



This is a digital copy of a book that was preserved for generations on library shelves before it was carefully scanned by Google as part of a project to make the world's books discoverable online.

It has survived long enough for the copyright to expire and the book to enter the public domain. A public domain book is one that was never subject to copyright or whose legal copyright term has expired. Whether a book is in the public domain may vary country to country. Public domain books are our gateways to the past, representing a wealth of history, culture and knowledge that's often difficult to discover.

Marks, notations and other marginalia present in the original volume will appear in this file - a reminder of this book's long journey from the publisher to a library and finally to you.

Usage guidelines

Google is proud to partner with libraries to digitize public domain materials and make them widely accessible. Public domain books belong to the public and we are merely their custodians. Nevertheless, this work is expensive, so in order to keep providing this resource, we have taken steps to prevent abuse by commercial parties, including placing technical restrictions on automated querying.

We also ask that you:

- + *Make non-commercial use of the files* We designed Google Book Search for use by individuals, and we request that you use these files for personal, non-commercial purposes.
- + *Refrain from automated querying* Do not send automated queries of any sort to Google's system: If you are conducting research on machine translation, optical character recognition or other areas where access to a large amount of text is helpful, please contact us. We encourage the use of public domain materials for these purposes and may be able to help.
- + *Maintain attribution* The Google "watermark" you see on each file is essential for informing people about this project and helping them find additional materials through Google Book Search. Please do not remove it.
- + *Keep it legal* Whatever your use, remember that you are responsible for ensuring that what you are doing is legal. Do not assume that just because we believe a book is in the public domain for users in the United States, that the work is also in the public domain for users in other countries. Whether a book is still in copyright varies from country to country, and we can't offer guidance on whether any specific use of any specific book is allowed. Please do not assume that a book's appearance in Google Book Search means it can be used in any manner anywhere in the world. Copyright infringement liability can be quite severe.

About Google Book Search

Google's mission is to organize the world's information and to make it universally accessible and useful. Google Book Search helps readers discover the world's books while helping authors and publishers reach new audiences. You can search through the full text of this book on the web at <http://books.google.com/>



Это цифровая копия книги, хранящейся для потомков на библиотечных полках, прежде чем ее отсканировали сотрудники компании Google в рамках проекта, цель которого - сделать книги со всего мира доступными через Интернет.

Прошло достаточно много времени для того, чтобы срок действия авторских прав на эту книгу истек, и она перешла в свободный доступ. Книга переходит в свободный доступ, если на нее не были поданы авторские права или срок действия авторских прав истек. Переход книги в свободный доступ в разных странах осуществляется по-разному. Книги, перешедшие в свободный доступ, это наш ключ к прошлому, к богатствам истории и культуры, а также к знаниям, которые часто трудно найти.

В этом файле сохраняются все пометки, примечания и другие записи, существующие в оригинальном издании, как наименование о том долгом пути, который книга прошла от издателя до библиотеки и в конечном итоге до Вас.

Правила использования

Компания Google гордится тем, что сотрудничает с библиотеками, чтобы перевести книги, перешедшие в свободный доступ, в цифровой формат и сделать их широкодоступными. Книги, перешедшие в свободный доступ, принадлежат обществу, а мы лишь хранители этого достояния. Тем не менее, эти книги достаточно дорого стоят, поэтому, чтобы и в дальнейшем предоставлять этот ресурс, мы предприняли некоторые действия, предотвращающие коммерческое использование книг, в том числе установив технические ограничения на автоматические запросы.

Мы также просим Вас о следующем.

- Не используйте файлы в коммерческих целях.
Мы разработали программу Поиск книг Google для всех пользователей, поэтому используйте эти файлы только в личных, некоммерческих целях.
- Не отключайте автоматические запросы.
Не отключайте в систему Google автоматические запросы любого вида. Если Вы занимаетесь изучением систем машинного перевода, оптического распознавания символов или других областей, где доступ к большому количеству текста может оказаться полезным, свяжитесь с нами. Для этих целей мы рекомендуем использовать материалы, перешедшие в свободный доступ.
- Не удаляйте атрибуты Google.
В каждом файле есть "водяной знак" Google. Он позволяет пользователям узнать об этом проекте и помогает им найти дополнительные материалы при помощи программы Поиск книг Google. Не удаляйте его.
- Делайте это законно.
Независимо от того, что Вы используете, не забудьте проверить законность своих действий, за которые Вы несете полную ответственность. Не думайте, что если книга перешла в свободный доступ в США, то ее на этом основании могут использовать читатели из других стран. Условия для перехода книги в свободный доступ в разных странах различны, поэтому нет единых правил, позволяющих определить, можно ли в определенном случае использовать определенную книгу. Не думайте, что если книга появилась в Поиске книг Google, то ее можно использовать как угодно и где угодно. Наказание за нарушение авторских прав может быть очень серьезным.

О программе Поиск книг Google

Миссия Google состоит в том, чтобы организовать мировую информацию и сделать ее всесторонне доступной и полезной. Программа Поиск книг Google помогает пользователям найти книги со всего мира, а авторам и издателям - новых читателей. Полнотекстовый поиск по этой книге можно выполнить на странице <http://books.google.com/>



3 6105 121 158 757

LIBRARIES · STANFORD UNIVERSITY LIBRARIES · STANFORD

STANFORD UNIVERSITY LIBRARIES · STANFORD UNIVERSITY

UNIVERSITY LIBRARIES · STANFORD UNIVERSITY LIBRARIES

RD UNIVERSITY LIBRARIES · STANFORD UNIVERSITY LIBRARIES

SITY LIBRARIES · STANFORD UNIVERSITY LIBRARIES · STAN

ES · STANFORD UNIVERSITY LIBRARIES · STANFORD UNIVE

BRARIES · STANFORD UNIVERSITY LIBRARIES · STANFORD

STANFORD UNIVERSITY LIBRARIES · STANFORD UNIVERSITY

UNIVERSITY LIBRARIES · STANFORD UNIVERSITY LIBRARIES

RD UNIVERSITY LIBRARIES · STANFORD UNIVERSITY LIBRARIES

SITY LIBRARIES · STANFORD UNIVERSITY LIBRARIES · STAN

ES · STANFORD UNIVERSITY LIBRARIES · STANFORD UNIVE

BRARIES · STANFORD UNIVERSITY LIBRARIES · STANFORD

ITY LIBRARIES . STANFORD UNIVERSITY LIBRARIES . STANF

IES . STANFORD UNIVERSITY LIBRARIES . STANFORD UNIVE

ORD UNIVERSITY LIBRARIES . STANFORD UNIVERSITY LIBRA

ANFORD UNIVERSITY LIBRARIES . STANFORD UNIVERSITY

IVERSITY LIBRARIES . STANFORD UNIVERSITY LIBRARIES .

RARIES . STANFORD UNIVERSITY LIBRARIES . STANFORD

TY LIBRARIES . STANFORD UNIVERSITY LIBRARIES . STANF

ES STANFORD UNIVERSITY LIBRARIES . STANFORD UNIVE

RD UNIVERSITY LIBRARIES . STANFORD UNIVERSITY LIBRA

NFORD UNIVERSITY LIBRARIES . STANFORD UNIVERSITY L

VERSITY LIBRARIES STANFORD UNIVERSITY LIBRARIES .

RARIES STANFORD UNIVERSITY LIBRARIES STANFORD U

Y LIBRARIES . STANFORD UNIVERSITY LIBRARIES STANF



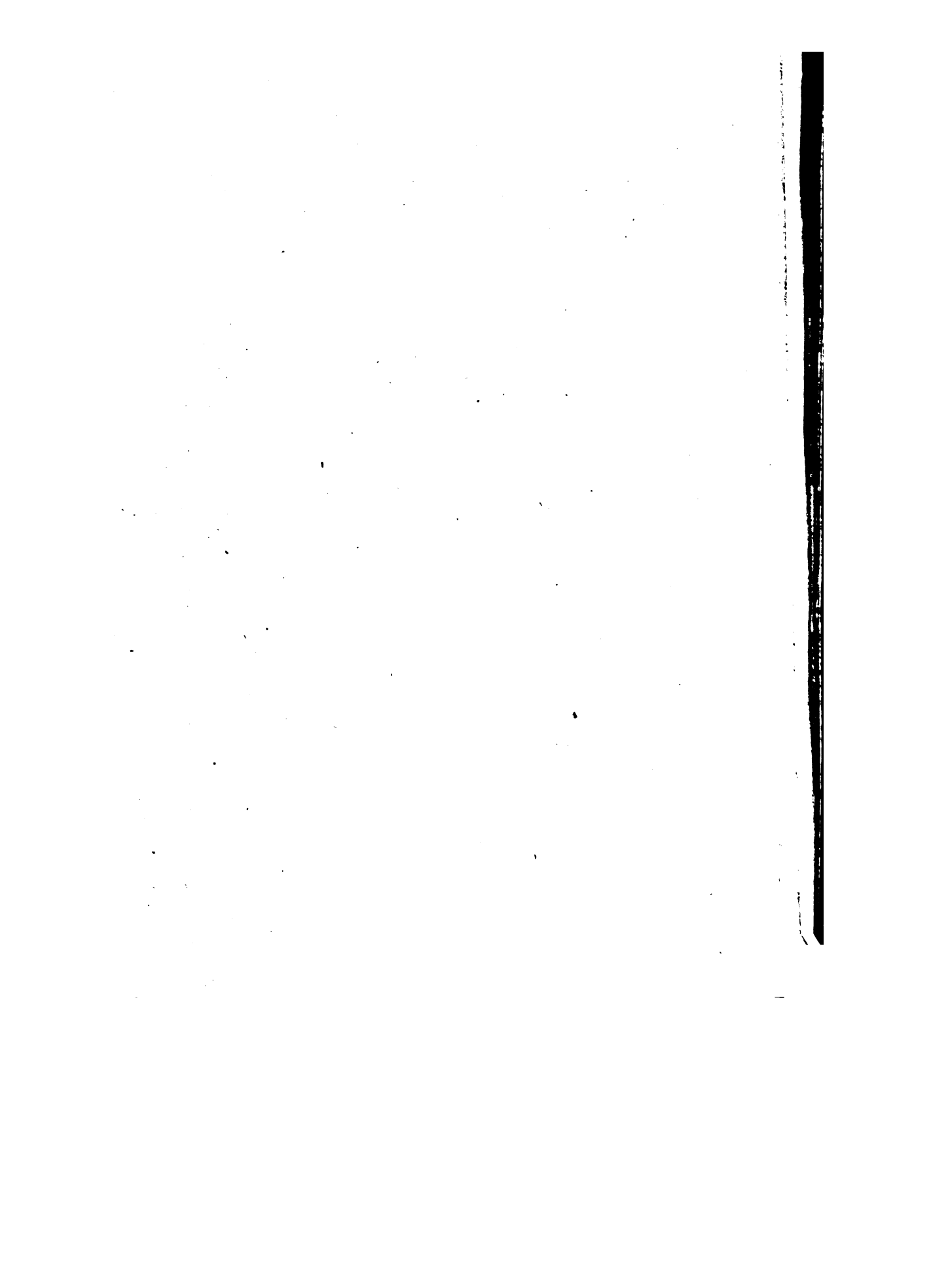



ЭНЦИКЛОПЕДИЧЕСКІЙ СЛОВАРЬ.

Brookhaus' Conversations-Lexikon

ЭНЦИКЛОПЕДИЧЕСКІЙ СЛОВАРЬ.



ТОМЪ XVII.
Култагой — Ледъ.



STANFORD LIBRARY

ИЗДАТЕЛИ: { Ф. А. Брокгаузъ (Лейпцигъ).
 { И. А. Ефронъ (С.-Петербургъ).



С.-ПЕТЕРБУРГЪ.
Типо-Литографія И. А. Ефрона, Прачешный пер., № 6.
1896.

AE55

EL

v.17

289331

YRAGULI GORBATZ

Отъ издателей.

„ЭНЦИКЛОПЕДИЧЕСКІЙ СЛОВАРЬ“,

НАЧАТЫЙ И ДОВЕДЕННЫЙ ДО БУКВЫ **В**

ПОКОЙНЫМЪ ПРОФ. И. Е. АНДРЕЕВСКИМЪ,

ПРОДОЛЖАЕТСЯ ПОДЪ РЕДАКЦІЕЮ

К. К. АРСЕНЬЕВА

и заслуженнаго профессора

Е. Е. ПЕТРУШЕВСКАГО.

При участіи редакторовъ отдѣловъ:

Проф. Э. К. Брандта . . .	(отдѣлъ біологическихъ наукъ).
С. А. Венгерова	„ исторіи литературы).
Проф. А. И. Воейкова . .	„ географіи).
Проф. Н. И. Карѣева . . .	„ исторіи).
Проф. Д. И. Менделѣева .	„ химико-технической и фабрично- заводской).
Проф. В. Т. Собичевскаго.	„ сельскохозяйственный и лѣсо- водства).
Владимира Соловьева . .	„ философіи).
Проф. Н. Ф. Соловьева . .	„ музыки).

Ф. А. Брокгаузъ.
И. А. Ефронъ.

Болѣе значительныя по объему оригиналы статьи 33-го полутома

„Энциклопедическаго Словаря“.

- Нуль предков—Е. З.
Нуль—В. К.—н.
Нуль (физикъ)—проф. Н. Гезехусть.
Нуль (съ 3 табл.)—Н. Кн. и С. В.
Нуль-фу-цзы (Конфуцій)—проф. А. Ивановскій.
Нуль—*.
Нуль—проф. Н. Стороженко.
Нуль-продажа—проф. В. Нечаевъ.
Нуль—А. С.—въ и инж. А. Т.
Нульское масло (съ табл.)—П. Рубцовъ. А.
Нуль—А. Я.
Нуль (рѣка)—В. М.
Нульскій (Андрей Михайл.)—проф. А. Кирпичниковъ.
Нуль—А. Крымскій.
Нуль—д-ръ В. Игнатьевъ.
Нульская губ.—бар. К. Врангель.
Нульскія—прив.-доц. Н. Кн. и С. В.
Нульская губ. (съ картой)—Н. Кудрявцевъ.
Нуль (биржевой и вексельный)—Б. Брандтъ.
Нульскія и нуль (съ табл.)—прив.-доц. Н. Кн. и Г. К.
Нуль—Д. В.
Нульская промышленность—проф. В. Яроцкій.
Нульская губ. и Нуль (съ картой)—кн. В. Массальскій.
Нуль-Луль—И. Богдановичъ.
Нуль (юрискъ)—О. Кокошкинъ.
Нульскія (хим.) съ IV табл.—С. Вуколовъ. А.
Нульскія санитарная—проф. Ф. Эрисманъ.
Нуль—С. Созоновъ.
Нуль—Н. О.
Нульское озеро (съ картой)—П. Вѣльскій.
Нульскія—В. К.
Нуль—проф. В. Рудневъ. А.
Нуль—инж. Э. Фрикъ.
Нуль (хим.)—П. Рубцовъ. А.
Нуль (техн.)—И. Оссовецкій.
Нуль въ живописи—проф. О. П.
Нуль—проф. А. Позднѣвъ.
Нуль и Нуль—прив.-доц. Н. Кн.
Нуль—З. Венгерова и П. Конскій.
Нуль—Н. Водозовъ.
Нуль (Фридрихъ)—П. Струве.
Нульбарды—Е. Звягинцевъ, прив.-доц. Ф. Браунъ и проф. В. Нечаевъ.
Нуль—А. Соколовъ. А.
Нуль (съ хромофотографіей)—прив.-доц. А. Щукаревъ.
Нуль—Д. П.
Нуль (Фердинандъ)—П. Струве.
Нуль имперія—О. С. и А. М. Л.
Нульскій языкъ—проф. В. Модестовъ.
Нуль—Н. О. и проф. В. Н.
Нуль, Нульская литература, мнѣология и языкъ—прив.-доц. Э. Вольтеръ.
Нуль—В. Водозовъ.
Нуль—В. Ч.
Нуль—З. В.
Нуль—проф. Ф. Эрисманъ.
Нуль—прив.-доц. Н. Кн. и С. В.
Нуль—проф. В. Нечаевъ.
Нуль—С. Венгерова.
Нуль (имя папъ)—проф. М. К.
Нуль—Н. О. и А. М. Л.
Нуль—проф. А. Кирпичниковъ.
Нуль—Н. О.
Нуль (болѣзни ихъ)—А. и Г. М. Г.
Нуль, Нульскія работы и Нуль (съ рис. въ текстѣ)—инж. А. Т. и В. Л.
Нуль (физ.)—проф. О. П.; А. Г. и пр.-доц. П. З.
Нуль (физ.-геогр.)—проф. А. Воейковъ.
Нуль искусственный (съ рис. въ текстѣ)—Н. Смирновъ.

Нѣкоторые читатели затрудняются тѣмъ, что въ Словарѣ употребляются кромѣ мѣръ русскихъ также и метрическія, французскія, которыя теперь приняты въ большей части европейскихъ государствъ. Для перевода русскихъ мѣръ въ метрическія и обратно—метрическія въ русскія къ «Энциклопедическому Словарю» приложены таблицы въ V-мъ томѣ, послѣ страницы 468, въ прибавленіи.

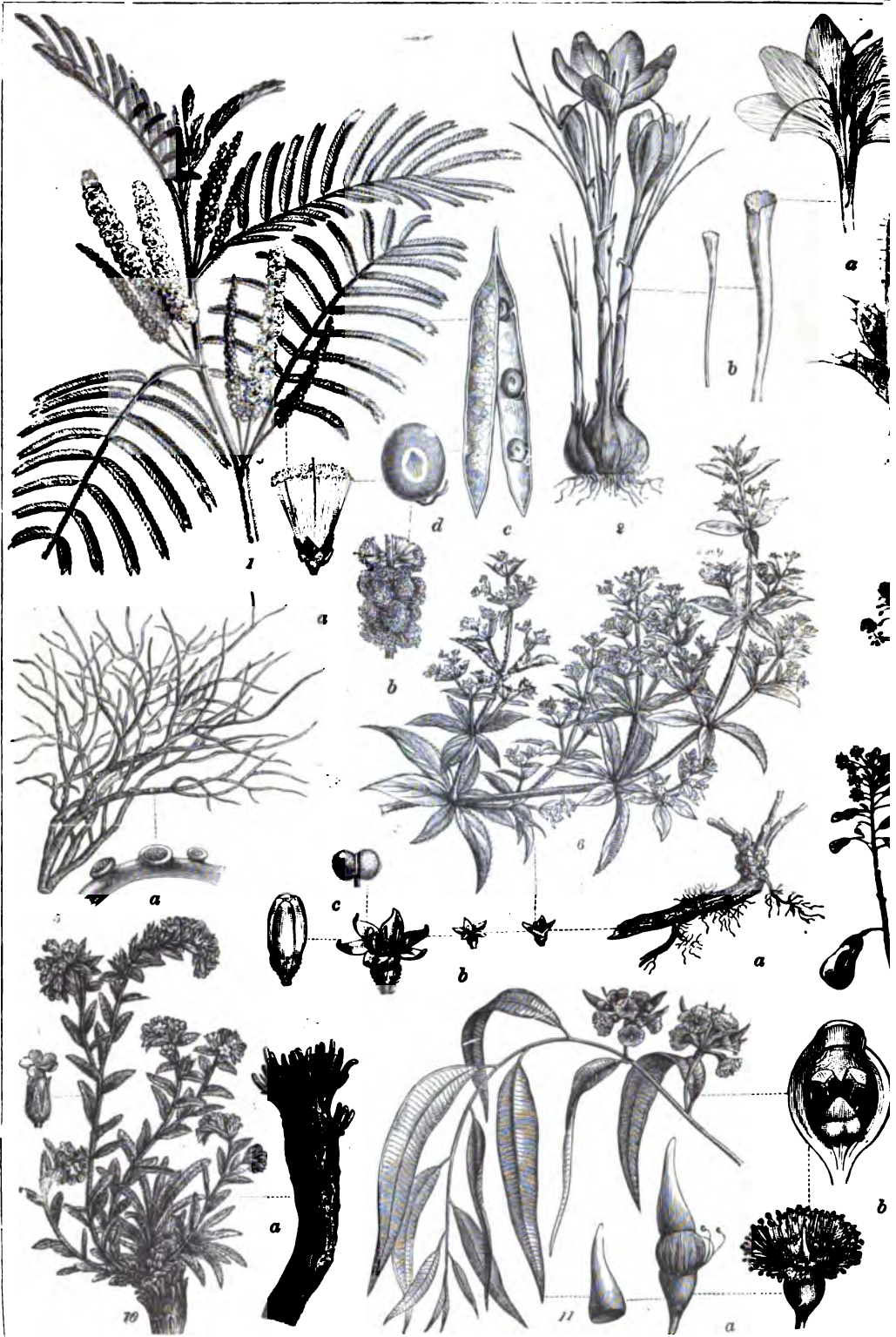

1. *Asacia sateschu*: а—цвѣтокъ, б—часть соцветія, с—плоды бобъ, д—сѣмя. 2. Шафранъ (*Crocus sativus*): а—все растение. 4. Кампешевое дерево (*Nematoxylon Campechianum*): а, б—цвѣтокъ, с—плоды-бобы. 5. Красильный лишайникъ (взличину и увеличенныя, с—плоды). 7. Вайда (*Isatis tinctoria*): а—цвѣтокъ, б—плоды. 8. Индиго (*indigofera tinctoria*): а—цвѣтокъ. 10. Алькона (*Anchusa tinctoria*): а—корень, б—цвѣтокъ. 11. Кане (*Eucalyptus resinifera*): а—цвѣтокъ.

АСТЕНИЯ.

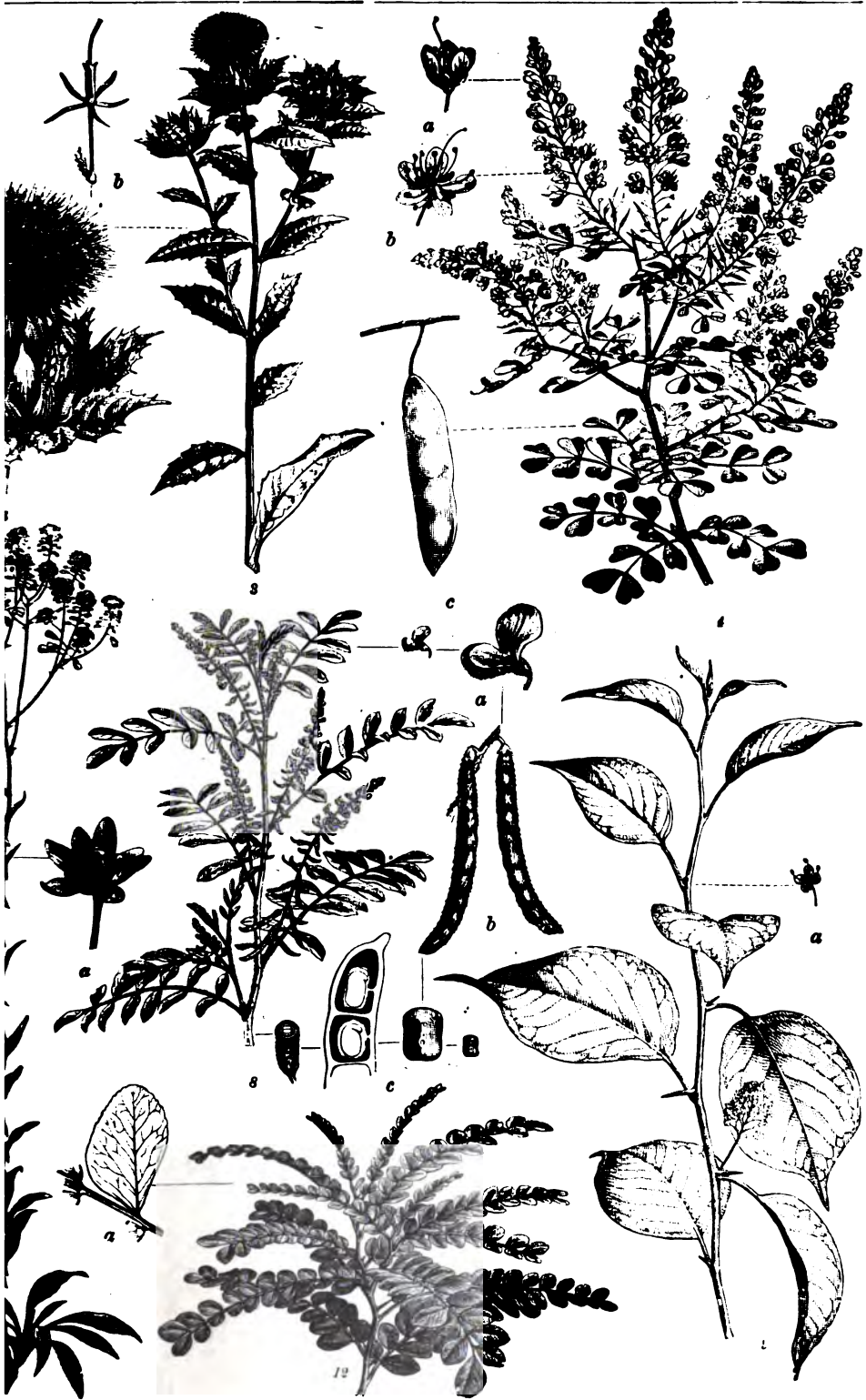

1. В. открытого цветка, б—рыльца. 3. Сафлор (*Carthamus tinctorius*): а—цветочная головка, б—цветок. 4. *Linctoria*: а—плодоносцы («аптеции»). 6. Марена (*Rubia tinctorum*): а—корневище, б—цветы в настоящую цветку, в—плоды, с—часть плода в поперечном и продольном разрезе и семена. 9. *Madura aurantiaca*: а—листочек сложного листа, б—плод. 12. *Фернамбуковое дерево (Cesalpinia echinata)*: а—листочек сложного листа.

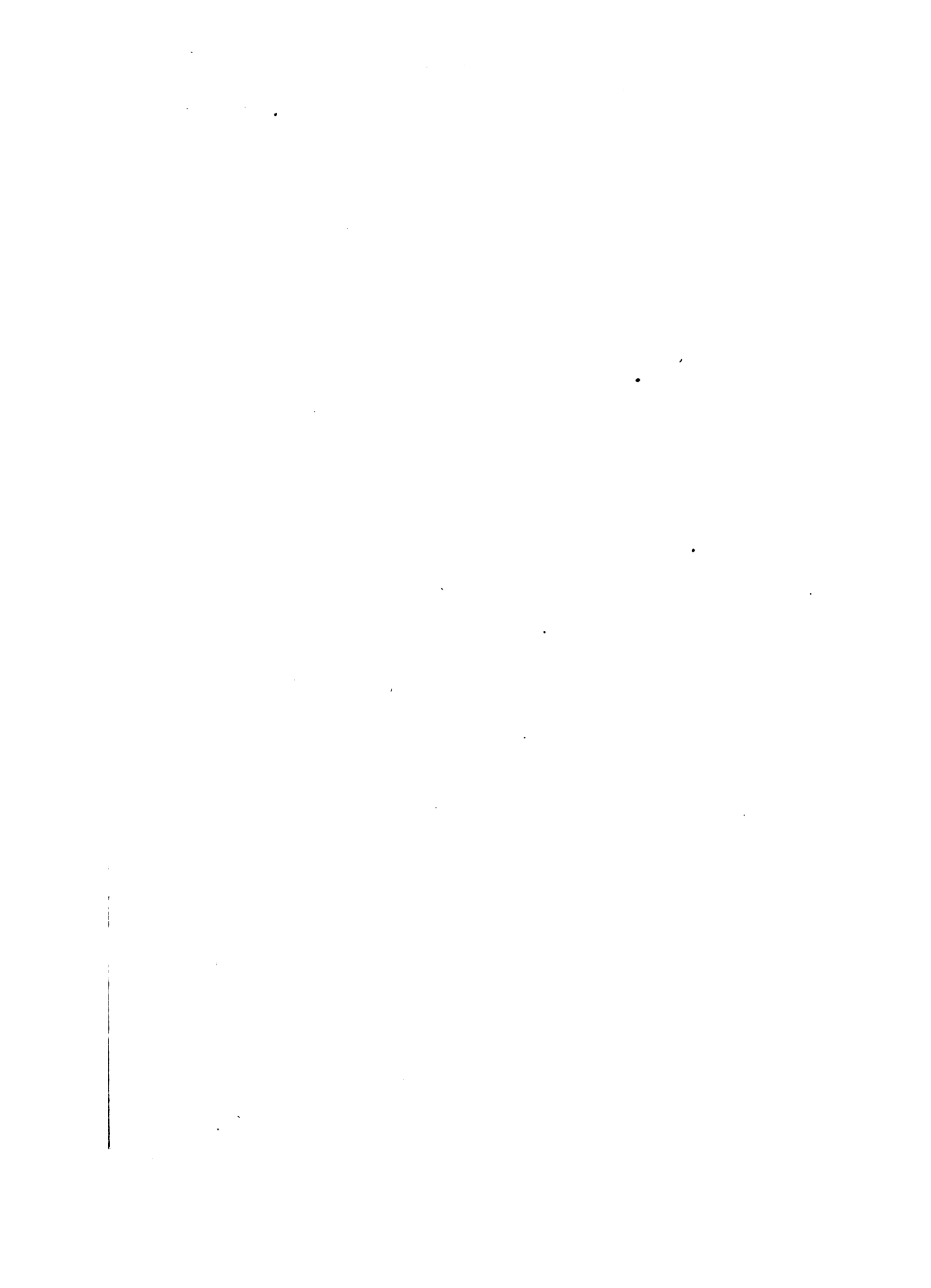

К.

Култагой—одинъ изъ трехъ (еще Бачидхиръ и Колитко) острововъ на оз. Байкалѣ въ Чивирскомъ заливѣ, отдѣляющемъ полуостровъ св. Носъ отъ материка; онъ длиною 2 в. и состоитъ изъ множества скалъ и подводныхъ камней. Почва его—кварцевая и частью полевошпатовая вака, поросшая засохшими кедромъ (*Pinus sibirica*). Верхушки и вѣтви этихъ кедровъ покрыты гнѣздами пацлей и баклановъ (*Pelecanus carbo*); даже во вѣ отдельные утесы до такой степени покрыты пометомъ (гуано) этихъ птицъ, что кажутся окрашенными бѣлою краскою. Здѣсь, кромѣ того, водятся въ несмѣтномъ количествѣ озерныя чайки, вьющія свои гнѣзда въ углубленіяхъ скалъ. На песчаномъ берегу, подъ влияніемъ солнечнаго зноя и покрывающаго почву густымъ слоемъ ѣдкаго гуано, нѣтъ ни травы, ни кустарника и только встрѣчаются упомянутые кедръ.

Л. В.

Култашевскіе—русскій дворянскій родъ, восходящій къ 1-й половинѣ XVI в. и внесенный въ VI и I ч. род. кн. Тверской и Новгородской губ.

Култумениа серебр. монш.—въ Нерчинскомъ горно-заводскомъ окр., Забайкальской обл., чудскаго происхожденія; здѣсь были найдены древн. чудскія копи и плавильныя печи, что и послужило поводомъ къ началу выплавки серебряныхъ рудъ на Нерчинскихъ заводахъ.

Култуку—вся юго-западная оконечность Байкальскаго оз., находящаяся подъ 51°43' с. ш. и 121°25' в. д. Кромѣ воднаго пространства К. составляютъ и низменное побережье, богатое превосходными пастбищами и замыкающая эти пастбища высокая Хамарь-Дабанскія горы. Урочище получило свое названіе отъ р. Култука, впадающей въ Байк. оз.; по близости почва усѣяна валунами, среди которыхъ находили прекрасный лапсисъ-лазули. Стѣны бѣлаго мрамора возвышаются мѣстами до свѣжнхъ почти вершинъ; здѣсь также находятъ байкалитъ, горный хрусталь, шерль, графитъ и слюду (по рч. Слюдянкѣ, представляющей предѣлъ пространныя лапсисъ-лазули).

Култуку Шертьевскій—зал. Каспійскаго моря—см. Цесаревича заливъ.

Кулушдинская степь—Томской губ. въ западной части Барнаульскаго округа, простирается съ СВ на ЮЗ, отъ лѣваго бер. р. Оби до праваго берега Иртыша и отъ водораздѣла р. Барнаулки, такъ называемаго Барнаульскаго бора, съ ЮЗ на СЗ до р. Карасуна, гдѣ сливается съ Барабинскою степью. Въ

среднемъ ширина степи до 200 вер., въ длину до 350 в. По степи, въ особенности въ западной, сѣв.-зап. и юго-зап. сторонахъ расположено множество соленыхъ и въ особенности горькосоленыхъ озеръ, изъ нихъ болѣе примѣчательныя по величинѣ: оз. Кулунды (см.), Топольное, Горькое и Кучукъ. Въ сѣв.-вост., вост. и юго-восточной, а отчасти и въ центральной частяхъ степь прорѣзываютъ нѣсколько значительныхъ рѣкъ, какъ-то Кулунда, Курда, Суетка и ихъ притоки. Почва степи состоитъ въ большинствѣ изъ глинистаго мергеля и глины, а также песка и хрища, прикрытаго тонкимъ слоемъ чернозема или торфомъ, и по характеру своему принадлежитъ къ такъ называемымъ сѣвернымъ дерновымъ или болотно-луговымъ, въ западной же части немало встрѣчается солонцовъ. Флора степи изобилуетъ солянковыми растеніями, а также камышами и хвощами; въ восточной половинѣ степь обилуетъ пахатными землями и прекрасными пастбищами и представляетъ большія удобства для развитія скотоводства. Климатъ степи континентальный и сухой, лѣто отличается жарами, а зима стужей. Восточная половина степи и отчасти юго-зап., какъ равно и центральная, заселены; въ особенности довольно значительное населеніе ютится по берегамъ рѣкъ Кулунды, Курды, Суетки и ихъ притокамъ.

Н. Л.

Кулушда—степное горько-соленое озеро Томской губ., Барнаульскаго окр., расположено въ центральной части Кулундинской степи (см.); отъ Ю къ С имѣетъ до 36 в. въ длину, а отъ В къ З 24 в. въ ширину, при впадѣніи же въ него р. Кулунды съ В образуетъ значительный заливъ до 5 в. въ длину. Форму оно имѣетъ эллиптическую. Дно иловато-песчаное, мѣстами топкое; глубина не болѣе 2 саж. На озерѣ 8 острововъ: пять поросли лѣсомъ и кустарникомъ, имѣютъ обрывистые берега, берега же самого озера низменны и песчано-глинисты; только лишь западныя и юго-зап. окраины озера посмѣаютъ въ озеро обрывистые мысы и полуострова, изъ коихъ самый значительный Долгий. Рыба въ озерѣ не живетъ. Въ сѣв.-вост. уголѣ озера вливается рч. Суетка, длиною 35 в., съ В принимающая въ себя значительную рѣку Кулунду, а съ южн. стороны протоку, соединяющую его съ другимъ, лежащимъ къ Ю степнымъ озер. Кучукскимъ, 20 в. въ длину и до 10 в. въ ширину, въ которое съ вост. стороны вливается степная р. Кучукъ, длиною до 75 в. Глубина

Кучукскаго озера или Кучуда отъ 2 до 3 саж. Дно озера песчано и покрыто слоемъ горькой соли, берега плоские, а только лишь мѣстами возвышенныя, состоятъ изъ песчанистой почвы и солонцовъ. Рыба въ его водахъ не живетъ. Р. Кучуда—до 180 в. длины, ширина отъ 5 до 30 саж., глубина отъ 1½ до 3 арш. Ложе р. израбовъ, глинистое, берега низменны, поросли тальникомъ и кустарникомъ, теченіе тихое и извилистое. Въ р. вливается немало степныхъ рѣчекъ; изъ нихъ болѣе значительныя — Пойвинская, Прослуха и Выкова. Н. Л.

Кулунчаковы — русскій княжескій родъ, восходящій къ XVII в. и внесенный въ VI ч. родъ кн. Пензенской губ.

Куль.—Съ XVII вѣка стали называть кулемъ то, что прежде называли мѣхомъ. При этомъ надо замѣтить: въ 1724 г. иеромонахъ Епифаній обманомъ получилъ санъ епископа отъ митрополита яскаго Георгія; въ бумагахъ Епифанія найдено загадочное показаніе: «а за тое посвященіе далъ митрополитъ два куля сибирковыхъ и таларей на пятьдесятъ денегъ». Кули сибирковыя, безъ сомнѣнія, не иное что, какъ сибирскіе мѣха. Изъ этого свидѣнія можно заключить, что новое слово **Куль** вполне соответствовало старинному слову «мѣхъ», такъ какъ этимъ послѣднимъ словомъ называли первоначально влагища или вмѣсталища, дѣланныя изъ кожи животныхъ, шерстью вверхъ; это названіе впоследствии перешло на подобныя вмѣсталища, которыя стали дѣлать изъ тканей. По всей вѣроятности, слово «куль» заимствовано отъ Литвы, гдѣ въ XVI в. оно означало мѣру зернового хлѣба. Въ 1623 г. куль содержалъ въ себѣ пол-осмины; въ 1670 г. кули названы «рожными мѣхами» и вмѣстимость ихъ установлена «по чети въ мѣхъ»; въ 1676 г. куль уменьшенъ до 5 четвериковъ, а въ 1720 г., какъ показываетъ провозная плата, числился въ полберковца. Въ XVIII в. куль хлѣба вѣсилъ до 8 пудовъ. Нынѣ **Куль**—мѣра сыпучихъ тѣлъ: для ржи обыкновенно 9 пуд. 10 ф., для овса 6 пуд. 5 ф. и т. д. Д. Прз.

Куль и кулевое производство—см. Мочало и Мочальныя издѣлія.

Куль баба — простонародное названіе нѣсколькихъ очень разнородныхъ растений; чаще всего подъ этимъ именемъ извѣстны сложноцвѣтныя растенія, относящіяся къ роду *Leontodon* L. Это — многолѣтнія травы съ очень короткими стеблями; листья у нихъ прикорневые, грубо-зубчатые и выемчатые; на верхушкѣ стебля развивается метелка желтоватыхъ корзиночекъ. Пыльца черепчатая, волоски хохолка грязно-бѣлые, у основанія пестыка-расширенныя. Плоды тонко-ребристые, шероховатые. Всѣхъ видовъ около 40, распространенныхъ преимущественно на Востока. Въ Европейской Россіи болѣе часты два вида *Leontodon hastilis* L. и *Leontodon autumnalis* L. С. Р.

Кульда (Бенешъ-Методъ, род. 1820 г.) — моравскій писатель патриотъ, священникъ, авторъ религиозно-поучительныхъ книгъ и этнографическихъ трудовъ. Изъ послѣднихъ очень цѣны въ научномъ отношеніи: «Moravské národní pěstáky, povesti, obyčej a pověsti»

(Прага, 1874—1875) и «Svadba v národě českoslovanském či svadební obyčej, řecí, promluvu, zpívání» (Ольмюцъ, изд. 3-е, 1875).

Кульманскій (Иванъ Григорьевичъ, 1803—1884)—писатель и педагогъ. Сынъ сельскаго діакона, учился въ черниговской семинаріи; былъ учителемъ Гоголя въ нѣжинской гимназіи высшихъ наукъ; читалъ лекціи русской словесности въ харьковскомъ университетѣ; былъ директоромъ гимназіи, инспекторомъ нѣжинскаго лицея, директоромъ завказскихъ училищъ. Съ 1825 г. К. началъ помѣщать стихотворенія и историко-литературныя статьи въ «Украинскомъ Вѣстникѣ» и другихъ журналахъ. Отдѣльно вышли: «Малороссійская деревня» (М. 1827); «Рѣчь о различіи между классич. и романтич. поэзіей» (Харьк., 1830); «Федюша Мотовильскій», украинскій ром. (М. 1833); «Эмеритъ», литер. очерки (М. 1836); «О значеніи Россіи въ семьѣ европ. народовъ» (М. 1840); «Разказы изъ русской исторіи для простонароднаго чтенія» (СПб. 1863); «О зарождающейся такъ называемой малоросс. литературѣ» (Кіевъ, 1863); «Народная русская исторія» (Кіевъ, 1864); «Исторія Польши» (Кіевъ, 1864); «Сорокалѣтіе Европы съ 1815—1855 гг.» (Кіевъ, 1865); и мн. др. Автобиографія К. помѣщена въ Лицѣ кн. Везбородко» (СПб. 1859). Беллетристическія произведенія К. очень слабы; его историко-литерат. работы посвящены, главнымъ образомъ, изобличенію ереси и вольнодумства въ русской литературѣ. Аполлонъ Григорьевъ справедливо отбѣдилъ эту сторону дѣятельности К., въ своей статьѣ: «Опозціи застоя».

Кульманъ (Елизавета Борисовна)—извѣстная поэтесса (1808—25). Род. въ Петербургѣ, въ бѣдной нѣмецкой семьѣ. Рано обнаружилась замѣчательныя способности: въ мѣсяцъ она могла выучиться любому иностранному языку. Руководилъ ея воспитаніемъ другъ ея покойнаго отца, Гроссгейрихъ, строгій классикъ, заставлявшій ее писать подражанія ложно-классическимъ образцамъ, стихи на заказъ и т. д. Въ занятіяхъ русской литературою К. не шла дальше Державина. 12-ти лѣтъ отъ роду К. перевела Анакреона на пять языковъ (всею ей было извѣстно ихъ десять) прозою и на русскій, нѣмецкій и итальянскій яз. стихами. Гете, ознакомившись съ стихотвореніями К., нашелъ, что она могла бы занять выдающееся мѣсто въ литературѣ любой страны. Обыкновенно К. писала стихи сначала по-нѣмецки и затѣмъ ея переводила ихъ на русскій языкъ. Въ періодъ 1821—24 гг. К. написала рядъ стихотвореній, подписывая ихъ: «Коринна», и издала «Вѣнокъ» (собраніе антологическихъ произведеній) и «Русскія сказки». Въ послѣднихъ, кромѣ темы, нѣтъ ничего русскаго. Простудясь во время наводненія 1824 г., К. заболѣла чахоткой. Уже лежа въ постели, она написала «Стихотворенія Вереники» и сказку: «Волшебная лампада» (изъ «Тысячи и одной ночи»). Надъ ея могилой, на Смоленскомъ кладбищѣ, поставленъ памятникъ съ надписью изъ Малербъ: «Rose, elle vécut ce que vivent les roses—l'espace d'un matin». Послѣ смерти К. изданы: «Шитическіе опыты» (СПб. 1833;

2-е изд. 1839); «Полное собрание русск., нѣм. и итал. стиховъ» (СПб. 1841); «Сказки» (СПб. 1839); «Sammtliche Dichtungen» (СПб. 1835; 3-е изд. Франкфуртъ, 1857). Какъ писательница, К. столько же принадлежить Германіи, какъ и Россіи; нѣмецкіе критики высоко цѣнятъ ея произведенія. По-русски К. писала женскими и притомъ блыми стихами; отсюда монотонность ея произведеній. Ея переводы замѣчательно близки къ подлиннику. Бѣлинскій находилъ, что К. нельзя называть не только поэткою, но даже искуснымъ версификаторомъ. Только въ 1849 г. появилась въ «Библиографическомъ указателѣ» до тѣхъ поръ произведенія К.—«шалости», какъ она ихъ называла, заботливо скрывая ихъ отъ Гроссгейриха. Здѣсь К. оставляетъ миръ античныхъ героевъ, беретъ темы изъ своей личной жизни и выказываетъ симпатичный талантъ, который, при другихъ условіяхъ, могъ бы развиться. Русская жизнь была чужда К.; современница Пушкина, она не знала его даже тогда, когда онъ выступилъ съ «Евг. Онѣгиннымъ». Ср. А. Никитенко, «Жизнеописаніе дѣвицы К.» (СПб. 1836; перев. на итал. яз.); Гроссгейрихъ, «Е. К. и ея стихотворенія» (пер. съ нѣм. Е. и М. Бурнашевыхъ, СПб. 1849); E. Mültner, «Dichtungen von E. K.» (Гейдельбергъ, 1875); Е. С. Некрасова, «Е. К.» («Истор. Вѣст.» 1886, № 12); Monnich, «E. K.» (Нюрнбергъ, 1843). В. Кариев.

Кульманъ (Квиринъ Kuhlmann) — мистикъ, род. въ 1651 г. въ Бреславлѣ, въ семьѣ купца-лютеранина. Религиозное настроеніе К. сказалось уже въ первыхъ его стихотвореніяхъ, написанныхъ когда ему еще не было и 15 лѣтъ. Познакомясь въ Голландіи съ сочиненіями Якова Бема (III, 416), онъ сдѣлался убѣжденнымъ послѣдователемъ его теософии и развивалъ ее въ своемъ сочиненіи «Neubegeisterter Böhme» (1674). Восполненіе теософии Бема К. нашелъ въ пророчествахъ чешскихъ хиліастовъ—Христофора Коттера, Николая Драбика (Драбича) и Христіны Понатовской. Путемъ разнаго рода выкладокъ и толкованій своего имени К. пришелъ къ убѣжденію, что онъ призванъ проповѣдывать о близкомъ паденіи «Вавилона» и наступленіи «іезуитскаго царства». Въ 1678 г. К. прибылъ въ Константинополь, для обращенія турокъ въ христіанство, но, повидимому, не добившись свиданія съ султаномъ, который приказалъ дать ему сто ударовъ по пятамъ. Позже К. скитался по Англии и Голландіи, работая надъ своимъ «Прохладительнымъ псалтыремъ» (Kühl-Psalt, Амстердамъ, 1684—86). Здѣсь онъ встрѣтился съ живописцемъ Отто Геннинимъ, отецъ котораго жилъ служилымъ человекомъ въ Москвѣ. Отъ него К. узналъ о «сѣверномъ народѣ» и составилъ обращеніе къ моск. царямъ, основанное на пророчествахъ Драбика; оно издано подъ заглавіемъ: «Drei und Zwanzigstes Kühl-Jubelansz dem ersten Buch des Kühl-Salomons an Ihre Czarische Majestaten» (Амстерд. 1687). Послѣ неудачныхъ попытокъ доставить это воззваніе моск. царямъ черезъ Отто Геннина, отправившагося въ Москву, К. въ апрѣлѣ 1689 г. самъ прибылъ туда и съ восторгомъ встрѣченъ былъ послѣдователями Бема, жив-

шими въ нѣмецкой свободѣ; главнымъ его поклонникомъ сдѣлался купецъ Кондратій Нордерманъ. Пасторъ лютеранской церкви въ Москвѣ, Іоахимъ Мейнке, въ виду сильнаго броженія, вызваннаго въ нѣмецкой свободѣ пріѣздомъ К., обратился за защитою къ патриарху. Московскому правительству сдѣлалось извѣстно и о воззваніи К. къ царямъ, въ которомъ усмотрѣли политической замыселъ. К. и Нордерманъ были взяты въ посольскій приказъ; не смотря на жестокаго пытки, они не отказались отъ своихъ упованій. 4 октября 1689 г. К. и Нордерманъ, какъ еретики, были въ Москвѣ сожжены въ срубѣ. Нѣкоторые писатели, хотя и безъ достаточнаго основанія, приписываютъ проповѣди К. вліяніе на возникновеніе нашихъ духоборческихъ ученій. П. С. Тихонравовъ напечат. въ «Русскомъ Вѣстникѣ» 1867 г. № 11 и 12 монографію о К., которую затѣмъ значительно дополнилъ для отдѣльнаго изданія, не вышедшаго, однако, въ свѣтъ; съ дополненаго экземпляра сдѣланъ нѣмецкій переводъ пасторомъ Фехверомъ (Рига, 1873). Подлинное розыскное дѣло о К. (которое у Тихонравова имѣлось въ неполной копіи) напечат. Д. Цвѣтаевымъ въ «Чтеніяхъ Общества Исторіи и Древн. Россіи» (1883 г., кн. 3).

Кульмбахъ (Gans von Kuhlmbach; настоящая фамилія Süß)—нѣмецкій живописецъ и рисовальщикъ для гравюръ на деревѣ. Учился у Як. Вальха (Якопо де-Барбары), быть можетъ, занимался потомъ въ мастерской А. Дюрера, котораго, во всякомъ случаѣ, сдѣлался послѣдователемъ, трудился въ Нюрнбергѣ, гдѣ и умеръ, въ 1522 г. Онъ писалъ историческія картины и портреты, хотя и не столь мастерскіе въ отношеніи рисунка, какъ Дюреровскіе, однако, замѣчательные по мягкости и гармоничности общаго тона, по тонкости переходовъ въ нюансахъ красокъ и по прекрасной разработкѣ свѣтотѣни. Главныя его произведенія—«Небесное иноконаніе Богородицы» (алтарный образъ въ ц. св. Зевальда, въ Нюрнбергѣ), двѣ боковыя створки триптиха, «Св. Іоакимъ со св. Анною» и «Св. Виллбрандъ со св. Бенедиктомъ» (въ мюнхенск. пинакотека) и «Поклоненіе вохвовъ» (въ берлинскомъ музеѣ).

А. С.-в.

Кульминація — прохожденіе небеснаго свѣтила черезъ меридіанъ мѣста, когда свѣтило достигаетъ наибольшей или наименьшей высоты надъ горизонтомъ. Различаютъ верхнюю и нижнюю К. Нижняя К. случается обыкновенно подъ горизонтомъ и не можетъ быть наблюдаема; только для околополярныхъ звѣздъ возможны наблюденія въ обѣихъ К., что даетъ одно изъ надежнѣйшихъ средствъ для вывода координатъ звѣздъ и изученія величины астрономической рефракціи. Большіе астрономическіе инструменты, пассажные, меридіанные круги и пр. устанавливаются обыкновенно въ плоскости меридіана мѣста и позволяютъ наблюдать свѣтила исключительно во время К.

В. В. В.

Кульмъ—значительное селеніе въ Чехіи, на большой дорогѣ изъ Праги, черезъ Теплицъ, въ Дрезденъ. К. приобрѣлъ громкую извѣстность въ 1813 г., когда у селенія этого, 17 и 18 августа, происходили упорныя сраженія

между союзными войсками и французским корпусомъ маршала Вандамма (см.), окончившаяся окончательнымъ поражениемъ французовъ и плѣненіемъ самого маршала. Въ первый день боя особенно отличилась наша 1-я гвард. пѣх. дивизія, которой пришлось принять на себя усиленные удары болѣе многочисленнаго противника, чтобы дать время прочимъ войскамъ выбраться изъ горъ на болшую дорогу. Прусскій король пожаловалъ всѣмъ участникамъ этого боя желѣзныи крестъ (слышны у насъ потомъ подъ названіемъ «кульмскаго»), а имп. Александръ I, 18 августа 1814 г., учредилъ въ ознаменованіе геройскихъ подвиговъ россійской арміи, «въ особенности въ незабвенную Кульмскую битву», комитетъ для вспомоществованія немущимъ раненымъ и успокоенія ихъ.

Кульмъ — нѣмецкая колонія Бессарабской губ., Аккерманскаго у., при р. Кушванкѣ, въ 113 в. отъ у. г. 160 дв., 1440 жит.; кирка, школа, 5 лавокъ.

Кульмевъ (Яковъ Петровичъ, 1768 — 1812) — известный генералъ; воспитывался въ шляхетскомъ кадетскомъ корпусѣ, службу началъ въ 1785 г. Громкую известность К. приобрѣлъ во время шведской войны 1808 — 1809 г., въ бояхъ при Куортане и Оровайсѣ и экспедиціи на Аландскіе о-ва (I, 351). Въ теченіе 8 часовъ (въ ночь на 7 марта) онъ перешелъ черезъ нагроможденныя одна на другую льдины Аландскаго архипелага и явился передъ Грисельсгамомъ, разбивъ вышедшія къ нему на встрѣчу шведскія войска. Въ Стокгольмѣ такое неожиданное появленіе русскихъ произвело полное смятеніе. Во время турецкой войны К. командовалъ авангардомъ нашей молдавской арміи и особенно отличился въ сраженіи при Батинѣ. Въ Отечественную войну К. состоялъ въ арміи гр. Витгенштейна и постоянно былъ въ передовыхъ войскахъ. Послѣ сраженія при Клястицахъ, преслѣдуя неприятеля, онъ наткнулся на превосходныя силы и во время отступленія смертельно раненъ. К. считался образцовымъ начальникомъ авангарда и арьергарда. Вполнѣ безкорыстный, строгій къ себѣ и къ подчиненнымъ, онъ былъ любимъ солдатами за отеческую заботливость о нихъ.

Кульмевъ — русскій дворянскій родъ, восходящій къ концу XV в. Нечай Ивановичъ К. былъ воеводою въ Вилевѣ (1563), братъ его Григорій — воеводою въ Ржевѣ, намѣстникомъ въ Карачевѣ 2-мъ воеводою и въ Астрахани; онъ убилъ Иоанномъ Грознымъ. Сынъ его Михаилъ былъ намѣстникомъ въ Карачевѣ (1584) и Волховѣ (1594). О генералѣ Яковѣ Петровичѣ К. см. выше. Родъ К. внесенъ въ VI и II ч. род. кн. Смоленской, Новгородской, Витебской, Псковской и Оренбургской губ. (Гербовникъ, VIII, 123).

Силра — въ широкомъ смыслѣ вообще *вина*, нравственное или психологическое основаніе ответственности за преступленія и гражданскія правонарушенія (см. VI, 401 и 894); въ болѣе тѣсномъ, техническомъ смыслѣ и въ противоположность *умыслу* (см.), означаетъ *небрежность* и *непредусмотрительность* въ отношеніяхъ къ другимъ лицамъ и ихъ имуще-

ству, а также въ исполненіи обязательствъ, послѣдствіемъ чего является тотъ или иной ущербъ. Будучи субъективнымъ по своему существу, понятіе С. въ этомъ смыслѣ получило у юристовъ *объективное выраженіе*. С. (или С. in abstracto) они называютъ вообще поведеніе, выходящее за предѣлы обычнаго, по существующимъ понятіямъ, благоразумія въ веденіи своихъ и чужихъ дѣлъ и совершеніи тѣхъ или иныхъ юридическихъ *дѣйстви* (XI, 326), отсутствіе той заботливости, которую выказываетъ и долженъ выказывать каждый «добрый отецъ семейства», «хорошій и рачительный хозяинъ» (bonus et diligens pater familias — терминъ римскихъ юристовъ), хотя бы это и было въ характерѣ даннаго лица и субъективно не могло бы быть вѣнчано ему въ вину въ обыкновенномъ смыслѣ слова. Констатируя образъ дѣйствій, несоответствующій поведенію «добраго и рачительнаго хозяина», юристъ признаетъ этимъ фактъ вины и, слѣд., обязанность ответственности за вредъ и убытки. Въ области ответственности по обязательствамъ римскіе юристы и современныя законодательства допускаютъ, однако, нѣкоторое вліяніе субъективнаго элемента, различая *степени* С. и, сообразно съ ними, разную ответственность. Такъ, въ ряду обязательственныхъ отношеній — по преимуществу тѣхъ, гдѣ лицо обязавшееся не имѣетъ собственныхъ выгодъ отъ сдѣлки или не получаетъ спеціальнаго вознагражденія (*поклажеприниматель, ссудодатель, даритель*) — ответственность полагается лишь за такъ наз. С. lata, *грубое нерадіе*, «непониманіе того, что всѣ понимаютъ» (какъ опредѣляетъ этотъ видъ С. римскій юристъ Флорентинъ), граничащее и обыкновенно уравниваемое юристами, по послѣдствіямъ, съ *умысломъ* нанести вредъ (С. lata dolus est; Нерва, Цельзь, Павелъ). Въ другихъ случаяхъ ответственность понижается, сравнительно съ обыкновеннымъ масштабомъ, до требованія отъ лица обязавшагося только такой заботливости объ исполненіи обязанностей, какую онъ прилагаетъ обыкновенно въ собственныхъ дѣлахъ (diligentia, quam suis rebus adhibere solitus est, diligentia quam in suis). Отсюда новая степень вины: С. in conspecto. Такова ответственность поклажепринимателя (по нѣкоторымъ уложеніямъ), сотоварищей, сособственниковъ, мужа по отношенію къ имуществу жены, отца и опекуна по отношенію къ имуществу дѣтей и подопечныхъ, законныхъ наследниковъ — по отношенію къ полученному при жизни имуществу, подлежащему зачету и т. д. Въ отличіе отъ этихъ двухъ ступеней С., обычная неосторожность, влекущая за собой ответственность во всѣхъ остальныхъ видахъ обязательствъ, особенно возмездныхъ, носить названіе С. levis или omnis, т. е. вообще непредусмотрительность безъ различія степеней, отсутствіе полной заботливости (exactae, exactissimae diligentiae). Подъ этотъ общій видъ С. римскіе юристы подводили понятіе неопытности въ дѣлѣ, за которое взялся должникъ (imprestita), а также и неисполненіе принятой на себя по договору или спеціально налагаемой въ опредѣленныхъ случаяхъ закономъ обязанности сохраненія

вещи (custodia). Последнее понятие в более раннее время отличалось от С. За custodia отвечали: хозяин корабля относительно вещей принятых на корабль, хозяин гостиницы, лицо, принявшее заказ на работу, залогодержатель и negotiorum gestor относительно вещей, взятых ими в свое завладывание, и т. д. Новейшие юристы с одной стороны стремятся распространить ответственность за С. omnis по возможности на все виды обязательств, в виду современного характера их, связанного с началами взаимности и добросовестности, ограничивая до minimum'a случаи ответственности только за С. lata и С. in concreto, и таким образом возвращаются к объективному и единому понятию С. in abstracto; с другой они стараются ответственность за impretia и custodia построить на началах, независимых от понятия вины (см. Вознаграждение за вред и убытки, VI, 894). Несомненно, однако, что это последнее стремление не может идти до полного уничтожения принципа вины, как основания ответственности. Во многих случаях гораздо основательнее распространение понятия С. на явления, прежде не входившие в его состав, главный пример чего дает геринговская С. in contrahendo. По общему правилу, договор, заключенный с наличностью так назыв. «существенной ошибки», считается действительным и, следовательно, не подлежащим исполнению, не смотря на то, что одна из заключающихся его сторон несет убытки. Последние не могут быть взысканы и на основании деликта, так как заключение договора, основанного на ошибочном предположении, не составляет правонарушение. Тем не менее несомненно, что во многих случаях ошибка при заключении договора происходит от недостаточной предусмотрительности ошибавшейся стороны. Геринг назвал эту непредусмотрительность С. in contrahendo и показал, что она дает право на требование так назыв. «отрицательного интереса» (XIII, 264). Постановления русского права о С. представляются очень неразработанными. Признанный в качестве основания ответственности за правонарушение, хотя и в весьма туманных выражениях (ст. 634, т. X, ч. 1), принцип вины или небрежности в области обязательств не проведен последовательно и понимается юристами различно. Закон говорит о С. лишь по поводу одних случаев, различая чрезвычайно неясно и степени ея. Так говорится: об ответственности родителей за убытки, нанесенные имуществу детей по вине их родителей (ст. 193); об ответственности опекунов и попечителей в случае их *нерадьяния* (ст. 290); об ответственности незаконного владельца за вред, причиненный *с умыслом* или *по небрежности* (619 и 634); об обязанности владельца употреблять к сохранению поклажи такое же старание, как в собственности *своей или чужой* (ст. 2105); об отсутствии *крайнего рачения* у корабельщика при осмотре корабля (ст. 228 и 229, т. XI, ч. 2); о *недостатках знания, расторженности, внимательности, особенно тщательности*, о *неопытности* (стт. 231, 234, 246, 276, 289, 316, 320, 341,

342, 408 т. XI, ч. 2, ср. ст. 2338 и 2397 т. X, ч. 1) и т. д. Будучи истолкованы с смыслом римских и современных западноевропейских степеней С., эти понятия во многих случаях видоизменяют ответственность наших должников по обязательству сравнительно с римской и западно-европейской. Судебная практика также не дает теории С., руководствуясь соображениями, возникающими из особенностей каждого случая в отдельности. Литература. Муромцев, «Гражд. право древнего Рима» (стр. 511—516 и 609 пр.); Hasse, «Die Culpa des Röm. Rechts» (Бонн, 1838); Heyssler, «Das Civilrecht und seine Formen» (1870); Pernice, «Marcus Antistius Labeo» (II, 231 сл.); Holmes, «The common Law» (Л., 1882, lect. 3—4); Ihering, «Das Schuldmoment im Röm. Privatrecht», в «Vermischte Schriften» (т. V, Лпц., 1879); Thon, «Rechtsnorm und subject. Recht» (т. II, В., 1878); Malaja, «Das Recht des Schadenersatzes vom Standp. der Nationalökonomie» (Лпц., 1888); Unger, «Handeln auf eigene Gefahr» (2 изд., 1892); «Handeln auf fremde Gefahr», в «Jahrb. für Dogmatik» (т. 33, 1894); Э. Э. Швинце, «Значение вины в гражданском праве» («Ж. М. Юст.», 1895, № 3). В. Нечетов.

Кульмань — сел. Сурмалинского у., Эриванской губ., в 3 в. от р. Аракса на левом берегу его, недалеко от границы Карсской области. Жит. 3074 (армяне). У сел. К. находится «Кульпинская соляная гора», сложенная почти всецело из толщ каменной соли и представляющая знаменитое и одно из древнейших на Кавказе месторождений каменной соли. На протяжении 2 1/4 в. склоны этой горы (300 м. выс.), очень крутой, а местами отвесной, представляет почти сплошная обнажения ископаемого, состоящая из почти горизонтальных пластов большей частью сѣровой, от примеси глины, а нередко и совершенно прозрачной соли. Соляная разрабатывается правильными галлерейми, поддерживаемыми высеченными из соли столбами, и добывается в виде параллелограммов высотой около 2 пд. В 1891 г. соли добыто 501725 пд. Из прозрачной соли местными жителями выдѣлываются солонки, крестики и др. вещи.

Культишаторы — см. Скоропашки.

Культишань или *тоноризм* (IX, 178) — см. Испанская литература (XIII, 424).

Культуркамное. — Этимъ именем обозначалъ впервые Вирховъ, въ 1873 г., борьбу прусскаго и отчасти общеперскаго германскаго права противъ ультрамонтанизма. Послѣ періода мирныхъ отношеній съ церковью, прусское правительство, немедленно вслѣдъ за объединеніемъ Германіи, опасаясь партикуляристскихъ стремленій католическаго духовенства и влияния папскаго престола на политику Германіи, перешло къ новой системѣ церковно-государственнаго права. Инициаторомъ этой политики былъ кн. Бисмаркъ, главнымъ исполнителемъ его плановъ — прусскій министръ народнаго просвѣщенія и исповѣданій Фалькъ. Первымъ серьезнымъ шагомъ въ этомъ направленіи было изгнаніе (1872) изъ Германіи ордена іезуитовъ, по опредѣленію

германскаго рейхстага; затѣмъ послѣдовали знаменитые «майскіе законы» (11, 12 и 13 мая 1873), которыми устанавливался строгій контроль государства надъ школами, назначеніями на церковныя должности, отношеніями между духовенствомъ и паствою. Органами надзора, кромѣ общихъ полицейскихъ учреждений, съ оберъ-президентами и министрами во главѣ, былъ специальный государственный судъ для церковныхъ дѣлъ. Новымъ законамъ было подчинено не только католическое, но и евангелическое духовенство; однако, только первое, какъ болѣе отъ страдавшее, начало борьбу противъ нихъ. Послѣ ряда протестовъ со стороны католическихъ епископовъ, обещавшихся имъ во много лѣтъ тюрьмы и во много тысячъ марокъ штрафовъ, папа, энцикликой 5 февраля 1875 г., объявилъ законы не имѣющими силы; преслѣдуемъ епископамъ онъ, въ той или иной формѣ, выразилъ свое благоволеніе (архиепископъ познанскій Ледоховскій, приговоренный въ 1874 г. къ 2-годовалному тюремному заключенію, былъ возведенъ въ санъ кардинала). Прусское правительство отвѣчало прекращеніемъ всѣхъ выдачъ на католическую церковь изъ средствъ государственнаго казначейства и новыми законами объ управленіи церковными имуществами и діоцезами (1875—1876). Этими К. достигъ кульминаціонной точки. Центръ (см.) усилился (1871—83 депутатами въ рейхстагъ и 724000 голосовъ, 1874—91 депутат. и 1445000 голосовъ) и образовалъ сильную оппозиціонную партію, въ союзъ съ другими представляющую весьма опасную силу; консервативная партія также была недовольна. Для борьбы съ социалъ-демократіей и проведенія другихъ мѣръ были нужны голоса центра—и правительство пошло мало по малу на уступки. Фалькъ получилъ отставку; мѣсто его заняли сочувствовавшіе клерикальнымъ стремленіямъ сперва (1879) Путткамеръ, потомъ (1881) Госслеръ. Большая часть майскихъ законовъ была отмѣнена; въ 1891 г. были возвращены католической церкви даже невданнѣ ей 16 милл. марокъ, накопившіяся съ 1875 г. См. Hans Blum, «Das Deutsche Reich zur Zeit Bismarcks» (Лпц., 1894); Schulte, Gesch. d. K. in Preussen» (Эссенъ, 1882); Wiermann, «Gesch. d. K.» (2 изд., Лпц., 1886); Majunke, «Gesch. d. K. in Preussen-Deutschland» (Шаверборнъ, 1886—87). В. Водозовъ.

Культура.—Слово К. въ общественныхъ наукахъ и особенно въ исторіи употребляется въ двоякомъ смыслѣ. Во первыхъ, подъ К. разумѣется извѣстная степень образованности, когда, напр., говорятъ о культурныхъ народахъ или классахъ общества въ противоположность некультурнымъ народамъ или классамъ; въ томъ же смыслѣ употребляются выраженія въ родѣ такихъ, какъ культурный человѣкъ, культурныя привычки и т. п. Другое, болѣе широкое словоупотребленіе придаетъ К. значеніе вообще быта или внутренняго состоянія, безъ какого бы то ни было намека на степень развитія того или другаго народа, класса общества и т. п. Въ этомъ смыслѣ говорится, напр., о первобытной К., т. е. о К. такихъ эпохъ и народовъ, которые при употребленіи слова въ первомъ значеніи должны быть на-

званы некультурными. Говоря о культурной исторіи, имѣютъ въ виду К. въ смыслѣ быта вообще. Въ этомъ отношеніи К. раздѣляютъ на матеріальную (жилище, одежда, орудія, вооруженія, украшенія и т. п.), духовную (языкъ, обычай и нравы, вѣрованія, знанія, литература и т. п.) и общественную (государственный и общественныя формы, законы и т. п.); но если говорятъ о К. въ болѣе тѣсномъ смыслѣ, не обозначая опредѣленно, о какой К. идетъ рѣчь, то подъ словомъ К. разумѣется обыкновенно К. духовная: это—K. *par excellence*. Культурную исторію приравниваютъ или исторіи политической, какъ внутреннюю—внѣшней, или исторіи специальной, какъ исторію духовныхъ сторонъ историческаго быта—исторію общественнаго строя (см. Исторія). Къ намъ употребленіе термина перешло изъ нѣмецкой научной литературы; у французовъ и англичанъ, вмѣсто слова К., употребляется слово цивилизація (см.). Н. К.

Культура—терминъ, употребляемый въ сельскомъ и лѣсномъ хозяйствѣхъ; въ первомъ онъ служитъ синонимомъ возвращенія извѣстнаго рода растений и означаетъ примѣненіе усовершенствованныхъ техническихъ приемовъ при возвращеніи въ хозяйствѣхъ растений и животныхъ, обладающихъ необходимыми для той или другой цѣли качествами. Отсюда: культурныя породы, культурные приемы и т. п. Въ лѣсномъ хозяйствѣ слово К. однозначуще съ искусственнымъ лѣсовозобновленіемъ и лѣсоразведеніемъ, преимущественно посадкой. Различаютъ: К. песковъ, К. осушенныхъ болотъ, К. солончаковъ и т. п., или, въ частности, разведеніе различныхъ древесныхъ породъ—К. дуба, сосны и пр. В. С.

Культура водная—см. Водная культура.

Культура искусственная растеній—выращиваніе растеній на искусственной почвѣ опредѣленнаго состава. Всего чаще искусственной почвой служатъ: мелкій кварцевый песокъ, предварительно прокаленный и вываренный съ разведенной кислотой, или дистиллированная вода (см. Водная культура растеній). Къ песку или водѣ прибавляютъ смѣсь питательныхъ веществъ опредѣленнаго химич. состава. Посредствомъ искусственной К. удалось выяснитъ многія весьма существенныя стороны процесса питанія растеній.

Культь предковъ.—Одною изъ самыхъ древнихъ и распространенныхъ формъ религіи является обоготвореніе мертвыхъ. На извѣстныхъ ступеняхъ развитія человѣкъ всеаго умершаго считаетъ существомъ сверхчеловѣческимъ и божественнымъ; онъ поклоняется, какъ богамъ, покойникамъ изъ своей семьи, создаетъ особые обряды этого поклоненія и, такимъ образомъ, съ теченіемъ времени вырабатывается то, что въ наукѣ извѣстно подъ названіемъ К. предковъ. Это почитаніе мертвыхъ имѣетъ почти всегда исключительно домашній характеръ, распространяется только на предковъ каждой отдѣльной семьи, въ ней замыкается и получаетъ дальѣйшее развитіе. Даже въ самой семьѣ сперва поклоняются не всѣмъ предкамъ, а только ближайшимъ, о которыхъ сохранились у живыхъ воспоминанія;

поклонение богѣ отдаленнымъ предкамъ характеризуется богѣ позднюю эпоху. Такое ограниченіе поклоненія одними непосредственными предками зависитъ отъ грубаго пониманія загробной жизни, какое по плечу первобытному человѣку: ему чуждо представленіе о вѣчной загробной жизни, его вѣра въ души усопшихъ далека отъ вѣры въ безсмертіе; по его убѣжденію, покойники живутъ за гробомъ не вѣчно, а только нѣкоторое время. Умершіе, въ умѣ ихъ почитателей, не отрѣшаются вполне отъ человѣческихъ свойствъ, живутъ не новой, а только видоизмѣненной жизнью; они обитаютъ въ своихъ прежнихъ домахъ вмѣстѣ съ своими потомками, чувствуютъ тѣ же потребности, имѣютъ тѣ же заботы, что и до смерти. Обогащенный предокъ интересуется своей семьей, покровительствуетъ ей, принимаетъ отъ нея молитвы и жертвоприношенія, продолжаетъ быть владыкой въ семьѣ, помогаетъ ея друзьямъ, вредитъ врагамъ и т. п. По особенностямъ своего состоянія, духъ предка можетъ это дѣлать съ большей силой, чѣмъ человѣкъ, хотя власть его не безгранична. Его семья нуждается въ его помощи, боится его гнѣва и мести; съ другой стороны, и предокъ нуждается въ поклоненіи живыхъ, для своего спокойствія и удовлетворенія потребностей. К. предковъ является, такимъ образомъ, связующимъ звеномъ между поколѣніями въ данной семьѣ, дѣлаетъ изъ нея организованное тѣло, своего рода церковь. Обязанности по отношенію къ умершимъ начинаются съ самаго обряда погребенія и проникаютъ всю жизнь потомковъ, до повседневныхъ мелочей. Съ усопшимъ погребаютъ предметы, признаваемые для него необходимыми за гробомъ—одежды, сосуды, оружіе, рабовъ, женъ, коней и пр. Индусы, въ продолженіе тысячелѣтій, каждый день приносятъ предкамъ «спраду» изъ риса, молока, кореньевъ и плодовъ, а въ извѣстные дни и случаи приносятъ жертвы, обставленныя особыми специальными обрядностями. Древніе греки и римляне называли умершихъ самыми почтительными именами—добрыми, святыми, блаженными божествами; гробницы были храмами этихъ божествъ; на нихъ вырѣзались надписи «богамъ-манамъ» или, у грековъ, «подземнымъ богамъ». Передъ могилами ставился алтарь для жертвоприношеній и приготовленія пищи; самыя могилы помѣщались обыкновенно въ сосѣдствѣ дома, недалеко отъ дверей. Въ извѣстные дни года на каждую могилу приносили трапезу; первые плоды земли, первые части всего съестнаго приносились въ даръ этимъ родовымъ богамъ. Если потомки переставали совершать жертвоприношенія духамъ предковъ, послѣдніе покидали свое мирное жилище, начинали скитаться и беспокоить живыхъ; изъ блаженныхъ и благосклонныхъ они становились несчастными, злыми гениями, посылая на людей болѣзни и поражая почву бесплодіемъ; только возобновленіе жертвъ, принесеніе пищи и возліаніе вина вновь вводили ихъ въ могилу. Такое почитаніе мертвыхъ обходилось древнимъ грекамъ и римлянамъ и обходится въ настоящее время индусамъ и китайцамъ очень дорого, такъ что и въ древности, и теперь слышатся жалобы на его до-

роговизну. Особенно велики расходы, сопряженныя съ К. предковъ, въ Китаѣ. Въ религіи славянъ, какъ и другихъ арійцевъ, было развито вѣрованіе въ новую жизнь человѣческой души послѣ смерти, связанное съ извѣстнымъ поклоненіемъ жертвамъ. Роды и рожаницы, покровители семей, были обоготворенными предками; русалки и мовки считались душами умершихъ, которыя каждую весну вмѣстѣ съ природой какъ-бы воскресали и съ особыми обрядами встрѣчались живыми. Въ честь русалокъ устраивались праздники (масляница, семикъ и др.), игры съ перераживаніемъ, приготавливались опредѣенныя кушанья въ видѣ жертвы предкамъ. Еще до сихъ поръ блины въ народѣ считаются кушаньемъ для поминовенія «родителей»; въ нѣкоторыхъ мѣстахъ выносятся въ лѣсъ горячіи хлѣбъ для русалокъ; огоньки на могилахъ признаются за блуждающія души. Религія японцевъ является однимъ изъ видовъ К. предковъ. Многочисленные дикари поклоняются и въ настоящее время предкамъ. Заботливость о томъ, чтобы доставить своимъ умершимъ крѣпкое и спокойное жилище, въ видѣ кургана, урны, гроба, цѣлыхъ каменныхъ сооружений и пр., свойственна почти всемъ дикарямъ. По всему дикому и варварскому міру съ признаками и изображеніями умершихъ родственниковъ разговариваютъ, совѣтуются, молятся имъ, кормятъ и поятъ ихъ. Гвинейскіе негры прибѣгаютъ къ нимъ за помощью во всѣхъ испытаніяхъ жизни; во время опасности или бѣдствія цѣлыя толпы ихъ на вершинахъ холмовъ или на опушкахъ лѣса зываютъ самымъ жалобнымъ и трогательнымъ тономъ къ духамъ предковъ; большой австралиецъ убѣжденъ, что въ него вошелъ и выдѣаетъ ему печень какой-нибудь разгнѣванный духъ умершаго человѣка; патагонскіе знахари пляшутъ, кричатъ, барабанятъ, чтобы выгнать изъ больного злого духа кого-либо изъ предковъ; сѣверо-американскій индѣецъ вѣритъ, испытывъ неудачу на охотѣ, что онъ пренебрегъ сдѣлать какое-нибудь приношеніе духамъ предковъ и тѣ послали ему наказаніе; зулусъ увѣренъ, что онъ не долженъ поступать дурно съ братьями, иначе покойный отецъ нашьетъ на него болѣзнь; остиаки вырѣзаютъ изъ дерева фигуры, изображающія предковъ, ставятъ ихъ въ юртѣ и поклоняются имъ. Такъ какъ семьѣ нужно имѣть мужское потомство для продолженія К., то бракъ приобретаетъ религиозное значеніе и обязательность; безбрачіе считается грѣхомъ и несчастьемъ. Изъ необходимости продолжать К. предковъ вытекалъ разводъ съ бесплодной женой, а также обычай бездѣтныхъ вдовъ выходить замужъ за брата или ближайшаго родственника умершаго мужа; этимъ же объясняется легкость усыновленія чужеродцевъ. К. предковъ является, такимъ образомъ, факторомъ, упрочивающимъ семью. Въ К. предковъ главную роль играютъ мужчины: они поклоняются, когда живы, имъ поклоняются, когда они умрутъ; женщины лишь присутствуютъ при священнодѣйствіяхъ. Это стоитъ въ тѣсной связи съ главенствомъ отца въ семьѣ. Наслѣдственное право многихъ народовъ приравнено, въ интересахъ К., къ тому, чтобы иму-

щество умершаго закрѣпить за продолжателемъ К., а не за инымъ членомъ семьи. Ср. Тейлоръ, «Первобытная культура»; Манъ, «Древній законъ и обычай»; Спенсеръ, «Соціологія»; Фюстель де-Куланжъ, «Древняя община»; Аванасьевъ, «Поэтическія воззрѣнія славянъ на природу» (т. 3).

Культъ религиозный—см. Обряды, Религія.

Культи—часть конечности, остающаяся послѣ ампутаціи. Хорошая К. должна быть округленной формы, т. е. заключать достаточно мягкихъ частей, покрывающихъ опилъ кости, съ подвижной кожей, безболѣзненна, способна выдерживать тяжести, съ периферическимъ рубцомъ для удобства пользованія искусственными конечностями.

Кульчица (старая или таранчинская, полт. Нинь-юань-чань), на р. Или, въ Китайской Илійской странѣ, основана въ 1762 г., въ мѣстности, гдѣ, во времена господства джунгаровъ, стоялъ ламайскій монастырь Цзинь-динь-сы. Городъ этотъ хотя и утратилъ нынѣ свое первенствующее административное значеніе, которое перешло къ Суйдинь-чану, но осталась главнымъ торговымъ и промышленнымъ центромъ въ краѣ. Въ 1871 г., когда русскія войска вступили въ К., въ ней было не болѣе 7000 жит.; нынѣ число это возрасло до 10000. Кромѣ таранчей, составляющихъ преобладающій элементъ, между жителями города есть дунганы, китайцы, маньчжуры, торгоуты, киргизы, кара-калмыки. Въсѣдствие преобладанія мусульманъ, К. напоминаетъ скорѣе туркестанское, нежели китайское поселеніе; всѣ почти дома глинобитные; построекъ китайской архитектуры очень мало. Двѣ мечети и кумирня. Главныя улицы вымощены щебнемъ, но давно уже не ремонтируются. По оживленію базаровъ и къ нимъ прилегающихъ улицъ, К. производитъ впечатлѣніе одного изъ крупнѣйшихъ городовъ Пританьшанья; но дома въ ней, кромѣ бывшихъ русскихъ—большою частью лачужки. Много садовъ. Русское консульство и почтовая контора; телеграфъ. См. Илійскій край, XII, 920—2. Г. Е. Грумъ-Гржимайло.

Кульчинскій торговый трактатъ заключенъ 25 іюля 1851 г. уполномоченными Россійскаго государства—корпуса горныхъ инженеровъ полковникомъ Ковалевскимъ и Дайдинскаго—главноначальствующимъ въ Илійскомъ краѣ сановникомъ И-Шанемъ; ратификованъ въ Петербургѣ 13 ноября того же года. По этому трактату намъ была открыта торговля въ Или (Кульчѣ) и Тарбагатай (Чугучакъ).

Кульчинны—м. Волынской губ., Старо-Константиновскаго у.; жит. 2836; прав. церк., костелъ, синагога и 2 евр. молитв. дома, школа, 28 лавокъ, аптека. Заводы кирпичный и пивоваренный.

Кульчицкий (Вл.)—польскій историкъ; см. Полевка.

Кульчицкий (М. Т.)—писатель, близкій другъ Бѣлинскаго, для котораго написалъ, подъ именемъ кандидата философіи Ремезова, забавную брошюру: «Нѣкоторыя великія и полезныя истины объ игрѣ въ проферансъ, заимствованныя у разныхъ древнихъ и новѣй-

шихъ писателей» (СПб. 1843). Напеч. еще, подъ псевдонимомъ *Говорилинъ*, юмористическія произведенія: «Дагерротипъ» и «Омнибусъ» («Литер. Газета», 1845, № 25); «Необыкновенный поединокъ» («Отеч. Записки» 1845, т. 39) и др. Ум. въ 1846 г. Ср. А. Н. Пыпинъ, «Бѣлинскій».

Кульчицкий (Николай Константиновичъ)—современный гистологъ. Род. въ 1866 г. По окончаніи въ 1874 г. курса тамбовской гимназіи поступилъ на медіц. факультетъ харьковскаго унив., изъ котораго вышелъ въ 1879 г., лекаремъ съ отличіемъ и оставленъ для приготовленія къ профессорскому званію. Въ 1882 г. д-ръ мед. Въ 1883 г. прив.-доцентъ и прозекторъ при кафедрѣ гистологіи. Съ 1889 г. экстраорд., а съ 1893 г. ордин. проф. гистологіи. К. обнаружилъ цѣлый рядъ выдающихся работъ по гистологіи и эмбриологіи. Такъ, наприм., имъ описаны оригинальныя слюенныя железы у жа, открыты ядрышки въ прописеусъ, описана взаимная связь гладкихъ мышечныхъ волоконъ. К. внесъ въ технику гистологическаго изслѣдованія нѣсколько оригинальныхъ методовъ, получившихъ широкое распространеніе: фиксирующая смѣсь («жидкость К.»); окрашивание малиновымъ нервныхъ волоконъ гематоксилиномъ и карминомъ, окрашивание упругого вещества, нейроглии, цвѣтныхъ элементовъ крови и др. Въ его лабораторіи произведенъ тоже цѣлый рядъ изслѣдованій, преимущественно по нервной системѣ, многочисленными его учениками. Г. М. Г.

Изъ напечатанныхъ имъ трудовъ назовемъ: «О строеніи окончаній двигательнаго нерва въ мышцахъ произвольнаго движенія» («Труды Общ. Испытателей природы при Имп. Харьк. Унив.», т. XV, 1881), «О происхожденіи окрашеннаго тѣла крови млекопитающихъ» (тамъ же), «Къ вопросу о строеніи слизистой оболочки тонкихъ кишекъ и механикѣ всасыванія» («Протоколы засѣданій медицинскаго секціи общества опытныхъ наукъ при харьковскомъ университетѣ», 1882), «О строеніи тѣла Grandgu» (диссертация, «Труды Общ. Испыт. Природы», т. XVII, 1881), «Zur Lehre vom feineren Bau der Speicheldrüsen» («Zeitschrift f. wiss. Zoologie», т. XXI, 1884), «Матеріалы для изученія кишечнаго канала рыбъ» («Записки Новор. Общ. Естествоисп.» т. XII), «Странствованіе лимфатическихъ вѣтлокъ и т. д.» («Труды медіц. секціи общ. оп. наукъ», 1886), «Выселеніе лейкоцитовъ въ связи съ дѣятельностью нѣкоторыхъ органовъ» («Труды II-го Пироговскаго съѣзда врачей»), «Karyokinesis in farblosen Blutkörperchen» («Centralblatt f. d. medicin. Wiss.» 1887, № 6), «Ueber die Verbindung der glatten Muskelfasern mit einander» («Biol. Centralblatt», № 18, 1887), «Die Befruchtungsvorgänge bei Ascaris megaloccephala» («Arch. f. mikr. Anatomie», т. 31), «Основы практической гистологіи» (руководство для врачей и студентовъ, Харьковъ, съ 1889) и рядъ статей по гистологической техникѣ. Н. К.

Кульбисъ—русскій дворянскій родъ, восходящій къ XVII в. и внесенный въ VI ч. род. кн. губ. Полтавской и Саратовской. Другой родъ К., а также родъ *Куляво-Корсикъ*—позднѣйшаго происхожденія.

Булявъ (Куль-авъ)—бекство и городъ въ южной части Бухарскаго ханства, на правомъ берегу Аму-дарьи, въ бассейнѣ К.-Дарьи (Аксу), небольшого праваго притока Аму. Поверхность холмистая, а на СВ гористая. Климатъ умеренный, зима мягкая и дождливая, лѣто жаркое. Бекство производитъ хлѣбъ и всѣ среднеазиатскіе плоды. Мѣсторождения соли. Довольно густое население (таджики и узбеки) занимается земледѣіемъ и скотоводствомъ. Кустарное производство бумажныхъ тканей и паласовъ. Административный центръ бекства, гор. К., расположенъ на болотистой равнинѣ, съ нездоровымъ климатомъ; 2—3 тыс. жителей; вокругъ обширные сады. Плохая цитадель служить мѣстопробываніемъ бека. ● В. М.

Буша—р. сѣв. Кавказа. Вытекаетъ изъ сѣвернаго склона горы Кумъ-баши и Тамчиеры (6679 фт.), возвышающихся на томъ отрогѣ Эльбруса, который служитъ водораздѣломъ для рѣкъ, текущихъ въ Черное и Каспійское моря. Начинается К. многими ручьями почти на самыхъ вершинахъ наванныхъ горъ. Вначалѣ К. течетъ въ глубокихъ балкахъ, покрытыхъ лѣсомъ, и имѣетъ характеръ настоящей горной рѣчки, а затѣмъ горы, окружающія ея долину, постепенно понижаются и К. мало по малу превращается въ степную рѣчку, которая, размывая свои глинистые берега, становится мутной и грязной. Длина ея около 600 в., течетъ она вначалѣ на СВ, а подъ конецъ почти на В. Въ Прикаспійскихъ степяхъ, около селенія Величаваго (120 в. отъ берега моря), К. начинаетъ превращаться въ озеро и болота, которыя тянутся еще на протяжении нѣсколькихъ десятковъ верстъ; верстъ за 40 до береговъ Каспійскаго м. находится лишь нѣсколько озерковъ съ промежутками, длиною саж. въ 100 и меньше, указывающихъ на мѣста, гдѣ когда то протекала К. Старыя русла К. направляются къ западу Каспійскаго м., известному подъ именемъ Кумскаго прорана. Онъ имѣетъ верстъ 20 въ длину и отъ 2 до 5 в. въ ширину. Въ него К. вливалась, вѣроятно, 2 или 3 главными протоками: Нижней К., Средней К. и Гайдукомъ. Возможно, впрочемъ, что Гайдукъ питался водами восточнаго Маныча. Последній разъ К. доходила до моря въ 1879 г. во время сильнаго половодья. К. прорѣзываетъ Терскую область и Ставропольскую губ. Для безводныхъ степей последней она имѣетъ очень важное значеніе. По берегамъ ея во многихъ мѣстахъ разводится виноградъ, устроено много прудовъ и мельницъ, растутъ лѣса и камыши. По берегамъ К. расположено болѣе 20 селъ и станицъ. К. принимаетъ въ себя съ правой стороны Дарью, Подкумокъ и Золку, а съ лѣвой—Курсавку, Карамыкъ, Тумузловку, Буйволу и другія болѣе мелкія рѣчки. Н. Д.

Буша (*Ursus torquatus* s. *tibetanus*)—см. Медвѣди.

Бушамъ—рѣка, гѣв. прит. Урала, беретъ начало въ Тургайской области, направляется къ СЮЗ и послѣ 160-верснаго теченія впадаетъ въ Уралъ выше Орека. К. на протяженіи 100 в. образуетъ широкую и глубокую долину, течетъ извилисто большею частью въ скалистыхъ и крутыхъ берегахъ; ширина рѣки до 6 саж., глубина до 6 фт., вода прѣсная и

чистая, богатая рыбою. Въ четыре притока К. лѣтомъ пересыхаютъ.

Бушана (Сшапа)—г. въ южно-ам. респ. Веноцудад, при впаденіи Манзанареса въ Каріакскій зал. На высотахъ форты, дома, вслѣдствіе частыхъ землетрясеній, низкіе. Вывозная торговля скотомъ, копченымъ мясомъ, соленою рыбой, какао и др. съѣстными продуктами. К.—самый древній изъ основанныхъ европейцами городовъ Новаго Свѣта: построенъ въ 1523 г. До революціи 1823 г. имѣлъ 30000 жит., нынѣ—только 12000 чел.

Бушани—островокъ на Каспійскомъ м., позившійся и исчезнувшій въ 1861 г., приблизительно въ 80 в. къ Ю отъ Баку. До 1861 г. о-въ представлялъ подводную банку; въ началѣ мая 1861 г. на этомъ мѣстѣ былъ замѣченъ островокъ (41 саж. длины). Къ ноябрю мѣсяцу о-въ исчезъ совершенно, а въ янв. 1863 г. на мѣстѣ его глубина моря достигала 12—18 фт. См. Abich, «Ueber eine im Caspischen Meer gezeichnete Insel etc.» (въ «Мемуарахъ Имп. СПб. Акад. Наукъ» IV, 1863).

Бушаншма—растенія изъ рода малницъ (см.).

Бушанія (Великая и Малая) или *Куманскіе округа* (чешск. Kumanšké okresy, мад. Nagy-Kun-Ság и Kis-Kun-Ság, нѣм. Kumanen-Distrikt, Kumanien)—двѣ области въ Венгріи. Населяющее ихъ племя кумановъ (чеш. Kuman, нѣм. Kumanen, мад. Kun) происходитъ отъ *кумановъ* или *половцевъ*, которые въ XIII в., послѣ сраженія при рѣкѣ Калкѣ, бѣжали (40000 семей) въ Венгрію, гдѣ получили земли и особыя права отъ венгерскихъ королей, принявшихъ титулъ герц Сшапаніае. Въ настоящее время К. говорятъ только по-мадярски и во всѣхъ отношеніяхъ ассимилировались съ мадярами. Ир. II.

Бушаны—см. Половцы.

Бушарила-бхатта или *К.-свами* (Kūshārila-swāmī)—индійскій философъ, одинъ изъ известнѣйшихъ учителей философской школы Миманса (см.), ожесточенный противникъ буддизма, съ которымъ боролся не только словомъ, но и силой. Онъ жилъ еще до философа Шанкары (см.), родившагося въ 788 г. по Р. Хр., и, по преданію, съжегъ самъ себя въ его присутствіи. Комментарій его носитъ заглавіе «Mīmāṃsā vārtika». С. Буличъ.

Бушариловая кислота (хим.), $C_6H_5O_6$ —получена Перкинсомъ при нагреваніи α -хлоро- или α -бromo-кумарина со щелочью и Фиттигомъ и Эбертомъ при дѣйствіи избытка спиртовой, нагрѣтой щелочи на дибромкумаринъ. К. кисл. кристал. изъ воды въ видѣ иголъ, плавится при 191° — 192° и кипитъ почти безъ разложенія при 310° — 315° . Не соединяется съ бромомъ и бромистымъ водородомъ; при дѣйствіи амальгамы натрія присоединяетъ два атома водорода, переходя въ гидроккумарилловую кислоту $C_6H_7O_6$. При плавленіи съ ѣдкимъ кали К. кислота даетъ салициловую кислоту, а при перегонкѣ съ известью—кумаронъ (см.). А. И. Горбовъ. Д.

Кумаронъ (хим.), C_6H_6O — $\begin{matrix} \text{CN} & \text{CN} \\ | & | \\ \text{C} & \text{H} & & \text{O} \\ | & & & / \\ \text{H} & & & \end{matrix} > \text{O}$, полученъ Фиттигомъ и Эбертомъ при пере-

гонъ кумариловой кислоты (см.) надъ накален-
ной известью: $C_6H_6O_3 = C_6H_6O + CO_2$. Рессингъ
получилъ его затѣмъ нагреваніемъ алдегидо-
феноксуксусной кислоты съ уксусымъ ан-
гидридомъ и уксусонатриевой солью:
 $HO.C_6H_4.O.CN_2.CO_2H.CO_2.H_2O = C_6H_6O$,
а Компа, нагревая съ водною щелочью о-
окси- ω -хлоростироль (реакція, устанавлива-
ющая строение К. окончательно).

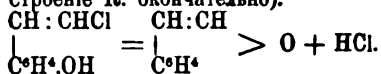

К. кромѣ того найденъ въ значительномъ ко-
личествѣ въ дегтѣ, получаемомъ изъ бурыхъ
углей и галиційской нефти (Кремеръ и Шпил-
керъ); для получения его изъ каменноугольнаго
дегтя прибавляютъ къ порціямъ, кипящимъ
между 160° — 180° и содержащимъ значитель-
ную примѣсь различныхъ углеводородовъ (кро-
мѣ того феноловъ и бензонитрила), столько
пикриновой кислоты, сколько необходимо для
образованія соединения ея съ К. состава



кристаллы этого соединения отдѣляютъ, осво-
бождаятъ отъ маточнаго раствора и разли-
ваютъ перегонкой съ водянымъ паромъ (съ при-
бавленіемъ амміака или щелочи); переходящій
въ перегонъ К. уже дальѣе очищается фрак-
ционировкой (химич. фабрика въ Гамбургѣ,
D. R. P. отъ 19 янв. 1890 г.). К. представ-
ляетъ жидкость, не застывающую при -18° ,
кип. при $168,5^{\circ}$ — $169,5^{\circ}$, болѣе тяжелую, чѣмъ
вода. Онъ очень легко перегоняется съ па-
рами воды; нерастворимъ въ водѣ и щело-
чахъ. Съ бромомъ К. легко соединяется, об-
разуя дибромокумаронъ $C_6H_4Br_2O$, въ видѣ
призмъ, плавящихся при 88° — 89° (Кремеръ,
Шпилкеръ), вещество очень нестойкое,
которое уже при кипяченіи съ водою отчасти
распадается обратно на бромъ свободный и
К., а при дѣйствіи щелочей даетъ монобром-
К. C_6H_4BrO , плавящійся при 36° (Фиттингъ,
Эбертъ). Въ спиртовомъ растворѣ К. восста-
новляется металлическимъ натріемъ, образуя
идро-К. C_6H_5O , жидкость, кипящую при 188° —
 189° , нерастворимую въ ѣдкихъ щелочахъ, не-
замѣняемую сѣрной кислотой (К. ею уплот-
няется въ такъ назыв. пара-К., см. ниже) и
дающую съ хлорнымъ желѣзомъ фіолетовое
окрашивание (отличіе отъ К., Alexander) и
о-этилфенолъ $C_6H_{10}O = (HO).C_6H_4.C_2H_5$, ки-
пящій при 203° (Alexander). Пропущенный
съ парами бензола черезъ докрасна раскален-
ную трубку К. даетъ фенантренъ:

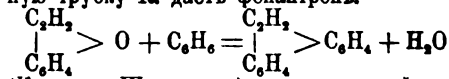

(Кремеръ, Шпилкеръ), съ парами нафталина
хризенъ:

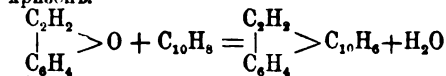

(Кремеръ, Шпилкеръ) и съ амидномъ, въ
присутствіи хлористаго цинка (при 220°), *амидо-
фенантренъ*:

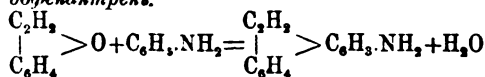

(Вишцари). Съ амміакомъ въ этихъ условіяхъ

К. не реагируетъ. При дѣйствіи крѣпкой сѣрной
кисл. К. превращается въ полимеръ, такъ
называемый пара-К., смолообразную массу,
растворъ которой въ спиртѣ употребляется
какъ хорошій лакъ, сопротивляющійся какъ
дѣйствію кислоты, такъ и щелочей.

А. И. Горбова. А.

Кумарчичъ, кумаръ-чекъ, кумъ-аршекъ,
катунъ, качимъ (*Agriophyllum aegaeum* M. a
B.) — семейства Solalaceae; растение, дико
произрастающее въ прикаспійскихъ степяхъ
и искусственно разводимое посѣвомъ (подъ
граблями) на Нарынскихъ пескахъ въ Букеев-
ской ордѣ для ихъ укрѣпленія. Сѣмена его,
растертыя въ маслянистую муку, идутъ на
приготовление ваши или хлѣба и служатъ для
многихъ киргизовъ исключительному пищею,
почему мѣстами и сѣтся. Ср. «Лѣсной Жур-
наль», 1894, вып. I). В. С.

Кумасемъ—п. г. Апанты (см.).

Кумачъ—К. называется хлопчатобумаж-
ная ткань, окрашенная въ красный пунцовый
цвѣтъ ализариномъ. К. пользуется очень боль-
шимъ распространеніемъ, что конечно объ-
ясняется какъ живостью и яркостью оттѣнка
цвѣта, такъ и выдающеюся прочностью окрас-
ки по отношенію къ свѣту и мылу. Протра-
вою при этомъ крашении, кромѣ глиноземныхъ
солей, служатъ еще и ализариновое масло,
чаще всего приготовляемое изъ кастороваго,
а потому К. всегда имѣетъ особенный, свой-
ственный одному ему, запахъ. А. П. Л. А.

Кумбаранджи—прежніе турец. бомбар-
диры, учрежденные Сулиманомъ II Франц.
рenegатъ, гр. Воннавалъ, преобразовалъ ихъ по
европейскому образцу, но не могъ водворить
между ними порядка и дисциплины. Султанъ
Селимъ III очень заботился объ усовершен-
ствованіи К. Впослѣдствіи они были уничто-
жены.

Кумбашинскій заливъ—на зап.
берегу Каспійскаго моря, Бакинской губ., Лен-
коранскаго у., до 50 вер. въ окружности. Съ
моремъ К. заливъ соединенъ проливомъ въ 85
саж. шир. и 5—8 фт. глубины. Тонкіе и бо-
лотистые берега залива поросли камышемъ.
На К. рыбномъ промыслѣ производится ловля
осетровъ, бѣлугъ, севрюгъ и сомовъ.

Кумберландскій заливъ (также Га-
гартзундъ, *Naagarthsund*)—на ЮВ Баффиновой
земли между полу-вами Кумберлендомъ и
Пеннилендомъ, открытъ Дэвисомъ въ 1685 г.
Въ глубинѣ его фьордъ Кингава, гдѣ въ 1882 г.
основана нѣмецкая арктическая станція подъ
 $66^{\circ} 37'$ с. ш. и $67^{\circ} 15'$ з. д. отъ Гринича.

Кумберландскія горы или *плато*
(*C. Mts* или *Tableland*)—вѣтвь апалячской гор-
ной системы въ С.-А. шт. Тенесси, на юго-
вост. границѣ Кентукки; по большей части
девонской и каменноугольной системъ, имѣ-
ютъ форму высокаго плато съ крутыми скло-
нами; самые высокіе пункты достигаютъ 2800
фт. надъ уровн. моря. Горы густо облѣсены
каштанами, гиккори, бѣлой ясенью, кленами,
дубами и соснами.

Кумберландъ (Cumberland) — самое
сѣв.-зап. графство въ Англій, граничитъ съ
Шотландіей, омывается Ирландскимъ моремъ.
Пространство 5439 кв. км.; мѣстность горъ-

стая и очень живописная; самая высокая гора—Скиддау, 3022 фт. надъ уровнемъ моря. Орошается рр. Иденъ, Эскъ и Дервентъ. Прелестныя озера: Дервентъ-Вотеръ, Бассентуэйтъ, Барроудалъ, Боттермиръ, Ульсвотеръ. Обширныя залежи каменнаго угля, знаменитыя копи графита; свинецъ, желъзо и сланецъ. Главный г. *Карлейл*. Главные предметы промышленности: скоть и шерсть. Жит. 266550 (1891).

Кумберландъ (Cumberland) — г. въ сѣв.-америк. шт. Мерилендъ, на р. Потомакъ. 3 национальныхъ банка, сталепрокатный заводъ, фабрики стальныхъ издѣлій, 2 стеклянныхъ завода, цементный, кожевенные, винокуренные и пивоваренные заводы, пачебумажная фабрика, 3 желъзнодорожныхъ мастерскихъ, 3 ежедневныхъ и 5 еженедѣльныхъ газетъ. Жит. 12790.

Кумберландъ (Cumberland) — р., одинъ изъ наибольшихъ притоковъ р. Огайо, беретъ начало въ горахъ того же имени, судоходна на 300 км. отъ устья, затѣмъ падаетъ прелестнымъ водопадомъ съ высоты 63 фт. и течетъ далѣе, извиваясь по всѣмъ направленіямъ, кромѣ восточнаго, на протяженіи всего 1000 км.

Кумберландъ (Вильгельмъ-Августъ) — герцогъ (1721—65), 3-й сынъ англійскаго короля Георга II. Въ 1745 г. командовалъ англійскими войсками въ Нидерландахъ и потерпѣлъ поражение при Фонтенуа. Въ томъ-же году вызванный въ Англію, для дѣйствій противъ претендента Карла-Эдуарда Стюарта, онъ разбилъ его при Куллоденѣ (см.). Послѣдующія военныя дѣйствія его на континентѣ были неудачны: въ 1746 г. онъ былъ разбитъ французами при Лавфельдѣ, а въ началѣ 7-лѣтней войны — при Гастенбекѣ (1757).

Кумберландъ (Richard Cumberland, 1632—1718) — епископъ въ Питерборо, прогнаникъ Гоббса въ нравственной философіи; въ соч. «De legibus naturae disquisitio philosophica» (Л., 1672) выставлялъ высшимъ принципомъ всеобщее благоволеніе или любовь, которая связываетъ всѣ существа въ одно цѣлое и образуетъ изъ міра Царство Божіе.

Кумберландъ (Richard Cumberland) — англійскій драматургъ и эссеистъ (1732—1811). Въ своихъ «Memoirs» К. упоминаетъ о множествѣ работъ по исторіи литературы и по эстетикѣ, но извѣстенъ онъ, главнымъ образомъ, многочисленными комедіями сентиментальнаго жанра, господствовавшихъ до Гольдсмита и Шеридана и отличавшихся морализированіемъ и риторичностью. Любимая тема его комедій — изображеніе угнетенной добродѣтели, вознаграждаемой въ V-мъ актѣ за всѣ свои бѣдствования. Лучшія изъ нихъ: «The brothers», «The Westindian», «The wheel of fortune», «The Jew», «The fashionable lover».

Кумберландъ (Эрнстъ-Августъ, герцогъ Cumberland, род. 1845) — герцогъ брауншвейгскій и люнебургскій, единственный сынъ короля Георга V ганноверскаго. Послѣ смерти отца (1875) заявилъ всѣмъ державамъ о своихъ правахъ на королевство Ганноверъ. Женатъ на дочери короля Христиана IX датскаго, принцессѣ Тирѣ; имѣетъ 6 дѣтей. Когда въ 1884 г. умеръ герцогъ Вильгельмъ брауншвейгскій, не оставивъ прямого наследника, К., какъ глава

дома Вельфовъ, объявилъ себя герцогомъ брауншвейгскимъ, общая подчиниться германской имперской конституціи. Такъ какъ онъ, при этомъ, не отказался отъ Ганновера, то германскій союзный совѣтъ, 2 іюля 1885 г., заявилъ, что правленіе герцога К. въ Брауншвейгѣ несогласно съ основными принципами союзныхъ договоровъ и имперской конституціею. Герцогу К. удалось получить только частное имущество герцога Вильгельма. 10 марта 1892 г. герцогъ, въ письмѣ къ имп. Вильгельму II, заявилъ о своемъ рѣшеніи впредь не нападать на существующій порядокъ Германской имперіи, послѣ чего ему были уплачены проценты вельфскаго фонда. Мѣсто жительство К. — Гмунденъ, въ верхней Австріи.

Кумбре (Cumbre или Uspallata) — наиболѣе посѣщаемый (отъ ноября до апрѣля) проходъ южн. америк. Кордильеръ, между Сантьяго въ Чили и Мендосой въ Аргентинѣ. Длина — 6 дней пути; самая опасная часть — одинъ день пути. По дорогѣ лишь нѣсколько хижинъ. Такъ называемый Мостъ Инковъ — арка, образованная отложенной изъ раствора известью; внизу Rio de los Cuevasъ образуется водопадъ.

Кумбрийскія горы (Cumbrian Mountains) — высочайшая горная группа въ Англии, между Сольвэйскимъ и Морекамбскимъ заливами въ графствахъ Кумберландъ и Вестморландъ, отрѣзанная на Ю. К. равниною отъ всякаго соединенія съ южными группами, на В. отдѣленная отъ долины Эдена и Люна Пеннинской цѣпью. К. горы въ своихъ скалистыхъ нагроможденіяхъ и узкихъ, длинныхъ долинахъ, въ коихъ лежатъ продолговатыя, глубокія озера, обладаютъ изумительно-красивыми видами природы. У англичанъ онѣ слывутъ англійскою Швейцаріею, романтическою «страною озеръ», коихъ здѣсь насчитывается 20; особенно знамениты изъ нихъ Виндермеръ, Дервентватеръ и Ульсватеръ. Нигдѣ въ Европѣ не выпадаетъ столько дождя (среднимъ числомъ 200 стм., въ иныхъ мѣстахъ до 4,9 м.). Главнѣйшія вершины: Скафель (984 м. высотой), Гельвеллинь (932 м.) и Скиддавъ (921 м.). Составъ породъ этой дикой и слабо-населенной горной страны, съ октября по апрѣль и май покрытой снѣгомъ, — силурійскій шиферъ, перемежающийся съ гранитомъ, сіенитомъ и другими plutonicкими породами и окруженный породами, принадлежащими къ каменноугольной системѣ. Каменный уголь, желъзо, свинецъ, мѣдь, графитъ и другіе минералы добываются въ К. горахъ. Къ историческимъ достопримѣчательностямъ принадлежатъ: римскія постройки, памятники друидической эпохи, развалины аббатствъ.

Кумбрия (Cumbria) — въ началѣ среднихъ вѣковъ королевство въ Великобританіи, получившее названіе отъ кимровъ, до середины X в. самостоятельное и обнимающее, кромѣ нынѣшняго графства Кумберландъ, еще нѣсколько шотландскихъ графствъ. Ср. Ferguson, «History of Cumberland» (т. I, Лонд., 1890).

Кумбахонамъ или **Комбахонамъ** (Kumbakonam) — городъ въ южноиндіискомъ округѣ Танджуръ. Древнія зданія и великолѣпные дворцы, съ своеобразною штукатуркою, представляющею людей и животныхъ. Былъ сто-

лицей очень древней индусской династии Чола. 54307 жит.

Кумельский (Норберт-Альфонс Kumselski, 1801—1853)—польский писатель-натуралист, родом съ Украины; по окончании курса въ виленскомъ унив., изучалъ за границею технологию, въ 1834 г. поселился въ Привислянскомъ краѣ, служилъ въ правительственной комиссіи вѣстанціи, потомъ сдѣлался членомъ редакціи «Gazeta Rzadowa». Главнѣйшіе труды его: «Krótki wyklad mineralogii podług zasad Wernera» (Вильно, 1825—26); «Zasady Geognozyi podług Wernera» (1827); «Zoologia albo Historia naturalna zwierząt» (Вильна, 1837); «Rys systematyczny nauki o skamieniałościach» (1826); «Cukrownictwo europejskie» (Варшава, 1836), рядъ переводныхъ повѣстей и др.

Кумердей — словенскій писатель, родъ въ Крайну въ 1744 г.; любитель народнаго языка и литературы, одинъ изъ переводчиковъ Библии на словенскій языкъ. Написалъ сравнительную славянскую грамматику (рукопись ея находится въ библиотекѣ Зойскихъ). Сочиненія его, подготовительныя для словаря и неоконченныя, хранятся въ лайбахскихъ архивахъ: «Versuch über die krainische Rechtschreibung»; «Slovensko-německý slovník» (доведенный до Lib.); начало «нѣмецко-словенскаго словаря»; «Sbírka slovenskych kořenových slov»; «Alphabetarium Carinolicum» (перечень словенскихъ словъ, безъ перевода); «Vodenje» (хрестоматія для народныхъ школъ).

Куми или *кайми* — одинъ изъ бирманскихъ языковъ. Племя, носящее это имя (буквально «съ обезьяньими хвостами», по висящему сзади концу ихъ пояса), живетъ по берегу р. Камадина. См. Latter, «Journ. of Bengal Asiatic Soc.» (1846) и Lewin, «Hill Tracts of Chittagon» (Калькутта, 1869).

Кумирь — см. Язычество.

Куммеръ (Friedrich-August Kummer) — виолончельщикъ и композиторъ (1797—1879). Писалъ, преимущественно для виолончели, концерты и вариации.

Куммингъ (точнѣе Кеммингъ, Ronald Gordon Cumming) — извѣстный шотландскій охотникъ и путешественникъ по Африкѣ (1820—1866). Сочиненіе его: «Five years of a hunter's life in the far interior of South Africa» (6-е изд. Л. 1870) содержитъ много наблюдений надъ образомъ жизни южноафриканскихъ животныхъ.

Кумо (Kumo elf, Kokenpäenjöki) — одна изъ главныхъ рѣкъ Финляндіи, впадающая въ Ботнической заливъ, и важнѣйшая по экономическому значенію. Бассейнъ ея занимаетъ 35759 кв. км. съ населеніемъ около 300000 чел. На берегахъ ея системы находится 3 города, 1 мѣстечко; болѣе 600 различныхъ фабрикъ и заводовъ, дѣсопильнъ и т. п. пользуются, въ качествѣ двигателей, силою ея воды. Въ верхней и нижней части системы существуетъ движеніе паровыхъ и парусныхъ судовъ и значительный сдѣлавъ лѣса. Длина главной вѣтви системы, по Игнаціусу, 395 км. Она начинается въ углу между Суоменселькѣ и Хэмеенселькѣ ручьемъ Липо или Ливонлэхде, который впадаетъ въ озеро Этсэренселькѣ (длиною 38 км., шири-

ною 3—4 км., глубиною до 15 м.), лежащее на высотѣ 155 м. Отсюда идетъ рядъ озеръ и пороговъ до оз. Васкивеси, откуда для судовъ съ осадкою въ 5½ фт. путь (около 120 км.) до Таммерфорса. За Васкивеси тянется рядъ соединяющихся между собою небольшихъ озеръ (сюда изливаются съ В воды системы озера Пихлявеси и системы озеро Кеурунселькѣ длиною 33 км., глуб. 4—14 м.), затѣмъ шлюзъ и каналъ Мурозе (въ обходъ пороговъ) и оз. Нэси-іерви (Näsijärvi дл. 44 км., шир. 5—7, глуб. до 60 м.). Воды Нэси-іерви прорываютъ при г. Таммерфорсѣ на южн. берегу озера озъ (отрогъ Сатакуннанселькѣ) и выливаются въ оз. Пюхзіерви, образуя Таммерфорскій водопадъ (Tampereenkoski), вышиною 18 м., приводящій въ движеніе фабрики города. Въ оз. Пюхзіерви изливаются съ Ю воды трехъ системъ: 1) система озеръ, начинающаяся на Хэмеенселькѣ къ З отъ Пэйэнне и становящаяся судоходной отъ впаденія Ренкоюки, въ составъ которой входитъ оз. Ванаявеси (къ С отъ Тавастегуса) и Ванаяселькѣ (около 32 км. длины, 3—11 км. ширины и 6—16 м. глуб.); зап. часть послѣдняго называется Раутунселькѣ и въ него изливаются двѣ остальныхъ системы, именно 2) система оз. Лэнгальмэвеси (Längelmävesi, длиною около 50 км., съ которыми находится въ связи и оз. Веси-іерви) и связанныхъ съ ними Ройне и Маллавеси (всѣ три судоходны) и 3) система, начинающаяся на Хэмеенселькѣ озерами Луммене (на высотѣ 110 м.) и Весиля, которыя изливаютъ воды съ одной стороны въ оз. Пэйэнне (и слѣдовательно въ систему р. Кюммене), съ другой рядомъ озеръ и ручьемъ Кюлие въ оз. Маллавеси (и слѣдовательно, въ систему р. К.). Воды Маллавеси изливаются затѣмъ въ Раутунселькѣ. Воды послѣдняго рядомъ озеръ и пороговъ (въ обходъ которыхъ вырытъ въ 1874 г. каналъ Лемпойсъ длиною въ 2 км. со шлюзами, благодаря которому существуетъ непрерывное парходное движеніе отъ Тавастегуса до Таммерфорса) изливаются въ Пюхзіерви, далѣе по богатому порогами протоку Ноніа въ оз. Куловеси, куда изливаются воды системы оз. Кюрес-іерви (33 км. длины, 5 ширины и замѣчательной глубины—до 130 м.), на берегу котораго лежитъ Икалисъ. Вода Кюрес-іерви изливается въ оз. Киркко-іерви водопадомъ Кюрес-коски 24—25 м. вышины. Изъ Куловеси и его продолженія Раутавеси воды изливаются порогами Ваунакоски въ маленькое оз. Лиековеси, откуда и вытекаетъ собственно К. Она течетъ сначала на ЮЗ, потомъ на СЗ, охватываетъ о—въ Кіеттаро, а затѣмъ перебивается многочисленными порогами (28 съ паденіемъ въ 41 м.), отчасти расчищенными. Эти пороги и песчанья мели дѣлаютъ К. у устьевъ на значительномъ протяженіи несудоходной; лишь малыя суда могутъ доходить до Рускеала, гдѣ находится первый нижній порогъ. Ширина К. мѣстами болѣе 300 мт., глубина 12—20 фт.; теченіе весьма быстрое и во многихъ мѣстахъ К. не замерзаетъ даже въ самыя сильныя морозы. Въ нижнемъ теченіи значительный ловъ семги и ситовъ. *Н. К.*

Кумовство — народное названіе духовнаго родства (см. XI, 267). У малороссовъ

кымакы, т. е. кумъ и кума, по отношенію къ пригласившему ихъ отцу ребенка, считаются родными; плоткая связь между отцемъ ребенка и кумой признается смертнымъ грѣхомъ; кумъ можетъ пригласившему его давать совѣты и выговоры, даже обругать и ударить его, тогда какъ последнему грѣхъ отбѣдять ему тѣмъ же. По отношенію другъ къ другу воспріемника считаются *товарышами* и сожительство между ними хотя и считается предосудительнымъ, но приравнивается къ обыкновенному любодѣнію. Кромѣ кыканнаго кума, бываетъ еще и *стричаный*, т. е. встрѣчный; какъ и у великоруссовъ, первый встрѣчный берется въ воспріемника, если мать уже имѣла дѣтей и она умерла. Стричаный кумъ почетнѣе кыканнаго, но еще почетнѣе и ближе считается *одкупный* кумъ, который берется, если дитя долго хвораетъ. Обрядъ одкупа заключается въ томъ, что хворый ребенокъ подается приглашеннымъ въ одкупные кумовья черезъ порогъ или въ дверь; они одѣваютъ его въ новое, принесенное съ собою бѣлье, и затѣмъ одкупный кумъ во всѣхъ последующихъ случаяхъ жизни откупленнаго замѣняетъ ему крестнаго, права котораго съ этого момента какъ бы игнорируются. К. весьма распространено на славянскомъ югѣ, особенно въ Сербіи, гдѣ, наряду съ церковными и полудеревенными его видами (кумовство по крещенію, при первой стрижкѣ ребенка, свадьбѣ и т. п.), существуютъ и чисто народные его формы, какъ К. при замѣреніи для отвращенія родовой мести или въ минуту опасности. Здѣсь К. сливается съ обратимостью (см.). Такія народные формы К. встрѣчаются также въ связи съ купальскою обрядностью (см. Кунало). О К. ср. замѣтки Сумцова и Манжуры въ «Кіевской Старинѣ» 1889 г. № 10 и 1890 г. № 1. Въ старину кумъ назыв. *кмота*, а кума — *кусептра*.

Кумовья (Сипасеа)—небольшая группа высшихъ ракообразныхъ (Malacostraca), относящаяся къ шестоногимъ (Thracostroaca), но въ некоторыхъ отношеніяхъ занимающая промежуточное положеніе между Thracostroaca и колючатоногими или членистоногими (Arthropoda). Мало развитый головогрудный щитокъ покрываетъ лишь передніе грудные членики, оставляя свободными 4—5 заднихъ и узкое брюшко, состоящее изъ 6 члениковъ и концевой пластинки или заднепроходнаго членика (Telson). Глазъ часто вовсе нѣтъ, или они слиты въ одинъ, рѣже сближены и сидятъ на неподвижныхъ бугоркахъ; 2-я пара усиковъ сильно развита у самоцовъ и не развита у самокъ. Ротовые органы: пара жвалъ, 2 пары нижнихъ челюстей, 2 пары челюстныхъ ножекъ (2-я съ большой гребенчатой жаберной пластинкой), кромѣ того для дыханія служатъ и внутренняя поверхность головогруднаго щитка. Изъ 6 паръ грудныхъ ножекъ 2—5 переднихъ двучленисты (имѣютъ наружную вѣтвь—ехородіи), жаберныхъ придатковъ на ногахъ нѣтъ. Длинное, узкое брюшко несетъ по бокамъ концевой пластинки по длинной двучленистой палочкѣ (ножки 6-го брюшнаго членика); остальные членики брюшка у самокъ безъ ножекъ, у самоцевъ съ 2—5 парами. У самокъ

основанія грудныхъ ножекъ образуютъ пластинки, составляющія зародышевую камеру на нижней сторонѣ головогруды, куда откладываются яйца. Развитие ихъ напоминаетъ развитие равноногихъ (Isopoda); выходящія изъ яйца личинки очень сходны съ взрослыми животными, но не имѣютъ последней пары грудныхъ ножекъ и брюшныхъ ножекъ. К. живутъ исключительно въ морѣ, особенно въ сѣверныхъ водахъ, по большей части на неглубокихъ прибрежныхъ мѣстахъ, частью же на большихъ глубинахъ; держатся на илу и пескѣ, ползаютъ, отталкиваясь брюшкомъ, плаваютъ, загребая его на спину. Нѣкоторые виды по своей многочисленности имѣютъ значеніе, какъ пища рыбы, напр. *Disyllis Rathkei*—длиною 12 мм. (изъ которыхъ 4 мм. приходится на головогрудный щитокъ), водящійся въ Сѣверномъ и Балтійскомъ моряхъ и Ледовитомъ океанѣ на глубинѣ до 50 саж. Н. К.

Кумсеа—рѣка Олонечкой губ., Повѣнецкаго у. Вытекаетъ изъ озера Ума, протекаетъ черезъ озеро Кумчъ, направляется на ЮВ и послѣ 70 в. теченія впадаетъ въ сѣв. оконечность Онежскаго озера. По К. производится сплавъ дѣса. Притокъ ея, Крутица, образуетъ стокъ озеръ Остеро и Шаро.

Кумский проранъ—см. Кума.

Кумундуресъ (Александръ)—греческій государственный дѣятель (1814—83) кончилъ курсъ въ аѳинскомъ университетѣ, былъ адвокатомъ въ Мессеніи. Въ 1850 г. вступилъ въ парламентъ и скоро выдѣлился своимъ ораторскимъ талантомъ. Въ 1855 г. онъ былъ избранъ президентомъ палаты, затѣмъ нѣсколько разъ былъ мин. финансовъ. Послѣ переворота 1862 г., въ которомъ онъ принялъ горячее участіе, онъ былъ членомъ перваго революціоннаго министерства, затѣмъ вступилъ въ м-во Канари, а въ 1865 г. образовалъ свой первый кабинетъ и позже, какъ признанный глава панэллинистической партіи, многократно былъ премьеромъ. Особенно выдѣлился онъ какъ даровитый финансистъ, что, впрочемъ, не имѣло греческимъ финансамъ ухудшаться съ каждымъ годомъ. Въ послѣднее его м-ство (1880—1882) ему удалось добиться присоединенія къ Греціи Фессалии и части Эпира. Главою партіи послѣ его смерти сдѣлался Деланисъ (см.).

Кумшацкая казачья станица—1-го Донскаго округа, Области Войска Донскаго, на лѣвомъ берегу р. Кумшака, въ 73 в. отъ окр. ст. Въ XVII ст. станица эта наз. «Кумшацкій городокъ» и находилась на пр. б. Дона, но позднѣе, вслѣдствіе многократныхъ наводненій, перенесена была на нынѣшнее мѣсто. Дворовъ 1515, жит. 6463; прав. дрк.

Кумъ-Баши—гора въ верховьяхъ Кумы; служитъ тригонометрическимъ пунктомъ и находится подъ 43° 50' с. ш. и 59° 49' в. д.

Кумъ или *Комъ*—г. въ персидской провинціи Аджми, въ 125 км. на ЮЮЗ отъ Тегерана, на Ваданъ-Русъ; 20000 ж. Многочисленныя могилы магометанскихъ святыхъ.

Кумы (Кѳч): 1) главнѣйшая изъ восточныхъ колоній въ мал. Азіи. К. славилась своею гаванью, въ которой зимовалъ флотъ Ксеркса послѣ саламинскаго пораженія. 2) К. въ Кам-

паніи; основаны, по преданію, еще въ XI в. Вскорѣ разбогатѣли отъ морской торговли и основали свои колоніи: Диквархію (римск. Путолы), Палеополь, Неаполь, Занклу (Мессину). Извѣстенъ тиранъ К. Аристодемъ, современникъ Тарквинія Гордаго. Во 420 г. К. стали кампанскимъ городомъ, въ 215 — римской муниципіей, а съ эпохи Августа — колоніей. Незначительныя развалины ихъ между Fusato и Lago di Patria. А. Ш.

Кумыки — народъ тюркскаго племени, принадлежащій къ понтійской его вѣтви, живетъ въ Дагестанской обл., къ С отъ Дербента, вдоль берега Каспійскаго моря, и въ Хасавъ-Юртовскомъ окр. и Кизлярскомъ отдѣлѣ Терской обл., между р. Тереконъ и Сулакомъ. Нѣкоторые полагаютъ, что К. издревле занимали побережье Каспійскаго моря и были извѣстны Птолемееу подъ именемъ *ками*, *камикки*. Клап-ротъ видитъ въ нихъ потомковъ хазарь, а Вамберъ («Das Türkenvolk», Лпц. 1886) допускаетъ, что они поселились въ занимаемыхъ ими теперь мѣстахъ еще во время процвѣтанія хазарскаго царства, т. е. въ VIII вѣкѣ. Въ отношеніи языка и образа жизни всѣ К. представляютъ въ настоящее время одно этнографическое цѣло, но едва ли это можно сказать относительно ихъ происхожденія. Мѣстные сказанія, въ связи съ множествомъ сохранившихся этнографическихъ терминовъ, приводятъ къ заключенію, что по крайней мѣрѣ та часть К., которая занимаетъ Кумыкскую плоскость (см.), сложилась изъ весьма разнообразныхъ элементовъ, что отчасти подтверждается и физическимъ обликомъ обитателей этой плоскости. Въ важнейшемъ селеніи К., аулѣ *Эндрей* (Эндери, у русскихъ Андреево, до 700 дворовъ), на самой южной оконечности Кумыкской плоскости, у жителей каждаго изъ 4 кварталовъ, на которые оно дѣлится, сохранились различныя сказанія о ихъ происхожденіи, отчасти подтверждаемыя и другими данными. Разнородные элементы встрѣчаются и въ друг. аулахъ К. плоскости. О томъ, что въ составъ К., занимающихъ Кумыкскую плоскость, вошли кабардинцы, свидѣтельствуетъ ихъ исторія. Хотя еще въ 1559 г. Агимъ, князь тюменскихъ К., принялъ подданство Россіи, а при царяхъ Ѳеодорѣ Иоанновичѣ и Борисѣ Годуновѣ здѣсь построены были крѣпости для защиты отъ чеченцовъ, тѣмъ не менѣе мѣстные сказанія утверждаютъ, что лѣтъ 300 тому назадъ К. управлялись шамхаломъ города Тарки (нынѣ Петровскъ). По смерти шамхала Андія, старшіе его сыновья не допустили къ участию въ наследованіи третьяго его сына Султана-Мута, рожденнаго отъ кабардинки, не принадлежавшей къ княжескому роду. Султанъ-Муть бѣжалъ въ Кабарду, набралъ тамъ отрядъ въ нѣсколько сотъ человекъ и принудилъ братьевъ уступить ему часть отцовскихъ владѣній. Со своими кабардинцами Султанъ-Муть поселился въ Эндрей, который быстро разросся до размѣровъ большаго восточнаго города; расположенный близъ пути изъ Персіи въ Крымъ, онъ получалъ значеніе торговаго центра, главнымъ образомъ, по торговлѣ рабами-дѣтьми. Въ 1604 г. К. возмутились и заставили русскій гарнизонъ удалиться

за Терекъ; во время этого возмущенія пагъ, по преданію, Султанъ-Муть. Въ 1722 г., во время похода Петра I въ Персію, русскіе разрушили Эндрей, который уже не могъ оправиться отъ этого удара; въ 1725 г. опустошенъ былъ русскими г. Тарки. Тогда же заложена была на Сулакѣ крѣпость св. Креста. Въ XIX столѣтіи К. вообще принадлежали къ числу мирныхъ горцевъ, оставаясь вѣрными Россіи. Прежде К. дѣлились на множество сословій. Во главѣ ихъ стояли *би* или князья; за ними шли *чанка* или княжескія дѣти отъ неравныхъ браковъ, дагѣ *сала-уздени* или независимые дворяне, *уздени* или дворяне, находившіеся въ вассальныхъ отношеніяхъ къ князьямъ, *чагары* или земледѣльцы, изъ которыхъ одни были вольными, другіе находились въ зависимости отъ князей и узденей и платили имъ оброкъ или обрабатывали ихъ земли; наконецъ, *кули* или рабы. Въ 1860-хъ годахъ уничтожена была зависимость однихъ сословій отъ другихъ, а представители непривилегированныхъ сословій надѣлены землею на общинномъ правѣ. Въ настоящее время К. дѣлятся на классъ землевладѣльцевъ-собственниковъ и народъ К. — всѣ сунниты, ведутъ осѣдлый образъ жизни и занимаются хлѣбопашествомъ и скотоводствомъ. Обычай и нравы К. въ общемъ сходны съ обычаями и нравами другихъ кавказскихъ горцевъ, но К. не смотрятъ на обычай, какъ на неприкосновенную святиню и легко допускаютъ отступленія отъ нихъ. Примиреніе по кровнымъ дѣламъ устраивается довольно просто и легко. Кувачества у К. почти не существуютъ; вліяніе родства ограничивается предѣлами двухъ-трехъ поколѣній. Традиціонные взгляды кавказскихъ горцевъ на хищничество, какъ на актъ колдовчества, не пользуются среди К. непоколебимымъ авторитетомъ. Они живутъ въ саяхъ обще-горскаго типа, но во внутреннемъ ихъ убранствѣ господствуетъ полное смѣшеніе стилей, начиная отъ чисто персидскаго и кончая чисто европейскимъ. Традиціонная горская одежда мѣстами вытѣсняется платьемъ европейскаго покроя. Въ кумыкской пѣснѣ отражается нравственный обликъ К. — разсудительнаго и наблюдательнаго, со строгими понятіями о чести и вѣрности данному слову, отзывчиваго къ чужому горю, любящаго свой край, склоннаго къ созерцанію и философскимъ размышленіямъ, но умѣющаго и повеселиться съ товарищами. Какъ народъ богѣ культурный, К. всегда пользовались большимъ вліяніемъ на сосѣднія племена. Ср. Дагестанъ, X, 31, 32; Кавказскіе языки, XIII, 818. См. ст. Н. С. въ газ. «Кавказъ» 1886 г. (№№ 141, 142, 178, 179); «Собраніе юридическихъ обычаевъ кумыкскаго народа по дѣламъ кровнымъ», Н. С. Семенова («Юридическое Обзоріе», 1881 г., № 29 и 30); «Сборникъ матеріаловъ для описанія мѣстностей и племенъ Кавказа» (вып. XVII, Тифлисъ, 1893), гдѣ помѣщены кумыкскія пѣсни, русско-кумыкскій словарь М. Г. Аванасьева и кумыкско-русскій словарь М. В. Мохира.

Кумыкская плоскость — равнина, лежащая въ сѣв.-вост. углу Кавказскаго пе-

гешейка, у подошвы Андійскаго хребта (въ Терской области). Границами ея служатъ: съ С — южн. рукавъ дельты Терека, съ В — зап. берегъ Аграханскаго залива, съ Ю — р. Сулакъ и подошва нижнихъ отроговъ Андійскаго хребта Салатавскіе и Ауховскіе горы), а съ З — сначала р. Аксай, потомъ черта, отдѣляющая земли чеченскихъ селеній Ангель-юрта и Азаматъ-юрта отъ земель кумыкскихъ селеній, и далѣе р. Терекъ. Въ направленіи съ С на Ю равнина имѣетъ отъ 45 до 65 в., а съ В на З — отъ 60 до 70 в. К. равнина имѣетъ склонъ съ ЮЗ на СВ, и въ этомъ направленіи по ней протекають рѣчки: Аксай, Яманъ-су, Ярыкъ-су и Акташъ. Климатъ равнины теплый, благоприятный для культурныхъ растений средняго и даже южнаго пояса, но, вслѣдствіе сильныхъ вост. и зап. вѣтровъ, отличается неровностью. Въ отношеніи плодородія равнина дѣлится на 3 пояса: Верхній поясъ, съ подошвы Ауховскихъ и Салатавскихъ горъ, представляетъ собою одинъ изъ плодороднѣйшихъ уголковъ сѣв. Кавказа: почва черноземная, воды изобильно; отлично вырѣваютъ всѣ хлѣбныя растенія, въ томъ числѣ кукуруза и чалтыкъ, дающіе обильный урожай, а также яблоки, груши, черешня, абрикосы, персики, шелковичное дерево и виноградъ, обладающій высокими качествами (въ сел. Муцагъ-аулъ и соседнихъ съ нимъ); много садовъ и хотя небольшие, но богатые растительностью лѣса. Средній поясъ теплѣе верхняго, но воды въ немъ распределены крайне неравномерно; хлѣбныя растенія и въ особенности чалтыкъ даютъ роскошный урожай, но садовъ здѣсь мало, а лѣсовъ — совсѣмъ нѣтъ. Культуривровка нижняго пояса К. плоскости, тянущагося по берегу Аграханскаго залива, представляетъ немалыя трудности: почва состоитъ изъ песчаника, перемѣшаннаго съ морскимъ иломъ; лѣтомъ мѣста, незанятые болотами, превращаются подъ палашами лучами солнца въ бесплодную степь, болота же покрываются камышевыми зарослями, способствующими лишь развитію саранчи и другихъ насѣкомыхъ. Нижний поясъ К. плоскости занимають ногайцы, остальные два — кумыки (см.).

Кумылжевская — казачья станица Хоперскаго округа, Области Войска Донскаго, на лѣвомъ берегу р. Кумыжи, въ 113 в. отъ окр. ст. Въ началѣ XVII в. станица находилась на пр. б. Хопра. Дв. 2439, жит. 6811. Црк., станичное училище, шерстомойный заводъ, 2 армарки.

Кумысь — питье, получаемое изъ кобыляго молока и сдѣлавшееся важнымъ терапевтическимъ средствомъ. Приготовленіе К. было известно уже въ глубокой древности кочевникамъ юго-восточной части Россіи и средней Азіи: объ немъ есть указанія еще у Геродота. Освѣдость кочевниковъ и связанное съ нею уменьшеніе табуновъ лошадей сократили приготовленіе К. и онъ остался употребительнымъ напиткомъ только у племенъ, принявшихъ исламъ. Послѣ указаній Геродота, вплоть до XII столѣтія, какъ-бы забыли о К. Съ XII столѣтія о существованіи его вновь появляются нѣкоторые свѣдѣнія какъ въ русскихъ лѣтописяхъ, такъ и въ мемуарахъ ино-

странцевъ, путешествовавшихъ по Россіи. Въ концѣ прошлаго столѣтія Штраленбергъ первый далъ описаніе способа приготовленія кумыса, а шотландскій врачъ Джонъ Гривъ, служившій въ русской арміи, засвидѣтельствовалъ питательное и терапевтическое его свойство. Въ первой половинѣ XIX столѣтія еще разъ замѣчается перерывъ въ сообщеніяхъ о К., и только въ 1858 г., благодаря д-ру Постникову, вопросъ о значеніи питья К. снова выдвигается и разрабатывается; плѣсообразность лѣченія кумысомъ нѣкоторыхъ заболѣваній въ настоящее время признается большинствомъ медицинскихъ авторитетовъ. Полученіе К. изъ молока основывается на броженіи, зависящемъ, въ свою очередь, отъ микроорганизмовъ. Подъ влияніемъ бродиль в молоко сначала развивается молочно-кислое броженіе; затѣмъ, при переводѣ щелочной реакціи молока (подъ влияніемъ образующейся молочной кислоты) въ нейтральную или слабо-кислую, необходимую для спиртоваго броженія, начинается и это послѣднее: послѣ образованія молочной кислоты въ избыткѣ молочно-кислое броженіе прекращается и дальше происходитъ одно спиртовое. На это указываетъ приостановка въ известномъ моментѣ возрастанія кислотности получаемаго К.; замѣчено даже, что кислотность К. въ дальнѣйшемъ уменьшается, что, по объясненію Докмана, обусловливается расходомъ части молочной кислоты на гидратацию лактозы. И то, и другое броженіе происходитъ въ молоко на счетъ молочнаго сахара, который, прежде всего, подъ влияніемъ присоединенія частицы воды, превращается въ глюкозу;

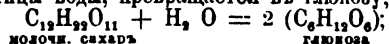

затѣмъ одна часть полученной глюкозы превращается въ молочную кислоту, другая разлагается на углекислоту и алкоголь съ примѣсью глицерина и янтарной кислоты. Количество алкоголя въ кумысѣ увеличивается постепенно во все время броженія; количество же сахара уменьшается. Бѣлки кобыляго молока во время броженія претерпѣваютъ слѣдующія измѣненія: альбуминъ не подвергается измѣненіямъ; казеинъ же, отличающійся отъ казеина коровьяго молока, между прочимъ, малымъ содержаніемъ солей, легко даетъ продукты гидратациі: почти половина его, подъ влияніемъ молочной кислоты, превращается въ ацидальбуминъ, геміальбумозу и пептонъ. Изъ сравнительнаго изученія состава кобыляго и коровьяго молока выяснилось,

Родъ молока.	Въ 1000 ч. молока содержится:				
	Воды.	Вѣзозь.	Жира.	Сах.	Соли.
Кобылье, по Кеннигу.	910,0	20,8	11,8	53,1	4,3
К о б ы л ь е, по Штанге	893	25,0	19,0	59,0	4,0
Коровье	874,2	34,1	36,5	48,1	7,1

что первое лучше приспособлено для процесса броженія, содержитъ больше сахара и меньше жира; да и практика показала, что только въ кобыльемъ молокѣ молочно-кислое и спиртовое броженія развиваются легко.

Для приготовленія К. нужно, чтобы порода кобылицъ была степная, какъ наиболѣе силь-

ная, чтобъ у кобылицы быть не менѣе какъ 3-й жеребеночекъ, когда наиболѣе развивается продуктивная дѣятельность молочныхъ железъ; далѣе кобылицы не должны употребляться ни на какую работу, имѣть хорошия водопой, получать соль въ надлежащемъ количествѣ и пастись на волѣ, въ степи. Лучшимъ кормомъ считаются ковыль, пырей, метличка, острецъ; особенно ковыль, въ періодъ цвѣтенія—въ маѣ и юнѣ. Приготавливается К. различными способами, которые въ общемъ сводятся къ слѣдующему: сначала приготавливаютъ закваску—бродило, смѣшиваютъ ее съ кобыльимъ молокомъ и даютъ стоять; смѣшивание производятъ въ прокуреномъ мѣхѣ, по-киргизски — *сабѣ*, или въ выдолбленной изъ одного куска дерева, слегка конической кадкѣ, или въ стеклянныхъ толстостѣнныхъ банкахъ, изъ-за хрупкости принимаемыхъ рѣже. Бродиломъ для получения перваго К. у башкиръ служатъ кислое коровье молоко, Вогоявленскій предложилъ разваренное до консистенціи каши пшено, съ состоявшимъ кобыльимъ молокомъ; Постниковъ рекомендуетъ пшено съ солодомъ. Разъ К. приготвлено, то для слѣдующаго бродиломъ служатъ крѣпкіе К. Доказано въ недавнее время, что микроорганизмы К. также, какъ и кефира (см.), образуютъ зерна, которые можно промывать, высушивать и сохранять: лучше всего приготавливать К. при помощи этихъ зеренъ. Они, по послѣднимъ изслѣдованіямъ, состоятъ какъ бы изъ чистыхъ культуръ *Saccharomyces* и *Bacilli acid lactici*, играющихъ самую существенную роль при превращеніи кобыльаго молока въ К. Когда бродило готово, приступаютъ къ приготвленію самаго К.: башкиры берутъ 1 часть бродила (старога К.) и смѣшиваютъ съ 5-ю частями свѣжаго парнаго молока, взбалтываютъ смѣсь въ течение нѣсколькихъ минутъ и оставляютъ на 3—4 часа бродить; уже часа черезъ 4, обыкновенно, появляются первые признаки броженія: поверхность смѣси покрывается слоемъ маленькихъ пузырьковъ; въ это время приливаютъ еще 4—5 частей свѣжаго молока, взбалтываютъ и оставляютъ стоять часамъ 7—8, затѣмъ снова приливаютъ 4—5 частей молока и сильно взбалтываютъ; часа черезъ 3—4 послѣ втораго прилитія слабый К. съ кислотоватымъ, приятнымъ вкусомъ готовъ. Часа черезъ 3—4 вкусъ К. дѣлается уже кислымъ, неприятнымъ, съ алкогольнымъ запахомъ, это—крѣпкій К.; для приготвленія же средняго, наиболѣе употребительнаго К., прибѣгаютъ къ подмолаживанію крѣпкаго кумыса, разбавляя его свѣжимъ молокомъ; иногда, смотря по температурѣ, такое подмолаживаніе дѣлается раза 2—3 въ день. Отъ начала приготвленія до получения крѣпкаго кумыса, по этому способу, проходитъ меньше сутокъ; но можно ускорить или замедлить процессъ, повышая или понижая темп., при чемъ почти вся развивающаяся углекислота улетучивается. Иногда въ кумысныхъ заведеніяхъ приготавливаютъ такъ назыв. «бутылочный К.»: послѣ того какъ въ К. началось алкогольное броженіе, разливаютъ его въ бутылки и крѣпко закупориваютъ; дальнѣйшее броженіе происходитъ въ бутылкѣ; при откупориваніи пробка вылетаетъ и К. сильно пенится.

Напитки, содержащіе угольную кислоту, дѣйствуютъ благоприятно при тошнотѣ и рвотѣ, увеличиваютъ отдѣленіе желудочнаго сока, улучшаютъ аппетитъ и усиливаютъ перистальтику; обладаютъ они и антисептическими свойствами. Всосавшись въ кровь, углекислота быстро выводится легкими, производя на нихъ какое то особое вліяніе, облегчая отхаркиваніе мокроты и уменьшая кровохарканіе. Алкоголь въ небольшихъ количествахъ вызываетъ у здоровыхъ людей чувство теплоты во всемъ тѣлѣ. Среднія дозы понижаютъ темп. на 0,5° Ц. и менѣе; большія дозы производятъ большое пониженіе и на продолжительный срокъ. У больныхъ, особенно при нѣкоторыхъ лихорадочныхъ заболѣваніяхъ, алкоголь дѣйствуетъ въ этомъ направленіи еще энергичнѣе; небольшія дозы его усиливаютъ отдѣленіе желудочнаго сока и перистальтику желудка, способствуя всасыванію. Алкоголь, задерживая процессы окисленія, и, быстро поступая въ кровь, въ незначительномъ количествѣ выдѣляется черезъ легкія и почки; большая же часть его сгораетъ въ организмѣ въ углекислоту и воду, предохраняя отъ распада нѣкоторую часть питательныхъ соковъ, способствуя этимъ самымъ отложенію жира. Употребленіе умѣренныхъ количествъ алкоголя сопровождается уменьшеннымъ выдѣленіемъ мочевины и CO₂; этимъ свойствомъ пользуются по отношенію къ больнымъ, желая замедлить быстрое сгораніе тканей. Въ кумысѣ, находящемся еще въ періодѣ броженія, содержится нѣкоторое количество *молочнаго сахара*, полезное дѣйствіе котораго на организмъ слагается, во первыхъ, изъ значенія, какъ углевода для питанія, далѣе изъ его послабляющаго дѣйствія и, наконецъ, его вліяніе какъ мочегоннаго. Говорить о питательномъ значеніи *бѣлковъ веществъ* кумыса вообще здѣсь не приходится; отмѣтимъ только, что часть ихъ находится уже въ пептонизированномъ состояніи, что имѣетъ большое значеніе при усвоеніи ихъ; другая же часть бѣлковъ, хотя и находится въ кумысѣ въ суспендированномъ видѣ, но хлопья казеина, свернутаго подъ вліяніемъ молочной кислоты, по показаніямъ А. Шмидта, представляются въ видѣ тонкихъ хлопьевъ, а казеинъ, свернутый смучнымъ ферментомъ, образуетъ большіе, упругіе доскуты. Этой раницей въ характерѣ свернувагося казеина объясняется, почему свѣжее молоко, принятое въ большомъ количествѣ, переваривается гораздо труднѣе, чѣмъ молоко, въ которомъ казеинъ осѣлъ подъ вліяніемъ молочной кислоты. Образующаяся изъ молочнаго сахара *молочная кислота* производитъ во рту ощущение кислаго; какъ она дѣйствуетъ на зубы — вопросъ до сего времени открытый; въ желудкѣ молочная кислота улучшаетъ пищевареніе; послѣ соляной кислоты пепсинъ энергичнѣе всего дѣйствуетъ на бѣлки въ присутствіи молочной кислоты. Въ кишкахъ, повидному, она способствуетъ уменьшенію броженія, дѣйствуя обеззараживающимъ образомъ. Поступая въ кровь, она связываетъ щелочи крови и, быстро сгорая, образуетъ углекислыя щелочи и въ этомъ видѣ выдѣляется мочою, дѣлая реакцію послѣдней менѣе кислой или даже щелочною. *Солн*

Прилагаемая таблица показывает составные части кумыса различного возраста.

На 100 частей кумыса содержится.	Штанге, заведение Анныена. Г. Самара. 1881—1882 г.						Дюжманъ, кумысное заведение въ Самарской губ., 1881 г.						Биль, слб. кумысное заведение, 1886 г.						
	1 час.	6 час.	18 час.	24 час.	30 час.	4 дней.	5 дней.	13 час. кум.	40 час. кум.	70 час. кум.	Изъ различного молока.			Изъ одного и того же молока.					
	кум.	кум.	кум.	кум.	кум.	кум.	кум.	I.	II.	I.	II.	I дн.	2 дн.	3 дн.	1 дн.	2 дн.	3 дн.		
Углекислоты	0, 183	0, 384	0, 606	0, 597	0, 867	1, 927	—	—	—	—	—	—	—	—	—	—	—	—	
Алкоголя	0, 875	1, 856	1, 853	2, 233	2, 750	2, 700	3, 00	—	—	—	—	—	—	—	—	—	—	—	
Сахара	2, 893	1, 888	1, 639	0, 632	0, 0	0, 0	0, 0	—	—	—	—	—	0, 9075	0, 825	0, 756	0, 048	0, 00	0, 00	
Молочной кислоты	0, 180	0, 396	0, 564	0, 558	0, 640	0, 672	0, 656	—	—	—	—	—	—	0, 6075	0, 700	0, 800	0, 7425	0, 810	0, 900
Жиры	0, 180	1, 893	2, 041	1, 998	—	—	1, 900	—	—	—	—	—	—	—	—	—	—	—	—
Казеина	—	—	—	—	—	—	—	1, 466	1, 614	1, 238	1, 376	0, 964	1, 104	0, 940	0, 860	0, 688	0, 9575	0, 859	0, 7715
Альбумина	—	—	—	—	—	—	—	0, 302	0, 340	0, 203	0, 234	0, 120	0, 192	0, 512	0, 508	0, 5225	0, 3886	0, 388	0, 3900
Парапетона	—	—	—	—	—	—	—	0, 458	0, 418	0, 840	—	0, 683	—	0, 078	0, 108	0, 1685	0, 1175	0, 1225	0, 140
Гемияльбумозы	—	—	—	—	—	—	—	—	—	—	—	—	—	0, 4202	0, 490	0, 426	0, 4595	0, 422	0, 418
Пептона	—	—	—	—	—	—	—	0, 104	0, 126	0, 248	0, 271	0, 481	0, 496	0, 0878	0, 105	0, 180	0, 067	0, 113	0, 151
Солей	0, 360	0, 450	0, 320	0, 400	0, 400	0, 380	0, 430	—	—	—	—	—	—	—	—	—	—	—	—
Всего блж. веществъ	1, 920	2, 233	2, 281	2, 373	—	—	1, 600	2, 360	2, 498	2, 579	—	2, 256	—	2, 036	2, 069	1, 985	1, 990	1, 9045	1, 8705
Воды	93, 462	93, 120	93, 156	93, 989	—	—	95, 414	—	—	—	—	—	—	—	—	—	—	—	—
Плотного остатка	6, 538	6, 880	6, 844	6, 011	—	—	4, 586	—	—	—	—	—	—	—	—	—	—	—	—

и жирь, входящие въ составъ К., имѣютъ известное питательное значеніе для организма. Количества *янтарной кислоты* и *глицерина*, по своей незначительности, едва ли имѣютъ какое либо влияние. Относительно физиологическаго дѣйствія К., какъ дѣлаго, на организмъ, нужно сказать, прежде всего, что при питьѣ К. обменъ веществъ въ организмѣ усиливается, качество его улучшается, усвоение и задержка азота повышается. Первое основывается на рѣзкомъ увеличеніи количества мочевины въ мочѣ (Биль и Штанге); по Вилу, напримѣръ, количество мочевины черезъ двѣ недѣли ежедневнаго употребленія 5 бутылокъ К. возросло на 50%. Наоборотъ, количество мочевои кислоты постепенно уменьшалось: при 0,67 гр. въ сутки до лѣченія, оно дошло до 0,31 на третьей недѣлѣ. По Кострину, 95,6% азота самого К. усваивается. Въ одномъ изъ опытовъ проф. Коркунова усвоение азота пищи при К. увеличилось на 1,27%, а въ другомъ—даже на 5,31%. Съ цѣлью выясненія влияния К. на задержку азота въ тѣлѣ, Вайковъ сдѣлалъ параллельные опыты, опредѣляя вводимыя и выводимыя количества азота, съ одной стороны, при дѣтѣ изъ 5 бутылокъ К. и 1 кило мякнша бѣлаго хлѣба, а съ другой—при 5 бутылкахъ молока и 1 кило хлѣба; при этомъ были получены данныя, изъ которыхъ видно, что при кумысной дѣтѣ задержка азота въ тѣлѣ увеличивается, при молочной же постепенно уменьшается. Какъ слѣдствіе лучшаго усвоенія принимаемой пищи и усвоенія почти всего азота К., является увеличеніе вѣса тѣла. Средняя прибавка для чахоточныхъ Дохманомъ считается 10—15 фн., а для нечахоточныхъ 15—25 фн. за одинъ сезонъ, т. е. за 2—3 мѣсяца. Случается иногда, что во время питья К. вовсе не бываетъ прибавки вѣса или она бываетъ ничтожная, но за то послѣ окончанія, когда больной снова возвращается къ прежней жизни, онъ начинаетъ полнѣть, питаніе и самочувствіе прогрессивно улучшаются, наблюдается то, что называется «Nachwirkung» — послѣдовательное дѣйствіе. Послѣдовательное дѣйствіе К., по мнѣнію д-ра Постникова, всего чаще наблюдается при страданіяхъ желудка и кишечника, гдѣ дѣйствіе К. прежде всего направляется на устраненіе этихъ болѣзненныхъ явленій, такъ что, послѣ окончанія курса лѣченія, пищеварительные органы, придя въ нормальное состояніе, быстро реставрируютъ организмъ. Вліяніемъ К. на общій обменъ веществъ въ организмѣ объясняется и такъ наз. «измѣняющее» (альтерирующее) дѣйствіе его, сущность котораго, повидимому, заключается въ томъ, что клеточные элементы, энергичнѣе обмываемые соками, болѣе богатыми бѣлкомъ, побуждаются къ усиленной дѣятельности, что клинически выражается восстановленіемъ или увеличеніемъ аппетита; такъ что, съ одной стороны усиливается метаморфозъ, съ другой увеличивается ассимиляція, что и даетъ въ общемъ обновленіе всего организма. Вслѣдствіе же поправленія питанія увеличивается объемъ дыхательныхъ движеній, дыханіе становится рѣже и глубже. Увеличивается наполненіе артерій тѣла, повышается кровяное давленіе;

въ случаѣ ослабленія дѣятельности сердца наблюдается, послѣ продолжительнаго успѣшнаго лѣченія, постоянное повышеніе давленія. Увеличивается общее количество крови подъ вліяніемъ постушенія въ организмѣ огромнаго количества жидкости, богатой бѣлкомъ. Измѣняется и самый составъ крови — количество красныхъ кровяныхъ тѣлецъ и гемоглобина увеличивается. К. оказываетъ также сильное мочегонное и потогонное дѣйствіе. Усиливая отдѣленіе въ бронхахъ, разжижаетъ мокроту и облегчаетъ ее выдѣленіе.—Огромное вліяніе имѣетъ К. и на нервную систему, при совмѣстномъ дѣйствіи степного климата и условій жизни. Чаше всего назначается К. при легочной чахоткѣ, преимущественно въ начальной ея стадіи, сопровождаемой полной потерей аппетита; послѣ 2—3 мѣсяцевъ пребыванія въ степи, вдали отъ заботъ и при правильной жизни, больные возвращаются совершенно поправившимися. Меньше приносятъ пользы К. при болѣе значительномъ развитіи чахотки, когда уже появились болѣе сильныя измѣненія въ легкихъ; хотя все-таки и тутъ больные получаютъ значительное облегченіе, и, 2—3 сезона попивши К., чувствуютъ себя весьма хорошо. Въ третьемъ, терминальномъ, періодѣ чахотки, К. приноситъ одинъ вредъ, особенно когда больной ѣдетъ на К. за тысячи верстъ. Слѣдующіе цифры д-ра Штанге наглядно показываютъ результаты лѣченія чахотки (за 5 лѣтъ) въ степи:

Періодъ болѣзни.	Число больныхъ	Прибыль вѣса.	Убыль	Выздоровлѣ.	Получило облегченіе.	Вѣсъ потеряли.	Хуже стало.	Умерло изъ коихъ въ 8-го года.	Крестообразные на К.	№е выздоровлѣ.	№е поправились.	Смертность.
1-й	30	28	2	14	14	1	0	1	8	46,6	—	3,3
2-й	37	28	9	1	23	8	1	4	8	—	62	—
3-й	47	15	32	0	4	5	5	33	15	—	—	—

Съ большимъ успѣхомъ назначаютъ К. также при хроническомъ бронхитѣ. Въ отчетѣ военныхъ врачей, лѣчившихъ бронхитиковъ К. на Барбашиной полянѣ, близъ Самары, имѣются за 1875 и 1876 годы данныя, изъ которыхъ видно, что изъ 224 больныхъ выздоровѣло 152, получили облегченіе 43, а въ 30 случаяхъ не было переменъ. Также хорошо дѣйствуетъ К. при хроническихъ плевритахъ, особенно съ серьезнымъ выпотомъ. У д-ра Шера изъ 10 больныхъ 6 совсѣмъ выздоровѣли, 2 сильно поправились и у 2 болѣзнь осталась безъ переменъ; на «Военномъ К.» наблюдали 15 плевритиковъ, изъ коихъ 10 выздоровѣли, 4 получили улучшеніе и въ одномъ случаѣ лѣченіе осталось безъ результата. Рекомендуютъ К. при анеміи, блѣдной немочи, рахитѣ, при сахарномъ мочеизнуреніи, тучности, при нервныхъ болѣзняхъ. Благоотворно дѣйствіе К. при первичномъ катаррѣ желудка и особенно при хроническомъ катаррѣ кишокъ и хроническихъ поносахъ. Относительно Брайтовой болѣзни, за незначительностью наблюденій, нельзя сдѣлать окончательнаго заключенія, равно какъ и относительно дѣйствія К. при женскихъ болѣзняхъ. Назначеніе К. при сердечныхъ болѣзняхъ тре-

буетъ особенной осторожности. Возникаетъ вопросъ, стоитъ ли большихъ посылать за тысячи верстъ на 2—3 мѣсяца въ степь, когда можно съ меньшей тратой денегъ и съ большими жизненными удобствами пить К. дома, на минеральныхъ водахъ или у моря? Химическій анализъ обнаруживаетъ разницу въ составѣ К. въ зависимости отъ мѣста приготовления его, — хотя эта разница не такъ уже значительна, чтобы оправдать непремѣнное требованіе питья К. въ степи. Д-ръ Каррикъ приходитъ къ заключенію, что К. самъ по себѣ, по своему дѣйствию, вездѣ одинаковъ; весьма важную роль при лѣченіи К. играетъ степной климатъ и правильный образъ жизни. Сухой воздухъ степи значительно облегчаетъ работу почекъ по выведенію воды изъ организма, а чистота степного воздуха оказываетъ благотворное вліяніе на теченіе легочной чахотки; вообще по существующимъ наблюденіямъ легочная чахотка очень рѣдкая болѣзнь въ степи среди кыргызовъ. Пребываніе больного нѣкоторое время въ степи, при соответственномъ образѣ жизни, весьма благотворно дѣйствуетъ на нервную систему. — Рекомендуютъ, для болѣе успѣшнаго всасыванія, пить К. комнатной температуры, по немногу, но часто. Количество принимаемаго К. неограничено; начинаютъ обыкновенно съ $\frac{1}{2}$ бутылки въ сутки и затѣмъ прибавляютъ постепенно по $\frac{1}{2}$ бутылки; нѣкоторые выпиваютъ 10—13 шамп. бут. Большая часть К. выпивается утромъ, до завтрака, меньшая — отъ завтрака до обѣда. Самъ по себѣ К. не требуетъ никакой діеты, назначается же иногда діета сообразно съ тѣмъ страданіемъ, ради коего назначено употребленіе К. Какъ прибавка къ недостающимъ питательнымъ частямъ К. полагается за обѣдомъ что-либо жирное и что-либо сладкое; количество жирнаго ограничиваютъ только при диспепсис. Зелень, въ видѣ салата и спаржи, разрѣшаютъ почти всѣмъ больнымъ. Больные на кумысныхъ заведеніяхъ встаютъ часовъ въ 6—7, тотчасъ же принимаются за питье К. и пьютъ его до 11 час.; въ 12 час. завтракъ. Съ 2 ч. снова принимаются за К. и оканчиваютъ въ 5 час.; въ 6 час. обѣдъ; послѣ обѣда до захода солнца остаются на воздухѣ, въ теплые же дни и дольше; часовъ въ 10—11 послѣ чая, или легкаго ужина, идутъ спать. Прогулки считаются обязательными; рекомендуютъ также крокетъ, кегли, танцы, бильярдъ; верховую ѣзду, плаванье и купанье назначаютъ съ осторожностью.

Прибавимъ еще, что кромѣ кобыляя К. приготавливаютъ К. изъ коровьяго молока, котормъ, за неизмѣнимъ перваго, также можно пользоваться, хотя переваривается онъ гораздо труднѣе кобыляго и дозы его назначаются сравнительно гораздо меньшія, но онъ все же переваривается легче простого молока. Предлагаютъ еще такъ называемый пепсинированный К.: къ заквашенному кобыльему молоку, когда въ немъ казеинъ уже свернулся и едва началось алкогольное броженіе, прибавляютъ нѣкоторое количество раствора пепсина; имѣетъ ли какія преимущества этотъ К., за отсутствіемъ данныхъ, не-
известно.

Всѣ существующія въ Россіи кумысолѣчебныя заведенія можно раздѣлить на 2 категоріи: къ 1-й принадлежатъ спеціальныя кумысныя заведенія, въ степной полосѣ юго-вост. Россіи; среди нихъ есть, съ одной стороны, настояще курорты — съ постоянными врачами, гостинницами, курзалами, парками, съ другой стороны — кочевья инородцевъ, гдѣ можно пить К., живя въ юртѣ и питааясь исключительно бараниной. Ко 2-й категоріи относятся заведенія, расположенныя въ горахъ, климатическихъ станціяхъ, при минеральныхъ водахъ; здѣсь К. служатъ только добавочнымъ средствомъ.

Кумысныя заведенія *первой* категоріи: 1) Курорты: 1) д-ра Н. В. Постникова, старѣйшее изъ всѣхъ — основано 1858 г.; 6 в. отъ Самары и въ 2 в. отъ Волги. Врачъ. 2) «Аннаевка» — заведеніе г. Фальковского. Въ 3 в. отъ Самары, на самомъ берегу Волги, 140 фт. надъ ея уровнемъ. Врачъ. 3) «Богдановка» — имѣніе Чарыкова, 25 в. отъ Самары, въ 10 в. отъ ст. Кинель и въ 7 в. отъ ст. Тургеневка, Сам.-Уфим. жел. дор. Врачъ. 4) «Барбашина Поляна» или «Военный К.», въ 10 в. отъ Самары, на берегу Волги. Врачъ. 5) Заведеніе д-ра Каррика, 38 в. отъ Оренбурга, среди степи. Врачъ. 6) Танаевское кумысное заведеніе, Вятской губ., на р. Камѣ, въ 6 в. отъ г. Елабуги. Врачъ. 7) Беково, г. Устинова, Саратовской губ., въ 1 в. отъ ст. Сосновки Тамб.-Сарат. жел. дор. Врачъ. 8) Хуторъ Рыгинъ, Обл. Войска Донскаго, Каменская станица. Врачъ. 9) *Усадьбы, деревни, кочевки*; 9) Самарской губ.: дачи Мамонова, 97 в. отъ Самары, близъ ст. Марычевки; дачи Чернышова, 4 в. отъ Самары; дачи Колесникова, въ 8 в. отъ Самары; гор. Ставрополь; въ Бузулукскомъ у.: с. Александровское, Зигоникъ, Михайловка, Орловка, Пляскова, Рахмановка, Уметъ, Юлташъ и Юлта. 10) Уфимской губ.: Алкино, въ 10 в. отъ ст. Марусино, Сам.-Уфим. жел. дор. Врачъ. Дер. Девлехоново (ст. жел. дор.), Ишколова; дер. Кара-Якуново, Верхнее и Нижнее Хозятово, 10 в. отъ ст. Шунгакулъ, Сам.-Уфим. жел. дор. Врачъ въ 10 в.; въ Белебейскомъ у.: Аксаково, въ 10 в. отъ города; тутъ же Гумилино, Чортово Городище; дер. Климово. Балгозина, Абилева, Андарово, Ильчигулова. Альшеева, около ст. Шафрановской и Раевской, Сам.-Уфим. жел. дор. Врачъ въ 17 в.: въ Стерлитамакскомъ у. можно жить во всѣхъ деревняхъ. 11) Оренбургской губ.: г. Оренбургъ. Всѣ кочевки кыргызы въ Троицкомъ у. Заведенія *второй* категоріи: 12) Терская область. Въ аулахъ около Кизлара, Пятигорскъ, Желѣзноводскъ, Кисловодскъ, Ессентуки, Владикавказъ, Моздокъ, Аббасъ-Туманъ. 13) Кубанская область. Г. Ейскъ. 14) Тамбовской губ.: заведеніе Девлетъ-Кильдѣева, при Липецкихъ минеральныхъ водахъ. 15) Таврической губ.: Алупта, Балаклава, Симферополь, Феодосія. 16) Можно получать также въ Екатеринбургѣ, Брестъ-Литовскѣ, Ригѣ, Тамбовѣ, Козловѣ, Моршанскѣ, Москвѣ, С.-Петербургѣ и многихъ другихъ мѣстахъ.

В. В. К.—инж.

Кумыхъ—с. Дагестанской обл., Казинкумукскаго окр. Жителей 3108 (дачи или кази-

кумухцы). Начальное училище, приемный покой, врач. Славится своими издѣльями изъ серебра. Ежедневные базары. По торговлѣ К. принадлежит одно изъ первыхъ мѣстъ въ области.

Кумышка — у вотяковъ, чувашъ, черемисъ и др. чудскихъ племенъ хмѣльной напитокъ домашняго приготовления. Это мутная, дымная и зловонная перегонная брага. Вотяки еще со времени Юанна Грознаго пользовались правомъ безошпиннаго варенія К. Право это сохранено было акцизнымъ уставомъ 4 июля 1861 г. лишь за вотяками, обитающими въ селеніяхъ Вятской губ. (кромя заводовъ Воткинскаго и Ижевскаго), съ соблюденіемъ нѣкоторыхъ ограничительныхъ условий. Закономъ 24 апрѣля 1890 г. вареніе К. воспрещено безусловно и вмѣстѣ съ тѣмъ определено, что виновные въ вареніи К., сверхъ конфискаціи посуды, подвергаются: въ первый разъ—штрафу до 50 руб., во второй—штрафу до 100 руб. и аресту до 3 недѣль. Одно устройство и храненіе посуды для варенія К. влечетъ за собою штрафъ не свыше 25 руб.

Кума.—Слово «К.» допускаетъ два толкованія: куньи мѣха или шкурки, и деньги въ современномъ смыслѣ. Слово «К.» появляется въ древнерусскихъ памятникахъ съ XI в.; особенно часто оно встрѣчается въ «Русской Правдѣ», вмѣстѣ съ другими названіями денегъ: вогата, рѣзана, вѣкоша, вервица. О достоинствѣ К. до сихъ поръ существуютъ различныя мнѣнія. Приверженцы теоріи кожаныхъ денегъ, баронъ Шодуаръ и другіе, думали, что кумами назывались шкурки куніи, имѣвшія въ торговлѣ нѣкоторую опредѣленную цѣну, такъ что 50 кунъ составляли гривну и назывались гривнами кунъ, въ отличіе отъ серебряной гривны. Другіе изслѣдователи русской старины доказывали, что К. были металлическими знаками цѣнности (Погодинъ, проф. Казанскій, Авенаріусъ, проф. Прозоровскій, Мрочекъ-Дроздовскій). Слово К. употребляется въ древнихъ памятникахъ съ числовымъ показателемъ или безъ него. Безъ количественнаго показателя оно употреблялось во всѣхъ тѣхъ случаяхъ, въ какихъ теперь употребляется слово «деньги». Такъ, напримѣръ, выраженія «брать деньги, взимать плату» передавались словами «К. имати». Отсюда слѣдуетъ заключить, что К. были не только куньями шкурками, а деньгами вообще. Въ «Лаврентьевской Лѣтописи» подъ 980 г. говорится, что варяги требовали, чтобы имъ дали дань по 2 гривны «съ дыму» за ихъ помощь, на что вел. кн. Владиміръ отвѣчалъ: «пождете, да вы К. соберутъ за мѣсяць». Извѣстно, что гривна была единицей вѣса—а такъ какъ вѣсъ начинается прилагаться къ денежнымъ расчетамъ только съ тѣхъ поръ, какъ металлическія цѣнности становятся ходячими, то о мѣхахъ, какъ объ орудіи торговаго оборота, едва ли можетъ идти рѣчь при выраженіи К. въ гривнахъ. Кромѣ того невѣроятно, чтобы норманны потребовали за свою помощь награды мѣхами; въ половинѣ X в. они уже научились цѣнить благородные металлы, какъ самую выгодную добычу, и не могли не знать о богатствѣ русскихъ этими

металлами. Вѣроятно же всего, что гривны, упоминаемыя въ этомъ извѣстіи, были ничто иное, какъ слитки серебра, замѣнявшіе собою деньги еще и въ XV и XVI ст. Договоръ Мстислава съ Ригой и Готландомъ прямо уравниваетъ К. съ пѣнязами: «а за гривну серебра, по 4 гривны кунами, или пѣнязи». Противъ предположенія, что кумами назывались только мѣха, говоритъ еще извѣстіе лѣтописи о томъ, что въ 1424 г. новгородцы ввели у себя добцы, литовскіе гроши и нѣмецкіе артуги, а К. «отложиша»: до начала XV в. мѣха не могли оставаться не только исключительной, но и преобладающей оборотной цѣнностью въ Новгородѣ. Иногда кумами въ одномъ и томъ же актѣ называются какъ рубли, такъ и цѣнности мѣховыя. Имѣется немало извѣстій, что въ старину у насъ и мѣха употреблялись, какъ К.; преимущественно бѣличьи мѣха (можетъ быть сначала и горностаевые), иногда куньи, а также и овчинныя шкуры. Употребляемыя въ смыслѣ К. мѣха считались обыкновенно четырехдесятками или сороками; въ Святославовомъ уставѣ 1187 года церковная дань съ разныхъ погостовъ опредѣляется «сорочками». Употребленіе счета мѣхами встрѣчается преимущественно въ частныхъ сдѣлкахъ. Изображенія пушныхъ звѣрей часто встрѣчаются на монетахъ Западной Европы въ средніе вѣка; на русскихъ монетахъ также нѣрѣдки были эти изображенія, о чемъ свидѣтельствуютъ Герберштейнъ и Гваньини. Весьма вѣроятно, что эти изображенія послужили основаніемъ обычая называть именовъ мѣха металлическія деньги. Въ нѣкоторыхъ памятникахъ древней русской письменности слова: «К., кунное собраніе», означая деньги вообще, относились исключительно къ золоту и серебру. Подобно позднѣйшей деньгѣ металлическая К. есть денежная единица, часть гривны. Въ 1514 г. вел. кн. Василій Ивановичъ назначилъ цѣну К. (свадебной, мировой и вдовьей) въ 6 грошей; польскій король Сигизмундъ II за ту же К. назначилъ 20 грошей. Въ «Сборникѣ», находящемся въ библиотекѣ Соловецкаго монастыря и упомянутомъ Строевымъ, находится счисленіе разныхъ старинныхъ русскихъ монетъ на деньги и соотношеніе, какое онѣ имѣли тогда въ Новгородѣ: 1 куна показана здѣсь равною двумъ деньгамъ. Авенаріусъ полагаетъ, что К. соответствовали западноевропейскимъ денарамъ, но Прозоровскій опровергаетъ это мнѣніе, находя, что кунная система скорѣй походитъ на систему византийскихъ милларезій. Отдѣльныя княжества имѣли свои К.; есть упоминанія о смоленской, о тверской К. Ср. Русскія монеты. Литературу см. ст. Бѣлки, Бѣль, У, 196, а также Мрочекъ-Дроздовскій, «Изслѣдованіе о Русской Правдѣ» (М., 1892). П. ф. В.

Кунавари (Kunawari)—одинъ изъ загималайскихъ языковъ тибето-бирманской семьи. На немъ говорятъ въ небольшой территоріи раджи буссатирскаго, вассальнаго владѣтеля въ провинціи Пенджабъ. Территорія эта лежитъ за р. Сетледжемъ, на огромной высотѣ надъ ур. моря; населеніе ея не превышаетъ 10 тыс. и исповѣдуетъ, главнымъ образомъ, буддизмъ.

Въ главномъ буддйскомъ храмѣ страны имѣется большая библиотека священныхъ книгъ буддизма, писанныхъ по-тибетски. Населеніе разбито по глубокимъ долинамъ между снѣжными горными краями, чѣмъ объясняется довольно большое число (шесть) диалектовъ. Одинъ изъ нихъ (тибарскадъ или буанъ) интересенъ въ томъ отношеніи, что представляетъ нѣкоторыя черты не-арійскаго и не-тибетскаго происхожденія; можно предполагать, что онъ ведетъ свое начало отъ какого-нибудь еще до-арійскаго и до-тибетскаго языка. Ср. Cust, «A Sketch of the Modern Languages of the East Indies» (Лонд. 1878); Cunningham, «Ladakh» (1864); статьи Gerard'a въ «Journal of Beng. Asiat. Soc.» 1842 г. и Jaeschke (тамъ же, 1865); Latham, «Elements of comparative Philology» (1862). *С. В.—ч.*

Кувакса (Сипаха)—мѣсто битвы, въ которой погибъ Киръ Младшій (XV, 150).

Куванъ-тау—гора въ Майкопскомъ отд., Кубанск. обл. Изъ нея вытекаетъ рѣчка того же имени, впадающая въ Лабу. Находится подъ 44°7' с. ш. и 58°13' в. д.

Кувалейскіе мѣста—слобода Верхнеудинскаго окр., Забайкальской обл., на обояхъ берегахъ рр. Хилока и Кувала. Дв. 398, жит. 3210; хлѣбопашество, охота.

Кунардъ (сэръ Самуэль Cunard, 1787—1866)—известный дѣятель по расширенію океаническаго судоходства, родомъ изъ Канады; при поддержкѣ британскаго почтоваго управленія, въ 1840 г., положилъ начало правильному пароходному сообщенію между Восточномъ, Нью-Йоркомъ и Ливерпулемъ. Основанное имъ пароходное общество называется съ 1878 г. «Cunard Steam-Ship Company». Въ 1885 г. общество К. имѣло 27 океанскихъ пароходовъ, въ 98777 тоннъ и 101943 лошадиныхъ силъ, но съ тѣхъ поръ оно не развивалось и его опередили другія общества. См. «The Cunard Line» (Лондонъ, 1893).

Кунау (Johann Kuhnau)—композиторъ и писатель о музыкѣ (1667—1722); былъ директоромъ музыки въ лейпцигскомъ университетѣ. Написалъ «Tractatus de tetracordo», «Introductio ad compositionem musicalem», «Disputatio de Triade harmonica», «Zwei Theile der Clavier-Ubung» (1689), «Die Clavierfrüchten in 7 Sonaten» (1696), «Musikalische Vorstellungen einiger biblischen Historien in sechs Sonaten auf dem Klavier zu spielen» (1700). Въ сонатахъ К. на библейскіе сюжеты видно стремленіе къ программной музыкѣ въ области инструментальной. Форма сопоставленныхъ пьесъ въ сонатахъ К. кофѣнная, а не сонатная въ строгомъ смыслѣ слова. *Н. С.*

Кувашиумъ (Петръ)—львовскій торговецъ XVII в., малороссъ, въ значительной степени ополяченный, оставилъ записную книгу (хранится въ рукописи въ библиотекѣ Оссолинскихъ, № 2111), написанную частью по-русски, частью по-польски. Книга интересна для историка быта, преимущественно цѣны. См. ст. Лозинскаго въ «Kwartalnik Historyczny» (1888, № 3) и «Кіевская Старина» (1888, № 9 и 10). *Н. О.—с.*

Кумби—земледѣльческое племя въ странѣ маграттовъ и въ Гузэратѣ. По вѣншности, обы-

чаямъ и нравамъ К.—почти чистые арійцы. Распадаются на множество подраздѣленій и классовъ, изъ которыхъ нѣкоторые не заключаютъ браковъ и не вѣдятъ съ другими. Всего К. болѣе милліона. *С. В.—ч.*

Кунгартъ (Heinrich Kunhardt, 1772—1844)—полу-кантианецъ, относился отрицательно къ послѣ-кантиновскому развитію идеализма; главныя его соч.: «Skeptische fragment» (1804); «Grundriss einer allgem. od. philosoph. Etymologie» (1808); «Vorlesungen über Religion und Moral» (1815).

Кунчей.—Подъ этимъ именемъ известно сѣв. побережье оз. Иссык-куля (см.).

Кунчей-Алатау.—Этимъ именемъ иссык-кульскіе киргизы называютъ хребетъ Запѣный Алатау (см.).

Кунгосъ—одна изъ двухъ вершинъ р. Или, беретъ начало въ горахъ Одонъ-куре, близъ перевала того же имени (9800), и здѣсь течетъ въ тѣсномъ ущельи, поросшемъ хвойными лѣсами и имѣющемъ значительное паденіе; но отъ ур. Шаръ-коде (3700 фт.) вступаетъ въ долину, имѣющую сначала около 8 верстъ ширины, а далѣе на 3 до 30 в., при чемъ рѣка разбивается на рукава и теченіе ея становится медленнымъ. Изъ притоковъ ея упомянемъ: правые—Аршанъ, три Мерке (Воргосутан по-калм.), Кень-су (иначе—Нарынъ-голь или Харханъ), Вокчурганъ-голь и Тургенъ; лѣвые—Цанма или Цауманъ-голь, самый значительный. Отъ ур. Шаръ-коде на 3 долины удобна для земледѣлія. Какъ самая долина рѣки, такъ и окрестныя горы представляютъ мѣстами превосходныя пастбища; много лѣсу, лиственнаго по рѣкѣ и хвойнаго въ горахъ. Колесное движеніе возможно по правому берегу К. изъ Илійской долины до ур. Шаръ-коде, въ низовьяхъ же—и по лѣвому; вьючное движеніе—по всѣмъ направленіямъ, даже безъ дорогъ, и только въ ур. Шаръ-коде затрудняется иногда, болотными. Долина К. имѣла прежде колесное сообщеніе съ Кульчой, по нымѣ мостъ на Камѣ разрушенъ и оно прекратилось; съ Мах. Юлдусомъ сообщеніе поддерживается по колесному пути, пролегающему по долинѣ р. Цауманъ-гола, и по вьючнымъ путямъ, пролегающимъ черезъ перевалы Одокъ-куре, Харнууръ и Дагитъ; наконецъ, съ долиной Капа—по множеству переваловъ, изъ коихъ наиболѣе удобными (вьючными) считаются Авраль и Темерликъ (перевалы къ В отъ Зіекты трудно доступны). *Г. Е. Гр.-Гр.*

Кунградъ—значительный торговый городъ въ сѣверной части хивинскаго ханства, въ дельтѣ Аму-дарьи, на высотѣ 260 фт. надъ ур. моря. Изъ К. идутъ многочисленныя караванныя пути черезъ Устуртъ въ Уральскую область и къ берегу Каспійскаго моря.

Кунградская династія, нынѣ царствующая въ хивин. ханствѣ. Основатель ея, Ильтегеръ, происходилъ изъ узбекскаго рода Кунградъ и былъ *имакомъ* (первымъ министромъ), при ханѣ Абуль-Гази патомъ; въ самомъ началѣ нынѣшняго столѣтія изгнанъ хана и самъ объявилъ себя ханомъ. См. Хива.

Кунгурскіе татары—такъ назывались въ старину татары, жившіе въ К. уездѣ, который тогда заключалъ въ себѣ и значитель-

ную часть вытѣсненных уу. Пермскаго, Красноуфимскаго и Осинскаго К. татары вносили въ государеву казну асакъ звѣринныя шкурами. По управленію, они раздѣлялись на 4 четверти, къ которымъ причислялись и жившіе среди татаръ черемисы.

Кунгуръ—уѣздный городъ Пермской губ., въ 87¹/₂ в. къ ЮЗ отъ Перми, въ 1958 в. отъ СПб. и 1491 в. отъ Москвы, по обѣ стороны р. Сылвы и по правую сторону р. Ирени, впадающей въ Сылву. Построенный въ 1647 г. на землѣ, купленной переселенцами у татаръ, К. былъ нѣсколько разъ переносимъ съ мѣста на мѣсто; въ 1663 г. былъ разоренъ башкирами, татарами, мордвою, черемисами и чувашами. Въ началѣ XIX столѣтія бывшая здѣсь крѣпость уничтожена. Въ 1719 г. К. приписанъ къ Вятской провинціи, въ 1724 г.—къ Соликамской, въ 1737 г. сдѣланъ провинціальнымъ городомъ. Съ 1781 г. К.—уѣздный городъ Пермскаго намѣстничества, съ 1796 г. Пермской губ. Въ 1771 г. въ К. было 5623 жит., въ 1832 г.—7859, въ 1892 г.—12488, въ томъ числѣ женщины 6268 (евреевъ 97, магометанъ 84). 11 церквей, всѣ каменные, и 10 часовень (9 деревянныхъ). Въ Иоанно-Предтеченскомъ женскомъ общежительномъ монастырѣ, учрежденномъ въ 1851 г. подъ именемъ общины, а въ 1868 г. переименованномъ въ монастырь, 217 монашествующихъ (1890 г.); при немъ воспитательное заведеніе для дѣвочекъ-сиротъ. Женская прогимназія содержится на счетъ города. Въ 1877 г. на средства пожертвованныя А. С. Губкинымъ, открыто техническое училище (см. Кузнецовъ); въ 1890 г. было 48 учащихся. 1 городское четырехъ-классное училище; 6 городскихъ начальн. учил.; двѣ общественыя библиотеки; Михайло-Антонино-Кирилловскій сиротинскій домъ, открытый въ 1836 г. на пожертвованіи М. И. Грибушина и К. Т. Хлѣбникова, расположенъ къ 1 янв. 1890 г. основнымъ капиталомъ въ 40486 р.; изъ 33 воспитанниковъ часть обучалась чеботарному мастерству. Въ Елизаветинской женской рукодѣльной школѣ, открытой въ 1835 г. на средства А. С. Губкина, 80 воспитанницъ; при школѣ большая съ аптекою. Комитетъ російскаго общества Краснаго Креста, общество для пособія учащимся и попеченія о народномъ образованіи въ К. и его уѣздѣ, общество пчеловодства. Типографія. Больница и приемныхъ покоевъ 6, съ 72 кроватями; 5 врачей, въ томъ числѣ 1 земскій и 1 городской общественный; 4 фельдшера, 2 фельдшерницы, 2 повивальныхъ бабки. Городскіе доходы въ 1892 года составляли 61902 р., въ томъ числѣ съ городскихъ недвижимыхъ имуществъ и оброчныхъ статей 30401 р., а расходы—53381 р., изъ которыхъ на народное образованіе 11002 р., на содержаніе городского общественнаго управленія 8050 р. Городскихъ капиталовъ 356900 руб. Городской общественный банкъ, 2 сберегательныя кассы, 2 ссудныя кассы, общество потребителей, 108 фабрикъ и заводовъ съ производствомъ въ 487113 р. и 626 рабочими (1890 г.), въ томъ числѣ 25 кожев. заводовъ (производящихъ на 264379 р., при 157 рабочихъ) 8 фабр. кожевыхъ издѣлій (37140 р. и 222 раб.), 7 пряничныхъ и кондитерскихъ, 3 водоч. завода,

3 мыловаренныхъ, 3 фаянсовыхъ, 2 кирпичныхъ, 6 гвоздарныхъ и шурупныхъ, 2 мельницы. К. служитъ центромъ кожевенной промышленности Пермской губ. Болѣе 1000 семействъ заняты шитьемъ обуви, рукавицъ, перчатокъ, кожановъ (родъ пальто изъ кожи). Другіе важнѣйшіе предметы торговли—сало и льняное сѣмя; нѣкоторыя фирмы ведутъ дѣла съ Китаемъ, получая оттуда значительныя партии чая. Въ 1890 г. выдано 1101 торговое свидѣтельство, въ томъ числѣ 7 первой гильдіи, 189 второй и 284 на мелочной торговлѣ. Три большихъ годовыхъ ярмарки.

Кунгурскій уѣздъ—въ южн. половинѣ губерніи, на зап. сторонѣ Уральскаго хребта, перерѣзывается по всѣмъ направленіямъ его отрогами, которые составляютъ береговныя высоты рр. Чусовой, Сылвы и др. Наиболѣе значительныя изъ этихъ высотъ: Чолпанъ-Киндильскій (420 фт.), Кленовая гора (340 фт.), Спасская (280 фт.). Въ восточной части уѣзда, прилегающей къ Уральскому хребту и р. Чусовой, черные и сланцеватые известняки, принадлежащіе къ девонской системѣ; зап. часть уѣзда, прилегающая къ р. Сылвѣ и ея притокамъ, занята пермской системою. Окрестности Кунгура, с. Крыласово и др. мѣста исполнены огромными толщами гипса и известковаго шпателька. Замѣчательна Ледяная гора, въ 3 в. отъ Кунгура, на берегу Сылвы; состоитъ изъ гипса; дѣйствіемъ воды въ ней образовались огромная пещера, посѣщенная и описанная академикомъ Лешехинимъ. Вся площадь уѣзда лежитъ въ системѣ р. Чусовой. Сама Чусовая протекаетъ въ восточной части уѣзда отъ Ю къ С и судоходна на всемъ протяженіи; важнѣйшіе изъ притоковъ ея въ уѣздѣ: Межевая, Утка, Серебрянка, Кынь, Илиянь, Кашка. Вся зап. и южн. части уѣзда орошаются Сылвою и ея притоками: Ирени, Вабка, Шапка, Урма и др. Въ сѣв. части уѣзда берутъ еще начало притоки Чусовой—Лысьва, Кудмынь. Болѣе половины площади уѣзда, именно восточная его часть, занята лѣсами, преимущественно хвойными; болѣе населена западн. часть. 9992,6 кв. в., 126258 жит. (63788 жнщ.); на 1 кв. в. сельскаго населенія 11,1 чел. (1895). Единицъ 2808, раскольниковъ 2606, магометанъ 2723, язычниковъ 210. 3 стана, 5 земскихъ участковъ, 25 волостей, 217 сельскихъ обществъ, 1177 селеній. Крестьянскаго населенія въ 1890 г. считалось 111337 ч., крестьянскихъ дворовъ 21338. Изъ 1040696 дес., составляющихъ площадь уѣзда, крестьянамъ принадлежатъ 422450 дес., церквамъ—2246 дес., 6 землевладѣльцамъ-дворянамъ—174640 дес., остальное—почти все казнѣ. Почва, преимущественно каменно-глинистая и песчаноглинистая, даетъ хорошій урожай, но подъ условіемъ хорошаго удобренія. Сѣютъ рожь, овесъ, ячмень, въ меньшихъ размѣрахъ пшеницу, горохъ, полбу, гречиху, картофель, отчасти и ленъ. Въ 1894 г. засеяно 96143 дес. Къ 1 янв. 1892 г. считалось 29727 лошадей, 60028 гол. рогатаго скота, 60812 (простыхъ) овецъ, 4978 свиней, 149 козъ. Многіе занимаются пчеловодствомъ, также судостроеніемъ. Въ 1890 г. фабрикъ и заводовъ въ уѣздѣ было 379, съ производствомъ на 1142379 руб. и 2188

рабочими. Значительнѣйшая часть производ-ства (954386 р.) падаетъ на 2 горныхъ завода: Серебрянскій (казенный жѣлѣзодѣлательный; 972 раб.) и Кыновскій (частный, чугуношла-вильный и жѣлѣзодѣлательный; 580 раб.). За-тѣмъ идутъ 2 копи огнеупорной глины, съ произв. на 10128 р., при 86 рабочихъ и 4 фбр. канатныхъ и пеньковыхъ вадѣлій, съ произв. на 35 т. р., при 81 рабочемъ. Другія промыш-ленные заведенія: 14 кожевенныхъ заводовъ, 16 скорняжныхъ и овчинныхъ, 20 войлоч-ныхъ, 32 фаянсовыхъ, 28 кирпичныхъ зав., 143 млиц. Съ фабричною кожевнною промыш-ленностью Кунгура и его округа тѣсно связаны многія отрасли кустарной промышленности: отдѣлка кожъ, шитье обуви, шурупно-литейное производство и др., а въ видѣ переработокъ отбросовъ ея существуютъ кустарныя произ-водства войлокотное, перерабатывающее на войлоки шерсть, снимаемую съ кожъ, и кле-варенное. Самый распространенный промы-селъ въ уѣздѣ — сапожный; есть и наем-ные рабочіе. Войлокотное производство, какъ кустарный промыселъ, въ упадкѣ; до проведе-нія Уральской ж. д. главное надѣліе кустарей—потники или подхомутники—шли въ громадномъ количествѣ и по дорогой цѣнѣ. Крестьянское производство земледѣльческихъ орудій и ма-шинъ, преимущественно пахатныхъ орудій и вѣдокъ (К. уѣздъ, съ пограничной Курашимской волостью Пермскаго у.—родина сохъ-кураши-нокъ), выдѣлка экипажныхъ ходовъ, саней, де-ревянной посуды, сундуковъ.—Расходы уѣзд-наго земства, по сибѣ на 1896 г., составля-ли 165721 р., въ томъ числѣ на медицину 45642 руб. или 27,47%, всѣхъ земскихъ рас-ходовъ, на народное образованіе 28462 р. или 17,18%, на дорожную часть 19475 р., на рас-ходы по земскому управленію 12555 р. Зем-скихъ доходовъ съ недвижимыхъ имуществъ 161477 р. Больницы и приемныхъ покоевъ 6, съ 58 кроватями; земскихъ врачей 3 (кромя живущаго въ городѣ); 1 заводскій врачъ; 1 земскій ветеринарный врачъ; фельдшеровъ 14, фельдшеръ 8. Въ 1893 г. въ уѣздѣ было 1 министерское двухклассное училище, 2 одно-классныхъ, 1 mixed-классное, 86 сельскихъ, 4 церковно-приходскихъ школы, 19 школъ грамоты. Одно училище приходится на 189 кв. в. и на 1822 жит. Собственными помѣщеніями располагаютъ 29 училищъ. Земельные участки, не болѣе 1 дес., находятся при 4 училищахъ и служатъ для огородничества и отчасти по-леводства; съ учениками сельскохозяйственныхъ занятій ведутся при 3 училищахъ, а при од-номъ существуютъ ремесленные классы (са-ложное и чоботарное ремесла). Учителей 81, учительницъ 34; учащихся 2.119 мальчиковъ и 715 дѣвочекъ. 21 православная црк. Одно об-щество потребителей, одно ссудо-сберегате-льное товарищество, одна сберегательная касса. Въ торговомъ селѣ Березовскомъ еженедѣльные базары скота (отъ 10 до 50 головъ). См. о собы-тіяхъ подъ Кунгуромъ во время пугачевщины «Москвитиница» (1841, № 5); Н. Найденовъ, «К., материалы для исторіи городовъ XVII и XVIII стол.» (М., 1886); А. Титовъ, «Кунгур-скіе акты XVII в.» (СПб., 1888). Остальная литература—въ ст. Пермская губ.

Кунгуръ, Кунджуръ или Чунгуръ—бед-домовное, бродячее племя въ Пенджабѣ въ сѣв.-зап. Индіи. Предполагаютъ, что это племя дало начало турецкому чингане, итальянскому цингаро, исп. гитано (названія цыганъ).

Кунда—заливъ и портъ Финскаго залива, въ Везенбергскомъ у. Эстляндской губ., близъ развалинъ стариннаго города Тольсбурга. Ши-рина—болѣе 7 в., длина—3½ в., глубина—ок. 4 саж. Берега состоятъ изъ пластовъ силу-рійской системы: синихъ глинъ, сѣрыхъ пес-чанниковъ и ортодератитовыхъ известняковъ. Въ К. впадаетъ р. Большой Семъ, въ устьѣ котораго ловятся миноги, и рч. Кунда. Портъ К. открытъ въ 1806 г.; ввозъ соли и сельдей, вывозъ лѣса, хлѣба и хлѣбнаго вина. Заливъ К. извѣстенъ также подъ им. *Тольсбургскаго*. Вблизи находится сѣрнистый минеральный источникъ.

Кунда—индомусульманская сабля, обык-новенно носившаяся вождями и раджами. См. Сабля.

Кунда-голамъ—въ Индіи такъ назы-ваются незаконныя дѣти брахмана и брах-манки. Терминъ этотъ прилагается также къ брахманамъ низшаго класса.

Кундаты—р. Томской губ., Маринскомъ округа, лѣвый притокъ р. Кин, беретъ начало въ сѣверныхъ склонахъ хребта Кузнецкаго Алатау двумя вершинами (полуденный К. и восточный К.). Въ К. впадаютъ сирава Мал. Кундустомль, Вол. Кундустомль, Полатка и др.; съ лѣвой стороны Лѣвая Вершина, Казанка, Каменка, Мал. Кундаты, Вол. и Мал. Паутыогъ. Длина теченія К. до 60 верстъ; рѣка имѣетъ характеръ горной рѣчки (отъ 2 до 15 саж. въ низовьяхъ), стремительна, но вездѣ переходима въ бродъ. Горныя породы здѣсь тѣже, что во всемъ Кійскомъ бассейнѣ. Изъ притоковъ его знаменита по бышимъ богатымъ золотымъ россыпямъ рѣчка Вол. Кундустомль (см.). По прочимъ рѣчкамъ Кундатской системы въ 1891 г. добыто было золота 4 пд. 27 фн. при сложномъ содержаніи его въ 36 долей. Въ настоящее время система К. представляется главнымъ мѣстомъ разработки и добычи зо-лота въ Маринскомъ округѣ. Н. Л.

Кунданманъ—имя, даваемое магометанами бродячему племени въ южной части страны магратовъ (въ Индіи). К. называютъ себя индусами и говорятъ, что поклоняются брах-манскимъ божествамъ, но одѣваются какъ магометане, и никогда не приглашаютъ брахма-новъ на свои праздники. Промышляютъ му-зыкой и пляской.

Кунданманъ (Карль Kundzián)—пасторъ въ Смильтеѣ въ Лифляндіи, латышскій пи-сатель. Род. въ 1850 г. Авторъ изслѣдова-ній «Kriwu Kriwaltis un Romowē» и «Wezals Stenders sawā dzihwē un darbā», рассказовъ «Assinis pret assinim» (1870) и статей по фи-лософіи и педагогикѣ.

Кунданмарка (Cundinamarca)—штатъ республики Колумбія. 206400 кв. км., 537668 жит., не считая около 17000 кочующихъ въ территоріи индѣйцевъ. Обработано только 28100 кв. км., въ болѣе высокихъ мѣстностяхъ—подъ пшеницею и картофелемъ, въ болѣе теплыхъ—подъ мансомъ, какао и табакомъ, а въ жаркихъ

—подъ индиго и сахаромъ. Почти всё металлы встрѣчаются здѣсь, но добывается лишь соль, въ большомъ количествѣ, въ богатыхъ копяхъ Зирауига. Шерстяныя и бумажныя ткани, одѣяла, сандалии, соломенныя шляпы, глиняныя и желѣзныя издѣлія. Торговля значительна; важнѣйшій предметъ вывоза—хинная кора. Перевозка товаровъ затруднительна (черезъ носильщиковъ).

Кундыва-пура — городъ въ древней Индіи, столица страны Видарбха, часто упоминаемой въ индіискіи апосѣ. Имя ея сохранилось въ телерешнемъ Кундапурѣ, въ Берарѣ.

Кундывагъ (Карль Кундманн) — даровитѣйшій изъ современныхъ австрійскихъ скульпторовъ, род. въ 1838 г., учился сперва у Фр. Вауера, въ вѣнской акад. худ., а потомъ, въ 1860—65 гг., у Гёналя, въ Дрезденѣ. Исполнилъ рельефы: «Хиронъ и Ахиллесъ» и нѣсколько декоративныхъ фиг. для дрезденскаго художественнаго училища, обратилъ на себя вниманіе въ особенности группою: «Милосердый Самаритянинъ», замѣчательною по плавности линий, благородству формъ и глубинѣ выраженія. Она доставила ему, кромѣ известности, правительственную стипендію для поездки въ Римъ; но прежде чѣмъ отправиться туда, онъ успѣлъ еще произвести нѣсколько аллегорическихъ фигуръ для украшенія шварценбергскаго моста, въ Вѣнѣ, и статую имп. Рудольфа Габсбургскаго, для тамошняго арсенала. Въ Римѣ, появилась его вторая статуя для арсенала (принцъ Евгений) и эскизъ памятника Шуберту, исполненаго потомъ въ крупномъ размѣрѣ изъ мрамора и поставленнаго, въ 1872 г., въ вѣнскомъ городскомъ паркѣ. За этимъ мастерскимъ произведеніемъ К. слѣдовали два другія, не менѣе прекрасныя — бронзовый памятникъ адмир. Теттенгофу, въ Поля, съ четырьмя колоссальными аллегорическими статуями Войны, Моря, Славы и Побѣды вокругъ коколя, и величественный мраморный монументъ императрицы Маріи-Терезіи, въ Вѣнѣ. Изъ прочихъ работъ заслуживаютъ быть упомянутыми статуя граф. Вуркуа (въ вѣнскомъ арсеналѣ), нѣсколько рельефовъ мнѣологическаго содержания и превосходные портретные бюсты химика Редтенбаха, живописца Фюрха и др. лицъ. Съ 1872 г. профессоръ скульптуры въ вѣнской акад. худож. А. С—а.

Кундревские татары — см. Татары астраханскіе.

Кундрочья — рѣка Области Войска Донскаго, главн. притокъ Сѣвернаго Дона, беретъ начало въ Первомъ Донскомъ округѣ, орошаетъ Черкасскій округъ и послѣ 150 верстнаго извилистаго теченія впадаетъ въ Донецъ нѣсколько южнѣ Нижне-кундроческой ст. Крутые и возвышенныя берега состоятъ изъ песчаниковъ и сланцевъ каменноугольной системы, заключающихъ залежи каменнаго угля. Л. В.

Кундтъ (August Kundt, 1839—94) — извѣстный нѣмецкій физикъ. Поступилъ студентомъ (1860 г.) въ лейпцигскій университетъ, но вскорѣ перешелъ въ берлинскій, гдѣ сталъ заниматься въ только что устроенной впервые извѣстнымъ Магнусомъ физической лабораторіи, сначала какъ ученикъ, потомъ

и какъ ассистентъ. Не смотря на болѣе чѣмъ скромную первоначальную обстановку новой лабораторіи, работа въ ней кипѣла. Можетъ быть отчасти благодаря именно тому, что все въ ней приходилось создавать и дѣлать самому, изъ К. выработался замѣчательный экспериментаторъ. Въ 1867 г. К. сталъ читать лекціи въ берлинскомъ университетѣ въ качествѣ приватъ-доцента, черезъ годъ былъ уже приглашенъ профессоромъ въ цюрихскій политехникумъ, а еще черезъ два года перешелъ въ вюртбургскій университетъ. Но вскорѣ же, вслѣдствіе объявленія войны въ 1870 г., К. долженъ былъ вступить въ ряды дѣйствующей арміи. Ему пришлось принять участіе подъ командою ген. Вердера въ осадѣ Страссбурга, въ которомъ менѣе чѣмъ черезъ два года былъ уже открытъ германскій университетъ и К. было поручено устроить при немъ физическій институтъ, что онъ и выполнилъ блистательнымъ образомъ. Слава К., какъ выдающагося лектора и талантливаго ученаго, привлекала къ нему массу молодыхъ ученыхъ всѣхъ національностей. Онъ постоянно, съ утра до вечера, былъ окруженъ въ лабораторіи своими учениками, которые выносили изъ общенія съ нимъ самыя отрадныя, сердечныя и благодарныя чувства къ своему учителю, какъ объ этомъ свидѣлствуютъ, между прочимъ, двое изъ его бывшихъ русскихъ учениковъ и вмѣстѣ съ тѣмъ его биографовъ—проф. Д. А. Гольдгаммеръ и П. Н. Лебедевъ. Въ 1888 г. К. былъ приглашенъ въ берлинскій университетъ на освободившійся катедру физики. Здѣсь онъ продолжалъ свою научную и педагогическую дѣятельность, среди многочисленныхъ учениковъ, переселившихся вмѣстѣ съ нимъ изъ опустѣвшаго страсбургскаго института. Въ 1893 г. у К. обнаружилась болѣзнь сердца, которая и свела его въ могилу. Научныя работы К. отличаются новизною и вмѣстѣ съ тѣмъ остроуміемъ и простотою примѣненнаго въ нихъ способа изслѣдованія. Одна изъ первыхъ его работъ (1867—68), открывшая новый путь для изслѣдованій, относится къ опредѣленію скорости звука въ газѣхъ и твердыхъ тѣлахъ при помощи стеклянныхъ трубокъ, въ которыхъ лежатъ или очень мелкій песокъ, при образованіи внутри трубокъ стоячихъ волнъ, располагались правильнымъ образомъ (фигуры К.); зная отсюда длину волны и высоту тона, можно было вычислить скорость распространенія звука. Второю выдающеюся работою К. было изслѣдованіе *аномальной дисперсіи* (см. Свѣторазсѣяніе). Неправильное расположеніе цвѣтныхъ полосъ въ призматическомъ спектрѣ, соответствующимъ нѣкоторымъ сильно поглощающимъ свѣтъ веществамъ, изслѣдовалось К. при помощи такъ назыв. *перекрещивающихся призмъ*.—Общее вниманіе физиковъ было привлечено работами К. надъ распредѣленіемъ электричества на поверхности кристалловъ (напр., кварца) при ихъ нагрѣваніи и сдавленіи (*пиро- и пьезоэлектричество*) и на крайне простой приемъ, примѣненный имъ—просвѣщеніе черезъ тонкую бумажную матерію порошка изъ сурьмы и свѣтъ; сурьня расположится на граняхъ наземтризованныхъ—, свѣта на граняхъ +. Также весьма

важны работы К. о магнитном вращении плоскости поляризации света в металлахъ (железа, никкеля, кобальта), осажженныхъ электролитическимъ путемъ тонкими, прозрачными слоями на стеклѣ, и о показателяхъ преломленія металловъ (Ag, Au, Fe, Ni, Pt, Cu), определенныхъ посредствомъ пропускания лучей света черезъ прозрачныя металлическия призмы, полученныхъ также электролитически.— Кроме этихъ главнѣйшихъ исследованийъ К., мы упомянемъ еще о его работахъ о внутреннемъ трении газовъ, ихъ теплопроводности, о двойномъ преломленіи въ вращающихся жидкостяхъ, о явленияхъ Керра и Холля и т. д.

Н. Гезекусъ.

Кундукъ (Сассыкъ, Сисыкъ) — соляное озеро (лиманъ) Бессарабской губ., Аккерманскаго у., между 45°33' и 45°48' с. ш. и 0°24'—0°33' з. д. отъ Пулкова. Длина озера достигаетъ 29 в., наибольшая ширина 12½ в., наименьшая ширина 4½ в., площадь около 210 кв. в., глубина незначительная. Берега озера отлогіе, пустынные, съ кариковою соляночковой растительностью, сожженной солнцемъ; съ С въ него впадаютъ рр. Сората и Когильникъ, съ зап. къ нему примыкаетъ такъ назыв. Нижній Траяновъ валъ. Озеро содержитъ много соли; въ 1826 г. ея было добыто около 300 тыс. пд.; въ настоящее время добывается ежегодно до 200 тыс. пд. Отъ Чернаго моря озеро отдѣляется узкой песчаной перемычкой (мѣстами до ¼ в. ширины и незначительной высоты).

П. Т.

Кундуріотъ — см. Кондуріоти (XV, 940).

Кундустуль — золотоносная рч. Маріинскаго окр., правый притокъ р. Кундата, протяженіемъ до 26 в.; беретъ начало въ водораздѣльномъ хребтѣ, проходящемъ между рр. Кундатомъ и Кіей. Кундустульскія золотыя росыпы славятся нѣкогда богатствомъ содержанія золота. По Шуровскому, по правую сторону долины К. развиты известняки съ жилами дюрита, по лѣвую сторону — мелкозернистый дюритъ, переходящій въ плотный зеленый камень съ жилами кварца. Пласть золотоносный на Петропавловскомъ пріискѣ залегалъ болѣе къ лѣвой по теченію сторонѣ, на глубинѣ отъ 2 до 8 аршинъ; встречались и самородки — самый большой, вѣсившій 24½ фн., представлялъ кварцевый, пронизанный золотомъ, валунъ. Точно также и Воскресенскій пріискъ отличался крупнозернистымъ золотомъ и обиліемъ самородковъ. Росыпы по долинѣ К. открыты въ 1829 г. Началась разработка пріисковъ по К. съ 1831 г. Золота добыто было на К. по 1892 г. до 660 пд. Въ послѣдніе годы промывалось ежегодно золотосодержащихъ песковъ отъ 4½ до 9½ милл. пд., получалось золота отъ 3½ до 5½ пд., при среднемъ содержаніи его въ 100 пд. песку въ 36 долей. Въ настоящее время въ правомъ Увалѣ, на Пикетовой горкѣ, открыто жильное золото отъ 8 до 20 золотъ. содержанія въ 100 п. руды.

Н. Латкина.

Кундъ (Ричардъ Кунд) — путешественникъ по Африкѣ, прусскій капитанъ; въ 1834 г., по порученію африканскаго общества, предпринялъ экспедицію изъ Леопольдвилля у Степ-

ли-пуля къ Куанго, откуда проникъ къ Икатѣ (Лукемъ или Мфини) и исследовалъ ея верхнее теченіе до 21°30' в. д. и 3°20' ю. ш. Раненный туземцами, онъ въ январѣ 1836 г. вернулся. Въ 1837 г. онъ отправился на службу германскаго правительства, въ Камерунъ, чтобы исследовать, подчинить и открыть германской торговлѣ южную часть колоніи; по берегу Ньонга достигъ мѣстностей, находившихся подъ вліяніемъ суданскаго государства Адамовы, открылъ среднее теченіе рѣки Санаги и на ней водопадъ, имъ названный Нактигаловымъ. Въ 1838 г. К. основалъ станцію на Санагѣ, въ 1839 г. — на Джауде.

Кундальскій — р.: 1) Верхній, пр. притокъ Большой Кокшаги, беретъ начало въ Яранскомъ у., Вятской губ., и протекаетъ 50 в. Берега ея возвышенны и по ней сплавляютъ дѣсь. 2) Нижній, лѣвый прит. Малой Кокшаги, беретъ начало въ Яранскомъ у. Длина теченія до 80 в., ширина отъ 10 до 14 саж. Весною сплавляютъ дѣсь.

Кунеге (Доменико Синео, 1727—94) — итальянскій гравёръ, изучалъ живопись у Феррари и только впоследствии занялся гравированіемъ. Приобрѣлъ известность многочисленными воспроизведеніями картинъ знаменитыхъ итальянскихъ живописцевъ, исполненными иглою и грабштхелемъ, а иногда и черной манерой. Твердость рисунка, пониманіе гравированнаго оригинала и легкость передачи его живописнаго впечатлѣнія составляютъ достоинства его работъ, изъ числа которыхъ назовемъ: «Страшный Судъ», съ Микеланджело, «Несеніе Креста», съ Рафаэля, «Марія Магдалина», съ Ани. Карраччи, «Обрѣзаніе Господне», Поклоненіе Волхвовъ» и «Взятіе Богородицы на небо», съ Г. Рени, «Тамерланъ сажаетъ Баязета въ кѣтку», съ А. Челести. Сынъ этого художника, *Луиджи К.* (род. въ 1750 г.) и *Джузеппе К.* (род. въ 1760 г.), были также граверами, но значительно уступали въ мастерствѣ своему отцу.

А. С.—ст.

Кунене (Купене) — рѣка въ португальской колоніи Ангола въ зап. Африкѣ, длиною въ 1200 км., съ бассейномъ въ 272000 кв. км., беретъ начало на плоскогоріи Вихе, на высотѣ 1600 м. надъ ур. моря, близъ источниковъ Кванезы и Кубанго, принимаетъ многочисленныя притоки, у Китеве и въ сухое время года шириною въ 150 м. и глубиною въ 2 м.; по соединеніи съ Какуловаромъ, вытекающимъ изъ горъ Шелла, К. расширяетъ свое русло въ большое болото у Хумбе, соединенное двумя протоками съ озеромъ Этоза. Отъ Хумбе К. направляется къ З, составляетъ границу со страной Дамара и впадаетъ, перейдя черезъ невысокій порогъ, въ море. К. не судоходенъ, его нижнее теченіе недостаточно исследовано.

Кунео (Синео, народн. Сон) — г. въ Италіи, въ южномъ Пьемонтѣ, при слияніи Стуры и Гессо; 13272 жителя; шелковая и бумажная мануфактуры; торговля хлѣбомъ, пенькой и шелкомъ. Въ средніе вѣка К. былъ сильно укрѣпленъ.

Кунерсдорфъ — селеніе въ 4 в. отъ Франкфурта на Одерѣ. Во время 7-лѣтней

войны, 1 августа 1759 г., русско-австрийский войска (около 60 тыс.), под начальством гр. Салтыкова, атакованы были на позиции у К. главными силами пруссаков (до 48 тыс.), которыми предводительствовал сам король Фридрих. Успех сначала склонялся на сторону пруссаков, но под конец они были совершенно разбиты и обращены в бегство. Потери их простырались до 15 тыс.

Кунжутное масло—см. Масла жирныя.
Кунжутъ (*Sesamum orientale* L.)—трава из рода *Sesamum*, заключающая до 10 видов, растущих дико в тропической и южн. Африкѣ, за исключеніемъ одного разводимаго издревле во всей теплой и жаркой Азии, а в настоящее время и в Америкѣ. Однолѣтняя трава (сем. сезамовыя или кунжутныя). Нижніе листья противоположныя, остальные очередныя. Цвѣты в улахъ листьевъ, вѣтчикъ трубчатый слегка неправильный, красный развѣтъ отбѣловъ, 4 тычинки, изъ которыхъ 2 длиннѣ остальныхъ, плодъ коробочка съ многочисленными семенами, содержащими до 60% масла (см.), ради котораго это растение и разводится, особенно въ азиатскихъ странахъ, гдѣ неизвѣстна маслина, какъ, напр., в русскія среднеазиатскихъ владѣніяхъ. Происхождение К. неясно. Декандоль думаетъ, что онъ родомъ съ Зондскихъ о-вовъ. Во всякомъ случаѣ, его разведение началось в Старомъ Свѣтѣ съ древнѣйшихъ временъ. Геродотъ уже называлъ его сезамомъ.

А. Б.

Кунштугада—св., супруга имп. Генриха II, дочь гр. Зигфрида Люксембургскаго. По смерти мужа удалась въ м-рь, гдѣ и ум. въ 1038 г. Похоронена въ Вамбергскомъ соборѣ. Иннокентій III причислилъ ее къ лику святыхъ въ 1200 г. Ср. Гиршъ, «Heinrich II» (т. I—III, В. и Лпц., 1862—75); Вреслау, «Konrad II» (т. I и II, т. же, 1879—84).

Кунштугада—дочь Базы IV венгерскаго, жена польскаго короля Болеслава V; посвятила себя преимущественно уходу за больными, а послѣ смерти мужа поступила въ монастырь. Умеръ въ 1292 году; въ 1690 г. причислена католическою церковью къ лику святыхъ.

Кунцикъ (Аристъ Аристовичъ, Ernst-Edvard Kunik)—историкъ, род. въ 1814 г. въ силезскомъ городѣ Лигницѣ, по окончаніи курса въ берл. университетѣ прѣхалъ въ 1839 г. въ Москву, гдѣ занялся изученіемъ русской исторіи. Писалъ съ 1841 г. въ «Москвитянинѣ» (между проч.—разборъ «Энциклопедіи права» Неволіна). Въ 1844 г. К. опредѣленъ былъ адъюнктомъ академіи наукъ по русской исторіи, а съ 1850 г. состоитъ экстраординарнымъ академикомъ. Старшій хранитель Эрмитажа, членъ археографической комиссіи и главный ея редакторъ для иностранныхъ актовъ. Въ 1876 г. К. возведенъ киевскимъ унив. въ степень доктора русской исторіи honoris causa. Наибольше значительный трудъ К.—«Die Berufung der schwedischen Rodsen durch die Finnen und Slaven» (СПб. 1844). Выступая здѣсь представителемъ норманнской теоріи происхожденія Руси и впервые примѣняя къ изученію русской исторіи историко-генетическій методъ языкованія, въ томъ видѣ, какъ онъ былъ

разработанъ Як. Гриммомъ, К. даетъ и всему варяжскому вопросу иную постановку: по его мнѣнію, важно не столько опредѣленіе имени и національности основателей русскаго государства, сколько установленіе того, какія новыя начала внесены были ими въ русскую жизнь. И въ позднѣйшихъ своихъ историческихъ работахъ, которыя почти всѣ печ. въ «Запискахъ Академіи Наукъ», а частью вышли и отдѣльно, К. широко пользуется лингвистическими данными, при чемъ особое значеніе придаетъ сравнительному изученію названій рѣкъ или «сравнительной потамологіи». Таковы, напр., его «Замѣчанія къ Отрывкамъ о варяжскомъ вопросѣ С. Гедеонова» (1862), «О сравнительномъ изслѣдованіи славянскихъ и литовскихъ нарѣчій» (1863), «О запискѣ готскаго топарха» (1874); «Тохтамышъ и Фирковичъ» (1876 и отд.), «Извѣстія Аль-Бекри и другихъ авторовъ о Руси и Славянахъ» (1878 и отд.; въ сотрудничествѣ съ бар. В. Розеномъ), «Примѣчанія къ Каспію Дорна» (1882) и мн. др. Среди многочисленныхъ (свыше 120) статей, замѣтомъ и записокъ К. особенно выдѣляются тѣ, которыя относятся къ области исторической этнографіи: «О вліяніи иранскаго племени на судьбу семитическихъ народовъ», 1856; «Печенѣги, Торки, Половцы», 1888; «Объ описаніи славянскихъ земель Ибрагима Ибн-Якуба», 1890, а также византиновѣднія: «Программа задачи на премію о визант. хронографіи» въ «Ж. М. Н. Пр.», ч. LXIII; «Почему Византия остается загадкою во всемирной исторіи», въ «Зап. Акд. Наукъ» т. II; изслѣдованія о жизни св. Георгія Амастридскаго, тамъ же 1845 г. и 1881 г.; записка о составленіи перечня визант. грамотъ и писемъ, 1894. Къ исторіи просвѣщенія въ Россіи относятся слѣдующіе труды К.: «Сборникъ матеріаловъ для исторіи академіи наукъ въ XVIII вѣкѣ» (СПб. 1865), посвященный жизни и литературной дѣятельности Тредьяковскаго и Ломоносова; «Объ ученыхъ сборникахъ и періодическихъ изданіяхъ Академіи Наукъ съ 1726—1852 г.» (въ «Зап. Акд. Наукъ», т. I); «Перечень сочиненій В. Н. Татищева и матеріаловъ для его биографіи» (тамъ же, т. XLVII—матеріалы, извлеченныя преимущественно изъ бібліотеки и архива бывшей канцеляріи академіи и изъ архива министерства финансовъ). К. издалъ также соч. Круга (см.) и «Русско-ливонскіе акты, 1189—1601» (СПб. 1868).

Э. В.

Кунцица—см. Выводная кунница (VII, 476).

Кунцицъ (Августъ-Эдуардъ Kunitz, 1812—1886)—нѣмецкій богословъ, проф. страсбургскаго унив. Выѣстъ съ Рейссомъ издалъ «Beitragē zu den theologischen Wissenschaften» (Лена, 1847—55) и полное собраніе сочиненій Кальвина.

Кунцица (*Mustela*)—родъ хищныхъ изъ семейства кунциныхъ или хорьковыхъ. Средняго роста пальцеходящая хищница, съ короткими 5-ти пальцами ногами, пальцы которыхъ свободны и вооружены острыми маленькими втяжными когтями, острой мордой, короткими ушами, длиннымъ стройнымъ тѣломъ и покрытымъ длинными волосами хвостомъ, достигаю-

шимъ половины длины тѣла; коренныхъ зубовъ $\frac{1}{6}$, послѣдній верхній малъ, плотоядный зубъ нижней челюсти малъ и имѣеть бугорокъ на внутренней сторонѣ; заднепроходныя железы всегда есть. *Льская кунница* (*M. martes*; см. Куничныя, табл. I, ф. 1) отъ желтобурого до темнобурого цвѣта съ желтоватой мордой, боками и брюхомъ; подшерстокъ у корня рыжеватосѣрый, на концахъ свѣтлый ржавожелтый; на горлѣ и передней части груди рыжежелтое пятно. Длина тѣла—до 55 стм., хвоста—до 30 стм. И величина, и цвѣтъ сильно варьируютъ. Длина наружнаго края верхняго плотояднаго зуба равна ширинѣ верхняго бугорчатаго; послѣдній на наружномъ краю закругленъ. Водятся почти во всей Европѣ и въ зап. Азій (до Алтая и истоковъ Енисея). Живетъ въ лѣсахъ, преимущественно большихъ, превосходно лазаетъ, сидитъ въ дуплахъ, гнѣздахъ птицъ и бѣлокъ, рѣдко въ расщелинахъ скалъ; питается главнымъ образомъ бѣлками, соями и различными птицами, иногда зайцами и молодыми козулями, ѣстъ также медъ и плоды. Иногда опустошаетъ курятники и вредна истребленіемъ дичи. Спариваніе происходитъ въ январѣ и февралѣ и въ концѣ марта или началѣ апрѣля самка рождаетъ 3—5 дѣтенышей. Иногда спаривается съ каменной *K.* Въ Европѣ, по Ломеру, ежегодно продается около 180000 шкуръ лѣсныхъ *K.*, изъ которыхъ $\frac{1}{4}$ добывается въ средней Европѣ; лучшія изъ Норвегіи, затѣмъ изъ Шотландіи. *Каменная K.* или *бѣлодушка* (*M. foina*) меньше (длина тѣла 46 стм., хвостъ 24 стм.), ноги короче, уши меньше, удлинненная голова съ короткой мордой; цвѣтъ сѣробурый съ бѣловатымъ подшерсткомъ и бѣлымъ пятномъ на груди въ томъ мѣстѣ, гдѣ у лѣсной *K.* желтое; длина наружнаго края верхняго плотояднаго зуба больше ширины верхняго бугорчатаго, который на наружномъ краю волнуетъ, двулопастный. Водятся въ средней Европѣ, Италіи за исключеніемъ Сардиніи, въ Англіи, Швеціи, средней Россіи до Урала, Крыму и на Кавказѣ и въ зап. Азій (особенно въ Палестинѣ, Сиріи и Малой Азій), встрѣчается также въ Арганістанѣ и на Гималаяхъ (не ниже 1600 м. надъ уровнемъ моря). Держится охотнѣе всего около человѣческихъ жилищъ въ кучахъ камней, старыхъ постройкахъ, амбарахъ и хлѣвахъ, превосходно лазаетъ и сильно вредитъ домашнимъ птицамъ и ихъ яйцамъ; подобно другимъ куничнымъ, она часто убиваетъ гораздо больше животныхъ, чѣмъ можетъ съѣсть. Спариваніе происходитъ недѣли на три поздне, чѣмъ у лѣсной *K.* Мѣхъ менѣе цѣненъ; ежегодно, по Ломеру, въ средней Европѣ добывается до 250000 шкуръ, въ сѣв. Европѣ до 150000, всего приблизительно на 4 милліона марокъ; самыя красивыя шкурки изъ Венгріи и Турціи. *Соболю* (*M. Zibellina*; см. Куничныя, т. II, ф. 2) похожъ на кунцу, но голова конусообразная, уши больше, ноги выше и толше, хвостъ короче, мѣхъ болѣе длинный и блестящій. Цвѣтъ очень различенъ, отъ желтобурого до темнобурого, часто съ отдѣльными бѣлыми волосами; чѣмъ желтѣе подшерстокъ и чѣмъ рѣже ость, тѣмъ мѣхъ дешевле, чѣмъ темнѣе и одноцвѣтнѣе—тѣмъ дороже. Длина тѣла 44 стм., хвостъ 22 стм.

Водится въ Сибири и средней Азій, а также Японіи; прежде водился отъ Урала до Берингова моря и отъ южн. границы Сибири до 68° с. ш.; теперь значительно истребленъ. Живетъ въ лѣсахъ, особенно кедровыхъ, питается особенно бѣлками, ѣстъ также кедровые орѣхи. Спариваніе въ январѣ. Хорошіе темные соболи высоко цѣнятся уже на мѣстѣ, цѣна шкурки отъ 20—25 р. можетъ доходить до 200. По Ломеру, изъ Сибири ежегодно вывозятъ около 100000 шкуръ. *Колонокъ* (*Mustela sibirica*, см. Куничныя, т. II, ф. 5) зимой рыжеватожелтаго, лѣтомъ рыжеватокрасноватаго цвѣта, ноги сѣроватыя, брюхо свѣтлѣе, верхняя сторона рыла и усы бурныя, конецъ морды, губы, подбородокъ и 1—3 пятна подъ шеей и иногда пятно, тянущееся отъ подбородка внизъ по шеѣ, бѣлаго цвѣта; длина отъ конца рыла до основанія хвоста 28—30, длина хвоста 16,5 стм.; хвостъ зимой пушистый почти какъ у кунницы, длина его (безъ волосъ) болѣе половины тѣла. *K.* живетъ въ восточной Сибири, начиная съ Алтая до 66° с. ш.; по образу жизни сходенъ съ соболемъ. Онъ доставляетъ хорошій мѣхъ и служитъ предметомъ важнаго промысла; покрашенные мѣха его сбываются часто за соболи. *K.* часто вредитъ охотникамъ, поймавъ и растерзавъ животныхъ, попавшихъ въ капканы. Охота на него—см. т. XV, Колонокъ. Въ сѣв. и сѣв.-вост. части Сѣверной Америки водится *американскій соболь* (*M. americana*) длиною 45 стм., хвостъ 15 стм.; мѣхъ болѣе или менѣе равномернаго бурого цвѣта, на груди желтое пятно, голова и уши сѣрыя или бѣлыя. Мѣхъ грубѣе и дешевле соболинаго; по Ломеру, ежегодно добывается на С около 100000 шкуръ, на Аляскѣ 30—50 тысячъ. *Канадская K.* (*M. pennanti s. canadensis*) значительно крупнѣе (тѣло 60 стм., хвостъ 30—35), морда длиннѣе, затылокъ шире, длинный мѣхъ темнаго бурочернаго цвѣта на спинѣ и головѣ съ сѣдною, иногда болѣе свѣтлаго желтобурого цвѣта. Живетъ преимущественно въ выкопанныхъ ею самою норахъ по близости отъ береговъ рѣкъ. Н. Км.

Охота 1) на *лѣсную K.* (*Mustela martes*) производится на сѣверѣ Россіи и въ Сибири съ собакою *лайкою* (см.), которая, напавъ зимою на слѣдъ *K.*, гонитъ ее съ лаемъ сперва по землѣ, а потомъ, когда она взберется на дерево, слѣдитъ за ея движеніями. Промышленникъ, подойдя «на лай собаки» къ мѣсту остановки *K.*, стрѣляетъ въ нее, если же она спряталась въ дупло, то срубаетъ дерево и достаетъ звѣрька изъ дупла. Когда *K.*, спасаясь отъ преслѣдованія, забирается въ кучи бурелома, засыпаннаго снѣгомъ, то это мѣсто окапываютъ канавою и обтягиваютъ внутреннюю сторону ея сѣткою, въ которую *K.* и попадаетъ. Въ Сибири *K.* добываютъ капканами и особою ловушкою—*пастю*, которая состоитъ изъ жерди, падающей на звѣрька въ тотъ моментъ, когда онъ, пробѣгая подъ ловушкою, задѣваетъ за протянутую *симу* (тонкій шнурокъ, обыкновенно изъ бѣлаго конскаго волоса). Пастю ставятъ на кунныхъ тропкахъ, иногда же *K.* приманиваются въ ловушку *пастью*, т. е. наживою въ видѣ рабчика или маленькой птички. Куній промыселъ сильно развитъ въ

Кубанской области, гдѣ занимаются имъ горскія племена: карачаевцы, кабардинцы и въ особенности абазинцы. Для промысла горцы вывѣзаютъ изъ дома въ октябрѣ или ноябрѣ, пока глубокіе снѣга еще не мѣшаютъ движению обоза; прибывъ на мѣсто, они разбиваются на группы отъ 4 до 6 человекъ и охотятся до конца февраля или марта. Употребляемые ловушки обыкновенно имѣютъ видъ доски, одна узкая сторона которой вставлена въ продольный въ стволѣ дерева жолобъ, другая сторона укрѣплена на вбитыхъ въ землю кольяхъ; при одной системѣ приманка (свиное мясо) кладется на доску и К. убивается другою, сверху падающею доскою, вставленною, подъ угломъ къ первой, въ томъ же жолобѣ; въ другихъ ловушкахъ приманка подвизывается подъ доскою и К. задавливается тяжелою перекладною, приспособляемою къ тѣмъ же кольямъ, на которыхъ укрѣплена доска. Партия въ 20—40 охотниковъ добываетъ въ зиму до 500 и болѣе К., которыя цѣнятся на мѣстѣ по 5—7 р. за штуку (старыя, съ просѣдою, даже до 35 р.). 2) Охота на каменную (также домашнюю) К., *блѣдоушку* производится, преимущественно, капканами, на Кавказѣ смазываемыми саломъ и зарываемыми въ землю; учуявъ запахъ сала, К. роютъ землю и попадаютъ въ капканы или головою или ногою; около жилыхъ мѣстъ, для приманки въ капканы, употребляютъ свѣжія яйца. Въ продажѣ имѣются особыя ловушки, въ видѣ ящика съ захлопывающимися крышками, которыя ставятся на куньихъ тропахъ. Мѣхъ К.-блѣдоушки цѣнится дешевле гнѣсной, не дороже 2—4 р. на мѣстѣ. К. признается, по закону, хищнымъ звѣремъ, а потому охота на нее разрешена въ теченіе цѣлаго года.

Литература. А. Черкасовъ (см. Колонокъ); Воропай, «Записки объ охотѣ въ Шенкурскомъ у., Архангельской губ.» (Пермь, 1891); А. Михайловъ, «Очерки природы и быта Бѣломорскаго края Россіи» (СПб., 1868); Ф. Домбровский, «Охотникъ» (см. отдѣлъ V—капканова ловля; СПб.-бургъ, 1891); А. Виноградовъ, «Охота въ урѣмѣ Малаго Зеленчука» («Журналъ Охоты и Коннозаводства» (1870, № 14); О. Ефремовъ, «Ловля куньихъ въ Кубанской области» («Природа и Охота», 1884, IX); Я. Васильевъ, «Черноморскій округъ въ охотничьемъ отношеніи» (тамъ же, 1893, V).

С. Б.

Куницынъ (Александръ Петровичъ, 1788—1841) — выдающійся русскій юристъ, получилъ образованіе въ педагогическомъ инст., окончилъ его за границей, преподавалъ въ царскосельскомъ лицей нравственныя и политическая науки, былъ профессоромъ «общихъ правъ» въ главномъ педагогическомъ инст. и слб. унив. Въ 1821 г. уволенъ отъ преподаванія на основаніи постановленія главнаго управленія училищъ, признавшаго, согласно мнѣнію Рунича (см.), книгу К.: «Право естественное» (СПб., 1818) «противорѣчающею явно истинамъ христіанства и клонящеюся къ ниспроверженію всѣхъ связей семейственныхъ и государственныхъ». Служилъ въ комиссіи для составленія законовъ, преобразованной во 2 отд. Соб. Е. В. Канцеляріи. Кромѣ названнаго

главнаго его труда, ему принадлежатъ: «Изображеніе взаимной связи государственныхъ ездѣній» (СПб., 1817) и «Историческое изображеніе древняго судопроизводства въ Россіи» (СПб., 1848). Строгая и сильная логическая мысль, самостоятельность сужденій, выработанная подъ вліяніемъ Канта и Руссо, глубокая убѣжденность — таковы отличительныя особенности его «Права естественнаго». «Властитель общества, какъ ограниченной, такъ и неограниченной, обязывается наблюдать: а) права членовъ; б) права самого общества и с) условія и коренныя законы, содержащіяся въ договорѣ соединенія и въ договорѣ подданства. Употребленіе власти общественной безъ всякаго ограниченія есть тиранство и кто оное производитъ есть тиранъ... Всякая власть родителей надъ дѣтьми противозаконна, если не принадлежитъ къ воспитанію. Посему родители не имѣютъ права поступать съ ихъ дѣтьми какъ съ собственностью. Хотя родители имѣютъ право наказывать дѣтей, но только для цѣли воспитанія. Всякое наказаніе, не для сей цѣли производимое, есть несправедливость» — вотъ основныя мысли книги К. Соч. К. по исторіи судопроизводства, свидѣтельствуя объ обширныхъ историко-юридическихъ его знаніяхъ, между прочимъ о знакомствѣ его съ Эйхгорномъ и источниками германскаго права, является также выдающимся для своего времени. Нравственное вліяніе К. на слушателей отмѣчено Пушкинымъ: «Куницыну данъ сердца и вина! Онъ создалъ насъ, онъ воспиталъ наше пламенъ... Поставленъ имъ краеугольный камень, имъ чистая лампада возжена». Ср. «Исторія слб. университета въ теченіе первыхъ 50 лѣтъ его существованія», В. В. Григорьева. *В. Нечаевъ.*

Куницынъ (Алексѣй Васильевичъ, 1807—1883) — русскій юристъ-публицистъ, изъ духовнаго званія, воспитывался въ с.-петербургской духовной академіи, откуда, до окончанія курса, былъ переведенъ въ с.-петербургскій унив. въ числѣ лицъ, назначенныхъ Сперанскимъ для изученія законовѣдѣнія и занятія профессорскихъ кафедръ. Въ 1831 г. К. былъ отправленъ въ Берлинъ, гдѣ работалъ подъ руководствомъ Савиньи. Съ 1835 г. преподавалъ гражд. законы въ харьковскомъ унив.; былъ деканомъ, проректоромъ, ректоромъ. Въ 1866—77 гг. состоялъ проф. новороссійскаго унив., гдѣ читалъ римское и гражданское права и процессъ. Написалъ: «О правахъ наследства лицъ женскаго пола» (Х., 1844); «О мѣрахъ къ отвращенію неправосудія по русскому законодательству» (акт. рѣч. Х., 1859) и рядъ статей въ «Журн. Мин. Юст.»: «О силѣ договора найма имущества» (1861, 9); «Вопросы Мейера о сервитутахъ» (1863, 8); «Духовныя завѣщанія несовершеннолѣтнихъ» (1863, 3); «Приобрѣтеніе права собственности давностью владѣнія» (1864, 10—12); «Право собственности по опредѣленію его въ Сводѣ Законовъ» (1866, 2); «О правѣ племянницъ на указныя доли въ наследствѣ» (1866, 4) и др. — труды, обличающіе юриста строгой школы, серьезной и непредубѣжденной мысли. Лекціи его, отличавшіяся строгой систематичностью,



1. Лисья кунья (*Lutra vulgaris*).



2. Обыкновенный хорек (*Martes martes*).



3. Выдра обыкновенная (*Castor fiber*).



4. Морская выдра, морской бобр или калань (*Fiber zibicicus*).





1. Горностай (Putorius a. ermine, въ зимнемъ нарядѣ).



2. Соболь (Mustela Libellina).



3. Африканскій хорекъ (Putorius furo).



4. Ласка (Putorius vulgaris).



5. Кулонокъ (Mustela sibirica).



6. Норка (Putorius lutreola).



1. Ресомха (*Culo borealis*).

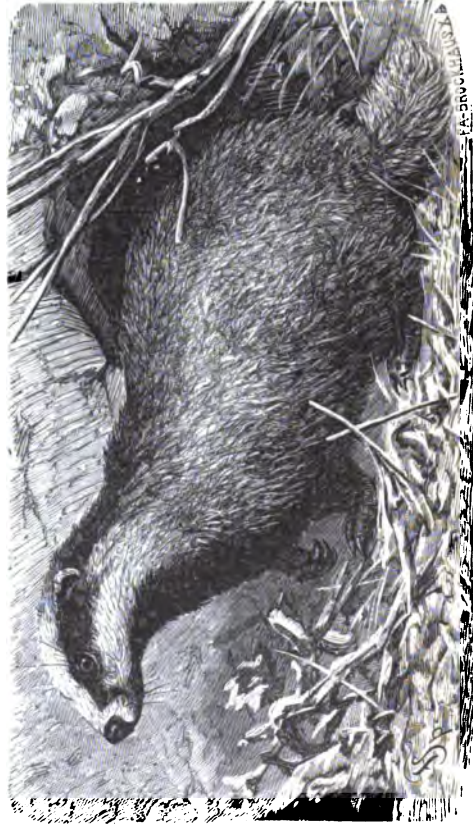

2. Барсу́ль обыкновенный (*Meles taxus*).



3. Вонючка (*Mephitis chilensis*).



4. Медо́дьдъ или Рате́ль (*Ratelus carpenis*).



5. Черепъ барсука.

ясностью и точностью свидѣній, охотно слушались студентами; отношенія К. къ послѣднимъ также сочувственно вспоминаются его биографами. Ср. Маркевичъ, «25-лѣтне новороссійскаго унив.» (стр. 508 сл., Од., 1880) и «Рѣчь Маланина» («Записки Новорос. Унив.», 37).

Куницыныя или **хорьковья** (Mustelidae)— семейство млекопитающихъ изъ отряда хищныхъ. Средней или малой величины хищники по большей части съ вытянутымъ стройнымъ тѣломъ на короткихъ, по большей части пятипалыхъ ногахъ, съ втяжными или невтяжными когтями; частью пальцеходящія, частью стопоходящія (опирающіяся на всю ступню); зубная система: рѣзцовъ $\frac{2}{2}$, клыковъ $\frac{1}{1}$, коренныхъ зубовъ $\frac{4}{4}$ или $\frac{4}{4}$, или $\frac{3}{3}$, или $\frac{4}{4}$, или $\frac{3}{3}$; плотоядный зубъ малый и имѣетъ бугорки, позади его въ верхней и нижней челюсти по 1 бугорчатому зубу, часто сильно развитому. У заднепроходнаго отверстия открываются обыкновенно особыя железы, выделяющія сильно вонючее вещество, служащее средствомъ защиты. К. водятся во всѣхъ частяхъ свѣта кромѣ Австраліи. По большей части они очень ловки, подвижны, кровожадны, охотятся преимущественно по ночамъ; приносятъ вредъ домашней птицѣ и дичи, но, съ другой стороны, полезны, истребляя крысъ, мышей и другихъ вредныхъ грызуновъ. Нѣкоторыя превосходно плаваютъ и питаются преимущественно рыбой; нѣкоторыя ѣдятъ и растительныя вещества, рождаютъ отъ 2 до 10 слѣпыхъ дѣтенышей. Многія составляютъ предметъ важнаго промысла, благодаря превосходному мѣху (лучшіе пушные звѣри). Ежегодно въ Европѣ въ торговлю поступаетъ около 3 милл. шкуроекъ этихъ животныхъ цѣною до 10 милл. руб. К. подраздѣляются на три семейства: 1) К. (Mustelina или Martina) по большей части пальцеходящія съ длиннымъ тонкимъ тѣломъ на очень низкихъ ногахъ съ небольшимъ короткимъ поперечноудлиненнымъ бугорчатымъ зубомъ; важнѣйшіе роды: куница (Mustela), изъ представителей котораго на табл. изображены гѣсная куница (Mustela martes) и соболь (Mustela zibellina); родъ хорекъ (Putorius), изъ представителей котораго на табл. обыкновенный хорекъ (P. foetidus), норка (P. lutreola), горностай (P. erminea), африканскій хорекъ (P. furo), ласка (P. vulgaris), колонокъ (P. sibiricus) и росомаха (Gulo), изъ котораго изображена обыкновенная росомаха (Gulo borealis). 2) Выдровыя (Lutrina), у которыхъ пальцы соединены плавательной перепонкой, хвостъ плоскій, заостренный, верхній бугорчатый зубъ большой квадратный. Сюда относятся родъ выдра (Lutra), напр. обыкновенная выдра (L. vulgaris) и родъ морская выдра (Enhydris), именно морская выдра, морской или камчатскій бобръ или каланъ (E. marina). 3) Барсуковыя (Melina), стопоходящія съ толстымъ плотнымъ тѣломъ, очень большимъ верхнимъ бугорчатымъ зубомъ и длинными тупыми когтями, приспособленными для рытья. Важнѣйшіе роды: барсукъ (Meles), напр. обыкновенный барсукъ (M. taxus), вонючка (Merphina), напр. M. chilensis, медоѣдъ или рашель (Mellivora s. Ratelus), напр. R. sarpen-

sis, и вонючій барсукъ или короткохвость (Mudaus), напр. теладу (M. meliceps). И. К.

Кункель (Kunkelpass)—проходъ въ Гарнскихъ Альпахъ, между кант. С-тъ Галленъ и Граубюнденъ. Отъ Рагаца тянется вдоль р. Таминны, потомъ по долині Геребаха, по округу Кункель до высоты 1351 м. и спускается къ Таминсу и Рейхенау въ долині Рейна. 7 часовъ пути.

Кункель (Иоганнъ) — алхимикъ (1630—1702), родился въ Ренсбургѣ, сынъ придворнаго герцогскаго алхимика, умеръ въ Стокгольмѣ. Въ 1654 г. состоялъ алхимикомъ при герцогахъ Лауэнбургскихъ, позднее былъ на службѣ у курфюрста саксонскаго Иоганна-Георга II, съ 1679 г.—у великаго курфюрста берлинскаго. Послѣ смерти послѣдняго былъ приглашенъ королемъ Карломъ XI въ Стокгольмъ. Здѣсь онъ былъ назначенъ горнымъ совѣтникомъ и подъ именемъ Левенштерна былъ возведенъ въ дворянское достоинство. Научныя возрѣнія К. не стояли выше взглядовъ его современниковъ. Онъ считалъ, напр. что ртуть является составною частью всѣхъ металловъ и въ этомъ полагалъ отличіе минеральныхъ веществъ отъ органическихъ, которыя не содержали этого металла. Но зато съ опытной стороны онъ извѣстенъ нѣкоторыми изслѣдованіями. Такъ, купивъ у Брандта секретъ полученія фосфора, онъ улучшилъ способъ приготовленія этого элемента. Далѣе онъ наблюдалъ выпаденіе серебра и золота изъ растворовъ при дѣйствіи желѣзнаго купороса или органическихъ веществъ. Наконецъ, онъ занимался приготовленіемъ стекла. Въ 1789 г. въ Нюрнбергѣ появилось его посмертное изданіе «Vollständige Glasmacherkunst». В. К.

Кунная система — см. Куна.

Куннингамъ (Алланъ Cunningham) — братъ послѣдующаго (1791—1831), въ 1814 г. К. отправился въ Бразилію въ качествѣ ботаника-коллектора, въ 1817 г. переправился въ Сидней; посѣтилъ о-въ Норфолькъ, Илде-Франсъ. Напечаталъ нѣсколько замѣтокъ о береговой флорѣ сѣв.-вост. Австраліи («Iris», Bd. XXI, 1828), издалъ «Flora insularum Novae-Zelandiae Praecursor» («Comps. Bot. Mag.» 1836 и «Ann. Nat. His.», I—IV). Жизнь К. описалъ Hogg (Л. 1876), а сынъ *Летръ* издалъ (Л. 1847) его «Poems and Songs». С. Р.

Куннингамъ (Ричардъ Cunningham, 1793—1835) — шотландецъ; сначала садовникъ въ ботаническомъ саду въ Кью, затѣмъ въ 1833 г. директоръ ботаническаго сада въ Сидней. Въ 1836 г. К. предпринялъ путешествіе въ Нов. Зеландію, гдѣ и убить туземцами. К. участвовалъ во второмъ изданіи: «Hortus Kewensis»; описалъ древесныя Vegeta изъ Нов. Зеландіи. Р. Браунъ установилъ въ честь К. родъ Cunninghamia (изъ хвойныхъ). Написалъ: «Two-years in New South Wales» (Лонд., 1828). С. Р.

Кунныя цѣнности—см. Куна.

Куновать—рѣка Березовскаго окр., Тобольской губ., правый прит. р. Оби; выходитъ изъ болотъ и направляется къ ЗСЗ, длина течения до 200 в. при 80—90 саж. ширины и 4 саж. глубины. Въ нижнемъ теченіи К. образуетъ озеро, на сѣв. возвышенномъ берегу ко-

торого повнѣ видны слѣды древняго остацкаго городка. Около этой рѣки вочуегъ остацкая волость—Кюноватская, въ числѣ 2499 кочевниковъ.

Кюновъ (Kupów) — посадъ Опатовскаго у., Радомской губ., на р. Каменной дѣвомъ прит. Вислы. Жит. 1663 (342 еврея). Разработка мелкозернистаго песчанка, употребленнаго для изящныхъ построекъ.

Кюность—сплавная рѣка Новгородской г., Бѣлозерскаго у. Вытекаетъ подъ именемъ *Рыбичи* изъ Турыгинскаго озера, послѣ 30 в. течения впадаетъ въ Лооское (Озатское) озеро, имѣющее 20 в. дл., вытекаетъ оттуда подъ им. К. и послѣ 30 в. течения впадаетъ въ Бѣлоозеро. К. важна для Маринской системы, такъ какъ пополняетъ Бѣлозерскій каналъ водою изъ озера, составляющихъ водохранилище въ 2778000 куб. саж. воды.

Кюне-Финшеръ—см. Фишеръ.

Кюратъ (Heinrich Kuhnrat) — мистическій писатель XVI и начала XVII вѣка; съ библейскою теософией соединялъ идеи каббалы и герметической философии или алхимии. Главное его соч.: «*Amphitheatum aeternae Sapientiae*» (1609) пользовалось большимъ авторитетомъ среди алхимиковъ и адептовъ тайныхъ знаній, между проч. у нашихъ масоновъ и мартинистовъ, въ кругу которыхъ появился и русскій переводъ этой книги, сохранившійся въ нѣсколькихъ рукописныхъ экземплярахъ.

Вл. С.

Кун-Сент-Мартонъ или *Куманскій Св. Мартинъ* (мад. Kün-Szent-Márton)—г. въ Венгріи, въ Языго-Великокуманско-Солноцкомъ комитатѣ. Жит. 12554, преимущественно католиковъ-мадьяръ; земледѣліе и скотоводство.

Кун-Сент-Миклошъ или *Куманскій Св. Николай* (мад. Kün-Szent-Miklós, словенск. Kùmansky sv. Mikuláš)—гор. въ Венгріи, въ Пешть-Пилишъ-Шольтъ-Малокуманскомъ комитатѣ. Жит. 8298, преимущественно евангеликовъ-мадьяръ; реформатская гимназія.

Кунсткамера (нѣм. *Kunstkammer*) — прежнее названіе коллекцій рѣдкостей характера историческаго, художественно-промышленнаго и естественно-научнаго, а также и мѣста храненія такихъ коллекцій. Въ нихъ обыкновенно были собраны самыя разнородныя вещи и диковинки, замѣчательныя или своею рѣдкостью, или же по своимъ отношеніямъ къ историч. лицу или событію. Въ XVI—XVII вв. такого рода К. составляли неизбѣжную принадлежность всякаго княжескаго двора. Нынѣ терминъ К. оставленъ, а прежнія К. или закрыты, или распределены по разнымъ музеямъ. Въ Россіи К. основана Петромъ Великимъ, который уже въ первое пребываніе свое въ Голландіи (1698) закупилъ значительное количество птицъ, рыбъ и насѣкомыхъ. Коллекція эта, вмѣстѣ съ уродами и анатомическими препаратами, хранилась въ главной аптекѣ въ Москвѣ, въ вѣдѣніи архіатера Арескина. Въ 1714 г. изъ собранія этого, перевезеннаго въ Петербургъ и помѣщеннаго въ библіотекѣ стараго Лѣтняго Дворца, образованъ былъ *кунсткамера*. К. въ особенности обогатилась послѣ вторичной поѣздки Петра I по Европѣ (1716), когда царь купилъ въ Данцигѣ коллекцію ми-

нераловъ, раковинъ и рѣдкихъ камней, въ Амстердамѣ—извѣстное въ свое время собраніе животныхъ, рыбъ, змѣй и насѣкомыхъ, сохранившихся въ спиртѣ, и славившійся тогда анатомическій кабинетъ Рюйша. Въ 1718 г. состоялся указъ о доставленіи въ К. со всѣхъ концовъ Россіи уродовъ, археологическихъ находокъ и проч. Въ 1722 г. для К. съ библіотекою выстроено было особое зданіе. По открытіи академіи наукъ К. и библіотека поступили въ ея вѣдѣніе. Уже въ прошломъ столѣтіи коллекція К. стали распределяться по различнымъ музеямъ академіи, въ которой еще долго сохранялась лишь одна часть К., а именн *кабинетъ Петра Великаго*. Здѣсь хранились одежда этого государя, его оружіе, мебель, все, что окружало его въ частной жизни, чего касались его руки—токарные вещи, станки, модели и пр. Въ 1837 г. собраніе это было приведено въ порядокъ, но въ 1848 г. модели кораблей и др. судовъ переданы изъ кабинета въ главное адмиралтейство, а книги Петра повелѣно было хранить въ гидрографическомъ депо. Наконецъ, въ 1851 г. и прочія вещи кабинета были переданы въ Имп. Эрмитажъ, въ которомъ онѣ и образуютъ особое отдѣленіе. Ср. Бѣляевъ, «Кабинетъ Петра Великаго» (СПб. 1793; 2 изд., 1800); «Описъ предметовъ, сохраняющихся при Имп. академіи наукъ, въ отдѣленіи, называемомъ Кабинетъ Петра Великаго» (СПб. 1837; 2 изд. 1844).

Кунтанъ — такъ называется на языкѣ маратхи (см.) смѣшанная индійская каста, происходящая отъ отца вайшья и матери брахманки. Занятіе К. — прислуживаніе въ женскихъ покояхъ и доставленіе плясуній и куртизанокъ.

Кунтушъ (Kontusz) — средневѣковая одежда поляковъ, заимствованная отъ крымскихъ татаръ. Турецкіе султаны жаловали К. крымскимъ ханамъ въ видѣ отличія. Обыденной одеждой въ Польшѣ К. является съ конца XVI в. Съ 1776 по 1780 г. К. былъ польскимъ военнымъ мундиромъ. Съ 1794 г. К. постепенно сталъ выходить изъ употребленія; въ настоящее время удержался въ Галиціи. К. имѣлъ форму длиннаго казакина, съ разрывными рукавами, которые забрасывались на плечи.

Кунтъ (Karl Sigismund Kunth) — одинъ изъ выдающихся нѣмецкихъ ботаниковъ (1788—1850). Въ 1806 г. К. поступилъ на естественный факультетъ берлинскаго университета. Въ 1838 году напечаталъ свою первую учебную работу: «*Flora Berolinensis*» (2-ое изд. 1838 г.). Послѣ смерти Вильденова, К. предпринялъ обработку гербаріевъ, собранныхъ А. Гумбольдтомъ и Бонпланомъ; перѣхалъ въ 1813 г. къ Гумбольдту въ Парижъ, гдѣ оставался до 1819 г. Въ этомъ году К. вернулся въ Берлинъ, назначенъ профессоромъ ботаники и вице-директоромъ ботаническаго сада; въ 1829 г. К. былъ выбранъ въ члены академіи наукъ. Сочиненія К. относятся къ важнѣйшимъ работамъ по систематикѣ растений, таковы напр.: «*Nova genera et species plantarum*» (7 т. Парижъ, 1815—25); «*Mimoses et autres plantes Legumineuses du Nouveau Continent, recueillies par M. A. de Humboldt et Bon-*

pland» (Парижъ, 1819—24, съ 60 табл.); «Synopsis plantarum quas... collegerunt Alexander de Humboldt et Amatus Bonpland» (Парижъ, 1822—25); «Enumeratio plantarum omnium hucusque cognitarum» (Штуттг. и Тюрингенъ, 1833—50, 5 т.); «Distribution méthodique de la famille des Graminées» (П. 1835; 220 табл.). Изъ др. сочиненій К. известны: «Handbuch der Botanik» (Б. 1791); «Lehrbuch der Botanik» (Б., 1847); «Anleitung zur Kenntniss sämmtlicher in der Pharmacopoea boeussica aufgeführten officinellen Gewächse» (Б., 1834) и др. С. Р.

Кунце (Gustav Kunze) — нѣмецкій ботаникъ (1793—1851), профессоръ ботаники и директоръ ботаническаго сада въ Лейпцигѣ. Изъ трудовъ К. упоминаемъ: «Deutschlands Schwämme» (Лпц., 1816); «Mycologische Hefte» (Лпц. 1817—23, съ 4 табл.); «Die Farrenkräuter in colorirten Abbildungen. Schkuhr's Farrenkräuter» (Supplement; Лпц., 1840—51, 2 т., съ 140 табл.); «Schkuhr's Riedgräser» (Лпц. 1840—50, съ 50 табл.). С. Р.

Кунце (Иоганнъ-Эмиль Kuntze, 1824—1894) — выдающийся германскій юристъ, былъ проф. въ Лейпцигѣ; одиакъ изъ немногихъ романистовъ, убѣжденный въ томъ, что «основы юриспруденціи покоятся на основахъ философіи», и въ своихъ «конструкціяхъ» римскаго и современнаго права искавшій по преимуществу этого общаго, философскаго смысла юридическихъ явленій. Стремясь къ примиренію между идеализмомъ юристовъ-тегелъянцевъ и натурализмомъ (реализмомъ) Іеринга и его послѣдователей, К. не вѣрять въ безусловное господство одной логики (разума) въ правѣ и вмѣстѣ съ тѣмъ отказывается строить его на началѣ практической дѣли. Интуитивный способъ изслѣдованія, мышленіе образами и контрастами — вотъ основные приемы работъ К., значеніе которыхъ опредѣляется тѣмъ, по скольку К. своей интуиціей удавалось *уловить* реальный смыслъ явленій. Многочисленныя замѣчанія его объ историческомъ развитіи обязательствъ и ихъ формахъ, объ отношеніи римскихъ и современныхъ формъ гражданскаго права имѣютъ несомнѣнную цѣнность. Главные труды К.: «Die Obligation und die Singularsuccession des römisch. und heutigen Rechts» (1856); «Die Lehre v. d. Inhaberpapieren» (1857); «Deutsches Wechselrecht» (1862); «Die Obligationen im Römisch. und heutigen Recht sind das jus extraordinarium der röm. Kaiserzeit» (1886); «Der Besitzwille» (1890); «Der Gesamttact. Ein neuer Rechtsbegriff» (1892); «Kursus des Röm. Rechts» (1879); «Excursus über Röm. Recht» (1880); «Der Wendepunct der Rechtsw.» (1856); «Ueber die Todesstrafe» (1868); «Prolegomena zur Geschichte Roms» (1882); «Der Provinzialjurist Gajus» (1882); «Betrachtungen über den Entwurf eines bürg. Gesetzbuchs» (1889); «Der Parallelismus des jus publicum und privatum bei den Römern» (1889); «Die deutschen Stadtgründungen» (1891); «Ihering, Windscheid, Brinz» (1893); «Zur Geschichte des Röm. Pfandrechts» (1893). В. Исаевъ.

Кунце (Karl Kuntze) — нѣмецкій композиторъ и виртуозъ (1817—1883), написалъ около 300 произведеній; хоры для мужскихъ голосовъ, пѣсни, увертюры, марши, мотеты. Его

оперетта: «Въ горахъ» была поставлена въ Дессау, въ 1875 г. К. — также известный въ Германіи дирижеръ. Н. С.

Кунце (Максъ-Фридрихъ Kunze, родился въ 1838 г.) — нѣмецкій ученый лѣсоводъ, докторъ и профессоръ, началъ въ 1870 г. преподавательскую дѣятельность въ тарандской академіи, сперва учителемъ, а потомъ (1873) профессоромъ геодезіи, чистой математики, искусства постройки дорогъ и черченія, съ 1883 г. читаетъ и лѣсную математику. Изъ его сочиненій назовемъ: «Massentafel für Nadelholzklotze nach Oberstärken» (1870); «Lehrbuch der Holzmesskunst» (1878; 2-е изд. 1876 переведено 1878 г. Ф. К. Арнольдомъ — «Учебникъ древоизмѣренія»); «Beiträge zur Kenntniss des Ertrages der Fichte auf normal bestockten Flächen» (1877); «Anleitung zur Aufnahme des Holzgehaltes der Waldbestände» (1886). Съ 1888 г. редактируетъ журналъ «Tharander Forstliches Jahrbuch».

Кунцешевичъ (Иосафатъ, въ мѣрѣ Іоаннъ), известный приверженецъ униі, родился въ 1680 г. во Владимірѣ-Волынскомъ, воспитанъ валса у иезуитовъ и поступилъ въ орденъ базилианъ. Въ 1617 г. сдѣланъ былъ епископомъ-коадьюторомъ полоцкой епархіи, а въ слѣдующемъ году — самостоятельнымъ архіепископомъ полоцкимъ. К. выхлопоталъ у короля грамоту на подчиненіе своей власти всѣхъ православныхъ монастырей и церквей, находившихся въ предѣлахъ полоцкой епархіи, послѣ чего разослалъ по епархіи грамоты, возвышавшія о соединеніи церквей, и требовалъ отъ священниковъ, чтобы они немедленно со своими прихожанами присоединились къ униі, угрожая въ противномъ случаѣ священникамъ лишеніемъ приходовъ и передачею ихъ, вмѣстѣ съ церквами, униатамъ. Вообще К. не останавливался ни передъ какими средствами для распространенія униі. Отобразъ у православныхъ всѣ церкви въ Полоцкѣ, К. отправился въ Витебскъ, чтобы отслужить во всѣхъ витебскихъ церквахъ литургію по униат. обряду и на этомъ основаніи призвать ихъ униатскими. Выведенные изъ терпѣнія насиліями К., православные жители Витебска начали 12 ноября 1623 г. на архіерейскій домъ, убили К. и трупъ его бросили въ Двину. Польское правительство отвѣтило на убіеніе К. жестокими репрессіями: около 100 чел. приговорено было къ смертной казни, городъ лишенъ былъ магдебургскаго права, съ ратуши и церковей святы были колокола; жители Витебска обязаны были на свой счетъ великолѣпно отстроить соборную церковь, при которой убитъ былъ К. Тѣло К. было погребено въ Полоцкѣ. Въ 1643 г. папа Урбанъ VIII призналъ К. блаженнымъ; Пій IX въ 1867 г. причислилъ его къ святымъ, провозгласивъ его патрономъ для Руси и Польши. Въ 1655 г., когда русскія войска заняли Полоцкъ, униатскій архіепископъ Антоній Селява бѣжалъ съ тѣломъ К. въ Жировицы, откуда униаты перевезли его въ Замостье. Послѣ перехода Полоцка вновь къ полякамъ, останки К. были привезены туда обратно, но въ началѣ XVIII в., когда Полоцкъ занялъ былъ Петромъ I, перевезены въ г. Бѣлу (нынѣшней Свѣдской губ.), гдѣ въ 1769 г.

поставлены открыто въ униатской церкви, для общаго поклоненія. Реликви К. привлекали массы богомольцевъ и служили сильнымъ оплотомъ уни; но подлинность ихъ не можетъ считаться установленною съ несомнѣнностью, а неоднократные осмотры тѣла, разновременно производившіяся униатами, свидѣтельствовали о постепенномъ его разрушеніи: уже къ концу прошлаго вѣка оставались лишь немногія части тѣла, которыя въ 1874 г. замурованы въ церковномъ склепѣ. Ср. И. Сикорскій, «Реликви Іос. К.» («Ж. М. Н. Пр.» 1870 г. № 12); ст. Говорскаго («Вѣстникъ Ю.-Зап. Россіи» 1862 г., августъ) и Хойнацкаго («Труды кiev. духовн. академіи», 1882 г. № 8 и 9); А. Сапуновъ, «Витебская старина» (Витебскъ, 1883 г. сл.); Яковъ Суша (холмскій униатскій епископъ), «Жизнь Іос. К.» (вновь изд. отцомъ И. Мартыновымъ). Въ виленской публичной бібліотекѣ хранится сборникъ черновыхъ замѣтокъ и проповѣдей К.

Кунцово (Знаменское)—село Московской губ. и у.; 74 двора и 496 жителей. Первое извѣстіе о мѣстности К. относится къ 1454 г. Съ 1689 до 1865 г. К. владѣлъ родъ Нарышкиныхъ; теперь оно принадлежитъ К. Т. Солдатенкову, построившему и содержащему здѣсь начальное училище (80 учащихся). Въ церкви К. старинный образъ Николая Чудотворца, ветхое евангеліе виленской печати 7082 г., на престольное евангеліе 1685 г. Близъ К. древнее городище. И. Е. Забѣлинъ полагаетъ, что Кунцовское городище было заселено съ незапамятныхъ временъ. Ср. И. Е. Забѣлинъ, «Кунцово и древній сѣвугскій станъ».

А. О. С.

Кунтъцъ (Карль Kuntz, 1770—1830)—нѣмецкій живописецъ и граверъ, ученикъ Ренгера и Квалъ въ акад. худож. въ Карлсруе, въ 1805 г. получилъ титулъ баденскаго придворнаго живописца и подъ конецъ своей жизни былъ директоромъ художественнаго музея въ Карлсруе. Писалъ небольшіе ландшафты и изображенія животныхъ, въ духѣ П. Поттера, доводя ихъ окончательность до поразительной тонкости. Коровы и быки выходили въ его картинахъ лучше, чѣмъ овцы и козы; въ своихъ пейзажахъ онъ представлялъ дѣйствительно существующія мѣстности, хотя и приукрашивалъ ихъ, согласно направленію, господствовавшему въ его время. Колоритъ его блестящъ, но напоминаетъ финифтаную живопись, за исключеніемъ развѣ тоновъ воздуха. Картины К. встрѣчаются нѣрѣдко въ общественныхъ и частныхъ коллекціяхъ, особенно въ Германіи. Какъ граверъ, онъ работалъ преимущественно аквастиной. Изъ его гравюръ наиболее извѣстны: «Семейство пастуха», съ Г. Роса, «Агаръ», съ К. Лоррена, «Пейзажъ», съ А. ванъ-де-Вельде, «La vache qui pisse», съ армянской картины П. Поттера, исполненная по собственнымъ рисункамъ «Четыре времени дня» и нѣкоторыя др. Сынъ его *Рудольфъ* К. (род. въ 1797 г.) пользовался нѣкоторою извѣстностью, какъ искусный рисовальщикъ лошадей и литографъ.

А. С.—ст.

Кунштъцъ, правн. *Кунстъ* (Яганъ Kunst)—актеръ. Въ 1702 г. Петръ Вел. отправилъ

бывшаго «комедiantа», венгерца Ягана Славскаго, въ Данцигъ, чтобъ наwerbовать тамъ труппу. Славскій привезъ въ Москву девять комедiantовъ, набранныхъ изъ странствующихъ нѣмецкихъ труппъ, подъ управленіемъ К. Труппа сначала играла на дому у Лефорта, а затѣмъ для нея былъ построенъ театръ на Красной площади. Въ томъ-же 1702 г. царь приказалъ отдать К. въ науку 12 молодыхъ русскихъ, набранныхъ изъ подьячихъ и посадскихъ. К. обучалъ комедiantскому искусству и учениковъ корабельнаго сухаревскаго училища, которые представляли комедіи въ Сухаревой башнѣ, при чемъ иногда присутствовалъ самъ Петръ 1 апрѣля 1704 г. К. выпустилъ заманчивое объявленіе о новой пьесѣ; въ числѣ зрителей былъ и царь; но когда взвился занавѣсъ, публика увидѣла на ярко освѣщенномъ полотнѣ надпись: «сега дня 1 апрѣля». Петръ не выразилъ неудовольствія, сказавъ только: «Вотъ комедiantская вольность»; но К. испугался его гнѣва и бѣжалъ изъ Россіи. Ср. Араповъ, «Лѣтопись рус. театра» (СПб., 1861); Пекарскій, «Актеры въ Россіи при Петрѣ Вел.» («Современникъ», 1858, № 2); В. С., «Комедiantъ Іоганнъ К.» («Музык. и Театр. Вѣстникъ», 1856, № 4). В. К.

Кунтъ (Адальбертъ Kuhn)—нѣм. лингвистъ и историкъ (1812—81). Въ своемъ соч.: «Zur ältesten Geschichte der indogerman. Völker» (В., 1845) К. впервые предложилъ гипотезу объ индогерманскомъ пранародѣ. К. считается основателемъ науки сравнительной мнѣологии. Его монографія: «Die Herabkunft des Feuers und des Göttertranks» (В., 1859; нов. изд. подъ наз. «Mytholog. Studien» 1887)—прекрасный образецъ изслѣдованій этого рода. Особенно цѣнны работы К. по германской мнѣологии; изъ нихъ отдѣльно изданы «Märk. Sagen und Märchen» (1843); «Norddeutsche Sagen, Gebräuche u. Märchen» (вмѣстѣ съ Шварцемъ, 1848); «Sagen, Märchen und Gebräuche aus Westfalen» (1859). Сынъ его *Эристъ*—ориенталистъ, род. въ 1846 г., проф. санскрита въ мюнхенскомъ унив. Его работы: «Beiträge zur Pāligrammatik» (1874); «Ueber den ältesten arischen Bestandtheil des singuales. Wortschatzes» (1879); «Ueber Herkunft und Sprache der transgangetischen Völker» (1883); «Beiträge zur Sprachenkunde Hinterindiens» (1889); «Barlaam und Joasaph» (1893).

Кунтъ (Александръ Людвиговичъ, 1840—88)—ориенталистъ. Окончивъ курсъ факультета восточн. языковъ слвб. унив., служилъ въ Туркестанскомъ краѣ; позже былъ помощникомъ почителя виленскаго округа. Кромѣ изданнаго «Обозрѣнія Алькорана въ религіозномъ и юридическо-политическомъ отношеніи», К. напечаталъ «Вакуфы» («Турк. Губ. Вѣд.», 1872, № 21) и «Очеркъ Кокандскаго ханства» (СПб., 1876; изъ «Извѣстій Русск. Географ. Общ.», 1876, № 1).

Кунтъ (Францъ баронъ фонъ-Куненфельдъ)—австр. фельдцеймейстеръ, род. въ 1817 г. Во время войны 1866 г. успѣшно защищалъ Тироль противъ итальянцевъ. Съ 1868 до 1874 г. былъ военнымъ министромъ; отстоялъ единство постояннаго войска, значительно усиливъ ландверъ. Какъ писатель, К. приобрѣлъ

известность сочинениемъ: «Der Gebirgskrieg» (2 изд., Вѣна, 1878).

Кунь-туцзы или **Кунтуцзый** (Кунтуцзы, Кунтуцзый) — кн. торковъ, въ 1188 г. участвовалъ въ походѣ кн. Игоря Святославича на половцевъ. Въ 1190 г. его схватилъ кн. Святославъ Всеволодовичъ, но отпустилъ его, по просьбѣ князя Рюрика Ростиславича, «за не бѣ мужъ дерзъ и надобѣ въ Руся». К., «не стерпя сорама своего», пришелъ на Русь съ половцами, которыхъ русскіе князья побили. Позже Рюрикъ далъ ему городокъ на Росѣ, Дверенъ. Ср. «Полное Собр. Росс. Литоп.» (II, 127, 129, 139—141, 319, 322—323).

А. 9.

Кунь-фу-цзы (K'ung-fu-tzu, Khoung-fou-tseou) — правильное китайское название знаменитаго философа, передѣланное католическими миссіонерами въ Confucius (у насъ, отсюда, *Конфуцій*). Собственно имя К. — Чжунъ-ни (какъ его и называютъ не-конфуціанскіе писатели), а малое имя или кличка — Цю (такъ называетъ онъ самъ себя). Родился онъ въ 551 г. до Р. Хр., въ средней части нынѣшней провинціи Шань-дунъ. Въ зрѣломъ возрастѣ онъ странствовалъ изъ удѣла въ удѣлъ, но умеръ на родинѣ въ 479 г. Его могила указывается теперь въ г. Цюй-фу-синь, гдѣ находится обширный храмъ въ его честь и живутъ его потомки, служащіе жертвоприносителями въ этомъ храмѣ (чествованіе К. жертвоприношеніями началось съ 195 г. до Р. Хр.). Первая біографія К. помѣщена въ Сы-ма-цаневыхъ «Историческихъ запискахъ» (Шипань, I в. до Р. Хр.). Весьма вѣроятно, что дѣятельность К. отличалась гораздо болѣе скромными размѣрами, чѣмъ ее описываютъ китайскіе ученые, и что только въ послѣдствіи его приверженцы, достигнувъ первенствующаго значенія въ государствѣ, старались возвысить своего первоучителя. Конфуціанство известно въ Китаѣ подъ именемъ *жу-цзяо*, «религія ученыхъ»; въ названіи его не упоминается ни о К., ни о главныхъ пунктахъ его ученія (въ противоположность китайскимъ названіямъ другихъ религій). Изъ классическихъ книгъ произведеніемъ К. несомнѣнно можно считать только Чунь-цю («Весна и Осень», дѣтонисъ удѣла Лу съ 722 по 481 г. до Р. Хр.); затѣмъ весьма вѣроятно, что онъ редактировалъ Шипань («Книга стихотвореній»). Хотя число учениковъ К. опредѣляется китайскими учеными до 3000, и въ томъ числѣ около 70 ближайшихъ, но въ дѣйствительности мы можемъ насчитать известныхъ по именамъ всего только 26 несомнѣнныхъ его учениковъ; любимѣйшимъ изъ нихъ былъ Янь-юань. Въ чемъ состояло ученіе самого К., теперь опредѣлить нельзя, такъ какъ всѣ классическія книги, авторомъ или редакторомъ которыхъ выставляють его китайскіе ученые, дошли до насъ въ редакціяхъ гораздо болѣе позднихъ временъ. Ученіе первоначальнаго конфуціанства, поставивъ основнымъ своимъ принципомъ присущее каждому человѣку желаніе жить и благоденствовать, занималось только вопросами этики и политики и совершенно не касалось метафизическихъ вопросовъ и вообще всего того, что не можетъ быть объяснено человѣческимъ

разумомъ, а только усвоется вѣроу. Вѣра въ загробную жизнь и существованіе духовъ допускалась не потому, чтобы то и другое считалось доказаннымъ, а только потому, что эта вѣра до известной степени способствуетъ благополучію жизни человѣка. Сообразно съ этимъ были усилены и требованія относительно снѣвной почительности и культа предковъ. Вторымъ лицомъ въ конфуціанствѣ послѣ Конфуція считается Мань-цзы. Объ обстоятельствахъ жизни его еще менѣе известно, чѣмъ относительно Конфуція. Родина его опредѣляется почти въ томъ же мѣстѣ, какъ и Конфуція, годъ рожденія — 371, смерти — 288 до Р. Хр. Судя по книгѣ, названной его именемъ (а можетъ быть это и псевдонимъ), Мань-цзы является ревностнымъ распространителемъ конфуціанской доктрины. Сдѣлавъ уступку народнымъ вѣрованіямъ допущеніемъ культа различныхъ божествъ (болѣею частью шаманскихъ), конфуціанство заняло совершенно изолированное и спокойное положеніе относительно своихъ, такъ сказать, внѣшнихъ враговъ — буддизма и даосизма, предоставило послѣднимъ вести борьбу между собой и, мирно уживаясь съ ними, продолжало идти по той же дорогѣ, по которой направили его первые дѣятели, все болѣе и болѣе захватывая въ свои руки весь строй китайской жизни. Только въ концѣ XI в. по Р. Хр. начинается для конфуціанства новая эра: на конфуціанской основѣ явилась новая, натурально-дуалистическая философія. Первый толчокъ этому былъ данъ сочиненіями философа Чжоу-цзы (или Чжоу-лянъ-ци, Чжоу-дунъ-и, 1017—1073), продолжателями котораго были Чжань-цзы (Чжань-минь-дао, Чжань-цзай, 1020—1067) и два брата, Чань-хао и Чань-и. Самымъ знаменитымъ представителемъ этого новаго направленія конфуціанской философіи является философъ Чжу-си или Чжу-цзы (1130—1200), воззрѣнія котораго, а въ частности толкованія на классическія книги, имѣють общеобязательную силу во всемъ Китаѣ. Наиболѣе известно его сочиненіе: Цзя-ли — «Домашній переомонъ», содержащее въ себѣ изложеніе обрядовъ совершаемыхъ при достиженіи совершенности, свадьбы, похоровахъ и жертвоприношеніяхъ въ честь предковъ. Сочиненія всѣхъ представителей новой конфуціанской философіи собраны и изданы вмѣстѣ (Синь-ли-да-цзюань, 1416 г.; 70 кн., 120 авторовъ; Синь-ли-цзинь-и — сокращеніе предыдущей, при настоящей династіи). Специальный терминъ для нея: *симъ-ли* — «новые законы», «новая философія» впервые употребленъ Чань-чунемъ, ученикомъ Чжу-си. Какъ велика литература конфуціанская, можно видѣть изъ того, что одно собраніе сочиненій писателей по этой части только при нынѣшней династіи (изд. въ 1829 г.) составило 50 большихъ томовъ.

Для удовлетворенія религиозныхъ потребностей народа конфуціанство ограничилось съ одной стороны строго опредѣленнымъ ритуаломъ культа предковъ (единственнымъ, по мнѣнію въ которыхъ синологовъ, культа у первобытныхъ китайцевъ) и вытекающихъ изъ него обрядовъ, а съ другой стороны — признаніемъ культа лицъ достойныхъ государственнаго че-

или пользующихся чисто народным именем. Главным предметом чествования служат предки, до 4-го колена только. Каждому из них посвящена своя дощечка или таблица. Эти таблицы лежат в особом шкафу и чествуются едино утроем, поклонами и возжиганием свечей, а в известные дни — и приношениями, из различных напитков и кушаний. Перед этими же таблицами совершаются и обязательные доклады или болше или менше значительной отъезду из дома и о всяком выдающемся событии в домъ. Главнѣйшіе обряды по смерти близкого, затѣмъ большое одѣвание покойника, похороны, погребение покойника (собственно — полотняной куклы, въ которую, какъ предполагается, переселяется душа усопшаго) наконецъ, погребение (не позже 100 дней послѣ кончины, при чемъ душа покойнаго, по представлению китайца, переселяется въ таинство съ его именемъ). Пока тѣло находится въ домѣ (точнѣе — въ рогожкомъ шатрѣ около его, во дворѣ), рекомендуется, для увеселения тоскующей души усопшаго, приглашать музыкантовъ (играющихъ у воротъ дома), а сама семья ежедневно утроемъ и вечеромъ собирается около гроба и оплакиваетъ покойнаго; при этомъ старшее лицо въ домѣ возжигаетъ курительныя свѣчи и совершаетъ возжигание вина. Трауръ (всегда бѣлаго цвѣта, при чемъ визитныя карточки пишутся не на красной бумагѣ, какъ всегда, а на желтой) дѣлится на нѣсколько степеней, сообразно продолжительности времени и качеству носимой въ это время одежды. Самый полный трауръ носится по родителямъ, женой по мужу и т. д. во время траура нельзя ѣсть мяса и овощей, пить вина, слушать музыку и вообще веселиться. При заключеніи брака главное и обязательное требованіе — чтобы женихъ и невеста носили разные фамилии (поэтому родство по матери совершенно не принимается во вниманіе) и нѣтъ первый не менше 16 лѣтъ, вторая — не менше 14. Главные обряды при заключеніи брачнаго союза: формальное вѣстовство, разговоръ, встрѣча женихомъ невесты въ ея домѣ, питье сочельной чаши за ужиномъ въ домѣ жениха и, наконецъ, представленіе молодой предкамъ мужа, въ родъ котораго она теперь вступаетъ. «Обрядъ надѣвания шапки» совершается кѣмъ-либо изъ родственниковъ (но не отцомъ), въ присутствіи сей родни, съ докладываніемъ и жертвоприношеніями предкамъ, надъ юношей 15—20 лѣтъ; при этомъ послѣдній получаетъ новое имя и, какъ ставшій уже совершеннолѣтнимъ, является ко всѣмъ старшимъ родственникамъ знакомымъ. Соответствующій обрядъ совершается и надъ дѣвочкой, по достиженіи ею 15 лѣтъ и по просватаніи, кѣмъ-либо изъ родственниковъ и съ меньшей торжественностью. Государственнымъ чествованіемъ пользуются съ государя всѣхъ династій, равно какъ и арствующій государь, затѣмъ всѣ лица, приносящіе пользу всему государству (изобрѣтали земледѣлія, шелководства и пр., великіе чины — Конфуцій и 86 его учениковъ и почитателей) или его части (чѣты-ваны —

«геніи-хранители городовъ»). Чествованіе можетъ быть удостоено всякій, о чьей полезной дѣятельности мѣстное начальство и населеніе засвидѣтельствуетъ передъ императоромъ. Народное чествованіе ничѣмъ не стѣснено; въ каждой мѣстности много своихъ мѣстно-чтимыхъ (даже одной семьей) духовъ. Въ данный день на могилу или въ храмъ, въ честь пожалованнаго духовъ, является старшій чиновникъ (при государственномъ чествованіи) или членъ семьи, совершаетъ определенное количество колѣнопреклоненій, возжигаетъ передъ таблицей курительныя свѣчи, иногда ставитъ жертвы изъ съдобныхъ вещей; его помощникомъ прочитывается написанная на отдельномъ листѣ специальная молитва, которая затѣмъ тутъ же и сжигается въ фонарикообразномъ столбѣ, находящемся на дворѣ прямо противъ статуи или изображенія духа. Въ обрядѣ въ честь лицъ, пользующихся общегосударственнымъ чествованіемъ, чиновники относятся совершенно формально. Понятно, поэтому, китайскій индиферентизмъ въ дѣлѣ религіи; китайскій буддизмъ или магометанннъ спокойно мирится съ конфуціанскими обрядами, получившими общезобязательную силу въ складствѣ вѣковыхъ традицій и санкціи правительства.

Литература. Васильевъ, «Религіи Востока: конфуціанство, буддизмъ и даосизмъ» (СПб. 1873); Георгиевскій, «Принципы жизни Китая» (СПб. 1868); Такитовъ, «Китай въ гражданскомъ и нравственномъ состояніи» (СПб. 1848); P. Amiot, «Vie de Koung-tséé, appelé vulgairement Confucius» («Mém. conc. les Chinois», XII); его же, «Abrégé historique des principaux traits de la vie de Confucius», «Abrégé de la vie des principaux d'entre les disciples de Koung-tséé» (ib. XIII); E. C. Bridgman, «Life and times of Confucius»; («Chin. Rep.», XI); J. Edkins, «A Sketch of the life of Confucius» («Journal N. C. B. R. A. S.», Art. I, vol. II, № 1); Plath, «Confucius und seiner Schüler. Leben und Lehren»; Legge, «The Chinese classics» (v. I, prolegomena); A. W. Loomis, «Confucius and the Chinese Classics»; G. von der Gabelentz, «Confucius und seine Lehre» (Лпц., 1888); Du Bose, «The Dragon, Image and Demon, or the three Religions of China» (Лонд., 1886).

Ишумъ-и (Sunha): 1) *Тристанъ да-К.* португальскій мореходъ, участвовалъ во многихъ португальскихъ экспедиціяхъ начала XVI в.; получилъ для Португаліи отъ папы Льва X дарственную грамоту на всѣ страны, которыя португальскимъ оружіемъ будутъ отняты у невѣрныхъ. Ум. ок. 1630 г. Камоенсъ поставилъ ему почетный памятникъ десятой пѣсней «Лузиадъ». 2) *Нуньо да-К.* (1487—1539), сынъ предыдущаго, былъ генералъ-губернаторомъ португал. Индіи; утвердилъ господство Португаліи въ государствѣ Ормуза, построилъ крепость у Диу, завладѣлъ посредствомъ обмана городомъ (1537) и сумѣлъ удержать его за собой. Имя его также увѣковѣчилъ Камоенсъ.

Ишумъ-и (Хозе-Жерсонъ да Sunha) — индійскій ориенталистъ, изъ семьи браминновъ, принявшей христіанство въ первые времена имп-

личества португальцев, род. в 1844 г. в Гоа, изучал медицину в Англии и поселился в качестве врача в Бомбей. Написал: «Memoir on the history of the Tooth Relic of Buddha» (Бомбей, 1875); «Notes on the history and antiquities of Chaul and Bassain» (там-же, 1876); «Sahyádríkánda of the Skandapurána» (там-же, 1877). Для международного конгресса ориенталистов во Флоренции в 1878 г. К. составил обзор индийской культурной истории.

Вушья — р. Псковской губ., приток Ловати, берет начало из оз. Едрина и Ветесловского в Торопецком у. Длина течения 160 в. Первая 50 в. протекает по холмистой местности до с. Ушица, затем 30 в. по ровной местности среди прекрасных лугов. Далее течет в берегах крутых, но мало возвышенных. Судостроению препятствует каменистое дно и пороги. Сплав леса весной. Притоки—Лусня, Усвята, Черность и др.

Вушия-Ургемча — гор. в центральной части дельты Аму-дарьи, в хивинском ханстве, на старом русле Аму, называемом Дарьялык, на высоте 250 фт. в. ур. м. Важный торговый пункт.

Вуэмо (Виченцо Суосо или Сосо, 1770—1823) — итальянский историк; вследствие гонений короля Фердинанда IV вынужден был удалиться из Неаполя; вернулся туда при Мюрате; после реставрации Бурбонов сошел с ума. Главные его труды: «Saggio storico su la rivoluzioné di Napoli», в котором он описал события 1799 г., в «Platone in Italia», где в форме описания путешествия Платона в Клеобула по Италии, изображается история и состояние древней Италии. Последний труд переведен на многие языки. Ср. М. d'Arata, «Vita di Vincenzo Suoso» (Флоренция, 1865).

Куопио (Kuopio)—гл. гор. Куопиоской губ. Великого Княжества Финляндского, красиво расположенный на полуострове, вдающемся в озеро Каллавеси; конечный пункт Саволакской ж. д. (соединяющей К., через ст. Коувола, с Петербургско-Гельсингфорской ж. д.), центр движения по внутренним водам Финляндии и главный культурный центр для восточной Финляндии. Жителей 9412 — финнов 8530, шведов 819, проч. национ. 63. Желых зданий 671. Собор, памятник (бюст) известного финляндского дятеля Снедьмана, образцовая тюрьма, финский правительственный лицей (233 ученика), частный шведский лицей (118 учеников, в том числе 65 девочек), две гимназии и подготовительных школы (одна правительственная, другая частная; в обеих 37 мальчиков и 125 девочек), финская коммерческая школа (85 мальчиков и 27 девочек), школа для глухонемых (35 мальч. и 46 дѣв.), низшая финская ремесленная школа (16 уч.), высшая финская ремесленная школа (14 уч.), профессиональная школа (38 уч.). В народных школах (нормальных) обучалось в 1891 г. 743 чел. (368 м. п. и 375 ж. п.), в вечерних 90 чел. (70 м. п. и 20 ж. п.). Визг К., в Левейс (Leväs), земледельческая школа (20 учеников). Положение К. при оз. Каллавеси, которое, через Сайминский канал, находится в непосредственной связи

с морскими торговыми центрами, и при Саволакской ж. д. делает К. весьма важным торговым пунктом, значение которого все возрастает. Таможенные доходы с ввозимых товаров в 1892 г. — 218877 марок, а все таможенные сборы — 228489 марок. Валовой доход Куопиоской железнодорожной станции — 175000 марок. Вывоз лесного товара совершается через Выборг с перегрузкой; масло (600000 кгр.) и кровельное железо (1500 тонн) вывозятся прямо. В 1891 г. было 145 промышленных заведений, с 577 рабочими и производством в 1512945 марок. Торговцев 126. Важная ярмарка. Сумма городских доходов в 1891 г. — 280396 марок, расходов — 273288 марок; городских имуществ было на сумму 1272263 марок. К. основан в 1776 г. Визг города гора Пуйо (Pujo), с прекрасным видом, и гора Нильсиа, где есть горный хрусталь.

Куопиоская губ. занимает среди вост. части Финляндии и граничит на С и СЗ с Улеоборгской губ., на З с Вазаской, на Ю с С.-Михельской, на ЮВ с Выборгской, на В с Олоонецкой. Пространство губернии 42780 кв. км. или 11,44% всей Финляндии, в том числе суши 35746 кв. км., внутренних вод 6984 кв. км.; озера составляют 16,35% поверхности. Поверхность весьма неровная; сѣв. часть болѣе возвышенная и имеет 180—240 м. высоты над ур. м.; къ Ю поверхность понижается до 90—120 м. Вдоль сѣв. и сѣв.-зап. границы губ. тянется хребет (града озов) Суоменселькэ, юго-зап. часть по направлению с С на Ю пересекает хребет Савонселькэ, в общем направлении с СЗ на ЮВ тянется хребет Карьяланселькэ, наконец, по южн. части губ. проходит хребет Сальпаусселькэ. Между градами озов, их отрогами и отдельными возвышенностями лежат долины, системы озер и обширные болотистая пространства. Вост. часть (входящая в состав финляндской Карелии) отличается пологими возвышенностями, из которых многие покрыты до-самой вершины слоем почвы, пригодной для растительности и потому частью воздымаются, частью покрыты хорошим листовым лесом. В остальной части К. губ. преобладают крутые голые скалы и узкие долины. Почва с примесью песка и воздымание ее затрудняется множеством камней, но в общем она пригодна для земледѣния. Основная горная порода на большей части протяжения К. губ. есть гнейсогранит, покрывающий почти непрерывно вост. и среднюю часть губернии. Самая зап. и юго-зап. часть губернии покрыта гранитом болѣе молодого происхождения, который залегают мѣстами и в области, занятой гнейсогранитом; наиболѣе значительные массы образует он здѣсь по зап. и вост. берегу оз. Пялис-терви, по течению вытекающей из последнего р. Койта-юки, у сѣв. берега оз. Каллавеси и в некоторых пунктах вост. части губернии. Настоящие гнейсы встрѣчаются у озеръ Пюхселькэ и Орневеси. Вокруг Каллавеси, у южн. берега Пялис-терви и къ ЮВ от Юансу, простираются кварцитальные сланцы. Наконец, около Иденсалми и къ ЮВ

отъ Юансу (параллельно кварцитотальковымъ сланцамъ и къ западу отъ нихъ) тянутся зеленочаменные породы. Минеральные богатства незначительны; кромѣ желѣза есть мѣдныя руды, очень много озерной и болотной желѣзной руды. Многочисленныя и частью весьма значительныя озера К. губ. принадлежать по большей части къ 3 главнымъ системамъ: системѣ Пиалис-ьерви на В, системѣ Каллавеси въ средней части губернии и системѣ Рауталампи въ юго-зап. части. Наиболее значительныя изъ оз. Пиалис-ьерви, Каллавеси, Оривеси, Коиневеси, Онкивеси, Сувавески, Юо-ьерви, Хейтйяненъ (Höytiäinen), Пюхаселькя, Пюхя-ьерви и Койтере. Озерныя системы (отчасти благодаря проведеннымъ каналамъ) представляютъ удобные пути сообщенія и играютъ чрезвычайную важную роль въ экономической жизни губернии. Болота и торфяники занимаютъ 12864 кв. км. или 28,7% всей поверхности губернии. Климатъ весьма суровый; въ Куопио средняя годовая + 2,24° Ц., высшая годовая + 3,21, низшая + 1,31; средняя температура по мѣсяцамъ съ января—10,7;—9,2;—5,6; +1,2; +8,8; +14,4; +17,6; +15,6; +9,8; +3,9;—3,2;—6,1. Амплитуда между средними мѣсячными 28,3°. Высшая температура за 1873—80 гг. +29,6; низшая—40,5. Жителей къ 1 января 1895 г. 304065 (150849 мжч. и 153216 жнщ.); финновъ 302362, шведовъ 1586, прочіе національн. 117. Финны принадлежать къ вост. (карельской) вѣтви и говорятъ на саволакь-карельскомъ нарѣчьи. Въ городахъ 14133, въ сельск. общинахъ 289982 жит. Изъ 42 приходовъ (38 деревенскихъ и 4 городскихъ) православныхъ 3 (1 городской); есть еще 1 приходъ баптистовъ. Хлѣбопашествомъ занимаются главнымъ образомъ воздѣлывающія болота и выжигая вырубленные участки лѣса; воздѣлываемая земля въ 1885 г. составляла 2,29% всей поверхности. Изъ 4278000 гект. земли въ 1892 г. казнѣ принадлежало 549643, дворянству 10348, духовенству 30509, не-финляндскимъ подданнымъ 12628, остальнымъ землевладѣльцамъ 3669372. Всего землевладѣльцевъ было 14694; изъ нихъ участками болѣе 100 гект. владѣло 109, отъ 25 до 100 г.—2244, 5—25 г.—7148, менѣе 5 гект. 5193 чел. Мелкихъ фермеровъ было 7952. Урожай въ среднемъ принадлежать къ числу лучшихъ въ Финляндіи, но сильно колеблется по годамъ (рожь въ 1885 г. уродилась самъ - 10, въ 1881 г.—3,67). Обработка полей менѣе тщательна, чѣмъ въ зап. и южн. Финляндіи. Въ обыкновенные годы хлѣба собираютъ достаточно для потребностей населенія. Всего больше сѣютъ ржи, ячменя, овса и картофеля. Въ 1891 г. было лошадей 27021, жеребятъ 4818, быковъ 10003, коровъ 125045, телятъ 33126, овецъ 71858, свиней 29990, козъ 434, домашней птицы 14637. Значительныя лѣса; въ сѣв. и вост. части губ. преобладаетъ сосна, а въ южн. части—береза. Изъ 2672472 гект. лѣса въ частномъ владѣніи 2180820 гект., казнѣ принадлежить 261652. Значительный лѣсной промыселъ. Въ 1891 г. было лѣсопиленъ паровыхъ 8 и водяныхъ 10, съ 787 рабоч. и производствомъ на 2647732 мар. Лѣсная охота имѣетъ сравнительно небольшіе размѣры. Рас-

пространена желѣзная руда, болотная и озерная; озерная руда добывается на 70 озерахъ (вычерпывается съ плотовъ); добываемое желѣзо обрабатывается на 10 жел. зав. и механическихъ мастерскихъ. Въ 1891 г. добыто руды 88760000 кгр.; изъ нея приготовлено чугуна 11380000 кгр., желѣза и стали въ брускахъ 6316000, листового желѣза и стали 105000, кованаго желѣза 66800, гвоздей 17707. Въ вост. части губ. встрѣчается мѣдная руда, но не разрабатывается. Фабрикъ и мастерскихъ въ 1891 г. было 628 (235 въ городахъ, 343 въ деревняхъ), съ 3987 рабочими и стоимостью производства въ 8917802 м.; литейныхъ и механическихъ зав. 85, съ произв. въ 3543878 м.; заведеній для обработки камня 14, съ произв. въ 94915 м.; химическихъ 15, съ произв. въ 156089 м.; кожевенныхъ 81, съ произв. въ 549372 м.; ткацкихъ 2; бумажныхъ 6, съ произв. 22345 м.; заведеній для работъ изъ дерева, каучука и т. п. 51, съ произв. въ 2777661 м.; строительныхъ 23, съ произв. въ 76190; пивныхъ и портерныхъ зав. 8, съ произв. на 227179 м.; винокуренныхъ 5, съ произв. на 188172 м.; спиртовыхъ 5, съ произв. на 87963 м.; заведеній для приготовленія пищевыхъ веществъ и т. п. 231, съ произв. на 806122 м.; заведеній для приготовленія одежды и т. п. 96, съ произв. на 265094 м.; графическая промышленность—6, съ произв. въ 120822 м. Распространено также кустарное производство—приготовленіе телегъ, саней и т. п. Торговля весьма значительна, по системамъ озеръ и по двумъ желѣзнымъ дорогамъ: отъ Котки до Куопио въ средней части губернии и до Юансу—въ вост. Вывозятся доски, планки, масло, желѣзо, лошади, мѣха, лѣсная птица. Судовъ въ 1892 г. было 125, въ 8861 регистровыхъ тоннъ, изъ нихъ 58 парусныхъ въ 6098 тоннъ и 67 паровыхъ, въ 2263 тоннъ. Кромѣ учебныхъ заведеній въ Куопио, Юансу и Иденсалми, въ сельскихъ общинахъ 106 народныхъ школъ (финскихъ), изъ нихъ мужскихъ 25, женскихъ 25, общихъ 55 (4000 учениковъ—2284 мальчика и 1766 дѣвочекъ); въ начальныхъ школахъ (barnskola) обучалось 2952 чел. Земледѣльческая и скотоводственная школа съ 22 учениками; земледѣльческая школа съ 20 учениками. Бѣдныхъ, пользовавшихся поддержкой общинъ, было въ 1891 г. 13658 чел. или 4,6% населенія; израсходовано 383510 марокъ или по 1 маркѣ 30 пенни на жителя. Въ Куопио бѣдныхъ было 419 или 4,72% населенія, израсходовано 12502 марки или по 1 маркѣ 41 пенни на жителя. Доходовъ и расходовъ (кромѣ помощи бѣднымъ) общинъ въ 1891 г. было 617833 марки и 633330 марокъ. К. губ. имѣетъ 3 города (Куопио, Юансу и Иденсалми), 1 мѣстечко—Нурмесъ, и 650 деревень. Кромѣ городовъ, важнѣйшіе пункты въ зап. части губернии: Варкаусъ и Стрѣмсадаъ (или Юванкоски) съ механическими заводами, Соору съ желѣзнымъ заводомъ; въ вост. части—Вартсилъ, Мехкё (Möhkö) и Куоккайстенкоски съ желѣзными заводами, Пухойсъ съ механическимъ заводомъ.

Д. Клипповичъ.

Куортаане — кирка на берегу озера того же названія, въ Вазасской губ. 19 и 20

августа 1808 г. около К. происходили оживленные военные действия между русскими войсками, под начальством гр. Каменского, и шведскими, под командой гр. Клингспора. Шведы удержались въ своихъ укрѣпленныхъ позиціяхъ, но гр. Клингспоръ, опасаясь новыхъ атакъ, соединенныхъ съ обходомъ его фланговъ и тыла, въ ночь на 21 число отступилъ на позицію у Сальми (см.).

Купа (или *Кулма*), собств. Копа (сербское Купа, хорватское Кура, нѣм. Кура)—прт. р. Савы, въ Хорватіи.

Купангъ (Kurang)—главный гор. нидерландскаго резиденства Тиморъ въ задней Индіи, при залвѣ на зап. берегу о-ва Тиморъ; укрѣпленъ; 7000 жит., изъ нихъ 1000 китайцевъ, 160 европейцевъ.

Купале—народный праздникъ въ ночь съ 23 на 24 іюня, называемую *Ивановскою*, такъ какъ 24 іюня церковью празднуется Рождество Іоанна Крестителя. Купальскія пѣсни носятъ особенный напѣвъ, однообразный, протяжный и унылый. Большая часть пѣсней содержаніемъ своимъ напоминаетъ свадебныя. Небольшія по объему, онѣ заключаютъ въ себѣ мало архаическаго. Обычаи и повѣрья, связанные съ Ивановымъ днемъ и въ общемъ сходные у всѣхъ европейскихъ народовъ, несомнѣнно древняго происхожденія. У насъ К. олицетворяется въ видѣ соломенной куклы, которую сожигаютъ или топятъ, или зарываютъ въ землю. Иногда рядомъ съ куклой, представляющей женское существо (Купалу, Марину-Марену), является и мужская кукла (Ярило, Кострома, Кострубно). Эта пара купальскихъ олицетворенныхъ существъ (Иванъ и К., Иванъ да Марья), встрѣчающаяся и у другихъ народовъ (нѣм. Гансъ и Грета), дала начало названію мѣстныхъ цѣлковъ—Иванъ да Марья, въ которыхъ, согласно купальскимъ пѣснямъ, превратились братъ и сестра, обвѣнчавшіеся по назначенію о родствѣ. Травы и цвѣты, сорванные на К., считаются особенно цѣлебными. Широко распространены легенды о цѣлкахъ палоротника (см.), появляющихся только въ Ивановскую ночь. Въ эту же ночь вѣдьмы слетаются на Лысую гору. Почти повсемѣстно распространено возжиганіе костровъ. Въ Германіи и Франціи XII—XVII вв. костры зажигались въ селахъ и городахъ, въ послѣднихъ—маромъ, передъ ратушей. Въ Лондонѣ купальскіе огни запрещены въ 1589 г. Этими огнямъ (Johannisfeuer, le feu de St. Jean) придавалось очистительное значеніе, избавляющее отъ болѣзней, устраняющее всякую нечисть и, главное, воровбу. По славянскому народному повѣрью, они имѣютъ отношеніе къ урожаю: кто выше скачетъ черезъ купальскій костеръ, у того уродастся и хлѣбъ выше. Въ Россіи мѣстами удержался архаическій обрядъ добыванія, для возжиганія костровъ, живого огня, посредствомъ тренія сухого дерева. Въ позднѣйшее время, вслѣдствіе запрещенія Ивановскихъ огней духовными и свѣтскими властями, явилась у насъ символическая замѣна костра кучей крапивы, черезъ которую перепрыгиваютъ, какъ черезъ костеръ. На Ивановскихъ огняхъ, особенно на скатываніи съ горы зажженного колеса и сожиганіи изобра-

женія К., главнымъ образомъ останавливались прежніе изслѣдователи—Сабининъ (въ «Ж. М. Н. Пр.», 1841 г., іюль), О. Э. Миллеръ и др.—для объясненія купальской обрядности, привлекая къ этому мнѣ о Вальдерѣ, связанный въ герм. повѣрьяхъ съ Ивановской ночью. Вальдеръ—это солнечное божество, прекрасное и преждевременно погибающее; К.—тоже солнечное божество, а праздникъ К.—праздникъ солнца, приуроченный къ порѣ высшаго солнцестоянія, когда жизненные силы природы достигли своего апогея и должны идти на убыль. Отсюда и двойственность въ характерѣ обрядовъ, съ одной стороны веселыхъ и разгульных, съ другой—оплакивающихъ потопляемыхъ или погребаемыхъ олицетворенія празднества, нѣкогда языческаго божества. Обновителемъ этой чисто мнѣологической теоріи явился А. С. Фамининъ (въ «Вѣстникѣ Европы», 1895 г., № 6 и 7), проводящій параллель между купальскими пѣснями и обрядами и греческимъ культомъ Деметры и Персефоны: К. или замѣщающій его Иванъ, являющійся въ пѣсняхъ похитителемъ и даже убійцею дѣвушки, соответствуетъ Плутону—похитителю Персефоны и вмѣстѣ съ тѣмъ подателю урожая, дарителю изобилія. Изученіе купальской обрядности съ точки зрѣнія историко-бытового едва лишь начато (Веселовскій, въ «Ж. М. Н. Пр.» 1894 г. № 2; Сумцовъ). А. Н. Веселовскій, не отвергая мнѣологическаго ея элемента, склоняется къ мысли, что въ основѣ своей праздникъ К. былъ въ древности общинно-родовымъ, аномованнымъ браками и принятіемъ въ родъ, и что на этой бытовой основѣ развились натуралистическій мнѣ объ умершемъ богѣ. Проф. Сумцовъ полагаетъ, что въ день К. совершалась «играца между селами», о которыхъ повѣствуетъ летописецъ, и заключались новыя половыя связи. Предположеніе это подтверждается тѣмъ изображеніемъ праздника К., какое даютъ посланіе игумена Псковскаго монастыря Памфила (1505) и Стоглатъ (1551). Согласно послѣднему, «о Ивановѣ дни сходятся мужи и жены, и дѣвцы на пошное плещеваніе и на безчинный говоръ и на бѣсовскія пѣсни и на плясаніе и на скаканіе и на богомерзкія дѣла». Въ насмѣшливыхъ купальскихъ пѣсняхъ, гдѣ дѣвушки надѣваются ядѣ парнями, можно видѣть остатокъ умыканія и обусловливаемого имъ враждебнаго отношенія невѣсты и ея подругъ къ жениху и его родственникамъ. А. Н. Веселовскій обращаетъ вниманіе на обряды «Ивановскаго кумовства», всего ярче сохранившася въ Сардиніи. Обряды эти представляютъ собою, съ одной стороны, откликъ древнихъ формъ фиктивного принятія въ родъ, при замираніи родовой мести, съ другой стороны—откликъ гетеризма, который, въ символической формѣ, проявляется и въ современныхъ белорусскихъ обрядахъ кумовства между дѣвушками и хлопцами. Въ Россіи обряды народнаго кумовства относятся не къ Иванову, а къ Петрову дню (29 іюня); но раздробленіе обрядовъ, нѣкогда единыхъ, между нѣсколькими праздниками наблюдается часто.

Въ настоящее время праздникъ К. отли-

чается большим торжеством и разнообразием въ Малой и Бѣлой Россіи, тогда какъ въ Великороссіи онъ почти совершенно вышелъ изъ употребленія; здѣсь болѣе празднуется день Аграфены-Купальницы (I, 149). Въ Малороссіи купальскіе обряды сохранились не въ однихъ только глухихъ деревняхъ (еще въ концѣ 1880-хъ годовъ они совершались въ предѣльяхъ Харькова), хотя мѣстами и переходятъ къ дѣтямъ (купальскія пѣсни Уманскаго уѣзда, собранные Хр. Яцуржинскимъ: «Кіевская Старина» 1890 г. № 11). Терминъ К. не встрѣчается ни въ Стоглавѣ, ни въ посланіи Памфила, ни въ другихъ великорусскихъ памятникахъ; но что онъ былъ извѣстенъ и въ Великороссіи — доказывается отрывкомъ изъ рукописи XVII в. (надеч. М. Соколовымъ въ «Живой Старинѣ» 1890 г., вып. II), гдѣ книжникъ пѣтается церковной легендой о чудодѣйственномъ купаньи объяснить «что ради нареченъ Иванъ вечеръ Купальницею». Ипатьевская лѣтопись подъ 1262 г. рассказываетъ о событіяхъ «наканунѣ Ивана дня на самия кумалы». Въ западно-русскихъ актахъ 1350 и 1396 г. говорится: «до Ивана дне—до Купаль», «передъ Купальи св. Ивана». Ф. И. Вулаевъ, въ соответствии съ мнѣологической теоріей, производитъ слово К. отъ корня *ку* или *кыл*, въ значеніи арміи, кипучій, горячій. По мнѣнію Н. И. Костомарова («Маякъ», 1848 г., т. XI), К. есть заимка слова Креститель: Іоаннъ Предтеча крестилъ, омывая въ водѣ, т. е. купальемъ. Лучшій и наиболѣе полный сборникъ малорусскихъ купальскихъ пѣсенъ и обрядовъ принадлежитъ г-жѣ Мошинской, въ «Zbiór wiadomości do antropol. Krajowej». Ср. П. В. Владиміровъ, «Введеніе въ исторію русско-словесности» («Ж. М. Н. Пр.» 1895 г. № 1 и 4), гдѣ указана литература предмета, а также польскій журналъ «Wisła» (1891 г. кн. I), гдѣ напечатаны матеріалы, собранные Ястржембовскимъ по программѣ Любича.

Кумель (Кипель)—и. Старо-Константиновскаго у. Волынской губ. Жит. 3710, 2 православныхъ церкви, костелъ, синагога и 5 еврейскихъ молитвенныхъ домовъ, 2 начальныхъ школы. Врачъ, аптека, больница; 16 завокъ.

Кумель—название сосуда, употребляемаго въ православной церкви для совершенія таинства крещенія. Обыкновенно этотъ сосудъ бываетъ металлическій, на подставкѣ, но можетъ быть и деревянный, такой емкости, чтобы въ немъ могло быть свободно погружено тѣло крещаемого ребенка. Для крещенія взрослыхъ употребляются особые сосуды, чаще—обыкновенныя кадѣ соответственной величины.

Н. Б.—а.

Куперенъ (Cooperin) — семья органистовъ и виртуозовъ на клавиинѣ во Франціи; стала извѣстна съ середины XVII ст. Самый знаменитый изъ всѣхъ К. — Франсуа (1668—1733), названный великимъ; написалъ для клавирина пять собраний пьесъ, руководство «L'art de toucher du clavecin» и пр.

Куперовы или **Куперовы желѣзы**—прядаточныя желѣзы мужск. полового аппарата млекопитающихъ; см. Органы размноженія.

Куперъ (Sir Astley-Gaston Cooper, 1768—1941)—величайшій англійскій хирургъ пер-

вой трети настоящаго столѣтія, съ 1784 г. ученикъ Клайна (Cline), знаменитаго анатома и хирурга въ лондонскомъ госпиталѣ Св. Томы, и Джона Гунтера. Въ 1792 г. учился въ Парижѣ у Дезо и Шоларта. Въ 1793 г. проф. анатоміи въ Surgeon Hall'а, а въ 1800 г. замѣстилъ своего дядю Вильяма въ званіи хирурга въ госпиталѣ Guy. Вскорѣ появились его первыя замѣчательныя научныя работы о грыжахъ, грудномъ протоцѣ, равно какъ читанныя имъ лекціи о разрушеніи барабанной перепонки и послѣдствіяхъ его. Тогда же К. занялся также экспериментами на животныхъ и сравнительной анатоміей. Въ 1806 г.—одинъ изъ учредителей королевскаго медико-хирургическаго общества; К. въ первомъ томѣ трудовъ его напечаталъ объ аневризмахъ сонной артеріи и о первыхъ 2-хъ случаяхъ перевязки ея. Съ 1813 по 1815 г. проф. сравнительной анатоміи въ королевской коллегіи хирурговъ. Въ 1818 г. опубликовалъ случай перевязки брюшной аорты. Въ 1821 г. получилъ званіе баронета. Въ слѣдующемъ году онъ издалъ, выдержавшее множество изданій и переведенное на многіе языки, ученіе о переломахъ и вывихахъ. Въ 1825 г. получилъ предложеніе открыть новую самостоятельную медицинскую школу при госпиталѣ Гюн. Вскорѣ послѣ этого К. обнаружилъ 2 своихъ классическихъ труда о болѣзняхъ грудной полости (breast) и «Наблюденія о строеніяхъ и болѣзняхъ яичекъ» и вслѣдъ за тѣмъ «Анатомію грудной железы (thymus)». Въ 1828 г. ввелъ въ медицину изобрѣтенный садовникомъ Read желудочный насосъ. Въ 1836 г. издалъ основы и практика хирургіи, результаты наблюденій за 50 лѣтъ частной и больничной практики К., выдержавшія многочисленныя изданія на англ., нѣм. и франц. яз. Уже въ возрастѣ свыше 70 лѣтъ (въ 1840 г.) онъ издалъ свою анатомію грудной кѣтки (breast). Слава К., бесспорно величайшаго англійскаго хирурга, какъ учителя и практическаго врача, привлекала къ нему множество учениковъ и пациентовъ. К. поражаетъ своей неутомимой дѣятельностью въ изслѣдованіи научныхъ вопросовъ. Въ наукѣ его имя связано съ многочисленными открытіями въ хирургической анатоміи и съ изобрѣтеніемъ многочисленныхъ, чрезвычайно остроумныхъ, хирургическихъ инструментовъ. 2) К. *Бронсбай-Блэкъ* (С. Bronsby-Blake)—племянникъ предыдущаго (1792—1863), подъ руководствомъ котораго учился, живя у него въ домѣ. По порученію своего дяди, у котораго былъ ассистентомъ, нѣрѣдко читалъ лекціи по анатоміи и хирургіи въ госпиталѣ Гюн и производилъ операціи. Имъ опубликованы многочисленныя труды по анатоміи и хирургіи. 3) К. *Виллемъ*, дядя перваго—знаменитый анатомъ.

Г. М. Г.

Куперъ, вѣрнѣе *Коуперъ* (William Cooper) — выдающійся англ. поэтъ (1781—1800); воспитывался въ вестминстерской школѣ; велъ уединенную жизнь, наложившую печать меланхолическаго на его характеръ. Неудачная любовь сдѣлала К. еще болѣе угрюмымъ, и онъ даже покушался на самоубійство. Онъ перевелъ «Генриаду» Вольтера, потомъ писалъ ирическихъ стихотворенія и религіозныя гимны. Въ 1774 г. вышелъ первый изъ сборниковъ, не имѣв-

ний успѣха. Въ 1786 г. вышла вторая его книга: «The Task», отражающая болѣе свѣтлое настроеніе, которымъ К. былъ обязанъ знакомству съ талантливой лэди Остенъ. Этимъ сборникомъ и послѣдующими произведеніями К. создавъ себѣ выдающееся литературное положеніе. Его тихая искренняя поэзія, любовь къ природѣ, художественное изображеніе ея и стремленіе къ естественности были началомъ реакціи противъ риторической поэзіи Попа и дѣлаютъ К., наряду съ Вордсвортомъ, однимъ изъ двигателей англійскаго «возрожденія поэзіи» начала нашего вѣка. Въ концѣ жизни К. впагъ въ душевное расстройство. Посм. собраніе соч. К. вышло въ 1803 г., съ биограф. Гэйлеа. Лучшая биографія К. написана Соутеемъ, въ изд. соч. К. 1833 г. См. Starford Brooke, «Theology in the English Poets»; Léon Boucher, «W. Cowper, sa correspondance et ses poésies».

Куперъ (Джемсъ-Фениморъ Кооперъ)—знаменитый американскій романистъ; родился въ 1789 г. въ штатѣ Нью-Джерси. Вскорѣ послѣ его рожденія отецъ его, довольно богатый землевладелецъ, переселился въ штатъ Нью-Йоркъ и основалъ тамъ поселокъ Кооперстаунъ, превратившійся теперь въ городокъ. Получивъ первоначальное образованіе въ мѣстной школѣ, К. отправился въ алабамскій университетъ, но, не окончивъ курса, поступилъ въ морскую службу и былъ назначенъ состоять при построикѣ военного судна на озерѣ Онтарио. Этому обстоятельству имъ обязаны великопачинныя описанія Онтарио, встречающіяся въ его знаменитомъ романѣ «The Pathfinder». Въ 1811 г. К. женился на французкѣй Делане, происходившей изъ семьи, симпатизировавшей Англій въ эпоху войны за независимость; ея вліяніемъ объясняются тѣ сравнительно мягкіе отзывы объ англичанахъ и англ. правительствѣ, которые встрѣчаются въ раннихъ романахъ К. Случай сдѣлалъ его писателемъ. Читая однажды вслухъ жентъ какой-то романъ, К. замѣтилъ, что не трудно написать лучше. Жена воимала его на словъ: чтобы не показаться хвастуномъ, онъ въ нѣсколько недѣль написалъ свой первый романъ: «Precaution». Предполагая, что въ виду уже начавшейся конкуренціи между англійскими и американскими авторами, англійская критика отнесется къ его произведенію неблагоклонно, К. не подписалъ своего имени и перенесъ дѣйствіе своего романа въ Англій. Последнее обстоятельство могло только повредить книгѣ, обнаружившей плохое знакомство автора съ англійскою жизнью и вывавшей весьма неблагоклонные отзывы англ. критики. Второй романъ К., уже изъ американской жизни, былъ знаменитый *Шпионъ* («The Spy», 1821), имѣвшій громадный успѣхъ не только въ Америкѣ, но и въ Европѣ. Затѣмъ К. написалъ цѣлую серію романовъ изъ американской жизни (*Пионеры*, *Последній изъ Мотикава*, *Степи*, *Открыватель сѣвероамериканскихъ охотниковъ за ланями*), въ которыхъ изображалъ борьбу пришельцевъ-европейцевъ съ американскими индѣйцами. Героемъ этихъ романовъ является охотникъ, выступающій подъ различными именами, энергичный и симпатичный, вскорѣ сдѣлавшійся любимцемъ евро-

пейской публики. Идеализированными являются у К. не только этотъ представитель европейской цивилизаціи, но и нѣкоторые изъ индѣйцевъ (Чингачгукъ, Ункасъ). Успѣхъ этой серіи романовъ былъ такъ великъ, что даже англійская критика должна была признать талантъ К. и назвала его американскимъ Вальтеръ-Скоттомъ. Въ 1826 г. К. отправился въ Европу, гдѣ провелъ семь лѣтъ. Плодомъ этого путешествія было нѣсколько романовъ («Bravo», «The Headsman», «Mercedes of Castile»), дѣйствіе которыхъ происходитъ въ Европѣ. Мастерство разсказа и постоянно усиливающийся интересъ его, яркость описаній природы, отъ которыхъ вѣетъ первобытной свѣжестью дѣйственныхъ лѣсовъ Америки, рельефность въ изображеніи характеровъ, которые стоятъ передъ читателемъ какъ живые—таковы достоинства К., какъ романиста. Въ началѣ сороковыхъ годовъ романы К. были весьма популярны и въ Россіи; въ особенности читался на расхватъ печатавшійся въ «Отеч. Запискахъ» *Открыватель сѣвероамериканскихъ охотниковъ* («The Pathfinder»), о которомъ Вѣдинскій выразился, что это—шекспировская драма въ формѣ романа (Соч. т. XII, стр. 306). По возвращеніи изъ Европы, К., кромѣ нѣсколькихъ романовъ изъ американской жизни, написалъ еще *Исторію сѣвероамериканскаго флота* («History of the United States Navy», 1839). Обнаруженное въ этомъ сочиненіи стремленіе къ полнѣйшему безпристрастію не удовлетворило ни его соотечественниковъ, ни англичанъ; полемика, имъ вызванная, отравила послѣдніе годы жизни К. Онъ ум. въ 1851 г. См. о немъ Lowell, «American Literature» (т. I); Richardson, «Amer. Literature» (т. II); Griswold, «The Prose Writers of America»; Knortz, «Geschichte der nordamerikanischen Literatur» (т. I); Lounsbury, «Life of J. F. Cooper» (Boston, 1838); Warner, «American Men of Letters: J.-F. Cooper».

Н. Стороженко.

Куперъ (Петръ Кооперъ)—амер. промышленникъ и филантропъ (1791—1888). Выросъ въ крайней бѣдности; разбогатѣвъ, пожертвовалъ 800 тыс. долл. на устройство цѣлаго ряда образовательныхъ учрежденій для рабочаго класса. Въ основанномъ имъ въ Нью-Йоркѣ такъ назыв. Куперовскомъ институтѣ читаются бесплатно различные курсы техническихъ знаній. При институтѣ имѣются библиотеки, читальная зала, музей изобрѣтеній, химическая лабораторія, физическій кабинетъ, бесплатныя школы гравированія и фотографіи. Его рѣчи изданы подъ загл.: «Ideas for a science of good government in addresses, letters and articles» (1883).

Куперъ (Томасъ-Сидней Кооперъ)—англійскій живописецъ, род. въ 1808 г. Въ юности познакомившись съ рисованіемъ и живописью самоучкою, снискивалъ себѣ скудные средства къ существованію видами своего родного города, Кентербери, и его окрестностей и 17-ти лѣтъ отъ роду получилъ мѣсто декоратора при театрѣ въ Гастингсѣ. Отсюда сдѣлавъ поѣздку въ Лондонъ, учился въ британскомъ музеѣ и корол. акад. художествъ, въ теченіи нѣкотораго времени занимался въ Кентербери преподаваніемъ рисованія; затѣмъ отправился искать

счастья въ Бельгію, и не безъ затрудненій добрался до Брюсселя. Здѣсь онъ нашелъ цѣнителей своему таланту, познакомился со многими изъ выдающихся мѣстныхъ художниковъ, сблизился въ особенности съ Вербугеновымъ и, подъ его вліяніемъ, сталъ писать идиллическіе пейзажи и животныхъ въ духѣ старинныхъ фламандскихъ мастеровъ. Бельгійская революція 1830 г. принудила его возвратиться въ отечество. Съ 1833 г. онъ постоянно участвовалъ въ лондонскихъ художественныхъ выставкахъ, но его картины, своимъ содержаніемъ, рисункомъ и общимъ характеромъ напоминающія болѣе всего произведенія А. Кейпа, хотя и нравились англичанамъ, но еще болѣе французамъ, которые смотрѣли на него, какъ на одного изъ первоклассныхъ живописцевъ избранной имъ специальности. Лондонская академія художествъ почтила его, въ 1845 году избравъ его въ свои члены, а въ 1867 г. — въ академики. Лучшія произведенія К.: «Вечеромъ, на водопадъ» (1842), «Доніе коровъ на лугу» (1864), «Во время проливного дождя» (1870), «Дѣти тумана» (1872), «Царь луговъ» (акварель, 1873), «Материнская нѣжность» (1876) и двѣ картины, красовавшіяся на парижской всемирн. выставкѣ 1878 г.: «Скалы Гленко, въ Шотландіи» и «Пастбище въ Кентѣ».

Куперъ (Cowper, Francis-Thomas De Grey) — англ. государственный дѣятель, род. 1834; съ 1856 г. членъ верхней палаты; во второмъ кабинетѣ Гладстона занималъ постъ вице-короля Ирландіи; въ 1886 г. былъ однимъ изъ рѣшительныхъ противниковъ гладстонскаго билля о гомрулѣ и однимъ изъ основателей партіи уніонистовъ.

Купецкая палата, приказъ купецкихъ дѣлъ, Государева казенная соборная палата, скорняжняя палата, разчѣпная палата — въ XVII в. такъ назыв. учрежденіе, состоявшее при сибирскомъ приказѣ и занимавшееся приемомъ, опѣнкою, храненіемъ, покупкою, продажей и раздачей мягкой рухляди. Имѣются указанія, что К. палата завѣдывала и др. товарами, находившимися въ царской казнѣ (бумага, желѣзо). Во главѣ К. палаты стоялъ гость, а товарищами его были цѣловальники изъ торговыхъ людей; всѣ они выбирались ежегодно. Названіе этого учрежденія объясняется тѣмъ, что служба въ ней была повинностью для купцовъ. Забытое къ концу XVII в., названіе К. палаты было въ 1711 г. восстановлено Петромъ Великимъ для вновь открытаго учрежденія, имѣвшаго задачей, при посредствѣ повинностной службы «купчанъ», приобретеніе металла для монетнаго дѣла; оно просуществовало до открытія монетной конторы (1727). Ср. Н. Поповъ, «Вопросъ о приказѣ купецкихъ дѣлъ» («Ж. М. Н. Пр.» 1869 г., № 2).

Купецкій (Іоаннъ Киретцку, 1667—1740)—нѣмецкій портретный и историческій живописецъ, ученикъ Клауса въ Люпернѣ, усовершенствовавшійся въ Италіи изученіемъ тамошнихъ великихъ мастеровъ. Во время своего двадцати-двухлѣтняго пребыванія въ этой странѣ, а потомъ въ Вѣнѣ, произвелъ нѣсколько историческихъ картинъ, но составилъ себѣ извѣстность, главнымъ образомъ, портретами,

исполненными съ большимъ вкусомъ, сочною и свободною кистью, въ пріятныхъ тонахъ, хотя иногда изысканными въ позахъ и выраженіи. Въ бытность Петра Великаго въ Карлсбадѣ, въ 1711 г., написалъ его портретъ (новш. въ $\frac{3}{4}$ поворота налѣво; наход. въ брауншвейгской галлерей; гравир. А. Зубовымъ, Фогелемъ и др.). К. приписывается оригиналъ другого портрета Петра Великаго (по груди профильный), воспроизведенный въ гравюрѣ Розбаха, изображающей Д. Гофера, ученика К.

А. С.—ст.

Купецъ (Le marchand, Der Kaufmann) — издавался въ 1832—35 г. въ СПб. на трехъ языкахъ, сначала ежемѣсячно (первый годъ), потомъ беспрочно (въ 1834 г.—только на русскомъ и французскомъ яз., въ 1835 г.—только на русскомъ). Цѣль изданія было способствовать успѣхамъ отечественной промышленности указаніемъ торговыхъ домовъ, фабрикъ, заводовъ, со всѣми условіями сбыта и пріобрѣтенія товаровъ и изданій.

Купеческія управы—см. Купцы.

Купидонъ (Cupido)—латинское названіе Эроса (см.); иногда отличается отъ Амора. Цицеронъ въ соч. «De natura deorum» различаетъ по евгемеристическому методу (см. Евгемеръ) нѣсколькихъ Cupidines, родившихся отъ разныхъ боговъ.

Купина неволашная — терновый кустъ близъ горы Хорива, въ которомъ Богъ явился Моисею, призывая его къ избавленію народа израильскаго отъ египетскаго рабства. Моисей видѣлъ, что кустъ этотъ горитъ и не стареетъ (Исх. III, 2). У отцевъ церкви и въ пѣсняхъ церковныхъ виднѣю этому придаетъ таинственное значеніе: горящая, но не сгорающая купина—это Матерь Божія, пребывавшая вѣчной и по воплощеніи и рожденіи отъ нея Сына Божія.

Куплеваеміи (Николай Осиповичъ) — ординарный профессоръ харьковскаго университета по кафедрѣ государственнаго права. Напеч. двѣ диссертатіи: «Административная юстиція въ Зап. Европѣ. I. Административная юстиція во Франціи» (Харьковъ, 1879) и «Государственная служба въ теоріи и въ иностранномъ дѣйствующемъ правѣ» (Харьковъ, 1888), а также «Русское государственное право» (т. I, Харьковъ, 1894) и статьи: «Государственные конкурсы во Франціи» («Вѣстникъ Европы» 1890 г.), «Принципъ раздѣленія властей въ строй современнаго государства» («Юридич. Вѣстникъ», 1882, № 11 и 12), «О предѣлахъ повиновенія незаконнымъ распоряженіямъ и дѣйствіямъ должностныхъ лицъ» (тамъ же, 1886 г. № 9) и др. Последняя статья вызвала возраженіе Щегловитова и отвѣтъ К. въ «Юридич. Вѣстникѣ» (1887 г. № 5).

Куплетеміи (Михаилъ Архиповичъ) — журналистъ, учился въ спб. духовной акад.; съ конца 1870-хъ гг. помѣщалъ статьи по церковно-общественнымъ вопросамъ въ «Странникѣ»; писалъ также въ «Еженед. Обозрѣнія». Съ 1886 г. редактируетъ «Сынъ Отечества», гдѣ ведетъ также критическій фельетонъ.

Куплетъ (Couplet; провансальское sobla, испанское sorla, латинское sorula, «связка») — первоначально въ музыкѣ и поэзіи соедине-

ние двух параллельных ритмических предложений. У трубадуров и труверов и в современных франц. «chansons» К. равнозначуща со строфою, т. е. отдѣломъ стихотворения, состоящимъ изъ симметрическаго соединенія нѣсколькихъ ритмическихъ членовъ (стиховъ). Въ древне-французской «Chanson de geste» болѣе или менѣе длинный рядъ стиховъ созвучныхъ или рифмованныхъ называется куплетомъ.

Куплетъ въ музыкѣ — пѣсня въ колѣнномъ складѣ, написанная къ первой строфѣ стихотворения и повторяемая при слѣдующихъ его строфахъ. Эта легкая форма встрѣчается особенно въ комическихъ операхъ, опереткахъ, водевиляхъ. Въ концѣ каждого К. бываетъ припѣвъ (refrain).

Купля-продажа — двусторонній консенсуальный контрактъ (X, 225 и XVI, 108), имѣющій предметомъ обмѣнъ имущества на цѣну ихъ. Взаимное согласіе на обмѣнъ и точное опредѣленіе предмета и цѣны — существенные признаки его существованія (ст. 1428, т. X, ч. 1). Въ остальномъ общее пониманіе природы договора различно въ двухъ группахъ законодательства. *Римское право* и слѣдующія за нимъ законодательства германскихъ государствъ (за исключеніемъ Пруссіи) видятъ въ К.-продажѣ общій типъ договора обмѣна, конструируютъ единое понятіе договора, обнимающее всѣ его виды, и рѣзко отличаютъ его отъ способовъ пріобрѣтенія права собственности. *Предметомъ К.-продажи*, согласно съ этимъ взглядомъ, могутъ быть какъ физическія вещи, такъ и права на нихъ, обязательства и совокупности правъ и вещей (цѣлое наследство). Эти вещи и права могутъ быть будущими или такими, которыя продавцу еще нужно пріобрѣсти, чтобы передать покупщику. Обязанность продавца состоитъ здѣсь въ томъ, чтобы передать въ назначенное время условленные предметы во владѣніе покупщика, а право покупщика — въ требованіи этой передачи. Вопросъ о правѣ собственности продавца и покупщика отходитъ, такимъ образомъ, на задній планъ. *Французское право* и законодательства, составленные по его образцу, подъ К.-продажей понимаютъ только отчужденіе вещей и правъ, принадлежащихъ на правѣ собственности, и непосредственно связываютъ съ моментомъ соглашенія переходъ собственности отъ продавца къ покупщику. К.-продажа чужихъ вещей является здѣсь невозможной; К.-продажа будущихъ вещей допускается только въ томъ случаѣ, если онѣ составляютъ плоды или доходы съ права собственности, принадлежащаго продавцу, напр. будущій урожай (К.-продажа урожая, впрочемъ, была долгое время запрещена франц. правомъ). Взаимное обѣщаніе сторонъ передать вещь и уплатить ей цѣну рассматривается какъ предварительный договоръ (см. Запродажа, XII, 281), а обѣщаніе доставить вещь — какъ самостоятельный договоръ о выдачѣ вещи (l'obligation de livrer la chose, ст. 1198 франц. код.); наконецъ, договоръ объ исполненіи работы съ употребленіемъ собственного матеріала работника является договоромъ подряда (см.). Слѣдуя за французскимъ правомъ, и *русское* видитъ въ К.-

продажѣ въ собственномъ смыслѣ лишь способъ пріобрѣтенія собственности, переходящей въ моментъ соглашенія о предметѣ и цѣнѣ, помѣщаетъ нормы, его регулирующія, въ отдѣлѣ «пріобрѣтенія правъ на имущество» и твердо проводитъ правило о томъ, что «продавать можно только то имущество, коимъ владѣлецъ можетъ распоряжаться по праву собственности» (ст. 1384), согласно съ чѣмъ судебная практика допускаетъ К.-продажу будущихъ вещей, а именно будущаго урожая, только потому, что «собственнику земли принадлежитъ право и на ея продукты» (80/84, 75/294, 71/207 и друг.). Затѣмъ оно различаетъ *запродажу, востанку и подрядъ* (см.), какъ отдѣльные отъ К.-продажи договоры. — Римско-германская конструкція К.-продажи, какъ единаго договора, имѣетъ для современнаго права несомнѣнный преимущественный характеръ, облегчая толкованіе покупныхъ сдѣлокъ. Французскіе и русскіе юристы тратятъ очень много усилій ума, чтобы провести, при обмѣнѣ отдѣльныхъ судебныхъ случаевъ, различіе между запродажей, К.-продажей въ собственномъ смыслѣ, поставкой и подрядомъ (см.), но по болѣе части безуспѣшно; съ римско-германской же точки зрѣнія нѣкоторое затрудненіе въ конструктивномъ смыслѣ представляють лишь К.-продажа вещей, опредѣленныхъ не индивидуально, а счетомъ, мѣрой и вѣсомъ, К.-продажа на пробу (подъ условіемъ осмотра, испытанія и одобренія товара) и К.-продажа по образцамъ (подъ условіемъ соответствія товара выбраннымъ и одобреннымъ образцамъ). Договоръ порождаетъ здѣсь опредѣленные юридическія послѣдствія съ самаго момента заключенія, а именно право покупателя требовать, чтобы счетъ, мѣра и вѣсъ были произведены, чтобы товаръ былъ доставленъ для испытанія или выданъ соответственно образцамъ; но самъ предметъ К.-продажи опредѣляется точно лишь по совершеніи продавцомъ требуемыхъ дѣйствій. Признать и въ этомъ договорѣ К.-продажу, значитъ допускать продажу неопредѣленныхъ предметовъ, что противорѣчитъ понятію К.-продажи. Юристы и законодательства выходятъ изъ этого затрудненія либо допуская рядомъ съ К.-продажей существованіе предварительнаго договора (Vorvertrag), либо рассматривая эти К.-продажи какъ условныя сдѣлки (см. ст. 1083—85 и ст. 1101—2 сакс. гражд. улож., ст. 1392—98 гр. улож. цюрихск. кант.). Еще болѣе неудобствъ представляетъ признаніе перехода права собственности, какъ этого требуетъ франц. право, въ моментъ соглашенія. Въ современномъ правѣ для обезпеченія собственности и оборота требуется совершеніе актовъ *укрѣпленія*, въ видѣ записи сдѣлокъ на недвижимости въ ипотечныя или вотчинныя книги (XIII, 297), а по отношенію къ движимости — *передача*. Только по совершеніи этихъ актовъ покупщикъ получаетъ обезпеченное право распоряженія вещью, въ видѣ возможности отчужденія ея другимъ лицамъ. Право собственности, признаваемое за нимъ до укрѣпленія, нисколько, поэтому, не расширяетъ его власти надъ вещью. Такъ какъ, затѣмъ, акты укрѣпленія являются сами по себѣ юридическими сдѣлками, требующими изьявленія сво-

бодной воли на их совершение *), то принудительное совершение их является невозможным. На практикѣ отказ продавца отъ участія въ процессѣ вотчинной записи или передачи влечетъ, по франц. праву, лишь обязательственный эффектъ—отказъ покупателя отъ уплаты цѣны или право его требовать убытковъ, нанесенныхъ неисполненіемъ договора. Хотя ст. 1610 франц. кодекса и даетъ покупателю право требовать принудительнаго ввода во владѣніе проданнаго предметомъ, но такому требованію всегда можетъ быть противопоставлено другое правило кодекса: «la possession vaut titre» (см. Виндикація и Владѣніе, VI, 418 и 665). Во всякомъ случаѣ насильственное отобрание вещей противорѣчитъ взглядамъ современнаго права. Согласно съ этимъ, и русская судебная практика не допускаетъ ни принудительнаго совершенія купчей крѣпости на запродачныя недвижимости, ни виндикаціи проданнаго вещей отъ третьихъ лицъ, да и при требованіи передачи отъ продавца-владельца рекомендуетъ больше личный искъ о возвратѣ цѣны (см. касс. разьясн. къ ст. 634 и 1513). Тѣ же замѣчанія применимы и къ продажѣ правъ: многія обязательственныя отношенія могутъ быть переданы лишь по надписи на документѣ, а принудительное совершеніе надписи невозможно. Признаніе непосредственнаго перехода собственности мѣшаетъ также проведенію начала взаимности правъ и обязанностей въ договорѣ (см. X, 226). Неуплата цѣны даетъ продавцу право не выдавать вещи, т. е. удерживать вещь, перешедшую уже въ собственность другого—противорѣчіе, допускаемое французскимъ закономъ въ интересахъ оборота (art. 1612). Русское право послѣдовательнѣе (см. X, 226).

Можетъ ли уплата за проданную вещь быть произведена не деньгами, а другими цѣнными и предметами, въ виду того, что подобная уплата приближаетъ К.-продажу къ *ману* (см.)? Спорный въ римскомъ правѣ, этотъ вопросъ въ настоящее время рѣшается утвердительно, какъ въ виду общаго характера К.-продажи, обнимающаго и *ману*, такъ и въ виду свободы соглашеній и разнообразія цѣнностей, обращающихся въ оборотѣ. Нѣкоторые законодательства (саксонское, 1086) признаютъ, впрочемъ, допустимость иныхъ предметовъ въ качествѣ цѣны только при условіи уплаты большей части стоимости деньгами. Вся законодательства безусловно допускаютъ уплату векселями, цѣнными бумагами и другими обязательствами (ст. 1521 русск. гражд. зак.). Римскія опредѣленія о томъ, что цѣна должна быть *точно* опредѣлена (*pretium certum*) и быть действительной, а не мнимой (*verum*) сохраняютъ свою силу и въ современномъ правѣ. Понятію точности цѣны не мѣшаетъ опредѣленіе ея «по рыночной цѣнѣ», по оценкѣ третьяго лица, вообще не прямо, а косвенно: требуется не *опредѣленность*, а лишь *опредѣлимость* цѣны (франц. 1591 и 1592; сакс. 1086). Фиктивная (*non verum*) цѣна извращаетъ природу

*) Передача есть *договоръ*; образъ записи, по старой *ману* по германскому праву, сопровождается вопросомъ суда о желаніи контрагентовъ продать и купить вещь.

сдѣлки и подводитъ ее подъ разрядъ *симулярованныхъ сдѣлокъ* (см.). Наоборотъ, постановленія римскаго права о соотвѣстствіи цѣны стоимости предмета (*pretium justum*), за почти повсемѣстнымъ уничтоженіемъ нормъ, касающихся *laesio enormis* (см.), не существуютъ въ современномъ правѣ: ст. 1465 русск. гражд. зак. имѣетъ лишь фискальное значеніе. Постановленія, опредѣляющія *взаимныя права и обязанности продавца и покупателя*, касаются ответственности продавца за недостатки проданнаго и отсужденіе ея въ пользу третьяго лица (см. Эвикція), и перехода страха за утрату вещи. По общему правилу, продавецъ обязывается охранять спокойствіе владѣнія покупателя въ случаѣ предъявленія претензій со стороны постороннихъ лицъ, вступая въ дѣло въ качествѣ третьяго лица, сообщая необходимые документы и отвѣчая за убытки (фр. 1626; сакс. 980 сл.). Русское право ставитъ это *условіе объ очисткѣ* (см.) въ число «условій произвольныхъ» К.-продажи, т. е. предоставляемыхъ на волю продавца и покупателя; но «произволь» здѣсь означаетъ только *возможность перемѣнѣ*, по соглашенію, ответственности съ продавца на покупателя, ответственность же продавца несомнѣнна и безъ оговорки о ней въ купчей; по отношенію къ движимымъ вещамъ она прямо признана закономъ (ст. 1512). Ответственность за недостатки вещи, скрытые, хотя бы и ненамѣренно, отъ покупателя, извѣстные или неизвѣстные продавцу, или за отсутствіе *объщанныхъ качествъ и достоинствъ* вещи (не считаются *объщаніемъ* обычныхъ похвалъ товару), также безусловна. Она выражается въ уничтоженіи договора или, по выбору покупателя, въ уменьшеніи цѣны (фр. 1641; сакс. 909 сл.). Русское право также обязываетъ къ принятію лишь вещей, имѣющихъ «условленное достоинство», и нарушающъ К.-продажу имуществва, «не соотвѣтствующаго условіямъ или образцамъ» (ст. 1514 и 1518 гр. зак.). Въ К.-продажѣ *недвижимости* подъ понятіемъ отсутствія условленныхъ качествъ подводится и недостатокъ количества земли противъ выговореннаго: онъ также даетъ право отступленія отъ договора или уменьшенія цѣны (рѣш. ^{64/100} и ст. 1451—54 гражд. зак.; ср. сакс. ул. ст. 1097). Ответственность за погубель или ухудшеніе вещи, происшедшія не по винѣ продавца, съ момента заключенія договора *падаютъ на покупателя*: во французскомъ и слѣдующихъ за нимъ правахъ—по причинѣ перехода на него собственности (*casus venit dominus*), а въ римско-германскихъ—въ интересахъ оборота, такъ какъ принятіе вещи отъ продавца стоитъ, большею частью, въ зависимости отъ покупателя и обремененіе продавца храненіемъ ея несправедливо. По сколько вина непередачи лежитъ на продавцѣ, ответственность переносится на него.—Изъ добровольныхъ условій между продавцомъ и покупателемъ подвергаются регулярованію со стороны закона соглашенія объ обратномъ выкупѣ вещи (*restitutio de retrocendendo*) и о преимущественной покупкѣ (*Vorkauf, jus promissionis*). По сколько первое не является

зательной нормой закона (см. Выкупъ, VII, 517), оно въ подробностяхъ зависитъ отъ соглашенія сторонъ. При сомнѣнн дѣной выкупа считается продажная цѣна. Въ отличіе отъ законнаго выкупа, эффектъ соглашенія— лишь обязательственнаго характера: имѣющій право выкупа не можетъ отыскивать проданное имущество у третьяго лица, а имѣетъ право только на возмѣщеніе убытковъ отъ своего контрагента (см. сакс. 1181 сл.) О *преимущественной покупке*— см. это слово.— К.-продажа, сдѣланная подъ условіемъ отступить отъ нея или съ правомъ отказа въ случаѣ болѣе выгоднаго предложенія, есть сдѣлка, отбываемая по правиламъ дѣйствія отъиительнаго условія; подробности о ней, находящіяся въ законодательствахъ, по большей части являются правилами толкованія воли сторонъ (сакс. 107 сл.). К.-продажа на удачу (*emptio spei*, *Hoffnungs-Kauf*—напр. того, что попадетъ въ сѣть, тона) ничѣмъ, по существу, отъ обычной К.-продажи не отличается или есть рискованная сдѣлка (см.).

Форма К.-продажи для недвижимостей во всякомъ случаѣ вездѣ письменная (сакс. 822; франц. 1569). По русскому праву для движимостей она можетъ быть словесная (ст. 711), за исключеніемъ особыхъ родовъ движимости: продажа чека требуетъ письменной формы, рекрутской квитанціи—крѣпостнаго акта (разъясненіе сената ^{79/236}, ^{79/1017}) и т. д. Для недвижимостей форма договора совпадаетъ съ актомъ укрѣпленія; поэтому требуется крѣпостной актъ—купчая крѣпость. Совершаемая по опредѣленной формѣ (пр. къ ст. 1420 гр. зак.) у нотариуса и утверждаемая старшимъ нотаріусомъ, она содержитъ въ себѣ рядъ обязательныхъ условій договора: 1) объявленіе продавца, что онъ продаетъ имѣніе покупщику, и означеніе званія, имени, отчества и прозванія того и другою; 2) изъясненіе, по какому укрѣпленію имѣніе дошло къ продавцу; 3) подробное описаніе имѣнія; 4) изъясненіе, что оно отъ запрещенія свободно, и 5) цѣну, за которую имѣніе продано (ст. 1426). По русскому закону, К.-продажа имѣнія, состоящаго подъ запрещеніемъ (заложеннаго), съ сохраненіемъ закладной—за исключеніемъ имѣній, заложенныхъ въ кредитныхъ установленіяхъ (ст. 1468)—невозможна. Поэтому при совершеніи купчей требуется обезпеченіе цѣною К.-продажи всѣхъ казенныхъ и частныхъ взыскацій (1457). Разъ совершенная купчая крѣпость можетъ быть оспариваема съ точки зрѣнія внѣшнихъ формъ своей дѣйствительности только въ теченіе 2-хъ лѣтъ (ст. 1524). По истеченіи этого срока споръ по купчей возможенъ лишь въ видѣ иска о собственности. Моментъ окончательнаго совершенія купчей (утвержденіе у старшаго нотаріуса) у насъ есть, вмѣстѣ съ тѣмъ, окончательный моментъ перехода собственности: оно сопровождается отпѣткой въ крѣпостномъ реестрѣ и внесеніемъ акта въ книгу. Купчая, совершенная у младшаго нотаріуса и не утвержденная старшимъ, никакой силы не имѣетъ: наличность договора ею не доказывается, и договоръ считается не состоявшимся, пока не утверждена купчая.

Исторія К.-продажи во многихъ отноше-

ніяхъ невыяснена. Въ Римѣ она появляется, какъ одинъ изъ четырехъ консенсуальныхъ контрактовъ, лишь въ классическомъ правѣ; потребности купнаго договора раньше осуществлялись путемъ другихъ сдѣлокъ—формальныхъ и реальныхъ контрактовъ, сопровождаемыхъ поручительствомъ со стороны продавца и покупателя. Причина неразвитости—слабый имѣновой и въ особенности торговыхъ оборотъ. Этимъ же обстоятельствомъ обусловливается неразработанность русскихъ постановленій относительно К.-продажи.

К.-продажа въ торговомъ правѣ ничѣмъ, по существу, отъ гражданско-правовой не отличается, кромѣ ряда детальнаго постановленій о качествахъ товара, опредѣленія размѣровъ цѣны и правилъ о доставкѣ проданнаго товара, основываемыхъ по преимуществу на торговыхъ обычаяхъ.

Литература. Treitschke, «Der Kaufkontrakt» (1865); Beshmann, «Der Kauf»; Шулинъ, «Учебн. исторія римскаго права» (р. пер. 1893; §§ 78—79); Windscheid, «Lehrb. der Pandecten» (§§ 389—397); Dernburg, «Handb. des Preussisch. Privatrechts» (II, §§ 133—156); Baudry-Lacantinerie, «Précis de droit civil» (III, §§ 445—555); Побѣдоносцевъ, «Курсъ гр. права» (I, §§ 89—44); Цитовичъ, «Курсъ торг. права», I; Пестржепкій, «О договорѣ К.-продажи» («Ж. Гр. и Угол. Права», 1873 кн. 6 и 1874 кн. 1); П. Ефименко, «Договоръ К.-продажи по обычаямъ, преимущественно торговыхъ» («Юрид. Вѣстникъ», 1879).

В. Нечаевъ.

Куполообразные холмы—см. Глетчеры (VIII, 883).

Куполь— въ архитектурѣ, покрытіе кругаго, четырехугольнаго или многограннаго пространства, представляющее изнутри вогнутую поверхность полушарія, шарогаго сегмента, отрѣзка эллипсоида или вообще какого-либо тѣла вращенія и имѣющаго сходство съ опрокинутою чашею (итальянское слово, отъ слова *cupa* = вогнутость, углубленіе). К. можетъ быть деревянный, сдѣланный изъ глины, металлическій, но этимъ терминоиъ преимущественно означаетъ покрытіе сводчатое, сложенное изъ кирпича или камня. Происхожденіе К. теряется въ глубокой древности. Такъ, онъ встрѣчается въ доисторическихъ памятникахъ Галліи, въ нурагенахъ Сардиніи, въ надгробныхъ памятникахъ Лидіи, въ сокровищницахъ первобытной Греціи (напр., сокровищница Атреа, въ Микенахъ), въ этрусскихъ погребальныхъ склепахъ, въ нубійской пирамидѣ Курна и т. д.; но болѣе всего онъ былъ въ употребленіи, повидному, у древнихъ халдеевъ и персовъ, какъ о томъ свидѣлствуютъ дошедшія до насъ изображенія ихъ построекъ и археологическія раскопки, произведенныя въ мѣстахъ находенія ихъ давноисчезнувшихъ городовъ. Зодчество классической Греціи почти не прибѣгало къ формѣ К.; тѣмъ не менѣе ее представляетъ намъ монополь, покрывающій собою небольшую хорагическую памятникъ Лизикрата, въ Афинахъ. Каменный К., правильной сводчатой конструкціи, является впервые у римлянъ, которые, разработавъ приемы его кладки, въ цвѣтущій періодъ своего искусства смѣло пользовались

имъ для прикрытія даже весьма обширныхъ пространствъ, какъ, напр., въ Пантеонѣ Агриппы (см.), въ которомъ полусферическій К., снабженный сверху круглымъ отверстиемъ для пропуска свѣта, прикрываетъ круглое зданіе $48\frac{1}{2}$ м. въ діаметрѣ. Позже К. сдѣлался любимой формою покрытій въ византийской архитектурѣ, впервые удачнымъ образомъ разрѣшившей задачу помѣщенія его надъ основаніемъ не только круглаго, но и квадратнаго и вообще многоугольнаго плана, а именно посредствомъ устройства пандантивовъ или парусовъ (см. Византийское искусство, VI, 271). Усовершенствованнымъ такимъ образомъ К. распространился изъ Византіи по всѣмъ ея провинціямъ и по странамъ, подвергшимся ея вліянію, перешелъ на Западъ—въ Италію (равенскія крестальница и прк. св. Виталія, венеціанскій соборъ св. Марка), на берега Рейна (императорская капелла, въ Ахенѣ), во Францію (прк. св. Фронта, въ Перигѣ), былъ унаслѣдованъ мусульманскимъ искусствомъ, Армениею, Грузіей и Россіей. Высшую степень развитія К. получили въ итальянскомъ зодчествѣ эпохи Возрожденія (К. Брунелески, во Флорентійскомъ соборѣ, Микеланджеловскій К. надъ римскимъ соборомъ св. Петра и проч.). Въ новѣйшей архитектурѣ, К. помѣщается по большей части не прямо на стѣнахъ покрываемого имъ пространства, но между ними и имъ воздвигается, какъ посредствующее звено, болѣе или менѣе высокой цилиндрической тамбуръ (барабанъ), прорѣзанный окнами, служащими для освѣщенія какъ самаго К., такъ и надкупольной части зданія. Впрочемъ, тамбуръ употреблялся еще и въ византийскомъ зодчествѣ. Иногда, для лучшаго освѣщенія К., въ его вершинѣ дѣлается круглое отверстие, надъ которымъ воздвигается такъ назыв. фонарь—второй небольшой К., подпираемый тамбуромъ съ окнами. Изъ К., въ сооруженіяхъ новѣйшаго времени, особенно замѣчательны по своей величинѣ, искусной конструкціи и изяществу: во Франціи—К. прк. Инвалидовъ и Пантеона, въ Парижѣ; въ Англіи—лондонскаго собора св. Павла, въ Германіи—шникелевскій К. берлинскаго королевскаго музея; въ Россіи—моск. храма Христа Спасителя и петербургскаго Исаакіевскаго собора. У древнихъ римлянъ К. украшался изнутри раздѣлкою въ видѣ выступающихъ впередъ вертикальныхъ и горизонтальныхъ реберъ, образующихъ кассетты, а въ византийской архитектурѣ—мозаичными изображеніями на золотомъ фонѣ; въ новѣйшей архитектурѣ онъ предоставляется живописи, преимущественно фресковой.

А. С.—ст.

Въ конструктивномъ отношеніи, современный К. представляетъ собою простѣйшій изъ сферическ. сводовъ, и раздѣлка его, для полученія вида отдѣльныхъ составляющихъ его каменной или клинцевъ, производится посредствомъ меридіональныхъ плоскостей и сопрягающихъ коническихъ поверхностей, съ вершиною въ центрѣ. Между двумя сопрягающимися поверхностями образуется кольцо, ограниченное этими поверхностями и внутреннею и внѣшнею поверхностью К. Каждое полное кольцо, состоящее изъ клиновидныхъ камней, будучи

совершенно замкнуто и покоясь на нижнемъ кольцѣ, находится въ равновѣсіи. Такое свойство К. позволяетъ устраивать въ его вершинѣ отверстия произвольныхъ размѣровъ (путь), не уменьшающія нисколько устойчивости свода, а это доставляетъ чрезвычайно удобный способъ освѣщенія К. сверху. По этой же причинѣ, при кладкѣ К. изъ мелкаго матеріала (кирпича), можно обойтись безъ кружалъ, такъ какъ отдѣльные ряды клинцевъ очень мало наклонены къ горизонту и, образуя сомкнутое кольцо, не нуждаются въ подпорѣ. Толщиною свода задаются по давленію, которое приходится на паты К. отъ вѣса надкупольной нагрузки. Въ зависимости отъ этого опредѣляются размѣры по толщинѣ и въ остальныхъ сѣченіяхъ свода. При повѣркѣ прочности легкихъ и среднихъ К.—берется въ расчетъ и сѣвленіе раствора въ швахъ. При проектированіи К. серьезнаго вниманія требуетъ въ особенности обезпеченіе устойчивости опорныхъ стѣнъ, сходящихся въ углахъ храма и поддерживающихъ барабанъ помощью промежуточныхъ цилиндрическихъ арокъ. Поврежденія, обнаружившіяся въ значительномъ числѣ церквей, указываютъ въ большинствѣ случаевъ на необходимость или устройства контрфорсовъ по угламъ высокихъ малоустойчивыхъ стѣнъ, или же уменьшенія дѣйствія на нихъ распора отъ К. помощью желѣзныхъ связей (К. св. Петра въ Римѣ, храмъ св. Владиміра въ Херсонесѣ и др.). Если К. оказываетъ стремленіе раздвигать устой или барабанъ, то, для предупрежденія дальнѣйшаго разрушенія, ихъ можно стянуть желѣзными кольцами. Въ послѣднее время усовершенствованія системы сквозныхъ металлическихъ покрытій привели къ конструкціи желѣзныхъ К., преимущественно для перекрытій круглыхъ фаб.-заводскихъ и т. п. зданій, служащихъ для промышленныхъ цѣлей. Купольная система составляетъ здѣсь изъ отдѣльныхъ упругихъ связей, располагаемыхъ по меридіональнымъ и параллельнымъ кругамъ, которые для большой устойчивости соединяются діагональными связями (система Шведлера). К. зданій берлинскаго газгольдера состоятъ изъ 4—5 многоугольныхъ колецъ и 24 радіальныхъ стропильныхъ ногъ; кольцо для фонаря образуетъ 12-угольникъ. Эти К., продолж. отъ 32 до 44 м., покрыты картономъ. Существуютъ подобные К., отверстиемъ выше 50 м. За образующую металлическаго сквознаго К. для средней части обыкновенно принимается парабола. К. по кубической параболѣ теоретически требуетъ $\frac{1}{2}$ матеріала, идущаго на такой-же К. по обыкновенной параболѣ.

А. Т.

Куполь (воен.)—см. Башня.

Куполь—одна изъ формъ залеганія изверженныхъ горныхъ породъ. Въ видѣ К.—отдѣльныхъ, изолированныхъ возвышенностей колоколообразной или куполообразной формы—являются по преимуществу трахиты, фолониты, базальты и порфиры. Нѣкоторые ученые относятъ К. къ особому типу однородныхъ вулкановъ (см. Вулканы, VII, 447), но большинство рассматриваетъ ихъ какъ остатки обыкновенныхъ насмычныхъ вулкановъ (см.), наружная слоистая и рыхлая оболочка которыхъ уни-

тоже на размыиваемъ, а внутренняя полость, выполненная болѣе твердой кристаллической лавой, уцѣлѣла и выдается въ видѣ К. на земной поверхности. Впрочемъ, древние вулканы во большей части совсѣмъ не сохранились, а въ видѣ К. обыкновенно встрѣчаются остатки вулкановъ сравнительно новаго третичнаго періода (К. Оверни, Венгрія, Богемія, Баварія, гѣк. др. мѣстностей Германіи, также К. Андъ въ Южной Америкѣ).

Купоны (отъ франц. *couper* — отрѣзывать) — такъ называютъ всякаго рода отрывныя квитанціи, но въ особенности квитанціи, которыя прилагаются къ ценнымъ бумагамъ, изданіемъ которыхъ учрежденіе, выпустившее бумагу, производитъ въ установленные сроки платежи процентовъ или дивиденда. Название К. происходитъ оттого, что рядъ такого рода квитанцій печатается на особомъ *купонномъ листѣ*, отъ котораго они, по мѣрѣ наступленія сроковъ платежа, отрѣзываются. Въ концѣ купоннаго листа находится такъ назыв. *талонъ*, изданіемъ котораго учрежденіе, выпустившее ценную бумагу, выдаетъ новый купонный листъ, когда всѣ купоны прежняго листа уже использованы; при возобновленіи купонные листы подлежатъ у насъ оплатѣ простымъ гербовымъ сборомъ въ 15 или 80 к. К., своевременно отрѣзанный отъ облигаціи, даетъ держателю его право требовать платежа заранѣе определенной (на К. означенной) суммы процентныхъ денегъ по извѣстному займу; съ К., отдѣленнымъ отъ акціи, сопряжено право требовать выдачи дивиденда, размѣръ котораго не можетъ быть определенъ заранѣе. Такимъ образомъ значеніе платежнаго средства можетъ быть признано лишь за К. облигацій, особенно государственныхъ займовъ, но и то съ большими оговорками, имѣющими особое значеніе въ примѣненіи къ низшимъ классамъ населенія. Не вездѣ имѣются кассы, оплачивающія К. государственныхъ займовъ; тамъ, гдѣ доходы съ денежныхъ капиталовъ обложены особымъ сборомъ, К. представляетъ собою въ дѣйствительности не ту цѣнность, которая на немъ означена, а меньшую, соотвѣтственно размѣру сбора (см. Налогъ съ денежныхъ капиталовъ); наконецъ, К. становится недействительными по истеченіи извѣстнаго давностнаго срока. Законъ 10 іюня 1883 г. воспретилъ, подъ угрозой штрафа отъ 50 до 300 руб., выдавать рабочимъ наемную плату не наличными деньгами, а какими бы то ни было К. Виновные въ нарушеніи этого закона въ третій разъ, или хотя бы въ первый и второй разъ, но когда нарушеніе это вызвало на фабрикѣ или заводѣ безпорядки, подавленіе которыхъ сопряжено было съ принятіемъ чрезвычайныхъ мѣръ, подвергаются аресту на время до 3 мѣсяцевъ и, сверхъ того, могутъ быть лишены навсегда права завѣдывать фабриками или заводами (законъ 3 іюня 1886 г.). Появленіе въ обращеніи досрочныхъ К. сопряжено съ большими неудобствами и для торговаго люда, да и для всей системы денежнаго обращенія и государственнаго кредита. Противъ негод направлень законъ 11 іюня 1886 г. (прил. къ ст. 82 раздѣла II Уст. Кредитнаго, Св. Зак. т. XI ч. 2; ст. 1174¹—1174⁶ и 1167¹ Улож. о Нак.), кото-

рымъ воспрещено употребленіе въ платежахъ досрочныхъ К. отъ частныхъ или правительственныхъ процентныхъ бумагъ, а также всякія вообще сдѣлки относительно такихъ К. Тѣмъ же закономъ постановлено, что процентныя бумаги, не имѣющія всѣхъ принадлежащихъ къ нимъ К., по которымъ теченіе процентовъ еще не началось, не могутъ быть принимаемы въ залоги по подрядамъ и поставкамъ казеннымъ, земскимъ или общественнымъ, а кредитнымъ учрежденіямъ, банкирамъ и мѣняламъ воспрещено покупать и продавать процентныя бумаги съ недостающими К., выдавать подъ такія бумага ссуды, принимать ихъ на храненіе, вообще производить съ ними какія бы то ни было операціи. Нарушеніе этихъ правилъ влечетъ за собою для виновныхъ штрафъ отъ 50 до 300 р., который для банкировъ и мѣнялъ въ извѣстныхъ случаяхъ увеличивается до 1500 руб. и соединяется съ лишеніемъ права содержать банковскія конторы и мѣняльни лавки. Владѣльцы досрочныхъ К. могутъ (а банкиры и мѣнялы обязаны) представить ихъ въ казну, которая — уплачивая стоимость ихъ, по мѣрѣ наступленія сроковъ оплаты К. и полученія по нимъ денегъ отъ учреждений, обязанныхъ ихъ оплачивать; если же такія К. оплачиваются черезъ государственный банкъ, то стоимость ихъ можетъ быть выдана и до наступленія срока ихъ оплаты, съ учетомъ изъ 12% годовыхъ. Въ силу закона 8 іюня 1893 г., указанныя правила объ ограниченіи обращенія досрочныхъ К. не распространяются на К., принимаемые въ уплату таможенныхъ пошлинъ (т. е. на К. облигацій металлическихъ займовъ, оплачиваемыхъ за счетъ казны или гарантированныхъ правительствомъ), до срока оплаты которыхъ остается не болѣе 6 мѣсяцевъ, а равно на принимаемыя въ уплату таможенныхъ пошлинъ процентныя бумага, если онѣ снабжены К., по которымъ теченіе процентовъ начинается не датѣ какъ черезъ 6 мѣсяцевъ. К. должны быть представлены къ оплатѣ до истеченія извѣстнаго давностнаго срока; въ противномъ случаѣ они теряютъ платежную силу. Въ Германіи, напримѣръ, этотъ срокъ для К. государственныхъ займовъ ограниченъ 4 годами. Для К. русскихъ государственныхъ бумагъ раньше не существовало однообразнаго срока платежной давности. Въ условіяхъ выпуска нѣкоторыхъ займовъ устанавливался для К. особый 5 лѣтній срокъ; если же въ условіяхъ выпуска не упоминалось о срокѣ платежной давности для К., то министерство финансовъ признавало К. такихъ займовъ не дѣйствительными по истеченіи 10 лѣтъ со дня наступленія срока ихъ. По закону 27 января 1895 г. признаются платежными въ теченіе 10 лѣтъ по наступленіи срока оплаты К. всѣхъ вообще государственныхъ займовъ, не исключая и тѣхъ, условіями выпуска которыхъ давность для процентовъ определена въ 6 лѣтъ. Этими же закономъ впервые установлены правила въ огражденіе интересовъ лицъ, утратившихъ купонные листы отъ государственныхъ процентныхъ бумагъ на предьявителя (см. Цѣнные бумаги). Въ вексельныхъ центрахъ К. отъ иностранныхъ облигацій, на-

60° Б. из камерной крепостью около 58° Б., расходуя (по Боду) угля среднего качества в количествах от 10 до 12%, считая на 60 градусную кислоту.

При сгущении с помощью нагревания снизу вместо одной ванны соединяют от 3 до 6 ванн меньшего размера, что при той же площади дна, хотя и обходится несколько дороже, но зато дает более правильный ход концентрации и удобно в отношении замены разбденных ванн новыми. Ванны делаются дл. 1,5—2 м., шир. 1—1,5 м., глуб. 0,3—0,4 м. У общей площади дна в 8—12 кв. м. Они выгибаются каждая из цельного куска свинца в 6—7 мм. толщиной, без спаев, как вышеописанная, и помещаются одна за другою на чугунных плитах, образующих свою совокупностью потолок печного канала; при этом они то ставятся одна несколько ниже другой, спускаясь уступами по направлению к топке (фиг. 2), то все на одном уровне (фиг. 8, см. также Камерное производство, табл. 1, фиг. 10). Кислота, поступая с одного конца такой серии ванн и переливаясь из ванны в ванну с помощью сифонов (фиг. 8, также Камерное производство, табл. 1, фиг. 10) или носиков (фиг. 2), расположенных зигзагообразно, чтобы удлинить путь кислоты, вытекает сгущенною с другого. В вопросе о том, какое давать направление движению кислоты в ваннах—на встречу огню, т. е. вливать свежую кислоту в ванну, наиболее удаленную от топки, или, наоборот, по направлению огня, т. е. вливать ее в ванну ближайшую к топке, существует разногласие. Первое является обычным и в смысл наилучшего использования тепла топочных газов представляется более рациональным, ибо здесь кислота, по мере сгущения все труднее и труднее отдающая воду, встречает все более и более сильный нагрев, а постепенно охлаждающиеся топочные газы встречают кислоту менее и менее нагретую. Непосредственные опыты Боду показали, что в то время как при таком расположении ванн расход угля составляет 15—16%, от получаемой 60 градусной кислоты, при обратном он достигает 21% и более. Тем не менее Лунге высказывается в пользу последнего расположения в виду того, что при нем сильнее всего нагретыми оказываются средняя ванна, содержащая кислоту менее крепкую (56—58° Б.), а не последняя, с кислотой наиболее крепкой, вследствие чего все ванны изнашиваются более или менее равномерно и служат в общем дольше. Производительность ванн считают в 400—кгр. 60—62° кислоты на 1 кв. м. дна в сутки при расходе угля в 12—14%. Несравненно выгоднее, разумеется, пользоваться для сгущения камерной кислоты даровым теплом колчеданных печей или от топки платинового аппарата. Особенно удобно (в виду соседства с платиновым аппаратом, где происходит дальнейшее сгущение 60 градусной кислоты) и часто практикуется последнее (фиг. 8). Что касается колчеданных печей, то в виду случаев порчи и даже разрушения их и основании оттого всего производства, многие заводчики опасаются прибегать к

этому способу сгущения камерной кислоты. Но при рациональном ведении дела и своевременной замене старых ванн новыми, опасения эти не имеют основания; возможность же сгущения этим способом всей вырабатываемой заводом камерной кислоты, с расходом только на свинец и рабочую плату, делает его наиболее выгодным после Главеровой башни, а если дело идет о получении чистой кислоты, то его следует поставить даже и на первое место. Ванны никогда не помещаются непосредственно на самых колчеданных печках, чтобы излишне не охлаждать их, а на канал, проходящем поверх печей и служащем отчасти в качестве пылеудалывающей камеры (см. Камерн. произв., табл. II, фиг. 9 и 10). Самое устройство свинцовых ванн здесь, как и при сгущении на печи у платинового аппарата, ничем не отличается от описанного выше. Сгущение закрытым паром высокого давления, предложенное в шестидесятых годах Карле и с конца семидесятых годов получившее довольно значительное распространение, представляет один из весьма дешевых способов концентрирования камерной кислоты, ибо требует всего 8—10% угля. Кроме того, оно отличается большою чистотой. Ванною здесь служит деревянный, внутри оцинкованный свинцом ящик с дном в форме очень плоской пирамиды, обращенной вершиною вниз. Ящик имеет форму квадрата или прямоугольника площадью 14—16 кв. м., глубиною у стенок в 0,8 и в центре 0,4—0,6 м. На дно его укладывается свинцовый змеевик в 2 оборота, имеющий просвет в 3 см. и толщину стенок 7 мм. Пар из паровика, лежащего несколько ниже ящика, с давлением от 2½ до 3 атм., идет по змеевику от периферии к центру и через другой конец змеевика, прободящего дно ящика в центре, направляется обратно в паровик. Наклон труб позволяет сгущающейся воде стекать по направлению к паровику, а два крана дают возможность, в случае надобности, разобщать его от змеевика. Для защиты рабочих на случай разрыва последнего и могущего произойти оттого разбрасывания горячей кислоты, ящик прикрывается досками. В предупреждение подобных случаев змеевик, кроме того, každогодно заменяется новым, хотя и мог бы служить значительно дольше. По достижении требуемой крепости, кислоту перепускают в другой оцинкованный свинцом ящик, где она охлаждается и в то же время служит для предварительного подогревания идущей по уложенному в нем змеевику свежей камерной кислоты. Вышеуказанных размеров ванна способна дать в сутки 300 пд. 60-градусной кислоты.

Сгущение (окончательное) до 66° Б. Согласно тому, что сказано было выше относительно летучести гидрата H_2SO_4 и действия на свинец крепкой серной кислоты при высокой темп., окончательное сгущение ее ведется в закрытых сосудах, устраиваемых ныне чаще всего из стекла или платины. *Стеклами реторты*, исключительно применявшиеся в прежнее время и нагревавшиеся на галерных

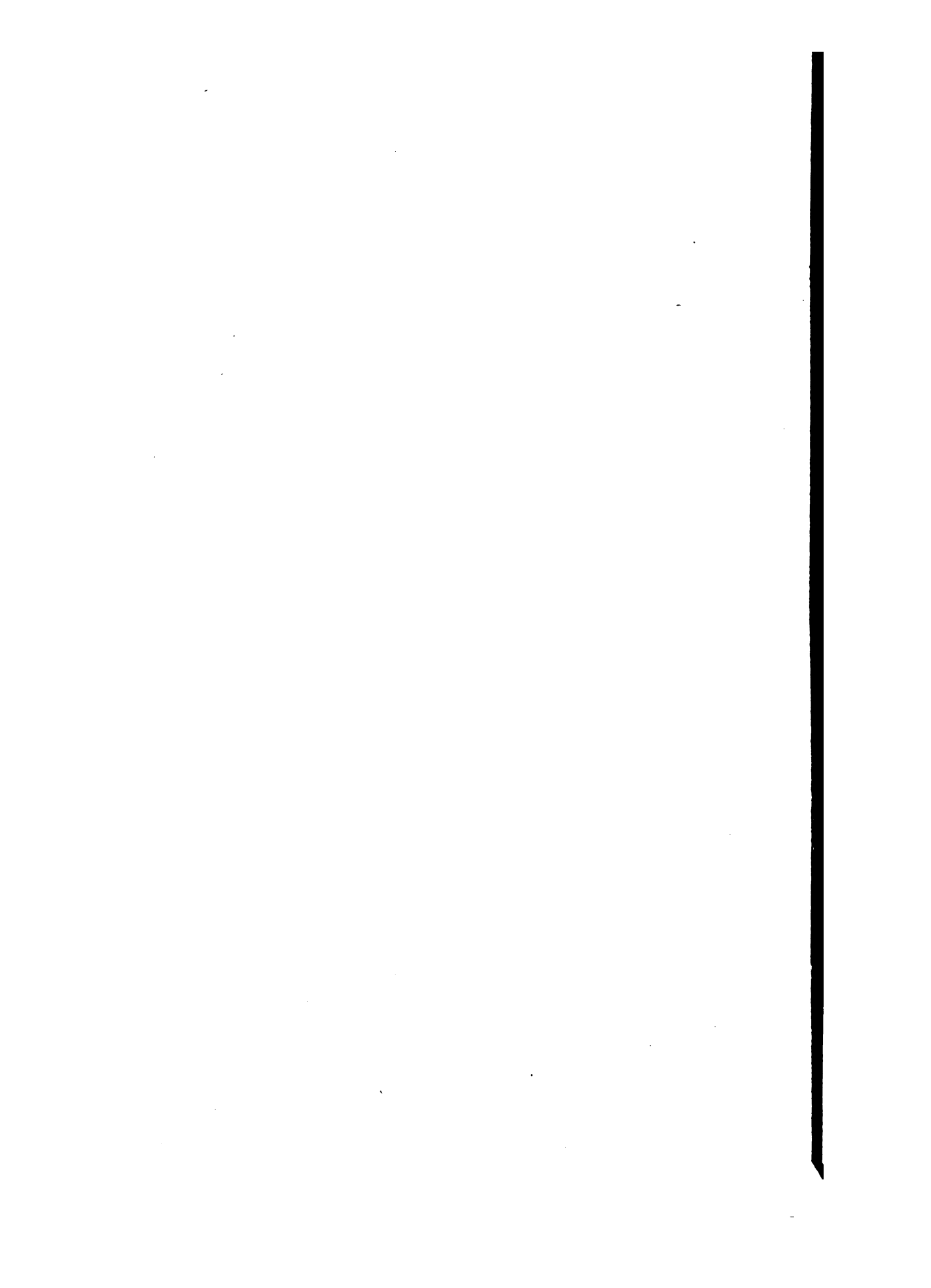

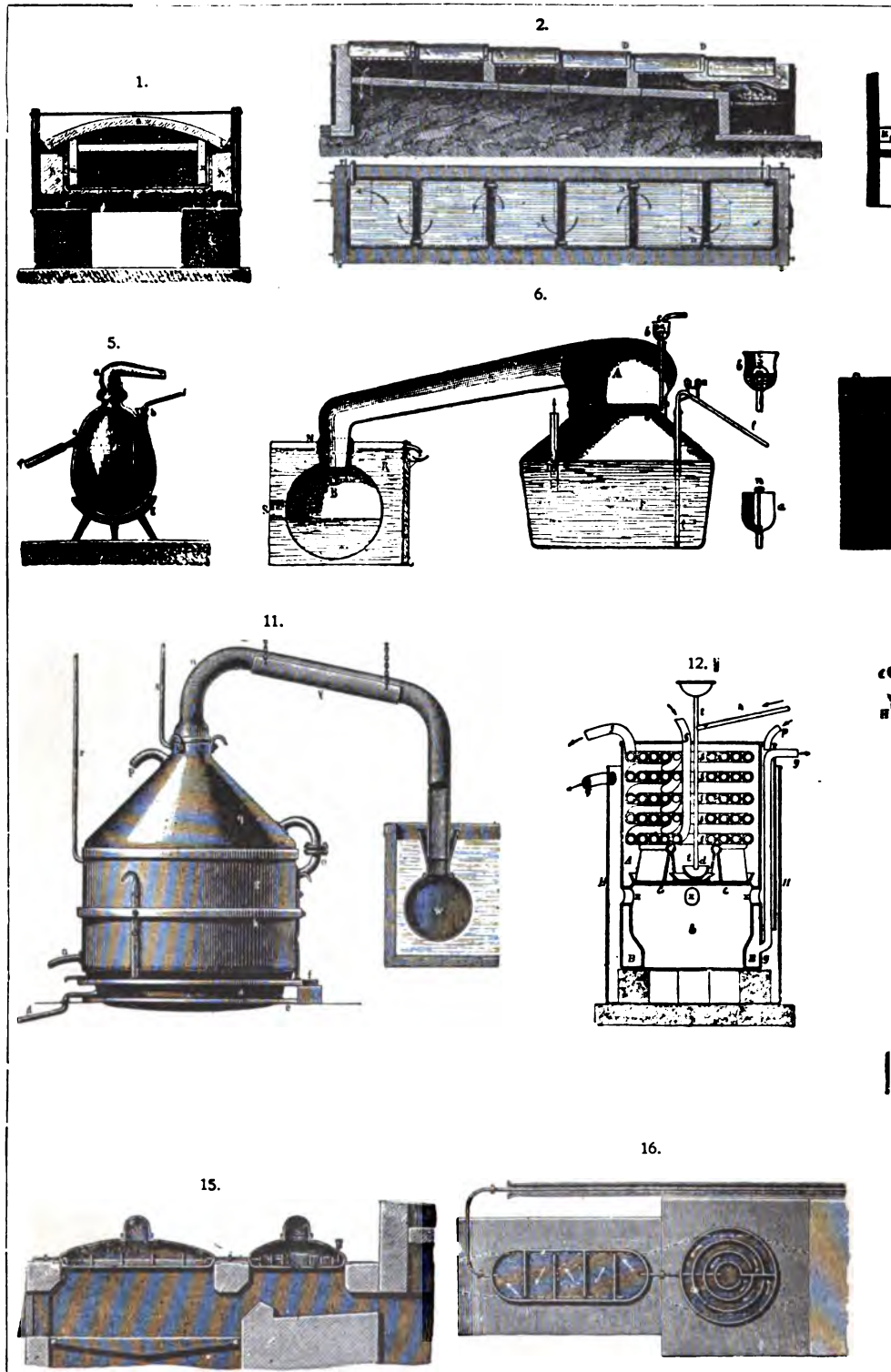

1. Стушение до 60° Б. съ нагрѣвомъ сверху (поперечный разрѣзь) 2. Тоже съ нагрѣвомъ снизу (продольный разрѣзь). 3. Стушение до 60° Б. въ стеклянныхъ ретортахъ. 4. Часть ретортнаго отдѣленія въ планѣ. 5. Сифона Бреанта съ холодильникомъ Либиха (разрѣзь). 6. Плоскій платиновый кубъ Desmoutis Lemaire (Форы и Кесслера въ разрѣзь. 13 и 14. Двойной платиновый аппаратъ системы Дельпласа для стушения. 17. Продолговатый кубъ съ концентрическими перегородками (планъ). 18 и 19. Стушение по способу Л. отъ мышьяка стринстымъ

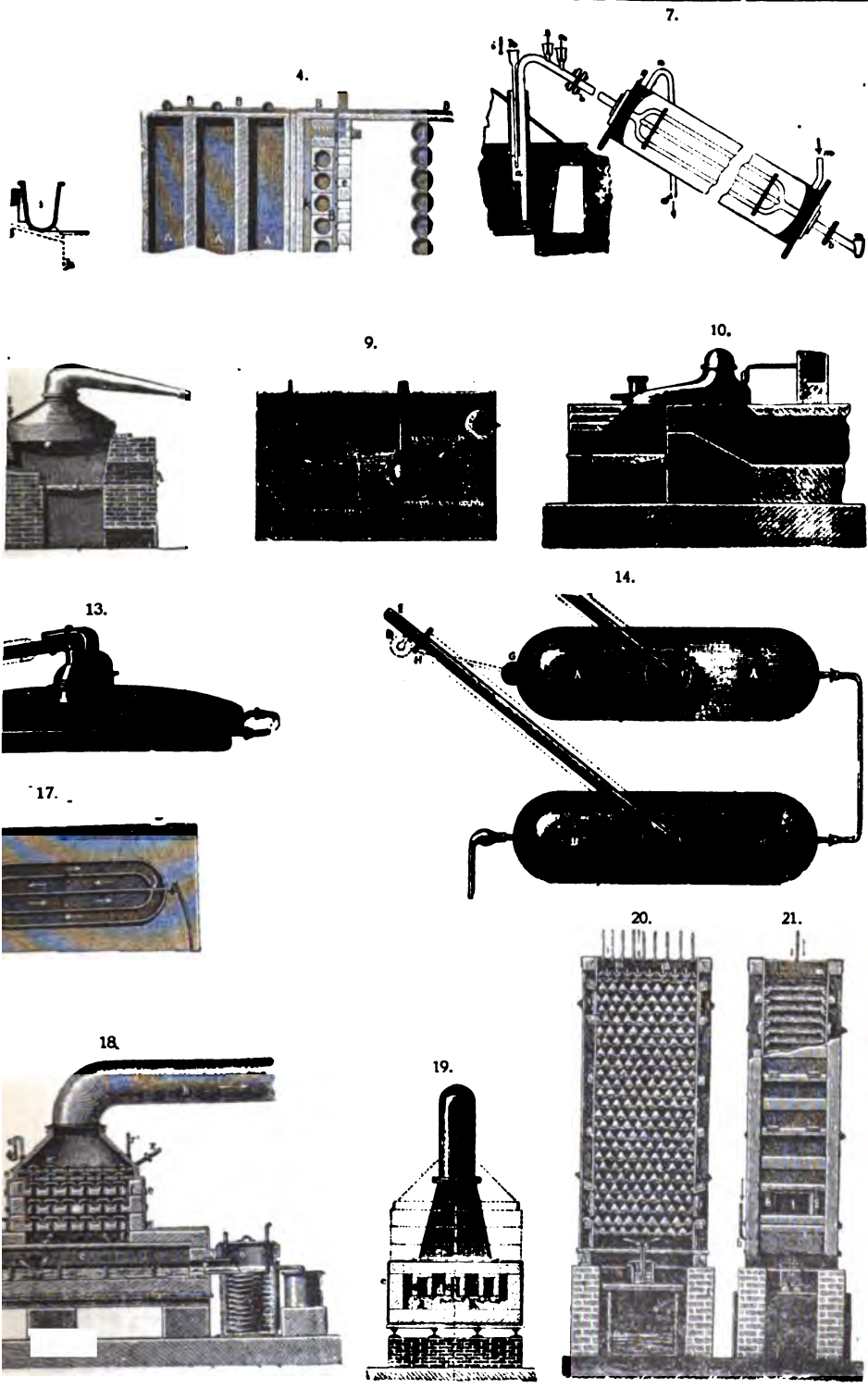

въ планѣ, на которомъ стрѣлки указываютъ ходъ топочныхъ газовъ на встрѣчу движенію кислоты въ орта для непрерывнаго сгущенія. 6. Платиновый кубъ прежняго французскаго типа. 7. Устройство системы Prentice (видъ сверху и сбоку). 11. Одиночный аппаратъ Фора у Кесслера. 12. Холодильникъ 3° (видъ сбоку и сверху). 15 и 16. Двойной аппаратъ съ внутренними перегородками (разрѣзъ и планъ). термоль-Ферранъ (продольный и поперечный разрѣзъ). 20 и 21. Башни для очищенія сѣрной кислоты двухъ положеніяхъ).

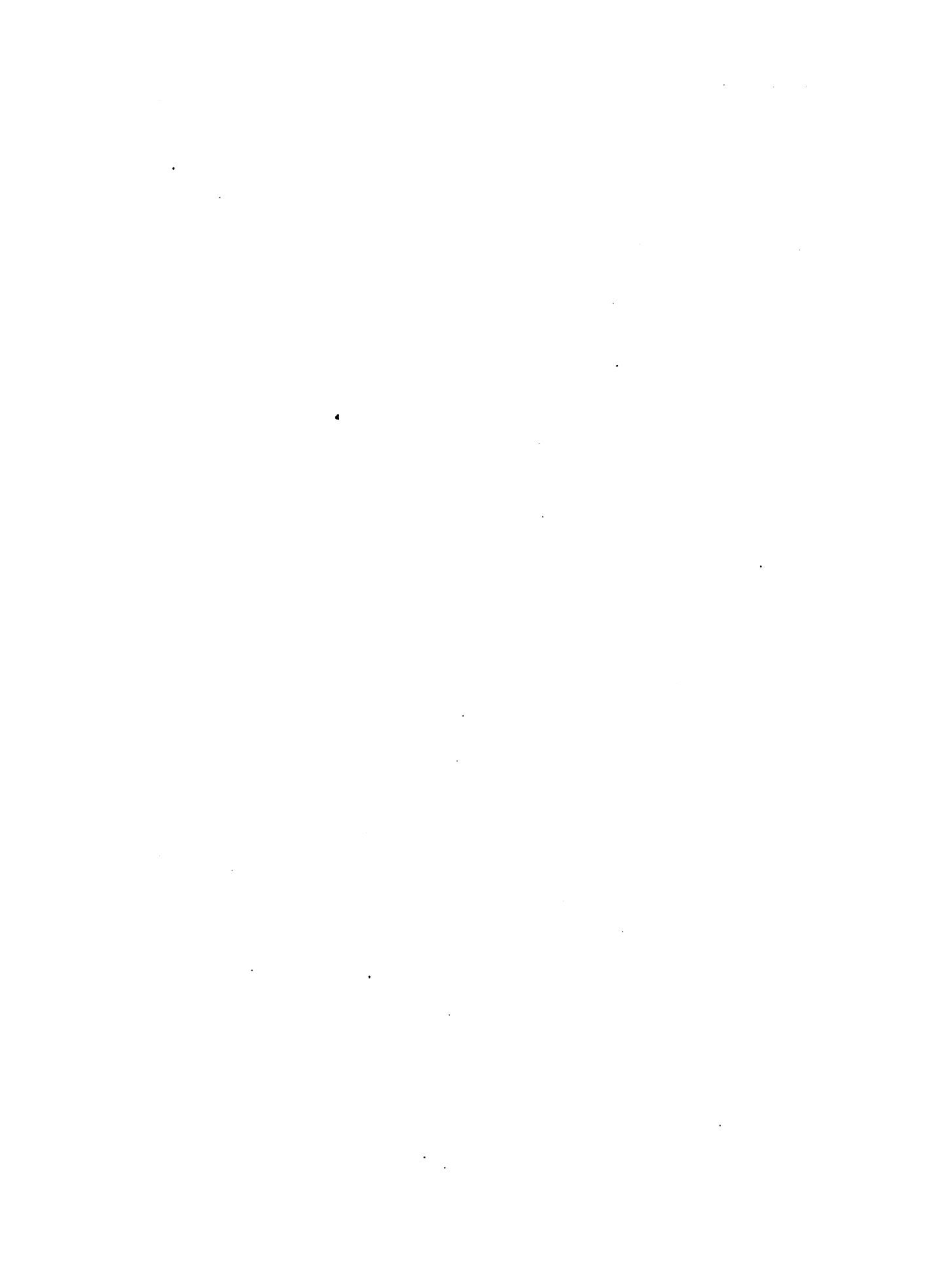

нечаях (см. Крѣпкая водка, фиг. 1 и 2), в настоящее время, благодаря конкуренции платины, достигли весьма высокой степени совершенства. Тѣм не менѣе их хрупкость, чувствительность къ переѣнамъ температуры, сравнительно малая производительность и относительно большой расходъ топлива дѣлаютъ употребленіе ихъ выгоднымъ лишь при условіи значительной дешевизны стекла и угля, какъ, напр., въ нѣкоторыхъ мѣстностяхъ Франціи (Монпелье) и особенно въ Англіи. Въ послѣдней около 70% всего выпускаемаго заводами К. масла (англійской сѣрной кислоты) добывается въ стеклянныхъ ретортахъ, которыхъ, напр. въ Ланкаширѣ, въ шестидесятихъ годахъ, даже почти совершенно вытѣснили платину. У насъ онѣ также отчасти въ ходу на нѣкоторыхъ заводахъ (напр. на заводѣ т-ва Ушкова и К^о близъ Елабуги). Современныя стеклянныя реторты устраиваются какъ съ періодическимъ, такъ и съ непрерывнымъ сгущеніемъ сѣрной кислоты. Періодически дѣйствующія реторты (фиг. 3) состоятъ изъ баллона *a* тонкаго и возможно равномѣрнаго стекла, вис. 0,90—0,95 м. и діам. 0,5—0,58 м., снабженнаго горломъ, въ которое свободно входитъ стеклянный шлемъ *c* другимъ своимъ (вытннутымъ) концомъ, какъ и шлемы прочихъ рядомъ стоящихъ ретортъ, вставляющійся въ свищовую трубу *k*, пробѣгающую всю длину ретортнаго зданія и отводящую кислый отгонъ изъ ретортъ въ соответствующій сборникъ. Каждая реторта покоится своимъ дномъ на плоской чугунной песчаной банѣ *b* и прикрывается со стороны точки *e* для защиты отъ непосредственнаго соприкосновенія съ огнемъ круглою глиняною огнеупорною пластинкою (на фиг. она не показана). Такъ какъ труба *k* находится въ соединеніи съ дымовою трубою, вытягивающею пары изъ ретортъ, то шлемы *c* въ нихъ вставляются безъ замазки и реторты при этомъ не дѣмать и даже могутъ продолжать работать въ случаѣ появленія на нихъ трещинъ, если послѣднія образовались вверху и не доходятъ до уровня кислоты. Отсутствие же замазки важно потому, что шлемы ежедневно должны сниматься для наполненія и опораживания ретортъ. Въ предупрежденіе случайнаго зазданія шлема, между нимъ и горломъ реторты вкладываютъ обыкновенно еще тонкую полоску свинца. Какъ видно на фиг. 4, представляющей въ планѣ часть лѣвой половины ретортнаго зданія, которая, за исключеніемъ устройства для свищовыхъ ваннъ *AA*, вполне симметрична правой, нѣсколько (10—26) ретортъ *a* соединяются въ одну батарею, при чемъ каждая реторта нагревается отдѣльно топкою *e*. Свищовыя трубы *BB* приводятъ къ ретортамъ нагрѣтую кислоту изъ ваннъ *AA*, гдѣ происходитъ сгущеніе до 60° В. Реторты наполняются ею съ помощью тонкихъ свищовыхъ трубокъ *d* (фиг. 3), припаянныхъ вертикально къ *B* и рукою рабочаго пригибаемыхъ при наполненіи къ самому горлу реторты. Сгущеніе отъ 60° В. до 66° (правильнѣе до 65,5°) дѣлается 12 часовъ, послѣ чего ретортамъ даютъ нѣсколько охладиться въ теченіе ночи, а утромъ, съ помощью платиноваго или свищоваго

сифона, снявъ шлемъ *c*, кислоту спускаютъ въ охладники *ii*, откуда она уже, по окончательномъ охлажденіи, разливается въ бутылки. По спускѣ кислоты реторты, еще теплыя, тотчасъ же наполняются снѣжей и тоже теплою кислотой изъ *B*. Поль въ ретортномъ помѣщеніи (фиг. 3), покатыи къ срединѣ, имѣють 2 желоба, параллельные двумъ рядамъ ретортныхъ печей, благодаря чему, въ случаѣ поломки какой либо изъ ретортъ, вылившаяся кислота задерживается соответствующимъ желобомъ и стекаетъ изъ него по находящейся подъ поломъ трубѣ *g* въ бакъ *h*. Такъ какъ реторты лопаются весьма часто отъ рѣзкаго измѣненія въ температурѣ окружающаго воздуха, то въ зданіи, гдѣ онѣ помѣщаются (всегда отдѣльнымъ отъ другихъ), температура постоянно поддерживается около 25—30° Ц и входныя двери дѣлаются двойными съ тѣмъ, чтобы при входѣ въ зданіе внутренняя дверь отворялась не прежде, чѣмъ будетъ запѣрта наружная. Кислый отгонъ конденсируется въ слабую сѣрную кислоту большею частью въ свищовой трубѣ *k*, а остатокъ паровъ удаливается въ коксовой башенкѣ, помѣщаемой на пути между *k* и дымовою трубою. Каждая реторта указанного выше размѣра даетъ 9—10 пд. 92—93 процентнаго К. масла *) въ сутки, потребляя угля свыше 50%, считая на сгущенную кислоту. Стеклянныя реторты для непрерывнаго сгущенія сѣрной кислоты, по Гридлею (фиг. 5), введеннаго нынѣ на всѣхъ почти американскихъ и многихъ англійскихъ заводахъ, имѣють каждая въ верхней части (при *b*) отверстие, въ которое вставляется длинная воронка, а при *e* тубулюсъ. Съ помощью этихъ воронокъ и тубулюсовъ, а также трубокъ *ff*, можно соединить рядъ ретортъ, стоящихъ одна нѣсколько ниже другой. Тогда подлежащая сгущенію 60-градусная кислота, поступая черезъ *f* и *b* въ самую верхнюю реторту и наполнивъ ее до уровня *d*, будетъ переливаться черезъ *e* и *f* въ слѣдующую реторту и т. д. и, при нагрѣваніи ретортъ, будетъ на своемъ пути постепенно концентрироваться. Изъ послѣдней реторты сгущенная кислота поступаетъ въ платиновый холодильникъ, подобный нижеописываемому, а изъ него въ бутылки. Реторты, стоящія на чугунныхъ песчаныхъ баняхъ, нагрѣваются или одною общою для всѣхъ ихъ угольною топкою, находящеюся у самой нижней изъ нихъ, гдѣ кислота всего крѣпче, или каждая отдѣльно съ помощью соответственно приспособленныхъ газовыхъ горѣлокъ Бунзена, приводящихъ газовое пламя подъ песчаная баня, стоящ^я въ этомъ случаѣ на ножкахъ. Отводъ и сгущеніе кислыхъ паровъ происходятъ здѣсь такъ же, какъ и при періодически дѣйствующихъ ретортахъ. Непрерывное сгущеніе сравнительно

*) Обыкновенно крѣпче этого кислоту въ стеклянныхъ ретортахъ не получаютъ, потому что подъ вѣнецъ сгущенія кипѣніе ее происходитъ неправильно, сопровождается сильными толчками, отъ которыхъ реторты легко бьются. Но по свидѣніямъ, общепринятымъ нынѣ на упомянутыхъ выше заводѣ Ушкова, такъ концентрацію въ ретортахъ доводятъ до 97% и употребляютъ такую кислоту для прищиванія къ 94 процентному К. маслу, получаемому въ аппаратѣ Фора и Кесслера (см. ниже), съ дѣльною доведеніемъ его крѣпости до 95%.

съ периодическимъ даетъ производительность почти въ $3\frac{1}{2}$ раза большую при томъ же расходе угля. Применение газа вмѣсто угля увеличиваетъ ее еще болѣе, уменьшая въ то же время бой реторты и значительно сокращая число рабочихъ рукъ.

Сгушение въ платину позволяетъ доводить съ легкостью концентрацію К. масла не только до содержанія 94—95% H^2SO^4 , но, при соотвѣстномъ устройствѣ аппаратовъ, даже и до наибольшаго предѣла (97—98% H^2SO^4); поэтому, а также и по большей производительности, меньшему расходу угля и по отсутствию тѣхъ потерь и крайнихъ несприятностей, съ которыми сопряжена поломка каждой стеклянной реторты во время работы*), оно, съ тѣхъ поръ, какъ С.-К. Девиль далъ способъ сплавленія платины въ большихъ массахъ и полученія ея въ видѣ сплошнаго и вполнѣ однороднаго металла, почти повсюду на материкѣ Европы стало преобладающимъ, не смотря на дороговизну платины (по нынѣшнимъ цѣнамъ около 900 р. кред. за 1 кгр.) и необходимость вследствие того затратить значительнаго капитала, подлежащаго при томъ амортизаціи, такъ какъ платина, хотя и немного, но все же растворяется въ крѣпкой, нагрѣтой сѣрной кислотѣ и терается такимъ образомъ безвозвратно**). Всѣ вообще платиновые аппараты дѣлаются съ расчетомъ на непрерывное сгушение. Обычная ихъ форма, употребляемая для полученія К. масла крѣпостью въ 94—95% H^2SO^4 , представлена на фиг. 6. Это котель или кубъ емкостью отъ 180 до 450 литр., способный вмѣщать отъ 20 до 50 пд. 60-градусной кислоты, спаянный изъ листовъ платины около 0,5 мм. толщиной и состоящій изъ двухъ частей—собственно котла и шлема, плотно скрѣпленныхъ между собою съ помощью фланцевъ. Кубъ вмазывается въ печь по самымъ плечи и на такую же высоту наполняется кислотой. Шлемъ своей вытнутой частью также на фланцахъ сочленяется съ охлаждаемымъ водою свинцовымъ приемникомъ и далѣе змѣвникомъ, гдѣ сгущается кислый отгонъ. Свѣжая кислота прямо изъ свинцовыхъ чреновъ поступаетъ черезъ воронку съ гидравлическимъ запоромъ, впаиванную въ верхнюю часть, въ дырчатый желобокъ о, выходящая изъ котораго и стекая по стѣнкамъ куба,

*) Пары сѣрной кислоты при этомъ моментально наполняютъ ретортное зданіе, обращая въ бѣгство рабочихъ, и въ такую пору до долгое время востылаютъ всю опрестность въ видѣ тяжелаго бѣлаго дыма, вызывающаго удущье и нашенъ и гибельно дѣйствующаго на растительность.

**) По Шереру-Кестнеру, наждакъ тонна К. масла крѣпостью 93—94% H^2SO^4 уноситъ съ собою около 1 гр. Pt, а при 97—98%—отъ 6 до 7 гр. Pt. Раствореніе платины слѣдуетъ, повидимому, приписать здѣсь собственно дѣйствию азотистой кислоты, присутствіе малыхъ слѣдковъ которой въ обыкновенномъ получаемомъ на заводахъ К. маслѣ почти всегда можетъ быть открыто, если не съ помощью реакціи на желѣзныя купоросы, то во всякомъ случаѣ съ помощью дифениламина. Въ самомъ дѣлѣ, съ одной стороны, по наблюденіямъ того же автора, самая крѣпкая и даже аммиачная сѣрная кислота, но совершенно свободная отъ содержанія азотистой (очищенная отъ неч. съ помощью кипяченія съ сѣрно-аммиачной солью), вовсе не дѣйствуетъ на платину даже при кипяченіи, а съ другой, съ увеличеніемъ содержанія азотистой кислоты, растворимость платины въ К. маслѣ замѣтно возрастаетъ, доходя и при 93—94% крѣпости до 2 гр. и болѣе на тонну.

равномерно распределяется, благодаря своей относительной легкости, по всей поверхности находящейся въ кубѣ болѣе крѣпкой кислоты. Сгушенная кислота непрерывно берется со дна куба съ помощью платиноваго сифона *t*, соединеннаго съ платиновымъ же холодильникомъ той или другой системы, откуда, пройдя небольшою сосудъ, въ которомъ плавааетъ ареометръ Боде, поступаетъ прямо въ бутылку. На фиг. 7 показано устройство сифона (Бреанта) съ холодильникомъ Либиха. Длинное (около 4 м.) когѣно сифона *b* внутри муфты холодильника раздѣляется, для увеличенія поверхности охлажденія, на 4 болѣе тонкія трубки и внизу снабжено краномъ *g*. Для приведенія сифона въ дѣйствіе кранъ *g* запираютъ и наполняютъ когѣно *b* крѣпкою сѣрною кислотой черезъ воронку *e*, при чемъ воздухъ въ это время выходитъ черезъ *l*, затѣмъ, заперевъ платиновыми пробками *e* и *l*, кранъ *g* открываютъ и сифонъ начинаетъ работать. Короткое когѣно *a* внизу запаяно, а кислота поступаетъ въ него, во избѣжаніе прорыва пара въ сифонъ, черезъ боковыя отверстія; *h* есть предохранительная трубка Газенклевера, служащая для выпуска въ сифонъ воздуха на тотъ случай, если бы, вследствие недосмотра, прекратился притокъ кислоты въ кубъ и ему грозило бы полное опоражниваніе; при надобности же выпуска всей кислоты изъ куба эта трубка запирается пробкой *i*. Поплавокъ *l* (фиг. 6) показывааетъ высоту стоянія кислоты въ кубѣ. Кубъ нагрѣвается снизу и съ боковъ съ помощью находящейся подъ нимъ топки, гдѣ сожигается уголь или лучше коксъ. Пользуясь показаніями упомянутого выше ареометра Боде, крѣпость вытекающей изъ сифона кислоты постоянно удерживаютъ на одномъ и томъ же уровнѣ, регулируя съ помощью крановъ ея притокъ въ кубъ и вытеканіе изъ него, а отчасти также уменьшая или усиливая степень жара въ топкѣ. Желая повысить крѣпость усиливаютъ жаръ въ топкѣ или уменьшаютъ какъ притокъ кислоты, такъ и ея вытеканіе, выдерживая ее, такимъ образомъ, въ кубѣ болѣе продолжительное время, и поступаютъ обратно при желаніи получить болѣе слабую кислоту. Вмѣсто непосредственнаго измѣренія крѣпости вытекающей кислоты, особенно при полученіи высокоградуснаго К. масла (см. далѣе), когда плотности его измѣняются весьма незначительно*), можно измѣрять крѣпость кислаго отгона, выпуская его изъ змѣвника въ сосудъ съ ареометромъ, потому что составъ паровъ, а, слѣд., и крѣпость отгона, находится въ прямой зависимости отъ концентраціи сгущаемой кислоты (см. выше). При обычныхъ концентраціяхъ К. масла крѣпость этого отгона измѣняется отъ 35 до 45° Б. **). Вообще сгушеніе можетъ быть такъ

*) 96-процентная сѣрная кислота, напр., не отличается по уд. в. отъ 98,5-процентной, стоящей по другую сторону максимума плотности, отъсѣивающаго 97,7% H^2SO^4 (см. Сѣрная кислота).

**) Его обыкновенно спускаютъ обратно въ свинцовый намеръ, что нельзя признать особенно рациональнымъ въ виду неравномернаго развѣженія этимъ намеромъ кислоты (см. Камерное производств.), а иногда употребляютъ для полученія К. масла вовсе не содержащаго свинца (см. ниже).

регулировано, что крайнія колебанія въ составѣ К. масла будутъ лежать въ предѣлахъ не болѣе 1%. Что касается производительности кубовъ, то, смотря по ихъ величинѣ, она можетъ измѣняться отъ 120 до 450 пд. К. масла въ 66° В. въ сутки, при расходѣ угля отъ 14 до 20% этого количества *). Въ средней величинѣ куба съ принадлежностями, производительностью на 5 тоннъ или ок. 300 пд. въ сутки, надо считать ок. 45 кр. и, слѣд., стоимость, считая платину по 900 р. кр. за 1 кр. **), около 40000 р. Затрата столь крупнаго капитала вмѣстѣ съ значительнымъ расходомъ платины довольно тяжело отзывается (проценты и амортизація) на цѣнѣ К. масла; поэтому уже съ половины семидесятыхъ годовъ стали стремиться къ возможному уменьшенію вѣса платиновыхъ кубовъ и къ уменьшенію въ то же время поверхности соприкосновенія ихъ съ кислотою, дѣлая ихъ болѣе плоскими и давая слою сгущаемой кислоты небольшую высоту, черезъ что, благодаря относительно болѣе поверхности нагрева и испаренія, достигается большая быстрота сгущенія (притомъ при нѣскольکو пониженной температурѣ), а съ нею и большая производительность. Таковы круглой формы плоскіе кубы известной парижской фирмы Демутисъ, Лемеръ С. (фиг. 8) и удлинненный аппаратъ системы Prentice (фиг. 9 и 10). Эти аппараты помѣщаются надъ тонкою такимъ образомъ, что нагреванію подвергается лишь дно ***)), которое поэтому и дѣлается нѣсколько толще, прочія же части могутъ быть весьма тонкими и легкими; такъ, напр., аппаратъ сист. Prentice (фиг. 9 и 10), длиною въ 92 см. и шириною въ 46 см. съ производительностью 240—300 пд. К. масла въ 66° В. въ сутки, вѣсятъ вмѣстѣ съ принадлежностями не болѣе 25 кр. и по теперешнимъ цѣнамъ на платину долженъ обойтись всего въ 22500 р. кред. По причинѣ тонкости слоя кислоты, сифона при этихъ аппаратахъ не имѣется, а сгущенная кислота просто вытекаетъ по трубкѣ, ведущей въ холодильникъ съ противоположной отъ ея притока стороны. Но до крайняго возможнаго minimum'a вѣсъ платины доведенъ въ *аппаратѣ Фора и Кесслера* (фиг. 11). Онъ состоитъ изъ платиновой чаши *a*, которая и предназначается собственно для концентрированія кислоты, и покрывающаго ее свинцоваго колокола *gg* съ двойными стѣнками, охлаждаемыми циркулирующею между ними водою. Чаша *a*, устанавливаемая надъ пламенемъ точки на чугунномъ кольцѣ *e*, по верхнему краю снабжена желобкомъ, поддерживаемымъ снизу вторымъ чугуннымъ кольцомъ *f*. Въ этотъ желобокъ входитъ нижній край свинцоваго колокола и съ помощью конденсирующей и стекающей съ его внутреннихъ стѣнокъ слабой кислоты об-

разуется гидравлическій запоръ. Слабая кислота, по мѣрѣ накопленія, вытекаетъ изъ желобка по трубкѣ *b* и направляется въ приемникъ, проходя на своемъ пути сосудъ съ ареометромъ для контроля ея крѣпости. Сгущенная кислота непрерывно отводится изъ чаши въ холодильникъ по трубкѣ *d*, а свѣжая притекаетъ по трубкѣ, проходящей сквозь отверстие въ нижней части колокола и на фиг. не показанной. Свинцовый колоколъ устанавливается на скрѣпляющихъ его снаружи вмѣстѣ съ желѣзнымъ кольцомъ *k* желѣзныхъ же стоекъ *i* и состоитъ изъ двухъ отдѣльныхъ частей: цилиндра *g* и коническаго колпачка *q*, опирающагося на кольцообразный желобъ, расположенный по верхнему краю цилиндра *g*. Вода поступаетъ во внутреннее кольцообразное пространство цилиндра по трубѣ *m*, переходитъ далѣе по трубѣ *o* въ колпачокъ *q* и удаляется черезъ *p*. Тонкія трубки *r* и *s* служатъ для выпуска воздуха, выделяющагося изъ воды при ея согреваніи. Пары, не ступившія на стѣнкахъ колокола, по трубѣ *u* отводятся въ конденсаторъ *w*, изъ котораго, въ видѣ слабой кислоты, поступаютъ въ тотъ же приемникъ, гдѣ собирается и кислота со стѣнокъ колокола. Что касается размѣровъ платиновой чаши *a*, опредѣляющихъ производительность аппарата, то для суточной добычи въ 5—6 тоннъ К. масла достаточно наши около 90 см. диаметромъ и отъ 10 до 15 кр. вѣсомъ. Очень часто для большой производительности (5 и болѣе тоннъ въ сутки) соединяютъ вмѣстѣ два аппарата, помѣщая ихъ одинъ за другимъ надъ одною и тою же тонкою, притомъ одинъ нѣсколько ниже другого, и заставляя сгущаемую кислоту протекать послѣдовательно обѣ чаши. Холодильникъ Фора и Кесслера, представленный въ разрѣзѣ на фиг. 12 и предназначенный для охлажденія вытекающей изъ платиновой чаши концентрированной кислоты, сдѣланъ весь изъ свинца, но устроенъ притомъ такъ, что наиболѣе горячая кислота нигдѣ не приходитъ въ непосредственное соприкосновеніе со свинцомъ. Онъ состоитъ изъ объемистаго цилиндрическаго сосуда *H*, внутри котораго помѣщается свинцовый цилиндръ *A*. Внутрь послѣдняго вставленъ дномъ *cc* сверху нѣсколько меньшаго диаметра и вполнѣю меньшій высоты свинцовый цилиндръ *b* и своимъ верхнимъ, опрокинутымъ внизъ краемъ спаянъ съ нижнимъ краемъ цилиндра *A*. Образующееся такимъ образомъ кольцообразное пространство *B* составляетъ продолженіе внутреннего пространства цилиндра *A*, а дно *cc* цилиндра *b* составляетъ одновременно и дно цилиндра *A*. Сосудъ *H* и открыто сообщаящаяся съ нимъ снизу и черезъ отверстія *xx*, въ стѣнкахъ кольцообразнаго пространства *B*, внутренность цилиндра *b* наполняются водою, притекающею черезъ трубу *p*, а внутренность цилиндра *A* и кольцообразное пространство *B* наполняются охлаждаемою кислотою, притекающею по платиновой трубкѣ *kt* и вытекающею по свинцовой трубкѣ *g*. На днѣ *cc* поставлена фарфоровая чашка *d*, защищающая его отъ соприкосновенія съ горячей струей кислоты изъ трубки *t*. По свинцовому звѣзичку *sss*... идетъ быстрый токъ холодной воды. Очевидно, что

*) Показно, чѣмъ ярче получаемое К. масло, тѣмъ меньше его и, слѣдовательно, производительность куба будетъ меньше, а кислага отгона получится тѣмъ больше и тѣмъ выше будетъ его крѣпость. Въ соотвѣстствіи съ увеличеніемъ производительности возрастаетъ и относительный расходъ топлива.

**) Цена въ СПб. въ томъ 1896 г.

**) Оно при удлинненныхъ аппаратахъ, съ цѣлью увеличенія поверхности нагрева (приблизно въ отношеніи 1,8 : 1), иногда дѣлается волнообразнымъ.

горячая кислота, выходящая из трубки *t*, тотчас начнет подниматься кверху и, уже несколько охладившись и отчасти смешавшись с находящеюся в цилиндре *A* болѣе холодною кислотою, придетъ въ прикосновеніе съ верхними кольцами змѣевика; продолжая охлаждаться здѣсь и вытѣсняясь вновь притекающею горячею кислотою къ холодной периферіи цилиндра *A*, она отъ соприкосновенія съ послѣднею охладится еще болѣе и, опускаясь постепенно въ узкое кольцеобразное пространство *B*, охлаждаемое водою совнутри и снаружы, будетъ выходить изъ него черезъ трубку *g*, притомъ уже настолько остывшею, что можетъ непосредственно разливаться въ бутылки. Подобный холодильник діам. и высотой около 1 м. способенъ охлаждать до 8 тоннъ *K*. масла въ сутки. Аппаратъ Фора и Кесслера по сравненію со всѣми прочими является наиболѣе дешевымъ, благодаря чему онъ, главнымъ образомъ, и пользуется довольно значительнымъ распространеніемъ. Кромѣ того, вслѣдствіе меньшей величины поверхности, и раствореніе платины здѣсь происходитъ въ меньшей степени, чѣмъ въ аппаратахъ, діаметромъ сдѣланныхъ изъ нея *); наконецъ, самыя чаши легче чинить **), и очищать отъ образующихся при сгущеніи кислоты осадковъ ***). Неудобство аппарата заключается въ его большой сложности, въ большомъ расходѣ воды для охлажденія свинцоваго колокола (около 3 кб. м. въ часъ), въ скорой портѣ и затруднительности (а потому и дороговизнѣ) починки послѣдняго ****), наконецъ, благодаря этому, невозможности идти въ концентраціи *K*. масла далѣе 94%. Расходъ угля таковъ же, какъ и при другихъ платиновыхъ аппаратахъ (15—20% отъ получаемого *K*. масла).

Для полученія *K*. масла наивысшей концентрации (97—98%, H^2SO_4), недостижимой съ помощью вышеописанныхъ кубовъ и аппаратовъ при условіи непрерывности процесса сгущенія ****), Дельпласомъ предложенъ аппаратъ,

*) По наблюденіямъ на заводѣ Дж. Муспратта въ Ливерпулѣ при двухъ часахъ, въсомъ въ суммѣ около 10 гр. съ сточной производительностью обмытого *K*. масла въ 6 тоннъ, на каждую тонну оно составляетъ около 0,5 гр., а по Шпорру въ Ютиконѣ около 0,75 гр.

**) Связаннымъ и трещинамъ, образующимся со временемъ въ платиновыхъ аппаратахъ вслѣдствіе разбѣданія ихъ кислотою, а также отчасти отъ дѣйствія топочныхъ газовъ, заглаживаются золотомъ съ помощью паяльной трубки, дѣйствующей пламенемъ гремучаго газа. Эта работа требуетъ большого навыка и поручается всегда наиболѣе опытному и искусному паяльщику.

***) Образование этихъ осадковъ составляетъ не малое зло, ибо влечетъ за собою быструю портю платиновыхъ аппаратовъ, если въ время отъ времени не очищать производимую горячую водою. Оно обуславливается постояннымъ содержаніемъ въ камерной кислотѣ, особенно получаемой изъ молчедана, нѣкотораго небольшого количества сѣрнистыхъ солей, главнымъ образомъ, желѣзлаго купороса, который и осѣдаетъ при ея сгущеніи въ видѣ бесводной соли, будучи почти вовсе нерастворимъ въ горячей сѣрной кислотѣ. Глюкорова кислота содержитъ еще болѣе желѣза и другихъ примѣсей (см. Камерное производство), а потому ея сгущеніе въ платиновыхъ аппаратахъ или стеклянннхъ ретортахъ никогда не принимается.

****) Колоколъ долженъ замѣняться новымъ черезъ каждыя 2 года.

*****) Въ обыкновенномъ кубѣ (ф. 6) уже для полученія крѣпости выше 95—96% H^2SO_4 необходимо прибѣгать къ периодическому сгущенію, забирая вранѣ сифона все время, пока происходитъ концентрированіе кислоты, что очень уменьшаетъ ея продукцію, кромѣ того

изображенный на ф. 13 (видъ сбоку) и 14 (видъ сверху) и состоящій изъ двухъ плоскихъ, продолговатыхъ кубовъ *AA* и *BB*. Въ первый изъ нихъ *AA*, поставленный нѣсколько выше второго, поступаетъ при *G* 60-градусная кислота. Во второмъ *BB* она сгущается окончателно и течетъ изъ него въ холодильникъ. Пары изъ *BB* направляются въ широкую (діам. въ 6 см.) платиновую трубу *EC*, составляющую продолженіе шлема *C*, окруженную болѣе широкой мѣдной трубой и охлаждаемую водою. Здѣсь они конденсируются и въ видѣ кислоты крѣпостью въ 60—63° В. (при концентраціи въ *BB* до 97—98%) снова отводятся съ помощью трубки *D* и воронки *H* въ первый кубъ *AA* при *G*. Это приспособленіе и составляетъ главную особенность аппарата Дельпласа. Что касается отгона изъ *AA*, крѣпостью не превышающаго 40° В., и остатка паровъ изъ *EC*, то съ ними поступаютъ по обыкновенному. Въсь такого двойного аппарата, изготовляемаго лондонскою фирмою Джонсонъ Маттей С°, со всѣми добавочными приборами, не превышаетъ 50 кгр., производительность же при концентраціи до 97—98% составляетъ около 300 пд., а при 92% (англійская сѣрная кислота) около 720 пд. въ сутки. Въ самое послѣднее время фирма Демутиль, Лемеръ С° стала изготовлять платиновые аппараты съ внутренними перегородками, препятствующими смѣшенію вновь поступающей кислоты съ успѣвшей уже сгуститься и заставляющими ее циркулировать по извѣстному и вполнѣ опредѣленному направленію, какъ это видно на фиг. 16 и 17. Хотя перегородки чувствительно увеличиваютъ въсь аппаратовъ и, будучи подвержены дѣйствію кислоты съ обѣихъ сторонъ, весьма сильно разбѣдаются ею, тѣмъ не менѣе, какъ показали сравнительные опыты Шереръ-Кестнера, онѣ даютъ очевидныя выгоды. Именно по этимъ опытамъ оказалось, что при томъ же расходѣ угля онѣ увеличиваютъ производительность въ отношеніи 1,3:1 и почти въ 5 разъ уменьшаютъ % H^2SO_4 отгоняемаго въ формѣ слабой сѣрной кислоты. Подлежащая сгущенію кислота (въ 60° В.) всегда вступаетъ въ периферическую часть аппарата и вытекаетъ изъ центральной черезъ посредство трубки, выходящей наружу, прободая послѣдовательно весь рядъ внутреннихъ перегородокъ (фиг. 15, 16 и 17). Для полученія *K*. масла обыкновенной крѣпости назначается одинъ круглый (фиг. 15 и 16 справа) или одинъ продолговатый аппаратъ (фиг. 17), или же комбинація изъ двухъ, нагреваемыхъ одною общою топкою (фиг. 15 и 16); для полученія же 97—98% *K*. масла съ хорошею производительностью каждый изъ двухъ аппаратовъ системы (круглыхъ или продолговатыхъ) долженъ нагреваться особою топкою. Такая система, въсомъ въ 50 кгр. (не считая холодильника), можетъ дать въ сутки до 600 пд. 97% *K*. масла. Заключившая описаніе платиновыхъ аппаратовъ *), необходи-

мымъ отгономъ, достигающій при этомъ значительной крѣпости (болѣе 50° В.), быстро разрушаетъ служащій для его конденсаціи свинцовый змѣевикъ, вымывая частями его починки и задерживая этимъ работу.

*) Объ аппаратахъ Кальбфлейша, Дельпласа (съ четырьмя шлемами и волнообразнымъ дномъ) и др., не получа-

но упомянуть о предложении Гергеуса (1891) допрывать внутренность их тонкими (0,06—0,3 мм.) слоем золота, которое в 7—10 раз меньше платины разъедается серной кислотой. Продолжительные опыты Гергеуса в Ганану показали, что такое покрытие золотом, не смотря на чувствительное удорожание через это платиновых аппаратов, представляет несомненные выгоды, особенно при концентрации К. масла до 97—98%, когда растворение в нем платины становится уже весьма значительным (см. выше).

Другие способы сгущения серной кислоты.
Сгущение из чугуна. Чугун, особенно т. сорта его, в которых преобладает углерод, химически соединенный с железом, а не в форме графита, и которые содержат относительно больше марганца и меньше кремния (Форь), весьма хорошо противостоят действию серной кислоты крепостью в 95%, H^2SO^4 и выше, притом одинаково как при 100°, так и при температурѣ ее кипѣнія (Лунге). Кислота в 93—94%, и ниже разъедает его уже больше значительно. Поэтому сосуды из чугуна менее пригодны для получения обыкновенного К. масла, но могут применяться для дальнейшего его сгущения до 96—98%. H^2SO^4 , тем более, что при таких концентрациях приращение платины, вследствие сильного ее разъедания, обходится весьма дорого. В специальном случае сгущения той серной кислоты, которая остается от денитрирования отработавшей кислотной смеси с нитроглицериновых и пироксилиновых заводов и которая, содержа большую, чем обыкновенно, водный азотистой кислоты, особенно сильно действует на платину, а также при сгущении Gloverовой и вообще менее чистой кислоты, дающей много осадка, чугунные сосуды могут быть весьма полезными. Отработавшую серную кислоту, доведя ее до возможно большей концентрации в свинцовых чренах, сгущают затем до содержания 98% H^2SO^4 , напр., в большой (ок. 3 м. длиной), плоской, открытой *) и нагреваемой снизу чугунной ваннѣ, пукая в то же время на поверхность кислоты струю нагрѣтого воздуха. При спускѣ сгущенной кислоты значительную часть ее оставляют в ваннѣ, чтобы смѣшением с нею довести сразу вновь наливаемую кислоту до достаточной степени концентрации. В случае более или менее чистой серной кислоты, удобно, по Шереръ-Кестнеру, соединять окончательное сгущение ее в 98%, в чугунѣ с предварительным сгущением до 92—93%, в платинѣ **), производства последнее в обыкновенном платиновом кубѣ или аппаратѣ Форя и Кесслера, помещаемых непосредственно перед плоской чугунной чашей (котломъ) на одной и той же печи. Такъ какъ при сгущении до 98%, температура в парахъ весьма высока и крепость отгона достигает 63° В., то,

вместо скоро разъедаемого в этихъ условіяхъ свинцоваго колпака Форя и Кесслера, Шереръ-Кестнеръ покрываетъ чугунную чашу платиновымъ шлемомъ вѣсомъ ок. 8 кгр. Такая система, состоящая изъ чугунной чаши вѣсомъ в 230—250 кгр. и стоимостью (за границей) около 250 р. кр. и двойного аппарата Форя и Кесслера, при общемъ вѣсѣ платины не больше 20 кгр. (8 кгр. шлемъ на чугунной чашѣ, 10 кгр.—2 чаши Форя и Кесслера и 2 кгр.—соединительныя трубки и пр.), способна давать в сутки отъ 4 до 5 тоннъ самаго крепкаго К. масла. При этомъ чугунная чаша служитъ около 4 мѣсяцевъ, а расходъ платины при концентрации К. масла не менее 96%, *) составляетъ, по Газенклевелеру, всего 0,15 кгр. на тонну.

Сгущение в фарфоровыхъ чашахъ, предложенное Негриэ (1890), производится в особой печи, все внутреннее пространство которой съ помощью 8 чугунныхъ поперечныхъ ступенчато-расположенныхъ горизонтальныхъ плитъ, съ двумя чашеобразными углублениями на каждой, разделено на верхнюю и нижнюю, вполне обособленные другъ отъ друга половины. Нижняя примыкаетъ къ топкѣ и служитъ нагревающимъ каналомъ печи, сообщаясь далее съ дымовою трубою; в верхней, стѣнки которой складываются изъ особаго кварцеваго кирпича, а потолокъ дѣлается чугунный или стеклянный, размѣщаются попарно на упомянутыхъ выше чугунныхъ плитахъ, в углубленияхъ ихъ, 16 фарфоровыхъ полушарообразныхъ чашъ діам. в 30 $\frac{1}{2}$ см. и глуб. в 13 $\frac{1}{2}$ см., снабженныхъ носиками и образующихъ два параллельныхъ нисходящихъ ряда, по которымъ течетъ сгущаемая кислота, переливаясь изъ чаши в чашу во встрѣчномъ по отношению къ движению топочныхъ газовъ направлении. Кислые пары непрерывно вытягиваются изъ верхняго изолированнаго пространства и сгущаются подобно тому, какъ это было указано при стеклянныхъ ретортахъ. Предварительное сгущение камерной кислоты производится на счетъ остаточнаго тепла топочныхъ газовъ либо в свинцовыхъ ваннахъ, какъ обыкновенно, либо тоже в фарфоровыхъ чашахъ, помещаемыхъ далее за вышеописанными, но уже не внутри печи, а снаружи. Способъ Негриэ отличается чрезвычайной дешевой устройствомъ, а главное, благодаря многократному отстаиванию кислоты въ продолженіе времени сгущения, при переливании ее изъ чаши в чашу, онъ позволяетъ получать совершенно свѣтлое и прозрачное К. масло, даже изъ наиболее загрязненной Gloverовой кислоты, а также даетъ возможность сгущать серную кислоту съ большимъ содержаниемъ азотной (напр. упоминавшуюся выше отбросную кислоту отъ операций денитрования), неудобную для сгущения в платиновыхъ сосудахъ; но онъ, при невысокой производительности (всего около 1 тонны в сутки), занимаетъ черезъ-чуръ много мѣста и потому не можетъ удовлетворить требованіямъ массовой добычи *).

*) Если подя практическаго примѣненія или достаточнаго распространѣнія, можно дать, напр., у Лунге «Boda-Industrie», 1, 1893) и О. Даммера («Handb. d. Chem. Technol.», 1, 1893).

**) Пары удаляются подобно тому, какъ при способѣ Негриэ (см. выше).

*) При такой крепости образуется мало корокъ и платина очень мало растворяется в кислотѣ.

*) Ниже этой крепости К. масло получается мутнымъ отъ $FeSO^4$.

**) Объ усовершенствованіи этого способа, сдѣланномъ въ Англіи Веббомъ (Webb), см. О. Guttman, «Industrie der Explosivstoffe» (1896).

Способъ Л. Кесслера (1891), основанный на испарении съ помощью пускаемой на поверхность кислоты струи накаливаемых газовъ изъ регенеративной печи, дающа на практикѣ въ Клермонъ-Ферранъ столь благоприятные результаты, что широкое распространение ея въ ближайшемъ будущемъ представляется весьма вѣроятнымъ. Способъ осуществляется съ помощью аппарата, представленнаго на фиг. 18 (продольный разрѣзъ) и 19 (поперечный разрѣзъ по *mn*) и состоящаго изъ двухъ главныхъ частей: плоскаго продолговато-четыреугольнаго резервуара *c*, сдѣланнаго изъ кислотоупорныхъ каменныхъ (напр. песчанниковыхъ или др.) плитъ и одѣтаго снаружи свинцомъ, и находящейся надъ нимъ низкой колонны или рекуператора. Первый служитъ для сгущения камерной кислоты, притекающей въ него изъ рекуператора; въ послѣднемъ удерживаются пары кислоты, уносимые изъ *c*. Внутри *c* устроены тонкія продольныя стѣнки *e* (фиг. 19), не доходящія до дна резервуара *c* и образующія въ немъ рядъ продольныхъ, закрытыхъ сверху и открытыхъ спереди и снизу, каналовъ *a*. Напротивъ, промежутки *d* между каналами *a* спереди закрыты, а сверху открыты. Уровень кислоты въ *c* постоянно удерживается на высотѣ нижней крошки стѣнокъ *e*. При такомъ расположении накаливаемыхъ газовъ съ темп. 300°—450° Ц., идущихъ изъ регенеративной печи и входящихъ въ *c* по трубѣ *b*, направляются сперва по каналамъ *a*, затѣмъ уже проникаютъ въ промежутки *d*, проходя надъ самой поверхностью кислоты или даже прорываясь черезъ ея верхніе слои и этимъ обуславливая чрезвычайно быструю передачу своего тепла кислотѣ и энергичное ея испарение, такъ что въ рекуператорѣ они вступаютъ вполне насыщенными водянымъ паромъ и съ темп. всего въ 150°, а кислота вполне концентрированную вытекаетъ при *u* въ холодильникъ *o*, охлаждаемый не водою, какъ обыкновенно, а камерною кислотою. Рекуператоръ, одѣтый снаружи свинцомъ, внутри имѣетъ 5 дырчатыхъ рѣшетокъ, изъ которыхъ 3 нижнія каменные, а 2 верхнія свинцовыя. Отверстія рѣшетокъ снабжены возвышенными рантиками и покрыты фарфоровыми колпачками съ выемчатымъ нижнимъ краемъ. Рекуператоръ функционируетъ совершенно подобно колоннамъ спиртовыхъ ректификаторовъ. По трубкѣ *x* въ него поступаетъ предварительно нѣсколько подогрѣтая въ холодильникѣ *o* камерная кислота, которая распределяется по рѣшеткамъ, переливаясь внизъ черезъ боковые стоки *ff*, а навстрѣчу ей изъ *c*, прорываясь черезъ отверстія рѣшетокъ и выемки фарфоровыхъ колпачковъ, стремятся горячіе газы, насыщенные парами воды съ примѣсью сѣрной кислоты и паровъ сѣрнаго ангидрида. Проходя черезъ рекуператоръ, газы охлаждаются до 85° и оставляютъ въ немъ сполна всю содержащуюся въ нихъ сѣрную кислоту, но, будучи уже въ *c* насыщены водянымъ паромъ, не смотря на свою все еще довольно высокую температуру, не способны производить здѣсь значительной концентрации камерной кислоты, а главнымъ образомъ лишь нагреваютъ ее. Это обстоятельство чрезвычайно важно въ томъ отношеніи, что оно

вполнѣ обезпечиваетъ рекуператоръ отъ засоренія отверстій въ его рѣшеткахъ осадками, образующимися при сгущеніи всякой кислоты и особенно Gloverовой. Изъ рекуператора газы и водяной паръ по трубѣ *h* поступаютъ послѣдовательно въ 2 ящика, набитые коксомъ, гдѣ оставляютъ механически увеличенную кислоту, а также пары сѣрнаго ангидрида, и идутъ далѣе въ трубу. Небольшое количество кислоты, скопляющееся въ ящикахъ, идетъ обратно въ рекуператоръ вмѣстѣ съ камерною. Ходъ всей операціи сгущенія регулируется на основаніи показаній термометровъ *r* и *r'*, изъ которыхъ первый долженъ показывать температуру въ 150°, а второй 85° Ц. Манометръ *S* даетъ представленіе о дѣйствіи тяги. Преимущества этого способа состоятъ въ слѣдующемъ: сгущеніе камерной кислоты за одинъ пріемъ безъ раздѣленія на предварительное сгущеніе до 60° Б. и затѣмъ окончательное до 66° Б.; очень малый, благодаря непосредственной передачѣ тепла газами испаряемой жидкости, расходъ топлива (всего 8% получаемаго К. масла при протягиваніи газозъ съ помощью сильной дымовой трубы и 12% при протягиваніи ихъ съ помощью парового инжектора—и это для сгущенія отъ 52° Б. до наивысшей концентрации); отсутствіе дорого стоящей платины; возможность сгущенія до 98%, притомъ какъ чистой, такъ и загрязненной кислоты; отсутствіе слабой кислоты, получаемой обыкновенно въ видѣ отгона; отсутствіе расхода воды для сгущенія послѣдняго и для охлажденія концентрированной кислоты; чрезвычайная компактность аппарата и, наконецъ, крайняя простота управления имъ.

Очищеніе К. масла. Камерная кислота, сгущеніемъ которой получается К. масло, содержитъ всегда нѣкоторое количество постороннихъ примѣсей, попадающихъ въ нее частью изъ сѣры и особенно колчедана, служащихъ для ея добычанія, частью изъ селитры или азотной кислоты, далѣе изъ воды, если она введется въ камеры вмѣстѣ пара и, наконецъ, изъ свинцовыхъ стѣнокъ и другихъ частей камернаго аппарата. Главнѣйшія изъ нихъ суть: мышьякъ въ формѣ мышьяковой и мышьяковистой кислотъ, селенъ, желѣзо, свинецъ и кислоты азотная и азотистая. Кромѣ нихъ, камерная кислота очень часто содержитъ еще слѣды таллія, цинка, мѣди, сурьмы, глинзема, извести, щелочей и органическихъ веществъ, а иногда сѣрнистый ангидридъ и амміакъ. При сгущеніи камерной кислоты всѣ эти примѣсы переходятъ и въ К. масло, за исключеніемъ лишь немногихъ (желѣзо, напр., почти сполна остается въ платиновыхъ или другихъ аппаратахъ въ формѣ осадка безводнаго желѣзнаго купороса). Но такъ какъ вообще количество всѣхъ подмѣсей въ суммѣ весьма незначительно (обыкновенно менѣе 0,2%), а въ кислотѣ, получаемой изъ свободной сѣры и не содержащей мышьяка, желѣза и многихъ др. примѣсей, даже совершенно ничтожно и такъ какъ, кромѣ того, для большинства превозводствъ, потребляющихъ К. масло, примѣсы эти не имѣютъ существеннаго значенія, то обыкновенно подлежащая концентрированію кислота и не подвергается никакой очистки.

Въ тѣхъ же случаяхъ, когда К. масло требуется болѣе чистое или когда количество примѣсей, особенно мышьяка, въ камерной кислотѣ, при полученіи ея изъ нѣкоторыхъ сортовъ колчедана, чрезъ-чуръ велико, ее передъ сгущеніемъ очищаютъ, обращая, главнымъ образомъ, вниманіе на мышьякъ, который вообще составляетъ наиболѣе вредную примѣсь и присутствіе котораго безусловно не можетъ быть допущено въ К. маслѣ, примѣняемомъ при фабрикаціи пищевыхъ продуктовъ (уксусной кислоты, глюкозы, прессованныхъ дрожжей, сахара и др.) и фармацевтическихъ препаратовъ. Съ цѣлью сбереженія платиновыхъ аппаратовъ очень часто камерную кислоту очищаютъ также отъ азотной и азотистой кислотъ. Что касается свинца, являющагося въ формѣ сѣрно-свинцовой соли, то его въ камерной кислотѣ содержится менѣе, чѣмъ въ К. маслѣ, ибо онъ легче растворяется въ концентрированной кислотѣ и появляется, главнымъ образомъ, при сгущеніи до 60° и особенно до 62°B. въ свинцовыхъ ваннахъ. Выдѣленіе его во многихъ случаяхъ не представляетъ затрудненій, такъ какъ онъ сполна выпадаетъ въ осадокъ уже при простомъ разбавленіи К. масла водою. Изъ многочисленныхъ способовъ, предложенныхъ для выдѣленія мышьяка, чаще всего практикуется осажденіе его сѣрнистымъ водородомъ, по уравн.: $As_2O_3 + 3H^2S = As_2S_3 + 3H_2O$. Для этого камерная кислота не должна быть крапче 50°B., потому что крапкая сѣрная кислота разлагаетъ сѣристый водородъ по уравненію: $H^2SO_4 + 3H^2S = 4H^2O + 4S$, а мышьякъ предпочтительнѣе имѣть въ формѣ мышьяковистой кислоты, ибо мышьяковая осаждается слишкомъ медленно. Съ послѣдней цѣлью камерный процессъ ведутъ такъ, чтобы получившаяся камерная кислота нисколько не содержала азотной или азотистой кислотъ, а напротивъ даже немного пахла бы сѣристымъ газомъ, тогда, вслѣдствіе восстанавливающаго дѣйствія послѣдняго, можно съ достаточною увѣренностью рассчитывать на отсутствіе въ ней мышьяковой кислоты. Потребный для осажденія сѣристый водородъ добывается разложеніемъ слабою сѣрною кислотомъ сѣрнаго желѣза FeS , примѣняя для этого, напр., ротштейнъ*), въ деревянныхъ, опаянныхъ внутри свинцомъ ящикахъ, устраиваемыхъ и дѣйствующихъ на подобіе обыкновенныхъ сѣроводородныхъ приборовъ для лабораторнаго употребленія, состоящихъ изъ двухъ сообщающихся между собою стеклянныхъ сосудовъ (см. Лабораторія). Самое осажденіе производится въ башнѣ (фиг. 20 и 21) около 5 м. высотой, устраиваемой изъ свинца совершенно подобно Гюверовой или Гей-Люссаковой башнямъ (см. Камерное производство), но выполняемой внутри рядами поперечинъ изъ листового свинца, согнутаго подъ угломъ. Нижніе края поперечинъ дѣлаются зубчатыми, чтобы послѣдняя въ башню сверху изъ распределителя (см. Камерное производство) камерная кислота не стекала по нимъ непрерывными струями, а падала внизъ отдѣльными каплями. Сѣристый водородъ поступаетъ въ башню снизу, а избытокъ его вмѣстѣ съ примѣсью воздуха выходитъ сверху въ трубу, снабженную клапаномъ, открывающимся лишь подъ нѣкоторымъ давленіемъ газа изнутри. Вытекающая изъ нижней части башни кислота освобождается отъ выдѣлишагося въ видѣ хлопьевъ сѣрнаго мышьяка отстаиваніемъ или фильтрованіемъ съ отсасываніемъ черезъ слой песка и порошковатаго сѣрнаго мышьяка или чрезъ азбестъ въ соответствующе устраиваемыхъ аппаратахъ. Указаннаго размѣра башня очищаетъ около 15 тоннъ кислоты въ сутки, при чемъ на каждыя 5 тоннъ ея идетъ 75—100 кгр. сѣрнаго желѣза. Вмѣстѣ съ мышьякомъ при обработкѣ сѣристымъ водородомъ осаждаются также сурьма, свинецъ, мѣдь и селенъ. Во Франціи очищаютъ кислоту отъ мышьяка сѣристымъ баріемъ BaS . При этомъ, такъ какъ сѣристый водородъ дѣйствуетъ здѣсь въ моментъ своего выдѣленія, осажденіе идетъ съ большою легкостью, а вводимый въ кислоту барій въ ней не остается, осаждающійся въ видѣ $BaSO_4$. При употребленіи сѣрнаго натрія Na^2S въ кислотѣ остается немного сѣрнатривой соли, но она не вредитъ большинству примѣненій К. масла. Сѣристый аммоній, предложенный для очищенія Томсономъ, одновременно съ удаленіемъ мышьяка разрушаетъ и окислы азота (см. ниже). Можно также очищать сѣрную кислоту отъ мышьяка, пропуская въ нее при нагреваніи до 130—140° хлористоводородный газъ, при этомъ вся мышьяковистая кислота переходитъ въ летучій и кипящій при 134° треххлористый мышьякъ $AsCl_3$, который и отгоняется надѣло. Такимъ путемъ можно освобождать отъ мышьяка и крапкую кислоту, напр. Гюверову или уже готовое К. масло. Отъ азотистой и азотной кислотъ сѣрную кислоту лучше всего очищать по Пелузу, прибавляя къ ней понемногу во время сгущенія въ свинцовыхъ ваннахъ сѣрно-аммиачной соли, при чемъ на тонну сѣрныя кислоты считаютъ отъ 1 до 5 кгр. $(NH_4)^2SO_4$. Реакція состоитъ во взаимномъ разложеніи амміака и окисловъ азота на воду и свободный азотъ по уравненію: $N^2O^2 + 2NH^3 = 2N^2 + 3H^2O$ и $3HNO^2 + 5NH^3 = 4N^2 + 9H^2O$. Для той же цѣли могутъ быть употреблены павелевая кислота (напр.: $N^2O^2 + 3C^2H^2O^4 = N^2 + 6CO^2 + 3H^2O$), сѣристый газъ (см. Камерное производство, стр. 190) и нѣк. др. восстанавливающія вещества. П. П. Рубиновъ. Д.

Купоросы (мѣдн., цинк. и пр.)—см. Соли соответствующихъ элементовъ.

Куприяновъ (Василій Андреевичъ, 1846—1888)—окончилъ въ 1870 г. Николаевскую морскую акад. Состоялъ съ 1886 по 1888 г. редакторомъ «Морского Сборника», въ которомъ помѣстилъ много собственныхъ статей. Отдѣльно издалъ: «Приложеніе механики къ минному дѣлу» (СПб. 1886).

Куприяновы—русскій дворянскій родъ, происходящій отъ Богдана К., жившаго въ

*) Получаемый при этомъ растворъ перерабатывается на желѣзныи купоросъ. За неимѣніемъ подъ рукою ротштейна, H^2S получаютъ съ выгодой изъ содовыхъ остатковъ. Можно также его добывать дѣйствіемъ генераторныхъ газовъ на нааленный шпиртъ (Сандбергъ) или пропуская сѣристый газъ (изъ колчеданной печи) черезъ нааленный конь (Гартманнъ).

концѣ XVI в. Павелъ Яковлевичъ К. († 1874) съ отличіемъ служилъ въ венгерскую кампанію и былъ генераломъ отъ инфантеріи. Яковъ Александровичъ († 1869) былъ директоромъ департамента государственнаго казначейства. Этотъ родъ К. внесенъ въ VI ч. род. кн. губ. Вологодской и Костромской (Гербовникъ, X, 33).— Другой родъ К. происходитъ отъ Курдюка Ларионовича К., пожалованнаго вотчиною въ 1625 г., и внесенъ въ VI и I ч. род. кн. губ. Саратовской и Тамбовской.

В. Р.

Купрйтъ—минераль, имѣющій составъ Si^2O (88,8%, мѣди 11,2% кислорода). Встрѣчается въ видѣ кристалловъ, соединенныхъ обыкновенно въ друзы, или же образуетъ сплошныя зернистыя или плотныя массы. Кристаллы принадлежатъ правильной системѣ и чаще всего имѣютъ форму октаэдрическую; рѣже являются кубъ и другія формы. Спайность по октаэдру довольно совершенная. Тв. 3,5—4. Уд. в. 5,7—6. Цвѣтъ кошенильнокрасный до свинцовосѣраго; гладкія плоскости имѣютъ металлоидный алмазный блескъ. Лучепреломленіе чрезвычайно сильное, но прозрачность К. весьма малая. Предъ паяльной трубкой на углѣ сначала чернѣетъ, потомъ спокойно плавится и подъ конецъ даетъ королькъ мѣди. Въ кислотахъ, а также въ аммиакѣ растворяется. Е. почти явдѣ является продуктомъ окисленія самородной мѣди, мѣднаго блеска, мѣднаго колчедана и встрѣчается въ тѣхъ же мѣсторожденіяхъ, образуя верхнія части рудныхъ жилъ. Кристаллы К. не разъ наблюдались какъ случайные продукты доменнаго производства въ мѣдныхъ шлакахъ; какъ новообразованія на древнихъ мѣдныхъ и бронзовыхъ предметахъ. Лучшими мѣсторожденіями по развитію кристалловъ считаются жилы Корнваллиса, Рейнрейтбахъ, Шесси (близъ Лиона) и др., Гумишевскій и Мѣдиоруданскій рудники на Уралѣ; минералъ этотъ находится также въ Турьинскихъ рудникахъ, на Алтаѣ, въ Нерчинскомъ краѣ и на Кавказѣ. Волосистыя сѣтчатая разности К. называются мѣдными цвѣтами или халькотрихитомъ. Землистую смѣсь К. съ большимъ количествомъ водной окиси желѣза и иногда глины называютъ кирпичною рудой. К. представляетъ самую лучшую мѣдную руду.

П. З.

Купріяновъ (Иванъ Кипріяновичъ)—историкъ. Былъ въ 1860-хъ гг. учителемъ новгородской гимназіи, затѣмъ преподавателемъ географіи въ гатчинскомъ сиротскомъ институтѣ. Составилъ замѣчательную коллекцію рукописей и старопечатныхъ книгъ. Напеч.: «Два неизвѣстныхъ проекта Посошкова» («Отеч. Зап.» 1856, № 3); «Обозрѣніе пергаментныхъ рукописей новгор. софійской бібліотеки» (ib., 1857, т. VI); Историческій очеркъ софійской бібліотеки («Изв. Имп. Акад. Н.», 1856, т. V) и др.

Купріяновъ (Николай Григорьевичъ)—врачъ. Въ 1853 г. окончилъ курсъ медико-хирургич. акад.; въ 1866 г. защитилъ при ней докторскую диссертацию: «Минеральныя воды Тешница-Шенау» (СПб. 1866). Нынѣ—врачъ при горномъ дпт. Кромѣ ряда статей въ спеціальныхъ изданіяхъ, К. напечаталъ: «Исторія медицины въ Россіи въ царствованіе Петра Вел.» (СПб. 1872); «Историч. очеркъ

состоянія медицины въ царствованіе Екатерины II» (СПб. 1873); «Очеркъ медицины въ царствованіе Александра I» (СПб. 1877).

Куперникель—см. Никкелитъ.

Куперштейнъ (тех.)—см. Мѣдъ.

Куперъ (Адольфъ Яковлевичъ, Adolph-Theodor Kupfer, 1799—1865)—русскій физикъ. Митавскій уроженецъ, К. въ 1821 г. поступилъ въ берлинскій унив., гдѣ преимущественно занимался минералогією, затѣмъ учился въ Парижѣ и Геттингенѣ, гдѣ получилъ степень д-ра философіи. Прибывъ въ СПб., К. былъ вызванъ на кафедру химіи и физики въ Казань, но до отъѣзда туда посланъ мин. нар. проsv. за границу закупить физическія инструменты, куда отправился съ проф. Симоновымъ, а въ 1824 г. прибылъ въ Казань и занялъ свою кафедру. Съ 1828 г. членъ акад. наукъ по минералогіи, съ 1840 г.—по физикѣ. Въ 1829 г. К. путешествовалъ съ Э. Ленцею и Менетри по Кавказу, затѣмъ былъ назначенъ директоромъ минералогическаго музея и устроенной имъ же спб. обсерваторіи, въ которой сосредоточились метеорологическія наблюденія всей имперіи. Въ 1843 г. К. былъ избранъ ординарнымъ академикомъ. К. кромѣ того занимался установленіемъ и приготовленіемъ нормальныхъ русскихъ мѣръ (сажени, фунта и др.). Результаты его работъ были узаконены Высочайшимъ указомъ 1835 г.; они описаны въ «Travaux de la Commission pour fixer les mesures et les poids etc.» (СПб. 1841). Точности работъ Купфера содѣйствовали механикъ академіи наукъ Гиренсонъ, приготовившій для комиссіи нѣсколько измѣрительныхъ приборовъ, заключавшихъ въ себѣ много оригинальныхъ усовершенствованій*). Кромѣ того, К. читалъ лекціи физики въ педагогич. институтѣ и горномъ корпусѣ. К., помимо статей въ «Poggendorff's Annalen», «Bulletin de l'Académie imp. des sciences» и др., напечаталъ: «Dissertatio de calculo crystallonómico» (Геттингенъ, 1821); «Preisschrift über genaue Messung der Winkel an Krystallen» (Берлинъ, 1826); «Voyage dans les environs du mont Elbrouz dans le Caucase» (СПб., 1830); «Reise in die Umgegend des Berges Elborus in Kaukasus» (СПб., 1830); «Handbuch der rechnenden Krystallonomie» (СПб. 1831); «Voyage dans l'Oural entrepris en 1828» (СПб., 1833; съ атласомъ); «Руководство къ дѣланію магнетическихъ и метеорологич. наблюденій» (СПб. 1835; 2-е изд. 1839; яѣм. перев. В. Дерингера, въ «Corresp. Blatt des naturforschenden Vereins zu Riga», 1859); «Instructions pour faire des observations météorologiques et magnétiques» (СПб., 1836); «Tables psychrométriques et barométriques à l'usage des observatoires météorologiques de l'empire de Russie» (СПб., 1841; 2-е изд., 1860); «Выводы изъ метеорологич. наблюденій, дѣланныхъ въ росс. государствѣ» (СПб., 1846); «Опытныя изслѣдованія упругости металловъ» (СПб., 1860). Кромѣ того, К. издалъ: «Annales de l'observatoire physique central de Russie 1847—1856» (СПб., 1856—58;

*) У насъ въ теченіе 50 лѣтъ былъ, кромѣ Гиренсона, только одинъ замѣчательный строитель точныхъ инструментовъ, ученикъ Гиренсона, въ извѣстныхъ работахъ превосходившій даже учителя—Брауеръ (см.).

10 вып.) и «Compte rendu annuel» за 1850—63 г. Ср. К. Веселовскій, «Нѣсколько словъ въ память объ А. Я. К.» («Зап. Акад. Наукъ» 1865, т. VIII).

Купецъ (Карль-Вильгельмъ Kupffer)—современный анатомъ, род. въ 1829 г. въ Курляндіи, изучалъ медицину въ Дерптѣ, гдѣ былъ ученикомъ знаменитаго Виддера; въ 1854 г. д-ръ мед. Съ 1856 г. по 1866 г. прозекторъ и экстраординар. проф. въ родномъ университетѣ; съ 1866 по 1876 г. ординарн. проф. въ Билѣ, съ 1876—1880 г. въ Кенигсбергѣ, а съ 1880 г. въ Мюнхенѣ. К. написалъ много работъ по анатоміи описательной и сравнительной. Особенно известны его изслѣдованія, произведенныя совместно съ Виддеромъ, о строеніи спинного мозга и др. Г. М. Г.

Купецъ (Карль-Генрихъ Kupffer, 1789—1838)—физикъ. Сынъ митавскаго купца, К. получилъ степень доктора философіи въ дерптскомъ унив., а въ 1820 г. сталъ доцентомъ того же университета. Съ 1821 г. К. преподавалъ математику въ ревальской гимназіи и, по словамъ его биографа, К. Семеновскаго, издавалъ въ Ревелѣ *журналъ* русской математическій журналъ, о которомъ, однако, нѣтъ свѣдѣній ни въ какихъ библиографическихъ спискахъ. Въ 1835 г. К. назначенъ проф. чистой математики въ лицей кн. Безбородко; устранивъ его библиотеку, онъ простудился и умеръ. К. напечаталъ: «Dissertatio inauguralis de summatione serierum secundum datam legem differentiatarum» (Митава, 1815) и «Vergleich einer Methode, durch welche sich bestimmen liesse, ob und in welcher Anzahl eine gegebene allgemeine algebraische Gleichung, von welchen Grade sie auch sei imaginäre Wurzeln habe nebst einer Untersuchung über die allgemeine Form völlig entwickelter vielgliederiger Funktionen» (Дерпт, 1819). Ср. К. Семеновскій, «К.-Г. К.» («Лицей кн. Безбородко», СПб. 1881).

Купцы.—Въ средніе вѣка К. могли быть только люди, принадлежавшіе къ купеческимъ гильдіямъ (VIII, 678). Нынѣ въ Зап. Европѣ К. представляютъ собою не сословіе, а *классъ* (XIV, 323), корпоративная организація котораго выражается въ *торговыхъ палатахъ*. По франц. торгов. кодексу 1807 г. К. (commerçants) признаются лица, «которые совершаютъ торговыя дѣйствія и для которыхъ эти дѣйствія составляютъ постоянное занятіе». Въ Германіи подъ юридическое понятіе К. подводится не только всякое физическое или юридическое лицо, занимающееся совершеніемъ торговыхъ сдѣлокъ въ видѣ промысла, но и всякаго рода акціонерныя компаніи, командитныя товарищества на акціяхъ и хозяйственныя коопераціи (Genossenschaften), каковы бы ни были задачи ихъ дѣятельности. Равнымъ образомъ подводится подъ понятіе К. и казна, поскольку она заключаетъ торговыя сдѣлки въ видѣ промысла. Юридическое положеніе К. имѣетъ и женщина, занимающаяся торговымъ промысломъ (Handelsfrau); замужняя женщина можетъ заниматься торговлей лишь съ согласія своего мужа, но разъ получивъ такое согласіе, она въ правѣ вступать во всякаго рода торговыя обязательства безъ

новыхъ дозволеній мужа. Къ К. причисляются и тѣ ремесленники, которые изготовляютъ издѣлія для продажи, закупая матеріалъ на свой счетъ (сапожники, булочники и т. п.), тогда какъ ремесленники, перерабатывающіе чужой матеріалъ (красильщики, лакировщики и т. п.), подъ понятіе К. не подпадаютъ. При такомъ расширеніи понятія К. явилась необходимость оградить лицъ, занимающихся мелкими промыслами, отъ распространенія на нихъ началъ торговаго права, которыя легли бы на нихъ тяжелымъ бременемъ. Отсюда выдѣленіе понятія мелкаго, неполнаго К. (Kleinkaufmann, Minderkaufmann), на котораго не распространяются постановленія о фирмахъ, товарныхъ знакахъ, торговыхъ книгахъ, прокурѣ. Сюда отнесены торговцы старымъ платьемъ, разношники и т. п. Запрещается зап.-европ. законодательствами торговый промыселъ офицерамъ, должностнымъ лицамъ и духовнымъ. Русское законодательство знаетъ два существенно различныхъ термина: *купецъ* и *торговецъ* (или *торгующій*), «производящій торговлю» и проч.). Понятіе о купцѣ, какъ членѣ известнаго сословія, опредѣляется формальными признаками; возможенъ и не торгующій купецъ, напр. отецъ семейства, удалившійся отъ дѣлъ и оставшійся записаннымъ въ свѣдѣтельствѣ сына, которому онъ передалъ торговлю (ст. 296 Устава о прямыхъ налогахъ, Св. Зак. т. V, изд. 1893 г.). Терминъ «торговецъ» соответствуетъ понятію К. по зап.-европ. законодательствамъ. Понятіе «торговца» опредѣляется исключительно фактическими признаками—производствомъ торговыхъ оборотовъ. На всѣхъ производящихъ операціи, отнесенныя къ числу *торговыхъ сдѣлокъ* (см.), распространяются, каково бы ни было ихъ званіе, начала *торговаго права* (см.) и компетенція коммерческихъ судовъ (XV, 858), а также особыя правила «объ открытіи и принятіи наслѣдства послѣ лицъ, производившихъ торговлю». Обособленіе торговаго сословія въ Россіи начинается съ конца XVI в., когда московское правительство, нуждаясь, для веденія своихъ торговыхъ дѣлъ и для взиманія различнаго рода сборовъ, въ служилыхъ людяхъ и не довѣряя приказнымъ, обратилось къ обязательной службѣ «случшихъ» торговыхъ людей, изъ которыхъ устраивались въ Москвѣ особыя сотни: гостиная и суконная (см. Гость). Къ концу XVII в. торгово-промышленное населеніе, для завѣдыванія которымъ не было особаго приказа, представляло собою, по выраженію Петра Великаго, «разсыпанную хранину». Къ собранію ея воедино и было направлено законодательство Петра (см. Городъ, IX, 323; Гильдія, VIII, 679). Петръ I смотрѣлъ на К., какъ на таковое сословіе, служащее отечеству посредствомъ отправленія выгодныхъ для страны промысловъ и равнаго рода повинностей, вслѣдствіе чего еще въ 1709 г. воспретилъ К. переходить въ другія званія и приказныя должности (и въ то же время, въ видахъ развитія торговли, разрѣшилъ въ 1711 г. заниматься торговымъ промысломъ лицамъ всякаго званія, за исключеніемъ только военнослужащихъ). К. были обложены подушною податью и по прежнему обязаны были службою по выборамъ, между прочимъ, и въ званіи та-

моженныхъ, кабацкихъ, соляныхъ цѣловальниковъ, надсмотрщиковъ, оцѣнщиковъ и счетчиковъ. К., записанные въ гильдію, освобождались отъ личной рекрутской повинности, съ обязательствомъ уплачивать въ казну по 100 р. съ человѣка (сборъ этотъ въ 1788 г. увеличенъ былъ до 500 р.). Второй шагъ къ возведенію купечества на степень привилегированнаго сословія представляетъ собою разрѣшеніе покупать крестьянъ, но съ тѣмъ, чтобы они были приписаны къ фабрикамъ и заводамъ (1721). Въ 1739 г. дозволено купечеству покупать, для отдачи вмѣсто себя въ рекруты, людей и крестьянъ, но при этомъ купчія крѣпости должны были быть совершаемы на имя всего купечества, а не отдѣльныхъ К. Къ освобожденію К. отъ подушной подати, совершившемуся въ 1775 г., присоединилось, въ силу жалованной грамоты городамъ 1785 г., освобожденіе К. первой и второй гильдіи отъ тѣлесныхъ наказаній. Въ настоящее время сословныя права К. заключаются въ свободѣ отъ тѣлесныхъ наказаній, въ правѣ получать, за особыя заслуги, ордена и въ правѣ просить, въ известныхъ случаяхъ, о причисленіи къ почетному гражданству (IX, 524). До изданія правилъ 9 іюля 1892 г. о наградахъ К. могли быть производимы въ чины. Особые преимущества предоставлены К. первой гильдіи: они имѣютъ право приѣзжать къ Императорскому двору (но только лица мужского пола, записанные въ гильдію), носить шпагу или саблю и губернской мундиръ и могутъ быть удостоены званій коммерціи- и мануфактуръ-советниковъ. О другихъ различіяхъ по гильдіямъ см. Гильдіи (VIII, 680). К.-христиане, состоящіе въ первой гильдіи болѣе 12 лѣтъ и не впавшіе въ теченіе этого времени въ банкротство, а также не заключившіе съ кредиторами своими такъ назыв. добровольныхъ сдѣлокъ, могутъ просить объ опредѣленіи дѣтей ихъ на государственную службу (канцелярскими служащими второго разряда) и пансіонерами въ разныя учебныя заведенія. Права купеческаго состоянія приобретаются взятіемъ *гильдейскаго* или *купеческаго свидѣтельства*, по уплатѣ всѣхъ повинностей по прежнему званію. Лицо, не исполнившее этого требованія или пожелавшее остаться въ прежнемъ званіи, обыкновенно именуется «временнымъ К.». Преимуществами купеческаго званія пользуются всѣ лица, внесенныя въ гильдейское свидѣтельство (см. Гильдіи, VIII, 680). Права купеческаго состоянія теряются: 1) вслѣдствіе торговой несостоятельности, 2) вслѣдствіе лишения по суду правъ торговли или ограниченія правъ состоянія и 3) вслѣдствіе невозобновленія гильдейскаго свидѣтельства. Вдовы и незамужнія дочери удерживаютъ купеческое званіе, въ которомъ состояли мужья или отцы ихъ. К. обѣихъ гильдій образуютъ въ каждомъ городѣ особое *купеческое общество*, которое, для завѣдыванія сословными дѣлами, избираетъ ежегодно *купеческихъ старостъ* и ихъ товарищей. До 1879 г. каждая гильдія избирала особаго старосту. На купеческихъ старостъ, между прочимъ, возложена раскладка, съ согласія общества, казенныхъ податей и сборовъ и общественныхъ и городскихъ повинностей

купеческаго сословія. Купеческое общество участвуетъ также въ выборѣ членовъ податныхъ присутствій (см.). Дисциплинарной власти надъ своими членами купеческаго общества не имѣютъ. Въ столицахъ и Одессѣ выборы на сословныя должности производятся не всѣмъ обществомъ, а *собраніями выборныхъ*, избираемыхъ на три года собраніемъ всего общества, которое, въ случаѣ многочисленности, дѣлится на участки, содержащіе въ себѣ не болѣе 600 избирателей. Собраніе выборныхъ избираетъ: 1) двухъ кандидатовъ на должность *купеческаго старшины*, изъ которыхъ одинъ утверждается на 3 года градоначальникомъ или генералъ-губернаторомъ, и 2) членовъ *купеческой управы*, утверждаемыхъ въ СПб. и Одессѣ градоначальниками на 3 года, а въ Москвѣ—генералъ-губернаторомъ на 4 года. Въ составъ купеческой управы, въ которой председательствуетъ купеческій старшина, входятъ еще вассалы отъ иногородныхъ К., временно причисленныхъ къ столицѣ или Одессѣ, которые непосредственно избираютъ ихъ на одинъ годъ. При купеческихъ старшинахъ состоятъ товарищи, а въ вѣдѣніи купеческихъ управъ — *купеческіе старосты*, съ помощниками, выдающіе каждый свою гильдію. Въ Одессѣ обязанности купеческихъ старостъ исполняются членами купеческой управы. На управы возложена, между прочимъ, регистрація торговыхъ домовъ. Купеческимъ обществамъ предоставлено право входить, черезъ городскихъ головъ или биржевые комитеты, въ министерство финансовъ съ представленіями о нуждахъ торговли (ст. 565, т. IX Св. Закон.), а также ходатайствовать объ учрежденіи комитетовъ торговли и мануфактуръ (XV, 850). —Объ организаціи и правахъ купечества въ Привислянскомъ край см. Царство Польское.

А. Я.

Кушчаня крѣпость — см. Купля-продажа.

Кушчарь—см. Антрискуст.

Кушчуръ.—К. краски въ ситцепечатномъ дѣлѣ называется разбавленіе краски загусткой для полученія другого оттѣнка того же цвѣта, но меньшей интенсивности. Понятно, что чѣмъ больше будетъ взято индифферентной загустки, тѣмъ слабѣе будетъ оттѣнокъ цвѣта. Обыкновенно К. дѣлаютъ, разбавляя основную краску 1—60 частями загустки и такимъ образомъ получается цѣлый рядъ оттѣнковъ цвѣта все понижающейся интенсивности.

А. П. Л. А.

Кушчанемъ—уѣздный городъ Харьковской губ. Начало его относится ко 2-й половинѣ XVII в.; былъ сотеннымъ мѣстечкомъ Изюмскаго Слободскаго полка; въ концѣ XVIII в. отчисленъ къ Воронежской губ., потомъ снова присоединенъ къ Слободскоукраинской (Харьковской). Въ 117 в. отъ Харькова, на правомъ, довольно высокомъ берегу р. Оскола и при рч. Купянкѣ. Жит. 8450: дворянъ 381, духовныхъ 75, почетныхъ гражданъ и купцовъ 94, мѣщанъ и цеховыхъ 758, крестьянъ и южныхъ поселанъ 1705, военныхъ сословій 463, проч. сословій 24. 72 еврей, 28 католиковъ, 5 протестантовъ. Зданій 815 (796 деревенныхъ и 19 каменныхъ), въ томъ числѣ

злыхъ домовъ 768, лавокъ 52. Городской доходъ въ 1893 г. 17382 р., расходъ 26804 р.; дефицитъ (9222 р.), покрытъ съ излишкомъ остатками отъ прошлыхъ лѣтъ. Мастеровыхъ 327 (больше всего портныхъ, сапожниковъ, кузнецовъ). Городское Александровское ремесленное училище, духовное учил. и женская прогимназія. Д. Б.—4.

Куляньскій уѣздъ занимаетъ юго-вост. часть Харьковской губ. Пространство, безъ значительныхъ водъ—125,42 кв. геогр. миль = 6070 кв. в.—632302 дес. (по Стрѣльбицкому). Поверхность ровная, возвышенная. Различные пункты у. лежатъ на высотахъ: Моначиновка 213,10 м., Сватово 207,02 м., Михайловка 202,77 м., Новоосиновка 200,94 м., Волосная 200,03 м., Стельмаково 199,73 м., Дуванка 196,47 м. надъ поверхностью океана. По берегамъ встрѣчаются обнаженія глина, песковъ и глинныхъ глинъ третичной системы. Рѣки узда несудоходны. Наибольше значительная—Сѣверный Донецъ, протекающій по границѣ узда на небольшомъ протяженіи; р. Осколъ протекаетъ черезъ весь уѣздъ, а р. Жеребеть беретъ начало въ этомъ у. Преобладающая почва — черноземъ; песчаныя пространства составляютъ всего 21800 дес. и встрѣчаются большею частью по лѣвому берегу Оскола. Подъ лѣсами 14980 дес. Преобладающія породы деревьевъ: дубъ, ясень, кленъ, ильмъ, липа, осина; хвойныхъ древесныхъ зарослей очень мало. Много кургановъ, часто украшенныхъ каменными бабами или бѣлыми дѣвками. При раскопкахъ этихъ кургановъ г. Зарудскій находилъ византийска монеты VI в. Д. И. Вагальи объясняетъ это явленіе тѣмъ, что курганы вѣроятно относятся ко времени даничества нѣкоторыхъ славянскихъ племенъ гаварамъ, а эти послѣдніе, имѣвшіе постоянныя сношенія съ Византією, легко могли залезть сюда упомянутыя монеты. Каменные бабы, по мнѣнію того же исследователя — памятники владычества половцевъ. Жителей 229583 (115942 мѡч. и 113641 жнщ.); великороссовъ 21900, малороссовъ 208000 и 283 прочихъ племенъ — евреевъ, поляковъ, нѣмцевъ, грековъ, татаръ и пр. Дворянъ 738, духовнаго сословія 753, почетныхъ гражданъ и купцовъ 402, мѣщанъ и цѣховыхъ 1214, крестьянъ 220317, военныхъ сословія 6110, прочихъ сословія 49. Православныхъ 227982, раскольниковъ 1486, католиковъ 24, протестантовъ 18, евреевъ 85, прочихъ исповѣданій 48. Жители занимаются исключительно земледѣіемъ. Въ 1894 г. было засѣяно рожью 39269 дес., пшеницею 86531 дес., овсомъ 12945 дес., ячменемъ 57014 дес., гречихою 2289 дес., просомъ 11325 дес., горохомъ 341 дес., чечевицею 149 дес., картофелемъ 5865 дес., льномъ 1624 дес., коноплею 1922 дес. По десятилѣтнимъ наблюденіямъ въ К. у. всѣхъ лѣтбовъ и гороха остается (за вычетомъ на сѣвъ и продовольствіе) по 5,1 пд. на душу населенія. Развито и скотоводство. Въ 1894 г. считалось лошадей 14745, рогатаго скота 82680 гол., овецъ простыхъ 68470, тонкорунныхъ 100635, свиней 25120, козъ 185. Земскихъ доходовъ 160300 р., расходовъ 125980 р., въ томъ числѣ на управление 4180 р., на врачебную часть 28480 р.,

на народное образованіе 18600 руб. Больница 1, врачей 6, фельдшеровъ 28; начальныхъ школъ 89, православныхъ церквей 75. Фабрики и заводы: 2 винокуренныхъ (на 86000 р.), 2 гончарныхъ (на 2870 р.), 4 кирпичныхъ (на 1580 р.), 8 кожевенныхъ (на 4400 р.), 38 маслобійныхъ (на 8690 руб.), 1 паровая мукомольня (на 15000 р.).—Литературу см. Харьковская губ.

Бура (Сугис или Когос у древнихъ, Мтквари—у грузинъ, Куръ или Кюри у турко-тагарскихъ народовъ) — величайшая рѣка Кавказскаго края, занимающая своимъ бассейномъ большую часть Закавказья (губ. Тифлисская, Елисаветпольская, Эриванская, часть Бакинской и большая часть Карсской обл.), беретъ начало многими истоками въ безлѣсной болотистой, высокой котловинѣ на Ардаганокарскомъ плато къ СЗ отъ Карса. Котловина верховьевъ К. представляетъ ровную, расположенную на выс. около 6½ т. фт. надъ ур. моря, мѣстность, окруженную возвышенностями выс. до 8½ т. фт., изобилующую небольшими озерами, рѣчками и ручьями, стекающими съ горъ. Главнымъ истокомъ К. считаются ключъ Марджанъ-су (коралловая вода), бьющій сильной струей изъ горы близъ бывшаго сел. Орданмык на выс. 8642 фт. надъ ур. моря. Ручей, образующійся изъ ключевой воды, принимаетъ множество другихъ и, направляясь въ общемъ на З и СЗ, вскорѣ становится настолько значительной рѣчкой, что по ней весной отъ сел. Казнафаръ (около 40 в. отъ истока) сплавляются бревна въ Ардаганъ. Повернувъ отъ сел. Казнафаръ на С и затѣмъ на СВ, К. проходитъ мимо Ардагана (5843 фт.), принимаетъ далѣе слѣва прит. Камы-чай, орошающій СЗ уголь Ардагано-Карскаго плато и, ветушивъ въ Тифлисскую губ. поворачиваетъ на С и у сел. Хертвисъ (3584 фт.) принимаетъ справа Ахалкаакъ-чай. Отъ Хертвиса К. течетъ сначала на С, затѣмъ, спускаясь съ плато и повернувъ на СЗ, приближается къ Ахалциху, нѣсколько восточнѣе коего принимаетъ слѣва притокъ Посховъ-чай и становится значительной рѣкой, сильное паденіе коей затрудняетъ сплавъ. Отъ впаденія Посховъ-чая К. круто поворачиваетъ на СВ и, прорвавшись по живописному, лѣсистому Боржомскому ущелью черезъ Аджаро-Триалетскій хребтъ, ограничивающій съ сѣвера нагорье Малаго Кавказа, выходитъ на Карталинскую равнину. Отъ Боржома (2636 фт.) важнѣйшей лѣсной пристани на К., прѣлѣдная становится сплавною рѣкою. Выйдя на Карталинскую равнину, К. поворачиваетъ на В, а затѣмъ, пройдя мимо г. Гори, на ЮВ и сохраняетъ послѣднее направленіе на всемъ дальнѣйшемъ протяженіи, вплоть до устья въ Каспійское море. У Гори (2006 фт.) К. принимаетъ слѣва Ллахву, далѣе Ксангъ, а у Михета, гдѣ теченіе ея вновь стѣсняется горами, значительный лѣвный же притокъ Арагву, несущую въ К. большую часть водъ южнаго склона центральной части главнаго Кавказскаго хребта. Пройдя засѣмъ черезъ Тифлисъ (1496 фт.), гдѣ русло ея въ послѣдній разъ стѣсняется скалистыми берегами, К. покидаетъ горы и по степнымъ равниннымъ мѣстностямъ

направляется на ЮВ къ морю. Отъ Тифлиса до впаденія Алазани съ Юрой (уроч. Самухъ), которая почти удваиваетъ количество воды въ К., послѣдняя не получаетъ ни одного притока съ лѣвой стороны; всѣ притоки на этомъ участкѣ впадаютъ въ К. справа и, стекая съ горъ Малаго Кавказа, представляютъ небольшія рѣчки (Алгетъ, Храмъ, Акстафа, Гассанъ-су, Дзегамъ, Шамхоръ и проч.), которые лѣтвомъ, будучи разбираемы на орошеніе полей; почти пересыхаютъ и до К. не доходятъ; изъ нихъ только наиболѣе значительная Храмъ имѣетъ постоянное теченіе. Отъ устья Алазани, сохраняя юго-вос. направленіе и становясь все болѣе и болѣе извиистой, К. является уже судоходной рѣкой, не принимающей постоянныхъ притоковъ до самаго слиянія съ Араксомъ. Многочисленные рѣчки, направляющіяся къ К. съ С (Аджиганъ-чай, Турьянъ-чай, Гекъ-чай и пр.), съ южныхъ склоновъ Главн. Кавказскаго хребта и съ Ю (Кюракъ-чай, Тертеръ, Хаченъ-чай и т. п.)—съ нагорій Малаго Кавказа, будучи разбираемы на орошеніе полей, въ лѣтнее время до нея не доходятъ, въ виду чего расходъ воды въ К. отъ впаденія р. Алазани до устья въ Араксѣ остается тотъ же. У Джевата (66 фт. ниже Чернаго моря) К. принимаетъ справа самый значительный свой притокъ—Араксъ, бассейнь коего занимаетъ почти всю южную часть Закавказья и прилегающія мѣстности Азіатской Турціи. Отъ слиянія съ Араксомъ, удваивающимъ количество воды въ К., послѣдняя вплоть до устья не принимаетъ притоковъ и, протекая по низменной, заливаемой во время половодья, мѣстности, отличается замѣчательнымъ богатствомъ рыбныхъ промысловъ. У м. Сальянъ, не доходя 56 в. до моря, К. дѣлится на два рукава; лѣвый—собственно К. направляется къ морю на ЮВ, а правый—Акуша течетъ на Ю и впадаетъ въ Кызыль-Агачскій зал. Заключающаяся между этими рукавами дельта называется Сальянскимъ островомъ. Главный рукавъ К. имѣетъ въ ширину 55—90 саж. въ малую воду и въ глубину 18—48 фт.; выходя въ море заграждается иловатымъ баромъ, глубина котораго не болѣе $2\frac{1}{2}$ — $3\frac{1}{2}$ фт. Въ 17 в. отъ моря, на главномъ рукавѣ К., находится знаменитый по рыбному богатству Божій Промыселъ. Акуша въ 35 в. отъ Сальянъ дѣлится на два рукава, которые дробятся далѣе и впадаютъ въ Кызыль-Агачскій зал. десятью устьями. Ширина Акуши 15—25 саж., глубина 5—12 фт. Длина К. (по Стрѣльбицкому): отъ истоковъ до Ардагана—120 в., до г. Горы—395 в., до Мцхета—451 в., до Тифлиса—470 в., до впаденія р. Алазани—726 в., до слиянія съ Араксомъ 1050 в. и всего до впаденія въ Каспійское море 1244 в. Бассейнь К. занимаетъ почти все восточное Закавказье (за исключеніемъ Кубинскаго и Ленкоранскаго уу.); площадь его — 186355 кв. в. или 155178 кв. км. Ширина русла въ Боржомѣ до 35 саж., въ Тифлисѣ, гдѣ рѣка сильно стѣснена скалами, до 14 саж., у станціи Пойла до 80 саж. и у сел. Пиразы, у паромной переправы, до 65 с. Глубина у послѣдняго сел. при низкой водѣ до 9 фт., въ половодье же вода поднимается на 26 фт. выше межени. Паденіе К. отъ истоковъ

до Боржома—22 фт. на версту, отъ Боржома до Тифлиса— $8\frac{1}{2}$ фт., отъ Тифлиса до ст. Евлаха паденіе измѣняется отъ 1 до 0,88 саж. на версту, ниже ст. Евлаха до моря паденіе К. ничтожно (2,7 дм. на версту). Теченіе К. въ низовьяхъ весьма извиистой, рѣка часто мѣняетъ свое русло, берега легко размываются и во время высокаго стоянія вода заливаются на огромное пространство, вслѣдствіе чего образуются болота, поросшія камышами и являющіяся гнѣздомъ сильныхъ лихорадокъ. Расходъ воды въ К. у Тифлиса, по опредѣленію Габба, измѣняется весьма значительно и составлялъ 4 апр. 1864 г.—100 кв. саж., 3 сент. 1863 г.—4,10 кв. саж. въ секунду; послѣ слиянія съ Алазанью въ самое сухое и морозное время, по тѣмъ же наблюденіямъ, минимальный расходъ составлялъ 11 кв. саж. въ секунду; у Сальянъ, по опредѣленію Петрова (до раздѣленія на 2 рукава), при низкомъ горизонтѣ расходъ составилъ 25,3 кв. саж. въ секунду. По другимъ даннымъ наименьшее количество воды, изливаемое К. въ море въ секунду, равно 25,79 кв. саж. Средній расходъ воды въ секунду въ Тифлисѣ за весь годъ равнялся 13,74 кв. саж. Мысль о судоходствѣ по р. К. принадлежитъ Петру Великому, но первый опытъ въ этомъ отношеніи былъ сдѣланъ лишь въ 1814 г., когда флоталія судовъ поднялась до Самуха. Въ 1846 г. пароходъ, въ 40 силъ, «Волга» дошелъ до Мингеаурской переправы. Въ настоящее время судоходство по К., сильно затрудняемое мелями и карчами, производится въ нижнемъ теченіи рѣки, гдѣ между сел. Зардобъ и устьемъ, на протяженіи около 320 в., проходитъ въ теченіе года до 1000 большихъ судовъ и до 2000 лодокъ. Изъ парусныхъ судовъ по К. плаваютъ 1) киржмы, поднимающіе до 2 тыс. пд. груза, килевые и плоскодонные, 2) бакинскія килевыя лодки о 2—3 мачтахъ съ осадкой 8 фт. 3) косыя астраханскія лодки, 4) морскія шкуны и 5) различныхъ типовъ мелкія лодки. Пароходство, развитое слабо, существуетъ лишь въ нижней части рѣки, главнымъ образомъ отъ Сальянъ. Сплавъ лѣса почти исключительно сосредоточенъ въ верхнихъ частяхъ К. до Тифлиса, ниже котораго онъ почти невозможенъ вслѣдствіе карчей, мелей и каменныхъ пороговъ (200 в. ниже Тифлиса). Рыболовство развито преимущественно въ нижнемъ теченіи К. По даннымъ Гримма, каспійско-куриное рыболовство даетъ до 2182000 пд. разной рыбы (бѣлуга, осетръ, шипъ, севрюга, лосось, шемай, сомъ, судакъ, карпъ, хашамъ, кутумъ и проч.).

В. М.

Кура — степная рч. въ Пятигорскаго окр. Терской обл. Вытекаетъ недалеко отъ Новопавловской станицы, течетъ на протяженіи слишкомъ 100 верстъ и затѣмъ теряется въ степи. На ней расположены станицы Старопавловская, Государственная, Курская и селенія Раствановка и Касаева Яма.

Кура — башкирская дудка. Въ прежнее время существовали особые скоморохи—*курай* или *курайчи*, пѣвшіе и игравшіе на К.

Курава или *Кулава*, также *Коравя*—раздробленное племя, разсѣянное по южн. Индіи. Въ Майсорѣ К. живутъ въ горахъ и лѣсахъ

и имѣютъ свой собственный (дравидійскій) языкъ (еркаль). Многие К. имѣютъ склонность къ бродяжничеству, болѣе зажиточные ведутъ осѣдлую и земледѣльческую жизнь. Пѣтъ кожи у К. болѣе темный, чѣмъ у окрѣпающихъ индусовъ. Въ физическомъ и умственномъ отношеніи они стоятъ низко.

С. Буличъ.

Курай (Курайскій хребетъ, Курайская степь)—горная рѣчка, правый притокъ р. Чуи Томской губ., Війскаго окр., беретъ начало въ горномъ узлѣ, образуемомъ горнымъ хребтомъ Курайскимъ и хребтомъ Сайлюгемъ, съ вост.-зап. его стороны; 60 верстъ длины, ширина отъ 3 до 20 саж., быстрое порожистое теченіе съ СВ на ЮЗ и З. Нижнее ея теченіе проходитъ по высокой степной равнинѣ, входящей въ составъ долины р. Чуи. Горный хребетъ, ограничивающій съ С долину р. Чуи, съ правой по теченію ея стороны извѣстенъ подъ именемъ *Курайскаго хребта*. Онъ простирается на 80 в. отъ В къ ЮЗ и СЗ и соединяется въ этомъ своемъ концѣ съ горнымъ хребтомъ Айгудакскимъ, въ вост. же концѣ К. хребетъ примыкаетъ къ пограничному съ Китаемъ Сайлюгемскому хребту. Хребетъ Курайскій состоитъ изъ кристаллическихъ сланцевъ, отчасти палеозойскихъ известняковъ и порфира, представляющихъ собою рядъ гольцовъ, лишенныхъ древесной растительности. *Курайская степь*—высокая степная равнина, широтная до 25 в. въ длину и 8—12 в. въ ширину. Степь лишена древесной растительности, но представляетъ собою богатую пастбища. Она ограничена плосковершинными горами, состоящими изъ глинистыхъ сланцевъ. Растительность Курайской степи имѣетъ вполне альпійскій характеръ, ибо лежитъ на высотѣ 3000 фт. надъ ур. моря; служатъ любимымъ мѣстомъ кочевыхъ калмыковъ.

Н. Л.

Курай (украинск., калмыцкая степь)—голюшка (южн. Россія), *серблюжья трава* (*Salsola Kalii L.*) изъ сем. *Salsolaceae*, служитъ лучшимъ «кокониномъ» для шелковичнаго червя. Зола богата содержаніемъ соды и потому употребляется киргизами для приготвленія мыла.

Куракины—русскій княжескій родъ. Правнукъ Гедемина, князь Патрикій Александровичъ Звенигородскій (на Волини), согнанный съ удѣла Витовтомъ, выѣхалъ въ Новгородъ въ 1397 г. и былъ родоначальникомъ князей Патрикеевыхъ, Хованскихъ, Булгаковыхъ и др. Его праправнукъ, князь Андрей Ивановичъ Булгаковъ, по прозванію Курака, былъ родоначальникомъ К. Въ XVI и XVII стол. 12 К. были боярами. Изъ нихъ *Андрей Петровичъ* († 1616), во время пребыванія Іоанна IV въ Литвѣ (1679), управлялъ Москвою; въ 1582 г. усмирилъ черемисовъ. *Иванъ Семеновичъ* († 1631) въ 1606 г. участвовалъ въ разговорѣ Шуйскаго противъ Лжедмитрія; по волеи на престолѣ Шуйскаго былъ въ числѣ бояръ, требовавшихъ ограниченія царской власти. Въ 1608 г. разбилъ Лисовскаго на берегу р. Москвы; въ 1614 г. охранялъ Москву отъ крымцевъ. *Федоръ Федоровичъ* былъ воспитателемъ царя Федора Алексѣевича; въ 1669 г. отразилъ отъ Лохвицъ Выговскаго; въ

1662 г. управлялъ Москвою и способствовалъ усмиренію происшедшаго тамъ бунта; затѣмъ участвовалъ въ войнѣ съ Польшею. *Борисъ Ивановичъ* (1676—1727)—извѣстный дипломатъ Петровской эпохи, сынокъ Петра Великаго (Петръ и К. были женаты на родныхъ сестрахъ—Лопухинныхъ). Въ 1697 г. посланъ былъ въ Италію для изученія морского дѣла; въ 1706—1706 г. вновь былъ за границей, для леченія. Въ 1707 г. посланъ въ Римъ настаивать на непризнаніи папою Станислава Лещинскаго королемъ польскимъ; затѣмъ онъ былъ посломъ въ Лондонъ, въ Ганноверъ, въ Нидерландахъ; въ 1713 г. былъ представителемъ Россіи на утрехтскомъ конгрессѣ, потомъ на брауншвейгскомъ; съ 1716 г. состоялъ посломъ въ Парижѣ; въ 1722 г. Петръ Великій, отправляясь въ персид. походъ, вручилъ К. руководительство всѣми послами Россіи, аккредитованными при европ. дворахъ. Въ своей дипломатической дѣятельности Бор. Иванъ К. проявлялъ умъ, большую опытность и политическій тактъ, особенно въ то время, когда приходила къ концу Сѣверная война; ему, между прочимъ, удалось удержать Англію отъ войны противъ Даніи, союзницы Петра. Одинъ изъ образованнѣйшихъ русскихъ людей своего времени, Б. Ив. оставилъ путевыя записки и автобіографію, доведенную до 1709 г., и задумалъ писать полную исторію Россіи, въ которой предполагалъ, главнымъ образомъ, остановиться на царствованіи Петра Великаго, но успѣлъ лишь составить подробное оглавленіе этого труда и «Исторію о царѣ Петрѣ Алексѣевичѣ и ближнихъ къ нему людяхъ 1682—1694 гг.». Сочиненія К., представляющія характерный образчикъ языка Петровскаго времени, а также и другія его бумаги напеч. въ первыхъ томахъ «Архива князя А. Ѳ. Куракина» (СПб. 1890 и сл.); обзорніе новыхъ данныхъ для исторіи Петра, въ нихъ содержащихся, см. въ ст. Е. Ф. Шмурло («Журн. Мин. Народн. пр.» 1891 г. № 1) и А. Г. Брикнера («Вѣстникъ Европы» 1891 г. № 9). Автобіографія К. напеч. также въ «Кіев. Старинѣ» 1884 г. № 9, 11 и 12. Въ «Русскомъ Архивѣ» 1893 г. № 2 помѣщено завѣщаніе К., гдѣ онъ отказываетъ капиталъ на устройство «спиталия», для котораго составилъ уставъ и регламентъ; это—*странноприимный домъ князей К.* (военная богадѣльня), поныѣ существующая въ Москвѣ. Ср. Брикнеръ, «Русскій туристъ въ Зап. Европѣ въ началѣ XVIII в.» («Русское Обзорніе» 1892 г. № 1). *Александръ Борисовичъ К.* (1752—1818) воспитывался вмѣстѣ съ имп. Павломъ, учился въ лейденскомъ унив., много путешествовалъ по Европѣ, былъ чрезвычайнымъ посломъ въ Вѣнѣ, потомъ сенаторомъ, при имп. Павлѣ дважды вице-канцлеромъ, при Александрѣ I посломъ въ Вѣнѣ, затѣмъ въ Парижѣ (до 1812 г.). Напеч. «Souvenirs d'un voyage en Hollande et en Angleterre» (СПб. 1815; перепеч. въ «Архивѣ кн. Ѳ. А. Куракина», т. V, Саратовъ, 1894). Ему же принадлежитъ «Описаніе путешествія въ 1786 г. кн. А. Б. Куракина внизъ по Сурѣ, отъ Красноярской до Чирковской пристани» (СПб. 1793), а также «Утвержденное Положеніе кн. А. Б. Куракина для учрежденія послѣ его кончины,

на вѣчныя времена, его саратовской вотчины въ Надежинѣ богадѣльни, больницы и училища, и для дарованія послѣ же его смерти вѣчной и т. д.» (СПб. 1807) — планъ «безвозмезднаго освобожденія крестьянъ села Надеждина, преданный широкой гласности и доставившій К. милостивый рескриптъ, но не приведенный въ исполненіе. Ср. В. Семеновскій, «Крестьянскій вопросъ въ Россіи» (ч. I, СПб. 1883, стр. 275 и сл.). Братъ его, *Алексѣй*, при имп. Павлѣ былъ ген.-прокуроромъ, при Александрѣ I — ген.-губернаторомъ Малороссіи, съ 1807 по 1811 г. министромъ внутреннихъ дѣлъ, позже членомъ государ. совѣта, канцлеромъ російскихъ орденовъ. Ум. въ 1829 г. *Кн. Федоръ Алексѣевичъ*, род. въ 1842 г., членъ саратовской губернской ученой архивной коммиссіи; издалъ «Архивъ кн. О. А. Куракина» (тт. 1—5, СПб. и Саратов. 1890—94) — сборникъ документовъ, хранящихся въ селѣ Надежинѣ, Сердобскаго уѣзда Саратовской губ. Въ этомъ фамильномъ архивѣ до 900 томовъ бумагъ, представляющихъ большой интересъ для исторіи XVIII и XIX вв. (бумаги князей Бориса Ивановича и Александра Борисовича К.). Редакція этого изданія была ввѣрена М. И. Семеновскому, а по смерти его перешла къ В. Н. Смольянинову. Родъ князей К. внесенъ въ V ч. родосл. кн. Орловской и Пензенской губ. (Гербовникъ, I, 3).

Кураковщина — подъ этимъ именемъ известна большая часть Примковской волости Ростовскаго уѣзда Ярославской губ., принадлежавшая кн. Куракинымъ. К. донныя выделяется въ уѣздъ своимъ благодеанствомъ; основаніе ему положено кн. Степаномъ Борисовичемъ Куракинымъ (1764—1805), который составилъ для своихъ вотчинъ уставъ, ограждавшій ихъ отъ произвола мѣстныхъ властей и ввѣрившій управленіе ими выборнымъ отъ крестьянъ. Уставъ этотъ напечатанъ въ книгѣ А. А. Титова, «К. Историко-этнографическій очеркъ» (Ярославль, 1886).

Куранда (Игнаціи Kuranda, 1812—1884) — австрійскій публицистъ и парламентскій дѣятель, еврейскаго происхожденія. Въ 1840 г. основалъ въ Брюсселѣ нѣмец. газету «Grenzboten», для поддержанія связи между бельгійскими и нѣмецкими либерализмомъ. Въ 1848 г. былъ выбранъ въ Вѣнѣ членомъ франкфуртскаго парламента, но въ октябрѣ сложилъ свои полномочія и принялъ редакцію основанной имъ въ Вѣнѣ газеты «Ost-Deutsche Post». Позже былъ членомъ австр. рейхсрата. Написалъ драму: «Послѣдняя бѣлая роза», которая въ 1846 г. была представлена въ вѣнскомъ придворномъ театрѣ, и «Belgien seit seiner Revolution» (Лпп., 1846).

Куранты (лат. currens — текущій) — въ московской Руси такъ наз. «вѣстовыя письма» или газеты, которыя составлялись для царя, въ посольскомъ приказѣ, по заграничнымъ газетамъ. Они писались на нѣсколькихъ листахъ склеенной бумаги, длиною въ нѣсколько саж. Для составленія ихъ при Алексѣѣ Михайловичѣ выписывалось до 20 иностранныхъ газетъ и журналовъ; по имени одной изъ нихъ, «Souvete vigi Italien», К. и получили свое названіе. Для своевременнаго полученія газетъ вве-

дена постоянная почта, которую содержалъ иноземецъ Леонтій Марселісъ; заключенъ былъ договоръ «съ рижскимъ почтаремъ, который изъ всѣхъ государствъ всякія вѣстовыя и торговыя письма получаетъ и отпускаетъ». Московскимъ договоромъ 1686 г. установлена еженедѣльная почта изъ Вильны въ Москву. Въ 1691 г. обѣ почты, рижская и виленская, получили правильное устройство. Цѣль, однако, не была достигнута: или иностранная почта опаздывала присылкою газетъ, или переводы ихъ производились медленно. Такъ, въ Россіи не были известны даже имена царствовавшихъ въ Европѣ государей; вѣрющія грамоты нашимъ посланникамъ нерѣдко писались на имя такихъ владѣтелей, которыхъ давно уже не было въ живыхъ. Въ московскомъ главномъ архивѣ министерства иностр. дѣлъ сохранились выписки изъ голландскихъ, нѣмецкихъ и польскихъ газетъ. Образцы К. 1655—66 гг., переведенныхъ съ голландскаго (по списку начала нынѣшняго столѣтія), сообщены И. Е. Забѣлинымъ въ «Чтеніяхъ Общ. Ист. и Древн. Росс.» (1880, кн. II); К. за 1683 г. напеч. въ «Лѣтописи занятій археографической коммиссіи» (вып. IV). См. Газета (VII, 802).

Куранты — см. Колоколь.

Кураре — южно-американскій стрѣльный ядъ, приготовляемый главнымъ образомъ изъ коры растенія *Strychnos toxifera*. Индѣйцы въ Гвианѣ и по берегамъ Амазонской рѣки смазываютъ этимъ ядомъ концы своихъ стрѣлъ, чтобы вѣрнѣе убить намѣченную жертву. Изъ подкожной кѣтъчатки ядъ этотъ всасывается чрезвычайно быстро и достаточно помазать К. ничтожную царапину на тѣлѣ для того, чтобы человекъ или животное неминуемо погубилъ. Средство это парализуетъ периферическія окончанія двигательныхъ нервовъ всѣхъ поперечно-полосатыхъ мышцъ, слѣдовательно, и мышцъ задымающихъ дыханіемъ, и смерть наступаетъ вслѣдствіе задуженія при полномъ или почти ненарушенномъ сознаніи. Д. К.

Курассае — см. Курассае.

Кураторъ (лат. — попечитель. У насъ К. называются члены конкурснаго управленія (XVI, 7). — При учрежденіи московскаго университета (1755 г.) поставлены были два К., въ качествѣ защитниковъ и ходатаевъ университета передъ верховною властью. Впослѣдствіи названіе это присвоено *почетителямъ учебныхъ округовъ* (см.). Въ Германіи К. назыв. должностныя лица, приставленныя къ университетамъ въ видахъ осуществленія той части карлсбадскихъ постановленій, которая была направлена противъ высшихъ учебныхъ заведеній. Нынѣ К. — должностныя лица, служащія посредствующей инстанціей между министерствомъ и университетами; существуютъ при прусскихъ и нѣкоторыхъ др. германскихъ университетахъ.

Курать (cigatus) — названіе католическаго священника, которому епископомъ дано полномочіе исповѣди и вообще пощенія о душахъ паствы. Въ прежнее время, при болѣе численности католическаго духовенства, не всѣ священники имѣли право исповѣди, а лишь избранныя, духовно-опытные и благочестивыя. Теперь же К. является всякій при-

ходский священник для своего прихода; К. соответствуют нашим духовникамъ.

Бурать (Kurat)—название чорта у асто-навцев.

Бурахъ-чай — рч. Кюринскаго округа, Дагестанской обл. Вытекаетъ изъ горъ Курусу-кля, Чими-дага, Кыра-ка и многихъ дру-гихъ, поднимающихся до 9000 фт. и болѣе. Имѣетъ въ длину больше 100 в. Послѣ слиян-я съ Чирахъ-чаемъ получаетъ название Гюль-пры-чая и впадаетъ въ Каспійское море не-далеко отъ устья Самура. Въ нее вливается, особенно съ лѣвой стороны, много небольшихъ горныхъ рѣчекъ.

Бурбанъ-байрамъ — праздникъ у му-сульманъ; бываетъ черезъ 2 мѣсяца и 10 дней послѣ рамазана (см.); служитъ воспоминаніемъ принесенія Авраамомъ въ жертву Богу сына своего Измаила (а не Исаака, такъ какъ Ма-гомътъ измѣнилъ библейскій разсказъ). Празд-нество продолжается 4 дня. Наканунѣ празд-ника происходитъ поминаніе усопшихъ род-ственниковъ и раздаются милостыни.

Курбатовъ (Алексій Александровичъ)— известный дѣятель эпохи Петра I. Крѣпостной В. П. Шереметева, онъ былъ у него въ домѣ дворецкимъ и вмѣстѣ съ нимъ путешество-валъ за границей. Въ 1699 г. онъ подалъ царю въ подметномъ письмѣ проектъ введенія гербовой бумаги и сдѣланъ былъ «прибыльщи-комъ», получивъ право докладывать царю о новыхъ открываемыхъ имъ источникахъ госу-дарственного дохода. Назначенный сперва дя-комъ оружейной палаты, К. въ 1705 г. за-валъ мѣсто инспектора Ратуши, ставъ такимъ образомъ во главѣ управленія финансами тог-дашней Россіи. Въ 1711 г. К. былъ назначенъ архангельскимъ вице-губернаторомъ. Столкно-веніе его въ Архангельскѣ съ агентами Мен-шикова вызвало вражду послѣдняго къ К. Обязанный въ казнокрадствѣ и взяткахъ, К. въ 1714 г. былъ отрѣшенъ отъ должности и преданъ суду; онъ умеръ въ 1721 г. до рѣ-шенія суда, наложившаго на него начеть въ 16000 руб.

Курбатовъ (Алексій Ильичъ) — инже-неръ-технологъ. Помимо статей въ «Изв. спб. технол. института», напечаталъ: «Теорія, прак-тика и средства къ улучшенію контуазскаго способа выдѣлки желѣза» (СПб., 1873); «О хлороамальгионныхъ продуктахъ бензола» (СПб. 1878; вмѣстѣ съ Ф. Вейльштейномъ). К. † въ 1885 г.

Курбатовъ (Петръ Васильевичъ, 1672—1747)—дѣятель временъ Петра Вел.; сынъ дьяка; въ 1698 г. ѣздилъ съ А. А. Матвѣе-выми въ Голландію; неоднократно сопровож-далъ Петра Вел. въ его путешествія въ Европѣ; былъ ассессоромъ въ коллегіи ино-странныхъ дѣлъ, позже—совѣтникомъ посоль-ской канцеляріи.

Курбе (Амедей-Анатоль-Просперъ Courbet, 1827—85)—французскій адмиралъ; былъ губер-наторомъ Новой Каледоніи; въ 1883 г. полу-чилъ главное начальство въ Тонкинѣ, про-рвался въ гавань Гуэ и продиктовалъ королю аннамскому условія мира; въ 1884 г. разру-шилъ форты и арсеналъ Фу-чжоу, но потерпѣлъ неудачи при Келонгѣ и Формозѣ. Сен-

сацію произвели его письма, опубликованныя послѣ его смерти, въ которыхъ онъ рѣзко по-рицалъ политику министерства и парламент-скаго большинства. Его биографію написали Ganperon (1886), Julien (1888), de la Faye (1891). Ср. также Loir, «L'escadre de l'amiral Courbet» (4 изд., 1886).

Курбе (Гюставъ Courbet) — французскій пейзажистъ, жанристъ и портретистъ. Род. въ 1819 г., въ Орнанѣ. Склонность къ искус-ству привела его, въ 1839 г., въ Парижъ, гдѣ онъ занимался во многихъ мастерскихъ, долѣе всего у Штейбена, Ог. Гесса; и Давида Ан-жерскаго. Съ перваго же своего произведенія, выставленнаго въ парижскомъ салонѣ 1844 г. (картина «Раненый»), выказалъ себя крайнимъ реалистомъ, и чѣмъ далѣе, тѣмъ сильнѣе и на-стойчивѣе слѣдовать по этому направленію, считая конечною цѣлью искусства передачу голой дѣйствительности и жизненной прозы и пренебрегая при этомъ даже изяществомъ техники. При умѣ и значительномъ талантѣ художника, его натурализмъ, приправленный, въ жанровыхъ картинахъ, социалистическою тенденціей, возбудилъ много шума въ артисти-ческихъ и литературныхъ кругахъ и приобрѣлъ ему не мало враговъ, но также массу привер-женцевъ, къ числу которыхъ принадлежалъ из-вѣстный писатель Прюдонъ. Въ концѣ-концовъ, К. сталъ главою реалистической школы, возник-шей во Франціи и распространившейся отсюда въ другія страны, особенно въ Бельгію. Его рознь съ прочими художниками дошла до то-го, что въ теченіе нѣсколькихъ лѣтъ онъ не участвовалъ въ парижскихъ салонахъ, а на всемірныхъ выставкахъ устраивалъ изъ своихъ произведеній особыя выставки, въ отдѣльныхъ помѣщеніяхъ. Въ 1871 г. К. примкнулъ къ парижской коммунѣ, управлялъ при ней обще-ственными музеями и руководилъ низверже-ніемъ Вандомской колонны. Послѣ паденія коммуны, высидѣлъ, по приговору суда, пол-года въ тюрьмѣ; позже былъ приговоренъ къ пополненію расходовъ по восстановленію раз-рушенной имъ колонны. Это заставило его удалиться въ Швейцарію, гдѣ онъ и умеръ въ нищетѣ, въ 1877 г. Наиболѣе любопытныя изъ произведеній К.: «Похоронъ въ Орнанѣ», собственный портретъ, «Козули у ручья», «Драка оленей», «Волна» (всѣ пять въ лувр-скомъ музеѣ, въ Парижѣ), «Послѣобѣденное кофе въ Орнанѣ» (въ лильскомъ музеѣ), «Раз-биватели шоссеянаго камня», «Пожаръ» (кар-тина, по своей антиправительственной тен-денціи, уничтоженная полиціей), «Деревен-скіе священники, возвращающіеся съ това-рищеской пирушки» (ѣдкая сатира на духо-венство), «Купальщицы», «Женщина съ попу-гаемъ», «Входъ въ долину Пуи-Нуаръ», «Ораньонская скала», «Олень у воды» (въ марсельскомъ музеѣ) и много пейзажи, въ ко-торыхъ талантъ художника выразался всего арче и полнѣе. Ср. C-te d'Ideville, «Gustave Courbet» (П., 1878); C. Lemonnier, «C. et son oeuvre» (1878); Th. Silvestre, «Histoire des artistes vivants» и J. Claretie, «Peintres et sculpteurs» (1882).

Курбева (Courbevoie)—гор. во франц. департаментѣ Сены, на лѣвомъ берегу Сены,

близъ Парижа. Бѣлильня, вагонныя и химическія фабрики. 17597 жт.

Курбиеръ (Гильомъ-Рене, баронъ де-Амь) — прусскій фельдмаршалъ (1738—1811), родомъ изъ Бельгіи; отличился во время войнъ семилѣтней и революціонныхъ. Будучи губернаторомъ крѣп. Грауденца, храбро защищалъ ее противъ французовъ въ 1807 г., въ то самое время, когда многія другія прусскія крѣпости сдавались почти безъ сопротивленія.

Курбские, князья—отрасль князей ярославскихъ, получили фамилію отъ главнаго селенія своего удѣла, выдѣливагося изъ Ярославскаго удѣльнаго княжества—села Курбы на р. Курбицѣ, въ 25 в. отъ Ярославля (и теперь одно изъ самыхъ богатыхъ селъ Ярославской губ.). Первымъ удѣльнымъ княземъ курбскимъ былъ Яковъ-Войня Ивановичъ, павшій, по родословнымъ, въ битвѣ съ казанцами на Арскомъ полѣ въ 1455 г. Курбскій удѣлъ перешелъ къ брату его Семену, который и долженъ считаться родоначальникомъ давно угасшихъ князей К. Сынъ его Ѳеодоръ былъ нижегородскимъ воеводою (1483); Михаилъ Ѳеодоровичъ *Карамыш* и Романъ Ѳеодоровичъ пали въ 1506 г. подъ Казанью, на Арскомъ полѣ, въ битвѣ съ казанцами. Бояринъ Семень Ѳеодоровичъ воевалъ съ Казанью и Литвой, протавился насильственному постриженію вел. княгини Соломоніи, первой жены вел. кн. Василія Іоанновича; † 1527 г. Одинъ изъ сыновей Михаила Карамыша, именемъ также Михаилъ, умершій въ 1546 г., былъ отцомъ знаменитаго князя Андрея (см.), а другой, Ѳеодоръ, палъ въ битвѣ съ казанцами подъ Костромой, въ 1540 г. Ср. Родословныя и разряды; «Поли. Собр. Росс. Лѣтоп.» (VI, 46; VIII, 240, 246, 273); «Казанская лѣтопись»; Карамзинъ (VI, пр. 516; VII, 8; 3 и 4); «П. Собр. Р. Лѣт.» (IV, 238; VI, 43—44; VIII, 237, 246, 268, 270); Герберштейнъ; «Др. Росс. Библиоѳика» (XX, 18); Карамзинъ (VI, пр. 462; VII, 63, 94, пр. 10, 77, 79, 83, 98, 192, 265; 5 и 6); родословія «Русской Старины» и др. и разряды; «П. С. Р. Лѣт.» (VIII, 288); «Переписка Курбскаго съ Грознымъ»; «П. С. Росс. Лѣт.» (VI, 46; VIII, 240, 246, 273); Карамзинъ (VII, пр. 302; VIII, 83, 97).

А. Э.

По изслѣдованію г. Вольфа въ книгѣ «Kniaziowie Litewsko-Ruscy» (Варшава, 1895) родъ потомковъ кн. Андрея Михайловича пресѣкся въ Литвѣ со смертію князя Яна Дмитріевича К. Въ 1686 г. выѣхали изъ Литвы въ Россію князья Яковъ и Александръ К., сыновья Каспара, по принятіи православія называвшіеся Борисовичами, которыхъ, по мнѣнію Вольфа, слѣдуетъ признать самозванцами. Было ли у этихъ выходцевъ потомство—неизвѣстно.

В. Р.

Курбскій (князь Андрей Михайловичъ)—извѣстный политич. дѣятель и писатель, род. ок. 1528 г. На 21-мъ году онъ участвовалъ въ 1-мъ походѣ подъ Казань; потомъ былъ воеводою въ Пронскѣ. Въ 1552 г. онъ разбилъ татаръ у Тулы, при чемъ былъ раненъ, но черезъ 8 дней былъ уже снова на конѣ. Во время осады Казани К. командовалъ *правой рукою* всей арміи и, вмѣстѣ съ младшимъ братомъ, проявилъ выдающуюся храбрость. Че-

резъ 2 года онъ разбилъ возставшихъ татаръ и черемисовъ, за что былъ назначенъ бояриномъ. Въ это время К. былъ однимъ изъ самыхъ близкихъ къ царю людей; еще болѣе сблизился онъ съ царемъ Сильвестра и Адашева. Когда начались неудачи въ Ливоніи, царь поставилъ во главѣ ливонскаго войска К., который вскорѣ одержалъ надъ рыцарями и поляками рядъ побѣдъ, послѣ чего былъ воеводою въ Юрьевѣ Ливонскомъ (Дерптѣ). Но въ это время уже начались преслѣдованія и казни сторонниковъ Сильвестра и Адашева и побѣги опасныхъ или угрожаемыхъ царскою опалою въ Литву. Хотя за К. никакаго вины, кромѣ сочувствія павшимъ правителямъ, не было, онъ имѣлъ полное основаніе думать, что и его не минуетъ жестокаго опала. Тѣмъ временемъ король Сигизмундъ-Августъ и вельможи польскіе писали К., уговаривая его перейти на ихъ сторону и обещая ласковыя приемы. Битва подъ Невлемъ (1562 г.), неудачная для русскихъ, не могла доставить царю предлога для опала, судя по тому, что и послѣ нея К. воеводствуетъ въ Юрьевѣ; да и царь, упрекая его за неудачу (Сказ. 186), не думаетъ приписывать ее измѣнѣ. Не могъ К. опасаться ответственности за безуспѣшную попытку овладѣть городомъ Гельмгогомъ: еслибъ это дѣло имѣло большую важность, царь поставилъ бы его въ вину К. въ письмѣ своемъ. Тѣмъ не менѣе К. былъ увѣренъ въ близости несчастья и, послѣ напрасныхъ моленій и безплоднаго ходатайства архіерейскихъ чиновъ (Сказ. 182—3), рѣшилъ бѣжать «отъ земли божіея». Въ 1563 г. (по другимъ извѣстіямъ—въ 1564 г.) К., при помощи вѣрнаго раба своего Васьки Шибанова, бѣжалъ изъ Юрьева въ Литву*). На службу къ Сигизмунду К. явился не одинъ, а съ цѣлою толпою приверженцевъ и слугъ, и былъ пожалованъ нѣсколькими имѣніями (между прочимъ—гор. Ковелемъ). К. управлялъ ими черезъ своихъ урядниковъ изъ москвитянъ. Уже въ сентябрѣ 1564 г. К. воюетъ противъ Россіи. Послѣ бѣгства К. тяжелая участь постигла людей къ нему близкихъ. К. впоследствии пишетъ, что царь «матерь ми и жену и отрочка единого сына моего, въ заточеніе затворенныхъ, трюскою поморилъ; братію мою, единокоѣнныя князья Ярославскія, различными смертями поморилъ, имѣнія мои и ихъ разграбилъ». Въ оправданіе своей ярости Грозный могъ приводить только фактъ измѣны и нарушенія крестнаго цѣлованія; два другія его обвиненія, будто К. «хотѣлъ на Ярославѣ государести» и будто онъ отнял у него жену Анастасію, выдуманы имъ, очевидно, лишь для оправданія своей злобы въ глазахъ польско-литовскихъ вельможъ: личной ненависти къ царю К. не могъ питать, а помышлять о выдѣленіи Ярославля въ особое княжество могъ только безумный. К. проживалъ обыкновенно верстахъ въ 20 отъ

*) Въ рукоп. «Сказаніи» К., хранящ. въ Моск. главн. архивѣ, разсказывается, какъ Шибановъ отвезъ царю 1-ое посланіе К. и былъ имъ за то мученъ. По другому извѣстію, Васяка Шибановъ былъ схваченъ во время бѣгства и славалъ на К. смогтія имѣніями дѣла; но похвалы, которыми осмысляетъ царь Шибанова за его вѣрность К., явно противорѣчатъ этому извѣстію.

Ковеля, въ мѣстечкѣ Милановичахъ. Судя по многочисленнымъ процессамъ, акты которыхъ дошли до насъ, быстро ассимилировался московскій бояринъ и слуга царскій съ польско-литовскими магнатами и между буйными оказался во всякомъ случаѣ не самымъ смиреннымъ: воевалъ съ панами, захватывалъ силою имѣнія, посланцевъ королевскихъ бранилъ «непристойными московскими словами»; его урядники, надѣясь на его защиту, вымучивали деньги отъ евреевъ и проч. Въ 1571 г. К. женился на богатой вдовѣ Козинской, урожденной княжнѣ Голшанской, но скоро развелся съ нею, женился, въ 1579 г., въ третій разъ на небогатой дѣвушкѣ Семашко и съ нею былъ, повидимому, счастливъ; имѣлъ отъ нея дочь и сына Дмитрія. Въ 1583 г. К. скончался. Такъ какъ вскорѣ умеръ и авторитетный душеприкащикъ его, Константинъ Острожскій, правительство, подъ разными предлогами, стало отбирать имѣнія у вдовы и сына К. и, наконецъ, отняло и самый Ковель. Дмитрій К. впоследствии получилъ часть отобраннаго и перешелъ въ католичество.—Имѣнія о К., какъ политическомъ дѣятелѣ и человѣкѣ, не только различны, но и диаметрально противоположны. Одни видятъ въ немъ узкаго консерватора, человѣка крайне ограниченаго, но самоинтереснаго, сторонника боярской крамолы и противника единовѣрствія. Измѣну его объясняютъ расчетомъ на житейскія выгоды, а его поведеніе въ Литвѣ считаютъ проявленіемъ развѣзданаго самовластія и грубѣйшаго эгоизма; заподозриваютъ даже искренность и дѣлообразность его трудовъ на поддержаніе православія. По убѣжденію другихъ, К.—умный, честный и искренній человѣкъ, всегда стоявшій на сторонѣ добра и правды. Такъ какъ полемика К. и Грознаго, вмѣстѣ съ друими продуктами литературной дѣятельности К., обсуждываны еще крайне недостаточно, то и окончательное сужденіе о К., болѣе или менѣе способное примирить противорѣчія, пока еще невозможно. Изъ сочиненій К. въ настоящее время извѣстны слѣдующія: 1) «Исторія кн. великаго Московскаго о дѣлѣхъ, аже слышахомъ у достовѣрныхъ мужей и аже видѣхомъ очима нашими». 2) «Четыре письма къ Грозному». 3) «Письма» къ разнымъ лицамъ; изъ нихъ 16 вошли въ 3-е изд. «Сказаній кн. К.» Н. Устрялова (СПб. 1868), одно письмо издано Сахаровымъ въ «Москвитинѣхъ» (1848, № 9) и три письма—въ «Православномъ Собесѣдникѣ» (1863 г. кн. V—VIII). 4) «Предисловіе къ Новому Маргариту»; изд. въ первый разъ Н. Иванцевымъ въ сборникѣ актовъ: «Жизнь кн. К. въ Литвѣ и на Волынѣ» (Кіевъ 1849), перепечатано Устряловымъ въ «Сказ.» 5) «Предисловіе къ книгѣ Дамаскина «Небеса» (изд. кн. Оболенскимъ въ «Библиографич. Запискахъ» 1868 г. № 12). 6) «Примѣчанія (на поляхъ) къ переводамъ изъ Златоуста и Дамаскина» (напечатаны проф. А. Архангельскимъ въ «Приложенияхъ» къ «Очеркамъ ист. зап.-русс. лит.», въ «Чтеніяхъ Общ. и Ист. и Дрвн.» 1888 г. № 1). 7) «Исторія Флорентійскаго собора», компиляція; напеч. въ «Сказ.» стр. 261—8; о ней см. 2 статьи С. П. Швырева—«Журн. Мин. Нар. Просв.», 1841 г. кн.

I, и «Москвитинѣхъ» 1841 г. т. III. Кромѣ избранныхъ сочиненій Златоуста («Маргаритъ Новый»; см. о немъ «Славяно-русскія рукоп.» Ундольскаго, М., 1870), К. перевелъ діалогъ патр. Геннадія, Богословіе, Діалектику и др. сочиненія Дамаскина (см. статью А. Архангельскаго въ «Журн. М. Н. Пр.» 1888, № 8), нѣкоторыя изъ сочиненій Діонисія Ареопажита, Григорія Богослова, Василія Великаго, отрывки изъ Евсевія и проч. Въ одно изъ его писемъ къ Грозному вставлены крупныя отрывки изъ Цицерона («Сказ.» 205—9). Самъ К. называетъ своимъ «возлюбленнымъ учителемъ» Максима Грека; но послѣдній былъ и старъ, и удрученъ гоненіями въ то время когда К. вступалъ въ жизнь, и непосредственнымъ его-ученикомъ К. не могъ быть. Еще въ 1525 г. къ Максиму былъ очень близокъ Вас. Мих. Тучковъ (мать К.—урожд. Тучкоза) который и оказалъ, вѣроятно, сильное вліяніе на К. Подобно Максиму, К. относится съ глубокой ненавистью къ самодовольному невѣжеству, въ то время сильно распространенному даже въ высшемъ сословіи московскаго государства. Нелюбовь къ книгамъ, отъ которыхъ будто бы «заходятся головы, сирѣчь безуміють», К. считаетъ зловерной ересью. Выше всего онъ ставитъ св. Писаніе и отцевъ церкви, какъ его толкователей; но онъ уважаетъ и вѣщныя или шляхетныя науки—грамматикъ, реторикъ, діалектикъ, естественную философію (физику и пр.), правонаказательную философію (этику) и круга небеснаго обращенія (астрономію). Самъ онъ учится урывками, но учится всю жизнь. Воеводою въ Юрьевѣ онъ имѣлъ при себѣ цѣлую бібліотечку; послѣ бѣгства, «уже въ сѣдницахъ» («Сказ.», 224), онъ тѣшитса латинскому языку пріучатся того ради, иже бы могъ предложить на свой языкъ, что еще не предложено» («Сказ.» 274). По убѣжденію К., и государственныя бѣдствія происходятъ отъ пренебреженія къ ученію, а государства, гдѣ словесное образованіе твердо поставлено, не только не гибнутъ, но расширяются и иновѣрныхъ въ христіанство обращаютъ (какъ испанцы—Новый Свѣтъ). К. раздѣляетъ съ Максимомъ Грекомъ его нелюбовь къ «Осифлянамъ», къ монахамъ, которые «стяжанія почали любить»; они въ его глазахъ «во истину всякихъ катомъ (палачей) горни». Онъ преслѣдуетъ апокрифы, обличаетъ «болгарскія басни» попа Еремѣя, «сабо паче бабскія бредни», и особенно возстаетъ на Никодимово евангеліе, подлинности котораго готовы были вѣрить люди, начитанные въ св. Писанія. Обличая невѣжество современной ему Руси и охотно признавая, что въ новомъ его отечествѣ наука болѣе распространена и въ большемъ почетѣ, К. гордится чистотой вѣры своихъ природныхъ согражданъ, упрекаетъ католиковъ за ихъ нечестивыя нововведенія и шатанія и умышленно не хочетъ отдѣлать отъ нихъ протестантовъ, хотя и осведомленъ относительно біографіи Лютера, междуусобіи, возникшихъ вслѣдствіе его проповѣди и иконоборства протестантскихъ сектъ. Доволенъ онъ также и чистотой языка славянскаго и противопоставляетъ его польской барбаріи. Онъ ясно видитъ опасность, угрожающую право-

славнымъ польской короны со стороны иезуитовъ, и остерегаетъ отъ ихъ козней самого Константина Острожскаго; именно для борьбы съ ними онъ хотѣлъ бы наукою подготовить своихъ единовѣрцевъ. К. мрачно смотритъ на свое время; это 8-я тысяча лѣтъ, «вѣкъ авѣршій»; «аще и не родился еще антихристъ, всако уже на прагѣ дверей широкихъ и просіялыхъ». Вообще умъ К. скорбій можно назвать крѣпкимъ и основательнымъ, нежели сильнымъ и оригинальнымъ (такъ онъ искренно вѣритъ, что при осадѣ Казани татарскіе старики и бабы чарами своими наводили «плювию», т. е. дождь, на войско русское; Сказ. 24), и въ этомъ отношеніи его царственный противникъ значительно превосходитъ его. Не уступаетъ Грозный Курбскому въ знаніи Св. Писанія, исторіи церкви первыхъ вѣковъ и исторіи Византии, но меньше его начитанъ въ отцахъ церкви и несравненно меньше опытенъ въ умѣнь яснo и литературно излагать свои мысли, да и «многая ярость и лютость» его не мало мѣшаютъ правильности его рѣчи. По содержанию переписка Грознаго съ К. — драгоценный литературный памятникъ: нѣтъ другого случая гдѣ міросозерцаніе передовыхъ русскихъ людей XVI вѣка раскрывалось бы съ большей откровенностью и свободой и гдѣ два незаурядныхъ ума дѣйствовали бы съ большимъ напряженіемъ. Въ «Исторіи князя великаго московскаго» (изложеніе событій отъ дѣтства Грознаго до 1678 г.), которую справедливо считаютъ первымъ по времени памятникомъ русской историографіи съ строго выдержанной тенденціей, К. является литераторомъ еще въ большей степени: всѣ части его монографіи строго обдуманы, изложеніе стройно и ясно (за исключеніемъ тѣхъ мѣстъ, гдѣ текстъ неисправенъ); онъ очень искусно пользуется фигурами восклицанія и вопрошенія, а въ нѣкоторыхъ мѣстахъ (напр. въ изображеніи мукъ митрополита Филиппа) доходить до истиннаго пафоса. Но и въ «Исторіи» К. не можетъ возвыситься до опредѣленнаго и оригинальнаго міросозерцанія; и здѣсь онъ является только подражателемъ хорошихъ византийскихъ образцовъ. То онъ возстаетъ на великородныхъ, а къ битвѣ гнѣвныхъ, и доказываетъ, что царь долженъ искать добраго совѣта «не токмо у совѣтниковъ, но и у всенародныхъ человекъ» (Сказ. 39), то обвиняетъ царя, что онъ «псарей» себѣ избираетъ «не отъ шляхетскаго роду», «но паче отъ поповичевъ или отъ простаго всенародства» (Сказ. 43). Онъ постоянно уснащаетъ разсказъ свой ненужными красивыми словами, вставочными, не всегда идущими къ дѣлу и не мѣткими сентенціями, сочиненными рѣчами и молитвами и однообразными упреками по адресу исконнаго врага рода человѣческаго. Языкъ К. мѣстами красивъ и даже силенъ, мѣстами напыщенъ и тагучъ и вездѣ испещренъ иностранными словами, очевидно—не по нуждѣ, а ради большей литературности. Въ огромномъ количествѣ встрѣчаются слова, взятые съ незнакомаго ему языка греческаго, еще въ большемъ— слова латинскія, нѣсколько меньшемъ— слова нѣмецкія, сдѣлавшіяся автору извѣстными или чѣ Ливоніи, или черезъ языкъ польскій.

Литература о К. чрезвычайно обширна: всякій, кто писалъ о Грозномъ, не могъ миновать и К.; кромѣ того его исторія и его письма съ одной стороны, переводы и полемика за православіе—съ другой, настолько крупныя факты въ исторіи русской умственной жизни, что на одинъ изслѣдователь допетровской письменности не имѣлъ возможности не высказать о нихъ сужденія; почти во всякомъ описаніи славянскихъ рукописей русскихъ книгохранилищъ имѣется матеріалъ для исторіи литературной дѣятельности К. Мы назовемъ только главнѣйшія работы, не поименованныя выше. «Сказанія кн. К.» изданы Н. Устряловымъ въ 1883, 1842 и 1868 гг., но и 3-е изд. далеко не можетъ назваться критическимъ и не вмѣщаетъ въ себѣ всего того, что было извѣстно даже и въ 1868 г. По поводу работы С. Горскаго: «Кн. А. М. К.» (Каз., 1858) см. статью Н. А. Попова, «О біограф. и уголовномъ элементѣ въ исторіи» («Атеистъ» 1858 г. ч. VIII, № 46). Рядъ статей З. Оплокова («Кн. А. М. К.») напечатанъ въ «Кіевск. Унив. Изв.» за 1872 г., №№ 6—8. Статья проф. М. Петровскаго (М. П.—скаго): «Кн. А. М. К. Историко-біографическія замѣтки по поводу его Сказаній» напеч. въ «Уч. Зап. Казанскаго Унив.» за 1873 г. См. еще «Размысканія о жизни кн. К. на Волынѣ», сообщ. Л. Мацѣвичъ («Древ. и Нов. Россія» 1880, I); «Кн. К. на Волынѣ» Юл. Бартошевича («Ист. Вѣстникъ» VI). Въ 1889 г. въ Кіевѣ вышла обстоятельная работа А. Н. Ясинскаго: «Сочиненія кн. К., какъ историческій матеріалъ». *А. Курничниковъ.*

Курбскій (А. С.)—писатель. Эмигрировалъ въ Америку, былъ тамъ рабочимъ и описал свои впечатлѣнія въ рядѣ статей: «Русскій рабочий у америк. плантатора» («Вѣстн. Европы» 1873, №№ 6—9 и отд. СПб. 1875); «Сѣверо-америк. окрания» (ib., 1874, №№ 10—11); «Америк. пионеры» (ib., 1875, № 7—8); «Америк. гуртовщики» (ib., 1876, № 5); «Колонія въ Индіанъ-Территори» («Отеч. Записки» 1875, № 8) и др.

Кургалламышъ-дегмазъ—горько-соленое озеро, бассейнъ въ центральной измѣненности Акмолинской обл. въ 140 в. къ ЮЗ отъ областного города, занимаетъ пространство въ 480 кв. в., длина отъ СЗ къ ЮВ до 30 в., наибольшая ширина 22 в., при весьма значительной глубинѣ. Узкій и продолговатый полуостровъ раздѣляетъ озеро на 2 неравн. части. Берега съ сѣв.-вост. стороны круты и обрывисты, съ зап. равны, съ иловато-песчаной почвою. Изъ зап. горько-соленой части озера вытекаетъ р. Нура, впадающая въ вост. прѣсную часть того же озера 2 рукавами. Въ К. водятся караси, лини, окуни, чебаки и щуки. Въ густыхъ камышахъ, окружающихъ озеро, съ южн. и вост. сторонъ киргизы имѣютъ свои зимнія кочевья: окрестности озера усѣяны киргизскими пашнями. Судя по множеству маленькихъ озеръ, разбросанныхъ вблизи К., можно заключить, что водный бассейнъ этого озера былъ нѣкогда еще болѣе обширнымъ.

Кургалла—полуостровъ, мысъ и рифъ въ южн. прибрежьи С.-Петербуржской губ., между Нарвскимъ заливомъ и Лужской губой. Полуостровъ вдается въ море на 16 в. и имѣетъ ши-

рину бога 10 в. Сѣв.-зап. оконечность его составляет мысъ К. или Везикенеми. Подводное продолженіе полуострова составляютъ рифы: 1) Кургальскій къ С на 15 в. при ширинѣ отъ 1 до 2 в., при глубинѣ отъ 8 до 12 ф. На немъ островокъ Рамп. 2) Кискольскій влдается въ море отъ сѣв.-зап. оконечности полуостова на 9 в. По берегамъ полуостова и въ водѣ по Кургальскому рифу разсыяно много камней и гранитныхъ валуновъ. Невдалекѣ отъ берега полуостова возвышаются песчано-глинистые прикрутости, покрытыя лѣсомъ.

Курганная — станція Кубанской обл., Лабинскаго отдѣла. Жит. 3918; церковь, школа, мельницъ 9, лавокъ и другихъ промышленныхъ зав. 22.

Кургановъ (Николай Гавриловичъ) — авторъ знаменитаго «Письмовника», род. въ Москвѣ въ 1725 г. или 1726 г., сынъ унтеръ-офицера, учился въ московской школѣ навигаціонныхъ наукъ и морской академіи, преподавалъ въ послѣдней астрономію. Въ 1746 г. онъ уже «ученый подмастерье» (нѣчто въ родѣ младшаго лаборанта); въ томъ же году онъ вмѣстѣ съ адъюнктомъ академіи наукъ Крастьяниковымъ ѣздилъ опредѣлять берега Балтійскаго моря, позже былъ инспекторомъ морского корпуса, получилъ отъ академіи наукъ званіе профессора математики и навигаціи и умеръ, въ чинѣ подполковника, въ 1796 г. Издалъ нѣсколько оригинальныхъ и переведенныхъ сочиненій по своей специальности («Универсальная ариметика», «О наукѣ военной» и т. п.). Въ 1769 г. К. издалъ «Грамматикку руссійскую универсальную», превратившуюся при послѣдующихъ изданіяхъ (при жизни К. ихъ вышло шесть) въ «Письмовникъ». Е. Колбасинъ въ своей книгѣ: «Литературные дѣятели прежняго времени» (СПб., 1859) изображаетъ К. грубымъ чудакомъ, который сильно работалъ, но и сильно пьянствовалъ. Эта характеристика К. односторонняя: симпатичныя черты К. — неустанное трудолюбіе и прямота характера — вполне покрываютъ его предполагаемые недостатки; въ его учебникахъ — полное отсутствіе педантизма и горячее стараніе излагать самыя сущія вещи общепонятнымъ и «спрятаннымъ» для читателей образомъ. «Письмовникъ», который захотѣлъ къ чтенію и снабдилъ рядомъ литературныхъ и научныхъ свѣдѣній сотни тысячъ нашихъ прадедовъ и дѣдовъ, въ изд. 1769 г. былъ озаглавленъ: «Руссійская универсальная грамматика или всеобщее писмословіе, предлагающее легчайшій способъ основательнаго ученія русскому языку, съ семью присовокупленіями разныхъ учебныхъ и полезновабавныхъ вещей». Грамматика изложена ясно и популярно, хотя и не приспособлена къ пониманію дѣтей. Первое «присовокупленіе» состоитъ изъ сборника русскихъ пословицъ, расположенныхъ въ алфавитномъ порядкѣ; второе, можетъ быть, болѣе всего способствовавшее успѣху «писмословія», назыв.: «Краткія замисловатыя повѣсти», въ количествѣ 321; почти всѣ онѣ заимствованы изъ иностранныхъ источниковъ, но К. чаще передѣлывалъ, нежели переводилъ, и передѣлывалъ очень удачно. За «повѣстями» слѣдуютъ «различныя шутки», рядъ

реторическихъ упражненій, загадки, древнія апофеогмы, «Епикитово правоученіе», 4 «Учебныхъ разговора» (самый интересный — о мнѣології), «Разговоръ о различіи изрѣченія и писанія», гдѣ сообщены краткія свѣдѣнія изъ шитки и метрики; затѣмъ идетъ очень крупный и важный отдѣлъ: «Сборъ различныхъ стиходѣйствъ», т. е. стихотворная христоматія, въ которой нашли мѣсто и нѣсколько произведеній нашей народной словесности. За «Сборомъ» слѣдуетъ «Всеобщій чертежъ наукъ и художествъ» — нѣчто въ родѣ систематики наукъ и въ тоже время краткой энциклопедіи, въ которой К. останавливается съ особой охотой на научныхъ фактахъ, способствующихъ уничтоженію суевѣрій. Въ самомъ концѣ помѣщены словарь иностранныхъ и славянскихъ словъ, съ ихъ толкованіемъ, и «оговорка», въ которой составитель возстае на тѣхъ, кто уродуетъ родной языкъ варваризмами. Книга К. понравилась соединеніемъ полезнаго и приятнаго и яснымъ изложеніемъ научныхъ истинъ, показывающимъ въ составителѣ талантливаго педагога. Всякое новое изданіе внесило разныя дополненія. Въ 1809 г. «Письмовникъ» вышелъ 8-мъ изданіемъ, но кругъ читателей его спустился значительно ниже. Всѣхъ изданій считаютъ 18. Въ литературѣ XVIII ст. «Письмовникъ» К. — фактъ очень крупный и вліятельный: его повѣсти переливались въ тетрадки, пересказывались и проникали въ народную словесность; переходили въ народъ и нѣкоторые романы и пѣсни изъ «Сбора стиходѣйствъ». Съ другой стороны, народныя пѣсни, нашедшія себѣ мѣсто въ этомъ «Сборѣ», возбуждали въ нѣкоторыхъ изъ интеллигентныхъ читателей интересъ къ русской безыскусственной поэзіи и подготовляли ихъ къ «Древнимъ руссійскимъ стихотвореніямъ» Кирши Данилова и пр. См. В. Н. Берхъ, «Жизнеописаніе Н. Г. К.» (СПб., 1829); въ «Словарѣ свѣтскихъ писателей» митр. Евгенія (I, 327—8); въ «Очеркѣ исторіи морского кадетскаго корпуса», Ф. Ф. Веселаго; въ «Истор. Вѣстникѣ» 1887 г., сент., статья А. Кирпичникова; «Выдныя знаменитости рус. литературы. I. К. и его Письмовникъ». А. Кирпичниковъ.

Кургановъ, (Федоръ Аванасьевичъ) — историкъ церкви. Окончивъ курсъ казанской духовной акад., занялъ тамъ же кафедру общей церковной исторіи. Получилъ степень магистра за диссертацию: «Устройство управленія въ церкви королевства греческаго» (Казань, 1872), степень доктора — за диссертацию: «Отношеніе между церковною и гражданскою властью въ Византійской имперіи» (Казань, 1880). Читаетъ лекціи по церковной исторіи и въ казанскомъ университетѣ. Нап. еще: «Историческій очеркъ греко-болгарской распри» («Правосл. Собесѣдникъ» 1878, I—III); «Нѣм. католицизмъ» (ib., 1874, III); «Византійскій идеалъ царя и царства» (ib., 1881, II); «Борьба папы Бонифація VIII съ французскимъ королемъ Филиппомъ IV Красивымъ» (ib., 1882, III); «Замѣтка къ вопросу о византійской противомусульманской литературѣ» (Казань, 1878) и мн. др.

Курганъ — окружный городъ Тобольскій губ., въ юго-зап. углу, близъ границы Оренбург-

ской и Пермской губ., на правомъ нагорномъ берегу Тобола въ 530 в. отъ губ. гор. и 2960 в. отъ СПб. На мѣстѣ нынѣшн. К. находилась прежде слобода Царевъ-Городище или Царевъ-Курганъ, основ. въ 1558 г. близъ донья сохранившагося огромнаго кургана, имѣющаго въ окружности около 80 саж. Курганъ этотъ, окруженный валомъ и рвомъ, служилъ становищемъ какого-то татарскаго князя, побѣжденнаго въслѣдствіи Кучумомъ. Въ концѣ XVII в. жители переселились на новое мѣсто, въ 8 в. ниже по теченію рѣки; покинутая слобода была укрѣплена и долго служила защитой отъ набѣговъ кочевниковъ. Послѣ устройства Ишимской линіи (см.) крѣпость была, за безполезностью, снова превращена въ слободу, переименованную въ К. и назначенную (въ 1782 г.) уѣздн. городомъ Тобольскаго намѣстничества. К.—начальный пунктъ судоходства и пароходства по Тоболу, открытыя въ верхнемъ его теченіи лишь въ концѣ семидесятихъ годовъ. Послѣ Тюмени, К. самый промышленный городъ въ губерніи; обширная торговля продуктами земледѣлія и скотоводства. Здѣсь проходитъ Великая Сибирская ж. д. 5 каменныхъ церквей, до 1000 домовъ, свыше 150 лавокъ. 9465 жит. (4110 жен.). 3 учебн. заведенія, общества попечительное объ учащихся (въ вѣдѣніе котораго, въ 1895 г., управа передала городскую бібліотеку) и благотворительное; общественное собраніе, при немъ читальня и ботаническій садъ; пристань на Тоболѣ. Предмѣстья Тихановское и Шавринское составляютъ съ городомъ одно цѣлое. Оборотъ 4 ежегодн. ярмарокъ превышаетъ 3 милл. руб. Главные предметы отпускной торговли: хлѣбъ въ зернѣ и мукѣ, сало, кожи, масло коровье, мясо, картофельная патока, а со времени открытія ж. д.—дичь, рыба. Мука отпускается лишь крупчатая, изготовленная на мѣстныхъ паровыхъ крупчатняхъ; сало обрабатывается на салотопняхъ въ гор. и окрестныхъ селеніяхъ. Мѣстные торговцы скупаютъ огромные гурты скота подъ Петропавловскомъ, на границѣ Киргизской степи, и, откормивъ въ окрестностяхъ К., закалываютъ для продажи. Привозная торговля уступаетъ отпускной и ограничивается почти одними бакалейными и мануфактурными товарами. Ежедневно базары. Городской обществ. банкъ, открытый въ 1865 г. съ основнымъ капиталомъ въ 20 тыс. р., имѣетъ теперь оборотъ до 2 милл. руб. Ремесленниковъ до 500 чел.; изъ нихъ до 100 заняты изготовленіемъ пряниковъ. Фабрикъ и заводовъ до 60, которые почти всѣ занимаются обработкою сельско-хозяйственныхъ продуктовъ. Въ окрестностяхъ К. развито огородничество и табаководство. Городу принадлежатъ 3615 дес. земли (въ городской чертѣ), 5 домовъ и 52 камен. лавки. Въ 1892 г. городскій доходъ 52354 р., расходъ 52500 р., въ томъ числѣ на содержаніе городского обществ. управленія 6401 р., учебныхъ заведеній 5499 р. (вдвое болѣе Тобольска), благотворительныхъ заведеній 8156 р. (почти въ 30 разъ болѣе Тобольска), на медицинскую часть 2016 р., содержаніе пожарной команды 4071 р.

Курганскій округъ, въ юго-зап. части Тоболь-

ской губ., занимаетъ пространство 20364 кв. в.; поверхность округа по прав. б. Тобола представляетъ степную равнину съ песчаной и частью глинистою подпочвою, мѣстами усѣянную солончакми. Левый берегъ Тобола представляетъ нѣсколько возвышенную террасу. Тоболь—главная р. округа—пересѣкаетъ его въ направленіи къ СВ. Длина р. въ предѣлахъ округа 278 в. при 20—60 саж. шир. и $1\frac{1}{2}$ с. глубины. Изъ притоковъ Тобола наиболѣе значительный—Икъ, впадающій съ лѣвой стороны. — Изъ всѣхъ округовъ губ. К. наиболѣе богатъ озерами, которыхъ насчитывается 478. Самые значительныя изъ озера находятся въ вост. части округа, на такъ наз. Ишимской степи (см.): Курталъ занимаетъ 126 кв. в., Салтасарадекъ 50 кв. в. и Стекланное 40 кв. в. Большинство озеръ солено-горькія, непроточныя, и разбросаны въ беспорядкѣ по степной полосѣ округа въ перемежку съ озерами прѣсноводными. Непрѣсноводныя озера раздѣляются на соленыя, если въ нихъ значительно преобладаетъ хлористый натръ, и горькія—если главная составная часть воды сѣнонатровая соль. Изъ соленыхъ озеръ самое значительное въ округѣ Ахтоболъ. Болота, которыхъ до 10% всей площади, встрѣчаются по теченію Тобола, но они незначительны: въ сравненіи съ болотами другихъ округовъ губ. Самое большое изъ болотъ не длиннѣе 24 в. Изъ 2214778 дес. зап. часть уѣзда занимаетъ 1135640 дес.: изъ нихъ 107652 (9,5%) неудобной земли, пашни 324091 дес., усадьбы и выгона 251164, сѣнокоса 75235, солонцевъ 13236, лѣсной площади 295503 дес. Восточная часть занимаетъ 1079138 дес.: подъ пашнями 221961 дес., усадьбами и выгонами 323410, сѣнокосомъ 44278, солончакми 58103, лѣсной площадью 99006 дес., неудобной земли 332380 дес. (30,8%). Когда-то округъ былъ богатъ лѣсами, но теперь сплошныхъ лѣсовъ уже нѣтъ; они перемежаются обыкновенно съ луговыми пространствами и береговыми переглѣсками; хвойныя лѣса сохранились по теченію Тобола и въ сѣв.-вост. углу округа. Болѣе значительныя лѣсныя дачи сосредоточились въ сѣв.-зап. углу округа, въ видѣ остатковъ отъ нѣкогда обширнаго Илецкаго бора (см.). Климатъ округа виденъ изъ слѣдующихъ метеорологическихъ данныхъ, собранныхъ въ Курганѣ: средняя годовая температура + 1,2, минимумъ—18,6, максимумъ + 20,4, амплит. 39,0. Если сравнить среднюю мѣсячную температуру округа съ другими мѣстами Имперіи, то будетъ видно, что округъ находится въ области изотермы Новой Земли, Шерми, Екатеринбург, Троицка, Акмолинска и Семипалатинска. Январская и февральская изотермы связываютъ округъ съ Новой Землей, апрѣльская изот., проходящая и около Тобольска, связываетъ его на 3 съ такими мѣстностями, какъ Финляндія и средняя Швеція; майская изот. связываетъ округъ на 3 съ Казанью, Нижнимъ Новгородомъ, Владимиромъ и мѣстностями сѣв. Пруссіи. Апрель и май, по своимъ среднимъ температурамъ, также благоприятны для хлѣбопашества въ этомъ округѣ какъ въ сѣв. полосѣ центральной Россіи. Лѣтняя изотерма округа идетъ къ дер. Сидоровой отъ Смолен-

сы, Вятки и Перми; августовская отъ южной части Финляндии, а изотермы осени постепенно приближаются къ изотермамъ декабря. 1 городъ, 36 волостей, 446 селеній, 45366 дворовъ крестьянскихъ, 357 некрестьянскихъ. Жит. 268540 (128311 жнщ.); на 1 дворъ приходится 32,1, на 1 душу 6 дес. земли. На 1 кв. версту приходится 12 сельскихъ жит. Жители занимаются хлѣбопашествомъ и скотоводствомъ, которыя здѣсь тѣсно связаны. При плодородіи почвы урожай превосходитъ и доставляютъ значительный избытокъ хлѣба. Лошадей приблизительно до 200 тыс., крупнаго рогатаго скота до 150 тыс., овецъ (простыхъ) до 300 тыс., свиней до 50 тыс. Закупки скота въ Киргизской степи, откармливаніе его. Велико-Сибирская жел. дор. значительно развила также рыбпромышленность и всѣ прочія отрасли хозяйства. Фабрикъ и заводовъ въ 1893 г. насчитывалось 247; изъ нихъ 72 кожевенныхъ, 17 маслобойныхъ, 62 салотопенныхъ, 6 прядичныхъ, 58 мукомольныхъ и 3 стекляннхъ. На всѣхъ заводахъ до 2000 рабочихъ, производящихъ на 2 милл. руб. 68 церковныхъ приходовъ, 114 училищъ, изъ нихъ 23 церковно-приходскихъ, 31 школа грамоты. Учатся 3849 (1072 дѣв.). Л. Вейнбергъ.

Кургааны—см. Могилы.

Кургашичъ (по-киргизски — свиноецъ)—серебро-свинцовый рудникъ въ Акмолинской обл. Развѣдки этого новаго рудника закончены въ 1894 г. и ими обнаружены мощныя жилы серебро-свинцовыхъ рудъ; работы пока сосредоточены на углубленіи капитальныхъ шахтъ («Екатеринбургская Недѣля», № 43 за 1894 г.).

Кургессенъ—см. Гессенъ-Кассель.

Куръ (Curg, Coorg)—самая малая и наименѣе населенная брит. провинція Индіи, состоитъ подъ непосредственнымъ контролемъ ген.-губернатора. 5179 кв. км. К. окруженъ Мизоромъ, Малабаромъ и южн. Канарой; лежитъ между 11° 56'—12° 45' с. ш. и 75° 25'—76° 13' в. д. Главнй предметъ вывоза—кофе. Поверхность К. очень гористая, съ огромными гѣсами и сравнительно прохладнымъ климатомъ; много дождей. Преобладающая раса—курги, дравидійскаго происхожденія. Гл. гор. Мергара. Жит. 172630.

Куръ или *Кодага, Кудану*—одинъ изъ дравидійскихъ языковъ въ южной Индіи. Caldwell помѣщаетъ его между древнимъ канарезе и тулу (см.). Курги интеллигентны, смѣлаго и независимаго характера. Занимаются земледѣіемъ, рѣдко другими промыслами; избѣгаютъ военной службы. Въ религиозномъ отношеніи только на половину индуизированы; встрѣчается обычай полагать, также поклоненіе демонамъ и предкамъ. Наибольше популярное божество—богиня Каваре Аммахъ, т. е. индусская Парвати или Дурга (см.). Своихъ жрецовъ они не имѣютъ и подчинены брахманамъ. Число говорящихъ на К., по свѣдѣніямъ 1872 г., доходило до 160 т. Собственной азбуки и искусственной литературы К. не имѣетъ; роль литературнаго языка играетъ канарезе. Грамматика языка К. одна: Cole, «Element. gramm. of the Coorg lang.» (Бангалоръ 1867); сравнит. грамматика у Caldwell,

«Compar. gramm. of the dravidian languages» (2 изд. Лонд. 1875). Тексты: Rice, «Coorg Inscriptions» (Бангалоръ, 1887); Graeter, «Die Lieder des Kurgvolkes» (Лпц. 1878); Gover, «The folk-songs of South-India» (Лонд. 1872); Burnell, «Specimens of South Indian Dialects» (1873). С. В.—чл.

Курдаво (Пьеръ-Шарль Courdaveau)—французскій писатель, род. въ 1821 г. Соч.: «Du beau dans la nature et dans l'art» (1860); «Caractères et talents; études sur la littérature ancienne et moderne» (1867); «Eschyle, Xenophon et Virgile» (1872); «Etudes sur le comique. Le Rire dans la vie et dans l'art» (1875); «Saint Paul d'aprez libre critique en France» (1886).

Курджинскъ—горная рѣчка, вытекающая изъ многихъ родниковъ на сѣв. отрогахъ г. Оштена (Майкопскаго отд. Кубанск. обл.) и впадающая въ р. Бѣлую (притокъ Кубани), недалеко отъ Майкопа; длина К. около сотни верствъ. Не получая питанія отъ снѣговъ и имѣя при небольшой глубинѣ сравнительно медленное теченіе, онъ несетъ воду болѣе теплую, чѣмъ другія горныя рѣчки. По этой причинѣ въ лѣтнее время въ нижнемъ теченіи его вода приобретаетъ болотный запахъ, а камни, лежащіе на днѣ рѣчки, сплошь покрываются водорослями и различнаго рода низшими организмами. Вслѣдствіе этого здѣсь нерѣдки сильныя лихорадки. На берегахъ К. расположены Курджинская, Дагестанская и Нижегородская станицы, а также Мезмайскій поселокъ. Въ К. впадаютъ рѣчки Мезмай, Хокодъ и многія другія. Почти вся долина К. покрыта гѣсами. Внизу листовныя породы, а въ верхнемъ теченіи рѣки почти исключительно кавказской пихта (*Abies Nordmanniana*), достигающая здѣсь громадныхъ размѣровъ. Самыя верховья К. представляютъ прекрасныя горныя пастбища. Въ верховьяхъ К. много дичи: оленей, кабановъ, медвѣдей и т. д.

Курдистанъ (т. е. страна курдовъ)—часть передней Азіи, отъ южнаго склона Армянской возвышенности до Тигра, между 34 и 39° с. ш. и 38 и 48° в. д. Она обнимаетъ пограничныя земли Персіи и Мало-азіатской Турціи; на З простирается до изгиба, образуемаго Евфратомъ у Малатіи. Пространство—150000 кв. км. К. находится номинально подъ властью Порты и Персіи: первая владѣетъ большею, сѣвѣрною частью К. (вилайеты Діарбекскій или К. въ тѣсномъ смыслѣ, Эрзерумскій и часть Вагдадскаго); Персіи принадлежатъ меньшая, южная часть. Ни Порты, ни Персіи не располагаютъ достаточными силами, чтобы держать всю страну въ повиновеніи. Въ турецкомъ К. значительнѣйшіе пункты Діарбекскіе (см. X, 740) и Битлисъ, въ персидскомъ—Керманшахъ (XIV, 957). Ср. Rich, «Narrative of a residence in Koordistan» (Л. 1836); M. Wagner, «Reise nach Persien und dem Lande der Kurden» (Лпц. 1852); Binder, «Au Koordistan, en Mésopotamie et en Perse» (Парижъ, 1887); Naumann, «Vom Goldenen Horn zu den Quellen des Euphrat» (Мюнхенъ, 1893).

Курды—горный народъ передней Азіи, живущій подъ властью Турціи, Персіи и отчасти Афганистана и Россіи (въ Закаспійской

области). Турецких К. насчитывают 1½ милл., персидских—¾ милл. *История*. Нынешние К. считаются потомками прежних жителей Курдистана, которые у Ксенофонта называются кардухами, а позже—кордееями, кордееями, гордианами. Раулинсонъ сближает кардуховъ съ горнымъ воинственнымъ народомъ гуту (Gûtu), въ раннихъ клинообразныхъ надписяхъ упоминаемымъ на ряду съ сирійцами, хеттеями (хиттитами), сувийцами, ассирийцами и вавилонскими аккадйцами и державшимъ себя довольно независимо отъ ассирийской державы. После паденія Ниневии гуту постепенно слились съ мидянами и вообще съ народностями, обитавшими въ плоскогорьяхъ Малой Азии, Армении и Персии, и раздѣляли ихъ дальнейшую участь. Когда Персія была покорена арабами, К. не выказывали повинности халифамъ, постоянно ихъ тревожили; часто встрѣчаются въ арабской исторіи свидѣнія о походахъ въ Курдистанъ, для усмиренія его буйныхъ жителей. Въ XII в. курды Саладинъ основалъ знаменитую Эюбидскую династію въ Сиріи; въ составъ его державы входилъ и Курдистанъ. Въ 1258 г. страна попала подъ власть монголовъ Хулагу-хана, а въ 1388 г. была окончательно завоевана Тимуромъ. Собиратель земли Иранской, шахъ Исмаиль-Сефи (1499—1523), включилъ Курдистанъ въ свои владѣнія. Въ XVII в. К. взволновались, и значительная часть ихъ перешла въ подданство турецкое. Въ 1880 г. обнаружилась со стороны К. попытка основать свое собственное государство. Починъ шелъ отъ персидскихъ К. сѣв.-зап. части провинціи Азербейджанъ, губернаторъ которой довелъ подвѣдомственныхъ ему К. до возстанія. Мятежники, подъ руководствомъ Обейдуллахъ-хана, призвали къ возстанію и турецкихъ соплеменниковъ, но мятежъ или, правильнѣе, война, кончился ничѣмъ, за недостаткомъ у К. твердой организаціи. *Этнография*. К. распадаются на множество этнографическихъ группъ. Въ гористой области Курдистана живутъ асиреты и гураны. Первые—господа страны, вторые играютъ роль подчиненныхъ. У первыхъ грубые, угловатые черты лица, голубые или сѣрые глаза, глубоко лежащіе и пронизательные, твердая и крѣпкая походка; у гурановъ болѣе нѣжныя и болѣе правильныя черты лица, скорѣе напоминающія греческій типъ. Такая разница объясняется не различіемъ происхожденія, а неодинаковымъ образомъ жизни: одни—кочевники, скотоводы, а другіе—осѣдлые земледѣльцы. У кочевниковъ быть родовой; старѣйшины родовъ и союзовъ получаютъ власть наследственно. Знатными предками К. гордятся и поминуть свою родословную; но нужно думать, что въ курдскихъ генеалогіяхъ много поддѣлокъ. К. любятъ разбойничать и смотреть на разбой, какъ на рыцарство. Отъ курдскихъ грабежей терпятъ всѣ сосѣди: турки, которыхъ К. особенно ненавидятъ, персы, шіазы которыхъ позволяютъ К. относить ихъ къ числу гууровъ, и христіане (армяне въ Дарбекрѣ, Эрзерумѣ и Ванѣ, якобиты и сирійцы въ Джебелъ-Турѣ, несторіане и халдеи въ странѣ Хеккари); впрочемъ, съ несторіанами К. живутъ обыкновенно

въ дружбѣ. Между собой К. также ведутъ распри, вызываемыя, напр., мстью за кровь родственника. Б. храбры, свободолюбивы, гостеприимны, воздержны и соблюдаютъ данное слово, чѣмъ рѣзко отличаются отъ живыхъ персіанъ. Женщина курдская пользуется такой свободой, какъ ни у одного народа на Востоке: она обыкновенно не носитъ покрывала на лицѣ, свободно выходитъ изъ дому, можетъ разговаривать съ мужчинами и даже имѣть мужскую прислугу (ср. Елисеветъ, «Положеніе женщины на Востоке», въ «Сѣверномъ Вѣстникѣ»). Дѣвушки, по правилу, выдаются замужъ между десятымъ и двѣнадцатымъ годомъ жизни, при чемъ женихъ выплачиваетъ вѣно. Многоженство среди асиретовъ практикуется только у знатныхъ и богатей, а у гурановъ и вовсе не практикуется. Случай дурного обращенія съ женщиною рѣдки. Живутъ кудры-кочевники въ черныхъ войлочныхъ палаткахъ; жилища осѣдлыхъ—низкіе каменные домики съ плоской кровлей на тополевыхъ балкахъ; гѣтомъ спать на крышѣ. Одежда К.—бѣлые шаровары, вышитая куртка съ короткими рукавами, широкій кафтанъ и плащъ. На голову надѣвается или турецкій тюрбанъ, или высокая коническая шапка изъ войлока, съ кисточкой. Длинныхъ волосъ К. не носятъ; молодые К. не носятъ и бороды, а только усы. К. всегда имѣютъ при себѣ оружіе. Оружіе пѣшихъ—кинжалъ у пояса («ханджаръ») и ружье; у всадниковъ—длинная пика, сабля, пистолеты и иногда, у сѣда, кочанъ съ метательными копьями. Пища у болѣе состоятельныхъ—куфтѣ (мясная галушка съ молокомъ, перцемъ и лукомъ), пловъ или пилавъ (барашекъ съ варенымъ рисомъ), а вообще—ржаная лепешка, сыр, молоко, медъ, кофе. К. любятъ музыку и танцы. Национальный танецъ—«чопи»: хороводъ съ топаньемъ, живыми тѣлодвиженіями и дикимъ крикомъ, подъ звуки флейты и барабана. Пѣснь много; онѣ слаются двустихіями, которыя въ хорахъ чередуются. *Религія*. К.—магометане—сунниты. Фанатизма исламскаго у нихъ нѣтъ, религіозныя познанія слабы: пятикратный «тевхидъ» (исповѣданіе Божія единства), поклонны и колѣнопреклоненія—все ихъ богослуженіе. Въ глухихъ уголкахъ Дейрсема на сѣверѣ и Загроша на югѣ живутъ полуязычники (Али-Оллахъ, Али-Илахъ, Кызылбашы). Они себя признаютъ шіитами, но отличаются отъ прочихъ особыми таинственными обрядами, выражающими мысль, что на землѣ всегда должно находиться видимое воплощеніе Божества. Такимъ воплощеніемъ Бога были: Моисей, Давидъ, Исусъ, Алій, разные шіитскіе имамы (см.) и святые; и теперь есть въ каждой общинѣ живые люди, которыхъ считаютъ за божественное воплощеніе и которымъ приносятъ жертвы, хотя бы они и не вели подвижническую жизнь. Подобныя вѣрованія существуютъ у исмаилитовъ (см.). *Языкъ* курдскій («керманджі») —арійскій; его грамматика и вообще строеніе совпадаютъ съ персидскимъ, почему его и относятъ къ вранской вѣтви. Словарный матеріалъ курдскаго языка болѣе чѣмъ въ трети является ново-персидскимъ, арабскимъ

и тюркскимъ; даге, есть большой запасъ словъ арамейскихъ, греческихъ, армянскихъ и даже русскихъ (преимущественно на границахъ), и только остатокъ лексического запаса принадлежитъ нарѣчію, бывшему въ странѣ раньше ислама, раньше вторженія новоперсидскихъ и новотюркскихъ элементовъ — какому-то народному нарѣчію языка древне-персидскаго. Арамейскія и греческія слова прошли черезъ арабское и персидское посредство. Часть туранскаго элемента, быть можетъ, имѣется въ языкѣ еще съ вавилонскихъ временъ, нѣтъ относящихся сюда, быть можетъ, и лишь позднѣйшія словъ — новотюркскія. Нѣкоторые сравниваютъ нынѣшній курдскій языкъ, по характеру смѣсей, съ пелійскимъ (см.). Изъ множества курдскихъ нарѣчій одинъ болѣе чистъ отъ иностраннаго наплыва, другія — менѣе, особенно въ пограничныхъ областяхъ; заасское нарѣчіе, напр., непонятно для К., говорящихъ на керманджі. Рѣчь К. звучитъ грубо, но имѣетъ менѣе гортанныхъ и шипящихъ звуковъ, чѣмъ другіе азіатскіе языки. Согласные — тѣ же, что и въ персидскомъ языкѣ, но гласныхъ и дугласныхъ — гораздо больше, такъ что персидскій алфавитъ съ трудомъ передаетъ ихъ (напр. аз, ээ, оо, ау, ээу и др.).

Курдская литература не обширна: болѣе образованные К. склонны довольствоваться литературой персидской и турецкой. На курдскій языкъ переведены главнѣйшіе персидскіе поэты и Новый Заветъ (над. въ Констант. 1857). Секта Али-Илахі имѣетъ на своемъ языкѣ книги, относящіяся къ ея мистеріямъ. Народныя курдскія пѣсни записываются отчасти мѣстными муллами, отчасти европейскими этнографами. Лерхъ ихъ записывалъ отъ пѣвниковъ въ Россіи.

Литература о К.: Петръ Лерхъ, «Исследование объ иранскихъ курдахъ» (СПб., 1856—58; изд. акад. наукъ); его же, «Отчетъ о путешествіи къ курдамъ» («Зап. Имп. Акад. Наукъ», 1856); Rich, «Narrative of a residence in Koordistan» (Л., 1836); Wagner, «Reise nach Persien und dem Lande der Kurden» (Лпц., 1852); Ruediger und Pott, «Kurdische Studien» (въ Zeitschr. für die Kunde des Morgenlandes, т. 3—7); Blau, «Die Stämme des n.-ö. Kurdistans» (тамъ же, т. 12, Лпц., 1858); Schläfli, «Beiträge zur Ethnographie Kurdistans» («Petermanns Mittheilungen», 1868); F. Millingen, «Wild life among the Koords» (Л., 1870); H. Binder, «Mission scientifique du Ministère de l'instruction publique au Kurdistan, en Mésopotamie et en Perse» (П., 1887); A. Socin und E. Frym, «Kurdische Sammlung. Erzählungen und Lieder» (съ переводомъ, СПб., 1887—90); Bérézine, «Recherches sur les dialectes persans» (Казань, 1853); Al. Chodzko, «Etudes philologiques sur la langue kurde, dialecte de Soleimanié» (П., 1857; отгласъ изъ «Journal Asiatique» того же года); Samuel Rhea, «The grammar and the dictionary of the dialect Hekkaru» (Л., 1872); Ferd. Justi, «Ueber die kurdischen Spiranten» (Марб., 1873); его же, «Les noms d'animaux en kurde» (съ соотвѣств. синонимами въ другихъ иранскихъ языкахъ, П. 1878); Al. Jaba, «Recueil de ar-

tices et récits kourdes» (съ перев., СПб., 1860); его же, «Dictionnaire kourde-français» (СПб., 1879; изд. имп. акад. наукъ). Словарь этотъ пополнилъ Ферд. Юсти; въ предисловіи онъ представилъ положеніе курдскихъ изученій въ Европѣ. См. еще его же, «Kurdische Grammatik» (СПб., 1880); E. Wilhelm, «La langue des Kurdes» (Лув., 1888).

А. Крымскій.

Курда — монгольское названіе одного изъ религиозныхъ буддійскихъ приборовъ, назыв. у тибетцевъ кюрло: металлическій или деревянный цилиндръ, съ отверстиемъ, черезъ которое вкладываютъ нѣсколько тысячъ отдѣльныхъ листовъ, исписанныхъ мистическою формулою: «омъ-ма-ни-падъ-мэ-хумъ», или другими священными изреченіями; затымъ отверстие К. закрывается и его вертять посредствомъ рукоятки или шнура. Буддисты вѣруютъ, что каждое кругообращеніе К. равняется молитвенному прочтенію всѣхъ тѣхъ листовъ («мани»), которые въ него положены. Въ большихъ монастыряхъ не рѣдко встрѣтить К. вышиною въ сажень и болѣе, а въ окружности до 2¹/₂ саж. К., поставленныя на кровляхъ, надъ воротами, привѣшиваемыя надъ очагомъ или надъ могилами и приводимыя въ движеніе вѣтромъ, имѣютъ въ своей основѣ ту же мысль объ усиленной молитвѣ. Другое К. имѣетъ форму круга или колеса, пересѣкаемаго въ срединѣ восемью радиусами. Кругъ этотъ ставится въ буддійскихъ кумирняхъ какъ символъ, знаменующій собою ученіе Будды. Историческою къ тому основой послужилъ разсказъ, что Будда, получивъ святость, сначала не желалъ проповѣдывать своего ученія и началъ излагать его только тогда, когда ему было поднесено въ Бенаресѣ тысячерадіусное колесо, съ просьбою начать проповѣдь. Весьма вѣроятно, что вслѣдствіе этого у буддистовъ выраженіе: «вращать колесо вѣры», сдѣлалось равносильно выраженію — проповѣдывать.

А. Посодимевъ.

Курдюмовъ — жировое отложеніе, въ видѣ мѣшка или подушки, вѣсомъ отъ 10—12 фн. до 1—2 пд., на крестцѣ, у основанія хвоста и на самомъ, очень короткомъ (3—5 позвонковъ), хвостѣ короткохвостыхъ овецъ — изъ породы курдючныхъ (см. Овца). К. покрытъ снаружы шерстью только въ верхней части и состоитъ изъ симметрически расположенныхъ половинокъ, между которыми помѣщается конецъ хвоста, покрытый длинными, жесткими волосами. Образованіе К. наследственно, какъ характерный признакъ породы, и бываетъ особенно сильно при обильномъ кормленіи и благоприятныхъ условіяхъ для отложенія жира, также и отъ мѣстныхъ условій — солонцеватости почвы и особеннѣе травянистой на ней растительности, для питанія овецъ.

С.

Курдюмовъ (Варсѣланъ Ивановичъ) — экстра-ординарный проф. института инженеровъ путей сообщенія. Напечаталъ: «Методъ изометрическихъ проекцій» (СПб. 1885); «О сопротивленіи естественныхъ основаній» (СПб. 1889); «Краткій курсъ основаній и фундаментовъ» (СПб. 1889) и др.

Курдюмовъ (Василій Кузьмичъ, 1822—1862) — хирургъ. Окончилъ курсъ въ харьковскомъ унив. въ 1840 г., а въ 1859 г. за-

читель въ московскомъ унив. докторскую диссертацию: «De graecis sicuti catacistam extrahendi methodis» (М., 1859). Въ 1845—1861 гг. былъ помощникомъ директора хирургич. клиники при кievскомъ унив.; въ 1848—1850-хъ гг. читалъ тамъ-же теоретическую хирургию. Считался выдающимся хирургомъ и профессоромъ.

Бурдюмовы—русскій дворянскій родъ, восходящій къ XVII в. и внесенный въ VI ч. род. кн. Московской и Курской губ.

Бурейма—р. Енисейской губ. и окр., въ Туруханскомъ край, беретъ начало въ группѣ Нумскихъ озеръ изъ нижняго оз. Нума; длина ея въ точности неизвѣстна. Отъ выхода изъ озера ширина ея не превосходитъ 40 саж., при глубинѣ до 8 саж., въ ямахъ же ея ложа глубина мѣстами достигаетъ до 30 саж. Рѣка на протяженіи 400 в. течетъ между скалистыми береговыми возвышенностями. Въ 135 в. отъ устья начинаются по рѣкѣ быстрины и пороги и сопровождаютъ рѣку на протяженіи 75 в., главный же порогъ въ 70 в. отъ устья при длинѣ въ 60 саж. имѣетъ паденіе до 5 саж. Всѣ эти быстрины и пороги образуются прорывомъ рѣки сквозь возвышенности пересѣкающаго ее горнаго хребта, извѣстнаго подъ именемъ «Медвѣжьего камня». Прорвавшись сквозь вышесказанный хребетъ, рѣка разливается до 300 саж. въ ширину и течетъ такимъ широкимъ потокомъ до впаденія съ правой стороны въ р. Енисей, на протяженіи 70 в. На этомъ протяженіи берега рѣки становятся отлогими и въ долинѣ К. имѣются хорошіе луга съ прекрасными покосами. Глубина рѣки въ низовьяхъ до семи сажень на фарватерѣ. Вода въ рѣкѣ чиста и вкусна.—Лѣдомъ рѣка жокрывается во второй половинѣ сентября за исключеніемъ хорожистой ея части, гдѣ она нерѣдко остается незамерзшею всю зиму. Вскрывается рѣка въ половинѣ мая, при чемъ значительная прибыль воды во время ледохода, на р. Енисей производитъ сильный напоръ на устье К., вгоняетъ массу воды со лѣдомъ въ нижнюю часть ея течения и производитъ въ ней, на короткое время, обратное течение. Судоходство по рѣкѣ возможно на первый 60—70 вв. до пороговъ, а также и выше ихъ до оз. Нума (см.). Выше порога, на лѣвомъ берегу рѣки, въ 1861 г. М. Сидоровымъ открытъ былъ графитный пластъ толщиной до 5 аршинъ. Это графитное мѣсторожденіе, довольно значительнаго простирания съ Ю на С, очень мало изслѣдовано, но въ 1893 г. разрабатывалось купцомъ Черемныхъ и изъ него добыто было до 10000 пд. графита, сплавленнаго на устье Енисея, для отправки за границу моремъ въ 1894 г. Пониже порога открыты залежи каменнаго угля, довольно хорошаго качества, сходнаго съ кардифскимъ углемъ и годнаго для отопленія пароходовъ, но мѣсторожденіе это пока еще мало изслѣдовано. На К. постоянныхъ жителей нѣтъ, а бродятъ остяки и тунгусы, занимаясь охотой и рыболовствомъ. К. довольно богата рыбою. Берега ея покрыты листовичнымъ лѣсомъ. По лѣвому берегу К. находятся два значительныхъ озера Мантуйское и Пеляжье, имѣющія съ рѣкою связь черезъ протоки.

Первое, растянутае отъ ЮЗ къ СВ, имѣетъ, полагаютъ, до 40 в. длины и отъ 3 до 5 в. въ ширину, а второе, находящееся къ В отъ первого, значительно его меньше. Оба эти озера неглубоки, окружены возвышенными берегами, довольно рыбы, въ нихъ водятся преимущественно пелядь, щука и окунь. Отъ берега Енисея эти озера находятся въ разстояніи отъ 140 до 160 верстъ.

Н. Латкинъ.

Буреллацъ (Францъ Kugelac)—этнографъ и филологъ (1811—1874), знатокъ живыхъ славянскихъ нарѣчій; участникъ движенія илирицевъ противъ мадьяръ, агитаторъ и ходатай передъ австрійскимъ правительствомъ; путешествовалъ по Хорватіи, чтобы личнымъ вліяніемъ возбуждать сочувствіе къ народному дѣлу. Написалъ: «Preporod slovineke knjige na Jugu» (1853); «Fluminensia» (1862); «Recimo koju» (1860)—обзоръ хорватско-сербскаго яз. и литературы и др. Языкъ его и слогъ весьма оригинальны, благодаря ближнему знакомству съ древнимъ хорватскимъ языкомъ.

Бурелла (Эрнстъ-Готтфридъ Kugella, 1725—99)—знаменитый врачъ прошлаго столѣтія, изучавшій медицину въ Кенигсбергѣ и получившій тамъ степень д-ра медицины въ 1746 г. Оставилъ, носящій по настоящее время его имя, «грудной порошокъ» отъ кашля (Pulvisquiritiae compos. Kugellae). Изъ печатныхъ трудовъ заслуживаетъ вниманія его «Анатомо-хирургическій лексиконъ или Словарь».

Г. М. Г.

Курение.—Говоря о курении, мы будемъ имѣть въ виду только сжиганіе табака *) или въ особыхъ проборахъ, каковы наргиле и трубки, или въ видѣ папирсъ и сигаръ. Табакъ—растеніе, принадлежащее къ роду Nicotiana, отъ котораго для куренія употребляютъ листья, подвергнутые броженію и высушиванію. Сортъ табака опредѣляется мѣстомъ происхожденія, климатическими условіями, почвою, на которой онъ растетъ, способомъ культуры и, наконецъ, тѣми способами обработки, которыми табакъ сообщаетъ извѣстный видъ и вкусъ. Главною составною частью табачныхъ листьевъ, обращающею на себя особенное вниманіе, нужно считать *никотинъ*—летучій, жидкій, въ высшей степени ядовитый алколоидъ. Въ табакѣ изъ Виргиніи Шлезингъ нашелъ содержаніе его равнымъ 6,87%, изъ Кентукки 6,09%, въ французскихъ табакахъ отъ 7,96% до 7,34; въ другихъ сортахъ табака—гораздо меньше: въ альзасскомъ 3,21%, въ табакѣ изъ Гаванны 2,50%, изъ Бразиліи 2,0%, Явы 2,60%, Самсонъ 2,51%, Мэрилендъ 2,29%, Кармель 1,18%, Доминго 0,81 и Огайо 0,68%. При обработкѣ листьевъ для куренія, нюханія или жеванія количество никотина уменьшается въ два или три раза. Хорошіе сорта табака содержатъ меньшее количество этого ядовитаго вещества, а посредствомъ извѣстныхъ способовъ обработки удается получить такіе сорта, въ которыхъ содержаніе никотина даже трудно опредѣлимо. При храненіи сигаръ въ теченіе многихъ лѣтъ изъ нихъ улетучивается извѣстная часть никотина и тѣмъ самымъ улучшается качество

*) О куреніи *чагуа*—см. Омія.

их; кроме никотина, в табачных листьях находят целлюлозу, гумми, белковые тела, яблочную, лимонную, шавелевую, уксусную и др. кислоты, смолоподобные вещества, которыми при курении табака придают ему соответственный приятный запах. С целью сделать К. приятным вкусом средством, табачные листья подвергают известной обработке, которая, во многих случаях, составляет секрет фабрикантов. Вкратце она заключается в следующем: табачные листья сортируются, темные листья отбрасываются, мягкая часть листа отделяется от ребрышка; после этого листья смачиваются водою или же особым табачным раствором — «соусом», затем прессуются и подвергаются брожению, после чего снова смачиваются «соусом», чтобы сообщить им соответствующий вкус и предотвратить быстрое горение табака пламенем или быстрое истлевание его. В состав таких соусов входят обыкновенно два, три или больше веществ, каковы: селитра, поваренная соль, поташ, медь, сахар, спирт, изюм, цинкорный кофе, кофейная гуща, ладан, анис, укроп и т. п. Все эти приемы при сгорании распространяют различный запах, так любимый любителями курения; но он, вместе с тем, не должны портить натурального вкуса табака. Хороший табак должен иметь натуральный цвет, довольно острый запах дыма, при чем вкус не должен быть горьким, царапающим, жгучим; сгорание табака должно происходить медленно, без треска; цвет дыма должен быть голубоватым; остающийся пепел должен иметь беловатый цвет, — зола больше высоких сортов табака часто значительно больше низших.

Табачные листья употребляются для курения в вид *естественных* сигар, где оберткою служат табачные листья, или же в вид *бумажных* сигар, иначе называемых *сигаретками* или *папиросами*, в которых оберткою служат тонкий лист белой или желтой (крашеной) бумаги или лист турецкой пшеницы. Бумага, будучи окрашена вредными красками, может причинять вред здоровью курящих; тоже можно сказать и про наружную обертку сигар, фальсифицируемую обыкновенно сообразно вкусу потребителя. К числу прихотей курильщиков следует отнести требование «темных» сигар, т. е. сигар с темною наружною оберткою, хотя натуральных темных листьев, каких требует покупатель, нет, или же если и падаются, то как случайность. Фабрикант, желая удовлетворить требования, обыкновенно подкрашивает листья аммиачным раствором синяго дерева или же раствором марганцово-кислого калия; при такой обработке несколько не меняется достоинство табачного листа, но он становится темным. Окрашивание же сигар английскими красками нужно считать вредным, так как эти краски могут содержать ядовитые вещества. В развивающемся при курении табачном дыме, по Эйленбургу и Фолу, не содержится никотина, но за то в нем встречается целый ряд других веществ, из которых некоторые обладают довольно ядо-

витыми свойствами; сюда следует отнести вещества пиридинового ряда (от 5 до 10%), аммиак, сероводород, окис углерода, угольную кислоту в небольшом количестве, органические кислоты (уксусная, масляная, валериановая, муравьиная, пропионовая, карболовая), креозот, углеводороды. Лебу и Новь нашли, кроме того, синильную кислоту и приятно пахнущий, но крайне ядовитый алколонд коллидин; тому же Лебу удалось из двух сигар Regalia добыть вещество с приятным и столь сильным запахом, что, будучи растворено в 50 куб. см. воды, оно сохранялось без изменения в течение года. Все пиридиновые основания крайне ядовиты, но наибольшею ядовитостью отличается коллидин и парволин. Лебу показало, что высшие сорта табаку содержат значительно меньше никотина, но за то большие количества пиридиновых оснований; этим самым уже указывается тот вред, который может быть принесен организму неумеренным К. В санитарном отношении способ К. имеет громадное значение: при К. сигар или папироз, в рот курильщика, вместе с дымом, попадает громадное количество вышеупомянутых ядовито действующих пиридиновых соединений; гораздо меньше их попадает при К. трубки, при К. папирозе с мундштуком, и еще меньше при К. наргиле, когда дым проходит через воду. В длинных трубках конденсируется громадное количество этих неприятно-пахнущих, летучих веществ, образуя грязнобурый, вязкий, обильный налет. Если в губной конец сигары вложить маленький кусочек стерилизованной ваты, то в ней собираются продукты горения табака в вид бурой массы, которая, будучи введена в организм различных теплокровных и холоднокровных животных, обнаруживала на них весьма вредное действие. Вред табачного дыма, при К., зависит от присутствия в нем *окси углерода* (угарного газа), *коллидина* и *никотиновых оснований*. Нанчаще неблагоприятное действие вызывает К. сигар; затем уже в нисходящем порядке идут папирозы, К. из трубки и, наконец, пропускание дыма через воду. Припадки *острого* отравления, наблюдаемые у курящих в первый раз, выражаются в чувстве стеснения в груди, крайнем упадке сердечной деятельности, сопровождающемся холодным потом, малым пульсом; дыхание затруднено, появляется слабость в ногах, головокружение, позыв к рвоте; все эти явления могут быть настолько сильно выражены, что вдохнувший дым (затажка) или проглотивший его нерядко падает в обморок. Обыкновенно эти припадки или обмороки скоро проходят, начинающий курить поправляется и при последующих попытках вырабатывается привычка; курильщик поглощает громадное количество табачного дыма без явного, очевидного вреда. Рассматривая табак как вкусовое средство, можно думать, что умеренное употребление его здоровыми людьми едва ли приносит им вред. Конечно, количество выкуриваемого табаку для отдельного лица колеблется в широких

предѣлахъ и потому трудно опредѣлимо. Сомнѣнія быть не можетъ въ томъ, что многие люди, курившіе табакъ, доживали до глубокой старости, но вмѣстѣ съ тѣмъ слѣдуетъ отмѣтить, что это были въ общемъ умѣренные курильщики. Раздражительные, слабые субъекты, молодой возрастъ въ періодъ созрѣванія, когда нервной системѣ предъявляется усиленный запросъ, крайне плохо переносятъ К. Симптомы *хроническаго* отравленія табакѣмъ разнообразны, но главнымъ образомъ отравляющее вліяніе его обнаруживается на нервной системѣ, спинномъ и головномъ мозгу, на окончаніи нервовъ въ разныхъ тканяхъ и органахъ, въ особенности на сердцѣ. Разстройства со стороны сердца выражаются въ сердеченіи, неправильномъ и слабомъ пульсѣ; слабость сердечная, подъ вліяніемъ хроническаго отравленія табакѣмъ, бываетъ настолько велика, что человѣкъ становится неспособнымъ къ физическому труду; въ болѣе тяжелыхъ случаяхъ наблюдаютъ глубокое разстройство, извѣстное подъ именемъ грудной жабы, выражающееся томительнымъ ощущеніемъ крайне мучительнаго для больного безпокойства, сопровождающагося боязнью, что жизнь сейчасъ прекратится. По прекращеніи К., или даже по уменьшеніи раньше потребляемаго количества табака, эти грудныя явленія исчезаютъ и больной выздоравливаетъ. Кромѣ болѣзни сердца наблюдаютъ еще разстройство *глазъ*, обыкновенно выражающееся въ болѣе или менѣе значительномъ уменьшеніи остроты зрѣнія и въ суженіи поля зрѣнія; иногда развивается разстройство центральной части поля зрѣнія для краснаго и зеленаго, а въ болѣе слабой степени и для голубого цвѣта. Затѣмъ у такихъ больныхъ встрѣчается еще особое разстройство зрительнаго аппарата, извѣстное подъ названіемъ послѣдовательнаго контраста цвѣтовъ (см.). Въ сѣтчатой оболочкѣ впечатлѣніе отъ виднаго, напр. голубого цвѣта, такъ долго остается, что при взглядѣ на предметъ окрашенный въ другой цвѣтъ, на него наносится цвѣтъ дополнительный къ голубому (Galezowski). Кромѣ того у курильщиковъ развивается наклонность къ удерживанію изображеній и двойному зрѣнію. Выздоровленіе отъ такихъ формъ, даже, по прекращеніи К., наступаетъ крайне медленно, глазное зеркало обыкновенно обнаруживаетъ гиперемію или воспаленіе зрительнаго нерва и прилегающихъ къ нему частей сѣтчатой оболочки. Это состояніе, если своевременно не принимать надлежащія мѣры, съ полнымъ прекращеніемъ куренія, можетъ вести къ атрофіи зрительнаго нерва, при чемъ исчезающее нервное волокно въ стволѣ нерва замѣняется соединительной тканью (Graefe, Erisman). Въ психической сферѣ, при хроническомъ отравленіи табакѣмъ, наблюдаются измѣненія, выражающіяся въ извѣстной формѣ душевнаго разстройства съ галлюцинаціями, состояніемъ возбужденія и чередованіемъ періода возбужденія съ угнетеніемъ. По наблюденіямъ Декема (Decalsne), дѣти, курившія въ возрастѣ отъ 9 до 15 лѣтъ, обнаруживали меньшую способность къ занятіямъ, глѣнлись и, кромѣ того, обнаруживали стремленіе къ

употребленію крѣпкихъ напитковъ. Вообще въ юношескомъ и дѣтскомъ возрастѣ употребленіе табака вызываетъ въ высшей степени пагубное вліяніе; курящія дѣвушки или женщины нерѣдко страдаютъ разстройствомъ менструаціи. К. сигаръ вызываетъ сильное раздраженіе слизистой оболочки носа, сопровождающееся притупленіемъ обонанія; кромѣ того у трети курильщиковъ наблюдается грануляціонный катарръ зѣва, въ особенности задней стѣнки; надгортанникъ и голосовыя связки представляются полнокровными; дыхательное горло и бронхи точно также бываютъ раздражены, что сопровождается усиленнымъ отдѣленіемъ слизи, кашлемъ и приступами одышки. Непосредственнымъ выводомъ изъ вышесказаннаго слѣдуетъ считать то, что для слабогрудыхъ, для лицъ съ разстройствомъ нервной системы, а въ особенности съ заболѣваніями спинного мозга, или же съ предрасположеніемъ къ такимъ заболѣваніямъ, употребленіе табака даже въ ограниченномъ количествѣ должно признать прямо вреднымъ. Тѣмъ не менѣе потребленіе табака съ каждымъ годомъ увеличивается во всѣхъ странахъ Стараго и Новаго Свѣта; во Франціи, напр., съ 1815 по 1875 гг. употребленіе табака возросло въ 4 раза. Статистическія данныя показываютъ, что въ Австріи на каждого человѣка въ годъ приходится 1450 гр., во Франціи 815, въ Италіи 725 и въ Россіи 370 гр. табака. Въ нѣкоторыхъ странахъ, какъ напр. въ Голландіи, Бельгіи и Испаніи, курятъ почти всѣ—мужчины, женщины, даже дѣти; въ Голландіи существуютъ даже клубы для К. Въ Россіи К. распространено болѣе на югъ и преимущественно въ Малороссіи.

Исторія К. теряется въ далекомъ прошломъ. У Геродота есть свидѣнія, что скифы и древніе жители Африки вдыхали дымъ отъ сжиганія какихъ-то растений; но первое точное указаніе относительно К. табака относится къ 1492 г., когда Христофоръ Колумбъ на о-вѣ Гванагани впервые увидалъ курящихъ индѣйцевъ; въ 1496 г. испанскій монахъ Романо Пана видѣлъ курящихъ табакъ на о-вѣ Санъ-Доминго и затѣмъ онъ же привезъ табачныя листья и въ Испанію. Въ 1519 г. испанцы, завоевавшіе Мексику, встрѣтили повсемѣстное употребленіе табака въ этой странѣ. Въ 1559 г. французскій посланникъ при португальскомъ дворѣ Жанъ Ника прислалъ сѣмена табака во Францію. Въ 1570 г. встрѣчаются курящіе въ Голландіи, въ 1585 г. — въ Англіи, въ 1605 г. — въ Турціи, гдѣ уже къ 1610 г. К. широко распространилось. Въ Малороссіи около 1612 г., уже курили потюнь; она заимствовала К. вѣроятно изъ Турціи. Не разъ куреніе подвергалось гоненію: въ Англіи король Іаковъ I въ 1604 г. запретилъ употребленіе табаку, какъ вреднаго растенія; въ 1619 г. онъ издалъ сочиненіе противъ табака, подъ заглавіемъ: «Misocarpus». Въ Турціи курильщикамъ прокалывали носы, вставляли въ проколы чубукъ; наконецъ, высшій трибуналъ издалъ указъ, подвергавшій курильщиковъ смертной казни. Тѣмъ не менѣе К. распространилось. У насъ, при царѣ Іоаннѣ Грозномъ, курильщиковъ строго наказывали; при первыхъ ца-

рять изъ дома Романовыхъ было приказано воеводамъ «смотреть настрого, чтобъ посажденные люди въ зернь и карты не играли и поганого табачнаго зелья не жевали, въ поздри не пихали и не курили»; при царѣ Алексѣѣ Михайловичѣ запрещалось ввозить табакъ изъ Малороссіи въ Московское государство. Въ настоящее время въ нѣкоторыхъ странахъ, напр. въ Америкѣ и Англіи, К. воспрещается въ общественныхъ мѣстахъ (вокзалы желѣзныхъ дорогъ, гостиницы, за обидими обѣденными столами). Въ собраніяхъ, въ вагонахъ желѣзныхъ дорогъ и т. п. для К. и у насъ отводятся особыя помѣщенія.

Литература. Nager, «Руковод. къ фармацевтической и медико-химической практикѣ» (СПб., 1893, слово Nicotiana); Dammer, «Handwörterbuch der Gesundheitspflege» (слово Tabak); Boeck, «Отраманія» (руков. Цимссена, XV, 404 и сл.); Догель, «Табакъ какъ прехоть къ несчастію человека» (Казань, 1892); Jankau, «Der Tabak und seine Einwirkung auf den menschlichen Organismus» (Мюнх., 1894); Lewin, «Побочное дѣйствіе табака» (СПб., 1894); Michaelis, «Hygiene des Rauchens und der Tabak» (Лпц., 1894); Грязновъ, «Количественное опредѣленіе главныхъ газообразныхъ и парообразныхъ веществъ табачнаго дыма» (журн. «Здоровье», 1891); Erismanu, «Intoxicationsamblyopieen» (дисс., Цюрихъ, 1867).

В. Е. Иваницевъ.

Курень—см. Лѣсоська.

Куренинъ (Александръ Дмитріевичъ)— писатель (1847—1891). Окончилъ курсъ въ моск. ун-в. по юридическому факультету, работалъ въ «Искрѣ» и «Будильникѣ», велъ земскую и городскую хронику въ «Московскихъ Вѣдомостяхъ» Каткова, затѣмъ перешелъ въ «Голосъ» и «Русскія Вѣдомости». Съ 1882 г. былъ редакторомъ «Будильника». Въ «Новомъ Времени» велъ «моск. фельетонъ».

Куресь (Cures)—древній городъ, потомъ мѣстечко сабиняны, родина царя Тита Тація и Нумы, отъ котораго, по рассказу Ливія, ведутъ свое начало квериты. Съ возвышеніемъ Рима городъ совершенно заглохъ, но имя его сохранилось въ нынѣшнемъ селѣ Коррезе, близъ котораго, у Арчи, Шоци (Chaury) нашель развалины неукрѣпленнаго города.

Куреты—мнеологическія существа, сплсшія Зевса въ дѣтствѣ, когда его хотѣли погубить похравшіи дѣтей своихъ Кроносъ; иногда отождествляются съ *корибантами*.

Куршелевъ (Kurzelów)—посадъ Влоцковскаго у., Киледной губ., на прит. р. Черной, въ наменной и болотистой мѣстности. Жлт. 1148.

Куршенинъ—литовскій дворянскій родъ герба *Войоръ*, восходящій къ первой половине XVI в. и внесенный въ VI ч. род. кн. Минской губ.

Куршенинъ—русскій дворянскій родъ, восходящій къ началу XVII в. и внесенный въ VI часть род. книги Ярославск. губ.

Курузола (Curzola, слав. Коргула, въ древн. Согруа nigra)—далматинскій островъ, у одноименнаго канала на о-вѣ Дезинѣ и полуостровѣ Сабюнцелло, покрытъ лѣсистыми высотами (до 537 м.). Площадъ 259 кв. м. 14984 жит.

(больше сербо-хорваты), занимающихся сельскимъ хозяйствомъ (виноградъ, оливы), кораблестроеніемъ, рыболовствомъ и каменоложн. мн. Городъ К., на сѣв.-вост. берегу, незначителенъ; внутри о-ва рынокъ Влатта (Blatta, Blato), съ 5049 жит. Ср. Ostolch, «Compendio Storico dell'Isola di Curzola» (Зара, 1878).

Курибоне (Curibone)—обозначеніе въ южной Америкѣ 2-й степени помѣси индѣйца съ негромъ. Если одинъ изъ родителей негръ, другой—индѣецъ, то дѣти ихъ называются *кафузо*, сыномъ же или дочерью кафузо и индѣйца является К.

Куршма (Теодосій Константиновичъ, 1755—1785)—одинъ изъ первыхъ русскихъ профессоровъ медицины въ московскомъ университетѣ. Сынъ казака, онъ въ 1774 г. поступилъ въ московскій генеральный госпиталь, въ 1776 перешелъ въ университетъ, въ 1777 произведенъ въ студенты, въ 1778 г. получилъ золотую медаль, въ 1779 г., по окончаніи курса въ университетѣ, посланъ на казенный счетъ за границу, учился во Франціи и Голландіи, получилъ въ Лейденѣ въ 1780 г. степень доктора медицины. Въ 1784 г. вернулся въ Москву, выдержалъ экзаменъ на право практики, тогда же назначенъ экстраординарнымъ профессоромъ натуральной исторіи, читалъ на латинскомъ языкѣ минералогію, зоологію и ботанику, но скоро скончался. Кромѣ диссертаци на латинскомъ языкѣ другихъ произведеній не оставилъ.

Г. М. Г.

Куршико (Curico)—городъ въ южно-амер. республикѣ Чили. 10110 жит.; лецеи, торговля хлѣбомъ; основанъ въ 1742 г.

Куршленцы **Шурованы**—мѣстечко Подольской губ., Новоушицкаго у., при р. Жванѣ, въ 25 в. отъ уѣздн. гор. 663 дворовъ, 4010 жит.; правосл. церковь, 8 евр. молитв. дома, 16 лавокъ; базары разъ въ 2 недѣли. Свекло-сахарный заводъ. Остатки каменной стѣны циклопической работы указываютъ на древнѣйшее заселеніе этой мѣстности. П. Т.

Куршитай—см. Курултай.

Курильскіе острова, по-японски Чи-шима, т. е. «1000 о-вовъ»—архипелагъ, простирающійся на 1270 кв. км. въ длину и состоящій изъ 86 большихъ о-вовъ, поверхностью въ 14825,79 кв. км. (по другимъ даннымъ—11971 кв. км.), между 51° и 43° с. ш. и 145° и 157° в. д. отъ Гринича; отъ мыса Лопатки на Ю Камчатки къ ЮЗ до японскаго о-ва Иессо или Хоккаидо, къ которому они въ административномъ отношеніи причисляются; они отдѣляютъ Охотское море на З отъ Великаго океана и составляютъ среднее алено между камчатскимъ и японскимъ рядомъ вулкановъ. Со времени заключеннаго въ 1876 г. между Россією и Японією въ СПб. договора они всѣ принадлежать Японіи и представляютъ самыя сѣверныя владѣнія этого государства. Наибольшіе изъ нихъ по направленію съ С на Ю: Шумшу—467 кв. км., Парамуширь—2479 кв. км., Онекотанъ или Омукотанъ—521 кв. км., Харимкотанъ—124 кв. км., Шияшкотанъ—179 кв. км., Симусири—414 кв. км., Урупъ—1511 кв. км., Итуртупъ, самый большой изъ К. о-вовъ—8725 кв. км., Кунаширь—1548 кв. км. и Чикотанъ или Ско-

тань — 391 кв. км. Небольшие о-ва, также по направлению с С на Ю: Аладь—92 кв. км., Ширинки, Макаруши или Макансу—65 кв. км., Авось, Чиринкотань, Екарма—33 кв. км., Мусирь, Райкока, Малуа или Матуа—65 кв. км., Расшуа—64 кв. км., Уписирь и Среднева, Кетон — 61 кв. км., Бротона, Чирпой, Братъ Чирповъ или Братъ Хирной (о-ва безъ обозначенія пов., отъ 1—18 кв. км.). Между о-вами отъ Охотскаго моря на В къ Великому океану ведутъ: *Курильскій проливъ* между мысомъ Лопаткою и о-вомъ Шумшу; *Малый курильскій проливъ* между о-вомъ Шумшу и о-вомъ Парамуширомъ; *проливъ Надежды* между о-вомъ Малуа и Расшуа; *проливъ Дианы* между Кетон и Симуширомъ; *проливъ Буссоли* между Симуширомъ съ одной стороны и Бротоною и Чирпой съ другой; *проливъ Де-Фриса* между мысомъ Фандерлиндомъ на о-въ Урупъ и мысомъ Северосомъ на о-въ Итурупъ; *проливъ Лико* между мысомъ Риккордомъ на о-въ Итурупъ и Кунаширомъ и др. Весь рядъ о-вовъ—вулканической природы; въ немъ 52 вулкана, въ томъ числѣ, по крайней мѣрѣ, 17 дѣствующихъ, особенно на о-въ Парамуширъ; много горячихъ и сѣрныхъ источниковъ; частыя землетрясенія. Аладь, наиболѣе сѣверный изъ К. о-вовъ, въ 1770 и 1793 г. посѣщенный сильными вулканическими изверженіями, достигаетъ высоты около 4500 м.; какъ дѣствующіе извѣстны еще вулканы — Пикъ Сарычева на Матуѣ и вулканы на Урупѣ, Итурупѣ и Кунаширѣ. Берега о-вовъ обыкновенно скалисты и круты; быстрыя морскія теченія и сильный прибой дѣлаютъ приставаіе къ берегу очень затруднительнымъ. Климатъ суровый, бури и туманы. Изъ ископаемыхъ — желѣзо, мѣдъ и сѣра. Урупъ, Итурупъ и Кунаширъ отчасти покрыты густыми лѣсами лиственницъ, кедровъ и ивъ. Нѣкоторые о-ва безводны, бесплодны и необитаемы, другіе сравнительно плодородны. Медвѣди, бѣлыя, бурныя и черныя лисицы, волки, соболи, бобры и выдры служатъ предметомъ охоты; тюленей и птицъ много; рыбъ большое количество. Стояще на низшей ступени развитія обитатели о-вовъ (въ 1880 г. 497 чел., въ томъ числѣ 253 мѣч. и 244 жнц.) на сѣверныхъ о-вахъ переселенцы — камчадалы (всего 72 души въ томъ же году), на южныхъ аборигены — айно или курилы (см. Айну, I, 243—246). Они занимаются рыболовствомъ и охотою, поклоняются звѣздамъ, но не имѣютъ священныхъ мѣстъ и жрецовъ. Изъ сѣверныхъ о-вовъ, вскорѣ послѣ уступки ихъ Японіи, болѣе 100 чел. переселилось въ Россію. О-ва считаются открытыми въ 1634 г. голландцемъ Де-Фрисомъ; болѣе подробно они были изслѣдованы русскими въ 1713—18 гг.

Куринная грудь (*pectus carinatum*) — часто наблюдаемое, какъ послѣдствіе англійской болѣзни, сильное выступаніе реберныхъ хрящей вмѣстѣ съ грудиной при узкой груди. Боковыя части грудной кѣтки при этомъ короткообразно втянуты.

Г. М. Г.

Куринная слѣпота (гемералопія, hemeralopia) — своеобразное страданіе зрительнаго органа, при которомъ замѣчается болѣе или менѣе значительное уменьшеніе чувстви-

тельности сѣтчатки къ свѣту при ослабленіи освѣщенія, почему такіе больные въ сумерки или ночное время дѣлаются болѣе или менѣе слѣпыми, при яркомъ же освѣщеніи зрѣніе ихъ нормально. *Идиопатическая* или *острая гемералопія*, не сопровождающаяся никакими измѣненіями въ органѣ зрѣнія и обусловленная «ступостью» сѣтчатой оболочки, и *симптоматическая* наблюдается въ рѣзкой формѣ при различныхъ пораженіяхъ и отслойкѣ сѣтчатки. Пониженіе зрѣнія иногда замѣчается только въ первое время по уменьшеніи свѣта, затѣмъ глазъ приспособляется къ ослабленному освѣщенію. Въ сильныхъ степеняхъ больные не могутъ даже видѣть луны или пламени свѣчп. Нерѣдко съ ослабленіемъ зрѣнія наблюдается и пониженное цвѣтоощущеніе; особенно плохо различается синій цвѣтъ. Нѣкоторые больные, на ряду съ этимъ, видятъ темныя пятна или тѣни на фиксируемыхъ предметахъ, цвѣтныя пятна, особенно при переходѣ изъ темноты на свѣтъ. *Причины самостоятельной болѣзни*: повторное ослабленіе яркимъ свѣтомъ, ослабленіе отъ свѣта, беременность и, въ особенности, недостаточное питаніе организма. Последнее объясняетъ нерѣдкое появленіе К. слѣпоты въ видѣ повальной болѣзни въ казармахъ, на корабляхъ, въ пансіонахъ, а въ Россіи, кромѣ того, во время великаго поста. Одновременно съ нею нерѣдко наблюдается и цинга. Болѣзнь длится недѣлями и даже мѣсяцами, но быстро исчезаетъ при соответственномъ лѣченіи, оставляя послѣ себя наклонность къ возвратамъ. Лѣченіе требуетъ защиты глазъ отъ яркаго свѣта, укрѣпляющей діеты и соответственныхъ укрѣпляющихъ лѣкарствъ (хининъ, желѣзо).

Г. М. Г.

Куринная холера — паразитарная болѣзнь птицъ, вызываемая особою бактеріей. Животныя теряютъ охоту къ ѣдѣ, становятся скучными, опускаютъ крылья, свертываются въ клубокъ и впадаютъ въ глубокій сонъ, изъ котораго они обыкновенно уже не просыпаются. На высотѣ болѣзни животныя выводятъ обильныя испраженія, которыя содержатъ большое количество бактерій. Последнія, понавъ, напр., въ кормъ, легко передаютъ болѣзнь и другимъ животнымъ. Бактеріи К. холеры имѣютъ видъ неподвижныхъ палочекъ 1—1,2 μ (μ —микронъ—0,001 мм.) длины и 0,5 μ толщ. На желатиновыхъ пластинкахъ 2—3 дня появляются маленькія, бѣлыя точки, которыя подъ микроскопомъ имѣютъ видъ желтоватыхъ, неправильно очерченныхъ, зернистыхъ кружковъ. Бактеріа К. холеры поглощаетъ кислородъ крови и этимъ вызываетъ асфиксію — постоянный признакъ этой болѣзни. Введенныя подъ кожу или принятыя внутрь вмѣстѣ съ кормомъ бактеріи эти у птицъ, равно какъ у мышей и кроликовъ, вызываютъ только что описанное заболѣваніе со смертельнымъ исходомъ. Бактеріа К. холеры была первой бактеріей, ядовитое дѣйствіе которой Пастеру удалось ослабить, выдерживая въ теченіе продолжительнаго времени чистыя культуры ея на воздухѣ подъ ватной пробкой. Послѣ прививки ослабленной культуры животное становится невосприимчивымъ къ зараженію даже сильнымъ ядомъ бактерій. Ослабленіе ядовитости





1. Рябок (*Pterocles exustus*).



2. Перепель (*Coturnix vulgaris*).



7. Триперстка (*Turnix sylvatica*).



11. Глухарь (*Tetrao urogallus*) току.



8. Бѣлая куропатка (*Lagopus albus*) въ зимней операци.



12. Банкивскій пѣтухъ (*Callus ferrugineus*).



5. Калифорнская перепелка (*Lophortyx californicus*).



6. Франк



13. Обыкновенный фазанъ (*Phasianus colchicus*).



16. Чинкисъ (*Polyplectron chinquis*).



4. Кра

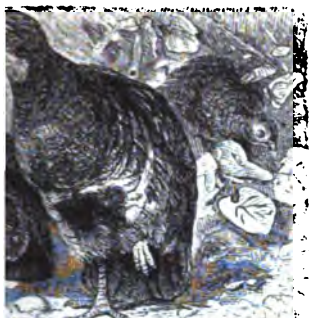

1. Сива (Perdix cinerea).



10. Тетеревъ-косачъ (Tetrao tetrix), самка и токующий самецъ.



2. Сива.



17. Голко (Crao alector).



9. Рябчикъ (Tetrao bonasia).



3. Сива (Ptarmigan vulgaris).



14. Аргусъ (Argus giganteus).



18. Латанова курица (Megapodius lathamii).



4. Саксэбисъ (Saccabis rufa).



15. Блесящий фазанъ (Lophophorus impeyanus).



Пастерь приписывает влиянию кислорода воздуха; но это предположение в последнее время многими оспаривалось.

Куринский 79-й пѣх. Е. И. В. вел. князя Павла Александровича велѣлъ сформировать в 1802 г.; одно время именовался Севастопольским, потомъ егерскимъ кн. Воронцова полкомъ. Боевыя отличія: 1) Георгиевское полковое знамя, за кавказскія войны и за отличіе противъ турокъ въ 1854 г.; 2) походъ за военное отличіе въ персидской кампаніи 1827 г.; 3) знаки на шапки, за отличія, оказанныя въ Дагестанѣ и Чечнѣ; 4) 8 Георгиевскихъ трубъ за подвиги при покореніи Восточнаго Кавказа.

Куринный или курячій **бѣгъ**—небольшой круглый камень; иногда съ отверстіемъ внутри, иногда носить слѣды искусственной обдѣлки и изображаетъ голову. Въ Костромской губ. такой камень вѣшаютъ какъ талисманъ въ курятникахъ, чтобы кикиморы не давили куръ. См. Аванасъевъ, «Поэтическія воззрѣнія славянъ на природу», т. II, 107; III, 800.

Куринный или **стребуція** (*Gallinaseae*, *Rasores*)—отрядъ птицъ (см. таблицу Куринна I и II). Куполообразный закругленный на концѣ клювъ почти всегда короче головы, верхняя челюсть шире нижней и нѣсколько обхватываетъ ее краями, при основаніи клюва маленькая, иногда оперенная восковица; щелевидныя ноздри прикрыты чешуйкообразной твердой крышечкой. На головѣ и шеѣ часто голыя мѣста и мясистыя выростки и придатки. Тѣло по большей части плотное и сильное, кроющія перья съ пушистымъ добавочнымъ (заднимъ) стержнемъ. Крылья по большей части короткія, округленныя и выпуклыя, рѣдко длинныя и острыя (у рябковъ); большіяхъ маховыхъ 10—11, малыхъ, которыя, какъ и верхнія кроющія хвоста, часто бываетъ удлинены, 12—20. Ноги по большей части сильныя (лишь у рябковъ слабыя и короткія), приспособленныя для ходьбы; пѣвка одѣта спереди полуклопами, сзади щитками, иногда оперена; три пальца, обращенные впередъ, соединены при основаніи короткой перепонкою; задній палецъ, если онъ есть, приращенъ выше переднихъ и обыкновенно меньше развитъ. Когти плоскія, тупыя. Хвостъ очень различенъ по величинѣ, формѣ и числу перьевъ. У самцовъ на задней сторонѣ пѣвки не рѣдко есть особые заостренные выросты—шпоры, служащія оружіемъ при битвахъ съ соперниками. Грудная кость съ умѣреннымъ гребнемъ и 2 парами вырѣзокъ на заднемъ краю, пищевода съ зубомъ. К. живутъ преимущественно на землѣ и добываютъ пищу, частью разрывая землю ногами, частью подбирая ее съ земли или на деревьяхъ. По большей части К. прекрасно бѣгаютъ, но сравнительно плохо летаютъ; рябки, напротивъ, прекрасно летаютъ и плохо бѣгаютъ. Многія любятъ рыться, «скупаться», въ песокъ и пыли. Пищей служатъ зерна, сѣмена, ягоды, зеленая часть растений, насекомыя, мелкія позвоночныя и т. п. Не въ одной группѣ птицъ половая различія не достигаютъ такой степени, какъ у нѣкоторыхъ К. Самцы въ нѣкоторыхъ семействахъ отли-

чаются другою, по большей части яркой и блестящей, окраской, сильнымъ развитіемъ нѣкоторыхъ перьевъ и мясистыхъ придатковъ, величиною, шпорами и, наконецъ, голосомъ. Большая часть живетъ въ многобрачій, меньшинство парами, и въ этомъ случаѣ самецъ, наравнѣ съ самкою, заботится о потомствѣ. Гнѣздо устраивается по большей части на землѣ и очень несовершенно, рѣже К. гнѣздятся на деревьяхъ. К.—выводковыя птицы, птенцы выходятъ на свѣтъ сильно развитыми. Размноженіе ихъ сильное, число яицъ велико, половая зрѣлость наступаетъ рано. Почти всѣ К. осѣдлыя или кочующія птицы, немногія (перепелки) перелетныя; умственные способности ихъ стоятъ довольно низко. Известно около 400 видовъ, распределенныхъ по всѣмъ частямъ свѣта, но больше всего ихъ въ Азіи. Человѣку К. полезны мясомъ, перьями и яйцами. Нѣсколько видовъ изъ семействъ фазановыхъ (куры, пѣсарки, павлины, фазаны) и гокко (индѣйки) приручены. Ископаемые остатки известны съ эоценовыхъ отложеній. К. раздѣляются на слѣдующія семейства: 1) *Рябковыя* (*Pteroclididae*), напримѣръ рябокъ сенегальскій (*Pterocles exustus*), табл. фиг. 1, саджа (*Syrhaptes paradoxus*), 2) *Триперстковыя* (*Turnicidae*), напр. триперстка африканская (*Turnix sylvatica*), табл. фиг. 7. 3) *Тетревиныя* (*Tetraonidae*), напр. глухарь (*Tetrao urogallus*), табл. фиг. 11; рябчикъ (*Tetrao bonasia*), табл. фиг. 9; косачъ (*Tetrao tetrix*), табл. фиг. 10; луговой тетреть (*Tetrao cupido*), турачъ (*Pternistes vulgaris*), табл. фиг. 6; бѣлая куропатка (*Lagopus albus*), табл. фиг. 8; перепелъ (*Coturnix vulgaris*), табл. фиг. 2; сѣрая куропатка (*Perdix cinerea*), табл. фиг. 3; калифорнская перепелка (*Lophortyx californicus*), табл. фиг. 5; красная куропатка (*Casabis gufa*), табл. фиг. 4. 4) *Фазановыя* (*Phasianidae*), напр. банкивскій пѣтухъ (*Gallus ferrugineus*), табл. фиг. 12; чичкисъ (*Polyplectron chinquis*), табл. фиг. 16 (см. также Фазаны). 5) *Большеюныя куры* (*Megapodidae*), напр. латамова курица (*Megapodius lathamii*), табл. фиг. 18. 6) *Гокко* (*Cracidae*), напр. гокко (*Crax alector*), табл. фиг. 17. 7) *Холлатныя куры* (*Opisthocomidae*) и 8) *Скрытохвостныя куры* (*Crypturidae* s. *Tinamidae*).

Н. Кн.

Курисово-Покровское (Валай)—м-ко Одесскаго у., Херсонской губ., при р. Валай, на частновладельческой землѣ; возникло въ 1788 г., именовано мѣстечкомъ въ 1860 г. Дв. около 248, жит. около 1486; изъ нихъ 260 евреевъ-чиншевицкихъ и 100 десятичниковъ. Съ 1878 г. производится искусственное лѣсоразведеніе (до 60 дес.)—акація, ясени, гледичія и др. породъ. Небольшая каменоломня. См. «Мѣстечко Курисово-Покровское» (Одесса, 1888; зем. изд.).

А. М.

Курительныя средства—см. Косметики.

Курица или **курята**—рыболовная снасть, употребляемая для ловли преимущественно щукъ, состоитъ изъ длиннаго сѣтяного мѣшка, съ отверстіемъ до 4 арш., приращеннаго къ двумъ легкимъ изогнутымъ въ видѣ лодызей брусьямъ. Этою снастью ловятъ въ каржи-

нахъ и травяныхъ заросляхъ, гдѣ нельзя употреблять другія сѣти; передніе концы брусевъ разводять прозь и погружаютъ въ воду; особю рукоятку прижимаютъ ко дну задніе концы брусевъ и медленно волочатъ сѣть. С. Б.

Курицыны—дьяки: 1) *Аванасій Федоровъ*; въ 1531 г. сопровождалъ Еналея въ Казань, гдѣ посадилъ его на царство. Былъ близокъ къ великому князю Василию Ивановичу, который въ 1533 г., забравъ въ Волоколамскъ, держалъ его при себѣ для совѣщаній («Полюн. С. Р. Д.» VIII, 271, 276, 277; VI, 268); 2) *К.-Волокъ*, Иванъ, въ 1492 г. съ Юріемъ Траханиотомъ ѣздилъ посломъ къ императору Максимилиану, въ 1497 г.—къ литовскому князю Александру. Въ 1503 г., вмѣстѣ съ другими приверженцами ереси жидовствующихъ, К.-В. всенародно сожженъ былъ въ кѣткѣ (ibid. IV, 161, 163, 278; VI, 42, 49, 240; VIII, 224, 227, 233, 244; «Степ. кн.» II, 156); 3) *Федоръ К.* въ 1482 г. ѣздилъ къ венгерскому королю Матвѣю, съ которымъ, отъ имени Иоанна III, заключилъ «дочинчаніе, братство и любовь», а въ 1494 г.—къ литовскому князю Александру, чтобы «свершить сватовство» послѣдняго съ великой княжной Еленой Ивановной (ib. IV, 164; VI, 35; VIII, 214, 228).

А. З.

Куршш-гафъ (Kurisches Haff)—прибрежное озеро въ прусской провинціи восточной Пруссіи, отдѣлено *курскою косою* (Kurische Nehrung, 96 км. въ длину и 0,5—4 въ ширину) отъ Балтійскаго моря, съ которымъ его соединяетъ лишь узкій Мемельскій проливъ (Memeler Tief). К. простирается на 100 км. къ С отъ Лабіу до Мемеля, имѣетъ наибольшую ширину въ 45 км. и поверхность въ 1587 кв. км. Наименьшая глубина въ 0,5—2 метра тянется по южному и восточному берегу; у Мемеля глубина равняется 7,5 метрамъ. Значеніе для судоходства незначительное. Притоки гаффа: Немонія, Воргель, Гильге, Тавелма, Грибе, Лоие, Варусъ, Минга и Данга. Курская коса достигаетъ высоты болѣе 50 метровъ и непрерывно приподнимается къ гаффу, который будетъ заполненъ совершенно, если не принять мѣръ къ огражденію его отъ смывающихъ песковъ. На курской косѣ 16 поселеній, съ 15000 жителей. Ср. Bergend, «Geologie des Kurischen Haffes und seiner Umgebung» (Кенигсбергъ, 1869) и Bezenbeyer, «Die Kurische Nehrung und ihre Bewohner» (Штуттгартъ, 1888).

Куршш-Кёниге (Kurische Könige, по-латышски Koininge)—названіе небольшого числа крестьянъ Курляндской губ., населяющихъ семь деревень близъ Гольдингена и въ окрестностяхъ Полангена. Со временъ Шлеттенберга пользовались особыми привилегіями и по грамотѣ его (1320 г.) считались вольными людьми (Freibauern), имѣя даже нѣкоторые дворянскія права, въ виду преданія, что ихъ предки, при прибытіи въ край нѣмцевъ, были правителями Курляндіи и много содѣйствовали побѣдѣ пришельцевъ. К.-К. наследственно владѣютъ землями на правахъ собственности. Принадлежатъ къ племени куровъ (см.); живутъ въ довольствѣ; малоразвиты и совершенно безграмотны; высокогорны и желятятся только между собой. К.-К. отличаются особымъ

костюмомъ; въ мѣстной приходской киркѣ и на колокольнѣ ея сохраняется ихъ гербъ: курляндскій король на конѣ, съ перомъ на шляпѣ, мечемъ на бедрѣ и распущеннымъ знаменемъ; на гербѣ надпись: гербъ королей курляндскихъ, 1664 г. К. Вр.

Куріаръ (Пелагея Петровна), рожденная Вохина—художница-пейзажистка, род. въ 1848 г., образовалась подъ руководствомъ проф. Лагоріо, начала являться со своими произведеніями на публичныхъ выставкахъ въ 1876 г.; получила 2 сер. медали, признана въ 1882 г. почетнымъ вольнымъ общникомъ академіи. Въ томъ же году образовала въ СПб. «Первый дамскій художественный кружокъ»—общество художницъ-любительницъ, задавшееся цѣлью способствовать ихъ взаимному сближенію, доставлять имъ пріятное и полезное времяпрепровожденіе на особомъ художественныхъ вечерахъ и, вмѣстѣ съ тѣмъ, оказывать матеріальную помощь нуждающимся художницамъ и ихъ семействамъ. До 1894 г. была председательницею и самою ревностною дѣятельницею этого общества, которое главнымъ образомъ ей обязано упроченіемъ своего положенія и нынѣшнимъ процвѣтаніемъ. Лучшими изъ ея картинъ могутъ считаться: «Въ камышахъ» (у великаго кн. Николая Михайловича); «Болото» (академ. художествъ); «Дубы», «Видъ близъ Краснаго Села» и нѣкоторыя др. Издама, подъ заглавіемъ: «Съ нашихъ полей», альбомъ хромолитографій, воспроизводящихъ исполненные ею съ натуры акварельные рисунки полевыхъ цвѣтовъ русской флоры. А. С.—

Куріации (Curiacii)—албанскій родъ, по древнеримскому преданію въ лицѣ 3 своихъ представителей бывшійся съ 3 представителями римскаго рода Гораціевъ, во время войны между Римомъ и Альбой Лонгой. Послѣ паденія послѣдней онъ былъ принятъ въ число римскихъ патриціевъ. Ср. Горацій (IX, 210).

Куріи (Curi) —древнеримскій плебейскій родъ. Изъ представителей его замѣчательнъ *Маній К. Деитатъ*, консулъ 290 г. до Р. Хр., разбившій самнитянъ и сабинянъ и тѣмъ закончившій третью самнитскую войну. Во второе свое консульство, въ 275 г., онъ побѣдилъ дара Пирра при Беневентѣ, а въ третье, въ 274 г.—луканецъ, самнитовъ и бруттиевъ. Однажды послы самнитянъ принесли ему подарокъ, въ то время какъ онъ въ своемъ помѣстьѣ у очага варилъ рѣпу: онъ отклонилъ ихъ даръ, со словами: «я предпочитаю поведѣвать богатымъ, чѣмъ быть богатымъ». Будучи цензоромъ, въ 272 г., онъ провелъ водопроводъ изъ рѣки Аніа въ городъ.

Суріозумъ урбисъ Ромасе—возникшій въ IV в. по Р. Хр. оффиціальныи обзоръ 14 регионовъ (кварталовъ) г. Рима (въ родѣ такъ называемыхъ Notitia), съ означеніемъ ихъ пространства, обстройки и т. п. Изд. у Jordan'a, «Topographie der Stadt Rom», т. II, В., 1871, и въ «Forma urbis Romae», тамъ же, 1874 г.

Куріозы (Curiosi)—особые провинціальныя чиновники восточно-римскихъ (византийскихъ) императоровъ, обязанностью которыхъ была защита береговъ и о-вовъ отъ морскихъ разбойниковъ и контрабандистовъ. Въ виду

акъ злоупотребленій и разбойничанья на моряхъ, они были отмѣнены и въ 415 г. велѣно было всякаго К., гдѣ бы онъ ни показался, заковывать въ цѣпи и приводить къ намѣстнику.

Куріонъ (Curio)—духовный глава куріи въ древнемъ Римѣ. См. Курія.

Куріонъ (Гай-Скрибоній Curio)—римскій сенаторъ (ок. 84—49); сначала былъ другомъ Помпея, потомъ примкнулъ къ Цезарю, во время гражданской войны подчинилъ ему Сицилію, перешелъ затѣмъ въ Африку, побѣдилъ помпейцевъ во многихъ сраженіяхъ, но неосторожно сразился съ превосходившимъ его силами Юбюю и палъ въ битвѣ.

Куріонъ (Цэлій-Секундъ Curio, 1503—69)—итальянскій протестантъ; отпалъ отъ католицизма, былъ заключенъ въ м-рь, бѣжалъ оттуда, равно какъ и изъ тюрьмы въ Туринѣ, потомъ 3 года былъ профессоромъ въ Павіи, защищаемый студентами отъ инквизиціи. Принужденный бѣжать, онъ читалъ лекціи въ Луккѣ, а въ 1543 г. переселился въ Швейцарію, гдѣ ему поручено было управление лозаннской академіи; съ 1547 г. онъ былъ профессоромъ въ Базелѣ. Главный трудъ его: «Christianae religionis institutio» (1549); адсь не разу не упоминается трюичность лицъ Божества, вслѣдствіе чего К. считается антиринитаріемъ. Другая книга его: «De amplitudine beati regni Dei libri duo» (1554) написана въ доказательство того, что число избранныхъ больше числа осужденныхъ; это ученіе вызвало много опроверженій, равно какъ и утверждение его о возможности спасенія для не слышавшихъ евангелія. Много изданій выдержалъ памфлетъ его противъ римской церкви: «Pasquilli ecstasici» (безъ означенія года и мѣста), переведенный на многие языки.

Куріа: 1) совокупность нѣсколькихъ родовъ (gentes), являвшаяся однимъ изъ гражданскихъ подраздѣленій древне-латинскихъ общинъ (древній Римъ, общины древняго Лациума, вѣнцятинскія общины съ латинскимъ устройствомъ) и до извѣстной степени соотвѣтствовавшая аттическимъ фратріямъ. Въ древнемъ Римѣ въ каждой К. было по 10 (патриціанскихъ) родовъ, и каждая изъ трехъ древнихъ до-сервіевскихъ племенныхъ трибъ (Рамны, Таціи и Луперы) распадалась на 10 К., такъ что всѣ граждане древнеримской общины раздѣлялись на 30 К., носившихъ спеціальныя названія, напр. curia Fortiensis, Caria и т. д. Первоначально К. обнимали, вѣроятно, только патриціанскіе роды, вмѣстѣ съ кліентами послѣднихъ, а впоследствии стали заключать въ себя и плебсъ. Цѣль раздѣленія населенія общины на К. была двоякая: политическая и сакральная. О политической роли К. см. Коппици (XV, 851). Куріальный культъ (sacra curialium) относился къ области общественнаго (sacra publica), въ противоположность родовому культу (sacra gentilicia), входившему въ сферу частнаго культа (sacra privata). Поэтому надержки на отправленіе этого куріальнаго культа оплачивались государствомъ (aer curiale). Кроме Юноны (Juno Curitis или Quiritis), являвшейся покровительницей всѣхъ К. въ совокупности, каждая К. имѣла своихъ спеціальныхъ боговъ (по од-

ному на К.). Для совершения жертвоприношеній, отправлявшихся куріонами (см.), вмѣстѣ съ спеціальными жрецами, такъ назыв. куріальными фламинами (flamen curialis), а равно и для совмѣстной трапезы членовъ К. (curiales), каждая К. имѣла свое особое помѣщеніе, которое тоже называлось «куріей» (см. ниже). Во главѣ К. стоялъ куріонъ, котораго избирали сами куріалы; всѣ тридцать куріоновъ составляли коллегію, председателемъ которой въ царскій періодъ, по всей вѣроятности, былъ царь, а въ республиканское время—такъ называемый великій куріонъ (curio maximus), избравшійся изъ среды самихъ куріоновъ. Должность великаго куріона впервые стала доступна плебеямъ лишь съ 209 г. Перечень литературы см. у Германа Шнеллера, «Die römischen Altertümer» («Handbuch der klass. Altertums-Wissenschaft», изд. Ивана Мюллера, IV). 2) К. называлось также мѣсто официальныхъ собраній или засѣданій первоначально куріаловъ, затѣмъ сенаторовъ, какъ столичныхъ римскихъ (curia Hostilia, Julia, Rompra, Ostavia), такъ и муниципальныхъ (декуріоновъ), а также всякихъ другихъ ассоціацій. 3) Терминъ К. употреблялся и для обозначенія какъ римскаго столичнаго сената, такъ и преимущественно въ позднѣйшее время римской имперіи) совѣтовъ муниципальных общинъ; но куріалами назывались лишь муниципальные декуріоны, а не столичные сенаторы. М. Крашенинниковъ.

Курія—общее названіе папскихъ правительственныхъ учрежденій, которымъ принадлежитъ верховное управленіе римской церковью. Образцомъ для организаціи послужило административное устройство Византийской имперіи. Левъ X, Пій IV, Иннокентій XI и Бенедиктъ XIV внесли въ него существенныя измѣненія; но самыя крупныя реформы произведены Пиемъ IX, при которомъ римская К. получила два главныхъ подраздѣленія: Curia graecae, завѣдующая администраціей, и Curia iustitiae. Къ первой принадлежатъ: 1) Sacrae Curiae Romanae, занимающаяся изготовленіемъ папскихъ буллъ; 2) Secretaria brevium—изготавливаетъ папскія грамоты; 3) Dataria Romana—раздаетъ папскія бенефіціи; 4) Poenitentiarum Romana—раздаетъ отпущенія грѣховъ и диспенсаци; 5) Camera Romana—завѣдуетъ папскими финансами; 6) Папскій кабинетъ—поддерживаетъ сношенія съ другими державами. Къ Curia iustitiae принадлежатъ: 1) Rota Romana—верховное судилище, получившее при Сикстѣ IV новую организацію; въ то время къ нему обращались съ дѣлами изъ всѣхъ странъ и придавали огромное значеніе его рѣшеніямъ, составившимъ большіе сборники; 2) Signatura di giustitia—разсматриваетъ апелляціи, делегаціи и рекузаціи; 3) Signatura di grazia—для тѣхъ судебныхъ дѣлъ, гдѣ нужно непосредственное рѣшеніе папы, въ смыслѣ помилованія. Важнѣйшія дѣла, канонизаціи и основаніе орденовъ рѣшаются въ собраніяхъ (консисторіяхъ) кардиналовъ (см.), подъ предсѣдательствомъ папы. Для завѣдыванія нѣкоторыми дѣлами образованы конгрегаціи (см.) изъ кардиналовъ, частью какъ постоянныя коллегіи, частью какъ временныя комиссіи.

См. Bangen, «Die gömische K.» (Мюнстеръ, 1854).

Курія королевская—см. Парламентъ (парижскій), Тайный совѣтъ, Феодалная К.

Курія-Мурія (Kurja-Muria)—цѣль о-вовъ длиною въ 111 км. (принадлежитъ англичанамъ) въ южн. Аравіи, между Аденомъ и Персидскимъ заливомъ, 55 кв. км. пространства и 34 жит., принадлежащихъ къ племени Вени-Гара, живущему на противоположномъ берегу материка, но говорящихъ на языкѣ, сильно различающемся отъ арабскаго. Группа эта еще въ I столѣтіи по Р. Хр. упоминается подъ названіемъ Insulae Zenobii, но лишь въ 1835 г. англійскій капитанъ Гэйсъ (Hayes) доставилъ о ней точныя свѣдѣнія.

Курмашиа—употребляемая около Байкала ловушка соболей, состоитъ изъ рамы, поставленной на перекинутомъ черезъ рѣку бревнѣ; въ серединѣ рамы вставляется петля такимъ образомъ, чтобы соболю, перебѣгая по берегу, не могъ избѣжать ея. С. Б.

Курмашъ—горная цѣпь Приморской обл., въ долинѣ р. Тугура, начинается въ точкѣ соединенія Маку съ Укурунру. Покрывается хвойнымъ лѣсомъ.

Курювскій монастырь Рождества Богородицы—въ Бессарабской губ., въ Орѣвскомъ уѣздѣ, въ 10 верстахъ отъ у. г., при рѣчкѣ Ватикъ. Основанъ въ 1773 году. До 1840 г. былъ скитомъ, а въ этомъ году введенъ уставъ общежитія. Монашествующей братіи 44 чел. Монастырю принадлежатъ 3900 дес. пахатной земли и 900 дес. лѣса, домъ въ Кишиневѣ, 3 мельницы, 1500 дес. земли въ Ясскомъ у., 2 корчмы, сады, виноградники и проч. При м-рѣ школа. И. Т.

Курмушъ—лиманъ, находящійся около Кубани и вблизи Варениковской станицы (Темрюкского отд., Кубанской области).

Куркума (Curcuma L.)—родъ растений изъ сем. имбирныхъ (Zingiberaceae). Многолѣтняя трава, состоящая изъ подземнаго клубневиднаго корневища и надземныхъ стеблей, покрытыхъ широкими стеблеобъемлющими листьями. Соцвѣтія появляются на особыхъ стебляхъ, отличающихся своими мало-развитыми листьями; оно состоитъ изъ оси, покрытой большими прицвѣтниками, въ пазухахъ которыхъ помѣщаются по 2—5 цвѣтковъ, обоимъ, желтоватыхъ; наружный околочвѣтникъ у нихъ трубчатый, короткій, о трехъ зубчикахъ; внутренній болѣе длинный, ворончатый. Губа сильно развитая, стаминодіи внутренняго круга нитевидныя (см. сем. Имбирныя). Пестикъ одинъ, завязь верхняя, трехгнздая, со множествомъ сѣмяпочекъ; столбикъ довольно длинный, рыльце головчатое. Плодъ—многосѣмянная коробочка. Всѣхъ видовъ рода насчитывается около 25; всѣ они дико растутъ въ южной Азіи и на Индо-Малайскомъ архипелагѣ. Нѣкоторые виды культивируются подъ тропиками какъ техническая растенія; таковы С. longa L., доставляющая «куркумовый корень», С. leucorrhiza Roxb. и С. angustifolia Roxb., изъ клубней которыхъ добывается нѣжный крахмалъ, называемый остандическимъ «арроруттомъ». У С. longa листья широко - ланцетовидныя, длинно-черешчатые,

корневище членисто-клубневидное, цвѣтки блѣдно-желтые, губа нѣсколько темнѣе, обратно-яйцевидная. Этотъ видъ воздвмывается въ южной Азіи, преимущественно въ Остиндіи (въ 1870—1871 г. изъ Калькутты было вывезено 59352 центн. этой К.), на Цейлонѣ, Явѣ, также въ Вестиндіи. Куркумовый корень употребляется главнымъ образомъ какъ краска; въ Индіи употребляется и въ медицинѣ или какъ овощъ, въ Англіи прибавляется для пикантности къ соусамъ. Другой видъ, С. Zoodaria Roxb., доставляетъ «цитварное сѣмя».

С. Р.

Куркума (технич.) или **желтый корень** (высушенный корень растенія Curcuma longa L.). Въ продажѣ встрѣчаются какъ длинные, такъ и круглыя, яйцевидныя сорта ея. Лучшимъ сортомъ считается бенгальская К., представляющая корень длиною въ палецъ и около стм. толщиной. Толченая К., въ порошокъ, нѣрѣдко фальсифицируется мукой, пескомъ, гипсомъ и т. п. Красящее вещество К. представляетъ пигментъ куркуминъ, С₂Н₁₀О₂. Изъ толченаго и высушеннаго корня пигментъ легко извлекается кипящимъ бензоломъ. Въ чистомъ состояніи онъ представляетъ яркіе оранжевыя кристаллы, легко растворимыя въ спирту и эфирѣ. Въ щелочахъ растворяется съ красно-бурымъ цвѣтомъ; въ спиртовомъ его растворѣ уксуснокислый свинецъ образуетъ огненнокрасный осадокъ. Характерная особенность куркумина—это его способность окрашивать въ желтый цвѣтъ не только животныя, но и растительныя волокна, безъ протравы. Въ этомъ отношеніи, онъ, слѣд., представляетъ аналогію съ недавно открытыми искусственными органическими азокрасками. Даваемое имъ окрашивание, однако, очень непрочно по отношенію какъ къ свѣту, такъ и къ мылу. Ничтожныя количества щелочей измѣняютъ желтый цвѣтъ К. въ бурый; даже слюна замѣняетъ оттѣнокъ цвѣта. При послѣдующемъ, однако, пропускѣ черезъ кислоту, желтый цвѣтъ вновь регенерируется. Не смотря на то, что даваемое К. окрашивание очень непрочно, К., благодаря ея низкой стоимости и легкой способности къ окрашиванію, все еще употребляется въ красильномъ дѣлѣ, главнымъ образомъ, для полученія смѣшанныхъ оттѣнковъ цвѣта (оливковый, коричневый) и какъ подцвѣтка при окрашиваніи въ красный цвѣтъ сафраниномъ. А. П. Л. А.

Курлакъ (Старый и Новый)—2 села Бобровскаго у., Воронежской губ., въ 53 в. отъ у. г., при р. Курлакѣ. Старый К. возникъ въ 1659 г.; 542 двора, 3455 жит. Церк.-приход. школа. Новый К. имѣетъ 554 двора, 3019 жит.; земская школа.

Курловъ (Михаилъ Георгіевичъ)—современный терапевтъ. Род. въ 1859 г. и, по окончаніи въ 1878 г. обученія въ вятской гимназіи, поступилъ въ медико-хирургическую акад., въ которой окончилъ курсъ съ отличіемъ въ 1883 г. Въ 1886 г. докторъ медицины за диссертацию: «Усвоеніе и обменъ азотистыхъ веществъ при кормленіи чахоточныхъ по способу Дебова». Командированный за границу для усовершенствованія, занимался въ Мюнхенѣ у проф. Цимсена, Боллингера, Эммериха, въ Берлинѣ у Эрлиха и Гергардта. По воз-

вращеніи избранъ прив.-доцентомъ по клиникѣ внутреннихъ болѣзней. Въ 1890 г. назначенъ экстра-орд. проф. томскаго унив. по частной патологіи и терапіи. К. опубликовалъ на русск. и нѣм. яз. свыше 20 работъ по внут. болѣзнямъ и бактериологіи. Особенное вниманіе представляетъ его, совмѣстная съ проф. Коркуновымъ, работа объ упрощеніи Кньюдаль-Борднискаго способа опредѣленія азота органическихъ веществъ, облегчившая возможность многочисленныхъ изслѣдованій объ обмѣнѣ веществъ при различныхъ нормальныхъ и патологическихъ условіяхъ.

Курляш—гор. въ Восточномъ Туркестанѣ, при р. Конче-дары. Вмѣстѣ съ окружающими поселеніями имѣетъ отъ 4 до 6 т. жит., восточно-туркестанцевъ и дунганъ (китайцевъ мало), занимающихся по преимуществу садоводствомъ и земледѣіемъ. Городъ обнесень глинобитной стѣной.

Курляндія—область, входившая въ составъ владѣній Ливонскаго ордена; границы ея почти совпадали съ границами нынѣшней Курляндской губ. Населяли эту область ливы—по Рижскому заливу, куры—въ зап. части, семгаллы—въ средней К.; на Ю жили литовскія племена. Ливы и куры—финскаго племени, семгаллы, лотты и другіе—литовскаго. Съ появленіемъ въ Остзейскомъ краѣ нѣмецкихъ колонистовъ, въ XII стол. начинается борьба съ ними туземцевъ. Въ концѣ XII стол. съ торговцами-колонистами являются и первые миссіонеры. Ордену меченосцевъ К. подчинена въ 1230 г.; въ слѣдующемъ году жители К. принимаютъ христіанство и обмѣняютъ за одно съ нѣмцами воевать противъ язычниковъ. До 1562 г. исторія К. тѣсно связана съ исторіей Ливонскаго ордена (см.). Въ 1561 г., съ распаденіемъ орденовскихъ земель, бывший магистръ ордена Кетлеръ (см. XV, 24) удержалъ за собою К., въ ленной зависимости отъ Польши; онъ принялъ титулъ герцога. Отказавшись отъ штатгалтерства въ Ливоніи въ 1568 г., Кетлеръ все свое вниманіе сосредоточилъ на внутреннихъ реформахъ въ своемъ герцогствѣ: поборолся о повсемѣстномъ распространеніи реформаціоннаго ученія, установилъ общія церковныя визитаціи, поднялъ образованіе, содѣйствовалъ возстановленію торговыхъ сношеній съ Ливоніей и Польшей. Послѣ смерти Кетлера (1587) между его сыновьями, Фридрихомъ и Вильгельмомъ, начались раздоры. Вильгельмъ возстановилъ противъ себя все дворянство; въ 1618 г. польское правительство настояло на его удаленіи изъ К. Фридрихъ правилъ одинъ до самой смерти въ 1642 г., усвоивъ себѣ мирную политику отца. Послѣ него герцогомъ былъ сынъ Вильгельма, Іаковъ (1642—82). Онъ получилъ хорошее образованіе, много путешествовалъ, увлекался колониационною политикою крупныхъ европейскихъ государствъ, сдѣлалъ рядъ попытокъ утвердиться на Гвинейскомъ побережьи, приобрѣлъ отъ Англіи вестиндскій островъ Табаго (послѣ его смерти возвращенный Англіи), проектировалъ расширеніе Митавской гавани спускомъ рѣки Аа въ море. При Іаковѣ въ К. вторгнулись шведы, заподозривъ его въ дружескихъ отношеніяхъ съ царемъ Алексѣемъ. Герцогъ

взятъ былъ въ плѣнъ и отвезенъ въ Ригу (1658). Появленіе Салѣги остановило успѣхи шведовъ. По Оливскому миру (1660) шведы отказались отъ всякаго притязанія на К.; тогда же возвратился изъ плѣна и Іаковъ. Сынъ его, Фридрихъ-Казиміръ (1682—98), окружилъ себя роскошью, тратилъ много денегъ на придворный блескъ; ему пришлось заложить нѣсколько герцогскихъ имѣній. Онъ принималъ въ Митавѣ Петра Великаго. Послѣ его смерти престолъ перешелъ къ малолѣтнему сыну его, Фридриху-Вильгельму, опекуномъ котораго былъ дядя его, Фердинандъ. Съ началомъ великой сѣверной войны К. снова сдѣлалась театромъ военныхъ дѣйствій, переходя изъ рукъ шведовъ въ руки русскихъ. Окончательно шведы оставили К. послѣ полтавскаго сраженія; ее занялъ Шереметевъ. Въ 1710 г. Фридрихъ-Вильгельмъ вернулся въ К. и женился на племянницѣ Петра Великаго, Аннѣ Іоанновнѣ. Съ этихъ поръ русское вліяніе значительно усиливается въ К. На пути изъ Петербурга въ К. герцогъ заболѣлъ и умеръ въ янв. 1711 г. Его вдова до своего востества на русскій престолъ жила въ К. Герцогомъ сдѣлался дядя Фридриха-Вильгельма—Фердинандъ (1711—37), послѣдній представитель Кетлерова дома по мужской линіи. Боясь оппозиціи дворянства, Фердинандъ не пріѣзжалъ въ К., а оставался въ Данцигѣ. Внутреннія смуты вызвали участіе Польши. На съѣздѣ въ Митавѣ 1717 г. постановлено было лишить Фердинанда власти и передать правительственныя функціи въ руки высшихъ совѣтниковъ герцогства. Претендентомъ на курляндскій престолъ въ 1726 г. выступилъ графъ Морицъ Саксонскій, какъ приемный сынъ Августа II Польскаго; но Россія заставила его въ слѣдующемъ же году отказаться отъ его притязаній. Когда въ 1733 г. возникъ вопросъ о замѣщеніи вакантной польской короны, Россія поддерживала кандидатуру Августа III, который согласился, за то, признать герцогомъ курляндскимъ фаворита русской императрицы, Вирона. Послѣдняго признали и дворяне К. Виронъ былъ герцогомъ съ 1737 по 1741 г. Съ смыкомъ Вирона въ Сибирь, К. осталась безъ герцога; такъ продолжалось до 1758 г. Августъ III снова разрѣшилъ высшимъ совѣтникамъ страну управлять дѣлами. Въ 1758 г., съ разрѣшенія Россіи, К. уступлена Карлу Саксонскому, сыну Августа III; онъ правилъ ею съ 1758 по 1763 г. Въ 1761 г. изъ ссылки вернулся Виронъ. Екатерина II, недовольная тѣмъ, что герцогъ Карлъ не разрѣшилъ русскимъ войскамъ, участвовавшимъ въ семилѣтней войнѣ, возвращаться въ Россію чрезъ Курляндію, настояла на его смѣщеніи, и герцогомъ вторично признанъ былъ Виронъ, управлявшій К. до 1769 года. Онъ обязывался пропускать чрезъ К. русскія войска, не вступать ни въ какія сношенія съ врагами Россіи, оказывать въротерпимосью православнымъ и разрѣшить постройку православнаго храма въ Митавѣ. Въ 1769 г. Виронъ отказался отъ престола въ пользу своего сына Петра, противъ котораго сразу началось движеніе недовольнаго дворянства; онъ удержался на престолѣ только благодаря Россіи. Женявшись на графинѣ Аннѣ фонъ-Медемъ, Петръ провелъ нѣ-

сколько лѣтъ за границей; вернувшись въ 1787 г. въ К., онъ снова долженъ былъ выдержать внутреннюю борьбу съ недовольнымъ дворянствомъ. Съ третьимъ раздѣломъ Польши (1795) лонная зависимость К. отъ Польши прекратилась, и на ландтагъ въ Митавѣ, въ томъ же 1795 г., К. была присоединена къ Россіи. Петръ сложилъ знаки герцогскаго достоинства (ум. въ 1800 г.). Для исторіи К. ср. общіе труды Richter'a, Kutenberg'a и др. по исторіи Остзейскихъ провинцій, а также изслѣдованіе Ernst und August Seraphim, «Aus Kurlands herzoglicher Zeit, Gestalten und Bilder» (Митавы, 1892); икъ же, «Aus der Kurländischen Vergangenheit» (1893); Theodor Schlemann, въ сборникѣ Онкена, «Russland, Polen und Livland bis ins XVII Jahrh.» (ч. II). Въ 1895 г. вышелъ 1-й т. популярной исторіи Эстляндіи, Лифляндіи и Курляндіи Эрнста Серафима, доходящей до 1561 г. *Г. Форстманъ.*

Курляндская губернія *)—одна изъ трехъ Прибалтійскихъ (Остзейскихъ) губерній Россіи, между 55°41' и 57°45'1/2 с. ш. Границы съ С съ Балтійскимъ моремъ и Рижскимъ заливомъ, съ СВ и В Рижскимъ заливомъ, Лифляндской и Витебской губ., съ Ю Виленской и Ковенской губ. и Пруссіей, съ З—Балтійскимъ моремъ. Изъ общей границы ея — 1260 в.—морская занимаетъ 320 в. Граница съ Пруссіей имѣетъ всего 6 в. длины и лишена естественныхъ рубежей. Пространство 23977 кв. в. (по Стрѣльбицкому). Преобладающій характеръ поверхности К. губ. холмообразный; въ серединѣ ея расположена низменность, называемая «Митавскою равниною» и раздѣляющая К. губ. на двѣ части: зап., плодородную и густонаселенную (за исключеніемъ сѣв. ея части), и вост.—гѣсистую, болотистую, богатую озерами, менѣе плодородную и рѣже населенную. Курляндскія возвышенности, направляющіяся рядами отъ ЮВ къ СЗ, служить водораздѣлами главнѣйшихъ рѣкъ губерніи и только на водораздѣлѣ рр. Виндавы и Абау онѣ имѣютъ характеръ плато. Единственная котловина К. губ. — Усмайтенская впадина—находится въ серединѣ сѣв. половины губерніи. Изъ входящихъ въ К. губ. двухъ отроговъ Литовскаго плоскогорья, одинъ раздѣляетъ бассейнъ р. Зап. Двины и Курляндской Аа, образуя такъ назыв. «Верхнюю Курляндію», другой идетъ по берегамъ Виндавы до Тальсена и Пильтена и называется «возвышенностью К. полу-ва». Въ сѣв. части К. губ. имѣется вторая — сѣв. низменность К. полу-ва». На всемъ пространствѣ «Верхней Курляндіи» возмываются отдѣльныя горы, тянутся небольшіе хребты, на покатоствахъ которыхъ лежатъ озера, служащая истокомъ рѣкъ, впадающихъ въ Двину; вся мѣстность славится своимъ живописнымъ видомъ. Высшія точки Верхней Курляндіи, однако, достигаютъ лишь высоты не болѣе 600 фт. Отъ Илукста главнѣйшій хребетъ возвышенности отклоняется на З къ Суббату, а отсюда къ Якобштадту, далѣе — по направленію къ Соннакету и Седуну; онъ отдѣляетъ нѣсколько отроговъ на В

и ЮВ къ Двинѣ и проходитъ на СВ къ Бальдону, теряясь въ Митавской долинѣ, образуя въ предварительнo посядній уступъ въ видѣ горъ Шлосбергъ и Циплитберга или Шмугаулуберга 270 фт. высоты. Близъ Илукста хребетъ отклоняется отъ Двины, между нимъ и рѣкою образуются большія низменности. «Возвышенности К. полу-ва» дѣлятся русломъ Виндавы на восточную и западную половины. Первая называется Фрауенбургскою или Гросъ-Аудскою возвышенностью, достигающею высоты 500 фт. Она идетъ отъ Себбернскаго озера къ Аудскому, отсюда поворачивается на З, потомъ къ СЗ и оканчивается къ С отъ Фрауенбурга. Наивысшія точки находятся между Сермельномъ и Лемзерномъ. Вост. часть круто спускается къ Митавской равнинѣ, составляетъ водораздѣлъ рр. Абау и Аа и направляется мимо Туккума къ СВ, а потомъ къ В, быстро упавъ къ морскому берегу и отдѣляя рядъ высоты къ З. Зап. часть также круто спадаетъ къ р. Виндавѣ, отдѣляя рядъ холмовъ. Наибольшія возвышенности—у Зантена. При приближеніи къ р. Абау возвышенности спадаетъ, перейдя ее вновь поднимаются, составляя между Тальсеномъ и Страденомъ живописную террасу, названную «Курляндскою Швейцаріею». Всѣ эти высоты по правой сторонѣ р. Виндавы наполняютъ часть К. губ., покрытую хорошо обработанными полями и имѣющею гѣса и болота лишь по берегамъ р. Цецера и къ С, по правому берегу р. Виндавы. Зап. половику «К. возвышенности» составляетъ узкая полоса между Балтійскимъ моремъ и р. Виндавою, наивысшія точки которой составляютъ Крейвукальсъ (русская гора; 600 фт.). Вдоль берега тянутся уже совершенныя низменности различной ширини. Близъ самаго берега находятся нѣсколько озеръ (Пашенское, Либавское и проч.). *Митавская низменность*, протягиваясь до Лифляндіи (Зап. Двины) по взморью на СВ, расположена по всему теченію р. Аа и имѣетъ центромъ г. Митаву; отсюда, вверхъ по теченію р. Аа, низменности эта нѣсколько поднимается (100 фт.). Это одна изъ плодороднѣйшихъ частей К. губ., въ которой воздѣмывается успѣшно пшеница. Къ С отъ Митавы почва, однако, дѣлается песчанѣе, покрыта гѣсами и болотами (главное Труэль). *Остер. низменность К. губ.* находится въ сѣв. оконечности К. губ. и южн. границею ея служатъ Тальсенская высота и Усмайтенское оз. Она покрыта болотами и гѣсами, изрѣзана многими рѣками. Въ южн. части этой низменности находится самое большое озеро К. губ.—Усмайтенское.

Подпочва почти всей К. губ. принадлежитъ къ девонской системѣ и состоитъ изъ древняго песчаника съ множествомъ остатковъ рыбъ; песчаникъ мѣстами образуетъ пещеры (см. Давидова пещера и др.); верхніе слои: мергель, известнякъ, богатый раковинами, и гипсъ. Мѣстами встрѣчаются пласты буроуголя отъ 1/2—5 фт. мощности. Юрская система сопровождается теченіе рр. Виндавы и Аа. Верхніе покровы горной породы девонской системы состоятъ изъ эрратическихъ валуновъ, хряща, песку и глины. Валунъ (гранитъ, гнейсъ, гипсъ

*) Карту К. губ. см. т. XV, стр. 310 «Карта Ковенской и Курляндской губ.»

известняк) особенно многочисленны в восточной и северной частях губернии. Торф встречается повсеместно, равно как и болотная руда (до 60% железа), рже всего подается чистый чернозем, но и смесь его с песком, глиной, хрицем и пр., при обильной примеси органических веществ—плодородна. Вблизи болот поодаются сѣрные ключи (Валдонг, Туккумъ, Либава, около Бушгафа и Дондангена—железные). Песчаный берегъ К. губ. бѣденъ заливами и бухтами, которыхъ въ Рижскомъ заливѣ совсѣмъ нѣтъ, а въ Балтійскомъ морѣ на протяженіи 225 в. встрѣчаются только три, образующія Либавскій, Виндавскій и Полагенскій порты. При устьяхъ Ирбе и Рейлигенъ-Аа существовали прежде гавани, но онѣ теперь занесены песками, а гавань при устьяхъ Сакке засыпана въ концѣ XVII в. по условію Оливскаго мира *). Отъ множества называющихся въ Балтійское море рѣкъ въ немъ происходятъ морскія течения, съ общимъ направлениемъ отъ СВ къ ЮЗ. Около Курляндіи Балтійское море не замерзаетъ. Въ Либавѣ и Виндавѣ навигація лишь изрѣдка, на короткое время, прекращается отъ образующихся иногда на берегу въ портѣ льдинъ. Господствующіе вѣтры въ части Балтійскаго моря, омывающаго К. губ., восточные, бурные и продолжительные; рѣдки тифоны. Наиболье выдающимися береговыми точками курляндскаго берега Рижскаго залива служатъ м. Домеснесъ и м. Маркравенъ, а Балтійскаго моря — м. Люзерортъ, Вакс-офенъ и Штейнортъ. Берегъ Балтійскаго моря измѣненъ и тоже мало извѣстенъ, въ особенности отъ Полагена до Либавы; устья р. Виндавы покрыты валунами, затѣмъ берегъ опять понижается и круто обрывается только между м. Штрандрофъ и Феликсбергъ.

Морской берегъ недоступенъ для кораблей на протяженіи 16 в. въ море вслѣдствіе тянущихся, параллельно берегу, въ три ряда, отмелей, измѣняющихъ свое положеніе, такъ какъ онѣ состоятъ изъ наносныхъ песковъ; берега Балтійскаго моря, впрочемъ, ближе доступны. Берега К. губ. между Либавою и Полагеномъ и у устья р. Виндавы теперь искусственно обгѣсны новымъ кустарникомъ и цѣль прекращены заносы смлучими песками, которые при сильныхъ вѣтрахъ съ моря во многихъ другихъ пунктахъ Курляндскаго побережья заносятъ поля и луга. Эти же бури выбрасываютъ на берегъ интаре и морской цѣлебный мѣлъ, идущій массами и на удобреніе полей. Острововъ близъ Курляндскаго побережья нѣтъ. **Болоты** въ К. губ. много: ихъ называютъ общимъ латышскимъ именемъ «тигуль» или «пурве», но въ сущности они должны подраздѣляться на моховыя или трясинны (Noss-shoog, по-лат. Tiguļ), преобладающія въ Гробинскомъ, Фридрихштадтскомъ и Виндавскомъ уу., богатыя превосходнымъ торфомъ; котловинныя (Kessel-shoog, Purris) — въ Илукстскомъ у. и мокрыя или луговыя (Grünland-

Wiesenmoog, Purr или Purws) — въ Гробинскомъ у.; четвертый родъ болотъ, на берегу Рижскаго залива, — «морскія болота», между дюнами, называ. «юменъ». Главѣйшія болота по уздамъ распространены такъ: въ Виндавскомъ у. голое болото на пространствѣ болѣе 800 кв. в., называемое Башенскимъ; въ Газенпотскомъ у. болото Грюненъ имѣетъ около 60 в. въ окружности и доступно лишь гнѣшходамъ; въ Гробинскомъ у. непроходимыя болота частью расположены между Либавскимъ и Полагенскимъ озерами и рр. Бартау и Аа. Начиная отъ г. Митавы до границы Лифляндской губ., часть Доблескаго у. покрыта сплошнымъ гѣсистымъ болотомъ. Лѣсное болото, мѣстами вовсе непроходимое, составляетъ большую часть Фридрихштадтскаго у.—изъ него поднимаются заселенныя возвышенности. Самыя значительныя болота находятся въ Таурекальскомъ гѣсу. Въ сѣверной части Илукстскаго у. лежатъ большія болотистыя пространства, а около оз. Рипо совершенно голыя. Осушеніе болотъ въ К. губ. производится въ большихъ размѣрахъ съ давнихъ временъ и съ большимъ успѣхомъ. Впрочемъ, не смотря на многочисленныя болота, морской климатъ въ К. губ. считается самымъ благоприятнымъ изъ Прибалтійскихъ губерній какъ для здоровья, такъ и для земледѣлія. Послѣднее обстоятельство объясняется въ особенности тѣмъ, что К. губ. открыта западнымъ вѣтрамъ, приносящимъ обильные дожди. Средняя температура по Ц.:

Года.	Январь.	Апрѣль.	Іюнь.	Октябрь.	
Либава .	6,5	-3,2	4,2	16,9	8,4
Митава .	6,4	-5,0	4,9	17,8	6,9

Въ западной части губерніи климатъ, вслѣдствіе близости моря, умѣреннѣе, не одинаковъ онъ на возвышенностяхъ и на Митавской равнинѣ, которая, какъ болѣе закрытая отъ вѣтровъ, служитъ главнымъ центромъ воздѣмыванія пшеницы. Вѣтры К. губ. поражаютъ непостоянствомъ—они часто превращаются въ бури; западныя всегда сопровождаются дождемъ или снѣгомъ, восточныя—ясною погодою. Вредному вліянію вѣтровъ и бурь особенно подверженъ Виндавскій у., при чемъ переносный песокъ часто заноситъ большія пространства. На морѣ бури, въ особенности осеннія, причиняютъ частыя кораблекрушенія. Въ болотистыхъ мѣстахъ и на низменностяхъ часты туманы, въ году 12 пасмурныхъ, туманныхъ дней въ Митавѣ и 30 въ Гольдигенѣ, однако, не имѣющихъ вреднаго вліянія на здоровье населенія. Число дождливыхъ дней распредѣляется равномерно по мѣсяцамъ: 10—14 въ мѣсяцъ при 145 въ годъ. Снѣжный покровъ держится въ К. губ. 80—100 дней. Относительно замерзанія и вскрытія рѣкъ въ К. губ. свѣдѣнія имѣются только для Зап. Двины; она въ среднемъ замерзаетъ 27 ноября и вскрывается 26 марта. Курл.-Аа всегда становится раньше Двины и дней на 7—10 раньше вскрывается. Море замерзаетъ только вдоль берега и то не всегда.

К. губ. принадлежитъ къ весьма многоводнымъ: на протяженіи 320 верстъ ее омываетъ море. Изъ общаго пространства, занимаемаго

*) Запретно въ южномъ мѣстѣ нѣтъ на одного на мѣсяцъ 320-верстныхъ протяженія береговъ К. губ. Для большаго судоваго доступна только порты Либавскій (см.) и Виндавскій (см.), но и они страдаютъ отъ вреднаго наводненія, «барозвъ».

К. губ. (23977 кв. вер.), подъ озерами 229,5 кв. в. Большая часть озеръ—очень небольшихъ размѣровъ: одни расположены на возвышенностяхъ; другія посреди болотъ, большая же часть находится близъ моря, составную часть котораго онѣ, очевидно, когда-то должны были составлять. Многія изъ нихъ служатъ источниками рѣкъ. Главныя озера: *Либавское* (35 кв. в.), Гробинскаго у., соединено каналомъ съ Балтійскимъ моремъ; каналъ этотъ служитъ гаванью Либавскаго порта. *Усмайтенское* (37 кв. в.), лежитъ въ котловинѣ внутри полуострова въ Виндавскомъ у., принимаетъ 12 рѣчекъ; изъ него вытекаетъ р. Ирбе. На озерѣ нѣскольکو острововъ, одинъ (Фишгольмъ) населенъ; *Паненское*, Гробинскаго у., 7 в. длины, съ каждымъ годомъ все болѣе и болѣе высыхаетъ. На высотахъ отъ 400—450 фт. расположены озера: Керклингенское, Цецернское и Ауцское, близъ мыса Люверорта оз. Шигатте, то наполняющееся водою, то высыхающее. *Рѣки* въ К. губ. насчитываютъ до ста, не считая ручейковъ, не имѣющихъ названій. Въ сѣв. и зап. частяхъ К. губ. рѣки протекаютъ по обширнымъ лѣсамъ. Изъ всѣхъ рѣкъ губерніи судоходны только Зап. Двина и отчасти Аа (отъ гор. Митавы внизъ) и Виндава. Сплавныя рр. Баргау, Абау, Ирбе и притоки Аа: Мемель, Мусъ, Суссей, Весить, Экау и Миссе; всѣ онѣ вливаются въ Балтійское м. или Рижскій заливъ и направляются, при почти параллельномъ теченіи, преимущественно съ ЮВ на СЗ и съ Ю на С. *Острова* встрѣчаются только на Зап. Двинѣ, Аа и Виндавѣ, изъ нихъ наибольшій о-въ Длинный на Зап. Двинѣ, ниже Динабурга, и Гольмгофъ, ниже Якобштадта. *Порогами* и отмелями особенно изобилуетъ Зап. Двина въ предѣлахъ К. губ. (знаменитыя Кокенгузевскіе пороги), на р. Виндавѣ замѣчательны пороги Руммель, ниже Гольдлингена. Вообще рр. К. губ. можно распределить на 5 группъ: I) *Рѣки бассейна зап. Двины*. Последняя орошаетъ всю восточную границу губерніи, а потому она принадлежитъ ей только лѣвѣмъ своимъ берегамъ на протяженіи 282 вер., а изъ притоковъ ея въ К. губ. протекаютъ только лѣвыя, а именно: Рубежъ, Варновичъ, Лауде, Лукста или Двето-Лукста, Эглонъ, Робешъ или Малый Сусей, Пикстернъ, Сенце, Берзе и Кеккау. II) *Рѣки бассейна Курляндской-Аа*, прорѣзывающей К. губ. съ вост. стороны, протекая по низменной равнинѣ, раздѣляющей К. губ. на двѣ половины: восточную и западную. III) *Рѣки бассейна ств. Курляндіи*. IV) *Рѣки бассейна Виндавы*, прорѣзывающей К. губ. въ западной ея части на протяженіи 125 вер. V) *Рѣки бассейна зап. Курляндіи*: Сплавъ по Зап. Двинѣ, хотя и значительный (на 5—6 миллионѣвъ въ годъ), но на долю К. губ. приходится лишь небольшая часть его; по Мемелю, Нѣману и его притокамъ, а также по р. Ирбе сплавляютъ много лѣса; по Аа сплавомъ и на судахъ проходитъ товару на 2—3 милл. *Лѣса* занимаютъ теперь 880900 дес. или $\frac{1}{4}$, всего пространства губерніи, а прежде она была покрыта ими почти сплошь, при чемъ лѣса были преимущественно дубовыя, въ настоящее время совершенно исчезнушія. Болѣе половины всѣхъ лѣсовъ принадле-

жить казнѣ. Хвойныя лѣса преобладаютъ въ сѣверной и восточной частяхъ губерніи, въ южной и западной частяхъ—лиственные. Въ послѣдніе годы вездѣ введено правильное лѣсное хозяйство и искусственное разведеніе лѣса. Повсемѣстно встрѣчается береза, весьма рѣдко букъ; липа встрѣчается не часто, какъ и кленъ, дубъ и грабъ; болѣе распространены ольха, осина, ива и отчасти асень. Попадаютъ лѣсная яблоня, черемуха, черешня, рябина. Важнѣйшія хлѣбныя растенія: рожь, пшеница, ячмень, овесъ, гречиха, горохъ, бобы; изъ волокнистыхъ растеній преобладаютъ ленъ и конопля. Весьма важное мѣсто въ хозяйствѣ К. губ. занимаетъ картофель; есть также турнепсъ. Изъ кормовыхъ травъ разводятъ клеверъ, вику и тимофеевку. Садоводство развито гораздо болѣе огородничества. Многопольное плодоперемѣнное хозяйство, травостѣны, дренажированіе почвы—все это давно вошло въ обычай сельскаго хозяйства даже у крестьянъ, хотя у нихъ и теперь преобладаетъ трехполье. Въ верхней К. или части губерніи, находящейся между Двиною и границей Ковенской губ., почва глиниста и отчасти камениста; только побережья Двины и Аа песчаны. Митавская, почти безлѣсная низменность покрыта прекрасными лугами и пашнями съ почвой глинистой и множествомъ торфяниковъ. Сѣверная часть губ. изобилуетъ дюнами, лѣсами, болотами, плохо населена и имѣетъ нездоровый климатъ. Западная часть К. губ., прорѣзываемая р. Виндавою, плодородна, съ суглинистой почвой. Окрестности Виндавы покрыты сыпучими песками, отчасти теперь укрѣпленными. Въ К. губ. хлѣбопашество достигло высокаго развитія какъ вслѣдствіе содѣйствія кредитныхъ и сельскохозяйственныхъ обществъ и удобнаго для сбыта географическаго положенія губерніи, такъ и вслѣдствіе употребленія усовершенствованныхъ сельскохозяйственныхъ машинъ и орудій, увеличенія сѣнокосовъ и образования выгоновъ при усиленной расчисткѣ зарослей, осушкѣ и корчеваніи болотъ и разработкѣ торфяниковъ. Важную роль въ хозяйствѣ К. губ. играетъ систематическое постоянное удобреніе почвы; необходимо указать на специальный родъ хозяйства въ К. губ., называемаго *ярдювымъ* (см.). К. губ. въ самые неурожайные годы располагаетъ избытками хлѣба, которые сбываются за границу черезъ Рижскій, Либавскій и Виндавскій порты. Самые плодородные уѣзды—Тальсенскій и Добленскій, самые неурожайные—Фридрихштадтскій и Илукстскій.

Фауна К. губ. схожа съ фауной другихъ Прибалтійскихъ губерній; волкъ чаще встрѣчается на Двинѣ и причиняетъ большой вредъ; рѣже встрѣчаются медвѣдь, рысь, дикая кошка, норка, куница, горностай, лось, болѣею частью обитающіе въ верхней Курляндіи; кабанъ изрѣдка приходитъ изъ Литвы, а повсемѣстно и во множествѣ попадаютъ по всей губерніи: лисица, хорекъ, заяцъ, бѣлка, барсукъ, кротъ, землеройка, ежъ, крыса, мышь и др. Лань встрѣчается весьма рѣдко и только исключительно въ юго-западной части Курляндіи. Тюлень также, весьма рѣдко выходитъ на берегъ Балтійскаго моря. *Птицы*, никогда не

покидающія губернію: ворона, синица, воробей, галка, дятелъ и дроздъ. Самыя вредныя изъ хищныхъ: ястребъ, блѣхостыи морской орелъ, коршунъ, соколъ, рыбный орелъ (Fischadler), сарычъ, сова, сычъ. Остальныя птицы: глухарь, тетеревъ, куропатка, рябчикъ, соловей, пѣночка, чеканъ, трысогузка, перепелка, жаворонокъ, кукушка, вьюга, чижики, стрижь, горлица, дрохва, журавль, цапля, аистъ, куликъ, вальдшнепъ. Бѣкасъ, чайка, утка, гусь, нырокъ и пр. Лебеди массами слетаются весной и гвѣздятъ на озерахъ. Рыбы: многа на рр. Винавъ, Аа и Двинѣ маринуются и кромѣ продажи на мѣстѣ идетъ въ другія губерніи; сельдь въ Балтійскомъ морѣ составляетъ главное средство пропитанія прибрежныхъ жителей. Кромѣ сельдей въ морѣ водятся доршъ, пескорой, камбала, въ особенности на сѣверномъ берегу Винавскаго у., известная подъ названіемъ Steinbutte: копченая, она во множествѣ продается въ другія губерніи; тоже можно сказать про кильку. Въ озерахъ и рѣкахъ: налими, окунь, судакъ, ершъ (довольно рѣдокъ), сомъ, лосось, форель (рѣдко), корюшка, снетки, щука въ особенности въ р. Аа, салакушка, пискаръ и лещъ. Карпъ искусственно разводится въ нѣкоторыхъ большихъ прудахъ. Изъ земноводныхъ въ К. губ. находятъ: жаба, лягушка, водяная саламандра, гадюка, мѣдница и пр. Изъ червей: волосатикъ, дождевой червь, пиявица; изъ моллюсковъ: слизень, улитка. Жемчужная раковина находится въ р. Дурбе и нѣкоторыхъ другихъ съ каменистымъ дномъ, но всегда безъ жемчужины. Минералами К. губернія очень небогата; въ большомъ количествѣ встрѣчаются только известковый (см. выше) и песчаный камень и въ тонкихъ незначительныхъ пластахъ кирпичная глина, гипсъ, охра, боютная руда, гранитныя валуны, янтаръ и торфъ.

Въ теперешнихъ своихъ границахъ К. губ. существуетъ съ 1819 г. и разделяется на 10 уѣздовъ: Добленскій, Баускій, Туккумскій, Тапсенскій, Винавскій, Газенпотскій, Гробинскій, Гольдннгенскій, Фридрихштадтскій и Илукстскій. Съ 1888 г. въ полицейскомъ отношеніи Баускій у. присоединенъ къ Доблен-

скому, а Газенпотскій — къ Гробинскому. Окружныхъ судовъ два, въ Митавъ и Либавѣ. Пять судебно-мировыхъ округовъ, 22 мировыхъ участка. Въ 1857 г. въ К. губ. было 55500 жителей (271902 м. и 283101 ж.), къ январю 1895 г. 786885 жит. (358917 мжч. и 377968 жнщ.). Населенныхъ мѣстъ въ К. губ. въ 1894 г. было всего 24793; изъ нихъ 11 городовъ, 15 мѣстечекъ (на помѣщичьей и казенной землѣ), 19 деревень и 24758 мелкихъ поселковъ (хуторовъ). Изъ сельскихъ поселеній только 9 подходятъ къ типу русскихъ деревень, составяя сплошныя поселенія; обыкновенно поселки состоятъ изъ 1—4 дворовъ. Общинной земли нѣтъ, нѣтъ и круговой поруки. Каждая усадьба представляетъ отдѣльную ферму, съ достаточнымъ количествомъ земли (25—50 дес.); въ большей части случаевъ участки между собой разверстаны. Участки эти почти никогда не подвергаются дробленію. Земли каждаго участка расположены обыкновенно вокругъ усадьбы. Дробность поселеній объясняется причинами этнографическими и аграрными. Склонность къ общительству и общности въ литовскомъ племени развита очень слабо, чѣмъ помѣщики и пользовались въ своихъ видахъ и хозяйственныхъ расчетахъ. Главнѣйшіе города и мѣстечки (кромѣ губернскаго и уѣздныхъ городовъ): Либава, Якобштадтъ, Пильтенъ, Полагенъ, Грива, Сасмакенъ и Кандау или Кандава. Въ 1894 г. въ К. губ. было дворянъ потомственныхъ 6511, дворянъ личныхъ 3908, лицъ духовнаго званія 610, купцовъ и почетныхъ гражданъ, мѣщанъ и цеховыхъ 85880, крестьянъ 622876, военныхъ сословій 14382, иностранцевъ 2815, прочихъ сословій 453. Въ томъ же году было православныхъ 16876, лютеранъ 589480, католиковъ 68722, іуд. вѣк. 55470 (въ 1858 г. ихъ было только 25641), раскольниковъ 6884, баптистовъ 4592, реформатовъ 582, проч. исповѣданій 330. Коренное населеніе К. губ. принадлежало къ финскому племени, которое впоследствии было отгѣснено на С литовскими народами; затѣмъ русскіе князья Полоцкіе завладѣли обими берегами Зап. Двины; вскорѣ послѣ того появились ливонскіе рыцари. По народностямъ К. губ. подраздѣляется такъ:

	По Кашепу. (1852 г.)	По Орановскому (1860 г.)	По Риттиху. (1867 г.)
Славянское племя.	Великороссовъ	11900 ч.	15000 ч.
	Малороссовъ	—	700 >
	Поляковъ	13000 >	8000 >
Литовское племя.	Литвиновъ	8000 >	8000 >
	Жмудиновъ	—	2000 >
	Латышей	402000 >	435000 >
Ливовъ	2000 >	2000 >	2541 >
Нѣмцевъ	39000 >	40000 >	43518 >
Евреевъ	24000 >	28000 >	33707 >

Отъ свѣдѣнія лишь приблизительны, такъ какъ распредѣленіе на племена не входитъ въ официальную статистику. Наибольшее число великороссовъ живетъ въ уу. Илукстскомъ и Добленскомъ, блѣлороссы поселились исключительно въ Илукстскомъ у., поляки—преимущественно въ Илукстскомъ и Фридрихштадт-

скомъ и отчасти въ Баускомъ и Гробинскомъ, литвины — въ Илукстскомъ и Гробинскомъ, жмудины (по Риттиху)—преимущественно въ Полагенѣ и его окрестностяхъ и въ городахъ Митавъ, Баускъ и др. Латыши распредѣлены по губерніи довольно равномерно; всего больше ихъ Добленскомъ у., всего меньше въ

Илукстскомъ. Ливы живутъ исключительно въ Виндавскомъ у.; нѣмцы и евреи—повсемѣстно. Къ восьмидесяти лѣтамъ въ К. губ. считалось мѣзной земли въ частной личной собственности 969274 дес., крестьянской земли (въ собственномъ пользованіи крестьянъ) 872975 дес., казенной мѣзной земли, съ «видмами» (см.), 501743 дес., церковной 8596 дес., городской 5769 (?), частныхъ обществъ и компаній 64 дес., другихъ учрежденій 1095 дес., всего 2969316 дес. По этимъ свѣдѣніямъ на каждого личнаго собственника, въ среднемъ не считая крестьянъ—приходится по 1810 дес. Крупные собственники (свыше 1000 дес.) составляютъ 42%, общаго числа личныхъ собственниковъ; имъ принадлежатъ 89%, всѣхъ земель этой категоріи. Мелкихъ собственниковъ (1—100 дес.) 21,3%; имъ принадлежитъ 0,4% земли. По условіямъ, поземельная собственность распределена такъ:

	Число владѣл.	Число десятинъ.	Средн. размѣръ владѣл.
Дворянъ	344 или 64,3%	914747 или 94,3%	2660
Купцовъ	42 — 7,9%	23851 — 2,5%	570
Мѣщанъ	58 — 10,8%	12274 — 1,3%	210
Крест.	64 — 12,0%	8251 — 0,8%	50
Остальн.	27 — 5,0%	15151 — 1,6%	560
	535	969274	1810

Имѣній, принадлежащихъ дворянамъ и могущихъ быть проданными исключительно дворянамъ же К. губ., 452; изъ нихъ 77 фидеикомиссныхъ, 88 находящихся въ заставномъ владѣніи (Erbpfandbesitz). Майоратовъ 85. По переписи 1881 г., латышей, занимающихся сельскимъ хозяйствомъ и владѣющихъ землею, было 151728 чел. или 17807 дворохозяевъ или крестьянскихъ участковъ (Gesinde). Кромѣ того было еще 7564 домохозяина изъ арендаторовъ, бобылей, поселенцевъ, лѣсниковъ и объѣзчиковъ, а всего 24871 дворохозяинъ. Полагая на семью пять душъ, всѣхъ крестьянъ-землевладѣльцевъ латышей окажется около 125000 душъ, безземельныхъ же—около 298000 душъ. Правила 1863 г. открыли для крестьянъ К. губ. возможность приобретать землю въ собственность. Итоги выкупной операціи въ частныхъ имѣніяхъ за двадцатилѣтіе (съ 1864 по 1885) представляются въ слѣдующемъ видѣ:

Уѣзды:	Общее кол-во. прод. усадебъ при част. имѣн.	Изъ нихъ до 1886 г. продано.	Въ прокатъ, участкахъ добротнѣе (—1/2 дес.)	Продано правн. арендат. усадебъ.
Добленскій	1021	787	103205	631
Баускій	1083	767	85827	430
Фридрихштатскій	827	457	169880	331
Илукстскій	2512	1807	168239	1012
Туккумскій	1298	1193	129937	883
Тальсенскій	1897	1131	162479	675
Гольдингенскій	807	532	55976	353
Виндавскій	924	736	64656	467
Газенпотскій	1355	1006	134532	727
Гробинскій	701	508	73730	340
Всего	11925	8974	1148411	6058

Къ апрѣлю 1889 г. оставались непроданными 1295 усадебъ. Благопріятные результаты выкупной операціи достигнуты, главнымъ образомъ, вслѣдствіе хорошаго устройства въ К. губ. кредитнаго и ипотечнаго дѣла. До 1889 г. изъ окончательно перешедшихъ въ собственность крестьянъ усадебъ 9679 были выкуплены при содѣйствіи кредитнаго общества, выданшаго для этой цѣли 14689950 р. Средняя стоимость десятины купленной земли—95 р. Такъ какъ переходъ крестьянъ изъ частныхъ имѣній въ казенныя и наоборотъ совершается въ К. губ. свободно, то быть крестьянъ въ казенныхъ имѣніяхъ существенно вліяетъ на быть ихъ въ частныхъ имѣніяхъ, особенно тамъ, гдѣ казенныхъ имѣній много, напр. въ Добленскомъ у. Крестьянское сословіе К. губ. дѣлится на хозяевъ (Wirthe, Pächter), владѣющихъ усадьбой, и работниковъ—кнехтовъ (см.); послѣднихъ гораздо больше, чѣмъ первыхъ; они служатъ наемщиками у крестьянъ-хозяевъ и у помѣщиковъ; положеніе ихъ до того принижено, что браки между ними и членами класса крестьянъ-хозяевъ обычай не допускаются. Кромѣ того къ крестьянскому сословию принадлежатъ такъ наз. куришь-кениге (см.) или вольные крестьяне, пользующіеся нѣкоторыми дворянскими правами. Главное занятіе крестьянскаго населенія—хлѣбопашество. Пахатныхъ земель въ губ. около 615000 дес., подъ пастбищами и сѣнокосами—около 770000 дес. Среднимъ числомъ въ К. губ. засеваются озимыми хлѣбами около 150000 дес., яровыми около 190000 дес., картофелемъ около 25000 дес., горохомъ около 13000 дес., Средній урожай ржи самъ 6, озимой пшеницы 6, яровой 5, овса 6,5, ячменя 6,5, гречихи 4,5, картофеля 5, гороха 4. Подъ льномъ около 130000 дес., дающихъ около 35000 пд. сѣмени и 285000 пд. волокна. Успѣху сельскаго хозяйства способствуетъ распространеніе артезианскихъ колодезевъ (болѣе 300). Къ 1 января 1889 г. лошадей было 129100 въ рабочемъ возрастѣ и 22000 малолѣтокъ. Къ 1 января 1890 г. продовольственнаго (магазиннаго) капитала имѣлось 1879165 р. Огородничествомъ удовлетворяются лишь мѣстные потребности; садоводствомъ съ промышленною цѣлью стали заниматься лишь недавно. Скотоводство, овцеводство и свиноводство ведутся не въ большихъ размѣрахъ, но рационально; породы курляндскихъ свиней очень хороши; овцеводство за послѣднія 20 лѣтъ удвоилось. Рыбная ловля въ морѣ, рѣкахъ и озерахъ даетъ хорошіе доходы. Затѣмъ заработокъ получается населеніемъ отъ кораблестроенія, ломки гипса, добычанія торфа, янтара и пр.—Среднія цѣны на годовыхъ рабочихъ въ К. губ.—120 р. мужчинъ, 55 р. женщинъ, на хозяйскихъ харчахъ. Города и мѣстечки въ К. губ. незначительны, исключая Митавы и Либавы. Фабричная и торговая промышленная дѣятельность развита только въ Митавѣ, Либавѣ и отчасти Виндавѣ; заводская, стоящая ближе къ сельскому хозяйству—значительно больше. Къ 1890 году въ К. губ. было 860 фабрикъ и заводовъ, съ оборотомъ около 11 мил. рублей и около 6000 рабоч., въ томъ числѣ до 1000 женщ. Половина всѣхъ фабрично-торговыхъ оборотовъ губерніи

приходится на г. Либаву (6 мил.) за нею слѣдуетъ Митава (1½ мил.). Пивоваренныхъ заводовъ 80 (6 паровыхъ); изъ нихъ 45 принадлежатъ помѣщикамъ; пива производится около 900000 ведеръ. Хлѣбъ привозится изъ-за границы; только солодъ употребляется мѣстный. Медовареніе ничтожно. Винокуренныхъ заводовъ 63, главнымъ образомъ помѣщичьихъ, съ производствомъ до 45 миллионовъ градусовъ. Вино курится преимущественно изъ картофеля. Курляндскій спиртъ направляется за границу черезъ Виндавскій и Либавскій порты, отчасти черезъ Ригу. Водочныхъ заводовъ 12. Табачныхъ фабрикъ 5, съ производствомъ въ 86000 р.; онѣ принадлежатъ исключительно евреямъ; перерабатываютъ преимущественно бакутъ (крошенный, прессованный и тертый) и махорку. Сырой табакъ покупается главнымъ образомъ въ Черниговской губ., отчасти въ Ригѣ и Ковнѣ. Кирпичей выдѣлывается въ К. губ. на 350000 р., большую часть рязицанинъ; въ Ригу весною сплавляются дѣшевые караваны судовъ, нагруженныхъ кирпичемъ. Характеръ кустарнаго производства имѣютъ горшечные, кафельные, кераповые заводы, съ произв. не свыше 15000 р. Обороты известковообжигательныхъ заводовъ не превышаютъ 30000 р. въ годъ. Железодѣлательныхъ, чугунолитейныхъ и механическихъ заводовъ 13, съ произв. на сумму около 2 мил. руб. На шести заводахъ готовятся земледѣльческія орудія. Оборотъ кожевенныхъ заводовъ доходитъ до 200000 р. Стекланыхъ заводовъ 3, съ произв. на 100000 р. Мыловаренные и свѣчные заводы производятъ на 88000 р., гѣсопильные—на 250 тыс. Льно- и шерсто-прядильни имѣютъ кустарный характеръ (18 заведеній, съ произв. на 40000 р.); есть еще крупная льно-прядильня, съ произв. въ 170000 р. Мельницъ 517, въ томъ числѣ паровыхъ 24, водяныхъ 227, вѣтряныхъ 260, вѣтряно-водяныхъ 6. Спичечная фабрика одна крупная, съ оборотомъ въ 200000 р., остальные мелкія, съ оборотомъ всего въ 18000 р. Всѣми спичечными фабриками К. губ. выпущено въ 1890 г. до 500 милл. коробковъ спичекъ. Красочное и маслобояное производства быстро развиваются: обороты ихъ превышаютъ уже 2 мил. руб. въ годъ. Есть еще пробочный заводъ (оборотъ 250 тыс. р.), клееночная фабрика (880000 р.), пюльное производство (70000 р.), обдѣлка янтаря (50000 р.). Торговыхъ и промышленныхъ заведеній въ 1890 г. было около 6800 (4000 въ породахъ, 350 въ мѣстечкахъ, остальные въ уѣздахъ). Торговыхъ свидѣтельствъ и билетовъ выдано въ 1889 г.: годовыхъ 9949, полугодовыхъ—915. Ярмарочныхъ торговыхъ документовъ выдано въ 1889 г. 331. Вина и спирта расходуются внутри губерніи около 12000 градусовъ, что составляетъ около 0,8 ведра въ годъ на каждого жителя мужскаго пола. Въ рукахъ евреевъ находится болѣе ¼ всѣхъ винокуренныхъ заводовъ, ½ пивоваренныхъ, болѣе ½, оптовыхъ складовъ, болѣе ½ шинковъ и питейныхъ заведеній, ½ винныхъ погребовъ, 40% всѣхъ ренсковыхъ погребовъ и до 12% всѣхъ трактировъ, харчевенъ, корчемъ. Главные торговые центры К. губ. сосредоточены на рр. Аа и Западной Двинѣ, на жѣлѣзнодорожныхъ линияхъ (Либаво-Роменской, Риги-Туккужской, Митавской, Двинско-Витебской и Риги-Двинской), въ Либавскомъ, Виндавскомъ и Павловскомъ портахъ и г. Митавѣ. Въ Либавскій портъ прибываетъ въ среднемъ около 2000 судовъ, въ Виндавскій около 500, въ Павловскій (исключительно каботажныхъ) около 50. На Западной Двинѣ нѣкоторое значеніе имѣетъ пристань въ Гривѣ (см.), гдѣ грузится до 250 плотовъ въ годъ; на прочіе 11 пристаней на р. Зап. Двинѣ грузятся хлѣбъ, ленъ, конопля, известъ, кирпичъ и пр.; всего мимо этихъ пристаней проходитъ ежегодно около 50 струговъ (см.), 700 лодокъ и 11000 плотовъ, съ грузомъ дѣнностью около 2 мил. руб. и съ 25000 судорабочихъ. Судостроеніе по р. Аа имѣетъ значеніе главнымъ образомъ для г. Митавы и Риги. Въ Ригу ежегодно приходитъ ок. 150 судовъ разнаго наименованія изъ Митавы, ок. 600 изъ Добленскаго уѣзда, ок. 100 изъ Ваускаго уѣзда. Изъ Риги приходятъ въ Митаву ок. 100, въ Добленскій уѣздъ ок. 250, въ Ваускій уѣздъ ок. 30 судовъ. Въ Ригу отправляютъ сѣно, гѣсъ, бревна, доски, свая, черепицу, кирпичъ, капусту, овощи, мѣшки и пр. Изъ Риги привозятъ асфальтъ, соль, каменный уголь, каменные плиты, доски, кровельный толь, удобрятельныя вещества. Ярмарокъ въ К. губ. бываетъ до 280. Вообще онѣ мало посѣщаются. Самая значительная ярмарка въ Митавѣ; продается въ среднемъ на 150000 руб. товара. Общая недоимочность губерніи по окладнымъ сборамъ къ 1 января 1890 г. была 374871 р. Содержание въ исправность всѣхъ дорогъ и дорожныхъ сооружений въ К. губ. отнесено на обязанность прилегающихъ къ дорогамъ казенныхъ и частныхъ имѣній. Стоимость содержанія всѣхъ дорогъ перваго разряда (2888 вер.) составляла 277248 руб., втораго разряда (1974 вер.)—49350 руб., третьяго разряда (1700 вер.)—17000 руб. Вообще дорожная повинность въ К. губ. обходится приблизительно въ 350000 р. Всѣ дороги находятся въ очень хорошемъ состояніи. Городскіе расходы составили въ 1889 г. 659000 р., доходы 680000 р., долги 593454 р., недоимки 52445 руб., запасные капиталы 261778 руб. Обществъ взаимнаго вспоможенія при пожарныхъ случаяхъ 80; вольныя пожарныя общества существуютъ во всѣхъ городахъ и мѣстечкахъ. Православныхъ церквей въ К. губ. 23, монастырей 2, одна единоувѣрческая церковь, лютеранскихъ кирокъ 102, католическихъ костеловъ 20, еврейскихъ синагогъ 32, молитвенныхъ домовъ 20, нѣсколько баптистскихъ молельнъ. Больницъ городскихъ 6, тюремныхъ 11, частныхъ 7. Въ 1894 г. курляндское дворянство пожертвовало зданіе, съ инвентаремъ и земельнымъ участкомъ, для устройства дома умалишенныхъ. Врачей гражданскаго вѣдѣнія 128, повивальныхъ бабокъ 204, дантистовъ 10, ветеринаровъ 13, аптекъ 64, богадѣлей 37. Учебныя заведенія въ 1893 г.: 2 гимназіи, 1 прогимназія, 2 реальныхъ училища, 4 высшихъ женскихъ училища, 1 женское шестиклассное учил. перваго разряда, 7 мореходныхъ классовъ, 2 учительскія семинаріи, 1 земледѣльческое училище, 19 муж-

жескихъ классовъ, 2 учительскія семинаріи, 1 земледѣльческое училище, 19 муж-

ских городских училищ, 4 женских, 3 казенных еврейских, 7 мужских городских начальных училищ, 5 женских, 3 об. пола, 2 казенных еврейских. Православных церковно-приходских школ было 42, школ мин. нар. просвещения, съ преподаваніем на русскомъ языкѣ, 7, 1 министерское образцовое сельское училище, 1 православное женск. учил. Евангелическо-лютеранскихъ школъ 870 (въ томъ числѣ нѣсколько такъ наз. органистскихъ и кюстерскихъ школъ), съ 25000 учащимися. Содержаніе этихъ школъ обходится въ 150000 рублей; изъ нихъ 27000 р. вносятся помѣщиками, ок. 114000 р.—волостными обществами. Преподавателей до 485 чел.; изъ нихъ свыше 100 чел. занимаютъ въ то же время должности кюстеровъ и органистовъ при иностранныхъ церквяхъ. Посѣщеніе школъ для дѣтей школьнаго возраста обязательно, въ силу закона 25 апрѣля 1875 г.; вслѣдствіе этого изъ принятыхъ въ войска за 1886 г. 1693 чел. было неграмотныхъ всего 854 чел. Католическихъ школъ 15, съ 800—900 учащимися. Частныхъ училищъ 169, въ томъ числѣ въ городахъ 186 и въ мѣстечкахъ 33; учащихся въ нихъ свыше 5000 чел. Училище глухонѣмыхъ, четыре сиротскихъ дома и пріюта, ясли, два дома призрѣнія бѣдныхъ. Типографій 18, книжныхъ магазиновъ и библиотекъ для чтенія 57, музей 1 (въ Митавѣ). Газетъ издается на русскомъ языкѣ 2, на нѣмецкомъ 4, на латышскомъ 8. 13 ссудосберегательныхъ кассъ, К. кредитное общество, К. городское ипотечное общество, митавскій общественный банкъ, шесть кассъ на случай смерти, виндавскій общественный банкъ, либавскій городской банкъ, зельбургское общество взаимнаго кредита, отдѣленія государственнаго банка въ Митавѣ и Либавѣ. Восемь благотворительныхъ обществъ, К. вспомогательное общество для служащихъ, К. общество для литературы и искусства, коммиссія для исторіи и генеалогіи К. дворянства, фармацевтическое общество, К. общество страхования отъ огня, тоже отъ градобитія, общество поощренія сестеръ милосердія, пять сельскохозяйственныхъ обществъ. Родовымъ дворянскія имѣнія въ К. губ. могутъ быть покупаемы исключительно дворянами К. губ.; дворяне другихъ губерній и не-дворяне приобретаютъ ихъ не иначе какъ на 10 лѣтъ, въ видѣ взятія ихъ подъ залогъ (Pfand-Besitz); сдѣлки эти возобновляются, однако, до 99 лѣтъ. Съ 1859 г. правительство приступило къ продажѣ лицамъ всѣхъ сословій казенныхъ имѣній, что, вызвавъ протестъ дворянства, создало, однако, возможность допустить въ К. губ. къ владѣнію землемъ и не-дворянъ. Въ общихъ дворянскихъ собраніяхъ, губернскихъ и уѣздныхъ, имѣетъ право участвовать каждый совершеннолѣтній дворянинъ, внесенный въ «матрикулу» (см.) или дворянскую родословную книгу. Каждые три года бываютъ «обыкновенные депутатскіе ландтаги», а «чрезвычайные» — по назначенію предводителя дворянства (Landesbevollmächtigter). Обыкновенные ландтаги имѣютъ два сѣзда: приготовительный или «реляціонный» и окончательный или «инструкціонный». Губернія раздѣляется на 88 прихода, присылающіе по одному избран-

ному дворяниномъ изъ своей среды депутату на ландтаги. Обергауптманскія, уѣздныя и приходскія собранія состоятъ изъ всѣхъ имѣющихъ право голоса дворянъ. Въ Митавѣ находится «дворянскій комитетъ», состоящій изъ губернскаго предводителя дворянства и 10 уѣздныхъ предводителей (Kreisrathschulle), секретаря и казначея дворянства. Одинъ изъ уѣздныхъ предводителей занимается текущими дѣлами комитета и называется «резидирующимъ»; онъ получаетъ жалованье. Для сношеній съ приходскими собраніями въ каждомъ изъ нихъ выбирается «уполномоченный», съзывающій приходскія собранія и предсѣдательствующій въ нихъ. Дворяне избираютъ, сверхъ того, свѣтскаго члена евангелической лютеранской генеральной консисторіи и президента, духовнаго вице-президента и свѣтскихъ засѣдателей К. губернской лютеранской консисторіи, а также главныхъ церковныхъ попечителей и свѣтскихъ засѣдателей главныхъ церковныхъ попечительствъ. Судебная реформа введена въ К. губ. въ 1869 г. Въ виду существованія въ К. губ. ипотечной системы, при мировыхъ сѣздахъ учреждены «крѣпостными отдѣленія». К. дворянство имѣетъ право принимать въ свое общество, со внесеніемъ въ матрикулу, дворянъ другихъ губерній. Этимъ правомъ оно, однако, пользуется весьма рѣдко. Въ городахъ жители дѣлятся на двѣ категоріи: 1) имѣющихъ право гражданства и 2) неимѣющихъ его. Первые составляютъ «бюргершафтъ», состоящую изъ «корпораций купцовъ» и «корпораций ремесленниковъ» или «большой и малой гильдій» (см.). По народному образованію въ К. губ. сохраняется пока «высшая коммиссія сельскихъ народныхъ школъ», подъ предсѣдательствомъ губернскаго предводителя дворянства, изъ трехъ членовъ отъ правительства, члена отъ дворянства, генерал-суперинтендента, пастора и главнаго церковнаго попечителя.

Литература. Орановскій, «Матеріалы для географіи и статистики Россіи. К. губ.» (СПб., 1862); фонъ-Бурач, «Матеріалы для военной географіи и военной статистики Россіи. Военное обозрѣніе К. губ.» (СПб., 1863); Лудмеръ, «Сводъ статистическихъ данныхъ» (ч. 1, Митавы, 1888; XVI изданіе К. статистическаго комитета); Möhring, «Resultate der relativen Werthberechnung der Privatbesitzlichkeiten in Kurland» (Митавы, 1887); Лудмеръ, «Справочная книжка К. губ.» (Митавы, 1890); его же, «Справочный указатель фабрикъ и заводовъ въ К. губ. 1888 г.» (Митавы, 1890); его же, «Учебныя заведенія въ К. губ. 1890—91 гг.» (Митавы, 1892); «Statistisches Jahrbuch für das Gouvernement Kurland» за 1860, 1861 и 1863 гг.; «Mitauscher Kalender», разныхъ годовъ; «Адресъ-Календаръ К. губ.»; «Экономическій и нравственный бытъ балтійскихъ крестьянъ» («Отечеств. Записки», 1867); Bienenstamm, «Geographischer Abriss der Ostseeprovinzen»; «О повинностяхъ въ К. губ.» (оффич. работа, 1888); К. Случевскій, «По сѣверу Россіи. Т. III. Балтійская сторона» (СПб., 1888); Kayserling und Derschau, «Beschreibung der Provinz Kurland» (Митавы, 1806); «Записка о земскихъ повинностяхъ въ К. губ.»

(1889); v. Heyking, «Statistische Studien über die ländlichen Zustände Kurlands»; «Извѣстія К. дворянскаго комитета» (Митава, 1886); «Die Lohnverhältnisse der ländlichen Arbeiter in Kurland»; Kampenhausen, «Der Bauerlandverkauf auf den Privatgütern Kurland's in den Jahren 1864—72»; «Отчеты К. крестьянской комиссіи»; v. Heyking, «Der Gesindeverkauf auf den Privatgütern Kurland's» («Baltische Wochenschrift», 1865, № 3 и 4); Bienenstamm, «Beschreibung von Kurland» (Митава, 1841); Rossart, «Statistik und Geographie von Kurland» (Штуттг., 1843); Rathlef, «Skizze der geographischen Verhältnisse von Liv-Esth- und Kurland» (Ревель, 1852); Köppen, «Die Bewohner Kur- und Livlands» («Bul. hist. phil.» III, 46); Риттихъ, «Матеріалы для этнографіи Россіи. Прибалтійскій край» (СПб.). Карты: военно-топографическая карта К. губ. (масштабъ 3 в. в. дюймѣ); специальная карта К. губ. Шуберта (масш. 10 в. в. дюймѣ); Орановскій — карта К. губ. (1 листъ); Rathlef, «Karte zur Skizze v. Liv-Esth- und Kurland» (1 листъ). **К. Вр.**

Курландскій 5-й лейбъ-драгунскій имп. Александра III полкъ—сформированъ въ 1803 г. Боевыя отличія: 16 георгиевскихъ трубъ за кампанію 1807 г. противъ французовъ и знаки на шапки—за отличія въ турецкую войну 1828—29 гг.

Курландскія Губ. Вѣдомостн—ид. въ г. Митавѣ съ 1853 г., два раза въ недѣлю, на русскомъ и нѣмецкомъ яз., а съ 1890 г.—на одномъ русскомъ языкѣ.

Курландцевъ (Николай Дмитріевичъ, 1802—1835)—проф. Окончивъ въ 1823 г. курсъ моск. унив., служилъ сначала въ московскомъ воспитательномъ домѣ, а въ 1826 г. назначенъ проф. военныхъ наукъ въ рижельскомъ индѣѣ, затѣмъ былъ тамъ-же проф. математики, инспекторомъ, а съ 1832 г.—цензоромъ одесскаго цензурнаго комитета. К. напечаталъ двѣ актовыя рѣчи: «О началѣ, постепенномъ развитіи и настоящемъ состояніи опытной физики» (Одесса, 1832) и «О существенной цѣлѣ и способѣ преподаванія математики» (Одесса, 1833), а также перевелъ: Шуберта, «Главные черты космогоніи» (Одесса, 1834); Шеллинга, «Введеніе въ умозрительную физику» (Одесса, 1834); Шува, «Физич. картины Европы» (Одесса, 1834); Стефенса, «О постепенномъ развитіи природы» (Одесса, 1835).

Курлятевъ (Шкурлятевъ) - **Оболенскій** (Дмитрій Ивановичъ)—князь, возведенный въ бояре въ 1549 г. Участвовалъ въ сверженіи любимица Иоаннова, Воронцова; былъ начальникомъ войска въ Ливоніи въ 1568 г.; по приказанію Иоанна IV, со всѣмъ семействомъ посланъ въ монахи, а въ 1562 г. казненъ. Онъ былъ другъ Алексѣя Адашева.

Курма-аватара—второе изъ десяти воплощеній индійскаго бога Вишну, въ образѣ черепахи (санскр. Kūṛma; см. VI, 603). Зародышъ этого мифа встрѣчается уже въ Яджурведѣ, но дальнѣйшее его развитіе принадлежитъ послѣ-ведійской эпохѣ. **С. Б.—ч.**

Курманалѣевы—русскій дворянскій родъ, происходящій отъ иноземца Гордѣя Алексѣевича К., пожалованнаго въ московскіе дво-

ряне въ 1686 г. Родъ К. внесенъ въ VI ч. род. кн. Московской и Ярославской губ. (Гербовникъ, V, 121).

Курманджейскій языкъ—см. Кавказскіе языки (XIII, 817).

Курмаркія (Kurmark)—первоначально главная составная часть маркіи Бранденбургской, меньшая часть которой называлась Новой Маркіею. Въ составъ ея входили Старая Маркія (Altmark), съ городомъ Стендаль, Средняя Маркія, съ Бранденбургомъ, и Укермаркъ, съ Пренцлау, всего 20500 кв. км. Название К. появилось вслѣдствіе перенесенія на Бранденбургъ правъ курфюршества (1556) Послѣ тильзитскаго мира (1807) Старая Маркія была соединена съ королевствомъ Вестфальскимъ, взаимѣнъ чего къ остальнымъ частямъ Маркіи прибавлено было герцогство Магдебургское, на правомъ берегу Эльбы. Старая Маркія въ 1818 г. была возвращена Пруссіи. Съ 1816 г. К. входитъ въ составъ прусскихъ провинцій Бранденбурга и Саксоніи. Ср. v. Bassewitz, «Die Kurmark Brandenburg» (1806—10); Buchholtz, «Versuch einer Geschichte der Kurmark Brandenburg» (B., 1765—75); Mylius, «Corpus constitutionum Marchicarum» и «Novum corpus const. March.» (B., 1758—1822).

Курмеда (Kurmede, нѣмек. Baulebung, франц. Meilleur cattel, лат. Mortuarium)—пошлина, въ эпоху старыхъ порядковъ взимаемая въ Германіи съ завѣсннмъ владѣльцемъ въ пользу землевладѣльца. Послѣдній имѣлъ право выбрать себѣ часть наслѣдства по собственному желанію, напр. или лучшее изъ скота, или лучшую часть обстановки.

Курменты—горный проходъ въ Семирѣченской области, Пржевальскаго (Иссыкъ-кульскаго) уѣзда, въ южной доли Зайлійскаго-Алатау отъ долины р. Чилика (прит. р. Или) на сѣв. побережьи оз. Иссыкъ-куля. Высота перевала (10617 фт.) приходится ниже линіи вѣчнаго снѣга. Подъемъ отъ долины Чилика сначала довольно удобенъ, но отъ небольшого альпійскаго озера до самой верхинки становится крутымъ и труднымъ. Спускъ къ Иссыкъ-кулю круче подъема отъ рѣки Чилика. На гребнѣ находятся гранитныя скалы, а на склонахъ кремнистыя и глинистыя сланцы и известняки. Лѣсъ прекращается на высотѣ 8100 фт., кустарникъ на 9000 фт.; на гребнѣ перевала встрѣчается только альпійская растительность.

Курми—земледѣльческое племя, въ сѣв.-зап. провинціяхъ Индіи. Они имѣютъ собственныя деревни, а также живутъ разсѣянными семействами и группами. Индійскій этнографъ Кэмпбелль отождествляетъ ихъ съ Кунби (см.) и опредѣляетъ ихъ сѣв. границу—23° или 24°, а южную—16° с. ш. Онъ считаетъ ихъ почти арийцами по вѣншности, обычаямъ и нравамъ. К. представляютъ нѣсколько подраздѣленій, но снхихъ особня имена. Какъ истые земледѣльцы, К. отличаются сильной привязанностью къ мѣстамъ своей осѣдлости. Женщины ихъ всегда помогаютъ имъ въ полевыхъ работахъ, что не встрѣчается у другихъ индусскихъ племенъ. **С. Б.—ч.**

Курмухъ-чай—см. Ени-су и Закапальскій округъ

Курмышь—уездный г. Симбирской губ., на лѣвомъ берегу р. Суры, при впаденіи въ нее рч. Курмышки. Основанъ въ 1872 г. нижегородскимъ кн. Борисомъ Константиновичемъ для защиты отъ набѣговъ мордвы, черемисъ и татаръ. Бывшая тутъ крѣпость сгорѣла въ 1768 г. Въ 1670 г. городъ добровольно передался шайкамъ Разина. Въ XVII в. здѣсь была таможня. Въ 1774 г. К. испытала страшное разореніе отъ пугачевскихъ шаекъ. Съ 1780 г. К.—уѣздн. г. Жителей 2916 (1480 мжч. и 1486 жнщ.); дворянъ 88, духовенства 34, почетныхъ гражданъ и купцовъ 149, мѣщанъ 1807, крестьянъ 878. Пристань на Сурѣ. Въ 1892 г. отправлено 46 тыс. пд., изъ нихъ 88 тыс. пд. овса, а прибыло 2 тыс. пд. Городскихъ доходовъ 19997 руб., расходовъ столько же (2885 руб. на городское управленіе, 762 р. на народное образованіе, 210 руб. на врача). Женская прогимназія, на содержаніе которой городъ даетъ 700 руб., а земство 900 руб. Городское 2-классное училище. Общественная бесплатная читальня. Земство имѣетъ въ К. больницу на 20 кроватей съ врачомъ, 8 фельдшерами и аптекою. 2 поташныхъ завода и 5 кирпичныхъ. Ремесленниковъ 55 мастеровъ, 19 рабочихъ и 8 ученика. Ср. В. Ауновскій, «Городъ К.» («Симб. Сборникъ», т. II).

Курмышскій уѣздъ находится въ сѣверной части Симбирской губ.; пространство его 78,26 кв. миль (8786 кв. в.) или 894488 дес. Площадь у. возвышенная. Ближе къ берегамъ р. Суры, отъ пересѣкающихся овраговъ, мѣстами представляется холмистою. Холмы около Курмышя состоятъ изъ красной глины. Въ ключахъ, вытекающихъ изъ этихъ холмовъ, много желтоватой охры. На правомъ берегу р. Суры находятся залежи вязкой синеватой глины, годной для выдѣлки простой глиняной посуды. Около с. Ильня Гора залежи сѣрнаго колчедана. Здѣсь существовалъ сѣрный заводъ, закрытый въ началѣ 1860-хъ гг. На берегу р. Мены, около с. Анастасова, залегаютъ большими толщинами азвестнякъ, который покрываетъ черноземомъ и красноватымъ суглинкомъ съ пескомъ, его разрабатываютъ на известъ; кромѣ того тутъ добывается жерновой камень и мѣлъ; послѣдній находится и въ другихъ мѣстахъ у. Долина р. Пьяны покрыта третичными осадками, которые разграничиваютъ здѣсь яру отъ триаса. Въ у. есть залежи торфа. Почва у. на сѣверѣ болѣе глинистая, въ южной половинѣ р. Суры песчаная, а западная часть у. имѣетъ черноземную и частью глинистую почву. Рѣки у. принадлежатъ къ Волжской системѣ. Самая важная рѣка у., Сура, протекаетъ по срединѣ у. Она судоходна и пристани на ней при г. Курмышѣ, с. Мурзинцахъ, Бокшадинѣ, Пильнѣ и Ратовѣ. Притоки Суры въ у.: Пьяна, Курмышка, Большая и Малая Мѣдяна, Мена и Кишъ слѣва, а Кушакка, Мысець и др. справа; всѣ они не имѣютъ промышленнаго значенія. Лѣса расположены главнымъ образомъ по Сурѣ; ихъ считалось въ 1867 г. 58674 дес., а теперь только 88580 дес. Пахатной земли 228400 дес., луговъ 59180 дес., подъ лѣсомъ 88580 дес. Ежегодно подъ посѣвомъ хлѣбовъ, картофеля, гороха, льна, конопли и проч. пищевыхъ илѣ

промышленныхъ растений находится отъ 120 до 125 тыс. дес. Главное занятіе жителей—земледѣліе. Всего больше сѣется ржи и овса. По десятилѣтнимъ наблюденіямъ, всѣхъ хлѣбовъ и картофеля остается на душу населенія 11,9 пуда, за вычетомъ на посѣвъ и продовольствіе. Крестьяне мало заботятся объ удобреніи своей земли и объ улучшенныхъ способахъ обработки, а потому на ихъ земляхъ урожай меньше, чѣмъ у помѣщиковъ; напр. въ 1892 г. у крестьянъ на надѣльной землѣ былъ урожай ржи самъ 5¹/₄, а у помѣщиковъ—самъ 8. Скотоводство въ у., послѣ неурожая въ 1890 и 1891 г., упало; такъ, до неурожая было лошадей 57067, рогатаго скота 48786, мелкаго 166049 гол., а въ 1893 г. было лошадей 37080, рогатаго скота 47848, мелкаго скота 88029 гол. Конскіе заводы. Рыболовство. Преобладающіе промыслы у.: доставка хлѣба въ Промзино и Мысково, работа на судахъ и баркахъ, бурлачество. Кустарные промыслы: 16 заведеній для гнутья ободьевъ и полозьевъ, 27 красильныхъ заведеній, 8 заведеній для сидки дѣгтя, 8 валзельныхъ суковокъ, 1 рогожное заведеніе, 17 поташныхъ заводовъ, 1 обойное заведеніе, 34 шерстобойни. Мельницъ вѣтринныхъ 855, водяныхъ 77, круподерокъ 179, маслобоенъ 55. 1 винокуренный заводъ. Развиты торговля хлѣбомъ. Въ 1892 г. въ у. было 1 оптовый складъ, 58 винныхъ лавокъ, 8 трактира и 58 мелочныхъ лавочекъ. Ярмарокъ и базаровъ 12. Всѣхъ торговыхъ документовъ выдано 214, изъ нихъ 2 гильдіи 29, на мелочный торгъ 111, на равновснны торгъ 2, на разносныя 2, приказничьихъ 1 кл. 15, 2 кл. 58. Иностранческаго населенія въ уѣздѣ около 70 тыс. чел. Татаръ 28870; татарскихъ селеній 9. Татары болѣе живутъ около трактовъ и занимаются преимущественно торговлею. У нихъ 85 мечетей; почти при каждой мечети есть школа. Крещеныхъ татаръ около 2 тыс. чел. По свѣдѣніямъ за 1894 г., магометанъ было въ у. 27120 чел. Чувашей считается 81335 душъ. Они населяютъ 106 селеній; всѣ крещены. Изъ промысловъ у нихъ развито звѣроловство. Мордвы считается 9490 чел.; они сохраняютъ много старинныхъ предразсудковъ и обычаевъ; всѣ христіане; охотно занимаются звѣринными промыслами и пчеловодствомъ. Всѣхъ православныхъ церквей въ у. было 86, часовенъ 28, женская община въ с. Мѣдянахъ. Въ уѣздѣ 2 стана, 17 волостей. Земство имѣетъ свою почту. Всѣхъ селеній 288, дворовъ 22985. Болѣе значительныхъ селеній 12; самое многочисленное Мажаровскій Майданъ. Въ 1891—92 учебномъ году однихъ училищъ въ вѣдѣніи училищнаго совѣта было 23; въ нихъ училось 1556 человекъ (мордвы 27 человекъ, чувашей 142). Земство ассигновало въ 1893 году на народное образованіе 6650 руб., въ томъ числѣ 5 тыс. руб. на земскія школы, 850 р. на городское училище въ Курмышѣ, 900 руб. на женскую прогимназію и 200 руб. на пособіе школамъ грамоты. Въ у. есть нѣсколько школъ грамоты и церковно-приходскихъ школъ. По счѣтѣ 1893 г. на врачебную часть назначено 20725 р. Кромѣ больницы въ городѣ, 1 больница въ уѣздѣ и 2 пріемныхъ покоев. 4 земскихъ врача, 9 фельд-

шеровъ, 3 акушерки. На ветеринаровъ земство расходуетъ 1250 р. (въ 1893 г.). Съ 1879 г. земство ежегодно тратитъ по 800 руб. на прирѣние каждаго и убогихъ. Содержаніе земскаго управленія—7782 руб. На повинности обязательныя расходуются всего 48177 р., а на необязательныя—33666 р. Главный доходъ земства—сборъ съ земель и лѣсовъ, 68708 р. Жителей въ К. у. 178361 (89310 мжч. и 90051 жнщ.); дворянъ 212, дух. сословія 886, почетныхъ гражданъ и купцовъ 980, мѣщанъ 1945, военнаго сословія 1690, крестьянъ 178048, прочіихъ сословія 160. Православныхъ 150190, раскольниковъ 740, магометанъ 27120, католиковъ 87, протестантовъ 86, иудеевъ 184, проч. исповѣданій 65. Въ у. есть курганы и городища, но они мало изслѣдованы. Литературу см. Сибирская губ.

А. Ф. О.

Журнаковъ (Николай Семеновичъ)—химикъ, род. въ 1861 г., по окончаніи курса въ нижегородской гр. Аракчеева военной гимназій поступилъ въ горный вѣст., гдѣ окончилъ курсъ въ 1883 г. Адъюнктъ-проф. этого же института по кафедрѣ металлургіи, галлургіи и пробирнаго искусства состоялъ съ 1885 г., проф. химіи съ 1894 г. К. напечатано нѣсколько статей по неорганической химіи въ «Журналѣ Русскаго Физико-Химическаго Общества» и въ «Горномъ Журналѣ»; «О сложныхъ металлическихъ основаніяхъ»—диссертация, представленная въ советъ горнаго вѣст. для полученія званія профессора по кафедрѣ химіи.

Журнаковскіе—польскій дворянскій родъ, герба *Лодзь*, предки котораго переселились во 2-й половинѣ XVII в. изъ Познани въ Литву. Родъ К. внесенъ въ VI ч. родосл. кн. Гродненской губ.

Журнакъ шаба—изба безъ трубы, черная, въ которую дымъ валитъ изъ устья печи и выходитъ въ волоковое оконце или въ дверь. Всего болѣе К. избы распространены до сихъ поръ среди финскихъ народностей. Дымъ К. избы производитъ болѣзнь глазъ, иногда окончивающуюся слѣпотой, а также страданія легкихъ. Изъ данныхъ, собранныхъ за 1850—74 гг., оказывается, что средняя продолжительность жизни мужскаго финскаго населенія Петербургскаго уѣзда не достигаетъ 20 лѣтъ, а женскаго—немного превышаетъ 22 года, между тѣмъ какъ въ Россіи средняя продолжительность жизни считается для мужскаго пола въ 30 лѣтъ, а для женскаго въ 32 года. Результатъ этотъ долженъ быть объясненъ именно вліяніемъ К. избы.

Журникъ (Kurzik)—незначительный городъ въ прусской Познани, съ замкомъ графовъ Замоискихъ, знаменитымъ своею «Библиотека Корницка» (40000 томовъ, 200 икунабудовъ, 1000 рукоп., большей частью относящихся къ исторіи и литературѣ старой Польши), основанною въ 1820—30 гг. графомъ Титомъ Двигинскимъ и издающею переводы классическихъ авторовъ, перепечатку польскихъ книгъ и математическіе труды на польскомъ языкѣ.

Журно (Антуанъ-Огюсть Сошпоа, 1801—1877)—французскій ученый, родоначальникъ—математическаго направленія въ политиче-

ской экономіи, учился въ нормальной школѣ, былъ ректоромъ академіи въ Греноблѣ, затѣмъ въ Дижонѣ. Экономическіе труды его: «Recherches sur les principes mathématiques de la théorie des richesses» (Парижъ, 1838) и «Revue sommaire des doctrines économiques» (Парижъ, 1877), гдѣ онъ критикуетъ законъ спроса и предложенія. Философскіе труды: «Exposition de la théorie des chances et des probabilités» (П., 1843); «Essai sur les fondements de nos connaissances et sur les caractères de la critique philosophique» (П., 1851); «Matérialisme, vitalisme, rationalisme» (П., 1875); вступ. о значеніи естественнонаучныхъ данныхъ для философіи. Историческіе труды: «Traité de l'enchaînement des idées fondamentales dans les sciences et dans l'histoire» (Дижонъ, 1861) и «Considérations sur la marche des idées et des événements dans les temps modernes» (П., 1872). Его теорія случая совершенно оригинальна; онъ первый съ успѣхомъ приложилъ математическіе методы къ политич. экономіи. Его труды, особенно первые, не имѣли, однако, большого успѣха. Ему принадлежатъ еще «Des Institutions d'instruction publique en France» (П., 1864), интересные доклады на тематическаго содержанія въ «Journal» Grelle'a и другихъ сборникахъ, изданіе мемуаровъ маршала Рувилье—Сентъ-Сира (Парижъ, 1881) и писемъ Эйлера (Парижъ, 1842). К. прилагаетъ свой математическій методъ лишь къ тѣмъ экономическимъ явленіямъ, которыми допускаютъ возможность непосредственнаго количественнаго опредѣленія, именно къ цѣнамъ и доходамъ. Онъ составляетъ кривую спроса, съ количествами въ видѣ ординатъ и цѣнами въ видѣ абсциссъ, опредѣляетъ цѣну, при которой обороты достигаютъ максимума, и специально изучаетъ случаи монополіи. Онъ изслѣдуетъ вліяніе налоговъ на товары; производимые монополически, конкуренцію производителей на рынокъ, совокупное дѣйствіе послѣднихъ на различныхъ ступеняхъ изготовленія товара, образованіе общественнаго дохода и вліяніе его международнымъ взаимодействіемъ рынковъ. Случай, надъ теоріею котораго онъ работалъ въ другихъ своихъ сочиненіяхъ, представляется ему нѣкотораго рода положительнымъ элементомъ въ явленіяхъ, возникающихъ отъ совмѣстнаго существованія многихъ независимыхъ другъ отъ друга рядовъ причинъ. Ср. Liard, «Un géomètre philosophe» («Revue des deux Mondes», 1877, VII); и Auspitz und Lieben, «Untersuchungen über die Theorie des Preises» (Лпц., 1889, XIX).

Журносая летучая мышь (Synotis barbastellus)—принадлежитъ къ роду Synotis, отличительные признаки котораго: умѣренная величина ушей, сросшіяся между собою надъ теменемъ, съ округленнымъ внутреннимъ и сильно вытянутымъ впередъ наружнымъ краемъ (онъ оканчивается между глазами и губою); ноздри на верху морды; зубная система—рѣзцовъ $\frac{2}{1}$, клыковъ $\frac{1}{1}$, коренныхъ $\frac{2}{1}$ и округленная кожная лопасть на шпорѣ (см. Летучія мыши). К. летучая мышь, сверху темночернобурого цвѣта, снизу сѣробураго; длина тѣла 9 см., изъ которыхъ 5 см. приходится на хвостъ, размахъ

крыльевъ 27 стм. Водится въ Европѣ (у насъ въ средней Россіи и Крыму) и средней Азій, особенно въ открытыхъ лѣсахъ; рано вылетаетъ по вечерамъ, летаетъ быстро и высоко.

Н. Бн.

Куру—см. Вѣшенная балка.

Куровское—с. Московской губ., Богородскаго у. Бумаготкацкая фбр. съ производствомъ 1200 тыс. руб.; больница на 10 кроватей, школа. Дворовъ 186, жит. 1129.

Куровъ (Kurov) — посадъ Ново-Александрійскаго у., Люблинской губ., при р. Куровкѣ, прит. Вислы. Дворовъ 466, жит. 4457 (2528 евреевъ), занимающихся преимущественно бочарнымъ ремесломъ. Костель, школа, 4 еврейскихъ молитвенныхъ дома.

Куроглашение или *Куры* — одинъ изъ терминовъ стариннаго русскаго времясчисления, означавшій, по всей вѣроятности, 6—7 час. ночи или, по нашему, 12—1 час. пополуночи.

Куроде Кійотана — графъ, японскій государственный дѣятель; во время реставраціи (1868) игралъ выдающуюся роль. По окончаніи реставраціонной войны онъ былъ призванъ въ составъ новаго правительства; въ 1870 г. былъ начальникомъ колоніальнаго управленія о-ва Йесо. Когда, въ 1875 г., корейцы открыли канонаду по японскому судну «Унъ-Канъ», К. былъ посланъ уполномоченнымъ въ Корею и добился того, что корейское правительство извинилось по поводу случившагося и заключило съ Японіею торговый договоръ. Въ 1886 г. онъ, черезъ Сибирь, посѣтилъ Европу. Съ 1887 по 1889 г. былъ первымъ министромъ, потомъ членомъ государственнаго совѣта. Въ послѣднее министерство Итô, времени корейской войны, К. былъ министромъ путей сообщенія.

Куроземни (Kurozemi) — посадъ Стопницкаго у., Кѣлецкой губ., на р. Черной, прит. Вислы; 150 дворовъ и 1389 жит., въ томъ числѣ 502 еврея. Древній замокъ. 2 еврейскихъ молитвенныхъ дома, школа.

Курумъ — часть ружейнаго замка (см. XII, 207 и таблицу при стр. 326), непосредственно производящая воспламененіе заряда. Подробнѣе см. Ружье.

Курон-Косибуми — докторъ японскаго языка сиб. унив., изъ сословія японскихъ потомственныхъ дворянъ (сизоку). Род. въ 1859 г. въ Токио; изучивъ китайскихъ классиковъ, поступилъ въ училище иностранныхъ языковъ въ Токио, гдѣ избралъ спеціальностью русскій яз. По окончаніи курса, состоялъ преподавателемъ школы по русскому яз. и всеобщей исторіи Европы, былъ однимъ изъ учредителей общества русской науки, много переводилъ съ русскаго яз. на японскій, былъ сотрудникомъ одной изъ лучшихъ японскихъ газетъ, окончилъ изданіе русско-японскаго словаря (Ра-ва-зи-и). Въ 1886 г. К. выѣхалъ изъ Японіи въ Россію и въ 1888 г. занялъ должность лектора японскаго яз. въ сиб. унив. Въ видѣ пособія для студентовъ онъ издалъ: «Японскій алфавитъ съ приложеніемъ складовъ и примѣровъ», «Введеніе въ изученіе японскаго языка», «Русско-японскіе разговоры, съ приложеніемъ японскихъ посло-

вицъ». Съ 1891 г. онъ издаетъ выпусками японскую хрестоматію. Преподаетъ также студентамъ китайско-монголо-маньчжурскаго отд. вост. факультета китайскую каллиграфію. Состоитъ въ то же время вольнослушателемъ на юридическомъ факультетѣ. *Д. П.*

Куромы — см. Корсь (XVI, 348).

Куропалатъ — византийская придворная должность, сопряженная сначала съ высшей охраной императорскаго дворца (φύλαξις τῆς αὐλῆς), позже сдѣлавшаяся исключительно почетною. Первоначально К. сдѣлывалъ непосредственно послѣ императора; въ это время титулъ К. принимали часто члены императорской фамиліи, иногда наследникъ престола. Въ эпоху Комненовъ значеніе должности К. стало понижаться; въ XII в. выше К. оказывается *протокуропалатъ*, а въ перичесленіи Кодица, который самъ былъ К., это — 15-й рангъ. Кроме придворнаго К., зтогъ санъ имѣлъ и одинъ изъ кавказскихъ князей, глава Иверійскаго дома; со временъ Льва VI иверійскіе государи являются наследственными К. — Жена К. называлась *куропалатисса*.

Куропатки. — I. К. составляютъ особое подсемейство (по мнѣнію другихъ особое семейство) куропатковыхъ (Pardalinae) тетеревиныхъ. Отъ остальныхъ тетеревиныхъ К. отличаются тѣмъ, что у нихъ цѣвка не оперена, а покрыта щитками, ноздри прикрыты голой чешуйкой; въ отличіе отъ древесныхъ куръ ихъ нижняя челюсть цѣльнокрайняя; тѣло стройное, голова маленькая. К. водятся во всѣхъ странахъ Стараго Свѣта кромѣ крайняго С, ведутъ образъ жизни преимущественно наземный, превосходно бѣгаютъ и прячутся, держатся по большей части на открытыхъ мѣстахъ, живутъ стаями или парами, но во время вывода птенцовъ всегда разбиваются на пары, имѣющія каждая свой особый участокъ; многочисленныя яйца откладываются въ очень простое гнѣздо на землѣ, въ полеченіи о потомствѣ принимаютъ участіе оба родителя. Питаются главнымъ образомъ различными растительными веществами и служатъ предметомъ охоты, такъ какъ мясо ихъ очень вкусно. Ощутительнаго вреда не приносятъ нигдѣ. Умственные способности выше чѣмъ у другихъ тетеревиныхъ; онѣ по большей части легко выживаютъ въ неволѣ и приручаются. *Горный К.* (Sassabís) отличаются 12—16 перьями хвостомъ, не скрытымъ подъ кроющими перьями, присутствіемъ перышекъ въ носовой ямкѣ, короткимъ клювомъ съ выгнутымъ гребнемъ. У самца на задней сторонѣ цѣвки бугоръ. Полетъ очень быстръ и не шумный, но и эти К. предпочитаютъ бѣгать, въ крайнемъ случаѣ спасаются и на деревьяхъ, 10 видовъ въ Старомъ Свѣтѣ (1888). Въ Россіи, именно во всей горной странѣ Кавказа и Туркестанѣ, а также въ Греціи, западной и средней Азій, западной части Гималаевъ и горахъ сѣв. и вост. Монголіи и сѣв. Китая водится каменная К. или чукаръ (С. shukar). Она сверху голубовато-сѣраго цвѣта съ красноватымъ оттѣнкомъ, уздечка, щеки, горло и часть шеи бѣлыя и окаймлены узкой черной полосой; зобъ и часть груди сѣро-голубые, остальная нижняя часть и надхвостье — ржаваго цвѣта, бока съ широкими

черными полосами, клювъ, кольцо вокруг глаза и ноги красные; длина 35 стм. Держится въ скалистых ущельяхъ, избѣгая мѣстъ заросшихъ гѣсомъ или высокою травой, стайками изъ 5—40 штукъ; питаются гѣбомъ насѣкомыми, сѣменами, луковичами, зернами и т. п.; зимою добываютъ изъ-подъ снѣгу ягоды и сѣмена. Уже въ февралѣ и мартѣ разбиваются на пары и въ это время между самцами происходят ожесточенныя драки; кладка состоитъ изъ 8—12, рѣже до 14 яицъ, высидиваютъ оба родителя. Въ южной Европѣ, на Альпахъ, въ верхней Австріи, Баваріи, Тироли и Швейцаріи водится близкій видъ *S. saxatilis*, также называемый каменной К. Въ юго-западной Европѣ, особенно во Франціи, къ Ю отъ линіи, соединяющей Брюссель и Венецію, водится красная К. (*S. tufa*; см. таблица Куринны, фиг. 4) длиною 38 стм., отличающаяся главнымъ образомъ болѣе краснымъ опереніемъ и рядомъ пятны въ мѣсто полоски на головѣ и шеѣ. Около 1770 г. она разведена въ Англіи и теперь мѣстами весьма обыкновенна; у насъ прежде попадалась въ Крыму, куда была привезена кн. Воронцовымъ. Къ роду *горныя индикы* (*Tetraogallus* s. *Megaloperdix*) съ короткими при основаніи расширенными клювомъ, голыми носовыми ямками, короткими крыльями и 18-ти перьямъ хвостомъ, незакрытымъ кроющими перьями, принадлежатъ самыя крупныя К., достигающія величины глухаря (но короче его). 4 вида въ сѣв. и средней Азійи. Кавк. горная индикка Интаур (*T. caucasicus*) сверху сѣрая съ буроватосѣрой полосой на затылкѣ, маховыя бѣловатыя, полоса на шеѣ и горло бѣлыя, нижняя сторона испещрена чернымъ, бѣлымъ и ржаво-желтымъ пѣтломъ, зобъ и верхняя часть груди съ многочисленными полосами, у самки пѣтла грязнѣе; длина 58 стм. Водится на всемъ протяженіи главнаго хребта Кавказа и его отроговъ на высотѣ отъ 7 до 16 тыс. фт.; держится исключительно на горахъ, покрытыхъ вѣчнымъ снѣгомъ; питается главнымъ образомъ горнымъ растеніемъ *Potentilla*, живетъ парами, весьма осторожна и потому охота за нею трудна. Каспійская горная индикка (*T. caspius*) отличается болѣе свѣтлымъ пѣтломъ, рѣдкими черными пятнами на зобѣ и верх. части груди и большей величиною (около 67 стм.); водится на высочайшихъ горахъ Арменіи, на Копетъ-Дагѣ и по верхнему теченію Чандыра, а также въ Курдистанѣ, Малой Азійи и сѣв. Персіи. *Франколинъ* (*Francolinus* s. *Pternistes*) съ довольно длиннымъ крошковатымъ клювомъ, короткимъ 14-ти перьямъ хвостомъ, скрытымъ подъ кроющими перьями, и сильными шпорами на ногахъ самца; водится въ числѣ около 50 видовъ въ Африкѣ и зап., южн. и юго-вост. Азійи; еще недавно водились и въ южной Европѣ. Вслѣдствіе вкуснаго мяса служить предметомъ ревностной охоты: ружейной, соколиной, съ борзыми и сѣтями. Турчакъ (*P. vulgaris*; см. табл. Куринны, фиг. 6) сверху черноватобураго цвѣта съ желтоватыми полосками и пятнами, бока головы, подбородокъ и горло чернаго, на серединѣ шеи широкая коричнево-красная поперечная полоса, грудь черная съ бѣлыми пятнами; длина 34 стм. Водится на

Кипрѣ и въ зап. Азійи до Индіи, у насъ въ Закавказьѣ въ долинѣ Куры и Аракса; держится преимущественно въ кустарникахъ воды. Прежде водился въ Испаніи, южной Италіи и Сициліи. *Сѣрая К.* (*Perdix*) съ короткимъ, у основанія расширеннымъ клювомъ, голыми носовыми ямками, короткими крыльями, почти совершенно скрытымъ подъ кроющими перьями короткимъ хвостомъ изъ 16 или 18 перьевъ и ногами безъ шпоръ; 3 вида въ Европѣ и Азійи. Обыкновенная сѣрая К. (*P. cinerea*, см. таблица Куринны, фиг. 3) сверху свѣтлобурая съ темными и свѣтлыми пятнами, шеки и горло ржаво-пѣтла, мѣсто вокругъ глаза красное, грудь пѣпельносѣрая съ черными волнистыми линіями, на бѣломъ брюхѣ каштановобурое пятно (у самки едва замѣтно), хвостъ ржавокрасный съ примѣсью сѣраго и бураго. Вообще пѣтль сильно варьируетъ. Длина 26 стм., хвостъ 8 стм. Сѣрая К. широко распространена въ Европѣ и Азійи. У насъ она доходитъ до 66° въ Финляндіи, до 64° с. ш. въ Архангельской губ., но дагѣ на В не восходитъ такъ далеко къ С; она встрѣчается къ Ю отъ этихъ предѣловъ всюду; на песчаныхъ пустынныхъ пространствахъ ЮВ рѣдка; кромѣ того водится на Кавказѣ и въ Закавказьѣ, въ Сибири до Алтая и въ Туркестанѣ. Въ Скандинавіи, гдѣ область ея постепенно расширялась по мѣрѣ развитія земледѣлія, она доходитъ почти до полярнаго круга; разведена также въ Новой Зеландіи. Сѣрая К. держится главнымъ образомъ на равнинахъ, особенно на хлѣбныхъ поляхъ, перемежающихся съ кустарниками, а въ южн. Россіи въ степяхъ, перерѣзанныхъ балками. Питается зернами, зеленью и насѣкомыми, летаетъ быстро и съ шумомъ невысоко надъ землею и по большей части на небольшія разстоянія, при чемъ быстро двигаетъ крыльями, а отъ времени до времени, особенно передъ тѣмъ какъ опуститься, летитъ, не шевеля ими. Держится стаями, иногда очень большими (при перекочевкахъ, наблюдались стада въ 500—1000 шт.). Ранней весною стада разбиваются на пары, возобновляющіеся холода могутъ заставить ихъ снова собраться. Въ гнѣздо (углубленіе въ землѣ, слегка выстланное пухою и перьями) самка, смотря по возрасту, откладываетъ отъ 12 до 20 и даже 24 яйца и высидиваетъ около 3—4 недѣль (по Врѣму—26 дней). Оба родителя заботливо охраняютъ птенцовъ, которые уже скоро послѣ выхода изъ яйца очень развиты и подвижны. Зимою К. добываютъ пищу подъ снѣгомъ или приближаются къ жилищамъ и гумнамъ, ночуютъ подъ снѣгомъ, въ кучахъ соломы и т. п. Въ суровыя зимы, особенно если снѣгъ обледенѣетъ, сѣрая К. часто гибнуть въ большомъ количествѣ, но, благодаря ихъ плодовитости, быстро размножаются, если наступитъ рядъ благоприятныхъ годовъ. Обыкновенно К. держатся въ очень ограниченномъ районѣ, иногда же предпринимаютъ значительныя перекочевки.

II. *Бѣлая К.* (*Lagopus*) см. V, 172. Табл. Куринны, фиг. 8. Сюда же принадлежитъ родъ перепелъ (см. и таблицу Куринны, фиг. 2)—родъ тетеревиныхъ.

H. Кн.

Охота на бѣлыхъ К. (V, 172) производится

лѣтомъ на моховыхъ ягодныхъ болотахъ изъ подъ собаки, при чемъ онѣ хорошо выдерживаютъ стойку ея. Пользуясь свойствомъ бѣлыхъ К. бѣжать на огонь, осенью ихъ подманываютъ ночью огнемъ костра и стрѣляютъ, когда онѣ покажутся въ освѣщенномъ пространствѣ. Всего болѣе добываютъ бѣлыхъ К. силками—ловля, запрещенная закономъ. Стрѣльба бѣлыхъ К. воспрещается въ Европ. Россіи съ 1 марта по 15 іюля. Охота на каменныхъ или красныхъ К. (*Pedrix saxatilis*) производится осенью: къ нимъ или подкрадываются на выстрѣлъ, укрываясь за камнями, или же подкарауливаютъ ихъ на водоной. Въ Туркестанѣ самцы каменныхъ К., по мѣстному—*кялики* (кялики, каклики), вскармливаются туземцами въ кѣтъгахъ, какъ пѣвчія птички, и, кромѣ того, натаскиваются для боевъ; старые опытные бойцы пѣнятся въ 5—6 и болѣе рублей. Охота на каменныхъ К. въ Европ. Россіи (включая Закавказье) воспрещена съ 1 декабря по 15 авг. *Сиралъ К.* (*Pedrix sivega*) представляетъ главную пернатую дичь, составляющую предметъ охоты, въ смыслѣ спорта. Условія, содѣйствующія размноженію этой птицы, заключаются въ истребленіи хищниковъ (ястребовъ, лисицъ, бродячихъ кошекъ и т. п.) въ тѣхъ мѣстахъ, гдѣ она водится, а также въ подкармливаніи ея, въ зимнюю пору, ячменемъ, пшеницею или рожью; у насъ, на С, въ наиболѣе благоустроенныхъ хозяйствахъ (напр. въ Императорской охотѣ) сѣрыхъ К. даже вылавливаютъ въ декабрѣ и, прокормивъ ихъ остальную часть зимы въ сараяхъ, выпускаютъ попарно весной, при первыхъ проталинахъ, въ наиболѣе удобныя мѣста. Охота начинается со второй половины августа, послѣ уборки хлѣбовъ, гдѣ до того времени К. скрываются, и производится у насъ, преимущественно, съ подружейной собакой; найдя выводокъ К., стараются, по возможности, разбить (разсѣять) его, такъ какъ одиночныя птицы лучше выдерживаютъ стойку собаки; для послѣдней дѣли употребляютъ иногда бумажные змѣи и бумажные игрушечные ястреба, такъ какъ К. крѣпко залезаютъ отъ испуга и поднимаются только изъ подъ носа собаки; пользуются также «пчелкою»—насквозь просверленною крупною дробью, которая при полетѣ производитъ такой визгъ и свистъ, что испуганныя К. рассыпаются въ равныя стороны и забиваются въ кусты. Въ Англіи на К. охотятся теперь почти исключительно двумя способами: или охотники идутъ дѣбно и стрѣляютъ срывающихся передъ ними птицъ, или же они прячутся за какимъ нибудь прикрытіемъ и К. загоняютъ на нихъ облавою. Осенью на сѣрыхъ К. охотятся съ ловчими птицами (соколами и ястребами). Всего легче зимняя охота на К., которая во время морозовъ приближается къ жилью; кромѣ того, К. зимою утрачиваютъ обычную осторожность. Наиболѣе истребительная, запрещенная въ Европ. Россіи, ловля сѣрыхъ К. всевозможными снастями: *сетельлами* (V, 923), *силками*, которые привязываются по окружности обруча или набиваются на доску и засыпаются мягкойю, смѣшанною съ зерномъ, *машрами* (сѣтью въ видѣ кошака до 6 саж. въ окружности), которыми кроютъ К.

на привадѣ и т. п. Охота на сѣрыхъ К. воспрещается: въ Финляндіи съ 15 ноября по 31 августа, въ губерніяхъ Царства Польскаго съ 15 февраля по 1 августа, въ Курляндской губ. — по усмотрѣнію губернскаго начальства, въ остальныхъ губерніяхъ Европейской Россіи— съ 1 декабря по 15 августа. См. М. Вавиловъ, «Охота въ Россіи» (М., 1873); Л. Сабанѣевъ, «Охотничій календарь» (М. 1892); С. Аксаковъ, «Ловля шатромъ тетеревовъ и куропатокъ» («Сочиненія», т. V, изд. 1886 г.); С. Безобразовъ, «О разведеніи сѣрыхъ куропатокъ» («Охотничья Газета», 1891, № 4) и друг.

(I. B.

Куропаткинъ (Алексій Николаевичъ)—генералъ-лейтенантъ; род. въ 1848 г., окончилъ курсъ въ Павловскомъ военномъ училищѣ и Николаевской академіи генер. штаба, участвовалъ въ самаркандскомъ походѣ 1868 г.; былъ командированъ въ Алжиръ, гдѣ прожилъ около года и принялъ участіе въ экспедиціи французскихъ войскъ въ В. Сахару; тогда же была издана имъ книга объ Алжирѣ. Съ отличіемъ участвовалъ въ коканскомъ походѣ, подъ начальствомъ М. Д. Скобелева. Въ 1876—1877 гг. К. состоялъ во главѣ посольства въ Кашгарію, гдѣ заключилъ договоръ съ Якуббекомъ. Объ этомъ путешествіи написанъ имъ сочиненіе: «Кашгарія». Въ должности начальника штаба отряда ген. Скобелева, находился въ сраженіи подъ Ловчей (см.) и въ атакѣ 30-го и 31-го августа на Плевну, при чемъ былъ контуженъ въ голову. При переходѣ отряда Скобелева черезъ Балканы, 25 декабря 1877 г., К. былъ тяжело раненъ и принужденъ оставить театръ войны. Позже заведывалъ азиатскою частью главнаго штаба и состоялъ адъютантъ-профессоромъ военной статистики въ академіи генер. штаба. Составилъ описаніе дѣйствій отрядовъ Скобелева въ Турецкую войну, подъ заглавіемъ: «Ловча, Плевна, Шейново». Въ 1879 г. К. былъ назначенъ начальникомъ стрѣлковой бригады въ Туркестанѣ, а весной 1880 г. посланъ съ отрядомъ въ Кульджу, для организаціи обороны хребта Борохоро; по уваженіи дѣлъ съ китайцами, ему было предписано сформировать въ Аму-дарьинскомъ отдѣлѣ особый отрядъ и вести его къ генералу Скобелеву въ ахаль-текинскій оазисъ. Пройдя благополучно 700 в. по маловодной пустынѣ, онъ привелъ отрядъ къ Геокъ-Тепе (VIII, 403), гдѣ состоялъ начальникомъ войскъ праваго фланга; во время штурма командовалъ главной штурмовой колонной. Съ 1882 г. К. служилъ при главномъ штабѣ, при чемъ ему вѣрялись важныя стратегическія работы. Въ мартѣ 1890 г. онъ назначенъ начальникомъ Закаспійской области и командующимъ войсками, въ ней расположенными.

Куре-сине—см. Японское теченіе.**Куресльвицъ**—см. Лютковыя.

Курестровъ—о-въ на р. Сѣв. Двинѣ, Архангельской губ., Холмогорскаго у. На немъ нѣсколько селеній, образующихъ особую волость. Въ одномъ изъ нихъ, Денисовкѣ, родился Ломоносовъ. Въ 1471 г. К. значился въ спискѣ Двинскихъ земель.

Курочка болотная, также *керостелекъ*, *болотный*, *пастушокъ* (*Porzana palustris*)—

отличается чрезвычайно медленнымъ полетомъ, вслѣдствіе чего стрѣльба ея очень легка. Лѣтомъ К. болотныя даже мало летаютъ и бѣгутъ передъ собакою, всячески запутывая свой слѣдъ, чѣмъ настолько сильно горячатъ ее, что охотники, боясь испортить собаку, избѣгаютъ охоты на эту птицу.

Курочкинскіи соляныя озера — Астраханской губ. и уѣзда, лежатъ на правомъ берегу Волги, въ 60 в. къ ЮЗ отъ Астрахани, въ 1 $\frac{1}{2}$ вер. отъ пристани Курочкинской. Ихъ два: Большое К. имѣетъ 2 в. длины, 290 саж. шир. и до 8 в. въ окружности. Малое К., при той же почти окружности, имѣетъ 4 в. 100 саж. дл., при 100 саж. шир. Соль въ озерѣ довольно чиста и содержитъ: хлористаго натра 93,3%, сѣрнистаго натра 0,9%, сѣрнистой извести 0,3%, хлористаго магнія 1,3%, нерастворимыхъ частей и воды 4,3%. Озера усильно, но неравномерно разрабатывались; въ нихъ добыто соли: въ 1849 г. — 1850870 пд., въ 1857 г. — 1882571 пд., въ 1861 г. — 792816 пд., и въ 1871 г. — 90220 пд.

Курочкинскій (Василій Степановичъ) — сатирический поэтъ и известный переводчикъ Беранже, род. въ 1831 г., учился въ 1 кадетскомъ корпусѣ и дворянскомъ полку, служилъ въ арміи, потомъ въ вѣдомствѣ путей сообщенія. Писать стихи началъ еще въ корпусѣ и обратилъ ими на себя вниманіе своего учителя, известнаго Ирин. Введенскаго. Сначала К. работалъ не только въ второстепенныхъ журналахъ, но и для рыночныхъ издателей. Известность его началась со времени появленія его переводовъ Беранже, замѣчательныхъ яркостью и оригинальностью передачи (отд. СПб. 1858, 1864 и 1874). Силою таланта они затмили собой всё прежнее; многие изъ нихъ достигли у насъ огромной популярности. Пробужденіе общественной жизни конца 50-хъ годовъ всецѣло захватило впечатлительнаго К.; онъ пишетъ рядъ обязательныхъ и сатирическихъ стихотвореній, а въ 1869 г. основываетъ сатирический журналъ «Искра», вмѣстѣ съ известнымъ карикатуристомъ Н. А. Степановымъ. О выдающемся значеніи этого журнала, съ которымъ связана почти вся литературная дѣятельность К. и который ему преимущественно былъ обязанъ своимъ огромнымъ успѣхомъ, см. Искра (XIII, 869). Очень удачны его переводы въ стихахъ «Мизантропа», Мольера («Невскій Сборникъ», 1867) и «Принцъ Лутоня» («Слово», 1880, № 12; напечат. съ значительными сокращеніями), заимствованный изъ «Théâtre des marionnettes», Марка Монье. К. сотрудничалъ еще въ «Сынѣ Отеч.» 1855—58 гг., «Петербургскихъ Вѣдомостяхъ» 1858 г., въ которыхъ помѣщалъ критическія статьи о литературѣ, и др. Незадолго до смерти К. сталъ писать воскресные фельетоны въ «Вирчевыхъ Вѣдомостяхъ» В. А. Полетки. Собраніе сочиненій К. издаю въ 1869 г. К. скончался въ 1876 г. скоропостижно, вслѣдствіе неосторожнаго употребленія хлораль-гидрата, прописаннаго ему врачомъ.

Курочкинскій (Владимір Степановичъ) — драматургъ, братъ Вас. и Н. Курочкиныхъ. Перевалъ и передаетъ, подъ псевдонимомъ *Влад-К* — имъ, рядъ пьесъ: «Дважды два — пять»

(СПб., 1875); «Дневникъ модистки» (СПб., 1875) и др.; издавъ «Невскій Сборникъ» (СПб., 1867). Ум. въ 1885 г.

Курочкинскій (Николай Степановичъ) — братъ предыдущихъ (1830—1884). Окончилъ курсъ въ медико-хирургической акад., былъ врачомъ. Раздѣляя трудъ по редакціи «Искры» съ братомъ Василиемъ, помѣстивъ въ ней множество стихотвореній, подписанныхъ разными псевдонимами (Преображенскій, Шерере и др.); переводилъ, въ стихахъ, Джусти и др. итальянскихъ поэтовъ. Въ 1865—66 гг. редактировалъ «Иллюстрацію» Баумана. Съ 1868 г. сдѣлался постояннымъ сотрудникомъ «Отечественныхъ Записокъ», въ которыхъ появились его крупныя этюды: «Западная наука на русской почвѣ», «Европейская наука у себя дома», «Анри Рошфоръ и его Фонарь», «Годы развитія Прудона», а также корреспонденціи изъ Парижа и Милана (1874—76). Въ послѣдніе годы всѣ средства къ жизни К., скваннаго неизлечимой болѣзью, заключались въ пенсіи отъ «Отеч. Записокъ», вылачивавшейся ему по назначенію Некрасова. Уже близкій къ смерти, онъ сочинялъ стихотворныя сатиры и веселыя пародіи (подъ псевдонимами Скорпионова и др.), печатавшіяся въ «Наблюдателѣ».

Курешъ — русскій дворянскій родъ, происходящій изъ Литвы и при покореніи Смоленска вступившій въ русское подданство. Родъ К. внесенъ въ VI ч. род. кн. Смоленской губ.

Курейдомъ (Василій Петровичъ) — проф. института гражданскихъ инженеровъ († въ 1888), читалъ архитектуру. Институтъ окончилъ въ 1853 г. (тогда Строительное училище) и состоялъ, между прочимъ, при сооруженіи шпица на Петропавловскомъ соборѣ. Напечаталъ: «Гражданская архитектура» (СПб. 1878) и «Руководство къ выдѣлыванію черепицы и къ возведенію черепичныхъ крышъ» (СПб., 1881).

Курейдомъ — русскій дворянскій родъ, предкамъ котораго въ 1537 г. пожалованы были помѣстья. Родъ К. внесенъ въ VI ч. род. кн. Владимирской, Самарской и Оренбургской губ.

Куринскій (Карл Курпиаски) — польскій композиторъ (1785—1857). Писалъ оперы въ національномъ духѣ (числомъ 16), пользовавшіяся большимъ успѣхомъ, мелодрамы, балеты, церковныя инструментальныя и фортепианныя произведенія, нѣсколько теоретическихъ сочиненій. К. считается подражателемъ Моцарта.

Курралъ — небольшое индусское племя, живущее въ сѣв.-зап. Индіи, въ Пенджабѣ, къ С отъ Солянаго хребта. Этнографъ Кэмпбелль описываетъ ихъ, какъ самое изящное и красивое племя въ Индіи, а можетъ быть и во всемъ свѣтѣ. К. магометане, но по языку, обычаямъ, учрежденіямъ и нравамъ — чистѣйшіе индусы. Вышніе признаки указываютъ на ихъ родство съ жителями Кашмира. С. Б.—ч.

Куррачъ — см. Карачи (XIV, 469).

Курсанна — рѣчка около 70 в. длиной, впадаетъ въ Куму. На ней устроено много большихъ прудовъ. По долину ея проходить Владикавказская ж. д.

Курселль — прибалтійскій дворянскій родъ, восходящій къ XV в. и внесенный въ дворянскій матрикулъ Эстляндской губ.

Курсель (Альфонсъ-Шодронъ Courcel) — франц. дипломатъ, съ 1881 по 1886 г. былъ франц. посланникомъ въ Берлинъ; теперь сенаторъ. Въ 1892 г. назначенъ былъ третейскимъ судьей отъ Франціи для рѣшенія спора о Беринговомъ морѣ между Великобританіей и Сѣв.-Амер. Соединенными Штатами.

Курсель-Семель (Жанъ-Густавъ Courcelle-Seneuil) — франц. экономистъ, род. въ 1813 г., былъ профессоромъ политической экономіи въ университетѣ въ Сантъ-Яго (Чили), затѣмъ членомъ франц. государственнаго совѣта. Убѣжденный поборникъ индивидуалистическихъ идей. Главные труды его: «Le crédit et la banque» (П., 1840); «Traité théorique et pratique des opérations de banque» (6 изд. 1876; русскій переводъ В. Безобразова: «Банки, ихъ устройство, операціи и управленіе», съ дополненіями, относящимися до Россіи, СПб., 1862); «Manuel des affaires» (4 изд. 1883; русск. переводъ В. Вешнякова: «Руководство къ теоретическому и практическому изученію предпріятій промышленныхъ, торговыхъ и земледѣльческихъ», СПб., 1860); «Traité théorique et pratique d'économie politique» (3 изд. 1891; русскій переводъ Я. Ростовцева: «Теоретическій и практический трактатъ о политической экономіи», СПб., 1862—64); «Etudes sur la science sociale» (П., 1862); «La banque libre» (П., 1867); «Liberté et socialisme» (П., 1888); «Protection et libre échange» (П., 1879); «Préparation à l'étude du droit» (П., 1887).

Курсеи (Мари-Рене-Руссель, маркизъ де Courcy) — французскій дипломатъ, род. въ 1827 г., былъ секретаремъ посольства въ Китаѣ. Написалъ: «L'empire du Milieu» (1866), «Le coalition de 1701 contre la France» (1836) и «Renaissance des Bourbons d'Espagne au trône France» (1839).

Курсенъ — см. Шрифтъ.

Курская губ. — одна изъ центральныхъ губерній Европ. Россіи, между 50°13' и 52°23' с. ш. и 51°14' и 56°12' вост. долг. (3°—8° пук. м.). Граничитъ къ С съ Орловской губ., къ В съ Воронежской, къ Ю съ Харьковской и Полтавской, къ З съ Черниговской. Наибольшее протяженіе губерніи съ С на Ю 230 в., съ З на В 310 в. Поверхность губерніи (по Стрѣльбицкому) 40821,1 кв. в. или 843,67 кв. миль, по Кеппену—819,9 кв. миль. Высшія гряды высотъ Калужской, Тульской, Смоленской и Орловской губ., достигающія 145 саж. высоты, въ большей части мѣстъ К. губ. быстро падаютъ и Орловская соседняя губ. представляетъ барьеръ, до нѣкоторой степени предохраняющій К. губ. отъ суровыхъ порывовъ сѣв.-вост. вѣтра. Изъ Орловской губ. къ В отъ Оки входятъ въ К. губ. значительное нагорье, имѣющее высоту 130—120 саж. Точно также западнѣе рѣки Оки на сѣв. границѣ губ. расположены значительныя гряды Дмитровскаго и Кабачевского уу.; изъ послѣднихъ они протягиваются въ Дмитровскій у. и тамъ сохраняютъ высоты 125—120 саж.; только у самой Свапы гряды ихъ спускаются до 100. На Ю, наоборотъ, подходит рядъ такихъ крупныхъ рѣкъ съ ихъ долинами какъ Псѣлъ, Ворскла, Сѣверный Донецъ и на В р. Осколъ съ ихъ низинами, падающими до 45 саж. Поэтому

общій уклонъ или паденіе мѣстности въ К. губ. съ С на Ю ясно. Почти все пространство К. губ. сплошь представляеть ровное плоскогорье, нигдѣ не падающее ниже 100 саж. Но по поверхности его разбросаны цѣлыя ряды отдѣльныхъ группъ холмовъ съ высотами въ 120—130 саж. Такъ особенно на востокъ К. губ. замѣтны: занимающая почти весь Тимскій у. гряда, вытянутая съ З на В. Высшія точки лежатъ къ Ю отъ г. Тима у с. Пузачи. Южнѣ особенно выделяется сосѣдній Старо-Оскольскій у., въ которомъ гряды высотъ занимаютъ всю его зап. половину и высшія точки достигаютъ 130—134 саж. (напр., села Мѣловое, Истобное, Скородное, Чуево, Вязовое и др. см. Старо-Оскольскій у.; выс. см. красныя числа на прилагаемой картѣ губерніи). Слѣдовательно для восточной половины К. губ. паденіе высотъ, строго говоря, начинается съ Нов.-Оскольскаго, Корочанскаго и Бѣлгородскаго уѣздовъ; въ нихъ рѣдко встрѣчаются высоты въ 120 саж. Въ западной половинѣ, наоборотъ. Средняя полоса губерніи, придерживаясь меридіана 6-го пулковскаго составлена уу. Фатежскимъ, Курскимъ, Обоянскимъ и Грайворонскимъ, имѣетъ среднія высоты: 110—120 саж. Ясныя гряды въ 125 саж. прорѣзаютъ первые два уѣзда. Часть этой высокой гряды проникаетъ еще въ Львовскій у. (Рогово, Жмакино, Козля, Сагаево). Въ Дмитріевскомъ, Рыльскомъ, Львовскомъ, Путивльскомъ и Суджанскомъ уу. преобладаютъ высоты въ 100—115 саж. и низины. Средняя высота для вост. части губерніи 124,5 саж., для средней 118,5, для зап. 104,6. Общее среднее для нагорья холмовъ К. губ. равно, отсюда, 116,5 саж. Среднія высоты К. губ. ясно указываютъ на замѣтное паденіе мѣстности отъ В на З, отъ р. Дона къ р. Днѣпру. Въ данномъ случаѣ ближайшее паденіе замѣтно по направленію р. Сейма въ Десну. Главное развитіе рельефа и живописныя мѣста встрѣчаются преимущественно въ вост. половинѣ губерніи. Наибольшую живописность и гористость отличаются уу.: 1) Старо-Оскольскій, 2) Тимскій, 3) Корочанскій и отчасти 4) Рыльскій, 5) Львовскій, 6) Путивльскій, 7) Фатежскій (Истобное, Вязовое, Дурово, Узники, Малущино, Князево, Бувадино). *Рѣки, низины и болота.* К. губ. расположена на водораздѣлахъ многихъ рѣкъ, относящихся къ теченію Дона, Оки, Десны, Днѣпра и Донца. Рѣка Сеймъ (по-курски Семъ и Семь), прорѣзаетъ поперекъ всю сѣв. половину К. губ. въ направленіи съ В на З. Здѣсь она главная рѣка, хотя и не судходная. Общая длина теченія р. Сейма въ К. губ. составляетъ около 550 в. (по другимъ даннымъ 480 в.). Первые главные истоки лежатъ въ Старо-Оскольскомъ у. (Никаноровка и Ольшанка). До г. Курска собираются въ одну семь первыхъ рѣкъ: Рать, Млюдять, Озерна, Полная и др. При имп. Николаѣ Павловичѣ р. Сеймъ была шлюзована (см. Пузановъ, «Проектъ устройства коммуникаціи по р. Сейму», М., 1842) и два судна съ Мальповскихъ заводовъ проведены въ Курскъ, но первымъ наводкомъ все уничтожено. Въ изв. соч. К. Арсеньева: «Статистич. очерки Россіи» (1848 г., стр. 445) сказано: р. Сеймъ въ недавнее время...

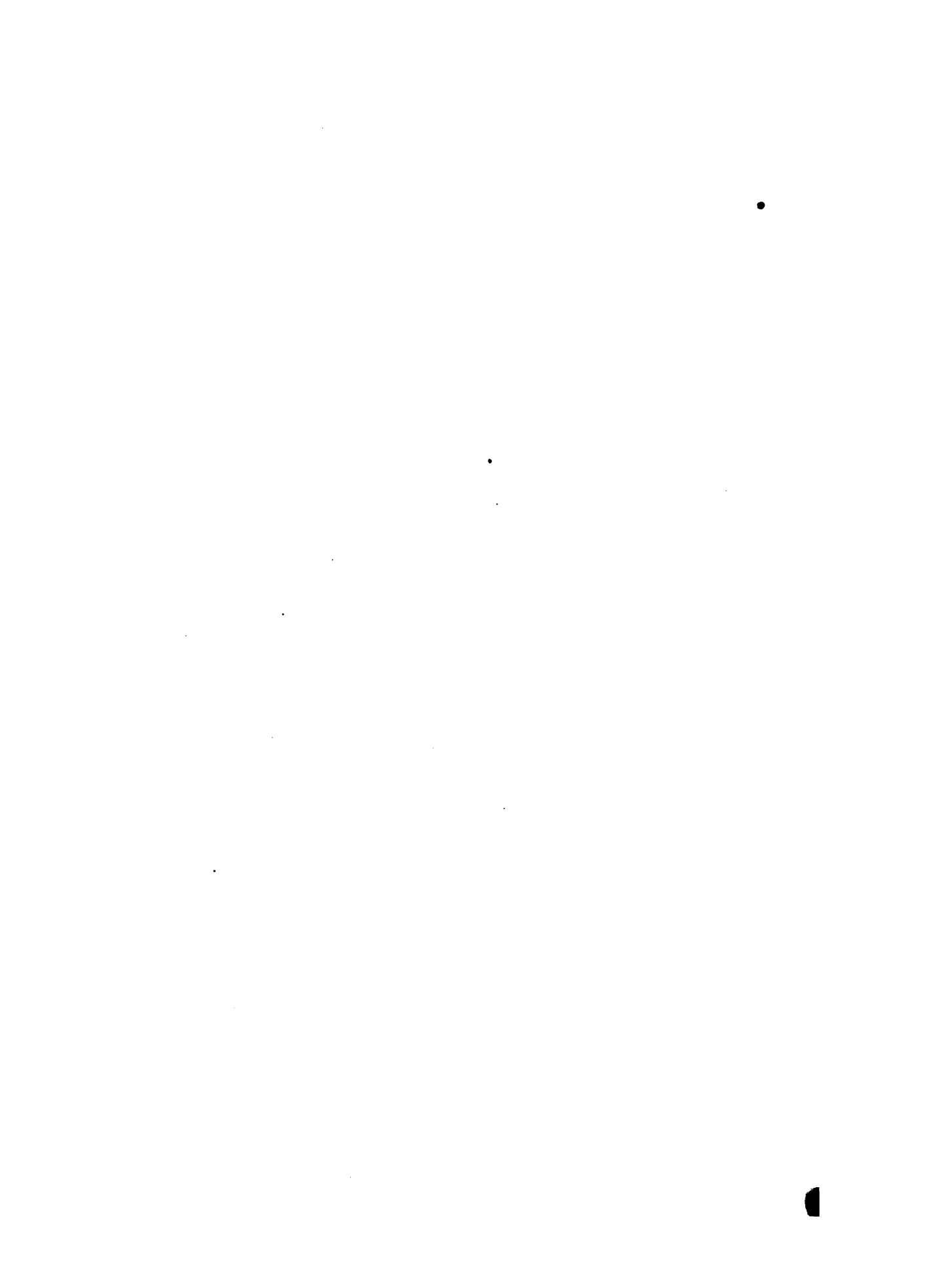

На этой карте помечены все селенія и м. свыше 3 м. высот.

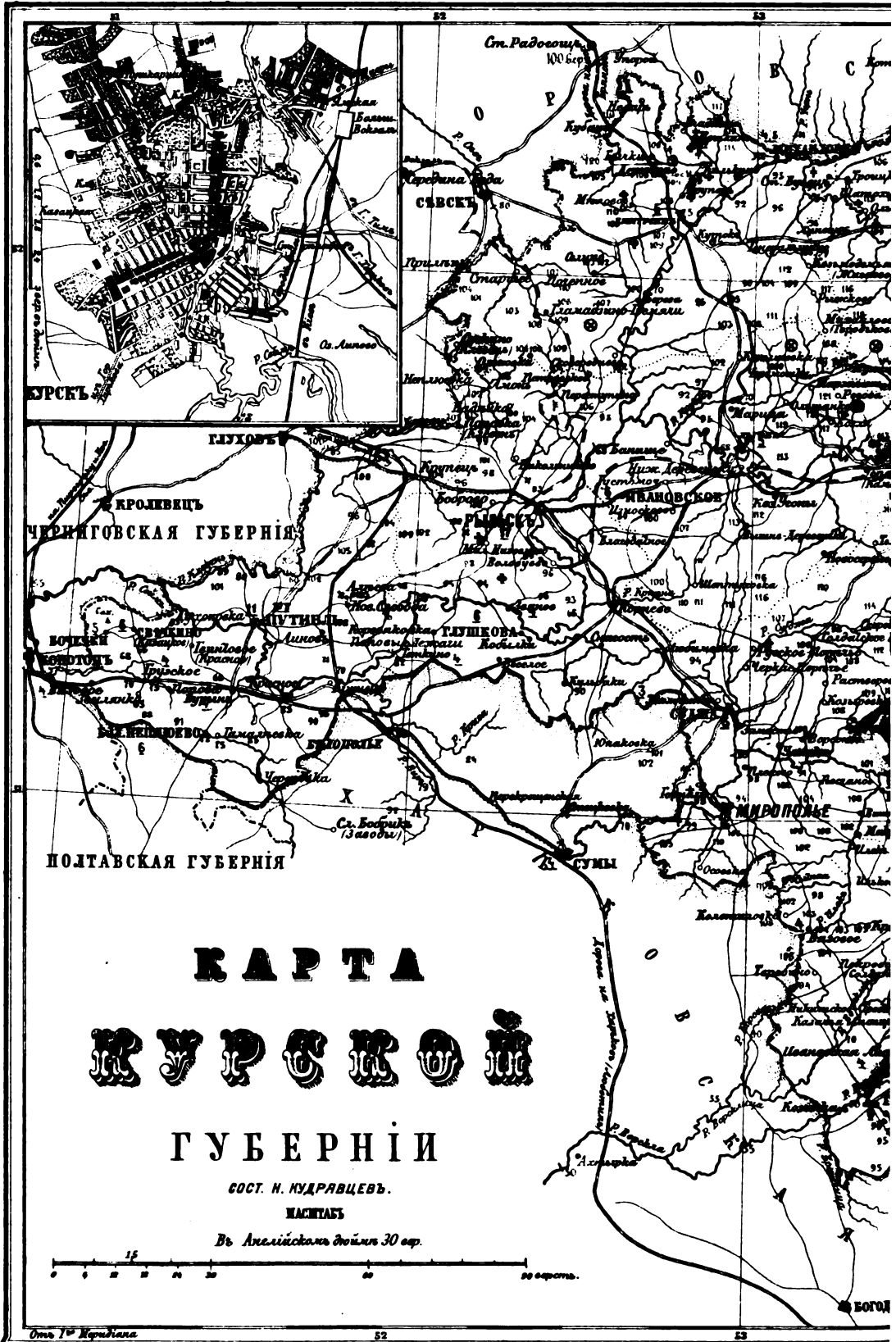

Энциклопедич. словарь Брокгауза и Эфрона

• Крупный городъ СЕЛѢ отъ 100 до 500 в. м.
 • Около крупнаго ЖИРНЫИ болѣе 100 в. м.
 • Жирный мѣст. болѣе 3 м. высот.
 • Голый мѣст. болѣе 2 м. высот.

Число жителей 76
 тыс. жителей и болѣе тыс. ж.
 тыс. жителей 70-150 тыс. жителей
 Селенія отъ 170 до 150 в. м.
 Селенія отъ 100-120 в. м.

Красная
 линия
 Д. д. д. д.



... обозначены...
... обозначены...
... обозначены...
... обозначены...
... обозначены...

Картографический завод Д. М. Руднева Новый изд. д. № 5.

приведена въ судоходное состояніе; но и теперь, не смотря на устройство шлюзовъ и при нихъ 16 деривационныхъ каналовъ, судоходство по рѣкѣ весьма незначительно». Въ 1846 г. прошло по Сеймѣ 6 барокъ и 87 полубарокъ; всего груза на 150000 руб. Главные притоки Сейма: Свапа съ Усожей и Клевень. Затѣмъ изъ Днѣпровскихъ притоковъ: Ворскла (см.) и Пселъ. Берега обѣихъ рѣкъ очень живописны. Кромѣ упомянутого Оскода р. Сѣв. Донецъ (см.) еще принимаетъ р. Корень, Корочу и Нежеголь. Остаются еще рѣки Донскаго бассейна сѣверной окраины К. губ.: ближе онѣ относятся къ бассейну р. Сосны. Это — р. Тимъ и Кшень. *Геологическое строеніе Курской губ.* Въ К. губ. преобладаютъ пласты мѣловой системы, но въ сѣверн. части уѣзда они лежатъ высоко въ холмахъ, въ южныхъ—ихъ приходится искать въ глубинѣ овраговъ и у самой воды въ рѣчкахъ. Въ берегахъ рч. Сосны, пробѣгающей по Мало-Архангельскому у. Орловской губ., всего въ 15—20 в. отъ границы К. губ., выступаютъ на значительномъ протяженіи пласты известняковъ и мергелей девонской системы. Нигдѣ на поверхности самой К. губ. и нигдѣ поблизости ея не выступаютъ пласты девонской системы; слѣдовательно, она уходитъ вглубь или же пласты ея падаютъ къ Ю. На пластахъ этихъ желтыхъ девонскихъ известняковъ бассейна р. Сосны лежатъ непосредственно юрскія келловейскія сине-черныя глинны, заключающія фосфоритъ въ видѣ бѣлыхъ и черныхъ яйцевидныхъ кружковъ, и желѣзные руды—сферосидеритъ. Эти пласты выступаютъ всюду на сѣв. и сѣв.-вост. границѣ К. губ. и особенно въ бассейнѣ р. Даймана, праваго притока Сосны, въ смежныхъ улахъ уу. Фатежскаго и Щигровскаго, около селъ: Нижній Дайманъ, Марфенка, Верхній Дайманъ и др. Эти пласты келловейскія глинны узнаются по сине-черному цвѣту, большой толщинѣ ихъ, рудамъ и по окаменѣlostямъ: это преимущественно раковины *Gyrophaea dilatata* или у крестьянъ «чортовы ладошки», затѣмъ *Belleminites Pandeyi*—«чортовы пальцы», изъ *Ammonit'овъ*—*Cosmoseras Gowerianum*. Нерѣдко въ этихъ пластахъ попадаются и сѣрный колчеданъ. Выше юрскихъ слоевъ слѣдуютъ пласты мѣловой системы; пласты эти могутъ быть у насъ разделены, начиная сверху, на 3 яруса: 1) мергельный или рухляковый, 2) пласты бѣлаго или пшущаго мѣла, 3) ярусъ песковъ съ фосфоритами въ верхней части и жерновыми песчаниками и желѣзистыми песчаниками въ нижней. На пласты сине-черныхъ глинъ юрской системы налегаютъ пески съ фосфоритомъ или самородомъ, весьма распространеннымъ въ К. губ.; этотъ пластъ очень легко узнается. Въ сѣверныхъ уѣздахъ К. губ. пласты фосфоритовъ занимаютъ нагорья холмовъ: такъ, въ Фатежскомъ и Щигровскомъ уу. мѣстами фосфоритъ находится прямо въ почвѣ. Пласты эти лежатъ приблизительно на уровнѣ 90 саж. Къ Ю и З уровень залеганія понемногу падаетъ, такъ что въ выходахъ береговъ рр. Псела (Псела) и Ворсклы, или Клевени и Сейма, въ Путивльскомъ у., мы болѣе фосфоритовъ не найдемъ. Выходы ихъ известны по всему Дми-

триевскому у., въ некоторыхъ мѣстахъ Фатежскаго и Щигровскаго уу., въ Курскомъ—вплоть до Курска, въ которомъ, однако, пласты фосфорита лежатъ только на 2 саж. выше воды. По Сейму, уже въ гор. Льговѣ, пласты фосфорита лежатъ ниже уровня воды, въ г. Ст. Осколѣ—на уровнѣ воды. Подобно описаннымъ фосфоритамъ, и пласты мѣла падаютъ къ Ю и ЮЗ. Они покрываютъ почти все пространство К. губ. ровнымъ пластомъ, склоняющимся къ Ю и З; находимъ мы ихъ и въ нагорьяхъ, въ глубинѣ овраговъ, а южнѣе 51° с. ш. только въ самыхъ глубокихъ оврагахъ и у уровня тѣхъ рѣкъ, уровень которыхъ падаетъ ниже 70 саж. Такъ, напр., по теченію Псела и Ворсклы не вездѣ въ берегахъ можно видѣть мѣлъ, такъ какъ русла этихъ рѣкъ недостаточны для того углубились въ материкъ. Толщи бѣлыхъ, оранжевыхъ, зеленоватыхъ песковъ, нерѣдко съ песчаникомъ, сохраняющимъ остатки окаменѣлыхъ стволовъ и листьевъ,—покрываютъ собой мѣловые пласты. Они развиты сравнительно слабо въ Рыльскомъ и Льговскомъ уу.; особенное развитіе ихъ наблюдается въ Обоянскомъ, Грайворонскомъ и некоторыхъ другихъ уу. Верхній ярусъ—это красные и бѣлые пески съ переслоями огнеупорной глины и пластиами древоноснаго песчаника; нижній ярусъ—это зеленовато-сѣрые глинистые глауконитовые пески, переходящіе по-немногу въ песчанистыя темнозеленыя глинны; иногда и въ нихъ желѣзистый песчаникъ. Верхній ярусъ преимущественно на В южной половины К. губ., а нижній—въ зап. ея части. Въ некоторыхъ уу., наприм. въ Обоянскомъ, Грайворонскомъ, Суджанскомъ, поверхъ третичныхъ пластовъ особенно рѣзко выступаютъ слои полосатыхъ цестроокрашенныхъ глинъ, довольно хорошаго качества: это ярусъ горшечныхъ глинъ. Поверхъ всего, какъ коверъ, лежатъ пласты лѣсса или бѣлосема (китайскій желтоземъ). Онъ очень плодороденъ, благодаря богатому содержанию минеральныхъ солей, тонкой смѣсь разнообразныхъ веществъ—кварца, глины, извести (см. Лѣссъ). Въ нижнихъ частяхъ лѣсса нерѣдко находятъ кости мамонта и носорога. Наконецъ отложения съ крупными и мелкими валунами кристаллическихъ и другихъ породъ, щебнемъ и гравиемъ и крупнымъ пескомъ находятся только въ одномъ Путивльскомъ у. Ископаемыми богатствами К. губ. небогата. Было упомянуто о самородѣ или фосфоритѣ. Онъ употребляется въ городахъ губерніи для мощенія улицъ и выставки панелей, употребляется и какъ бутовой камень, для фундаментовъ собственно; для кладки мостовъ онъ совершенно не годится, такъ какъ воздревать и легко трескается. Другимъ камнемъ К. губ. очень бѣдна, такъ какъ полевые валуны въ ней не встрѣчаются; тѣмъ болѣе значеніе приобретаетъ находимый въ некоторыхъ мѣстахъ прочный кремнистый песчаникъ, известный подъ названіемъ жерновика; онъ встрѣчается какъ въ самыхъ верхнихъ—третичныхъ песчаныхъ пластахъ, такъ и въ нижнихъ горизонтахъ мѣловой системы,—подъ пластиами фосфорита. Болѣе или менѣе богатыя ломки его находятся съюзу г. Рыльска, въ бассейнѣ рѣки

Берюгъ, нѣкоторыхъ мѣстахъ Фатежскаго у. и пр.

Хорошій мѣлъ распространенъ почти всюду и выжигается на известь, которая употребляется и на мѣстъ, и вывозится въ значительномъ количествѣ. Наилучшимъ считается мѣлъ Бѣгородскаго у. Разности мѣла, заключающія глауконитъ зеленого цвѣта, песокъ и глину (мергель), не годятся въ дѣло. Мергель очень распространенъ всюду, но, по незнанію, не употребляется въ дѣло удобрения; крестьяне же, пережигая его, дѣлаютъ изъ мергеля печную кладку. Трепегъ встрѣчается въ пограничной полосѣ Фатежскаго и Курскаго уу. Железные руды мало распространены; однако, въ Никитскомъ им. Шигровскаго у. есть значительный пластъ сферосидерита. Охры встрѣчаются довольно часто. Тонкоплитчатый кремнисто-глауконитовый песчаникъ встрѣчается нерѣдко въ Обоинскомъ и Грайворонскомъ уу. Иногда общая толщина его достигаетъ 2 сажени. Во многихъ мѣстахъ встрѣчаются минеральныя воды, напр. около г. Курска онѣ найдены на дачѣ Г. Стезевой и теперь тамъ устроены источники желѣзисто-щелочной воды. Подобныя воды около станціи Золотухино. Очень распространены большія толщи чисто бѣлыхъ песковъ, годныхъ на стеклодѣліе. Въ нихъ нерѣдко включены огнеупорныя глины, часто сѣро-сиреневаго цвѣта или розоватыя, голубоватыя, чисто-сѣрая. Очень хорошія черныя огнеупорныя глины, изъ которыхъ у Рыльска готовится цѣнный, огнеупорный кирпичъ.

Растительный мѣръ К. губ. значительно отличаются отъ такового Орловской губ. Акад. Веселовскій говоритъ, что, не смотря на то, что уу. обѣихъ губ. смежны и высоты ихъ почти одинаковы, въ растительности ихъ замѣчается такая разниа, точно пространства ихъ отдѣлены не одной сотней верстъ. Особенно рѣзко выдѣляются по растительности южныя уѣзды, имѣющіе меньшую высоту. Чистые черноземы слегка известковистые въ К. губ., не только по своей производительности, но и по способности воспринимать изъ солнечныхъ лучей большое количество единицъ тепла, даютъ различіе въ ростѣ и усвоеніи питательныхъ веществъ въ растеніяхъ. Рѣзко отличными породами деревъ для К. губ. являются: грецкій орѣшникъ, бѣлая и розовая акація, кленъ—сплошными рощами, чернокленъ, ясень, вязъ, ильмъ, осокорь. Тутовое дерево разводится въ Путивльскомъ уѣздѣ для шелководства. Сосна только въ Львовскомъ и Путивльскомъ уу. Грецкій орѣшникъ во всѣхъ южныхъ уѣздахъ и въ Рыльскомъ. Сирень одичала около Бѣгорода. Разведеніе винограда, подсолнечни-

ка, арбузовъ и дынь въ бахчахъ; значительно увеличиваются посѣвы свекловицы, мака, табаку и душистыхъ аптечныхъ растеній. Ленъ сѣется на сѣмя. Растительность К. губ., по сравненію съ растительностью прилегающихъ мѣстностей съ сѣвера, отличается своеобразнымъ характеромъ. Это не только черноземная растительность въ однихъ частяхъ губ., но сюда включается еще, благодаря органической связи нагорій сѣверной половины губ. съ холмистой грядой Орловско-Тульской, группа своеобразныхъ растеній, не свойственныхъ Харьковской губ. Чисто черноземная флора настолько извѣстна и списокъ ея такъ много въ различ. соч., что здѣсь онъ опускается. Чисто черноземныя растенія—сѣвернѣе черноземной границы *) встрѣчаются исключительно на известковыхъ почвахъ, напр. въ губерніяхъ Рязанской, Тульской и Нижегородской. Вслѣдствіе распространенности мѣловыхъ отложений у сѣв. границы К. губ., а затѣмъ и каменно-уг. и девонскихъ известняковъ (въ Орловской, Тульской и Калужской губ.), мы не найдемъ здѣсь рѣзкой границы курскихъ растеній. Но К. губ., при ея протяженіи на 240 в. съ С на Ю, настолько велика и разнородна, что даже растенія сѣв. ч. отличаются отъ растеній южной. Полный списокъ чисто-черноземныхъ растеній, числомъ 61, приведенъ у В. Цингера («Сборникъ свѣдѣній о флорѣ средней Россіи», стр. 518); тамъ же (стр. 512) списокъ растеній, числомъ 55, которыя, будучи часто черноземными, распространены нѣсколько сѣвернѣе черноземной границы и встрѣчаются исключительно на известковой почвѣ; см. также «Списокъ курскихъ растеній» Мизгера и Рупрехтъ, «Геоботаническое изслѣдованіе о черноземѣ».

Климатъ. Какъ видно изъ сопоставленія флоры К. губ. и Орловской губ. климатъ первой отличается значительной мягкостью. Вѣтры преобладаютъ зимою SE (27), SW (17) и NW (15); лѣтомъ SW (21), NW (21) и SE (16). Среднія наибольшія температуры для гор. К. (по наблюденію за 28 лѣтъ), также и наименьшія—равны

	Наибольш.	Наименьш
Январь	+ 1,4	— 25,9
Мартъ	+ 6,8	— 16,5
Май	+ 26,8	—
Октябрь	+ 20,2	— 4,2
Годъ	+ 32,6	— 28,5

*) Граница чернозема идетъ отъ г. Кіева прямо къ Тулу, коснувшись Орла, огибаетъ Рязань съ Ю, сдвѣгая рѣзкій изломъ на К. Достигнувъ меридіана Нижняго Новгорода круто поднимается къ С и подъ Араамскомъ ложится на В, въ устье Камы.

Среднія температуры гор. Курска, въ градуссахъ Цельсія.

	Янв.	Мартъ.	Апрѣл.	Мая.	Іюля.	Сент.	Окт.	Нояб.	Года.
Курскъ	—10,12	—3,9	+4,9	+13,1	+19,6	+12,7	+5,8	—1,2	+5,0
Кіевъ	—6,1	—0,6	+6,7	+13,6	+19,1	+13,8	+7,6	+1,2	+6,8
Полтава	—7,5	—1,4	+6,7	+14,3	+20,5	+14,5	+7,9	+1,1	+6,9

Въ предѣлахъ К. губ., около самой южной ея границы, находится особенно интересная небольшая область съ Бѣгородскимъ у.—длин-

ною всего не болѣе 20 верстъ съ N на S, представляющая замѣчательную аномалію земного магнетизма. Она извѣстна теперь въ наукѣ

подъ именемъ Бѣлгородско-Непхаевской магнитной аномаліи. Сюда относятся работы гг. Смирнова, Пильчинова, Сергіевскаго и Тилло. Область эта лежитъ къ С. отъ г. Бѣлгорода и нанесена на нашей картѣ К. губ. (охвачена красной чертой съ малыми кружками). К. губ. раздѣляется на 15 уѣздовъ: Бѣлгородскій, Грайворонскій, Дмитріевскій, Корочанскій, Курскій, Львовскій, Новооскольскій, Обо-янский, Путивльскій, Рыльскій, Старооскольскій, Суджанскій, Тимскій, Фатежскій и Щигровскій. Жит. въ К. губ. къ 1 янв. 1895 г. было 2593374 чел. (1302118 мжч. и 1295956 жнщ.). Въ городахъ жило къ 1 янв. 1895 г. 190032 чел. (=7,3% всего населенія). Въ теченіе 1892 г. выселилось изъ предѣловъ К. губ. 2371 мжч. и 2007 жнщ., всего 4378 чел., изъ нихъ въ Томскую губ. 2243 чел., въ Тобольскую губ. 1776 чел. По абсолютному количеству населенія въ Россіи К. губ. занимаетъ 9-е, по плотности сельскаго населенія—4-е мѣсто. Средній приростъ населенія за три урожайные года (1886—88) около 45 тыс. чел. въ годъ, за три неурожайные и холерные года (1890—92)—около 23 тыс. чел. На 1 кв. в. приходится всѣхъ жителей 63,7 (1893). На сто жителей дворянъ 0,71%, духовнаго сословія 0,68%, городского сословія 4,86%, сельскихъ сословій 93,8%. По этнографическому составу населенія, К. губ. состоитъ преимущественно изъ великороссійскаго племени и изъ малоросовъ. Малоросовъ насчитывается приблизительно около 450 т. чел. Есть и бѣлороссы, до 25 т. чел. Цыганъ около 1000, евреевъ 1500 чел. Селеній 3910, дворовъ крестьянскихъ 301982, не-крестьянскихъ 11230. Количество крестьянской земли 2521567 дес., остальной земли 1730611 дес. (принимается въ расчетъ только суша). Между селами К. губ. есть весьма значительныя: Борисовка 25080 чел., Велико-Михайловка 20700 чел., затѣмъ 16 селеній съ населеніемъ отъ 6 до 12 тыс. жит., 6 селеній отъ 5 до 6 тыс., 9 селеній отъ 4 до 5 тыс. жит. Въ остальныхъ селеніяхъ приходится въ среднемъ на каждое 558 чел. Во многихъ мѣстностяхъ селенія такъ сближены, что сливаются совершенно. Все количество земли, составляющее хозяйственный угодья, опредѣлялось въ 1881 г. въ 4087465 дес.: изъ нихъ пахатной земли 3032358 дес., лѣсной площади 405579 дес., луговъ, выгоновъ и прочей удобной земли 494731 дес., неудобной земли 154302 дес. Къ 1893 г. количество лѣса убавилось на 84531 дес. Во владѣніи казны было около 1/3 всѣхъ лѣсовъ. Средняя продажная цѣна десятины въ 1882 г.—около 82 р., въ 1887 г.—около 112 р. Сѣется всего больше ржи, овса и гречихи, затѣмъ пшеница (озимой больше чѣмъ яровой), ячмень, картофель. Въ среднемъ, за 1888—92 гг., ежегодно засѣвается въ тысячахъ десятинъ: рожью до 850, овсомъ до 510, гречихою до 253, озимую пшеницею до 122, просомъ до 109, ячменемъ до 28, картофелемъ до 26, яровой пшеницею до 21, горохомъ съвѣе 8 тыс. дес. Средній ежегодный сборъ ржи до 36430 т. пд., овса до 18393 т. пд., гречихи до 3195 пд., картофеля до 9937 тыс. пд., пшеницы озимой и яровой до 6338 т. пд.; перекуривается на спиртъ ржи 623 тыс. пд., картофеля 2112

тыс. пд.; выкуривается ведеръ безводнаго спирта 396470. Всюду крестьянами сѣется конопля, дающая возможность уплачивать подати и сборы: на 100 кв. в. было подъ посѣвомъ конопли 65 дес., подъ льномъ только 2 дес. Подъ табакомъ было въ 1838 г. 734 дес., собрано 83231 пд.; подъ свекловицей было 18523 дес., собрано болѣе 2150 тыс. пд. Анисъ разводится въ Корочанскомъ и Новооскольскомъ уу.; мята—болѣе или менѣе повсемѣстно; подсолнухъ—въ уу. Корочанскомъ, Новооскольскомъ и Старооскольскомъ; тминъ—около Корочи; есть также хмѣль и макъ. Изъ огородныхъ растений сѣется особенно много въ у. Грайворонскомъ луку и чесноку, которыхъ вывозится до 250 тыс. пд. въ годъ, даже въ Турцію и Персію. Въ южн. уѣздахъ разводится арбузы, дыни и тыквы. К. губ. считается центромъ русскаго садоводства; особенно выделяются своими садами уу. Корочанскій и Фатежскій: первый торгуетъ на сумму въ 350—400 тыс. руб. въ годъ яблоками и грушами. Изъ Курска отправляется фруктовъ до 80 тыс. пд., изъ Бѣлгорода до 100 тыс. пд. Пчеловодство особенно развито въ Курскомъ и Бѣлгородскомъ уу., въ которыхъ 37 тыс. ульевъ, затѣмъ въ Путивльскомъ. Мытныя шерсти занимаются въ Бѣлгородѣ. Лошадей было въ 1892 г. 603716 (менѣе противъ 1891 г. на 38314), рогатаго скота 383846 гол. (менѣе на 44042), овецъ 877528, свиней 279406 (менѣе на 33993), козъ 9241. Причина уменьшенія—безкормица и неурожай 1891 г. Фабрики и заводы по К. губ. за 1892 г. 1) *Обрабатывающіе животные продукты*: 12 салотопенныхъ, на сумму 50145 руб.; 6 клеевыхъ—2000 руб.; 11 мыловаренныхъ—116500 р.; 258 кожевенныхъ—193612 руб. (630 раб.); 1 суконный—123500 р. (492 раб.); 13 свѣчновосковскихъ—355750 р.; 15 восковскихъ—61870 р.; 6 шерстомойныхъ—1039400 р. (733 раб.); 3 альбуминовыхъ—54000 руб.; 2 кишечныхъ—3150 руб. 2) *Обрабатывающіе растительные продукты*: 8 мукомольныхъ паровыхъ на сумму 605340 руб. (138 раб.); 402 водяныхъ мукомольныхъ—812300 р. (872 раб.); 5547 мукомольныхъ вѣтряныхъ—344090 руб. (5575 раб.); 14 крупчатныхъ—2800415 руб. (440 раб.); 515 крупорубекъ—420971 руб. (789 раб.); 15 сахароваренныхъ зав.—7044931 руб. (6616 раб.); 856 маслособныхъ—370254 руб. (1922 раб.); 8 пиво-медоваренныхъ—106595 руб.; 15 прядильныхъ—12 т. р. (240 раб.); 22 винокуренныхъ 1239094 р. (669 раб.); 2 дрожжев. винокуренныхъ 148209 р.; 5 водочноперогонныхъ 265200 р. (120 раб.); 2 спиртоочистительныхъ—900 т. р.; 7 табачныхъ—436657 р. (317 раб.); 4 крахмальныхъ—37398 р. (110 раб.); 1 анисово-масляный—60000 р.; 3 пенькотрепальныхъ—78600 р. 3) *Обрабатыв. ископаемые продукты*: 6 чугуно- и жѣдно-литейныхъ на 72985 р. (106 раб.), 364 кирпичныхъ—124518 р. (1129 раб.), 7 кафельныхъ—12240 р., 60 известковыхъ—45124 р. (410 раб.), 240 гончарныхъ—38060 р. (531 раб.), 3 экипажныхъ—8650 р., 1 земледѣльч. орудій и машинъ—7480 р. Всего 8586 фабрикъ и заводовъ, съ произв. на сумму 16699629 р., съ 22745 раб. Лѣтъ 30—40 назадъ крестьяне вообще не занимались промыслами, но, вслѣдствіе

возрастания населенія и увеличивающагося малоземелья, въ послѣднее время усиливаются посторонние заработки. Средній остатокъ зерновыхъ хлѣбовъ, за удовлетвореніемъ потребности на посѣвъ и продовольствіе, составляетъ 22621277 пд., но колич. продаваемаго хлѣба на столько велико, что населенію не хватаетъ хлѣба. Кустарей насчитывалось въ 1891 г. 15477 (по даннымъ г. В. В.—только въ пяти уу. 20 тыс. чел.), заработавшихъ 942487 р., а въ 1892 г.—852960 р. Особенно развиты кустарные промыслы въ у. Новооскольскомъ. Игрушечники и шапочники сбываютъ свои изделия, развозя ихъ по ярмаркамъ или по соседнимъ уѣздамъ; поэтому безлошадные не могутъ заниматься этимъ промысломъ. Дужники Щигровскаго, Бѣлгородскаго, Корочанскаго и Новооскольскаго уу. собираются небольшими артелями для сгибанія дугъ. Женщинами производится тканье ковровъ въ Курскомъ, Фатежскомъ и Щигровскомъ уу. Кушачный промыселъ существуетъ въ уу. Щигровскомъ, Фатежскомъ и Курскомъ, равно какъ и изготовленіе поповъ и одѣлъ изъ шерсти. Въ уу. Курскомъ, Суджанскомъ, Дмитріевскомъ, Львовскомъ и Фатежскомъ ткнуть скатерти и полотенца, болѣею частью пеньковыя. Работы по выдернутому полотну развиты въ Щигровскомъ у. Сапожно-кожевеннымъ промысломъ занимаются почти исключительно въ самыхъ крупныхъ селеніяхъ К. губ. Въ началѣ 80-хъ гг. изъ одной Велико-Михайловской слободы (Новооскольскаго у.) выселилось до 800 семей сапожниковъ на Ю, гдѣ особенно возрастаетъ спросъ на сапожный товаръ. Всего производится въ К. губ. свыше 1 милл. паръ сапоговъ, на сумму болѣе 2 милл. руб. Сбытъ—въ Малоросію и Новоросію, вплоть до Кавказа и Астрахани, болѣею частью на своихъ лошадяхъ. Крупный опытъ казеннаго заказа (интенд.), сдѣланный въ 1889 г. чрезъ новооскольское земство (15 т. паръ сапоговъ, изъ казеннаго матеріала), былъ исполненъ въ с. Ольшанкѣ и оправдалъ ожиданія. Раздѣленіе труда таково, что сапогъ проходитъ чрезъ 15 рукъ. Въ с. Борисовкѣ (Грайворонскаго у.) до 500 иконописцевъ, изготовляющихъ болѣе 300 тыс. иконъ, на сумму до 100 тыс. руб. Кіотовъ выдѣлывается также до 300 тыс., на сумму ок. 90 тыс. р. Гончарнымъ производствомъ занято до 600 чел., въ особенности въ Новооскольскомъ у. Подъ Старымъ Осколомъ, благодаря залеганію хорошей огнеупорной глины, изготовляются крупныя вещи—трубы, макетры, латки, глечики для молока ведерной емкости, «ринки» для жаренія картофеля, корчаги для бѣленія холста. Копать глину или «печурками», ведущими къ обваламъ, или лудками, до 10 саж. глубины. Отхожіе промыслы дали въ 1893 г. заработка 2696000 р.; всего больше они распространены между жителями Дмитріевскаго у. Главный предметъ торговли—хлѣбъ. Всѣ уѣздные земскіе расходы по К. губ. составляли въ 1890 г. 1655837 р., въ томъ числѣ расходы по охранѣ народн. здоровья—389245 р., по народному образованію—260567 руб. По смѣтѣ губернскихъ земскихъ повинностей на 1893 г. значилось расходовъ обязательныхъ 462370 р. (въ томъ числѣ по дорожной повин-

ности 214405 р.), необязательныхъ—498016 р. (въ томъ числѣ на расходы по общественному здравію 115180 р.), всего 960386 р. Доходъ городовъ К. губ. составлялъ въ 1887 г. около 609 тыс. р., расходъ—около 623 тыс. р. Въ 1892 г. въ К. губ. было 1173 учебныхъ заведенія, изъ которыхъ въ городѣ К. было 52, въ уѣздн. городахъ 89, внѣ городовъ 1032 (въ томъ числѣ 511 земскихъ школъ и 518 церк.-приход. и школъ грамоты). Мужскія гимназіи въ Курскѣ, Бѣлгородѣ, Корочѣ, женскія гимназіи—въ Курскѣ и Бѣлгородѣ, мужская прогимназія въ Рыльскѣ, женскія прогимназіи въ Курскѣ, Грайворонѣ, Дмитріевѣ, Корочѣ, Нов. Осколѣ, Обояни, Путивлѣ, Рыльскѣ, Стар. Осколѣ, Суджѣ и Фатежѣ, реальное училищ. въ Курскѣ, землемѣрное училищ. въ Курскѣ, земская учительская школа въ Курскѣ, учительскій институтъ въ Бѣлгородѣ, съ 2-кл. городскимъ училищ., одно ремесленное училищ., 5 городскихъ училищ. мужскихъ, 9 уѣздныхъ училищ. мужскихъ, 1 духовная семинарія, 5 духовныхъ училищ. (Курскъ, Бѣлгородъ, Старый Осколъ, Рыльскъ, Обоянь), 4 женскихъ епархіальныхъ училищ. Обучалось въ уѣздн. городахъ 4535 мал. и 2258 дѣв., внѣ городовъ 51550 мал. и 8490 дѣв. На устройство церковно-приходскихъ школъ земство дало 8143 руб., сельскія общества—5088 руб., частныя лица—5861 руб. Общая сумма расходовъ земства, городскихъ и сельскихъ общ. и др. учрежденій на нар. образованіе за 1893 г.—401499 р.; въ томъ числѣ города дали 63891 руб., сельскія общества—59599 р. Средній для губерніи % грамотныхъ въ 1885 г. 5,42, высшій (въ Фатежскомъ у.)—7,6%. Грамотныя женщины представляютъ рѣдкое исключеніе—0,39%. Чѣмъ крупнѣе общины, тѣмъ больше, сравнительно, въ нихъ грамотныхъ. Грамотныя семьи болѣею частью и болѣе достаточны. Типографій въ губерніи 10; литографій 2; типо-литографій 5; фотографій 14; книжныхъ магазиновъ и лавокъ 22; библиотекъ 18. Прямые и косвенные налоги, вмѣстѣ съ земскимъ сборомъ, составляли въ концѣ 80-хъ годовъ до 14 милл. руб. Сумма мірскихъ расходовъ колебалась между 800 и 900 тыс. руб. Поденная плата рабочему въ среднемъ, за 1883—88 г., въ среднемъ: 98 к., пѣшему—51 коп., работницѣ—30 коп. Въ общемъ, рабочая плата къ 1890 г. сильно упала, что неблагоприятно отразилось на положеніи крестьянъ. Въ неблагополучный 1891—92 г. особенно бѣдствовали уу. Тимскій, Старооскольскій, Корочанскій, Бѣлгородскій. Православныхъ храмовъ въ К. губ. было (1888) 1027, священно- и церковно-служашихъ 2851, богослужебныхъ зданій рим.-кат. вѣроисповѣданія 1, лютеранскихъ 2, еврейской вѣры 5. Мужскихъ правосл. монастырей 9, монашествующихъ 905 чел.; женскихъ правосл. монастырей 3, монашествующихъ 1696; попечительство о бѣдныхъ духовнаго званія; епархіальное братство преп. Феодосія Печерскаго. Богадѣльни или дома призрѣнія, кромѣ Курска, есть еще въ Бѣлгородѣ, Грайворонѣ, Корочѣ, Львовѣ, Путивлѣ, Ст. Осколѣ, Суджѣ, Фатежѣ и Щиграхъ. Всѣхъ врачей въ К. губ., считая и военныхъ, 185; изъ нихъ въ земствѣ служатъ 95 врачей и 3 женщ.-врача. Аптекъ 32, ветеринаровъ 23;

больницъ 56, съ 1105 кроватями (въ концѣ 1891 г.), изъ нихъ 30 больницъ въ городахъ; 28 земскихъ больницъ, съ 797 кроватями. На сто умершихъ рождаются въ губ. 135,1 (среднее для Россіи—144,86). Въ наилучшихъ санитарныхъ условіяхъ находятся уу. Тимскій, Грайворонскій, Обоянскій, Фатежскій, Корочанскій и Львовскій. Процентъ очень высокорослыхъ рекрутъ—3,11%, высокорослыхъ—12,07%, малорослыхъ—13,33%. Число пожаровъ въ К. губ. въ годъ за 28 лѣтъ (до 1890 г.) въ городахъ 1719 (сгорѣвшихъ строеній 3294, убытокъ 6925000 р.), въ уу. 20633 (сгорѣло зданій 99269, сумма убытка 39090000 руб.); въ среднемъ—1643500 руб. въ годъ убытка. Въ послѣдніе годы сумма убытковъ гораздо выше (за 1890—92 г., въ среднемъ, болѣе 2600000 р.). Пожарная часть располагаетъ 3279 лошадей и 3449 рабочихъ; трубъ 1336; лѣстницъ 1663; содержаніе ея въ годъ стоитъ 130 т. р. Пути сообщенія: I. *Железные дороги* за послѣдніе годы охватили кругомъ и прорѣзали всю К. губ. Съ С на Ю проходитъ Московско-Курско-Харьковская линія—255 в., съ З на В Клево-Воронежская—330 в. Отъ гор. Льгова на линіи Курско-Кіевской отходить вѣтвь на гор. Брянскъ, чрезъ г. Дмитріевъ; отъ ст. Марьяно, Курско-Харьковской линіи—на г. Обояны; отъ ст. Коренево, Курско-Кіевской линіи—на г. Рыльскъ и Суджу; отъ ст. Ворожбы Курско-Кіевской линіи—на Глуховъ Черниговской губ. II. *Шоссе* проходитъ по К. губ. съ Р на Ю, чрезъ Фатежъ, Курскъ, Обояны, Бѣлгородъ на Харьковъ. Длина шоссе 180 в. Въ сѣверной части, отъ Курска до Кромы, оно замощено фосфоритомъ. III. *Большія дороги* раскинуты по К. губ. во всѣхъ направленіяхъ. Главныя изъ нихъ: чрезъ гор. Рыльскъ, Льговъ, Курскъ, Тимъ и Ст. Осколь—большой трактъ Кіево-Воронежскій (до 320 верстъ); отъ Фатежа на Дмитріевъ 57 в., отъ Курска на Шягры и Тимъ 90 в., отъ Курска чрезъ Обояны и Корочу на Нов. Осколь 145 в., отъ Бѣлгорода на Корочу и Ст. Осколь 140 вер., отъ Бѣлгорода на Грайворонъ 72 вер., отъ Рыльска на Путивль 72 вер., отъ Курска на Суджу и Мирополье 126 в. Всего 1003 в. Многія изъ большихъ дорогъ, пролегающія рядомъ и близко съ полотномъ желѣзной дороги, утратили свое значеніе. IV. *Водныя пути* сообщенія не играютъ видной роли. Сильная изрѣзанность мѣстности и большія крутизны береговъ дѣлаютъ ихъ мѣстами труднодоступными. Отмели и вообще мелкота рѣкъ даютъ развитію только плаванію небольшихъ лодокъ. Мѣшаютъ также плотины и запруды, устраиваемыя и на большихъ рѣкахъ, напр. на Вол. Свапѣ, Тускори, Сеймѣ, Осколѣ и др.

Н. Кудрявецъ.

Площадь, занимаемая нынѣ К. губ., въ древности была населена на ЮЗ сѣверянами, на границѣ съ нынѣшней Орловской губ.—впльчанами, а на ЮВ («дикомъ полѣ») оставалась незаселенною до половины XVI в. Отъ р. Сейма вся страна называлась Посемьемъ. Утвердившись въ Кіевѣ, Олегъ въ 884 г. заставлялъ сѣверянъ платить дань. Позже здѣсь образовалось Курское княжество (см.). По-

слѣ подчиненія Москвѣ мѣстность нынѣшней К. губ. сдѣлалась Украиною, т. е. пограничною страной русскихъ владѣній; одна часть ея называлась сѣвѣрною, а другая—польскою (отъ «поля»). Дѣятельное заселеніе края, особенно южной и юго-вост. ея частей, началось со второй половины XVI в., когда были основаны Бѣлгородъ и Осколь. Въ 1708 г. всѣ города Курской области, за исключеніемъ Нового Оскола, вошли въ составъ Кіевскій губ.; въ 1779 г. образовано курское намѣстничество, изъ 15 уѣздовъ (вмѣсто нынѣшняго Грайворонскаго у.—Богатенскій). Въ 1797 г. при образованіи К. губ. было 10 уѣздовъ, при чемъ Дмитріевъ, Льговъ, Богатыи, Тимъ и Новый Осколь остались за штатомъ; въ 1802 г. образованы уѣзды Дмитріевскій, Тимской, Львовской, Новососольскій и Хотмыжскій; въ 1838 г. вмѣсто Хотмыжска уѣзднымъ городомъ сдѣланъ Грайворонъ. Въ К. губ. очень много памятниковъ старины, разныхъ укрѣпленій и кургановъ. Ср. Ларионовъ, «Описаніе курскаго намѣстничества» («Памятная книжка К. губ.», 1880); Историческое описаніе коренной Рождественско-Богородицкой пустыни» (1876); «Труды Курскаго губ. статистическаго комитета». В. Р.—ст.

Курская епархія—первоначально имѣла епископскую кафедру въ Бѣлгородѣ; архипастыри ея именовались бѣлгородскими и обоянскими.

Курскій-Знаменскій Богородицкій 2 класса мужской м-рь—построенъ по обѣту, данному во время осады Курска поляками въ 1613 г. Въ 1634 г. поляки разорили его, но черезъ 15 лѣтъ м-рь былъ восстановленъ.

Курскій Листокъ Объявленій—выходитъ съ 1879 г., еженедѣльно, въ г. Курскѣ. Съ 1882 г. началъ выходить два раза въ недѣлю, подъ названіемъ «К. Листокъ». Съ 1889 г.—три раза въ недѣлю. Программа съ 1882 г. значительно расширена. Редакторъ съ 1894 г. І. Н. Астрономовъ.

Курскій Троицкій женскій м-рь 3 класса (съ 1764 г.)—въ Курскѣ. При м-рѣ училище для приготовленія дѣвицъ къ поступленію въ епархіальное учил. и въ женскую гимназію.

Курскій 125-й пѣх. полкъ—сформированъ въ 1863 г. изъ резервныхъ и безсрочно-отпускныхъ чиновъ минскаго пѣх. полка. Кроме перешедшихъ отъ послѣдняго боевыхъ отличій, имѣетъ георгиевскіе рожки, съ надписью: «За отличіе въ турецкую войну 1877—78 гг.»

Курскія Губ. Вѣдомости—выходятъ съ 1838 г. еженедѣльно, съ 1869 г.—2 раза въ недѣлю, съ 1893 г.—ежедневно. Издаются и редактируются при курскомъ губернскомъ правленіи.

Курскія Епархіальныя Вѣдомости—издаются съ 1871 г. два раза въ мѣсяцъ, съ 1888 г.—еженедѣльно. Ред. съ 1888 г. прот. Іак. Новицкій.

Курско-Харьковско-Азовская ж. д.—часть магистральной линіи, соединяющей Москву съ Крымомъ, портами Азовскаго моря и Кавказомъ; идетъ отъ ст. Курскъ Московско-К. ж. д. до Ростова-на-Дону (765 в., и вѣтвь отъ ст. Славянскъ до Соляннхъ заводовъ—18 в.) Въ 1894 г. къ К.-Х.-А. ж. д. присоединены часть Донецкой ж. д. (участки:

Краматорская—Вардаровськ—102 в., Лисичанск—Попасна—40 в. и Константиновка Леиноватая—48 в.; вся Дозово-Севастопольская (569 в.) и Джанкой-Феодосийская ж. д. (109 в.). Въ этой ст. свѣдѣнія приводятся только 6 линій Курскъ—Ростовъ; о Дозово-Севастопольской линіи см. особую статью. Концессія на постройку была дана С. С. Полякову, который и послѣ образования акціонернаго общества остался главнымъ акціонеромъ и фактическимъ хозяиномъ жел. дор. Въ 1891 г. она выкуплена казною. Ни туннелей, ни большихъ мостовъ нѣтъ и лишь на небольшихъ пространствахъ значительныя насыпи и выемки. Линія проведена очень извилисто, особенно между Славянскомъ и Таганрогомъ, для избѣжанія большихъ работъ. К.-Х.-А. ж. д. соединяется, кромѣ Московско-Курской ж. д.: въ Курскѣ—съ линіями Курскъ—Кіевъ и Курскъ—Воронежъ и вѣтвью въ гор. Курскѣ; въ Харьковѣ и ст. Мерейфъ—съ Харьковско-Николаевской ж. д.; на ст. Дозовой съ Дозово-Севастопольской линіей; въ Ростовѣ—съ линіей Козлово-Ростовской юго-восточныхъ ж. д. и Владикавказской ж. д.; на ст. Краматорская, Константиновка и Никитовка—съ быв. Донецкой ж. д.; на ст. Харцызской—съ Екатеринославской ж. д.; въ Марьинѣ—съ Обоянской ж. д. Въ Таганрогѣ дорога касается Азовскаго моря. Кромѣ того къ ней между Славянскомъ и Таганрогомъ примыкаетъ много вѣтвей частнаго пользованія, отъ каменноугольныхъ и др. рудниковъ и копей. Проходя на всемъ пространствѣ по хлѣбородной мѣстности, ж. д. отправляетъ хлѣбные грузы съ большинства станцій. Вслѣдствіе измѣчивости цѣны и

особенно ж. д. тарифовъ, направленіе движенія хлѣбныхъ грузовъ довольно различно въ разные годы. Они подвозятся и къ Азовскимъ портамъ—Таганрогу и Марьуполю (къ послѣднему—по вѣтви Екатерининской ж. д., отъ ст. Константиновки), къ Севастополю (отъ ст. Дозовой), къ Николаеву (отъ Харькова), а также идутъ на З, чрезъ Харьковъ и Курскъ, и на С—чрезъ Курскъ. Послѣ неурожаея 1891 г. весь хлѣбъ по К.-Х.-А. ж. д. шелъ въ послѣднемъ направленіи. Донецкій краѣ даетъ К.-Х.-А. ж. д. большіе грузы каменнаго угля какъ со своихъ станцій, такъ и съ сосѣднихъ ж. д., быв. Донецкой и Екатерининской. Меньшая часть этихъ грузовъ идетъ въ Азовскіе порты, гораздо большая доходить до Харькова, главнаго складочнаго пункта донец. угля; много потребляется на мѣстѣ, часть идетъ на ЮЗ и З по Харьковско-Николаевской ж. д. и на С по К.-Х.-А. ж. д., доходя до Москвы и ея окрестностей. Соль идетъ съ славянскихъ солеваренныхъ зав. и съ копей въ окрестностяхъ Бахмута, ртуть—съ единственнаго въ Россіи завода, близъ ст. Никитовки. Вся мѣстность по К.-Х.-А. ж. д. очень бѣдна лѣсомъ; отъ подвозится къ Курску изъ Брянскаго у., къ Харькову изъ Кременчуга, къ ст. Харцызской изъ Екатеринослава, къ Ростову—сплавомъ по Волгѣ и Дону. Харьковъ и Ростовъ—значительныя промышленныя города, дающіе большіе грузы разныхъ издѣлій: чугунаго литья, машинъ, муки, табаку и т. д. По всемъ этимъ причинамъ, грузы по К.-Х.-А. ж. д. гораздо разнообразнѣе, чѣмъ по большинству ж. д., проходящихъ по черноморной полосѣ. Ниже даны свѣдѣнія изъ отчета К.-Х.-А. ж. д. за 1893 г.

		Рублей.
Основныхъ капиталовъ	въ металлической валютѣ	6092974
	въ кредитной	18608168
Гарантированный доходъ	металлической	2670299
	кредитной	845910
Валовой доходъ—	сумма	13709977
	на 1 версту	17945
Чистый доходъ	сумма	6105181
	на 1 версту	7991
% валового дохода		44,5

Расходы.

	Сумма.	На версту дороги.	Въ % отъ общаго расхода.		Сумма.	На версту дороги.	Въ % отъ общаго расхода.
Расходы централизованнаго управленія	229076	800	3,0	Движеніе и выручка.			
Доля расходовъ по содержанію Управленія казенныхъ ж. д.	78800	—	—	Число перевезенныхъ платныхъ пассажировъ	1661916	—	—
Управленіе дорогомъ	801118	894	4,0	Общая выручка съ перевозки всѣхъ платныхъ пассажировъ	2478940 р.	—	—
Надзоръ за путемъ и зданіями, содержаніе и ремонтъ ихъ	1659216	2172	21,8	Общая выручка со всѣхъ перевозовъ большой скорости	2862663 »	—	—
Зимній ремонтъ пути	272641	—	—	Общая выручка съ перевозки грузовъ малой скорости по пудно и по-вагонно	9738138 »	—	—
Движеніе	1898164	1830	18,4				
Тяга	3435128	4496	45,2				
Остальные	592094	—	7,6				

Далѣ показана перевозка разныхъ грузовъ малой скорости въ тысячахъ пудовъ. Всѣхъ грузовъ малой скорости . . . 174797

Въ томъ числѣ по направленію отъ Ростова къ Курску . . . 119156

Зерновые хлѣба . . . 27176

Въ томъ числѣ: { Пшеница . . . 12697
Ячмень . . . 7479
Овесъ . . . 3195
Рожь . . . 2557

Мука . . . 4993

Маслян. сѣмена и выжимки . . . 2510

Овощи . . . 2078

Нерсть . . . 1871

Рыба . . . 2290

Сало . . . 3168

Соль . . . 15968

Дрова . . . 2016

Стреловой дѣсь и дѣсьн. издѣлія . . . 10820

Каменный уголь . . . 71947

Руда . . . 2187

Чугунъ, желѣзо и сталь не въ дѣлѣ . . . 5809

Рельсы . . . 4317

Другія издѣлія изъ чугуна, желѣза и стали . . . 2634

Камни . . . 5781

Земля и глина . . . 2287

Гончарныя издѣлія . . . 1914

Мануфактурный товаръ . . . 1839

Ниже показано движеніе товаровъ по главнымъ станціямъ. Для узловыхъ станцій показано еще количество грузовъ, принятыхъ съ сосѣднихъ ж. д. или переданныхъ имъ.

	Тысячи пудовъ.	Пря- было.
	Отправ- лено.	
Курскъ-гор.	610	508
» Москов.-Кур. ж. д.	12084	41889
» Кіево-Воронеж. ж. д.	334	8466
Бѣлгородъ	8717	3391
Харьковъ	4127	16242
Харьк.-Ни- (черезъ Харьковъ	3190	3647
кол. ж. д. { » Мерепу	4840	87067
Дозовая	1405	801
» Дозов.-Севастоп. ж. д.	14345	15145
Славянскъ	4380	2392
Никитовка	3628	662
Донец- (черезъ Краматоровку	81100	1704
кая ж. д. { » Константиновку	22038	2950
д. { » Никитовку	13367	968
Ханженковская	4119	285
Харцызская	9800	452
» Екатериин. ж. д.	5765	991
Таганрогъ и Азовъ гавань	3191	14061
Ростовъ	1642	4190
» Кав.-Вор.-Рост. ж. д.	2899	4486
» Владикавказск. ж. д.	2762	10363

Здѣсь ясно видна разница между станціями, откуда идетъ каменный уголь (Никитовка, Харцызская, Ханженковская), и большими городами (Харьковъ, Таганрогъ): первыя отправляютъ много, а получаютъ мало грузовъ, вторые — наоборотъ. Для Ростова это менѣе замѣтно, потому что онъ получаетъ топливо, стреловой дѣсь и пищевые продукты еще по двумъ ж. д. и по Дону.

А. Б.

Курское княжество—одна изъ удѣловъ Чернигово-Сѣверской земли—было рас-

положено по р. Сейму и входило въ составъ такъ называемаго Посемья. Нѣкоторое время оно было предметомъ спора между переяславскими и сѣверскими княжествами, но болѣе тянуло къ послѣднему, за которымъ и было утверждено. Въ 1187—88 гг. здѣсь сядить Глѣбъ Ольговичъ, а въ 40-хъ гг. XII ст. Курскомъ владѣть новгородъ-сѣверскій князь Святославъ Ольговичъ, за старшимъ сыномъ котораго, Игоремъ Святославичемъ и его потомствомъ, онъ и остается. Въ 1237 г. К. княжество было опустошено татарами и о немъ послѣ того нѣтъ извѣстій, хотя курскіе князья были, вѣроятно, до 1278 г., когда К. опять былъ опустошенъ ханомъ Ногаемъ. Въ 1280-хъ гг. въ Курскѣ князья уже не было и здѣсь хозяйничали татарскіе баскаки. Въ 1402 (или, по другимъ, въ 1432 г.) Курскъ упоминается въ числѣ городовъ, принадлежавшихъ Свидригайлу.

Е. К.

Курскъ—губ. гор. Курской губ., на двухъ холмахъ, по правому берегу р. Тускори, при впадѣніи въ нее р. Кура, въ 110 саж. надъ уровнемъ моря. Городской земли 5054 дес. (въ томъ числѣ внѣ городской черты 4100 дес.). Домовъ деревянныхъ 22786 (жилыхъ 18990), каменныхъ 2955 (жилыхъ 2224). Церквей правосл. 15, часовня, одна лютер. церковь. Два правосл. монастыря, мужской и женскій. Жителей къ 1 янв. 1895 г. было 62808 (31486 мжч. и 30817 жнщ.). По сословіямъ населеніе распредѣляется такъ: дворянъ 1485, духовнаго сословія 252, поч. гражданъ и купцовъ 3230, мѣщанъ 51822, крестьянъ 3819, воен. сословія 1940, проч. сословія 755. Около 58 тыс. православныхъ, болѣе 1½ тыс. католиковъ, около 1 тыс. протестантовъ, около 1 тыс. евреевъ. Ремесленниковъ: 1468 мастеровъ, 1442 работ., 781 учен. Фабрикъ и заводовъ въ 1892 г. было 79, съ 1022 работ. и производствомъ на 1935756 руб.; въ томъ числѣ свѣчно-восковые на 338200 руб., паров. мукомольни на 334230 руб., водочно-перегонн. на 203400 руб., табачные на 219735 руб., пенькотрестальные на 78 тыс. руб., кожевенные на 82 тыс. руб., мыловаренные на 78,5 тыс. руб., дрожжевые на 95 тыс. руб., пиво-медоваренные на 80 тыс. р., чугунные на 60 т. р., альбуминные на 31 тыс. руб.

Средній годовоі доходъ города по пятилѣтіямъ (въ тысячахъ рублей):

Годы.	Тыс. руб.
1849—58.	48
1859—64.	43,1
1870—74.	108,9
1875—79.	252,2
1880—84.	273,3

Доходъ въ 1894 г. 800115 руб., расходъ 299062 руб., въ томъ числѣ на народное образованіе 20225 р., на врачебную часть 3870 р., на управленіе 30580 руб. Кустарнымъ промысломъ, по расчету г. В. В., занимается не менѣе 2 т. чел.; главный изъ нихъ—добываніе камня и плиты подъ городомъ, на берегу р. Тускори. Всѣ береговые склоны по Тускори заняты плодовыми садами, въ которыхъ первое мѣсто занимаетъ яблоня. Ежегодно ярмарка, прежняя Коренная (см. XVI, 229).

Въ 1893 г. главные предметы сбыта были: лошади, рогатый скотъ, сырма кожи, овчины, мерлушки, мѣха, пухъ, щетина, воскъ, сало, мануфактурный, галантерейной, желѣзный, скобянный товаръ, готовое платье. Всего привезено было товару на 552506 р., продано на 390300 р. Гимназiи мужская и женская, реальное училище, землемѣрное училище, женская прогимназiя, земская учительская школа, съ начальнымъ училищемъ, прiютъ вѣд. учреждений имп. Марiи, дух. семинарiя, духовное училище, епархiальное женское училище, 2 прiюта епархiальнаго вѣдомства, муж. и жен. двухклассныхъ училищъ 3, городскихъ училищъ 11 (5 муж. и 6 жен.), частныхъ училищъ 16. Учащихся всего 4395; мальчиковъ—2811 и дѣвочекъ—1584. Школа для подготовки урядниковъ; музыкальные классы; отд. общества Краснаго Креста; попечительство курско-знаменской общины сестеръ милосердiя; общ. вспомошествованiя учащимся; комитетъ дешевой столовой; двѣ богадѣльни губ. земства, обществ. богадѣльня, богадѣльня курскаго благотв. общества, странноприимный домъ. Общества охотниковъ конскаго бiага, любителей охоты, музыкальный кружокъ, общ. курскихъ врачей. Общ. взаимнаго-кредита, городской общественный Филиппова банкъ. Гостиницъ 9, большихъ лавокъ и магазиновъ 60, аптекъ 4, оптовыхъ складовъ 5. Городская больница, военный госпиталь. Врачей 83; изъ нихъ 2 женщины-врача. К. лежитъ на пересѣченiи жел.-дор. линiи Москва-Курскъ и Кiевъ-Воронежъ; онѣ соединяются съ городомъ вѣтвью, длиною въ 9 в. Отъ древнихъ укрѣпленiй сохранились остатки каменной стѣны. Въ К. издаются 4 газеты: «Курскiя Губернскiя Вѣдомости», «Курскiй Листокъ», «Курянинъ». 5 библиотекъ, 6 фотографiй, 4 типографiи. Городской скверъ, большой клубный садъ (бывш. Лазаревскiй).

Н. К.

К. принадлежитъ къ древнѣйшимъ городамъ южной Россiи; онъ построенъ вятичами не позже IX ст. Изъ житiя Феодосiя Печерскаго видно, что въ немъ много было христанъ уже въ началѣ XI в. Въ лѣтописяхъ впервые упоминается подъ 1096 г., когда его первый «властелинъ», Мязславъ Владимировичъ, построилъ «дворецъ съ каменнымъ укрѣпленiемъ» (остатки его разобраны въ 1650 г.). Много страдаетъ отъ княжескихъ усобицъ и набѣговъ половцевъ; противъ послѣднихъ часто ходили и курскiе князья (Всеволодъ Курскiй—въ «Словѣ о Полку Игоревѣ»). Въ 1240 г. К. былъ разоренъ татарами до основанiя. Въ 1586 г., при возведенiи укрѣпленiй на южныхъ границахъ, былъ укрѣпленъ и К., при чемъ сюда переселены были жители изъ Орла, Мценска и др. городовъ. Въ теченiе всего XVII в. К. имѣлъ преимущественно значенiе *военнаго сторожевого поста* и много страдалъ отъ самозванцевъ, крымцевъ (1615—1645) и поляковъ (1634). Въ 1708 г. К. приписанъ къ Кiевской губ., но въ 1712 г. въ немъ учреждена особая отъ кiевской воеводская канцелярiя; въ 1727 г. К. былъ приписанъ къ Бѣлгородской губ., а въ 1779 г. сдѣланъ главнымъ городомъ Курскаго намѣстничества, въ 1797 г.—губ. городомъ Курской губ. Въ концѣ

XVII в. въ городѣ было посадскихъ и подьяческихъ домовъ 599; въ 1786 г.—7590 жит., 2 монастыря, 16 прк. и 1944 дома (35 каменныхъ).

В. Р.—с.

Курскiй уездъ—центральный въ губернии; 2978,5 кв. в., въ томъ числѣ суши 2969,5 кв. в. (309323 дес.). Сѣверная половина у. большою частью очень возвышенная; такъ, около Коренной Пустыни 123 саж., у Ваевой 124,5, Шеховцева 122 и пр. Также велики высоты и по западной границѣ: Дюмино 121, Быканово 116, Волобуево 116 и пр. И къ самому Курску подходятъ гряды холмовъ до 120—116 саж. выс. Въ южной половинѣ вообще высоты значительно ниже сѣверной; однако, на значительномъ удаленiи отъ р. Сейма, т. е. у Обоянской границы, высоты холмовъ опять достигаютъ 120 слишкомъ саж.; напр.: у Панинскаго 126,4, Ивановско-Трубецкаго 127, Черемомнаго 122 и пр. (см. карту Курской губ.). Самая высокая точка 127,5 сж.—с. Вол. Крюки (шир. 51°22'). Уровень воды въ рѣкахъ на высотѣ отъ 85 до 70 саж.; слѣдовательно, изрѣзанность рельефа—максимумъ 57,5 саж., среднее 30 саж.

Въ геологич. отношенiи К. у. не представляетъ особаго интереса; здѣсь мы находимъ въ отдѣльныхъ разрѣзахъ полную свѣту пластовъ мѣловой системы. Начиная отъ уровня воды въ Сеймѣ лежатъ пласты фосфорита, дагге мергеля, еще выше чистый мѣлъ, который, однако, показывается только въ южной половинѣ у. Пока фосфориты здѣсь практическаго примѣненiя еще не имѣютъ, кромѣ плодowychъ садовъ. Рѣки: Сеймъ съ небольшими притоками: Тускорь, Рать, Виноградь, Млодять, Полная, Курица, Рогозна, Лашня и нѣкоторыя другiя. Почва черноземъ, кромѣ широкимъ песчаныхъ полосъ въ понизови тальвега р. Сейма. Жителей къ 1 янв. 1895 г. было (не считая города) 164860 (83185 мжч. и 81675 жнщ.); дворянъ 1546, духовнаго званiя 1217, мѣщанъ 2145, крестьянъ 140616, военнаго сословiя 17870, поч. гражданъ и купцовъ 945, проч. сословiй 421. Выселилось изъ К. у. въ 1892 г. 415 чел. Сельскихъ жителей на 1 кв. в. приходится 55,5. Среднiй приростъ населенiя ок. 1600 чел. въ годъ. 15 волостей, 338 селенiй, крестьянскихъ дворовъ 21460, не-крестьянскихъ 1139. 7 селенiй имѣютъ болѣе 3 тыс. жителей. Крестьянской земли 196332 дес., не-крестьянской 112991 дес. Пахатной земли у крестьянъ было 143794 дес., у частныхъ владѣльцевъ—78406 дес., луговъ—10236 и 9655 дес., выгоновъ—6477 и 3019 дес., лѣсовъ—15722 и 12829 дес. На каждого крестьянина въ уездѣ приходится по 1,4 дес., а вмѣстѣ съ 3819 крестьянами въ городѣ—1,3 дес. Въ К. у. собирается всѣхъ зерновыхъ хлѣбовъ 5490000 пд., такъ что за удовлетворенiемъ потребности на посѣвъ и продовольствие населенiя, считая и городъ, остается 1341000 пд. Изъ кустарныхъ производствъ преобладаютъ шапочное, сапожное, портяжное, кузнечное, столярное, веревочное, бондарное, гончарное, войлочное, мебальное, кирпичное, выдѣлка овчинъ, колесъ, мѣховъ, корзинъ и пряжи. Кустарей считается 280 чел. Уходило въ заработки 3276 чел. Главные хлѣба—рожь, овесъ, гречиха. Лошадей въ 1892 г. было 36537

(меньше противъ 1891 г. слишкомъ на 2 тыс.), рогагого скота 23651 гол. (id.), овецъ 53409, свиной 11326, козъ 456. Главные предметы торговли: хлѣбъ, лѣтъ, пенька, мясо, бакалейные товары, строевой лѣсъ, кожи, мыло. Фабрики и заводы въ 1890 г.: 6 кружачокъ, съ производствомъ на 502 тыс. руб., 2 винокур. зав. на 85,8 тыс. р., 42 мукомольни на 55 тыс. р., 38 маслобоенъ на 175 т. р. Всего заводовъ 111. Земскихъ расходовъ въ 1890 г. было 87329 р., въ томъ числѣ на содержание земской управы 10128 р., на народное здравіе 21720 руб. и нар. образование 16185 р. Въ окрестностяхъ К. развита дачная жизнь. Церквей въ К. у. (1891) 31 каменныхъ и 87 деревянныхъ. Монастырь—Коренная Пустынь (XVI, 229).

Н. Кудрявцевъ.

Курсонъ (Abreliant de Courson)—французскій историкъ, род. въ 1811 г., былъ консерваторомъ библиотекъ луврской и национальной. Написалъ: «Essai sur l'histoire, la langue et les institutions de la Bretagne armoricaine» (1840), «Histoire des origines et des institutions des peuples de la Gaule armoricaine» (1843), «Histoire des peuples bretons» (1846).

Курсоръ (Papirius Cursor)—см. Папирій.

Курсъ — цѣна, по которой кака-либо биржевая бумага въ данный день требовалась на биржѣ къ покупкѣ, или предлагалась къ продажѣ, или дѣйствительно покупалась и продавалась. Цѣна эта можетъ быть равна номинальной цѣнности бумаги—тогда говорятъ о К. *al pari*, или выше или ниже ея—тогда говорятъ о *высокомъ* или *низкомъ* К. Иногда бумага съ самаго начала выпускается по К. неодинаковому съ ея номинальной стоимостью (см. Кредитъ, XVI, 618). Колебанія К. находятся въ зависимости отъ спроса и предложения, отъ возвышенія или пониженія уровня % въ странѣ, отъ конъюнктуры (см. XVI, 158) предприятий, представляемыхъ данными бумагами, отъ политическихъ причинъ и правительственныхъ распоряженій, наконецъ, отъ биржевой спекуляціи или игры. При пониженіи, напр., правительствомъ (посредствомъ конверсіи) уровня платимаго имъ % съ 5 на 4, спросъ на всѣ 5% бумаги, оставшіяся неконвертированными, естественно увеличивается и К. ихъ поднимается. К. каждой бумаги, имѣющей обращеніе или *котируемой* на биржѣ, официально устанавливается биржевыми маклерами (у насъ—гофъ-маклерами), или какъ средней выводъ всѣхъ цѣнъ, по которымъ данная бумага въ данный день предлагалась или требовалась на биржѣ, или въ видѣ отдѣльныхъ помѣтокъ, по какой цѣнѣ были «покупатели», по какой «продавцы», и по какой «сдѣлано», при чемъ въ послѣдней рубричѣ часто приводится *несколько* цѣнъ, по которымъ сдѣлки совершались въ теченіе дня. К. ежедневно официально публикуются въ курсовыхъ бюллетеняхъ. К. можетъ быть выраженъ или въ самой номинальной стоимости данной бумаги (напр. акція выдана на 200 руб., а К. ея—250 р.), или въ процентахъ этой номинальной стоимости (въ только что приведенномъ примѣрѣ—125%). При котировкѣ иностранныхъ бумагъ въ процентахъ,—напр. русскихъ выигранныхъ билетовъ на сербской биржѣ,—сначала ихъ но-

минальная цѣна обращается въ туземную валюту, по известнымъ, твердо установленнымъ даннымъ (100 р.—324 марки=400 франковъ и т. д.), а затѣмъ уже котируется ихъ К. въ %, съ этой цѣны. Кромѣ цѣнныхъ биржевыхъ бумагъ, колебанія К. подвергается и валюта страны, если она бумажная. К. валюты бываетъ *al pari*, если бумажные деньги обмѣниваются на иностранную золотую валюту въ такой же пропорціи, какъ и мѣстная золотая валюта, т. е. согласно вѣсу и пробѣ золота, содержаемаго въ соответствующихъ монетахъ обихъ валютъ. Напр., въ 1 полуимперіалѣ=5 р. 15 к. содержится 6,544041 гр. золота брутто или, помноживъ на $\frac{11}{12}$ —5,9987 гр. золота нетто. Такъ какъ въ 1895 германскихъ маркахъ содержится 500 гр. золота нетто, то 1 гр.

золота нетто равняется $\frac{1895}{500} = 2,9$ марк.

Помноживъ 5,9987 на 2,79, мы найдемъ, что цѣна полуимперіала равна 16,736373 маркамъ. Слѣдовательно, К. 100 руб. *al pari* равнялся бы $16,736373 \times 100$

$\frac{515}{515} = 324,979$ мар. Если при обмѣнѣ бумажныхъ денегъ на иностранную или, что все равно, на мѣстную золотую пропорція измѣняется въ ущербъ бумажныхъ денегъ и обмѣнъ совершается съ уплатой известной преміи или *мажа* въ пользу золотой валюты, то К. бумажныхъ денегъ падаетъ (см. К. вексельный). *Б. Брандтъ.*

Курсъ вексельный — мѣновая цѣнность иностранныхъ коммерческихъ векселей, обращающихся въ данной странѣ и служащихъ орудіемъ международнаго обмѣна, вмѣсто денегъ. Иностранные векселя представляютъ собою наиболее употребительную и общераспространенную форму, въ которой воплощаются текущіе обязательства одной страны по отношенію къ другой. Такъ какъ векселя эти обозначены въ одной валютѣ, а покупаются на деньги другой валюты, то вексельный К., по опредѣленію Милля, показываетъ степень силы денегъ одной страны въ покупкѣ денегъ другой страны; для странъ съ обезцѣненной валютой онъ есть также вѣрный показателъ К. этой валюты. Не всегда коммерческіе векселя, обращающіеся въ данной странѣ, имѣютъ своимъ основаніемъ реальныя сдѣлки. Часто случается, что привозъ и отпускъ какой-либо страны, составляющіе ея *торговый балансъ*, хотя въ общемъ уравновѣшиваютъ другъ друга, но въ данное время не совпадаютъ: такъ напр. въ Россіи, гдѣ главный предметъ отпуска есть хлѣбъ, вывозъ происходитъ преимущественно въ осенніе мѣсяцы, между тѣмъ какъ привозъ продолжается въ теченіе цѣлаго года. Въ осенніе мѣсяцы можно, поэтому, достать въ изобиліи векселя на иностранные города, потребляющіе нашъ хлѣбъ, но въ остальное время года такихъ векселей находится въ обращеніи очень мало. Для пополненія этого пробѣла являются *бланко-векселя*, выдаваемые русскими банкирами на имя своихъ иностранныхъ корреспондентовъ, представляющие собою такъ наз. «непокрытый кредитъ» и сходные съ употребляемыми во внутреннемъ оборотѣ такъ наз. «акцептами по дружбѣ» (*Gefälligkeitsaccepte*).

Вексельное пари. Нормальный вексельный К. или К. at par (вексельное пари) есть тотъ, при которомъ продажная цѣна векселя прямо пропорциональна взаимному отношению валютъ обѣихъ странъ. Въ странахъ съ одинаковыми металлическими валютами взаимное отношение обѣихъ валютъ опредѣляется вѣсомъ и пробой монеты. Такъ напр., 1 фунтъ стерлинговъ равноцѣненъ 20,43 маркамъ, 100 франковъ—81 маркъ и т. д. Если въ одной странѣ существуетъ золотая валюта, а въ другой—двойственная, серебряная и золотая, но съ возможностью получать платежъ въ какой угодно изъ циркулирующихъ валютъ, то вексельн. пари опредѣляется тѣмъ же способомъ. Если въ одной странѣ существуетъ золотая (Англія), а въ другой—серебряная валюта (Индія), то вексельн. пари послѣдней колеблется, возвышаясь и падая въ зависимости отъ отношенія между цѣною золота и серебромъ на всемирномъ рынкѣ. Если въ странѣ съ бумажно-денежнымъ обращеніемъ установилась опредѣленная премія или агіо при обмѣнѣ бумажной валюты на туземную золотую или серебряную, то вексельн. пари этой страны относительно странъ съ золотой валютой опредѣляется сообразно упомянутому агіо на золото или, что все равно, *disagio* на бумажныя деньги; если же въ такой странѣ существуетъ обмѣнъ съ опредѣленнымъ агіо только относительно серебра, то при опредѣленіи пари ея относительно странъ съ золотой валютой необходимо принять во вниманіе не только агіо, существующее на серебро на мѣстѣ, но и сравнительную цѣну золота и серебра на всемирномъ рынкѣ.

Колебанія векс. К. Помимо колебаній, которымъ подвергается К. въ зависимости отъ колебаній цѣнности валютъ, мѣсовая цѣнность векселей подвергается еще колебаніямъ въ зависимости отъ отношенія, *въ данный моментъ, предложенія векселей къ спросу на нихъ.* Колебанія, обусловливаемые только одной этой причиной, остаются въ довольно тѣсныхъ границахъ, такъ какъ они не могутъ быть выше той суммы, которую необходимо израсходовать на пересылку денегъ изъ одной страны въ другую. Эти границы колебаній К. выше или ниже пари назыв. *золотыми пунктами*, въ пользу или во вредъ данной страны. Другой факторъ, вліяющій на колебанія вексельнаго К.— *величина учетнаго % или дисконта.* Такъ какъ векселя обыкновенно выставляются срочные (на 2—3 мѣсяца, рѣдко по предъявленію), то въ уплату долга, которому срокъ уже наступилъ, они могутъ служить только подъ условіемъ уплаты кредитору и суммы %, причитающейся до дня истечения срока векселя, такъ какъ кредитору придется, получивъ вексель, дисконтировать его. Въ соответствии съ этимъ должникъ старается купить вексель ниже нарицательной его цѣны на всю сумму дисконта, которую ему придется возмѣстить своему кредитору. Расчетъ % долженъ быть именно тотъ, который существуетъ въ странѣ кредитора, т. е. *въ странѣ акцепта* векселя. Колебанія К., зависящія отъ величины дисконта, также не могутъ быть значительны. Къ колебаніямъ нормальнымъ въ странахъ съ обезцѣненной бумажной валютой присоединяются еще колеба-

нія патологическія, имѣющія болѣе интенсивный характеръ и зависящія отъ причинъ, лежащихъ внѣ вексельнаго оборота. Одна изъ наиболѣе важныхъ причинъ этого рода— степень довѣрія, существующаго за границей, въ данный моментъ, къ кредитоспособности данной страны, довѣрія, замѣняющагося подъ вліяніемъ политическихъ событій и даже просто политическаго настроенія. Обыкновенно такія страны отличаются большой внѣшней задолженностью: ихъ процентныя бумаги распространены въ большомъ изобиліи по заграничнымъ рынкамъ. Достаточно малѣйшаго повода, чтобы эти бумаги тотчасъ же усиленно стали предлагаться къ продажѣ на заграничныхъ рынкахъ и затѣмъ возвращаться на родину. Это обратное движеніе фондовъ, требуя расплаты, увеличиваетъ пассивъ страны въ международномъ оборотѣ и можетъ, не смотря на благопріятный торговый балансъ, вызвать значительныя колебанія К.

Способъ урегулированія вексельнаго К. Когда колебанія К. зависятъ только отъ размѣра дисконта и отъ величины спроса и предложенія, то способы возстановленія равновѣсія даются самими вексельнымъ оборотомъ. На первый планъ выступаетъ *арбитражъ*, изъ различія К. какой-нибудь биржевой бумаги на разныхъ рынкахъ извлекающей известную выгоду, путемъ покупки бумаги по болѣе дешевой цѣнѣ въ одномъ мѣстѣ и продажи ея въ то же самое время по болѣе дорогой цѣнѣ въ другомъ. Это ведетъ, постепенно, къ большому или меньшему уравниванію К. на обихъ рынкахъ. Съ другой стороны, спекуляціонная дѣятельность банкировъ содѣйствуетъ и уравниванію К. на одномъ и томъ же рынкѣ, но въ разные періоды. Такое же вліяніе для страны съ неблагопріятнымъ К. имѣетъ возвышеніе дисконта ея руководящими банковымъ институтомъ, такъ какъ оно не только удерживаетъ капиталы внутри страны, препятствуя вывозу золота за границу, но и привлекаетъ въ эту страну иностранные капиталы, для помѣщенія ихъ на болѣе выгодныхъ условіяхъ, чѣмъ дома. *Русскій вексельный К.* Судьбы русскаго вексельнаго К. тѣсно связаны съ судьбою русской валюты. Основаніемъ нашей монетной системы съ 1839 г. служилъ серебряный рубль, содержащій 405 долей чистаго металла. Находившійся рядомъ съ нимъ въ обращеніи золотой полумпериаль имѣлъ лишь *относительную* монетную цѣну въ 515 серебряныхъ копѣекъ. Вслѣдствіе этого вексельное пари на Лондонъ опредѣлялось сравнительною цѣною золота и серебра на всемирномъ лондонскомъ рынкѣ. По вычисленіямъ И. И. Кауфмана, паритетъ *3-го мѣсячнаго* (значитъ уже со включеніемъ дисконта) векселя на Лондонъ въ періодъ времени съ 1839 по 1855 г. колебался отъ 87 до 88½ пенсовъ золотомъ за 1 серебряный рубль. Въ виду устойчивости, въ то время, нашей валюты, уклоненія векселя К. отъ нормальнаго уровня или пари были весьма ничтожны и болѣею частью (до 1848 г.)—даже въ сторону превышенія нормъ. Послѣ крымской войны, вслѣдствіе вздорожанія серебра, вызваннаго открытіемъ золотыхъ Калифорнскихъ рудниковъ, и

возвышенія заграничнаго дисконта, звонкая монета стала исчезать изъ Россіи. Въ началѣ 50-хъ гг. запасъ звонкой монеты достигалъ 320 милл. руб., изъ которыхъ около $\frac{1}{2}$ было золото, а серебряныхъ рублей въ обращеніи было не менѣе 200 милл. Отплывъ изъ Россіи этого серебра, главнымъ образомъ въ Германію и Англію, далъ самую значительную часть матеріала для потока серебра, полившася тогда изъ Европы въ Азію. Съ 1859 г. серебряная валюта совершенно исчезаетъ у насъ изъ обращенія и замѣняется бумажною (см. Кредитные билеты, XVI, 612—8). Такъ какъ до 2-й половины 60-хъ гг. продолжалось вздорожаніе серебра параллельно съ удешевленіемъ золота, то до этого времени сохранялъ еще полное значеніе паритетъ вексельнаго К., исчисленный по серебряному рублю и торговой стоимости серебра. Со второй половины 60-хъ гг. производство золота начинаетъ замедляться, а серебра—сильно увеличиваться. Совершившееся въ слѣдствіе этого удешевленіе серебра, въ связи съ происходившими съ начала 70-хъ гг. преобразованиями въ монетной системѣ различныхъ странъ, переходившихъ къ золотой валютѣ, привело къ тому, что и для Россіи золото стало служить главнымъ основаніемъ исчисленія паритета при всѣхъ ея иностранныхъ платежахъ, и золотой рубль замѣнилъ прежній серебряный. На основаніи прежняго полумпериала, въ 135 долей чистаго золота, золотой рубль означалъ $\frac{135}{515} \times 100 =$

$$= 26 \frac{23}{103} \text{ долей чистаго золота, а такъ какъ}$$

доля чистаго золота составляетъ 1,4564073 пенсовъ золотомъ, то золотой рубль составлялъ 38,177667 пенсовъ золотомъ, или 1 фн. стерлинга былъ равноцѣненъ 6 р. 28,64 к. золотомъ же, съ прибавленіемъ $\frac{1}{4}\%$ за три мѣсяца. Съ изданіемъ новаго монетнаго устава 1885 г. золотой рубль опредѣлился какъ одна пятая часть полумпериала, содержащаго чистаго золота 130,68 долей, т. е. золотой рубль составлялъ $\frac{130,68}{5}$

значитъ $\frac{130,68}{5} = 26,136$ долей чистаго золота, равняющихся 88,06466 пенс.; съ прибавкой же $\frac{1}{4}\%$ за 3 мѣсяца, паритетъ 3-мѣсячнаго вексельнаго К. на Лондонъ составляетъ $88,06466 + 0,28549 = 88,35$ п. а. за 1 рубль. Уклоненія курса отъ пари, неблагоприятныя для Россіи, становятся особенно сильными послѣ восточной войны 1877—78 гг. См. нижеслѣдующую таблицу.

Литература. Goschen, «Theory of foreign Exchanges» (Лондонъ, 1861); Schraut, «Die Lehre von den auswärtigen Wechselkursen» (Лпц., 1881); Т. Герца, «Вексельный курсъ и даль» (переводъ съ нѣмецкаго, СПб., 1895); В. Врандтъ; «Теорія вексельнаго курса» (Москва, 1892); И. И. Кауфманъ, «Вексельные курсы Россіи за 50 лѣтъ, 1841—90 г.» (СПб. 1892); Р. Сементковскій, «Нашъ вексельный курсъ» («Сѣверный Вѣстникъ», май, 1891 г.).
Наивысшій и наинизшій трехмѣсячный вексельный курсъ на Лондонъ и Парижъ, по отсчетамъ на спб. биржѣ въ 1839—90 гг., въ ченсахъ или сантимахъ за одинъ рубль:

Г О Д Ы.	На Лондонъ.		На Парижъ.	
	Высшій.	Низшій	Высшій.	Низшій
1839	40	38 $\frac{1}{8}$	420	401
1840	89 $\frac{15}{16}$	85 $\frac{1}{2}$	415	400
1841	89 $\frac{5}{8}$	38 $\frac{1}{4}$	412	408
1842	38 $\frac{9}{16}$	37 $\frac{1}{4}$	406 $\frac{1}{2}$	395
1843	83 $\frac{1}{4}$	37 $\frac{5}{16}$	410	397
1844	38 $\frac{9}{16}$	37 $\frac{5}{16}$	412	400
1845	88 $\frac{7}{16}$	37 $\frac{17}{32}$	410 $\frac{1}{2}$	402
1846	89 $\frac{13}{16}$	37 $\frac{1}{2}$	421 $\frac{1}{2}$	402
1847	40 $\frac{1}{8}$	37 $\frac{1}{4}$	426	398
1848	37 $\frac{15}{16}$	84 $\frac{1}{2}$	400	370
1849	87 $\frac{13}{16}$	35 $\frac{5}{8}$	400	375
1850	88 $\frac{7}{16}$	37 $\frac{5}{8}$	407	391
1851	38 $\frac{5}{8}$	37 $\frac{5}{16}$	398 $\frac{1}{2}$	389
1852	39 $\frac{1}{2}$	37 $\frac{1}{2}$	412	390
1853	39 $\frac{3}{4}$	37 $\frac{13}{16}$	413	394
1854	39 $\frac{1}{2}$	33	405	308
1855	87 $\frac{1}{2}$	34 $\frac{11}{16}$	384	361
1856	39 $\frac{5}{16}$	35 $\frac{5}{16}$	415	368
1857	38 $\frac{13}{16}$	34	403 $\frac{1}{2}$	360
1858	36 $\frac{7}{8}$	34 $\frac{7}{8}$	393	370
1859	36 $\frac{11}{16}$	31 $\frac{1}{4}$	386	325
1860	36 $\frac{13}{16}$	35	385 $\frac{1}{2}$	362
1861	35 $\frac{5}{8}$	32 $\frac{7}{8}$	374 $\frac{1}{2}$	346
1862	35 $\frac{7}{8}$	33	377	345
1863	38	38 $\frac{1}{2}$	399	350
1864	35 $\frac{1}{16}$	29 $\frac{1}{16}$	367	312
1865	32 $\frac{3}{8}$	30 $\frac{13}{16}$	337 $\frac{1}{2}$	322 $\frac{1}{2}$
1866	32 $\frac{5}{8}$	25 $\frac{3}{4}$	340	266
1867	33 $\frac{9}{16}$	30	350	315
1868	33 $\frac{1}{4}$	32 $\frac{1}{4}$	347 $\frac{1}{2}$	339
1869	32 $\frac{13}{16}$	29 $\frac{1}{4}$	344	305 $\frac{1}{2}$
1870	31 $\frac{11}{16}$	28 $\frac{1}{4}$	333	299
1871	33 $\frac{1}{2}$	30 $\frac{5}{8}$	360	336 $\frac{1}{2}$
1872	33 $\frac{1}{4}$	32 $\frac{9}{32}$	355	344
1873	32 $\frac{27}{32}$	32	349 $\frac{1}{4}$	340 $\frac{1}{2}$
1874	33 $\frac{11}{16}$	32 $\frac{21}{32}$	354 $\frac{1}{2}$	345
1875	33 $\frac{17}{32}$	31 $\frac{7}{32}$	353	326 $\frac{1}{2}$
1876	31 $\frac{11}{16}$	28 $\frac{5}{16}$	333 $\frac{1}{2}$	297 $\frac{1}{2}$
1877	29 $\frac{9}{32}$	22 $\frac{3}{8}$	314 $\frac{3}{4}$	334
1878	26 $\frac{7}{8}$	22 $\frac{1}{4}$	282	233
1879	25 $\frac{7}{8}$	22 $\frac{3}{8}$	272	237 $\frac{1}{2}$
1880	26 $\frac{1}{8}$	23 $\frac{3}{4}$	272	254
1881	26 $\frac{1}{4}$	24 $\frac{1}{4}$	276	255 $\frac{7}{8}$
1882	25 $\frac{7}{32}$	23 $\frac{7}{16}$	268	247 $\frac{1}{4}$
1883	24 $\frac{5}{16}$	23 $\frac{9}{16}$	254 $\frac{1}{2}$	245 $\frac{1}{4}$
1884	25 $\frac{13}{32}$	23 $\frac{9}{32}$	267	244 $\frac{1}{2}$
1885	25 $\frac{17}{32}$	23	268 $\frac{3}{4}$	243
1886	24 $\frac{9}{32}$	22 $\frac{5}{16}$	254 $\frac{7}{8}$	235
1887	22 $\frac{13}{32}$	20 $\frac{25}{32}$	239 $\frac{1}{2}$	219 $\frac{3}{4}$
1888	26 $\frac{1}{8}$	19 $\frac{1}{32}$	275 $\frac{1}{8}$	200
1889	26 $\frac{3}{4}$	24 $\frac{9}{32}$	279	254 $\frac{3}{4}$
1890	31 $\frac{11}{32}$	26 $\frac{7}{32}$	329	278 $\frac{3}{4}$

В. Врандтъ.

Курсъ восточныхъ языковъ—см. Классы офицерскіе.

Курсъ популярной медицины—издавался при библиотекѣ медицинскихъ наукъ, подъ ред. д-ра М. Хана, 6 вып. въ годъ. Вышли курсы анатоміи (1860) и физиологіи (1861).

Курсъ корабля—см. Навигация.

Куртажъ (отъ франц. courtier — маклеръ)—вознагражденіе маклерамъ (см.).

Куртань — оз. в центральной части Ишимского окр., Тобольской губ., южнее озера Станишного. Длина 12 в., средн. шир. 5 в., глубина до 3½ саж.

Куртатоме — деревня в окрестностях Мангун; около нея, 29 (17) мая 1848 г., австрийский фельдмаршал Радецкий одержал победу над соединенными сардинско-тосканскими войсками.

Куртене — в средние века значительное владѣние, принадлежавшее Петру, сыну короля Людовика Толстаго. Изъ потомковъ его трое — Петръ, Робертъ и Валдуинъ II — были во времена крестовыхъ походовъ императорами вь Константинополь. Внука Валдуина II, единственная дочь его сына Филиппа, Екатерина де К. † 1808, въ замужествѣ съ Карломъ Валуа, братомъ Филиппа IV, еще носила титулъ византийской императрицы. Франц. линия вымерла вь 1780 г. Объ английской см. Девонширъ.

Куртене (Джонъ Courtenay, 1741—1816) — англ. политический дѣятель, членъ палаты общинъ. Забѣлительный ораторъ, К. поддерживалъ политику Фокса, энергично нападая на Питта и Гастингса. К. былъ однимъ изъ немногочисленныхъ англичанъ, сочувствовавшихъ франц. революціи. Написалъ: «Select essays from the Bachelor» (1772); «The Rape of Pomona» (1778); «Poetical Review of the literary and moral character of Dr. S. Johnson» (1786); «Philosophical reflections on the late Revolution in France» (1790); «Verses» (1811).

Куртнеръ (Федоръ Федоровичъ) — педагогъ, франц. происхождения. Род. вь 1795 г., былъ лекторомъ франц. яз. въ московскомъ университетѣ. К. напечаталъ: «Избранныя мѣста изъ лучшихъ русскихъ писателей для употребленій въ переводахъ съ русскаго языка на франц. и нѣм.» (М., 1838); «Юный географъ или элементарная географія» (5-е изд., М., 1857); «Собраніе главнѣйшихъ правилъ франц. орфографіи» (10-е изд., М., 1874) и мн. др. Ум. вь концѣ 1870-хъ гг.

Куртина — см. Бастионъ.

Куртисъ — см. Кертисъ.

Куртманъ (Юанна-Деидерія Courtmans, рожденная Berchmans, 1811—90) — фламандская писательница; писала сначала драмы и стихотворенія, потомъ многочисленныя романы и повѣсти: «Het geschenk van den jager», «De bloem van Cleyt», «Griselda», «De hut van tante Clara» и др.

Куртонтъ (Вильямъ-Джонъ Courthorne) — англійскій писатель, род. вь 1842 г., авторъ фантастическихъ стихотвореній («The Tercentenary of Ceydon», «The Paradise of Birds» и др.); наиболѣе извѣстенъ какъ историкъ литературы XVIII в. и какъ образцовый издатель (съ Эльвиемомъ) собранія сочиненій Попа, въ заключительномъ томѣ котораго онъ помѣстилъ біографію поэта (1889). Кроме того написалъ біографію Аддисона (1884), «The liberal movement in the English literature» (1885) и др.

Куртра или *Кортрейкъ* (Courtray, флам. Kortrijk, вь древн. Cortogiasum) — городъ вь бельгійской провинціи зап. Фландріи, близъ французской границы, на судоходной р. Ли, отъ которой каналъ проведенъ вь Шельду. 30383 жит.; торговая палата. Церковь св. Мар-

тына (1390—1415), съ красивымъ зап. порталомъ; церковь Богоматери (закончена вь 1211 г.), вь которой крестъ сооруженъ ванъ-Дикомъ. Готическая ратуша, построенная вь 1526—28 гг., заключаетъ вь себя много статуй и картинъ. Музей при академіи художествъ. Производство полотна и кружевъ, чулочныя и хлопчатобумажныя фабрики, красильни, заводы свеклосахарныя и мыловаренныя. Окрестности доставляютъ лучшіе сорта голландскаго льна. Подъ К. 11 июля 1802 г. произошла знаменитая *битва шпоръ*, между французами и фламандцами. Французы потерпѣли рѣшительное пораженіе; пѣть французскаго рыцарства погибли на полѣ битвы, на которомъ побѣдители собрали до 4000 золотыхъ рыцарскихъ шпоръ. Изъ мести Карлъ VI, послѣ пораженія фламандскихъ бюргеровъ при Розенбеке, велѣлъ вь 1832 г. выжечь К. Много невгодъ вынесъ К. и во время войнъ XVII в. между Франціей и Испаніей (въ промежутокъ времени отъ аахенскаго мира до нимвегенскаго К. принадлежалъ Франціи) и вь эпоху революціонныхъ войнъ. 31 марта 1814 г. Тельманъ, съ 8000 саксонцевъ, былъ здѣсь разбитъ французами, подъ предводительствомъ Мезона. Ср. Funk-Bretano, «Mémoire sur la bataille de Courtrai et les chroniqueurs qui en ont traité» (Пар., 1892).

Куртуа (Бернаръ) — франц. химикъ (1777—1838). Сначала работалъ вь парижской лабораторіи Фуркруа, Тенара и Сегена. Вмѣстѣ съ послѣднимъ изучалъ опіумъ и открылъ вь немъ кристаллическое тѣло, морфинъ, который только 12 лѣтъ спустя былъ охарактеризованъ Сертурнеромъ. Послѣ этого открытія К. оставилъ Парижъ и занялся приготовленіемъ селитры на новыхъ основаніяхъ; замѣтивъ при этомъ, что котлы, служившіе для приготовленія растворовъ селитры, измѣнялись подъ влияніемъ какого-то новаго тѣла, онъ поставилъ опыты съ цѣлью выдѣленія этого вещества. Опыты увѣнчались успѣхомъ и вь 1811 г. онъ выдѣлилъ юдъ (см.), который черезъ 2 года былъ болѣе подробно изслѣдованъ Гей-Люссаконъ и оказался принадлежащимъ къ группѣ хлора. За это важнѣйшее открытіе начала настоящаго столѣтія К. получилъ награду отъ академіи наукъ вь 6000 франковъ. Новое открытіе не принесло автору дальнѣйшихъ практическихъ выгодъ, и самое приготовленіе юда изъ селитры онъ принужденъ былъ прекратить, благодаря ввозу этого вещества изъ Индіи. Вь концѣ своей жизни К. вновь приступилъ къ изслѣдованію опія и первый показалъ, что морфинъ не единственный заключающійся вь немъ алкалоидъ, но умеръ, не установивъ окончательно этой истины. В. К.

Куртуа (Жакъ Courtols, 1621—76), прозванный Вургиньономъ (le Bourguignon, il Voguignon) — баталическій живописецъ и граверь. Получивъ первоначальную художественную подготовку подъ руководствомъ своего отца, онъ еще вь юности отправился въ Италию, гдѣ поступилъ въ солдаты, чтобы бѣлѣшимъ образомъ ознакомиться съ военною жизнью и рисовать баталическія сцены. Поселившись вь Римѣ, подвергся вліянію баталиста М.-А. Черквоцци; большое вліяніе на его развитіе оказали, кроме того, «Битва Кон-

стантина» Рафаэлл, и боевыя сцены Сальватора Розы. По рассказамъ, онъ удалился въ монастырь и одно время писалъ образа, изъ которыхъ, однако, до насъ не дошло ни одного. Произведения К., обыкновенно изображающія жаркія кавалерійскія сраженія и стычки среди пейзажа, погруженнаго въ желтоватая облака дыма и пыли, нерѣдко небрежны по отдѣлкѣ, но всегда полны жизни, драматизма и движенія. Эти довольно однообразныя картины встрѣчались во многихъ коллекціяхъ. Въ Императорскомъ Эрмитажѣ ихъ семь: «Вылазка» (№ 1529), «Кавалерійская схватка» (№ 1580), «Схватка французскихъ кавалеристовъ съ испанскими» (№ 1531), остальные подъ №№ 1532, 1533, 1534 и 1535. А. Н.—т.

Куртуа (Edme-Vonaventure Courtois) — депутатъ въ законод. собраніи, конвентѣ и совѣтѣ старѣйшинъ (1756—1816). Послѣ 9 термидора конвентъ поручилъ ему рассмотреть бумаги, найденныя у Робеспьера. К. вошелъ въ составъ комитета общественной безопасности, гдѣ выказалъ громадную энергію при преслѣдованіи якобинцевъ. Способствовалъ государственному перевороту 18 брѣмера и былъ избранъ въ трибуналы. Подозрѣнія во вѣсточничествѣ заставили его удалиться отсюда. Часть его бумагъ изд. подъ загл.: «Papiers inédits trouvés chez Robespierre, Saint-Just etc.» (П. 1828).

Куртуа (Richard Courtois) — ботаникъ (1806—35), былъ профессоромъ въ Люттихѣ. Его сочин.: «Mémoire sur la propagation des plantes planérogames»; совместно съ Леземъ К. написалъ «Compendium florae belgicae» (1828—36) и «Bibliographie générale de botanique». Въмѣстѣ съ Магуа, К. основалъ журналъ: «Magasin d'horticulture» (1832—33).

Куртцъ (Иоаннъ-Генрихъ Kurtz) — прот. богословъ (1809—90); былъ проф. въ дерптскомъ унив. Его «Handbuch der allgemeinen Kirchengeschichte» (ч. 1, Митава, 1858—1856) доведено только до временъ Каролинговъ. Написалъ еще «Lehrbuch der Kirchengeschichte» (12 изд., Лип., 1892), «Das Mosaische Opfer» (Митава, 1842); «Bibel und Astronomie» (5 изд., Б., 1866); «Zur Theologie der Psalmen» (Дерпт, 1865); «Erklärung des Briefs an die Hebräer» (Митава, 1869); «Die Geschichte des alten Bundes» (Б., 1848—1855); «Der alttestamentliche Opferkultus» (Митава, 1862) и др.

Куруба — см. Курумбарь.

Курумшестра (страна Куру) — страна въ древней Индіи, весьма часто упоминаемая въ литературѣ ведійскаго періода. Въ древности К., вѣроятно, называлась полоса земли на В отъ р. Ямуны (теперь Джумны), вблизи города Дели и р. Сарасвати (нынѣ Сарсути). Столицей К. была Гастинапура.

Курумъ-Банъ — довольно высокія, очень обрывистыя и красивыя горы, находящіяся въ Дагестанской области на правомъ бер. Сулака, между Темиръ-хань-Шурой и Чирь-юртомъ.

Курумъ-тагъ — сухой пустынный хребтъ, вѣрнѣе вся масса горъ, находящаяся въ прямой связи съ Тянь-Шанемъ и занимающая центральное положеніе между горами собственно Небесными и системы Куэнь-луня.

Курутай — у монголовъ и татаръ всенародный сѣздъ знати для рѣшенія важнѣй-

шихъ государственныхъ вопросовъ. Определеніе К. даетъ монголо-персидскій султанъ Ахмедъ Никударъ (1281—1284), въ письмѣ къ египетскому султану Сейфоддину: «Мы собирали у себя К., т. е. собраніе, въ которомъ налагаются мѣнья всѣхъ братьевъ, дѣтей, важныхъ эмировъ, военачальниковъ и ленныхъ офицеровъ» (подъ эмирами здѣсь разумѣются придворныя и государственныя сановники). Учрежденіе К., какъ всенародныхъ сѣздовъ, можетъ датироваться только со времени Чингисхана, который объединилъ мелкія монгольскія племена, жившія до тѣхъ поръ каждое обособленной жизнью. По Ясѣ (см.), т. е. книгѣ установленій Чингисхана, К. придано огромное значеніе. Самъ Чингисъ, передъ восшествіемъ на великокханскій престолъ, созвалъ К. у истоковъ Онона (1206) и вообще прибѣгалъ къ такимъ сѣздамъ очень часто. Когда его преемникъ, Угедей, задумалъ походъ на Русь и собирался самъ стать во главѣ войска, К. (1285) представилъ возраженія, и ханъ поручилъ начальство своему племяннику Батюу. По смерти Угедея, ханомъ долженъ былъ сдѣлаться Куюбъ, но его врагъ Батый умышленно отказывался ѣхать на К., который такимъ образомъ былъ оттануть на дѣльяхъ три года и, наконецъ, собрался безъ Батый (1256). Этотъ К., одинъ изъ самыхъ пышныхъ, интересенъ для насъ и тѣмъ, что на немъ присутствовалъ, въ числѣ многихъ ленныхъ государей и владѣтелей, нашъ вел. князь Ярославъ Всеволодовичъ, а въ числѣ иностранныхъ представителей былъ Пляно Карпини. Съ разрушеніемъ единства Чингисхановой державы, каждое изъ новообразовавшихся монгольскихъ и татарскихъ владѣній собирало свои отдѣльныя К., стараясь не уклоняться отъ завѣтовъ Ясм; о К. Золотой Орды мы имѣемъ очень подробныя свѣдѣнія. Въ ханствахъ Крыма и Закавказья К. продолжали собираться вплоть до прекращенія политическаго существованія этихъ ханствъ. А. Крымскій.

Курультное кресло (Sella curulis; словопроизводство сомнительно) — официальное сидѣнще римскихъ высшихъ магистратовъ: консуловъ, прѣторовъ, эдиловъ, диктаторовъ и ихъ начальниковъ конницы. Магистраты эти и сами назыв. курультными. Ливій считаетъ К. кресло, вмѣстѣ съ другими insigniis царской власти, заимствованнымъ отъ этрусковъ. К. кресло имѣло форму складнаго стула безъ спинки и дѣлалось изъ слоновой кости, мрамора, бронзы и др. матеріаловъ (Цезарю сенатъ поднесъ золотое К. кресло). Оно носилось всюду за его обладателемъ, такъ какъ, по римскимъ обычаямъ, магистратъ только сидя на немъ могъ творить судъ и расправу, выслушивать просителей и т. д. А. III.

Курультные магистраты — см. К. кресло и Магистратъ.

Курультные эдилы — см. Эдилы.

Курума — главный городъ сѣверо-западной провинціи Чикуго на японскомъ о-вѣ Кіу-Шіу, на лѣвомъ берегу р. Чикугогава, близъ бухты Шимабара; 23932 жит. Нѣкогда резиденція особаго дайміо.

Курумбарь или *Куррумбарь*, также *куруба* и т. д. — пастушеское племя (овцеводы)

южн. Остинди. К.—древнѣйшіе, насколько извѣстно, обитатели теперешняго Карнатика и Коромандельскаго берега. Прежде они образовали многочисленныя небольшія княжества, которыя потомъ были поглощены царствомъ Чола. Небольшія общины К. разсыяны и теперь въ разныхъ мѣстахъ. Многие К. ведутъ кочевой образъ жизни. Невысокаго роста, смуглые, тѣлые, съ рѣдкими волосами, жидкими рѣсницами, маленькими глазами, налитыми кровью, съ отвислыми животами, они имѣютъ видъ жалкій, дикій и безобразный. К., служащіе на кофейныхъ плантаціяхъ, немного цивилизованы своихъ родичей. По азыку К.—дравиды и говорятъ однимъ изъ тамильскихъ нарѣчій.

Курута—русскій графскій и дворянскій родъ, происходящій изъ Греціи. Дмитрій Дмитриевичъ К., ген.-отъ-инф., директоръ 2 кадетскаго корпуса шефъ Дворянскаго полка, сенаторъ, возведенъ въ графское достоинство Российской имперіи въ 1826 г. Онъ былъ опредѣленъ къ вел. князю Константину Павловичу для обученія его новогерцескому азыку, позже управлялъ его дворомъ; въ 1831 г., командуя особымъ отрядомъ, разбилъ подъ Вильною польскій корпусъ Галгуда (VIII, 268). Ум. бездѣтнымъ въ 1833 г. Иванъ Эммануиловичъ К. (1782—1852) былъ сенаторомъ. Родъ К. внесенъ въ III ч. род. кн. Таврической губ. (Гербовникъ, X, 11).

Курумца (Kurguz)—мадыарское обозначеніе бунтовщиковъ, мятежниковъ. Слово К. происходитъ отъ латин. сгух и получило приведенное значеніе, когда въ 1514 г. крестьяне, взявши крестъ для похода на турокъ, подъ начальствомъ секлера Доши (см.) возстали противъ насилій землевладѣтельской аристократіи и произвели громадное кровопролитіе. Это обозначеніе позже прилагалось въ Венгріи ко всѣмъ возстававшимъ противъ Габсбурговъ—къ приверженцамъ Бетленъ-Габора, Текели, Ракоци и др. Въ настоящее время К.—синонимъ венгерскихъ ультранаціональных сецессионистовъ.

Куручешме (турецк.—сухой фонтанъ)—предмѣстье Константинополя, на европейскомъ берегу Босфора, въ 6 км. на С отъ входа въ Золотой Рогъ, на узкой выдающейся полосѣ земли, между моремъ и горами; заселено преимущественно греками.

Курумшъ—аулъ Самурскаго окр., Дагестанской обл. Жит. 4882, куринцы. Мельницъ 2. Ежедневные базары. К.—самый высшій на Кавказѣ населенный пунктъ: 8175 фт. надъ ур. моря. Пашни курушцевъ находятся на высотѣ 6400—8500 фт. Сѣютъ ячмень, овесъ, рожь и чечевичу. Ср. журн. «Земледѣніе», 1894, кн. 2-я.

Курюретъ (elector, electeur)—въ Германіи избирательный князь (отъ старо-нѣмецкаго слова kügen—избирать), облеченный правомъ избирать на вакантный императорскій престолъ. Первоначально короли избирались всей феодальной аристократіей, но съ половины XII ст. право избранія ихъ сосредоточивается въ рукахъ трехъ духовныхъ князей—архиепископовъ майнцаго, кельнскаго и трирскаго, и четырехъ свѣтскихъ—пфальцграфа рейнскаго и герцоговъ швабскаго, баварскаго

и саксонскаго. Въ продолженіе слѣдующихъ столѣтій претендентами на избирательное право являются еще маркграфъ бранденбургскій и король богемскій. Въ 1356 г. императоръ Карлъ IV «золотомъ буллою» санкционировалъ избирательное право за тремя выше названными духовными князьями и четырьмя свѣтскими: пфальцграфомъ рейнскимъ, герцогомъ саксонскимъ, маркграфомъ бранденбургскимъ и королемъ богемскимъ. За ними утверждались разнаго рода права и прерогативы: созывъ курфюрстенгаговъ, право указывать императорамъ на нужды государства, составленіе избирательныхъ капитуляцій, участіе въ назначеніи рейхстаговъ, въ отчужденіи имперскихъ земель, въ ленныхъ пожалованіяхъ. К. принадлежали всѣ королевскія почести; ихъ владѣнія были недѣлимыми, за ними подтверждались всѣ регалии и т. д. Во время междоусобій К. пфальцскій назначался имперскимъ викариемъ въ южной Германіи, К. саксонскій—къ сѣверной. На рейхстагахъ К. составляли особую коллегію. Съ 1519 г. они обязывали избираемыхъ императоровъ такъ называемую избирательную капитуляцію; послѣ 1648 г. въ составленіи ея принимали участіе и другіе князья. Въ 1623 году, во время 30 лѣтней войны, Пфальцъ потерялъ курфюрстское право, которое передано было Баваріи. По вестфальскому миру Пфальцу возвратили это право, и число К. повысилось до 8. Въ 1692 г. императоръ Леопольдъ учредилъ 9-ое курфюршество въ пользу Ганновера. Въ 1777 г., когда вымеръ въ Баваріи Виттельсбахскій домъ, К. снова стало восемь. Вслѣдствіе войны съ Франціей, Кельнъ и Триръ потеряли избирательное право; учреждены были вновь курфюршества زالتцбургское, вюртембергское, баденское и гессенъ-кассельское. Въ 1806 г., съ упраздненіемъ Германской имперіи, пали и курфюрстскіе титулы; только Гессенъ-Кассель сохранялъ этотъ титулъ до своего присоединенія къ Пруссіи въ 1866 г. Ср. литературу въ статьѣ Золотая булла. См. Квидде, «Die Entstehung des Kurfürstenkollegiums» (1884) и Harnack, «Das Kurfürstenkollegium bis zur Mitte des XIV Jahrh.» (Гиссенъ, 1883). Г. Ф.

Курхайскій проранъ—протокъ, соединяющій К. море (нынѣ соляное болото) съ Каспійскимъ моремъ и служащій естественной границей между землемъ киргизовъ Внутренней или Буковской орды Астраханской губ. и землемъ Уральскаго каз. зойска. К. море на старинныхъ картахъ называлось «Хурхай», въ него проливался изъ Урала протокъ Нарынка, по которому янцкие казаки-рыбаки еще въ прошломъ столѣтіи спускались въ море для лова рыбъ. Это море и дало имя К. рыболовству (см.). Н. Б.

Курхайское рыболовство производится уральскими казаками въ ихъ участкѣ Каспійскаго моря. Ловъ рыбъ производится здѣсь такъ наз. К. сѣтями, устанавливаемыми въ морѣ неподвижно, посредствомъ колебъ. К. сѣть дѣлается изъ толстой пряжи и предназначается главнымъ образомъ для лова севрюги. Сѣти выставляются въ одномъ опредѣленномъ направленіи (на Ю) отъ берега въ глубину

моря на 30—40 верстъ и болѣе по бакеннымъ линиямъ, начинающимся въ разстояніи 20—30 верстъ отъ устьевъ р. Урала. Пространство моря передъ устьями на всей площади остается неприкосновеннымъ отъ лова. Въ весеннемъ К. рыболовствѣ участвуетъ до 1000 чел. и столько же лодокъ; добыча (въ среднемъ) 3000 пд. икры красной рыбы, 20 т. пд. красной рыбы и 5 т. пд. черной. *Н. Б.*

Курцбауеръ (Эдуардъ Kurtzbaueг) — одинъ изъ даровитѣйшихъ нѣмецк. живописцевъ народнаго быта. Вначалѣ работалъ въ литографскомъ заведеніи Рейфенштейна и Рена, въ Вѣнѣ, и посещалъ классы акад. худ., а потомъ, поступивъ въ ея ученики, занимался въ ней 4½ года. Написанная имъ въ 1867 г. многофигурная картина: «Сказочница» впервые обратила на него вниманіе публики и привела его въ Мюнхенъ, въ мастерскую Пилоти, подъ руководствомъ котораго молодой художникъ ипознѣ покорилъ себѣ всѣ трудности техники. Послѣ того быстро слѣдовали одна за другою его многочисленныя картины, все болѣе и болѣе распространявшія его извѣстность. Рѣдкая находчивость въ выборѣ сюжетовъ, живенность композицій, проникнутой теплымъ чувствомъ, иногда съ отблнкомъ юмора, сильная и, вмѣстѣ съ тѣмъ, правдивая характеристика выведенныхъ на сцену лицъ, свѣжесть и энергичность колорита—таковы вообще достоинства его произведеній, изъ которыхъ особенно удачными могутъ считаться: «Догнанные блудцы» (1870; нах. въ вѣнской галлерей; грав. Зонненлейтеромъ); «Отказанный женихъ» (1871), «Деревенскій праздникъ» (1873), «Проба вина» (грав. Форбергомъ), «Неосновательная ревность» (1874), «Бурная помолвка» (1874), «Совѣщаніе по поводу выборовъ», «Рождественская елка» (1876) и «Первое письмо» (1877). Со времени своего выхода изъ мастерской Пилоти, К. жилъ и трудился въ Мюнхенѣ.

А. С.—с.

Курциевичи — литовскій княжескій родъ, восходящій къ 1-й половинѣ XV вѣка. Одного съ ними происхожденія былъ угасшій родъ князей Буремскихъ. Въ половинѣ XVII вѣка князь К., считая себя потомкомъ Корвята Гедиминовича, принялъ фамилію Корвятовичъ-К. Родъ этотъ внесенъ въ род. кн. Волынской (VI ч.) и Владимірской (III ч.) губерній.

Курцій (Маркъ Curtius)—римскій юноша, герой слѣдующаго преданія: въ 362 г. до Р. Хр. въ серединѣ форума вдругъ появилась трещина неизмѣримой глубины, которую невозможно было заполнить. Прорицатель предсказалъ, что городъ въ величайшей опасности, если пропасть не будетъ заполнена, а можетъ она быть заполнена лишь лучшимъ благомъ Рима. Тогда К., со словами: «Нѣтъ лучшаго блага въ Римѣ, какъ оружіе и храбрость», въ полномъ вооруженіи съѣхъ на коня и бросился въ пропасть, которая послѣ этого сомкнулась.

Курцій Руфъ — см. Квинтъ Курцій Руфъ (XIV, 876).

Курциусъ (Георгъ Curtius, 1820—65) — братъ Эрнста К.; былъ проф. въ Прагѣ, Кляѣ и Лейпцигѣ; стремился приложить данныя сравнительнаго языковѣдѣнія къ классической филологіи. Таковы его труды: «Die Sprach-

vergleichung in ihrem Verhältniss zur klassischen Philologie» (нов. изд., В., 1848); «Sprachvergleichende Beiträge zur griechischen und lateinischen Grammatik» (I, В., 1846); «Grundzüge der griechischen Etymologie» (5 изд., Лпц., 1879, русскіе перев. см. XI, 124)—замѣчательный трудъ, въ которомъ онъ поставилъ себѣ задачей найти строго научныя основы для греческой лексикографіи; «Das Verbum der griechischen Sprache» (2 изд., I—II, В., 1877—1880). Последнее его сочиненіе: «Zur Kritik der neuesten Sprachforschung» (Лпц. 1835) обращается противъ воззрѣній и стремленій младшаго поколѣнія индогерманистовъ, которые, часто исходя отъ взглядовъ К., зашли гораздо дальше его и, по его мнѣнію, впали въ ошибки. Послѣ смерти его Э. Виндшъ издалъ: «Kleine Schriften von Georg Curtius» (Лпц., 1886—87). См. Angermann, «Georg Curtius» въ («Beiträge zur Kunde der indogermanischen Sprachen» Бенценбергера, т. X); Windisch, «Georg Curtius, eine Charakteristik» (В., 1887).

Курциусъ (Эрнстъ) — археологъ и историкъ. Род. въ 1814 г. Въ 1837 г. онъ поѣхалъ въ Грецію, какъ воспитатель дѣтей извѣстнаго историка философіи Врандша, приглашеннаго греческимъ королемъ Оттономъ въ качествѣ кабинетъ-совѣтника. Это пребываніе въ возродившейся Греціи окончательно опредѣлило симпатіи и карьеру К. Пылкій, увлекающійся, склонный видѣть все, и въ особенности античный міръ, въ розовомъ свѣтѣ, К. предался изученію греческой древности, какъ съ археологической и филологической, такъ и исторической точки зрѣнія; совершилъ большую поѣздку по Греціи, вмѣстѣ съ Отфридомъ Миллеромъ; позже посѣтилъ ее еще разъ. Въ 1843 г. началась профессорская дѣятельность К. въ Берлинѣ. Въ 1844 г. онъ былъ назначенъ воспитателемъ будущаго императора Фридриха III, съ которымъ до самой смерти его сохранилъ самыя дружескія отношенія, много способствовавшія поднятю въ Берлинѣ археологическаго дѣла. Съ 1856 по 1863 г. былъ проф. въ Геттингенѣ, потомъ опять въ Берлинѣ. К. принадлежить инициатива раскопокъ Олимпіи, продолжавшихся съ 1875—80 гг.; ему пришлось, при содѣйствіи кронпринца, преодолѣть сильное противодѣйствіе рейхстага этому дѣлу, которое должно было, по идеѣ К., показать всему міру гуманную миссію новой Германской имперіи. Въ ункв. К. читаетъ преимущественно исторію Греціи, исторію античной пластики и топографію Аенія. Занимаетъ еще постъ главнаго хранителя отдѣленія мелкихъ древностей и вазъ въ берлинскомъ музеѣ, которое не мало обязано ему своимъ блестящимъ положеніемъ. К. извѣстенъ также какъ блестящій ораторъ. Рѣчи его, собранныя подъ названіемъ «Altertum und Gegenwart», выдержали нѣсколько изданій (последнее въ 1892 г.). Изъ трудовъ К. наиболѣе замѣчательны: «Peloponnesos» (Гота, 1851—52) — резульаты близкаго личнаго знакомства со страномъ, подробнѣйшее историко-топографическое описаніе; «Die Jönier vor der ionisch. Wanderung» (В. 1855); «Griechische Geschichte» (6-е изд., 1887—88; есть русскій переводъ) — наиболѣе извѣстное

его произведение. Его работы по топографіи и исторіи города Аениъ завершились изданіемъ «Atlas von Athen» (В., 1878), вѣствѣ съ Каупертомъ, и «Karten von Attika», по топографическимъ съемкамъ офицеровъ прусскаго генеральнаго штаба (В., 1881—92, неокончено), гдѣ К. принадлежитъ лишь редактирующая роль. Сводъ своихъ давнишнихъ работъ по аенинской топографіи К. далъ въ «Die Stadtgeschichte von Athen» (В., 1891), гдѣ остается при всѣхъ прежнихъ неоднократно уже въ наукѣ опровергнутыхъ предположеніяхъ. Результаты его организаторской дѣятельности по раскопкамъ Олимпіа изложены въ текстѣ къ первоначальному изданію раскопокъ: «Ausgrabungen zu Olympia» (В., 1877 и сл.), отчасти имъ написанномъ, отчасти редактированномъ. Какъ профессоръ, К. оставляетъ неизгладимое впечатлѣніе горячностью своей убѣжденной рѣчи и беззавѣтностью своей привязанности къ древнему міру, въ которомъ и для котораго онъ живетъ.

А. III.

Курцола (Cuzcola, слав. Корчула, древняя Cosuta nigra)—далматинскій островъ, отдѣленный одноименнымъ каналомъ отъ о-ва Лезины и полу-ва Сабонгелло, покрытъ гѣсистыми высотами (до 573 м.). 259 кв. км., 14984 жит. (1890), болѣею частью сербо-хорватъ, занимающихся сельскимъ хозяйствомъ, лодкою камня, кораблестроеніемъ, рыболовствомъ и судостроеніемъ. Городъ К., на сѣв.-зап. берегу, незначителенъ. Внутри о-ва рынокъ Блатта или Влато (Blatta, Vlatto), съ 504 жит.

Курцъ (Генрихъ Kurz)—историкъ (1806—1873). За участіе въ оппозиціонной баварской прессѣ пошатился во время котораго перевелъ китайскую поэму «Das Blumenblatt» (Ст. Галленъ, 1836). Позже былъ профессоромъ въ С. Галленѣ и Аврау. Его главное сочиненіе «Geschichte der deutschen Literatur» (Лпц. 1851; т. 1—3, 7 изд. 1876; т. 4, 4 изд. 1881) отличается богатствомъ биграфическихъ данныхъ и удачно выбранными образцами. Оба его сборника: «Handbuch der poet. Nationalliteratur» (Цюрихъ, 3 изд. 1867—69) и «Handbuch der deutschen Prosa» принадлежатъ къ лучшимъ работамъ такого рода.

Курцъ (Германнъ Kurz)—нѣмецкій беклетристъ и историкъ литературы (1818—1873). Лучшее изъ его произведеній—романъ «Schillers Heimatsjahre» (2 изд. 1867), представляющій полную и исторически вѣрную картину тогдашняго Вюртемберга въ политическомъ, социальномъ и литературномъ отношеніяхъ. Романъ «Der Sonnenwirt» (2 изд. 1862)—очень удачная обработка темы, известной изъ «Der Verbrecher aus verlorner Ehre» Шиллера; характеры развиты съ психологическимъ талантомъ. К. принадлежитъ также рядъ художественныхъ переводовъ. Неоконченную поэму Готтфрида Срасбургскаго «Tristan und Isolde» онъ перевелъ и снабдилъ окончаніемъ. Полное собраніе его соч. появилось въ 1874—75 гг.

Ф. Ф.

Курчавка (Atrophaxis spinosa L.), изъ семейства гречишныхъ (Polygonaceae Juss.)—вѣтвистый, часто колючій кустарникъ до 3 фт. высоты, произрастающій въ сухихъ мѣстно-

стяхъ, восточнаго и южнаго Закавказья (Арменія, Елисаветполь, Карабахъ, Талышъ) до высоты 5000 фт. надъ ур. моря; безъ хозяйственнаго значенія.

Курчавость, кудреватость, искривленіе листьевъ: а) на вишнѣ и персикѣ отъ появленія голосумчатаго грибка *Eoasacus deformans* Fckl. (*Ascomyces deformans* Berk., *Tarphina deformans* Tul.), при чемъ верхняя сторона листа на курчавыхъ мѣстахъ бываетъ окрашена въ красный цвѣтъ, нижняя же покрыта бѣловатымъ налетомъ. Мѣры борьбы—срѣзываніе заболѣвшихъ вѣтвей, ниже мѣста заболѣванія, и сожиганіе ихъ; б) на вишнѣ, сливѣ и персикѣ—сосаніе листьевъ съ нижней стороны тлей (*Aphis Cerasi* Fb., *A. Persicae* Fonsc., *A. Pruni* Koch), когда верхняя сторона курчаваго листа остается болѣею частью зеленою. Мѣры борьбы—обмазываніе стволовъ, вѣтвей и почекъ глиной, садовой замазкой, или известковымъ молокомъ; в) на вишнѣ—у изуродованныхъ верхушекъ побѣговъ—поврежденіемъ личинкою галловаго комарика (*Diplosis Cerasi* Löw.); г) у картофеля причина точно не опредѣлена. Симптомы этой болѣзни, которая особенно часто поражаетъ нѣжные и ранніе сорта: на блѣдныхъ, укороченныхъ побѣгахъ расположены измѣленные листочки, пластинки которыхъ морщинисты и покрыты бурными пятнами; листовые черешки загнуты снизу или совершенно закручены; клубни очень мелкіе и даже совсѣмъ не образуются. Впрочемъ, при благоприятныхъ условіяхъ клубни большого картофеля могутъ дать вновь здоровыя растенія.

С.

Курчавый папоротникъ (*Adiantum* L.)—родъ папоротниковъ изъ семейства Polypodiaceae; многолѣтнія травы, развивающія подземныя стелющіяся корневища и подземные, очень красивыя, болѣею частью дважды или трижды перистые листья; только у немногихъ видовъ они простые или простоперистые. Черешки и стержни сначала тонко пушистые, а подъ конецъ блестящіе, темно-бураго, даже чернаго цвѣта; доли листовой пластинки разнообразной формы, величныя и болѣею частью свѣже-зеленаго цвѣта. Споровыя кучки помѣщаются на нижней сторонѣ долекъ, по ихъ краямъ, и прикрыты отогнутымъ назадъ зубчикомъ долька. Родъ содержитъ до 125 видовъ, растущихъ преимущественно въ теплыхъ и умеренныхъ климатахъ. Нѣкоторые виды, напр. *A. cuneatum* Langst. et Fisch., *A. trapeziformis* L. (оба вида изъ тропической Америки), *A. hispidulum* Sw. (встрѣчающійся въ тропической Азіи, Австраліи и Полинезіи), *A. formosum* K. Br. (изъ Австраліи)—излюбленныя декоративныя растенія нашихъ оранжерей. *A. pedatum* L. (изъ Сѣв. Америки) разводится часто въ искусственныхъ горныхъ ландшафтахъ. Въ южн. Европѣ дико растетъ *A. Capillus Veneris* L. (Венеринъ волосокъ) и у насъ на Кавказѣ. К. папоротникъ былъ известенъ еще древнимъ грекамъ; въ настоящее время виды этого рода являются исключительно декоративными растеніями, напр. листьями ихъ почти всегда украшаются букеты. Листья *A. Capillus Veneris*, подъ именемъ *Folia Capilli* или *Herba Capellorum Veneris* употребляются

иногда для приготовления сиропов и грудного чая; подобное же назначение находят под тропиками листья некоторых других видов *Adiantum*.

Курчавыя скалы — см. Глетчеры (VIII, 833).

Курчанская — ст. Кубанской обл., Темрюкского отд. Жит. 2348, церковь, школа; торгово-промышленных заведений 5, фабрик и заводов 7.

Курчанский лиман — большой лиман, находящийся у самого Азовского моря, вблизи гор. Темрюка. Длина его 20 в.

Курчи (Carlo-Maria Curci, 1809—1891) — итальянский иезуит; написал для защиты ордена «*Fatti ed argomenti*», против «*Prolegomeni*» Винченцо Джоберти. В 1870 г. выступил рьянейшим поборником свѣтской власти папы въ «*Lezioni esegetiche e morali sopra i quattro Evangelii*» (Флоренция, 1874—76; нов. изд. 1877 сл.), но въ скоромъ времени измѣнилъ свое направление и совѣтовалъ папѣ примириться съ королевствомъ Италией. За написанную въ этомъ смыслѣ книгу: «*Il moderno dissidio tra la Chiesa e l'Italia*» (Флор., 1877) былъ исключенъ изъ ордена иезуитовъ. Въ 1879 г. онъ покорился Льву XIII, но уже въ 1881 г. снова вернулся къ прежнимъ своимъ взглядамъ, въ книгахъ: «*La nuova Italia et i vecchi zelanti*» (тѣм. пер., Лейпц., 1882) и «*Il Vaticano Regio, tarlo superstita della Chiesa cattolica*» (Флор., 1883). Обѣ книги были внесены въ индексъ и К., рядомъ церковныхъ указаний, принужденъ былъ взять назадъ свои утверждения. Написалъ еще «*Di un socialismo cristiano*» (1885) и др. Перевелъ Новый Заветъ и псалмы на итальянскій языкъ. Ср. «*Memorie di padre C. M. Curci*» (Флор., 1891).

Курчи-ваидлу — въ южной Индіи племя, стоящее вне всякихъ кастъ и считающее себя пропитание плетениемъ цыновокъ.

Курчневскій (Василій Палладевичъ) — экстраординарный проф. физиологія въ кievскомъ университетѣ. Род. въ 1855 г. Окончивъ въ 1871 г. курсъ въ каменецъ-подольской гимназии, поступилъ въ слб. технологическій институтъ, потомъ въ слб. университетъ, гдѣ въ 1878 г. окончилъ курсъ со степенью кандидата естественныхъ наукъ; въ 1882 г. окончивъ курсъ въ слб. медико-хирургической акад., состоялъ ассистентомъ и ординаторомъ проф. Э. Эйхвальда по клиникѣ внутреннихъ болѣзней; съ 1885 г. завѣдывалъ остерскою земскою больницей; въ 1890 г. избранъ прозекторомъ въ университетѣ св. Владиміра и съ 1892 г. читаетъ физиологію человека на физико-математическомъ факультетѣ. Напечатаны имъ: «*Въ терапіи дифтерита и жабъ*» («*Врачъ*», 1888); «*Рафанія въ Остерскомъ у. въ 1887 г.*» («*Земскій Врачъ*», 1890); «*Способъ отдѣленія спорныхъ отъ зернового хлѣба*» («*Земледѣіе*», 1892); «*Электрический термостатъ*» («*Врачъ*», 1892); «*Zur Frage der queren Muskelregbarkeit*» («*Arch. f. Anatomie u. Physiologie*», 1895) и некоторые др.

Курчуменія горы. — Русскіе географы (Семеновъ, Карелинъ) подъ этимъ именемъ раздѣляютъ горный крайъ въ южн. Алтаѣ въ предѣлахъ Усть-Каменгорскаго и Зайсанскаго уу.

Семипалатинской области, край, отдѣляющийся отъ Нарынскаго въ верховьяхъ р. Курчума въ покрытомъ вѣчнымъ снѣгомъ горномъ узлѣ Конкай-башъ. Отсюда К. горы простираются въ направленіи къ ЮЗ, сначала водораздѣломъ между р. Курчумомъ и озеромъ Марка-куль, а потомъ между р. Курчумомъ и оз. Зайсаномъ. Вблизи послѣдняго озера горы сглаживаются и переходятъ въ при-Зайсанскія степи. Отъ Конкай-баша хребетъ довольно быстро понижается ниже снѣговой линіи и къ ЮЗ носитъ различныя мѣстныя названія, напр. Сары-тау, Долонъ-кара и Аркауль. До той своей части, которая называется Сары-тау, К. горы покрыты еще на вершинахъ альпійской растительностью и имѣютъ отъ 8000 до 6000 фт. абс. выс. Долонъ-кара и Аркауль достигаютъ первый отъ 2200 до 2500 фт., второй менѣе 1800 фт.; оба, какъ по склонамъ, такъ и на вершинахъ, поросли степной растительностью. К. горы состоятъ по преимуществу изъ гранита. Во многихъ мѣстахъ ихъ найдены древнія могилы съ большимъ количествомъ оружія, частей сбруи, котловъ и другихъ древностей. Обилие этихъ остатковъ объясняется тѣмъ, что вдоль К. предгорій по котловинѣ оз. Зайсайна лежалъ одинъ изъ важнѣйшихъ путей народныхъ миграцій изъ средней Азіи въ Европу. Риттеръ и Гумбольдтъ К. горами называютъ хребетъ, лежащій между рѣками Нарыномъ и Курчумомъ, по сѣв. сторону послѣдняго. На русскихъ картахъ этотъ хребетъ называется Нарынскимъ. Ср. Sivers, «*Siber. Br.*» (XIV и XV); Meyer, въ «*Ledebour, Reis.*» (II, 225); Karelın, «*Reis.*» («*Erm. Arch.*», II, 388—391); Gebler, «*Uebers. d. Katun. Geb.*» (p. 554); Humboldt, «*Centr. As.*» (I, 209).

А. Н.

Курчумъ — правый притокъ р. Иртыша, течетъ въ предѣлахъ Семипалатинской области, беретъ начало на снѣжномъ склонѣ горнаго узла Кочкай-башъ и направляется къ ЮЗ. Длина рѣки около 200 в., ширина отъ 10 до 50 саж.; теченіе быстро, почему К. не пригоденъ для судоходства. Во многихъ мѣстахъ находятся острова, поросшіе тополемъ и черемухой. Бродовъ мало. Въ верховьяхъ К. протекаетъ въ ущельяхъ, въ средней и нижней частяхъ имѣетъ правый берегъ скалистый, а лѣвый плоскій. Долина рѣки богата тополемъ, березой, ивой, черемухой. Въ гѣсахъ водятся медвѣди, рыси, куницы и соболи. Рѣка богата рыбой, главнымъ образомъ изъ сем. лососевыхъ: таймень, ускучъ и харіусъ. **А. Н.**

Куршаты (Фридрихъ Kurtschat, 1806—1885) — знатокъ литовскаго языка, уроженецъ прусской Литвы, былъ проф. кенигсб. унив. Главные его труды: «*Beiträge zur Kunde der litauischen Sprache*» (Кенигсбергъ, 1843—49; во второй ихъ части: «*Laut und Tonlehre der litauischen Sprache*», онъ даетъ превосходное изображеніе труднаго ученія о литовскомъ удареніи); грамматика литовскаго языка (Галле, 1876); словарь нѣмецко-литовскій и литовско-нѣмецкій (Галле, 1870, 1888). Изданныя въ 1825 г. Ревезю литовскія народныя пѣсни К. переиздалъ въ исправленномъ видѣ, подъ заглавіемъ: «*Dainos oder litauische Volkslieder*» (Берлинъ, 1848). Литовскій Новый Заветъ, имъ

просмотрѣнный, вышелъ въ Галле въ 1866 г. (въ «Bibelanstalt» Канштейна).

Куршманнъ (Генрихъ Curschmann) — нѣмецкій медикъ, съ 1888 г. профессоръ патологич. и терапич. въ Лейпцигѣ, авторитетъ по больничному дѣлу. Написалъ: «Mittellungen über das neue Allgemeine Krankenhaus zu Hamburg-Eppendorf» (съ Deneke, Брауншвейгъ, 1889), «Entwicklung der Krankenpflege und des Klinischen Unterrichts» (Лпц., 1889) и др. Съ 1886—92 гг. онъ былъ однимъ изъ издателей «Fortschritte der Medizin» и съ 1893 г. сталъ издавать ежегодникъ: «Aus der medizinischen Klinik zu Leipzig».

Куршманнъ (Karl-Friedrich Curschmann) — композиторъ и пѣвецъ-теноръ (1805—1841). Его первая опера: «Abdul und Erinieh» и нѣсколько духовныхъ произведеній имѣли успѣхъ. К. считается лучшимъ композиторомъ нѣмецкихъ пѣсенъ въ народномъ духѣ.

Куръ — г. въ Швейцарии, см. Хуръ.

Куръ или *Курка* — одно изъ коларійскихъ (см.) племенъ въ центральной Инди. Всѣ К. язычники и, хотя со всѣхъ сторонъ окружены дравидами гондами, сохранили свой коларійскій языкъ. К. стоятъ на очень низкой ступени культурнаго развитія и не знаютъ письменности. Словари у Дальтона, («Descript. Ethnology of Bengal», Калькутта, 1872) и Гиссона («Aboriginal Tribes of Central Provinces», Нагпуръ, 1866). С. В.—чз.

Куръ (Pierre de la Court, 1618—1685) — голландскій писатель. Сочиненія его выходили анонимно подъ инициалами D. C., V. H., V. D. H. (van den Hove), вслѣдствіе чего ему приписываются нѣкоторые труды, вовсе не имъ написанные. Младшему брату его, Яну де ла К. (1622 — 1660), принадлежатъ «Naauwkeurige Consideratie van Staat etc.» и касающіеся политико-экономическихъ вопросовъ «Politieke Discourse» (1663). Первое известное сочиненіе Питера К.: «Het welvaren der stad Leiden» относится къ 1659 г., но лишь въ 1845 г. издано (неполно) въ Лейденѣ. Всеобщее вниманіе обратило на себя «Interest von Holland of de Gronden van Hollands welvaren» (Амстердамъ, 1662). 29-ая и 30-ая главы этой книги написаны Иоанномъ де-Виттомъ, который часто считался составителемъ всего труда. Расширенная его переработка, въ которой на первый планъ выдвинуты экономическіе вопросы, вышла подъ заглавіемъ: «Aanwijzing der heilsame politieke Gronden en Maxime van de Republike van Holland en West-Vriesland» (Лейденъ и Роттердамъ, 1669). К. — сторонникъ свободной торговли, но лишь съ своей купеческой точки зрѣнія. Онъ протестуетъ противъ цеховъ и гильдій, равно какъ и противъ фабричнаго регламента, затрудняющаго изготовленіе дешевыхъ товаровъ. Ласпейресъ называетъ обоихъ К. «лучшими защитниками экономической свободы до Адама Смита». Ср. Laspeyres, «Geschichte der volkswirtschaftlichen Anschauungen der Niederländer» (Лпц., 1863).

Куръ (Антуанъ Court, 1696—1760) — возстановитель реформатской церкви Франціи. Неумолимо дѣятельный, подъ постояннымъ страхомъ казни, онъ собиралъ раскаянныхъ членовъ церкви, реорганизовалъ послѣднюю и

отъ мистицизма камизардовъ возвратилъ ее къ умѣренной религи отцовъ (les églises du désert). Въ 1729 г. основалъ въ Лозаннѣ семинарію для подготовки проповѣдниковъ. Ср. «Mémoires d'Antoine C.» (Тулуза, 1886).

Куръ де Гёбеленъ (Антуанъ Court de Gébélin, 1725—1784) — сынъ предыдущаго. Основалъ «Bureau de correspondance» для сношеній между франц. протестантами. Написалъ «Lettres toulousaines» (Эдинбургъ, 1763; по поводу процесса Каласа); «Le Monde primitif analysé et comparé avec le monde moderne» (П. 1773—84); «Devoirs du prince et du citoyen» (П. 1789) и др. О немъ см. Charles Dardier, «Court de Gébélin» (Нимъ, 1890).

Курь (Kuren) — народъ, который далъ свое имя Курляндіи, кося Kurische Nehrung и заливу Куришъ-Гафъ (см.). К. жили въ древнѣйшія времена въ нынѣшней Курляндской губ. и восточной части Пруссіи и образовались изъ смѣси древнихъ К. финскаго племени съ гораздо болѣею частью литовскаго. Названіе К. встрѣчается въ самыхъ древнихъ норманскихъ сагахъ. У Нестора они упоминаются подъ названіемъ корсь. Они отличались воинственностью и жестокимъ обращеніемъ съ побѣжденными: мужчинъ умерщляли, а женщинъ и дѣтей уводили въ неволю. Риттихъ (см. его «Материалы») считаетъ теперешнихъ латышей (см.), занимающихъ нижнюю Курляндію отъ Газенпота и Гольдингена до Балтійскаго моря, за К., основывая этотъ взглядъ на томъ, что латыши этой мѣстности говорятъ особымъ нарѣчіемъ, называемымъ «техническимъ», въ противоположность церковному или лютеранскому, которымъ говорятъ прочіе латыши, исключая зельбургскихъ. Не подлежитъ сомнѣнію, что К. въ XII ст. облатились. Отъ К. происходятъ Куришъ-Кеніги (см.). К. съ успѣхомъ въ 1202 г. штурмовали г. Ригу; они слыли тогда за дикихъ, жестокихъ дикарей, опытныхъ пиратовъ. Въ 1291 г. Вальдуинъ именемъ папы обвинялъ К. личную свободу, обратилъ ихъ въ христіанскую вѣру и присоединилъ ихъ земли къ орденскимъ; затѣмъ К. дважды возставали и отпадали отъ ордена, но вновь покорялись и превратились въ безответныхъ рабовъ. К. Вр.

Курь — собственно съ единственнымъ родомъ пѣтухъ или курица (Gallus) принадлежатъ къ семейству фазановыхъ. На головѣ находятся мясистые выросты, именно вертикальный, часто зубчатый гребень на темени и свѣшивающіеся кожные лопасти подъ нижней челюстью, щеки голыя; клювъ средней длины, сильный съ выпуклой спинкою; крылья короткія, закругленныя, спинныя перья удлинены, 14-перый хвостъ средней длины и крышеобразный (т. е. обѣ половины его сходятся подъ угломъ, направленнымъ вверхъ); у самца хвостъ прикрытъ удлиненными, серпообразными кроющими перьями; ноги сильныя, задній палецъ короткій, у самцовъ шпоры. *Домашній пѣтухъ* (G. domesticus), съ незапамятныхъ временъ прирученный человѣкомъ и въ настоящее время распространенный во множествѣ породъ по всему земному шару, произошелъ, по всей вѣроятности, отъ банкискаго пѣтуха, а можетъ быть отчасти и отъ друцкѣ

диких пород. Дикия К., известные под общим названием джунглевых (jungle-fowls), водятся в южн. Азии и на прилегающих островах, преимущественно в чащах джунглей и густых лесах; они очень осторожны, быстро бегают и прекрасно прячутся, питаются разнообразными растительными веществами и насекомыми. Не смотря на скрытый образ жизни, присутствие их узнается благодаря громкому голосу самок; между последними происходят сильные драки; относительно некоторых утверждается, что они живут в одиночку, по другим—каждый самец ведет с собой много самок. Самка кладет 8—12 яиц. Мясо не особенно вкусно. Джунглевая К. трудно приручима. Известно 6 видов. *Бангкетский петух* (*G. bankiva* Temm. s. ferrugineus; см. табл. Куриный, фиг. 12) водится в сев. Индии, Ассаме, Вьетне и Малайских странах, быть может также на Суматре, Ломбок, Тиморе и Туркестане. У самца перья головы, шеи и верхняя кроющая хвоста—золотистожелтые, спинные—пурпурно-бурые, грудные и хвостовые—черные с зеленым блеском, крылья бурые, гребень красный; длина 65 см. У самки шейные перья черные с желтыми краями, верхняя сторона бурострая с более темными узорами, нижняя грязнобурая с более светлыми стержневыми пятнами. *Петух Стэнли* (*G. Stanleyi* Gray) с красной нижней стороной, водится на Цейлоне. *Зоннератов петух* (*G. Sonnerati* Temm.) водится в южн. Индии; у самца стержни шейных перьев образуют по три роговых расширения, перья шеи золотисто-желтые, спинные черноватобурые с белыми черточками, нижняя сторона темнобурая; самка бурая с белыми горлом. *Высохостый петух* (*G. varius* Gray) с незубчатым гребнем и непарной кожистой складкой под нижней частью (которые ярко окрашены зеленым, желтым, красным и пурпурным цветом), сверху золотистозеленый с оранжево-желтыми кроющими крыла, снизу черный; средняя перья хвоста отогнуты наружу, так что хвост вилообразной формы. Водится на Яве, Ломбок, Сумбаве и Флоресе. *Н. Ки.*

Куры принадлежат к числу наиболее продуктивных и выдающихся по своей продуктивности домашних птиц. По этому куро-водство играет значительную роль не только в сфере птицеводства, но и вообще сельского хозяйства, доставляя питательные и недорогие пищевые продукты (мясо и яйца), а также пух, перья и цыпный, в удобрительном смысле, помет. Большинство К. довольствуется незначительным пространством для помещения и прогулок; не будучи очень чувствительными к неблагоприятным условиям погоды, они большей частью хорошо зимуют в простых сараях и хлевках. Согласно с устройством куриного желудка, корм, употребляемый К., должен отличаться малым объемом и интенсивностью. Основным кормом К. служат разные сорта хлеба, из которых овес, ячмень, гречиха и просо наиболее употребительны. Им можно кормить К. в течение года без всякого вреда для их здоровья и продуктивно-

сти. Прибавка к зерновому корму в небольшом количестве зелени и животной пищи (лошадиного мяса, сушеных майских жуков), когда птицы не пользуются прогулкой и не могут отыскивать червей и клевать травы—полезна; она увеличивает носкость. Исключительно травяной корм (в начале лета, когда не поспели еще семена) или корм с большой прибавкой мяса (какой дают некоторые куроводы) ослабляет организм и яйца от таких К. негодны для насиживания. При всяком корме необходимо давать К. песок и мелкие камешки, преимущественно известковые. Вероятно, что они делают содержимое желудка пористым и облегчают таким образом пищеварение, отчасти растворяются и идут на постройку скорлупы и скелета. Рекомендуемая в последнее время для корма К. искусственная лепешка из разной муки, замешиваемой на молоке с примесью сала, не вошла в употребление, по дороговизне. К. крупных пород требуют корма меньше, чем средние и мелкие. Постоянную норму установить нельзя (зимой больше чем летом на свободе), считают в среднем 20 зол. зерна на голову достаточным. Зимой корм дается два раза: утром и вечером, летом один раз. Частое кормление, в связи с большим разнообразием кормов, делает К. прихотливыми, требовательными и располагает их к ожирению.

При содержании К. тяжелых пород (брама, кохинхинка) на петуха полагают достаточным от 15 до 20 К.; при К. живого темперамента от 30 до 50, а иногда и до 100. Наиболее подходящий возраст для спаривания—годовой. Кладка яиц начинается с января; с марта месяца с наступлением теплых дней, она усиливается и делается регулярнее; наивысшего напряжения достигает в апреле, мае и июне; кончается с наступлением ливней. По снос яиц от 20 до 50, К. начинают насиживание*). В гнездо кладут от 10 до 15 яиц, смотря по величине наседки. Насиживание продолжается 3 недели. Вылупившихся цыплят оставляют с матерью в теплом помещении; через неделю, если стоит теплая погода, их переводят на двор. Цыплят везде кормят разнообразным и самым питательным кормом: круто сваренными и изрубленными яйцами, пшенной, гречневой и рисовой кашей и т. п. Весь период роста цыплят до полного его сформирования разделяют на две фазы: 1) от вылупления до трехмесячного и 2) от трехмесячного до шестимесячного возраста. В первой фазе преобладает первичное, а в последней вторичное оперение. Сообразно этим фазам развития изменяется и корм. Подростающим цыплятам, по мере того как крепнет и развивается их организм, как вместе пуха тело их покрывается пером и хрящи преобразуются в кости (1 фаза), постепенно нужно уменьшать дачу мягкого корма и заменять его сухим или пареным зерном с прибав-

*) При разведении К. не насиживающих пород, а также в больших хозяйствах, где выводится много цыплят—наседки с успехом заменяются инкубаторами (см.).

кою костяной муки. Далѣ, когда первичное оперение замѣнится вторичнымъ (2 фаза), ихъ переводятъ на грубое неселушеное зерно. Къ шестимѣсячному возрасту средній (по величинѣ и скороспѣлости) цыпленокъ имѣетъ вполне развитой скелетъ и оперение и считается уже вполне сформированною особью. Съ наступленіемъ осени приступаютъ къ браковкѣ. Часть лучшихъ (по величинѣ, здоровью, развитію) оставляютъ на племя, остальные предназначаются къ убою или предварительно къ откармливанію. Въ нѣкоторыхъ мѣстностяхъ, преимущественно въ Англіи и Америкѣ, пѣтушкови, назначенныхъ къ откорму, кастрируютъ. Для откармливанія употребляются всѣ тѣже сорта зернового корма, которые даются К. и въ обыкновенное время, но преимущественно же въ видѣ муки, замѣшанной въ болѣе или менѣе жидкое тѣсто. Большую роль при откормѣ играетъ молоко и сало; первое придаетъ мясу нѣжность и бѣлизну, второе способствуетъ болѣе быстрому ожирѣнію. Лѣтомъ К. откармливаются недѣли въ двѣ. Тощихъ К. сперва заправляютъ на сухомъ кормѣ, затѣмъ сажаютъ ихъ въ откормочные ящики, гдѣ К. лишены моциона и потому откармливаніе ихъ идетъ быстрее. Въ первое время К. съ жадностью набрасываются на мягкій кормъ, но, по мѣрѣ ихъ, ожирѣнія нужно прибѣгать или къ возбуждающимъ аппетитъ различнымъ пряностямъ или къ насильственному кормленію жидкими кормомъ, вливаемымъ въ зобъ до его наполненія или къ проталкиванію катышковъ изъ крутого тѣста. Откормленные К. достигаютъ въ вѣсѣ до 6 фн. Вблизи Ростова Ярославской губ. ежегодно съ сентября по февраль откармливаются крестьянами до 100 тыс. пѣтуховъ и К. Среднимъ числомъ получаютъ отъ одной К. въ годъ: 12—20 цыплятъ, 60—80 яицъ отъ простой при примитивныхъ условіяхъ содержатся, до 200 отъ культурной, $\frac{3}{8}$ фн. пера трехъ сортовъ и до 14 фн. помета.

Породы К. чрезвычайно многочисленны. Съ хозяйственной точки зрѣнія ихъ можно раздѣлять на двѣ главныя группы: 1) на К., отличающихся носкостью, и 2) на К. мясныхъ по преимуществу. Кромѣ того отличаютъ породы, замѣчательныя своею выносливостью, способностью къ насаживанію и съ большимъ ростомъ и вѣсомъ. Къ носкимъ породамъ принадлежатъ испанская, итальянская, гамбургская, красношапочная, андалузская, мнорка и нѣкот. др. изъ венасживающихъ породъ: всѣ требуютъ большого пространства для прогулокъ и хорошихъ отапливаемыхъ зимою помѣщеній. Многие изъ нихъ несутся въ году въ теченіе 10 мѣсяцевъ. Годовое количество положенныхъ ими яицъ достигаетъ до 250, рѣдко болѣе; главная масса яицъ приходится на весну и лѣто. Въ столицахъ, гдѣ наиболѣе хорошо оплачиваются зимнія свѣжеснесенныя яйца, ихъ разводятъ мало; тамъ наиболѣе полезны К., хорошо несущіяся только зимою и способныя переносить содержаніе въ тѣсныхъ помѣщеніяхъ, каковы: плимутъ-рокъ, ланчшанъ, вландотъ, брама и кохинхинки. По минованіи зимы, продаются или на мясо, или какъ наследки, цѣна которымъ въ столицахъ въ мартѣ и апрѣлѣ мѣсяцахъ доходитъ до 5 р. Промыселъ

яицами и разведеніе К. для яицъ у насъ съ каждымъ годомъ развивается. Если для обильнаго производства яицъ годятся К. разнообразнаго строенія и свойствъ (въ экстерьерѣ К. нѣтъ признаковъ указывающихъ на носкость), какъ, напр., легкія стройныя гамбургскія съ одной стороны и тяжелыя неуклюжія брама и кохинхинки съ другой, то для обильнаго производства мяса пригодны лишь К. опредѣленнаго строенія тѣла и опредѣленнаго темперамента. Главная особенность всѣхъ мясныхъ или столовыхъ К., отличающая ихъ отъ другихъ породъ—это особое устройство грудной кости. Устройство это дѣлаетъ грудь широкою, полною и выдающеюся впередъ. На такой груди отлагается несравненно болѣе мяса (которое именно и цѣнится у столовыхъ К.), чѣмъ на груди другого устройства. Къ столовымъ К. относятся три извѣстныхъ породы: доркинги, гуданъ и кривкеръ, кромѣ того флешская и бойцовая. Последнимъ двумъ, впрочемъ, недостаетъ скороспѣлости. Цыплята мясныхъ породъ уже въ 4-хъ мѣсячномъ возрастѣ достигаютъ 6 фн. вѣса и вполне годны для откармливанія. Продаются по высокимъ цѣнамъ. Породы эти нѣжны и трудно переносятъ неблагоприятныя климатическія условія; въ особенности гибнетъ много цыплятъ. Онѣ требуютъ старательнаго ухода и хорошей питательной пищи. Указанные недостатки избѣгаются при скрещиваніи столовыхъ К. съ другими болѣе выносливыми породами, къ которымъ относятся плимутъ-рокъ, орпингтовъ вландотъ, ланчшанъ. Перечисленные породы отличаются общою производительностью, рослы, крѣпки, хорошо несутся, могутъ откармливаться въ тѣсныхъ помѣщеніяхъ, сами насаживаютъ и выводятъ цыплятъ. Эти свойства объясняютъ ихъ широкое распространеніе среди хозяевъ любителей. Какъ лучшія насѣдки извѣстны брама и кохинхинки, какъ крупныя: брама, кохинхинки, ланчшанъ, доркинги и флешъ. Въ Россіи главная масса К. содержится крестьянами. Эти К. безпородны и содержатся самымъ примитивнымъ образомъ. Въ теченіе цѣлаго лѣта продовольствуютъ себя фуражировкою, собирая червяковъ, сѣмена сорныхъ травъ и только осенью получаютъ зерно въ достаточномъ количествѣ. Зимой довольствуются оладками хлѣбовъ, отрубями, а зачастую и пареною поволою. Обладая весьма небольшимъ ростомъ и вѣсомъ (К.—3 ф., пѣтухъ $4\frac{1}{2}$), русскія К. не могутъ считаться столовой птицею, тѣмъ болѣе, что благодаря плохому содержанію и уходу имѣютъ жесткое и сухое мясо. Носкость ихъ не велика; заносятся поздно и даютъ въ годъ не болѣе 70 яицъ. Для откармливанія мало пригодны, благодаря своей дикости, малой величинѣ и плохому мясу. Улучшенная русская К., выведенная тщательной браковкой, вѣситъ уже 5 фн. и несутся лучше, даетъ хорошихъ метисовъ при скрещиваніи съ культурными породами гамбургскаго и бойцоваго типа, доминикскою и малайскою. Ср. И. Абозинъ, «Птицеводство» (1896); П. Елагинъ, «Практическое птицеводство» (1891); О. Грюнвальдтъ, «Искусственное птицеводство» (перевъ съ нѣмецк. И. Вильбушевича, 1886). См. еще Яица. Г. К.

Бурье (Paul-Louis Courier de Mère) — французский аристократ и знаменитый памфлетист (род. 1772, убит 1825). Состоял в молодости на военной службе; оставил ее в 1810 г. и посвятил себя филологическим исследованиям. Работая над греческой рукописью знаменитого древнего романа «Дафнис и Хлоя» в библиотеке Лагензиана во Флоренции, К. нечаянно испортил рукопись вложенной между листами бумагой с чернильным пятном. Этот инцидент вызвал обвинение К. в умышленном искажении рукописи и вступил в полемическую борьбу с К. и его издателем («Lettre à M. Rapouard sur une tâche faite à un manuscrit en Floence»). Вернувшись во Францию после падения империи, К. стал защищать интересы угнетенного крестьянства против роялистической реакции. Целый ряд памфлетов по этому поводу создали ему громкую известность. Больше всего обратили на себя внимание: «Réfutation aux deux Chambres» (1816) о злоупотреблениях полицейских властей и священников и 10 писем в «Sensueur Eugoréen» (1819—20), в которых К. защищал крестьян против дворянства и духовенства и высказывался за либеральную монархию. За «Simple Discours de Paul-Louis etc.», один из самых блестящих его памфлетов, К. приговорен был к тюремному заключению; после освобождения отослал судьям остроумным памфлетом: «Aux âmes dévotes de la paroisse de Veretz» и публикацией своего «Procès» (1821). По своим литературным заслугам К. имел право на избрание в академию, но закрыл себя путь туда фидким письмом против академии («Lettre à Messieurs de l'Académie des Inscriptions», 1819). К. стремился к политической деятельности, но потерпел поражение на выборах в 1822 г. После этого он написал еще несколько политических памфлетов, под прозрачными псевдонимами («Réponse aux anonymes, qui ont écrit des lettres à P.-L. Courier», «Le livret de Paul-Louis, vigneron etc.» и др.). В «Pamphlet des pamphlets» он объясняет свою политическую роль и предсказывает свою насильственную смерть. Сентенция врано характеризована К. собственными словами последнего, сказанными по поводу египетской экспедиции: «Peu de matière et beaucoup d'art». К. был мастером слова, и хотя сущность его памфлетов утратила свое прежнее значение, он до сих пор остается интересным писателем по удивительной художественной отделке всякой написанной им мелочи. Полное собрание сочинений К. вышло в 1830 г., с статей о нем А. Карреля. См. Sainte-Beuve, «Caus. de Lundi» (т. VI) и «Nouveaux Lundis» (т. III и IV); Aug. Vitu, «Ombres et vieux murs» (1859).

Бурьер (франц.) — гонец, нарочный, слуга, состоящий для посылок при присутственных местах. В К. принимаются по делу отставные военнослужители или люди водатного звания. За безпорочную и усердную службу 20 лет К., по выдержании испытания в объеме курса уездного училища, награждаются чином XIV класса; без испытания они получают все преимущества, со-

пряженные с личным почетным гражданством, но самое звание им не присвоется. Особое значение имеют К. в министерствах иностранных дел, поныне обмываемая корреспонденцией с миссиями в главнейших столицах Европы через посредство К. К. дипломатических агентов и их бумаги считаются неприкосновенными. *Восемь К.*, передающие корреспонденцию между высшим начальником действующей армии и его подчиненными или среди последних, принадлежат к составу войска; они могут быть взяты в плен, их депеши перехвачены. Неприкосновенны они и их бумаги только в то время, когда между воюющими происходят переговоры.

Курьер — перечень дел, назначаемых к слушанию в прав. сенат, судебной палате, окружном суде и столичном маровом съезде. Выходит в 1872 г. Ред.-издатель Е. Ф. Захаров.

Курьер в Россию — листок объявлений и сведений, необходимым для приезжающих в Берлин русских; издавался в 1868 г. в Берлине Рудольфом Моссе.

Курьер Торговли и Промышленности — торгово-промышленная и заводская газета, первоначально (до 24 июля № 191, 1894 г.) под названием «Торговля и Промышленность», выход в Москве с 1 дек. 1893 г., ежедневно, с 1894 г. — с портретами и рисунками. Ред.-изд. Д. К. Низарадзе.

Курьшские железисто-щелочные минеральные воды — в Камышовском у. Пермской губ., в 15-ти верстах от ст. «Вогданович» Уральской жел. дор. Живописная местность, чистый, здоровый воздух; гиченно кумысом. Связываются преимущественно из Сибири. Жизнь дешева.

Курюк-Дара — см. Кюрюк-дара.

Курявский монастырь — в Харьковской губ. и уезда, в 8 в. от Харькова. Основан в 1663 г., в 1773 г. упразднен, в 1796 г. восстановлен, в 1886 г. сдлан второклассным штатным; монашествующих в нем, вместе с послушниками, около 40 чел.; земли очень мало; есть старинные церковные книги. Д. Б.-й.

Курявский — газета общественной жизни, политическая и литературная, издается с 1892 г. в гор. Курск, четыре раза в неделю. Ред. О. Г. Подоба.

Курятинский — см. Птичник.

Кусановы — русский дворянский род. Иванъ Даниловичъ К., воевода, убитъ въ бою съ татарами на р. Вожа въ 1378 г. Родъ К. внесенъ въ VI ч. род. кн. Новгородской, Смоленской и Курской губ. (Гербовникъ, VI, 30). В. Р.

Кусарь-чай — рѣка, протекающая по Кубинскому у. Бакинской губ. и впадающая въ Каспійское море къ Ю отъ устья Самура. К.-чай беретъ начало въ юго-зап. горной части Кубинскаго у. изъ вершины Вазарь-дюзъ Главнаго Кавказскаго хребта и, направляясь на СВ, у села Кусары (Новая Куба) выходитъ на равнину. Въ нижнемъ теченіи имѣетъ важное ирригаціонное значеніе. Длина около 120 в.

Куси (Châtelain de Coucy) — знаменитый франц. труверь XIII в.; о жизни его имеется мало сведений, но стихи, сохранившиеся под его именем, приурочиваются с наибольшей вероятностью к Renaud, управляющему (châtelain) замком Куси. К. приписывается 26 г-сеней, носящих характер поэзии южных трубадуров, из которой он заимствовал как внутреннее настроение, так и самую форму изложения, обороты, стих и т. д. Оригинальность К. заключается в большей простоте и нежности, чем у большинства южных трубадуров, и в отпечатке грусти и искренности, придающем особую прелесть его поэзии. С именем К. Жакомонь Саксен, писатель XIV в., связывает легенду о рыцаре, умирающем в Палестине, в борьбе за освобождение Гроба Господня, и завещающем передать его даме его набальзамованное сердце, которое муж перехватывает и заставляет жену съесть. Легенда эта разработана Боккаччо, Маргаритой Наварской, Уландом и др. См. о К. Gaston Paris, «Roman du Châtelain de Coucy», в «Hist. littéraire de la France», т. XXVIII.

Кусково — село Московской губ. и у; жителей 246; дачное место на Московско-Нижегородской жел. дор. Завод русско-американского нефтяного производства с оборотом на 325 т. р.

Кусовъ (Платовъ Александровичъ) — поэт. Род. в 1834 г., учился в спб. коммерческом училищѣ; состоит в главномъ вышномъ учрежденіи членомъ отъ министерства внутреннихъ дѣлъ. Стихотворенія К. впервые появились в 1854 г. в «Современникѣ», затѣмъ помѣщались в: «Русск. Словѣ» (1859), «Времени» (1861), «Свѣточѣ» (1861) и др. Онъ перевелъ шекспировскаго «Отелло» («Заря», 1870, № 4) и часть «Ромео и Юли» (ib., 1870, № 10). В прозѣ, помимо фельетоновъ и рецензій в «Голосѣ» (1863), К. напечаталъ: «Нѣчто о нравственномъ элементѣ въ поэзіи» («Свѣточъ», 1861, № 5); «Литературная исторія» («Время», 1861, № 7); «Повѣсть объ одномъ сумасшедшемъ поэтѣ» (ib., 1861, № 5) и др. В стихотвореніяхъ перваго періода своей литературной дѣятельности К. является беззастѣнливымъ поэтомъ впечатлѣнія и, не смотря на недостатки яркихъ красокъ, умѣетъ вызвать в читателѣ гармоничное впечатлѣніе. Эти стихотворенія, вмѣстѣ съ нѣкоторыми другими, написанными послѣ долгаго молчанія, вошли в составъ сборника: «Наша жизнь» (СПб. 1839).

Кускусы (Phalangistidae) — семейство пятнокрылых сумчатыхъ. Рѣзцовъ $\frac{3}{1}$, клыковъ $\frac{1}{1}$, ложнокоренныхъ $\frac{2}{1}$ (или $\frac{2}{2}$, или $\frac{2}{2}$), истинныхъ коренныхъ $\frac{2}{4}$; клыки и ложнокоренные малы и часто выпадаютъ. Морда заостренная, тѣло довольно тонкое, переднія и заднія ноги приблизительно одинаковой длины, на переднихъ 5 пальцевъ, вооруженныхъ когтями, на заднихъ 2-й и 3-й соединены между собой, а внутренній можетъ противопоставляться остальнымъ; на немъ ноготь (котораго можетъ и не быть), на остальныхъ когти. Хвостъ длинный, цѣпкій, вполнѣ или отчасти покрытъ шерстью и служитъ важнымъ ору-

діемъ при лазаніи. Водятся в Австраліи и на островахъ къ ЮВ отъ Азіи, живутъ в дѣсахъ и проводятъ почти всю жизнь на деревьяхъ, ведутъ почти всѣ ночной образъ жизни, питаются листьями, плодами, а нѣкоторыя отчасти мелкими животными. Живутъ по большей части обществами или парами. Около 11 родовъ и 30 видовъ. Родъ узу (Phalangista), съ умѣренно длинной острой мордой, плоскимъ ногтемъ на внутреннемъ пальцѣ. Хвостъ весь или при основаніи покрытъ шерстью. Многочисленные виды. Кузу-лисица или сумчатая лисица (Ph. vulpina) сверху буроватосѣраго цвѣта съ ржаватожелтымъ отгѣнкомъ, снизу свѣтложелтаго, нижняя сторона или грудь по большей части ржаворыжія. Цвѣтъ вообще сильно варьируетъ. Морда короткая, заостренная, верхняя губа глубоко расщеплена; уши стоячія, довольно большія, заостренныя; тѣло вытянутое; хвостъ одѣтъ густой шерстью, кромѣ узкой голой полоски на нижней сторонѣ. Длина тѣла 55 см., хвостъ 35 см. Водится в Австраліи и Ван-дименовою Землѣ, живетъ исключительно на деревьяхъ и хорошо лазаетъ, но движется очень медленно и гнѣвно. Питается, главнымъ образомъ, растительными веществами, отчасти мелкими животными. Самка рождаетъ 2 дѣтенышей и долго носитъ ихъ в сумкѣ на брюхѣ, а потомъ на спинѣ. Туземцы ѣдятъ мясо этого животнаго, не смотря на его сильный запахъ. Мѣхъ в значительномъ количествѣ поступаетъ в торговлю вмѣстѣ съ шкурами другихъ сумчатыхъ Австраліи. У рода К. (Phalanger) уши небольшія или короткія, мѣхъ густой или болѣе или менѣе волнистый, хвостъ при основаніи покрытъ волосами, а вторая половина голая, бородавчатая. Пятнистый К. (Ph. Maculatus) длиною до 1,1 м.; изъ которыхъ 48 см. занимаетъ хвостъ; мѣхъ очень разнообразнаго цвѣта, по большей части верхняя сторона на желтовато- или сѣроватоблѣмъ фонѣ покрыта большими неправильными ржаворыжими, темнобурими и черными пятнами; нижняя сторона блѣлая. Водится на островахъ къ В отъ Целебеса до Новой Гвиней и Сѣв. Австраліи. Къ этому же семейству относятся сумчатая бѣлка (Petaurus), отличающаяся главнымъ образомъ тѣмъ, что переднія и заднія ноги соединены складкой кожи, играющей роль парашюта и позволяющей имъ дѣлать большіе прыжки; морда короткая, заостренная; весь хвостъ покрытъ волосами. Ночная древесная животная, отличающаяся быстрыми и ловкими движеніями, очень похожая на летягъ, питаются растеніями и отчасти насекомыми. Самый крупный-видъ (P. taguanoides s. volans) съ летательной перепонкой, доходящей на переднихъ ногахъ до локтя; широкія короткія уши снаружи съ густыми длинными волосами, коренныхъ зубовъ $\frac{1}{6}$, мягкій длинный мѣхъ сверху обыкновенно буроваточерный съ бѣлыми крапинками на летательной перепонкѣ; морда и лапы черныя, нижняя сторона блѣлая; длина тѣла 50 см., длина хвоста 50 см.; водится в Австрліи, мясо его считается лакомствомъ. У сумчатой бѣлки (P. sciturgus) перепонка доходитъ до пальцевъ переднихъ ногъ, уши длинныя, голыя, коренныхъ зубовъ сверху

по 7, хвостъ пушистый; мягкій мѣхъ сверху пемельно-сѣрый, съ черной продольной полосой на спинѣ, край перепонки и нижняя сторона бѣлыя; длина тѣла 24 стм., хвоста 27 стм.; водится въ Австрали отъ Квинсленда до Виктори. Сумчатая мышь (*P. rugosa*) по внешнему виду и величинѣ очень похожа на мышь, когда перепонка прижата къ бокамъ; перепонка доходить до запястья, уши умѣренные, одѣтыя снаружи волосами; сверху по 6 коренныхъ зубовъ; хвостъ покрытъ сверху и снизу короткими, по бокамъ длинными волосами; короткія мягкія мѣхъ сверху сѣробурый, снизу желтоватобѣлый; длина тѣла 9,5 стм., длина хвоста 7,5 стм. Водится въ Восточной Австрали.

Н. Книповичъ.

Кусовая—см. Лодка.

Кусовъ—островъ Приморской обл., изъ группы Шантарскихъ острововъ, въ юго-зап. части Охотскаго моря. Дл. до 8 верстъ, шир. ок. 5 вер. Крутые, каменные берега.

Кусовы—русскій дворянскій и баронскій родъ, происходящій отъ спб. первоатайнаго купца Василія Григорьевича К. (1729—1788). Алексѣй Алексѣевичъ К. въ 1868 г. возведенъ въ баронское Россійской имперіи достоинство. Родъ К. внесенъ въ V и I ч. род. кн. С.-Петербургской губ. (Герб., XII. 37).

Кусовицкій (Іоаннъ Suspinian, первоначально Spießhaumer, 1478—1526)—дипломатъ и ученый, пр. медицины и ректоръ вѣнскаго унив. К. успѣшно исполнялъ нѣсколько дипломатическихъ миссій для имп. Максимилиана (о нихъ см. его дневникъ въ «Fontes rerum austriacarum», т. I). Издалъ многихъ классиковъ и средневѣковыхъ авторовъ; написалъ ученый и цѣнный трудъ по исторіи: «De Caesaribus atque imperatoribus romanis opus insigne», доведенный до смерти Максимилиана (Страсбургъ, 1540; на нѣм. яз., тамъ же, 1541).

Куссемакеръ (Karl-Edmund-Heinrich Coussemaker)—известный писатель о музыкѣ (1806—76). Важнѣйшія его соч.: «Scriptores de musica medii aevi» (1866—69); «Dramas liturgiques du moyen âge» (II, 1860); «Oeuvres complètes du trouvère Adam de la Halle» (II, 1872); «L'art harmonique aux XII et XIII s.»; «Huebald, moine de St. Amand, et ses traités de musique».

Н. С.

Куссмауль (Адольфъ Kussmaul)—знаменитый современный нѣмецкій терапевтъ; род. въ 1822 г., изучалъ медицину въ Гейдельбергѣ, гдѣ въ 1857 г. былъ избранъ экстра-ордин. проф.; съ 1859—директоръ медицинской клиники въ Эрлангенѣ. Въ 1876 г. перешелъ съ тѣмъ же званіемъ въ страсбургскій университетъ, гдѣ оставался до 1889 г. К.—выдающийся клиницистъ и специалистъ по нервнымъ болѣзнямъ. Написалъ рядъ превосходныхъ монографій, изъ которыхъ отдѣльно изданы: «Die Farbenscheinungen im Grunde des menschlichen Auges» (1845); «Ueber Ursprung und Wesen der fallsuchtartigen Zuckungen bei der Verblutung etc.» (вмѣстѣ съ Теннеромъ, 1857), пролившее свѣтъ на ученіе объ эпилепсис; «Von dem Mangel, der Verkümmerng und Verdoppelung der Gebärmutter etc.»; «Ueber das Seelenleben des neugeborenen Men-

schens» (2 изд., 1884); «Ueber d. konstitutionellen Merkurialismus und sein Verhältnis zur konstitutionellen Syphilis»; «Ueber die Behandlung der Magenerweiterung durch eine neue Methode» (1869; введение желудочнаго насоса); «Ueber die fortschreitende Bulbärgaralyse und ihr Verhältnis zur progressiven Muskelatrophie» (1878) и друг. Особенною извѣстностью пользуется соч. «Die Störungen der Sprache. Versuch einer Pathologie der Sprache» (въ «Частной патологии и терапіи» Пимсена, 3 изд. 1885).

Куссо (*Brayera anthelmintica* Kunth. или *Hagenia abyssinica* Willd.)—дерево, до 20 м. высотой, изъ сем. розоцвѣтныхъ (*Rosaceae*). Листья у него очередные, непарно-перистые, довольно крупныя (до 20 стм. длины и до 14 стм. ширины); листочки удлиненно-ланцетовидныя, заостренныя, при основаніи почти сердцевидныя, по краю железисто-зубчатыя и волосистыя. Прилистники большіе, пленчатые, по краю рѣсчатчатыя; они приросли на значительномъ протяженіи къ черешку и образуютъ какъ бы его влагалище, обхватывающее основаніе пазушной вѣтви. Цвѣтки однополые, собранныя въ большія (до 30 стм. діаметромъ) пазушныя метелки, покрытыя простыми листьями, переходящими постепенно въ зеленые (при мужскихъ цвѣткахъ) или въ малиновые (при женскихъ цвѣткахъ) прицвѣтнички. Цвѣтоложе влѣдкое, снаружи железисто-волосистое. Листки подчасія въ мужскихъ цвѣткахъ уже и короче чашелистиковъ; въ женскихъ цвѣткахъ они такіе же, какъ чашелистики; чашелистикъ 4—5; лепестковъ также 4—5; они бѣлыя, гораздо меньше чашелистиковъ и скоро опадающіе; тычинокъ около 20; въ женскихъ цвѣткахъ нити тычинокъ короткія, а пыльники безплодные; пестиковъ 2—3, въ мужскихъ цвѣткахъ безплодныхъ, а въ женскихъ съ удлиненною одноосьюянною завязью; столбикъ верхушечный, рыльце плоское, грубо бородавчатое. Плодъ—орѣшекъ, сѣмя безъ бѣлки. К. растетъ въ горахъ Абиссиніи, отъ 3000 до 8000 фт. надъ ур. моря. Въ Абиссиніи К., какъ средство противъ глистовъ, употребляется уже болѣе 400 лѣтъ. Въ Европѣ К. и его дѣйствіе стало извѣстно послѣ путешествія Бруца (1768—1778); въ 1850 г. К. было ввезено въ Лондонъ.

С. Р.

Въ медицинѣ употребляются женскіе цвѣтки растенія *Hagenia Abyssinica*, главнымъ образомъ противъ ленточныхъ глистовъ, обыкновенно въ видѣ настоя.

Куставай—городъ въ Тургайской обл., въ 919 в. отъ Оренбурга, на р. Тоболѣ. К. выросъ съ изумительной быстротой, на американскій образецъ. Необычайное плодородіе окружающей его степной почвы, безостановочный ростъ торговли и промышленности позволяютъ ему уже теперь соперничать съ Оренбургомъ, Троицкомъ и др. городами.

Исторія К. При учрежденіи Тургайской области (2 янв. 1869 г.) въ составъ которой вошло около $\frac{1}{3}$ бывшей области Оренбургскихъ киргизовъ, вся эта территорія была раздѣлена на 4 уѣзда, въ томъ числѣ Николаевскій, управленіе которымъ было помѣщено въ Николаевской станицѣ, а оттуда временно переведено въ гор. Троицкѣ. Лѣтомъ 1870 г. было избра-

но въ степи, для постройки уѣзднаго города, урочище Урдабай-Тогай; тогда же предполагалось назвать будущій городъ Ново-Николаевскомъ. Въ 1879 г. бывший военный губернаторъ области, ген. Константиновичъ, осмотрѣвъ уроч. Урдабай-Тогай, нашелъ его неудобнымъ въ гигиеническомъ отношеніи и избралъ для постройки города другое мѣсто, приблизительно въ 9 в. отъ перваго, на берегу р. Тобола, на урочищѣ К. Выборъ этотъ былъ одобренъ главнымъ начальникомъ края, и въ слѣдующемъ году приступили къ изытанію земли изъ пользованія киргизовъ. Къ устройству городского поселенія на урочищѣ К. было приступлено какъ разъ въ то время, когда переселенческое движеніе приняло огромныя размѣры. Крестьяне-переселенцы были поражены привольемъ и обиліемъ угодій, въ особенности на урочищѣ К. Безъ всякихъ пособій и льготъ, однимъ тяжелымъ, упорнымъ трудомъ, они создали здѣсь обширное русское поселеніе, рядомъ съ которымъ выросла татарская слободка. На новомъ мѣстѣ появились церковь, волостное правленіе, волостной судъ, сборщики, десятские и другія принадлежности русской сельской общины, до постоянныхъ дворовъ и бань включительно. Въ 1884 г. въ К. было переведено изъ Троицка уѣздное управленіе, а также 2-хъ классное русско-киргизское училище; затѣмъ проведенъ телеграфъ, устроенъ почтовый трактъ до г. Троицка, построены хлѣбозапасныя магазины, учреждена образцовая заводская конюшня съ 500 производителей, введено городское мѣшанское и общественное управленіе, открыто 3 одноклассныхъ муж. и 2 жен. учил., высканы средства на содержаніе учреждаемыхъ 2-хъ-классныхъ городскихъ училища и женской русско-киргизской прогимназіи, учреждено общество попеченія о начальномъ образованіи, построена школа-церковь, открыто общественное собраніе, привлечены довольно обильныя пожертвованія на сооруженіе въ К. перваго въ области соборнаго храма, учреждены 2 ярмарки. Съ 1 окт. 1893 г. поселеніе К. было возведено на степень города, наименованнаго *Николаевскомъ*; но такъ какъ это же названіе носить еще два города (Николаевскъ на Амурѣ и уѣздный городъ Самарской губ.), то 8 февр. 1895 г. послѣдовало Высочайшее повелѣніе о присвоеніи г. Николаевску названія К. и Николаевскому у.—*Кустанайскаго*. Въ настоящее время (1895) областнымъ начальствомъ возбуждены ходатайства о переводѣ въ К. обществ. учреждений, объ устройствѣ дирекціи народныхъ училищъ, объ открытіи сельско-хозяйственной школы 1 разряда близъ г. К., объ учрежденіи общества религиозно-нравственнаго попеченія о дѣтяхъ русскихъ и новокрещенныхъ магометанъ. Совѣтомъ общества попеченія о начальномъ образованіи открытъ складъ учебныхъ книгъ и пособій, которыми общество снабжаетъ всѣ школы области и частныхъ лицъ. Безплатная народная читальня, библиотека, пріютъ для бѣдныхъ арестантскихъ дѣтей. Жит. (1895) свыше 16196 (8982 мжч. и 7156 жнщ.), живущихъ въ 1542 домахъ, въ томъ числѣ 38 каменныхъ. Заводовъ: 20 кожевенныхъ, 2 пивоваренныхъ, 3 горшечныхъ, 3 салотопен-

ныхъ, 12 кирпичныхъ. 246 торгово-промышленныхъ заведеній. На ярмарку въ 1894 г. привезено было товаровъ и пригнано скота на 94050 руб., продано на 51048 руб.; главный предметъ сбыта—лошади и рогатый скотъ. Городу принадлежатъ 41865 дес. земли; изъ нихъ 7200 неудобной, остальная вся пахатная. По сибѣ на 1894 г., городскіе доходы—17858 р., расходы—17041 р., въ томъ числѣ на содержаніе городского общественного управленія 1840 р., учебныхъ и благотворительныхъ учреждений—5053 р., медицинской части—1840 р.

Кустанайскій (бывшій Николаевскій) уѣздъ составляетъ сѣв.-вост. часть Тургайской обл. и занимаетъ пространство въ 70833,4 кв. в. (въ томъ числѣ подъ озерами 5849 кв. в.). Поверхность уѣзда большей частью ровная, степная, только мѣстами прерываемая незначительными возвышенностями. Почва большею частью черноземная, мѣстами суглинистая, но способная къ воздѣлыванію. Въ окрестностяхъ Кустаная успешно воздѣлывается пшеница весьма высокаго качества. Уѣздъ обильно орошается множествомъ рѣчекъ, на довольно близкомъ одна отъ другой разстояніи. Кромя того, здѣсь много овраговъ-водоёмовъ, служащихъ для водопоя. Большинство текущихъ водъ принадлежитъ къ системѣ Тобола—главной рѣки уѣзда. По лѣвой сторонѣ Тобола находятся прѣсныя и соленыя озера; съ правой же стороны степь покрыта остатками льдовъ; теченіе Тобола въ предѣлахъ уѣзда быстрое, при ширинѣ до 80 саж. Вторая по величинѣ, р. Убаганъ, длиною до 270 в., отдѣляетъ уѣздъ отъ Акмолинской обл. и впадаетъ съ правой стороны въ р. Тоболъ, послѣ 30-верстнаго теченія по уѣзду, близъ ст. Звѣриногодовской. Озеръ очень много, по размѣрамъ они незначительны. Климатъ континентальный и отличается рѣзкими переходами отъ тепла къ холоду. Изъ 7378480 дес. пахатной земли 485456 дес., сѣнокосной 247538, подъ лѣсами 425722 и неудобной 274855; вся остальная степная площадь находится въ общемъ пользованіи киргизовъ. Пашни преобладаютъ въ окрестностяхъ Кустаная и окружающихъ его русскихъ поселеній. Сѣнокосшеніе и запасныя сѣнные склады введены какъ обязательная повинность. Такихъ складовъ къ 1 января 1894 г. было 166; норма запаса сѣна въ складахъ—2137000 пд., дѣйствительно поступило 161869 пд. Сосна растетъ въ юго-вост. части уѣзда и представляетъ главный строевой матеріалъ; береза встрѣчается по всему уѣзду и идетъ на дрова и мелкія подѣлки; осина растетъ по берегу Тобола и служитъ строевымъ матеріаломъ. Растутъ еще ветла, ива, черемуха, крушина ломкая, боярышникъ, калина, лещина, таволга, жимолость. Обильно орошенная проточными и стоячими водами, почти вся площадь уѣзда представляетъ сплошную ковыльную степь, съ превосходными лугами. К. у.—общегѣтовочное мѣсто для кочевниковъ не только всей области, но и для киргизовъ Сыръ-Дарьинской и Уральской обл. Всего вкочевываютъ ежегодно въ уѣздъ до 50 тыс. кибитокъ (около 200 тыс. киргизовъ) и размѣщаются по родамъ. Пути кочеванія опредѣляются здѣсь

правомъ, основаннымъ на давности пользова- ния степями. Самыя незначительныя отклоне- ния отъ кочевыхъ путей приводятъ верѣдко къ кровопролитію и гибели скота. Среднее количество скота въ К. у. за послѣднія 11 лѣтъ было: верблюдовъ 11451 гол., лошадей 353638, крупнаго рогатаго скота 141119, овецъ 357682 гол. Земледѣіе развивается, въ ущербъ ското- водству, довольно быстро: въ 1884 г. кустанайскіе крестьяне и пришлое населеніе окрест- ныхъ поселковъ обрабатывали всего 309 дес., единичныя киргизскія хозяйства — 1989 дес., а всего 2298 дес. За послѣдніе 2 года хлѣба достаточно не только для мѣстнаго потребле- ния, но и для продажи на сторону. Въ 1894 г. жителей было 158629 (69372 женщ.), въ томъ числѣ киргизовъ 127381. 1 городъ, 14 воло- стей, 88 ауловъ (20507 кибитокъ). Осѣдлымъ киргизамъ принадлежало 10190 деревянныхъ домовъ въ 12 киргизскихъ поселеніяхъ; крестьянскихъ дворовъ было 3205. Главное занятіе осѣдлаго населенія—торговля скотомъ и про- дуктами животнаго царства. Съ 1892 г. стали открываться такъ назыв. «аульныя школы», которыхъ къ 1 января 1894 г. было 6, хо- рошо обставленныхъ. Кочевники встрѣтили учрежденіе школъ съ полнымъ сочувствіемъ.

Л. В.

Кустарная промышленность.— Опредѣленіе К. промышленности вызываетъ до сихъ поръ большое разногласіе между исслѣ- дователями, тѣмъ болѣе, что она имѣетъ не одинаковое значеніе у насъ и за границей. Вообще, это такая промышленность, которая характеризуется словами «мелкая», «домаш- ная», «семейная», «побочная при земледѣліи» и т. д. Каждый изъ этихъ эпитетовъ, взятый въ отдѣльности, ничего еще самъ по себѣ не опредѣляетъ; все дѣло въ той или другой ихъ комбинаціи. Иностранныя названія также по- мочь не могутъ: на нѣмецкомъ яз. существуетъ гѣсколько выраженій болѣе или менѣе соот- вѣтствующихъ К. пр. — Hausindustrie, Haus- fleiss, Hausgewerbe, Kleingewerbe. На француз- скомъ — industrie domestique, buissonnière. Наи- болѣе правильный путь для нахождения опре- дѣленія—это путь исключеній или противопо- ложеній каждому изъ приведенныхъ опреде- леній въ отдѣльности. К. промышленность—*ме- лкая* промышленность въ томъ смыслѣ, въ какомъ это выраженіе примѣнимо къ ремеслен- нымъ предпріятіямъ, хотя по размѣрамъ сво- имъ К. пр. и должна быть относима къ мел- кой. Главное отличіе заключается тутъ въ усло- віяхъ сбыта продуктовъ: ремесленники рабо- таютъ главнымъ образомъ на опредѣленныхъ заказчиковъ, стоятъ въ непосредственныхъ лич- ныхъ отношеніяхъ съ потребителями или по- купателями, а К. пр. работаетъ или на не- опредѣленнаго покупателя—на рынокъ, въ ши- рокомъ или узкомъ смыслѣ,—или же сбываетъ свои произведенія особымъ скупщикамъ, за- бравающимъ товаръ оптомъ. Съ домашнимъ про- изводствомъ К. промышленность имѣетъ то об- щее, что работы производятся въ собствен- ныхъ помѣщеніяхъ производителей (на дому)— и въ этомъ отношеніи К. промышленность болѣе совпадаетъ съ семейнымъ производствомъ, потому что въ обоихъ случаяхъ работаютъ, по

общему правилу, только одни «домашніе» или члены одной и той же семьи. Но семейное или домашнее производство часто вовсе не имѣетъ цѣлью сбытъ своихъ продуктовъ на сторону, а ведется ради непосредственнаго удовлетво- ренія потребностей семьи. Въ такомъ смыслѣ специально употребляются нѣмецкія выраже- ния—Hausfleiss и Hausgewerbe; что касается до Hausindustrie, то теперь въ западно-евро- пейскихъ государствахъ подъ этимъ пони- мается чисто капиталистическая организація производства — задача работы и матеріаловъ на домъ рабочимъ со стороны предпринима- телей. Такое домашнее производство разма- тривается какъ одна изъ историческихъ ступеней промышленнаго развитія, предше- ствующая мануфактурѣ и затѣмъ крупному (машин- ному) фабричному производству. Наконецъ, въ западно-европейскихъ странахъ домашнее про- изводство совершенно утратило свое значеніе подспорнаго или побочнаго занятія при зе- мледѣліи. Между тѣмъ, особенностью русской К. промышленности, какъ въ ея прошломъ, такъ и въ настоящемъ, состоитъ именно въ томъ, что она является *подспорнымъ промысломъ крестьянъ-земледѣльцевъ*. У насъ, поэтому, К. промышленность всего правильнѣе опредѣлить такъ: *мелкая семейная организація производ- ства продуктовъ на сбытъ, свойственная крестьянскому населенію России, въ качествѣ подспорнаго при земледѣліи промысла*. Если въ нѣкоторыхъ отлѣбныхъ случаяхъ какой- нибудь изъ входящихъ въ это опредѣленіе при- знаковъ въ дѣйствительности отсутствовать, то это должно быть признано отклоненіемъ отъ нормальнаго типа русской К. промышленно- сти. Признаки К. промышленности: «мелкая» и «семейная» до известной степени взаимно другъ друга обусловливаютъ, потому что въ тѣсныхъ предѣлахъ семьи, работающей безъ помощи наемныхъ рабочихъ, производство не можетъ быть крупнымъ ни въ смыслѣ размѣ- ровъ, ни въ смыслѣ сложности и совершенства орудій производства. Болѣе крупныя мастер- ская, съ наемными рабочими, не могутъ соб- ственно говоря, быть названы кустарными. Признакъ *работы на сбытъ* типиченъ для на- шей К. промышленности, хотя отсутствіе его въ иныхъ случаяхъ не должно служить пре- пятствіемъ къ признанію нѣкоторыхъ промыш- ловъ кустарными. Сюда относятся болѣе первобытныя формы, когда крестьянскія семьи производятъ нѣкоторые предметы элементар- ной обрабатывающей промышленности, напр. грубый холстъ, своими средствами, для соб- ственнаго употребленія. Если при такомъ про- изводствѣ оказываются избытки или размѣры его увеличиваются подъ вліяніемъ нужды, то продукты его поступаютъ въ продажу, перво- начально — своимъ же односельчанамъ, мѣст- ному лавочнику и т. п. Дальнѣйшаго развитія производство съ цѣлью сбыта достигаетъ тогда, когда продажа продуктовъ производится, по мѣрѣ накопленія, самими производителями, на ближайшій рынокъ, болѣе или менѣе случай- нымъ покупателямъ. Мѣсто послѣднихъ засту- паютъ постепенно постоянные покупатели — городскіе торговцы, ждущіе привоза товаровъ, а не отправляющіеся за ними сами въ дерев-

ню. Отношения между торговцами-покупателями и кустарями осложняются, если к ним примешивается кредит. Выгоды скупщиков при этом значительно увеличиваются, а выгоды кустарей соответственно уменьшаются, так как последние прибегают к кредиту в случаях крайней нужды или в наиболее тяжелые времена года. Иногда кредит оказывается не деньгами, а сырым материалом, который ставится в счет по гораздо более высокой цене, чем если бы его купить на чистые деньги. Если скупку продуктов К. промышленности захватывают в свои руки особые странствующие торговцы или агенты крупных торговых предприятий, то цены на К. произведения сбиваются еще более, потому что скупщики обыкновенно распределяют между собою районы закупок и тем самым устраняют взаимную конкуренцию. Но какую бы значительную роль ни играли такие скупщики, это все еще не особые предприниматели-капиталисты, как в Западной Европе. У нас в России превращение кустарей в простых наемных рабочих, только живущих и работающих в своих помещениях, пока еще не наблюдается (если не считать кустарями так назыв. шпунчиков, т. е. мелких рабочих, работающих по заказам магазинов), именно потому, что наши кустари не порвали связь с землей, и промысел является для них занятием побочным при земледелии. — *Название* К. промышленности одна производят от слова *куст*: К. промышленность, как более мелкая, уподобляется кустарным растениям по сравнению с большими деревьями, которым соответствуют крупные — напр. фабричные — предприятия. Другие присоединяют к тому еще другую аналогию, а именно — что куст является символом семьи, подобно ему разрастающейся в стороны из одного корня. Едва ли, однако, такое символическое объяснение может быть признано правильным, равно как и другое, через-чур реалистическое и противоречащее историческим фактам — будто бы первым видом К. промышленности было плетение корзин, материалом для которых служили кустарные растения (ивы и т. п.). Наиболее вероятно объяснение, производящее слово К. от немецкого *Kunst* (искусство) и кустарь — от *Künstler*. Слово это стало употребительным у нас с Петровского времени, а может быть и раньше, в переделках: куншты, кунштуки и т. п., и потому не мудрено, что с выражением кунштарь, кустарь связывалось представление об искуснике — мастере своего дела. Вероятно, так сперва называли всяких мастеров и ремесленников вообще, а затем это название стало применяться преимущественно к крестьянам, тем более, что городские ремесленники стали с того же времени вноситься в цехи и носить различные названия, сообразно роду их занятий.

В силу *семейного* элемента К. промышленности, она представляется занятием лиц обоего пола и всяких возрастов. В иных случаях особый характер промысла обуславливает особую исключительную или преимущественную работу лиц одного пола. Так

напр., к исключительно или преимущественно женским промыслам относятся промыслы кружевной, золотокружевой, стеклярусный, бахромный, золотопшвейный, плетение шнурков, шитье соломенных шляп и т. п. (в Московской губ. такими промыслами занято более 60 тыс. рук). Вообще женщина играет выдающуюся роль во многих оседлых промыслах, где одну из операций производства составляет шитье. Так, из числа 1600 чел., занятых рукавичным промыслом в Горбатовском у., Нижегородской губ., 1150 (=72%) женщин-швей; мужчины только кроют и правят рукавицы. Постоянное участие принимают женщины и в ткацком промысле. Наряду с этим, в промыслах, на первый взгляд кажущихся чисто женскими, принимают участие мужчины. Так, последние нередко занимаются вязанием чулок, варежек, рукавиц и т. п. Относительное число мужчин и женщин, участвующих в разных промыслах, зависит, между прочим, от перерабатываемого материала; так, в бумажно-ткацком деле участие мужчин гораздо больше, чем в полотняно-ткацком. Объясняется это тем, что последнее теснее связано с домашним производством, так как материал большей частью свой собственный, хлопчат же получается покупкою со стороны. Дети в полотняном промысле составляют меньшую часть рабочего персонала сравнительно с бумажноткацким, и в первом участие детей начинается позже, чем во втором. Когда работа направлена на более широкий сбыт и более отдаленные рынки, в ней, вообще говоря, значительное участие мужчин (ткачество шерстяное, шелковое). Женщины и дети преобладают, затем, в рогожном промысле, не требующем ни особенного умения, ни, главное, силы. Женщины работают, однако, и в таких промыслах, которые по существу своему более свойственны мужчинам, как, напр., обработка дерева, глины, даже кузнечное и слесарное мастерство. Здесь женщины большей частью берут на свою долю более легкую операцию, хотя иногда работают и наравне с мужчинами (в колесном промысле Одоевского у., Тульской губ., числ. работающих женщин равно числу мужчин). Иногда в таких промыслах работают также подростки и дети. Так, в Павловском замочно-ножевом районе из 13 тыс. рабочих до 8% женщ. и около 23% подростков муж. пола. В тверском гвоздарном промысле женщины работают почти наравне с мужчинами, но перестают работать в возрасте менее преклонном. В кожевенном промысле женщины и дети помогают в работе, последние — иногда даже в очень тяжелой. В Московской губ. дети принимают почти столь же широкое участие, как и взрослые (мужчины), в промыслах стекольном, булавочном, роговом. Вообще можно сказать, что участие женщин и детей в К. промышленности распространено преимущественно там, где не замечается особого разнообразия или специализации промыслов. Указанным участием в совместной работе женщин и детей обуславливается и применение в К. промышленности начал *кооперации*

и *раздѣленія труда*. Здѣсь возможно привлечение къ работѣ такихъ элементовъ, которые немислимы и нежелательны въ крупномъ производствѣ: такъ, старые, слабые и дѣти изнурались бы въ наемной работѣ, продолжительность которой не допускаетъ различій по полу, возрасту и вообще индивидуальнымъ особенностямъ трудящихся. Работа дѣтей въ К. пром. начинается въ болѣе раннемъ возрастѣ, сравнительно съ мастерскими, берущими учениковъ со стороны. Этимъ же условіемъ обезпечивается приобретение съ раннихъ лѣтъ извѣстныхъ профессиональныхъ или техническихъ знаний. Благодаря семейной кооперации, оказывается возможнымъ утилизировать такой трудъ, который при другой организациі производства пропадалъ бы втунѣ. Здѣсь же, будучи даровымъ, подобный трудъ позволяетъ производить товары значительно дешевле, чѣмъ, между прочимъ, и объясняется непонятный иногда при первомъ взглядѣ фактъ конкуренціи К. промышленности съ болѣе развитыми формами производства. Съ точки зрѣнія раздѣленія труда наиболее типичнымъ представляется ложкарный промыселъ. 7—9 лѣтній ребенокъ раскалываетъ куски дерева на части (баклуши; см. II, 741), соответствующія величинѣ и формѣ будущей ложки; 10—15-лѣтній подростокъ тесломъ долбитъ баклушу, округляя ее и вчеряѣ придавая ей видъ ложки; затѣмъ ложка переходитъ къ взрослому мастеру, который съ помощью ножа и рѣзца придаетъ ей окончательную форму. Наконецъ, женщина-мать соскабливаетъ съ ложки всѣ шероховатости, а дѣвочки разрисовываютъ ее и покрываютъ лакомъ. Въ гончарномъ промыслѣ (Тихвинскій у.) самъ хозяинъ исключительно работаетъ на кругѣ, кошетъ глину и рубитъ дрова въ лѣсу; женщины и подростки подвозятъ глину и дрова, пелятъ и колютъ ихъ; должность горновщика лежитъ на малолѣтнихъ членахъ семьи, а за отсутствіемъ ихъ—на женщинѣ. Раздѣленіе труда встрѣчается въ К. промышленности еще и въ совсѣмъ иной формѣ, между отдѣльными мастерскими. Примѣръ этому приведемъ изъ собственныхъ наблюденій надъ мебельно-столярной промышленностью въ спб. пригородѣ—Охтѣ. Тамъ мастерскія (или хозяева-мастера) специализировали свой трудъ до такой степени, что одни производятъ только кривыя или изогнутыя части мебели (кривьевщики), другіе—прямые и плоскія, третьи—точеныя части, четвертые—рѣзные украшенія, пятые занимаются золоченіемъ и т. д. Только послѣдній мастеръ, собирающій во едино всѣ части, имѣетъ дѣло съ покупщиками—большую часть владѣльцами мебельныхъ лавокъ въ самомъ городѣ. Въ строгомъ смыслѣ охтенскихъ мебельщиковъ нельзя назвать кустарями, потому что они земледѣіемъ вовсе не занимаются, хотя всѣмъ имъ были даны земельные наделы, когда они, при Петрѣ, были выписаны изъ внутреннихъ губерній въ СПб. для цѣлей судостроенія. Во многихъ болѣе крупныхъ мастерскихъ работаютъ, притомъ, посторонніе рабочіе. Но все такъ это—и не воплотъ обыкновенныхъ ремесленныхъ предпріятій, потому что предметы производства сбываются потребителямъ не непосредственно самими производителями, а че-

резъ посредство мебельныхъ городскихъ торговцевъ.

На *условія сбыта* К. произведеній влияют, во первыхъ, характеръ и степень развитія К. промысловъ и, во вторыхъ, мѣстность (преимущественно—различіе черноземныхъ и нечерноземныхъ губерній). Сбытъ непосредственно потребителямъ, въ видѣ исключенія, встрѣчается тамъ, гдѣ есть возможность сбывать продукты на ближайшіе мѣстные рынки; впрочемъ, и тутъ чаще имѣетъ мѣсто комбинація обоихъ видовъ сбыта. Сравнительно богатые кустари, имѣя сразу болѣе крупныя партіи своего товара, разбѣзжаютъ съ нимъ иногда даже на болѣе отдаленные рынки, на своихъ лошадяхъ (напр. суконщики Медынскаго у., арзамасскіе столары) или на лодкахъ (тихвинскіе гончары и горшечники). Въ черноземныхъ губ. непосредственный сбытъ встрѣчается чаще, чѣмъ въ нечерноземныхъ. Большое значеніе имѣетъ также родъ матеріала, изъ котораго производятся продукты. Если этотъ матеріалъ мѣстный, легко добываемый кустарями, и къ тому же недорогой, то хотя продукты изъ него иногда и продаются скупщикамъ, но, во всякомъ случаѣ, послѣдніе не играютъ столь вліятельной роли, какъ въ тѣхъ случаяхъ, когда матеріалъ приобретается черезъ ихъ посредство. Роль скупщиковъ усиливается, если ежедневныя сношенія производителей и потребителей на мѣстныхъ базарахъ замѣняются ярмарочными, бывающими 2—4 раза въ годъ. Многимъ изъ кустарей тяжело ждать сбыта нѣсколько мѣсяцевъ; отсюда необходимость въ займѣ, который и устривается скупщиками подъ залогъ выработанныхъ предметовъ. Присоединивъ къ своей дѣятельности торговца кредитныя операціи, скупщикъ занимаетъ уже болѣе господствующее положеніе, и безъ его посредничества сбытъ оказывается иногда немислимымъ. Чѣмъ болѣе мѣсто въ системѣ крестьянскаго хозяйства занимаетъ производство К. продуктовъ, въ сравненіи съ земледѣіемъ, тѣмъ болѣе вліаніе скупщиковъ. Иногда кустарь получаетъ деньгами лишь небольшія суммы, а остальное—въ видѣ матеріаловъ и предметовъ потребления, по увеличенной противъ рыночной цѣны. Бываетъ, наконецъ, что и подати за кустаря вносятся тѣмъ же скупщикомъ. Въ отношеніи *производства* продуктовъ, въ тѣсномъ смыслѣ слова, кустарь остается, однако, хозяиномъ своего дѣла; онъ все-таки не нанятой рабочей, такъ какъ работаетъ у себя, своими орудіями и надъ своимъ матеріаломъ, а потому продолжаетъ нести и весь рискъ предпріятія, находясь, по условіямъ сбыта, въ болѣе или менѣе тяжелой зависимости отъ скупщика. Денежныя потери кустарей тѣмъ болѣе, чѣмъ дальше они отъ мѣста главнаго сбыта ихъ продуктовъ и чѣмъ, поэтому, черезъ болѣе число посредниковъ пройдутъ К. произведенія. Такъ, напримѣръ, игрушечники Александровскаго у. Владимірской губ. сбываютъ свои произведенія мѣстнымъ торговцамъ-скупщикамъ, а эти послѣдніе—оптовымъ торговцамъ-московскимъ, съ которыхъ берутъ цѣну вдвое болѣешую противъ данной кустарямъ. Положеніе московскихъ кустарей-игрушечниковъ

ботающим круглый год, платять въ мѣсяць по 9 руб., а нанимающимся только на 9 мѣсяцевъ или менѣе—по 8 руб. При подробныхъ изслѣдованіяхъ К. промышленности въ такихъ промышленныхъ губ., какъ Московская и Владимірская, изслѣдователи никогда не встрѣчали жалобъ на то, чтобы земля считалась бременемъ. Напротивъ того, встрѣчаются указанія, что многие наемные рабочіе уходятъ съ фабрикъ и нанимаются въ чужія хозяйства на дѣтнія земледѣльческія работы, т. е. чувствуютъ потребность переимѣнить на лѣто родъ занятій, считая полевые работы болѣе здоровыми, если и не болѣе прибыльными. Вообще соединеніе К. промышленности съ земледѣліемъ гарантируетъ крестьянамъ болѣе устойчивый бюджетъ доходовъ, дѣлая ихъ менѣе чувствительными къ колебаніямъ рыночныхъ цѣвъ на хлѣбъ, такъ какъ послѣдній производится ими для непосредственнаго удовлетворенія потребностей, а не на продажу, подати же и прочія денежные траты покрываются доходами отъ К. промышленности. Этимъ объясняется тотъ фактъ, что паденіе хлѣбныхъ цѣвъ вовсе не вызываетъ въ крестьянскомъ хозяйствѣ такихъ тяжелыхъ послѣдствій, какими оно отзывается на хозяйствѣ помѣщичьемъ, производящемъ хлѣбъ исключительно ради цѣлей сбыта. Неразрывной связью кустарей съ землею только и можетъ объясняться *дешевизна* ихъ произведеній. Дешевизна эта вообще такова, что совершенно не допускаетъ примѣненія здѣсь обыкновенныхъ коммерческихъ расцѣтокъ стоимости производства; иначе во многихъ случаяхъ вышло бы, что кустари работаютъ какъ бы себѣ въ убытокъ. Въ дѣйствительности это, конечно, не такъ, потому что трудъ имѣетъ здѣсь характеръ подспорный, допускающій утилизацію того времени, которое безъ К. промышленности пропадало бы даромъ. Заработокъ, напр., бумажныхъ ткачей-кустарей въ Московской губ. составляетъ 5—6 р. въ мѣсяць, между тѣмъ какъ фабричный ткачъ получаетъ 13—14 р.; но послѣдній долженъ изъ своего заработка удовлетворить всѣ свои потребности, а крестьянинъ-кустарь — нѣтъ. Дешевизною К. произведеній обуславливается возможность конкуренціи К. промысловъ даже съ фабричнымъ производствомъ, также стремящимся къ удешевленію стоимости товаровъ, но при помощи машинъ и вообще разныхъ техническихъ усовершенствованій.

Качество нашихъ К. произведеній въ большинствѣ случаевъ невысокаго достоинства, за исключеніемъ промысловъ особенно специализировавшихся, какъ напр. слесарный въ Павловѣ, Ворсмѣ и т. п.; но такъ какъ К. издѣлія расчитаны на сбытъ, главнымъ образомъ, въ средѣ народныхъ массъ, то низкому уровню ихъ потребностей они вполне удовлетворяютъ и будутъ, вѣроятно, долго еще удовлетворять. Этими сравнительно невысокими качествами издѣлій наша К. пром. существенно отличается отъ западно-европейской мелкой домашней промышленности. Последняя во многихъ случаяхъ продолжаетъ существовать наряду съ соотвѣтственной крупной, только благодаря особенно тонкой работѣ—ручной,

которая въ нѣкоторыхъ производствахъ есть синонимъ высшаго качества издѣлій, въ противоположность шаблонной машинной работѣ. Гдѣ этого условія нѣтъ, тамъ мелкая западно-европейская промышленность все болѣе и болѣе отстываетъ передъ крупной. Другимъ условіемъ сохраненія въ Западной-Европѣ мелкой промышленности, на ряду съ крупной, является сохраненіе въ тѣсномъ семейномъ кругѣ какихъ-либо секретовъ производства. Въ нашей К. промышленности, замѣчается скорѣе иногда наклонность къ сохраненію рутинныхъ способовъ производства, а не дѣйствительныхъ промышленныхъ тайнъ. Нельзя, однако, дѣлать изъ этого общаго упрека нашей К. промышленности: ближайшія изслѣдованія ея обнаруживаютъ, въ большинствѣ случаевъ, несомнѣнную наклонность къ усвоенію техническихъ улучшеній. Если улучшения распространяются туго, то причиною этому является недостатокъ общаго и техническаго образованія, отражающійся одинаково и на сельскомъ, и на другихъ видахъ нашего крестьянскаго хозяйства. Значитъ, вина лежитъ не въ самихъ кустаряхъ, а въ общихъ условіяхъ жизни, дѣятельности и развитія крестьянъ. Кромѣ поднятія развитія образованія, обезпечить лучшее будущее для нашихъ К. промысловъ можетъ устройство *мелкаго кредита* и *артельная* организація, хотя бы въ видѣ артельного пользованія нѣкоторыми отдѣльными условіями производства (какъ напр. горны въ кузнечномъ промыслѣ, обжигательныя печи въ кирпичномъ и т. п.). Для полнаго статистическаго очерка развитія нашей К. промышленности въ настоящее время не имѣется достаточныхъ данныхъ. Для полученія ихъ слѣдовало бы произвести всеобщую промышленную перепись, а не случайныя мѣстныя изслѣдованія, которыя, однако, въ предѣлахъ своей задачи сдѣлали очень много и результаты которыхъ оубликованы какъ въ общихъ земско-статистическихъ изданіяхъ, такъ и въ «Трудахъ комиссіи по изслѣдованію кустарной промышленности въ Россіи», возникшей по инициативѣ Е. Н. Андреева (см. I, 758). Опытъ подсчета кустарей, сдѣланный Е. Н. Андреевымъ, даетъ цифру въ 7½ милл., которую слѣдуетъ считать скорѣе минимальной, чѣмъ максимальной. Главные виды К. промышленности—обработка и производства слѣдующихъ матеріаловъ и издѣлій: 1) дерева, 2) металловъ, 3) глины, 4) волокнистыхъ веществъ, 5) кожъ, 6) жѣзовъ и 7) роговыхъ издѣлій. Внутри этихъ классовъ существуетъ множество мелкихъ подраздѣленій, въ особенности по обработкѣ разныхъ видовъ волокнистыхъ веществъ. Первое мѣсто занимаетъ *обработка дерева*, распространенная по всей Россіи, но особенно въ губерніяхъ подмосковнаго района и на сѣверѣ, хотя въ послѣднее время замѣчается развитіе этого промысла и на югѣ, около Одессы. Въ губ. Московской и Вятской деревянныя издѣлія достигаютъ довольно высокой степени совершенства (орѣховая мебель—въ первой, мелкія галантерейныя вещи—во второй); въ остальныхъ мѣстностяхъ производится преимущественно болѣе грубыя издѣлія, потребляемыя народъ

ными массами. Высокихъ качествъ работы достигаютъ петербургскіе охтенскіе столяры, произведенія которыхъ нерѣдко продаются за свои лучшими мѣстными мебельными фабрикантами. Главная причина особеннаго развитія именно этого К. промысла заключается въ общедоступности его матеріала и примѣненіи здѣсь преимущественно ручной работы. Обработка *металловъ* сосредоточена преимущественно въ Нижегородской, Тульской, Московской, Тверской, Ярославской, Вятской, Пермской и Новгородской губ. По совершенству слесарныхъ издѣлій выделяются села Павлово и Ворсма; вмѣстѣ съ двумя другими — Погостомъ и Варежемъ — они представляются типическимъ исключеніемъ изъ общаго правила, какъ села, жители которыхъ совершенно забросили земледѣіе и живутъ только промысломъ. Промыслы по обработкѣ *глины* распространены почти повсемѣстно, въ особенности горшечные и кирпичные, но всего больше — въ губ. Московской, Калужской, Курской, Полтавской, Костромской, Новгородской, и Вятской. Въ Московской губ. къ этому еще присоединяется производство фарфоровой и фаянсовой посуды. Обработка *волокнистыхъ веществъ*, особенно если включить сюда производство предметовъ собственного обихода, существуетъ почти во всѣхъ губерніяхъ, но съ цѣлью сбыта она развита особенно въ губ. Московской, Владимирской, Нижегородской, Костромской и Ярославской; это относится, главнымъ образомъ, къ производству полотняныхъ и шелковыхъ тканей, а по части бумажныхъ и шерстяныхъ занимаетъ преобладающее положеніе болѣе крупная промышленность. Обработка *мѣсовъ и кожъ* распространена преимущественно въ губ. Московской, Владимирской, Нижегородской, Казанской, Вятской, Курской, Полтавской, Могилевской и отчасти Тверской, а мѣховъ спеціально — въ самыхъ сѣверныхъ губерніяхъ. Внутри многихъ изъ названныхъ губерній всѣ или нѣкоторые виды К. промышленности образуютъ особые промышленные округа, къ которымъ, какъ къ центрамъ, тяготеютъ болѣе разбросанные мѣстные районы. Изъ приведеннаго перечня губерній съ наиболѣе развитыми К. промыслами ясно видно, что это — преимущественно сѣверная и вообще нечерноземная губ.; въ губ. черноземныхъ они существуютъ преимущественно для цѣлей удовлетворенія собственныхъ потребностей производителей, или же тяготеютъ болѣе къ городскимъ поселеніямъ. Объясняется это тѣмъ, что въ менѣе плодородныхъ губерніяхъ земледѣіе меньше можетъ служить единственнымъ и главнѣйшимъ источникомъ средствъ существованія, да и самый сезонъ сельскохозяйственныхъ работъ менѣе продолжителенъ и оставляетъ больше свободнаго времени для промысловыхъ занятій. Здѣсь же встрѣчаются сравнительно часто села исключительно промышленныя, главнымъ образомъ вслѣдствіе недостаточности надѣловъ или неблагоприятности почвенныхъ условий. Выявленіе недостаточности надѣловъ особенно ясно обнаруживается на слѣдующихъ примѣрахъ: с. Богородское (Горбатовскаго у. Нижегородской губ.), славящееся своими кожевен-

ными и гончарными промыслами, получило низшій надѣлъ въ 1½ дес. на душу; с. Великое (Ярославскаго у.), средоточіе льняной промышленности, имѣющее лишь 5% домохозяйствъ, занимающихся земледѣіемъ, получило надѣлъ въ ¾ дес. на душу; с. Красное (Костромской губ.), центръ ювелирнаго произв. — 2¼ дес., въ томъ числѣ ¾ дес. пашни; чисто слесарныя села получили слѣдующіе надѣлы: Павлово — ¾ дес., Варежъ — 1,1 дес., Погостъ — 1,6 дес. и Ворсма 2 дес. очень плохой земли. Всѣ эти факты несомнѣнно указываютъ на то, что связь К. промышленности съ земледѣіемъ у насъ не только очень крѣпка въ настоящемъ, но и можетъ сохраниться въ будущемъ, обеспечивая крестьянамъ-кустарямъ болѣе зарботокъ, чѣмъ если бы они занимались однимъ земледѣіемъ или промысломъ. Въ этомъ заключается существенное отличіе нашей К. промышленности отъ мелкаго домашняго производства въ западно-европейскихъ странахъ, не играющаго крупной хозяйственной роли ни по абсолютному, ни по относительному числу рабочихъ. Точныя статистическія свѣдѣнія о числѣ лицъ, занятыхъ домашней промышленностью, имѣются только для Германіи, гдѣ ихъ всего насчитывается съ небольшимъ 500 тыс.; изъ нихъ 365890 чел. заняты въ отрасляхъ промышленности, обнимающихъ собою каждая въ отдѣльности болѣе 10 тыс. лицъ, остальные же распределяются, въ гораздо меньшихъ числахъ, по другимъ отраслямъ, болѣе мелкимъ. Это ничтожныя числа въ сравненіи съ 4 приблизительно миллионными рабочими, занятыми въ обыкновенной средней и крупной промышленности, такъ широко развившейся вслѣдствіе обезземеленія нѣмецкаго крестьянства. У насъ, наоборотъ, приблизительно число кустарей — отъ 7 до 8 милл. — въ пять разъ превышаетъ число рабочихъ, занятыхъ въ средней и крупной промышленности (около 1½ милл.). Благодаря сравнительному обезпеченію нашего крестьянства землею, у насъ могутъ параллельно сохраняться и развиватьсязанятія земледѣіемъ и К. промысломъ, нисколько не впадая въ противорѣчіе между собою. Другими словами, у насъ вполне совмѣстимо и желательно дальнѣйшее расширение крестьянскаго землевладѣнія и развитіе К. промышленности, какъ въ экстензивномъ, такъ и въ интензивномъ смыслѣ, сообразно съ естественнымъ приростомъ населенія. Увеличеніе благосостоянія нашего крестьянства, будучи съ одной стороны, обусловливается развитіемъ К. промышленности, съ другой стороны обезпечиваетъ болѣе широкій сбытъ издѣліямъ той же промышленности. Крупное фабрично-производство необходимо для излишка сельскаго населенія, но, будучи черезъ-чуръ искусственно поощряемо и развиваемо, оно способно вполне отрывать отъ земледѣія не только этотъ излишекъ, но и лицъ, которыя, оставаясь земледѣльцами, могли бы дополнять свои доходы К. промышленностью. Сдѣйствіе общества и правительства — необходимое условіе развитія нашей К. промышленности, для которой, въ сравненіи съ крупной, до сихъ поръ сдѣлано еще очень мало (см. ниже).

Литература. «Труды комиссіи по наследо-

ванію К. промышленности въ Россіи» (17 вып., 1879—80); земско-статистическіе сборники, въ особенности Московской губ.; «Матеріалы для изученія К. пром. и ручного труда въ Россіи» (3-й вып. «Статистич. Временника»); «Сводъ матеріаловъ по К. промышленности въ Россіи» (СПб. 1874), составленный А. Мешерскимъ и К. Модзалевскимъ по порученію русскаго географическаго общества. А. Корсакъ, «О формахъ промышленности» (1861); А. А. Исаевъ, «Промыслы Московской губ.» (1876—77); Е. Н. Андреевъ, «К. промышленность въ Россіи» (докладъ, 1882); А. Прилежавъ, «Что такое К. промышленность?» (1882); В. В., «Очерки К. промышленности въ Россіи» (1887); его же, «Артель въ К. промышленности» (1895); Харизоменовъ, «Промыслы Владимирской губ. 1882—84»; В. Пругавинъ, «Сельская община и К. промыслы Юрьевского уѣзда» (1884); Красноперовъ, «К. промыслы Пермской губ.» (1888—89); В. Jarotzky, «La petite industrie à Okhta» («La Réforme Sociale», № 2, 1889); «Hausindustrie» (въ «Handwörterbuch der Staatswissenschaften» Conrad'a, томъ IV); А. Thun, «Die Industrie am Niederrhein» (1879); Stieda, «Literatur, Entstehung u. heutige Zustände der deutschen Hausindustrie» (1889). Французская и англійская литература касается почти исключительно отдельныхъ отраслей мелкаго домашнего производства; какъ и другіе иностранные источники, она указываетъ съ большою полнотою въ вышеназванномъ Словарѣ Конрада.

В. Я.

Въ 1888 г. завѣдываніе К. промыслами поручено министерству государственныхъ имуществъ, въ распоряженіе котораго, для усовершенствованія этихъ промысловъ, постановлено было отпустить въ теченіе 8 лѣтъ по 35000 р. въ годъ; въ 1891 г. отпускъ для этой цѣли средствъ, увеличенныхъ до 60000 р. въ годъ, продолженъ былъ еще на три года. Помимо пособій учрежденіямъ и частнымъ лицамъ и устройства К. музея въ Петербургѣ, при Имп. сельскохозяйственномъ музеѣ, министерство доставило кустарямъ значительные заказы отъ морского артиллерійскаго и др. вѣдомствъ. При организаціи министерства земледѣлія и госуд. имуществъ (1894 г.), завѣдываніе К. промышленностью сосредоточено въ отдѣлѣ сельской экономіи, при которомъ учрежденъ особый К. комитетъ; въ составъ этого комитета входятъ, между прочимъ, частныя лица (обою пола), могущія содѣйствовать его цѣлямъ. Кредитъ на развитіе и поощреніе К. промышленности увеличенъ, по сибѣ 1895 г., на 20000 р.; 14-ти кустарно-промышленнымъ школамъ и образцовымъ мастерскимъ выдано пособій на 17620 руб. Изъ земствъ первымъ пришло на помощь кустарямъ губернскаго московскаго; въ 1885 г. оно открыло въ Москвѣ *К. музей*, принимающій на себя, за небольшое комиссіонное вознагражденіе, продажу издѣлій и пріемъ заказовъ; въ связи съ музеемъ стоятъ и образцовыя мастерскія, устроенныя въ нѣкоторыхъ центрахъ К. производства (игрушечная, корзиночная, кузнечно-слесарная, шеточная и др.). На содержаніе этого музея и мастерскихъ московское земство отпускаетъ ежегодно субсидію, которая въ послѣднее

время простиралась до 18000 р.; кромѣ того одновременно ассигнованъ былъ земствомъ оборотный капиталъ въ 15000 р. на выдачу кустарямъ авансовъ на покупку матеріаловъ, выполнение заказовъ и т. п. Въ 1893 г. пермскому губернскому земству разрѣшено открыть въ Перми *кустарно-промышленный банкъ* *), выдающій ссуды какъ отдельнымъ кустарямъ и кустарнымъ артелямъ, ведущимъ К. производство безъ участія наемныхъ рабочихъ, такъ и кустарно-торговымъ складамъ, учреждаемымъ уѣздными земствами. Въ теченіе 1½ года выдано банкомъ 777 ссудъ на сумму 87578 р. Еще въ 1887 г. пермскимъ губернскимъ земствомъ учрежденъ губернский комитетъ для содѣйствія сельскому хозяйству, К. и др. отраслямъ промышленности, имѣющій характеръ совѣщательнаго учрежденія для земства; подобнаго же рода комитеты существуютъ и при уѣздныхъ земствахъ Пермской губ. *Кустарные комитеты*, образовавшіеся въ нѣкоторыхъ др. губерніяхъ, оказываютъ непосредственное содѣйствіе развитію К. промышленности, устраивая постоянные музеи, школы, выставка и склады К. издѣлій, принимая на себя посредничество по сбыту послѣднихъ. Изъ числа этихъ комитетовъ одни—вологодскій (открытъ въ 1886 г.; организовалъ постоянную выставку К. издѣлій) въ Вологдѣ, содѣйствовалъ улучшенію техники роговаго, кружевного и нѣкоторыхъ другихъ кустарныхъ промысловъ), рязанскій (открытъ въ 1889 г.), вятскій (музей въ Вяткѣ)—имѣютъ, по своему составу, характеръ административно-общественный, другіе—русскій (Московской губ.), лухвицкій (Полтавской губ.), при мѣстномъ обществѣ сельскихъ хозяевъ, а также общество для предоставленія работы нуждающемуся женскому населенію; учрежденное въ 1893 г. въ Елабугѣ—не заключаютъ въ себѣ административныхъ элементовъ. Частными лицами открытъ рядъ специальныхъ школъ въ видахъ улучшенія техники К. промысловъ. Таковы, напр., школа пряденія и ткачества кн. М. А. Урусовой (г. Сычевка, Смоленской губ.), вышивальная школа С. П. Казначеевой (с. Подлѣсное, Михайловскаго уѣзда, Рязанской губ.), школы кружевницъ г-жи Мерзляковой (Воткинскій заводъ Сарангальскаго уѣзда Вятской губ.) и г-жи Огаревой (с. Трегубово, Елецкаго у., Орловской губ.), вышивальная мастерская А. П. Ханыковой (близъ с. Курбы, Ярославскаго уѣзда), руководящая школа кн. А. В. Львовой (с. Спасское, Клинскаго у., Московской губ.), школа для обученія плетенію изъ соломы гр. Уваровой (въ Можайскомъ уѣздѣ Московской губ.), школа ткачества А. И. Шмидта (с. Усть-Залихо, Камышинскаго уѣзда Саратовской губ.). Въ г. Острогжскѣ мѣстнымъ отдѣломъ Имп. московскаго общества сельскаго хозяйства устроена школа для улучшенія вышиванія, плетенія кружевъ, вязанья и тканья.

А. Я.

Кустарники и кусты—см. Деревянистыя растенія.

*) Обеспеченіе кустарямъ доступнаго кредита имѣетъ въ виду и уставъ государственнаго банка 1894 г., который съ этою цѣлью образована особая группа операций: *ссуды черезъ посредника*

Кустистые ягели—см. Лишай.

Кустоди (баронъ Пьетро Custodi, 1771—1842)—итальянскій экономистъ, извѣстенъ изданіемъ большого сборника, содержащаго въ себѣ труды главнѣйшихъ итальянскихъ экономистовъ съ 1582 до 1804 г.: «*Scrittori classici italiani di economia politica*» (Миланъ, 1803—1816).

Кустодіевъ (Константинъ Луквичъ, † 1876)—протоіерей православныхъ церквей въ Карлсбадѣ. Его корреспонденція о зап. церковно-религіозной жизни и богословской литературы (въ «Православномъ Обзорѣніи») много способствовали успѣху этого журнала. Имъ предпринято было изданіе: «Общедоступная «Христіанская Библіотека» (вышелъ лишь одинъ томъ).
Н. Б.—ст.

Кустодія.—Внизу многихъ древнихъ грамотъ привѣщивались, на шелковыхъ разноцвѣтнахъ шнурахъ, металлическія, восковыя и сургучныя печати. Эти печати, для большей сохранности, вкладывались въ коробочки, называвшіяся *кустодіями*—металлическія, косяныя, роговыя и т. п. К. обыкновенно бывали или при печатяхъ большого размѣра, или при тѣхъ актахъ, которые назначаемы были для частнаго употребленія.

Кустошъ (лат. Custos—стражъ)—у древнихъ римлянъ обозначеніе собирателя голосовъ во время коміцій (см.). Въ древнѣйшей христіанской церкви былъ особый *S. crucis*—хранитель креста Христова, *S. martirum*—хранитель мощей святыхъ, и *S. sepulcrorum*—надзиратель за гробницами святыхъ; отсюда произошло слово *Küster*—кистеръ или кюстеръ, какъ оно у насъ передается.—К. въ старину назывались въ типографскомъ дѣлѣ стоящіе ниже послѣдней строчки печатнаго листа или страницы первые слоги или слова 1-й страницы слѣдующаго листа; въ настоящее время они опускаются. Уже въ рукописяхъ XII в. тамъ и сямъ встрѣчаются К. Первая (извѣстная) печатная книга съ К.—первое изданіе Талія (Венеція, 1469—1470).

Кустошца—селеніе въ сѣв. Италіи, близъ р. Минчио; извѣстно по двумъ побѣдамъ австрійцевъ. Первую одержалъ фельдм. Радецкій, 25 іюля 1848 г., надъ сардинскими войсками, предводимыми королемъ Карломъ-Альбертомъ, который, вслѣдствіе этого, долженъ былъ очистить всю Ломбардію и заключить перемиріе. Вторая побѣда была одержана 24 іюня 1866 г. арцъ-герцогомъ Альбрехтомъ надъ итальянскою арміею, подъ начальствомъ ген. Ламарморы; побѣдою этою австрійцы, по недостаточности силъ, воспользовались мало.

Куту (Coustou)—три франц. скульптора. 1) *Никола К.* (1658—1733), ученикъ Кузевдъ, довершилъ свое художественное образованіе въ Римѣ и, возвратившись оттуда въ Парижъ, приобрѣлъ себѣ большую извѣстность произведеніями, талантливыми по сочиненію и мастерскими въ техническомъ отношеніи, но не чуждыми театральности и аффектированной граціи—недостатковъ искусства того времени. Лучшія его работы—аллегорическая каменная группа Сены и Марны, въ Гюльерійскомъ саду, въ Парижѣ, бронзовая статуя Саоны, въ Лионѣ, мраморная статуя Людовика XV, въ

луврскомъ музеѣ, и мрам. рельефъ «Аполлонъ» показываетъ благодарной Франціи бюстъ Людовика XIV», тамъ же. 2) *Гильомъ К. Старшій* (1678—1746), братъ предыдущаго, ученикъ также Кузевдъ, усовершенствовавшійся потомъ въ Италіи, маньеристъ едва ли еще не въ большей степени, чѣмъ Никола К. Исполнилъ для парижскихъ дворцовъ и парковъ довольно много мнелогическихъ и аллегорическихъ статуй и барельефовъ. Въ луврскомъ музеѣ, въ Парижѣ, находится весьма характеристичное его произведеніе—мраморная статуя кор. Маріи Лещинской въ видѣ Юноны. 3) *Гильомъ К. Младшій* (1716—77), сынъ и ученикъ предыдущаго, подобно ему окончательно разившійся въ Италіи и бывшій впоследствии ректоромъ парижской акад. худ. Мнелогическія статуи и барельефы его работы свидѣтельствуютъ о томъ, что онъ обладалъ даромъ композиціи и искусною техникою, но, вмѣстѣ съ тѣмъ, былъ зараженъ жеманностью и пристрастіемъ въ слащавости.
А. С.—ст.

Кусуанда—небольшое племя въ сѣверо-востоки. Индіи, въ Непалѣ, принадлежащее къ непальской группѣ тибето-бирманской семьи языковъ и народностей. К. живутъ въ густыхъ лѣсахъ центральной части Непала, въ шалахъ небольшими группами, почти въ первобытномъ состояніи, питаются дикими плодами и добычей отъ охоты. Не платятъ налоговъ, ведутъ кочевую жизнь. Вооруженіе ихъ—лукъ и стрѣлы. Не смотря на свою дикость, К. безобидны. Повидимому, нѣкогда они были побѣждены и поработены. О языкѣ К. неизвѣстно ничего достовѣрнаго. Ср. Forbes, «*Affinities of the dialects of the Chorang and Kusundah*» («*J. of the Roy. As. S.*» № 5, 1877, т. IX).
С. Б.—ст.

Кута—р. Иркутской губ., Киренскаго окр., вытекаетъ съ юго-запада, склона Тунгускаго горнаго хребта; на первыхъ 90 верстахъ теченіе быстрое, порожистое и крайне извилистое, направляясь къ ЮВ на ЗСЗ и ЮЗ; далѣе К. встрѣчаетъ Илимскій хребетъ, отклоняется на Ю и ЮЮВ, затѣмъ, принявъ въ себя съ Ю р. Муку, течетъ на В и, пробѣжавъ около 40 в., вливается съ лѣвой стороны въ р. Нижнюю Тунгузку. Длина до 260 в. Отъ деревушки Култудской К. становится славной, а отъ устья р. Муки—судоходной. Ширина отъ 5 до 10 саж. въ верховьяхъ, далѣе отъ 10 до 50, а отъ устья р. Муки отъ $\frac{1}{4}$ до $\frac{1}{2}$ в. Долина рѣки болотиста и поросла лѣсомъ; внизъ отъ устья Муки встрѣчаются небольшія поселки. Въ К. справа впадаетъ р. Мука, до 80 в. длины, въ 30 в. отъ своего устья становящаяся судоходной. Слѣва въ Куту изъ болѣе значительныхъ притоковъ впадаетъ рр. Ямная 90 в. и Кармакина 85 в. Въ низовьяхъ Куты соленые ключи.
Н. Л.

Кута или *Куса*—гор. въ Вавилоніи, называемый въ 4 кн. Царствъ (гл. 17) какъ одно изъ мѣстъ, гдѣ были поселены 10 племенъ Израиля и гдѣ они почитали мѣстнаго бога Нергала. Развалины города были открыты Рассамомъ въ 5 часахъ къ СВ отъ Вавилона, на холмѣ Тель-Ибраимъ; можно даже узнать мѣсто храма Нергала и его женъ. И въ ассирійскихъ гимнахъ Нергалъ упоминается какъ властелинъ



КАРТА КУТАЙССКОЙ ГУБЕРНІИ.

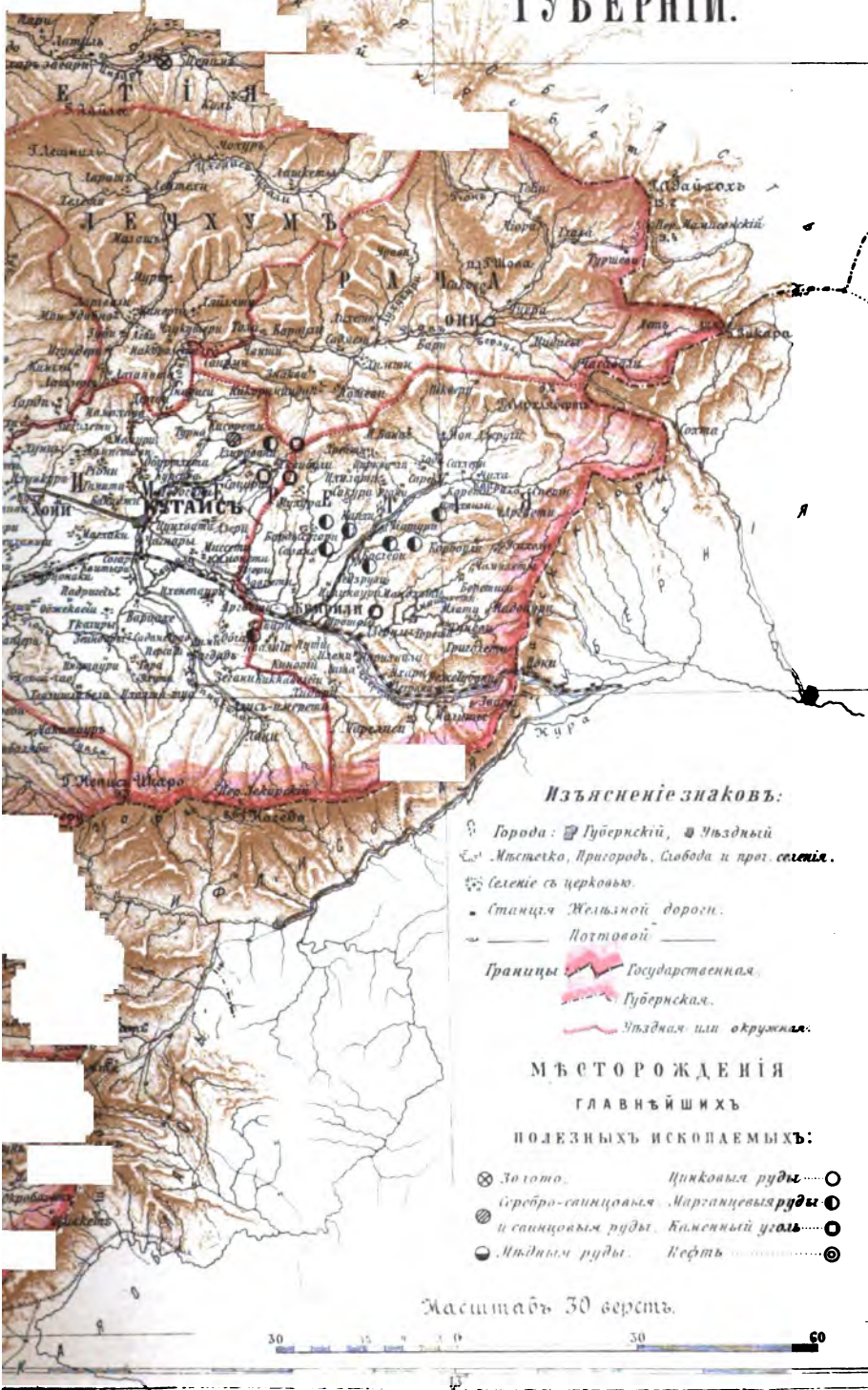

Изъясненіе знаковъ:

- Города: Губернскій, Уездный
- Мѣстечко, Пригородъ, Слобода и прог. селеніа.
- Селеніе съ церковью.
- Станція Жельзной дороги.
- Поготовой
- Границы: Государственная, Губернская, Уездная или окружная.

**МѢСТОРОЖДЕНІЯ
ГЛАВНѢЙШИХЪ
ПОЛЕЗНЫХЪ ИСКОПАЕМЫХЪ:**

- Золото, Цинковая руды
- Сѣребро-свинцовыя, Марганцевыя руды
- и свинцовыя руды, Каменный уголь
- Жѣлезныя руды, Нефть

Масштабъ 30 верстъ.





К. Имл *кутійисов* у сирянь и въ талмудъ равнозначуще съ *самаритянами* (см.).

Кубанская губернія—расположена между 40°18'51" и 43°48'51" в. д. отъ Гринича и 41°—43°,5 с. ш.; занимая почти все зап. Закавказье и гранича съ Черноморскимъ окр., Кубанской и Терской обл. на С, съ Тифлисской губ. на В, съ Карской обл. на Ю и съ Трапезондскимъ и Эрзрумскимъ вилайетами Азіатской Турціи на ЮЗ—омывается съ 3 Черными моремъ и заключаетъ 32046 кв. в. (по Стрѣльбицкому), съ населеніемъ въ 1048940 (1892 г.) чел. Отдѣлена отъ остального Закавказья Сурамскимъ хребтомъ (Грузино-Имеретинскія горы), разделяющимъ бассейны Чернаго и Каспійскаго морей. К. губ. представляетъ въ общемъ обособленную, большую часть низменную, открытую къ Черному морю полуостровину, которая своимъ влажнымъ и мягкимъ климатомъ и роскошной вслѣдствіе этого растительностью значительно отличается отъ остальныхъ частей Закавказья. Бока этой котловины образуются на С Главнымъ Кавказскимъ хребтомъ, а на Ю горной окраиной Малаго Кавказа; дно же ея, покрытое плодородной наносной почвой, является слегка покатой къ Черному морю и прорѣзанной множествомъ текущихъ въ него рѣкъ низменностью. К. губ. дѣлится на 7 уѣздовъ (Кутаисскій, Зугдидскій, Лечхумскій съ приставствомъ Сванетіи, Озургетскій, Рачинскій, Сенакскій и Шаропанскій) и 3 округа (Ватумскій, Артвинскій и Сухумскій). На ряду съ этими официальными названіями употребляются и мѣстные, существующія издавна. Изъ нихъ болѣе известны: Абхазія, Аджарія, Гурия, Имеретія, Лазистанъ, Мингрелія, Сванетія, Самурзаканъ и Цебельда (см. Кавказскій край, XIII, 820). Въ отношеніи рельефа К. губ. можетъ быть раздѣлена, на части гористую и низменную, при чемъ послѣдняя полукольцомъ обхватывается первой; сравнительно низменная пространства отъ 0 до 2000 фт. надъ уровнемъ моря занимаютъ 49% площади всей губерніи (безъ Сухумскаго, Ватумскаго и Артвинскаго округовъ), отъ 2 т. фт. до 6 тыс. фт. 30,3%; остальное пространство расположено выше 6 тыс. фт. Въ частности площади, лежація до 500 фт. надъ уровнемъ моря занимаютъ 20,6% всей губерніи, а расположенныя выше 12 т. фт.—0,7% общей площади губерніи. Гористая часть К. губ. состоитъ изъ трехъ частей: 1) южнаго склона Главнаго Кавказскаго хребта со всеми его отрогами и контрфорсами на С, 2) западнаго склона Сурамскаго хребта на В и 3) возвышенностей Малаго Кавказа на Ю. Главныя Кавказскія хребты принадлежатъ К. губ. своимъ южнымъ склономъ на разстояніи около 300 в., отъ меридіана Гудаута (на Черномъ м.) до верш. Адайхохъ, слѣдовательно, — на протяженіи своей высочайшей части. Изъ вершинъ этой части хребта замѣчательны: Дыхъ-Тау (17054 фт.), Шхара (17049 фт.), Ужба (15445 фт.), Адишъ (16291 фт.) и множество другихъ, поднимающихся далеко за предѣлы вѣчнаго снѣга. Число лѣдниковъ, не смотря на то, что южн. склонъ Гл. Кавказскаго хр. менѣе богат ими сравнительно съ сѣвернымъ, все таки весьма значи-

тельно; въ верховьяхъ Кодора, Ингура, Цхенись-цхали и Ріона лѣдниковъ перваго разряда насчитывается свыше 50, а втораго—свыше 20. Небольшіе лѣдники имѣются также и въ передовомъ Сванетскомъ хребтѣ, отдѣляющемъ вершинамъ теченіемъ Ингура (Сванетія) отъ Главнаго Кавказскаго хребта. Наиболѣе замѣчательными лѣдниками являются Цаннеръ (длиною 13,1 км., высота нижняго конца 2084 м.), спускающійся въ верховьяхъ Ингура съ Тетмулда (15914 фт.), Лекзыр, Адишъ, знаменитый своими ледопадами, и проч. Черезъ снѣговыя поля и лѣдники ведутъ опасныя пѣшеходныя тропинки къ высокимъ переваламъ, черезъ которые население верховьевъ Ріона, Ингура и Цхенись-цхали сообщается съ сѣвернымъ склономъ (Терская обл.). Значительно доступнѣе лежащая западная часть Главнаго Кавказскаго хребта, гдѣ имѣются перевалы (Клухорскій 9075 фт. и Нахарскій 9617 фт.) сравнительно удобные для сообщенія изъ бассейна Кодора къ истокамъ Кубани. Вся сѣверная часть К. губ. наполнена отрогами Главнаго Кавказскаго хребта и хребтами. Между наиболѣе значительными изъ нихъ (Сванетскій хребетъ), примыкающими къ Главному хребту и послѣднимъ, расположены высокія лѣсистыя, нерѣдко почти параллельныя Главному хребту труднодоступныя продольныя долины Ріона (Рача), Цхенись-цхали (Лечхумъ), Ингура (Сванетія), Кодора (Цебельда) и Бзыби; долины эти въ сѣв.-вост. части губ. довольно обширны и принимаютъ видъ возвышенныхъ котловинъ (Рача, верховья Цхенись-цхали), а на СЗ являются узкими и сравнительно короткими ущельями, прямо спускающимися къ морю. Отходящія отъ передовыхъ отроговъ и хребтовъ Главнаго Кавказскаго хребта контрфорсы и возвышенности, понижаясь далѣе къ Ю и ЮЗ, образуютъ холмистую и лѣсистую страну, переходящую на линіи Зугдиды-Кутаисъ-Квирила въ низменную равнину. Восточный, также холмистый уголъ губерніи, занятый Шаропанскимъ у., наполненъ южными отрогами кряжа, отдѣляющаго этотъ уѣздъ отъ лежащаго къ С Рачинскаго и западными контрфорсами Сурамскаго хребта, по которому проходитъ водораздѣлъ между бассейнами Куры и Ріона. Невысокій хребетъ этотъ, начинаясь на С у вершины Зикари, въ Главномъ Кавказскомъ хребтѣ, направляется на ЮЗ и примыкаетъ къ Аджаро-Ахалцхскимъ горамъ у вершины Цхалъ-цители, отдѣляя К. губ. отъ Тифлисской, а вмѣстѣ съ тѣмъ зап. Закавказье отъ восточнаго. Сурамскій хребетъ (3—4 т. фт.), преграждаетъ путь влажнымъ вѣтрамъ, дующимъ съ Чернаго моря, вслѣдствіе чего дожди особенно обильны на его зап. склонахъ. Южн. часть К. губ.; образуемая возвышенностями, принадлежащими къ системѣ Малаго Кавказа, заключаетъ на ЮВ сѣв. склоны и контрфорсы Аджаро-Ахалцхскаго хребта, который на ЮЗ принадлежитъ губерніи обоими склонами и отдѣляетъ Озургетскій у. (Гурию) отъ наиболѣе подвижной на Ю части К. губ., занятой Ватумскимъ и Артвинскимъ округами и представляющей весьма своеобразную и живописную горную страну, расположенную въ бассейнѣ Чороха.

Аджаро-Ахалцихскій хребетъ, густо покрытый на склонахъ гѣсами, достигаетъ въ общемъ $8\frac{1}{2}$, — $9\frac{1}{4}$ тыс. фт. (Неписъ-пкоро—9343 фт., Самомлія—9086 фт., Зотимери 8869 фт.); живописные и гѣсистые отроги его, постепенно понижаясь къ З, доходятъ до самаго Чернаго моря (Цихисъ-дзирі). Черезъ Аджаро-Ахалцихскія горы ведетъ изъ Кутанса колесный путь (черезъ Зекарскій переваль ок. 8000 фт.) въ Абастуманъ. Наконецъ, юго-зап. часть К. губ. занимаютъ Батумскій и Артинскій округа, представляющие горную страну, наполненную отрогами и контрфорсами восточной оконечности Понтійскаго хребта, поднимающимися отъ 9 до $11\frac{1}{4}$ тыс. фт. (Карчхаль—11243 фт.), отдѣленную на В отъ бассейна Куры и Ардагано-Карсскаго плато Арсіанскимъ хребтомъ и изрѣзанную системой глубокихъ и узкихъ ущелий, по которымъ быстро бѣгутъ протоки Чороха. Равнинная часть К. губ., занимающая почти весь центръ и западную приморскую окраину послѣдней, представляетъ обширную (до $5\frac{1}{2}$ тыс. кв. в.), расположенную по нижнему и среднему теченію р. Ріона и его притоковъ низменность, которая въ видѣ треугольника, основаніе коего прилегаетъ къ морю, вдается клиномъ между предгорьями Главнаго Кавказскаго хребта на С и Аджаро-Ахалцихскими горами на Ю. Расположенная ближе къ морю наиболее низкая часть этой низменности, протягивающаяся по берегу моря далеко на С и Ю, изобилуетъ болотами, прорѣзывается низовьями множества рѣчекъ и рѣкъ и заключаетъ болотистое озеро Палеостомъ; далѣе къ В низменность эта повышается, становится суше и покрыта весьма плодородной почвой, почти сплошь воздвѣманной. Всѣ рѣки К. губ. принадлежатъ къ бассейну Чернаго моря и, за исключеніемъ лишь одного Чороха, зарождаются въ ея же предѣлахъ. Самая значительная рѣка К. губ.—Ріонъ—беретъ начало въ сѣв.-вост. углу ея изъ ледниковъ Г. Кавказскаго хребта и принимаетъ множество мелкихъ притоковъ; у Кутанса Ріонъ изъ горъ выходитъ на равнину и, повернувъ на З, впадаетъ въ Черное море у Поти (подробнѣе см. Ріонъ). Длина Ріона 294 в., площадь бассейна—до 9062 кв. в., т. е. нѣсколько менѣе 30% всей поверхности губ. Къ СЗ отъ бассейна Ріона протекаетъ Ингуръ (см.), впадающій въ Черное море у сел. Анакія. Площадь бассейна Ингура до 2445 кв. в., длина теченія 166 в. Далѣе на СЗ, въ томъ же приблизительно направленіи, съ СВ на ЮЗ, течетъ Кодоръ (см.). Послѣдній довольно значительно горной рѣкой, орошающей сѣв.-зап. уголъ К. губ., является Взыбъ (80 в.), берущая начало въ Кавказскомъ хребтѣ у Марухскаго перевала. Эти рѣки, какъ и множество другихъ болѣе мелкихъ, впадающихъ въ Черное море сѣвернѣе Ріона, въ верхнихъ и среднихъ частяхъ своего теченія имѣютъ горный характеръ и несудоходны; нижняя часть теченія, по выходѣ на равнину, доступна для лодокъ на небольшое разстояніе отъ моря. Къ Ю отъ бассейна Ріона Озургетскій у. орошается небольшими рѣками, Нотанеби и Супсой, зарождающимися на сѣв. склонахъ Аджарскихъ горъ и впадающими въ море; живѣе, уже въ Батумскомъ окр., въ томъ

же направленіи, течетъ Клитришъ, остальное же пространство Батумскаго и Артинскаго окр. занято сильно развѣтвленнымъ (6456 кв. в.) бассейномъ Чороха, вливающимся въ Черное море нѣсколько западнѣе Батума. По развѣтвѣнью и количеству воды Чорохъ (см.) первая рѣка К. губ. послѣ Ріона; судоходство, хотя и опасное, на плоскодонныхъ лодкахъ (каюкахъ) существуетъ отъ Артина (86 в.) до выхода рѣки на равнину, въ 8 в. отъ Батума, откуда сообщеніе съ Батумомъ производится на лошадахъ. Ущелье Чороха отличаетъ живописными и грандіозными видами и въ верхней части трудно доступно. Озеро въ К. губ., за исключеніемъ вышеупомянутаго Палеостомы, нѣтъ. Въ геологическомъ отношеніи К. губ. представляетъ три различныя части; Главнѣйшій Кавказскій хребетъ, слагающій здѣсь изъ весьма разнообразныхъ горныхъ породъ, состоитъ преимущественно изъ гнейсовъ, гранитовъ и кристаллическихъ сланцовъ (гребень хребта), ниже на южномъ склонѣ развиты юрскія, палеозійскія и мѣловыя образованія, а также прорывающіяся мѣстами діабазы и дюриты. На зап. склонѣ Сурамскаго хребта значительно развиты изверженныя породы (гнейсы, граниты и пр.). Аджаро-Ахалцихскія горы и горная страна въ бассейнѣ Чороха состоятъ почти исключительно изъ палеогеновыхъ образованій третичной системы. Наконецъ, вся Ріонская низменность и низменное побережье Чернаго моря сложены изъ новѣйшихъ рѣчныхъ и частью озерныхъ отложений, районъ конхъ продолжаетъ увеличиваться за счетъ моря и нынѣ (устье Ріона, отложения Чороха у Батума и проч.). Почвенный слой на низменныхъ и равнинныхъ пространствахъ по теченію Ріона и въ низовьяхъ Ингура, Кодора, Чороха и т. п. состоитъ изъ наносовъ, съ содержаніемъ гумуса и илѣстыхъ частицъ; ближе къ горахъ частицы почвы становятся крупнѣе, появляются галька и обломки породъ, слагающихъ окрестные склоны. Примѣсь песка замѣчается въ особенности по нижнему теченію Ріона. Почвы равнинъ, если только онѣ не заболочены, отличаются обыкновенно плодородіемъ. Болѣе возвышенныя мѣстности, а мѣстами (Мингрелія, Батумскій окр. и пр.) и холмистыя пространства отличаетъ глинистая почвой, нерѣдко, напр. въ Батумскомъ окр., красной (латеритъ); въ гористыхъ мѣстностяхъ преобладаютъ каменныя почвы. Выше было сказано, что К. губ. обладаетъ влажнымъ, мягкимъ и довольно ровнымъ климатомъ; нигдѣ въ предѣлахъ Кавказа не выпадаетъ столько дождя и не бываетъ столь теплыхъ зимъ, какъ въ данной губерніи; здѣсь бывають зимы, когда ртуть не опускается вовсе ниже нуля, и наблюдаются мѣстности, гдѣ въ теченіе года выпадаетъ влаги до 3 м. Морозы зимой (ноябрь—мартъ) не превышаютъ нѣсколькихъ градусовъ (абс. минимумъ: Батумъ—7,8, Кутансъ—12,9, Поти—11,5, Сухумъ—8,7) и продаются недолго, а снѣгъ, выпадающій нерѣдко въ низинахъ, быстро таетъ. Условія температуры въ гористыхъ мѣстностяхъ, конечно, иныя; тамъ значительно холоднѣе, нерѣдко бывають сильныя морозы, а въ суровыя зимы горы заваливаются снѣгомъ, преграждающимъ иногда сношенія

между близлежащими поселениями. Количество осадков, по немногим имѣющимся наблюдѣніямъ, колеблется между 1218 и 2857 мм., достигаѣ, повидимому, на предгоріяхъ и передовыхъ отрогахъ горъ не менѣе 3 м. (прямыхъ наблюдѣній нѣтъ), при чемъ наибольшее количество ихъ приходится на лѣто и осень. Дожди иногда принимаютъ характеръ ливней, а количество выпадающихъ за разъ осадковъ нередко бываетъ весьма велико; такъ въ 1885 г. въ Ватумѣ въ теченіе 1 сутокъ, въ концѣ августа, вышло 261 мм., а въ теченіе 3 сутокъ свыше 400 мм., т. е. болѣе чѣмъ выпадаетъ въ теченіе года въ Аеннахъ. Дожди обыкновенно приносятся зап. и сѣв.-зап. вѣтрами, господствующими въ лѣтнее время года и сдвѣняющимися зимой вост. и сѣв.-вост. Мѣстами вблизи горъ въ К. губ. наблюдаются сухіе и теплые нисходящіе вѣтры, при которыхъ температура сильно повышается, а воздухъ становится до того сухимъ, что листья на деревьяхъ засыхаютъ, а посѣвы повреждаются засухой (такъ назыв. сѣв.-вост. вѣтеръ въ Кутаисѣ). Значительное отклоненіе, въ отношеніи осадковъ, отъ климатическихъ условій К. губ. представляютъ бассейны Чороха, а именно южн. часть Ватумскаго и въ особенности Артинскій окр. Вост. оконечности Понтийскаго хребта здѣсь настолько преграждаетъ доступъ влажнымъ вѣтрамъ внутрь страны, что количество и распределеніе осадковъ въ Артинскомъ окр. не имѣя ничего общаго съ остальной частью К. губ., почти одинаково съ тѣмъ, что наблюдается въ пресредиземноморскихъ странахъ, а именно въ теченіе года выпадаетъ всего 602 мм. (Артинскіе): изъ нихъ 161 мм. приходится на весну, а 64 на лѣто. Такимъ образомъ дожди, весьма частые въ другихъ мѣстностяхъ К. губ. лѣтомъ, здѣсь бывають очень рѣдки, и приходится прибѣгать къ искусственному орошенію полей и садовъ. Климатическія условія К. губ. въ общемъ не вполне благоприятны для жизни человѣка; многія мѣстности ея, въ особенности низменныя и болотистыя пространства по берегамъ моря и рѣкъ, а нередко и предгорья до высоты 3 т. фт., отличаются малярійными лихорадками, отъ которыхъ страдаютъ не только пришельцы, но и туземцы и даже животныя. Въ высокихъ долинахъ верхняго теченія Ингура, Цхенис-цхали и пр. часто наблюдается зобатость и кретенизмъ (напр. въ Сванетіи). Растительность К. губ. отличается богатствомъ формъ и роскошнымъ ихъ развитіемъ; по составу, растительность эта напоминаетъ страны южной Европы, но мѣтне развитіе лѣсныхъ породъ, отсутствіе замиранія растительности отъ засухи лѣтомъ, обиліе вьющихся растений (лианы) и вѣчнозеленыхъ формъ напоминаютъ скорѣе водтропическія мѣстности Японіи, чѣмъ пресредиземноморскія страны. Характерной чертой флоры К. губ., а въ особенности ея низменностей и предгорій, являются заросли (джонгли) огромныхъ палоротниковъ, колючей ежевики, бузины и пр.; борьба съ этими зарослями требуетъ огромнаго напряженія силъ со стороны земледѣльца и часто становится послѣднему не подъ силу. Наиболѣе распространенными древесными и кустарными видами, начиная отъ ур.

моря, являются слѣдующія: съѣдобный каштанъ, нѣсколько видовъ дубовъ, лавръ, лавровишня, грабъ, хмѣиграбъ, липа, разнообразныя клены, рододендры (3 вида) *Phylligea Medwedewi*, *Zelcowa crenata* (дзелькба), *Pterocarya saucasica*, самшитъ (кавк. пальма; обширныя насажденія его сохранились въ особенности въ бассейнѣ р. Взыби), *Palinus aculeatus*, грецкій орѣхъ, *Staphylea colchica*, *Azalea pontica*, *Ficus carica*, гранатъ, ольха, *Diospyrus lotos* (хурма), тисъ, букъ, падубъ, (Ilex), разные виды сливъ, груша, яблоня, кустарная черника (кавк. чай), *Picea orientalis*, *Abies Nothmandiana*, сосна и пр.; древесная растительность завершается зарослями кавкасскаго рододендра, гордовины, азалии, березы, кавкасскаго клена, понтийскаго дуба, кустарной лавровишни и пр. Выше 7—7½ тыс. фт., на склонахъ Главнаго Кавкасскаго хребта и наиболѣе высокихъ точкахъ Аджаро-Ахалцхскаго и Арсианскаго хребтовъ до вѣчнаго снѣга (9½—10 т. фт.), гдѣ онъ есть, разстлается полоса горныхъ луговъ, имѣющихъ существенное значеніе для мѣстнаго скотоводства. Къ числу лианъ, опутывающихъ деревья, принадлежатъ виноградная лоза, достигающая здѣсь, на мѣстѣ своей родины, огромныхъ размѣровъ, разные виды *Clematis*, *Smilax*, *Hedera* (плющъ), *Periploca graeca*, *Jasminum officinale*, *Lonicera sarcifolium*, хмель и пр. Въ южн. части бассейна Чороха, гдѣ осадковъ значительно меньше, растительность имѣетъ нѣсколько иной характеръ; лѣса имѣются только на высотѣ 3—4½ т. фт., состоятъ преимущественно изъ бука съ подлѣскомъ изъ рододендровъ; по скалистымъ склонамъ горъ, ниже лѣсовъ, разбросаны древоводные кустарные можжевельники *Arbutus Andgashne*, *Celtis*, восточный грабъ, дубъ въ видѣ кустарника и, наконецъ, въ ущельѣ Чороха попадаетъ пинія (*Pinus pinea*), не встречающаяся въ другихъ мѣстностяхъ Кавказа. По количеству лѣсовъ, хотя они въ равнинныхъ мѣстностяхъ и подверглись значительному истребленію, К. губ. является первой въ Закавказьѣ. Общая площадь лѣсовъ—1503600 дес.—занимаетъ около 47% всего пространства губерніи. Эксплуатація лѣса ведется, однако, въ ничтожныхъ размѣрахъ, что зависть частью отъ недостатка капиталовъ и предпримчивости, главнымъ же образомъ отъ того, что лучшіе лѣса расположены въ гористыхъ, трудно доступныхъ мѣстностяхъ. Не смотря на обиліе лѣса, въ г. Ватумѣ, для керосиновыхъ ащиковъ, ежегодно привозится много ели и пихты изъ Австріи. За границу вывозятся орѣхъ и пальма (самшитъ); въ 1893 г. орѣха было вывезено на сумму 288896 р., пальмы на 68641 р. Съ казенныхъ лѣсовъ, занимающихъ до 795770 дес., въ томъ же году поступило всякихъ доходовъ всего 55932 р. Животный міръ К. губ. не представляетъ въ общемъ никакихъ замѣчательныхъ особенностей и уступаетъ въ этомъ отношеніи фаунѣ вост. Закавказья (см. Кавкасскій край). Многія болѣе теплыя мѣстности губерніи отличаются обиліемъ шакаловъ и медвѣдей, причиняющихъ большой вредъ кукурузнымъ посѣвамъ; пернатый міръ отличается сравнительной бѣдностью, въ особенности бѣдны птицами лѣса. Рыболовство не-

значительно; количество вылавливаемой въ Черномъ морѣ рыбы не превышаетъ 540 тыс. пд.; нѣкоторое значеніе имѣютъ и дельфиній промыселъ. Населеніе К. губ., вслѣдствіе замкнутости котловины ею занимаемой, съ древнѣйшихъ временъ имѣло своеобразную фязіономію; большинство его относится къ картвельской группѣ кавказскихъ народовъ, при чемъ, однако, представители ея по типу, а отчасти и по языку, отличаются отъ своихъ родичей—грузинъ, живущихъ, главнымъ образомъ, по ту сторону Сурамскаго хребта. Въ этнографическомъ отношеніи (см. Кавказскій край, XIII, 837) населеніе К. губ., составляющее 1048940 душъ обоаго пола (1892) и живущее въ 6 городахъ, 4 мѣст. и 1618 сел. (1886), въ % хъ распределяется слѣдующимъ образомъ: русскіе 0,53; греки 0,72; армяне 1,77; евреи 0,76; грузины 1,48; имеретинъ 44,83; гурійцы 8,24; аджарцы 6,43; мингрельцы и лазы 23,23; сванеты 1,52; абхазцы 6,54; турки 3,0; остальные—поляки, персы, курды, осетины. Русскіе и армяне живутъ преимущественно въ городахъ. Около 86,6% населенія К. губ. исповѣдуетъ православіе, 10,5%—магометанство, остальные 3% приходятся на евреевъ, католиковъ, армяно-грегоріанъ, армяно-католиковъ и проч. Въ дѣйствительности православныхъ меньше, такъ какъ религія отнесенныхъ къ нимъ абхазцевъ состоитъ, въ сущности, изъ смѣси мусульманскихъ, христіанскихъ и языческихъ обрядовъ. Князья составляютъ 1,4% населенія, дворяне 5,8%, духовные 1,8%, мѣщане 4,3%, почет. граждане и купцы 1,3%, крестьяне 84,1% (на казенной землѣ 23,5, на владѣльч. и монастырской 23,2, врем.-обязан. 1,3, собственниковъ 35,8%) и хизане (см.) 1,6%. Наибольше густо населены равнинныя плодородныя мѣстности Сенакскаго (69,4 чел. на 1 кв. вер.), К. и Шаропанскаго уу.; слабѣе всего населены гористые и гѣсистые Рачинскій у., Ватумскій и Артвинскій округа, а въ особенности Сухумскій окр. (8,1 чел. на 1 кв. в.). Наибольшее значеніе для края имѣютъ предприимчивые, бойкіе и подвижные имеретинъ, отличающіеся, въ противоположность грузинамъ, недюжинными способностями къ торговлѣ; поэтому армяне въ К. губ. не играютъ такой роли, какъ, напр., въ Тифлисскаго губ., хотя большая часть крупныхъ предприятий въ губерніи принадлежатъ армянамъ или иностранцамъ. Преобладающій типъ населенія—темнорусый, съ свѣтлыми отѣнками волосъ, смѣшаннаго цвѣта глазами и удлинненнымъ черепомъ; имѣется значительный процентъ голубоглазыхъ. Землевладѣніе въ губ. какъ дворянское, такъ и крестьянское весьма мелкое, череполосное; у дворянъ семи уу. числится 9240 владѣній, съ 815376 дес.; изъ нихъ 6970 (болѣе 75%) заключаютъ въ себѣ не болѣе 19 дес., 22% — отъ 19 до 380 дес. и только около 3% — свыше 880 дес. Изъ владѣльческихъ земель около 3,24% земля садовой, около 81,17% полевой и до 15,59% лѣсной и пастбищной. У крестьянъ въ тѣхъ же уѣздахъ земли 157027 дес., изъ нихъ садовыхъ земель 14,86%, полевыхъ до 54,15%, лѣсныхъ и пастбищныхъ—около 31%. Средній размѣръ крестьянскаго надела: у казенныхъ

крестьянъ 4,23 дес., у бывшихъ помѣщичьихъ 4,4 дес., у крестьянъ-собственниковъ 2,5 дес. Въ Сухумскомъ окр. туземному населенію отведены земельные наделы въ размѣрѣ 3—10 дес. на дымъ, а всего отведено 127410 дес., изъ которыхъ 15291 дес. оставлены въ запасъ. Привилегированному сословию, въ числѣ 600 сем., отведено въ надѣль 67195 дес., не считая дополнительныхъ надѣловъ. Пришлому крестьянскому населенію въ Сухумскомъ окр. отводились земли въ размѣрѣ 1—30 дес. на дворъ, а всего въ 1893 г. въ пользованіи 1560 дворовъ пришлаго населенія находились 23839 дес. Въ Ватумскомъ и Артвинскомъ округахъ туземное населеніе сохраняетъ земли, которыми пользовалось при турецкомъ владычествѣ, въ количествѣ 93000 десятинъ. Пришлое населеніе здѣсь весьма незначительно; изъ двухъ русскихъ поселеній, одному (Смѣкаловка) при м. Чурукъ-су было отведено по 11 дес. на дворъ, а въ другомъ (слобода Холодная, около гор. Ватума) поселенцы наделены только усадебною землею. Казенныя земли К. губ. состоятъ изъ: 1) угодій, находящихся въ пользованіи: а) у казенныхъ крестьянъ въ 7 уу. 64000 дес., б) у пришлаго населенія Сухумскаго округа 23839 дес., в) у мѣстнаго населенія Ватумскаго и Артвинскаго окр.—93000 дес.; 2) оброчныхъ статей, пространствомъ 1483¹/₂ дес., сдаваемыхъ исключительно крестьянамъ; 3) лѣсовъ—276970 десятинъ въ 7 уѣздахъ, 306800 дес. въ Сухумскомъ и 12 т. дес. въ Ватумскомъ окр. Кромѣ того въ вѣдѣніи военно-народнаго управленія состояло въ Ватумскомъ и Артвинскомъ окр. казенныхъ лѣсовъ и пастбищъ до 200 т. дес. Почти единственное занятіе населенія—земледѣіе. Въ 1893 г. подъ посѣвами находилось 282272 дес. (крестьянской надѣльной 59,8% и частныхъ владѣльцевъ, казны, удѣльной и пр. 40,2%). Засѣяно: кукурузой 81,3%, пшеницей озимой и яровой 12,5%, фасолью и бобами 1,6%, ячменемъ 1,5%, гоми (*Galium italicum*) 1,4%, рожью 0,2%, просомъ 0,9%. Остальнымъ 0,7% приходится на овесъ, полбу, картофель, горохъ, ленъ, коноплю, рисъ и табакъ. Всего больше площадь посѣвовъ въ Шаропанскомъ у., всего меньше—въ Лечхумскомъ. Въ низменныхъ мѣстностяхъ изъ года въ годъ на томъ же полѣ засѣвается одно и то же растеніе (обыкновенно кукуруза). Удобреніе практикуется здѣсь весьма рѣдко. Истощенная продолжительнымъ пользованіемъ земля оставляется, на болѣе или менѣе продолжительное время, въ пару. Въ остальной части К. губ. встрѣчается множество переходовъ отъ господствовавшей въ прежнее время лѣсопольной системы къ однопольной, трехполью, зерновой съ удобреніемъ и безъ него и, наконецъ, къ многопольной съ посѣвомъ кормовыхъ травъ (кукуруза, райграссъ и т. п.). Наибольше распространенымъ средствомъ восстановленія плодородія почвы является ея отдыхъ и удобреніе хлѣбнымъ навозомъ. Мѣстами на одномъ и томъ же полѣ, послѣ уборки ячменя или пшеницы (около половины іюня), сѣютъ кукурузу. Обработка почвы въ огромномъ большинствѣ случаевъ производится весьма неудовлетвори-

тельно, обыкновенной сохой (кави) или мотыгой (тохи). Способы уборки и молотбы хлебовъ въ большинствѣ крайне примитивны. О значеніи кукурузы для К. губ. см. Кавказскій край (XIII, 841); она вывозится и за границу, черезъ Пота. Урожай ея въ среднемъ—90 пд. съ дес. Изъ сортовъ кукурузы наиболѣе распространены конскій зубъ. Изъ промышленныхъ растений наибольшее значеніе имѣеть табакъ (турецкихъ сортовъ), засѣваемый главнымъ образомъ въ Сухумскомъ и Артвинскомъ округахъ и въ Озургетскомъ у.; въ 1893 г. подъ табакомъ было 1726 дес., съ которыхъ собрано до 99200 пуд. табаку. Мѣстами въ низменныхъ частяхъ губ. разводится въ небольшомъ количествѣ хлопчатникъ, дающій приблизительно до 15 тыс. пд. чистаго волокна. Разведеніе рами (*Urtica nivea*), предпринятое кое-гдѣ не безъ успѣха, не получило, вслѣдствіе отсутствія сбыта, распространенія. Виноградарство и винодѣліе, еще недавно дававшее значительные доходы, нынѣ все болѣе и болѣе, вслѣдствіе болѣзней винограда, приходитъ въ упадокъ. Въ нѣкоторыхъ мѣстностяхъ (Мингрелія) виноградники почти совершенно исчезли и населеніе было принуждено всецѣло перейти къ воздѣлыванію кукурузы. Въ настоящее время виноградники въ К. губ., разводимые на тычинахъ (даблари) или пускаемые, по старинному, на деревья (магари), занимаютъ въ 7 уу., приблизительно, 31770 дес. Въ округахъ Ватумскомъ, Артвинскомъ и въ Сухумскомъ площадь виноградниковъ даже приблизительно неизвѣстна. Количество получаемого въ губерніи вина едва ли въ настоящее время превышаетъ 2—2½ милл. ведеръ. Вино обыкновенно хранится въ глиняныхъ, зарываемыхъ въ землю кувшинахъ, и лишь въ рѣдкихъ случаяхъ выдерживается. Вина сравнительно слабы, кислотаты, безбукетны и по типу являются столовыми. Славившіяся прежде мингрельскія и гурійскія вина нынѣ совершенно не встрѣчаются, вслѣдствіе распространенія болѣзней винограда. Вина болѣе ¼ потребляется на мѣстѣ, остальное вывозится въ Тифлисъ и т. д. Съ цѣлью введенія американскихъ подвоевъ, въ видахъ борьбы съ филлоксерой, м-вомъ земледѣлія и госуд. имущ. близъ м. Квирилы устроенъ питомникъ американскихъ лозъ. Изъ плодовыхъ деревьевъ разводятся чаще всего яблоны, груши, грецкій орѣхъ, черешни, сливы, винныя ягоды, абрикосы, персики. Вслѣдствіе влажнаго климата, плоды болѣею частью кислы, плохо вызрѣваютъ, быстро подвергаются гніенію и почти не имѣють сбыта. Значительно лучше фрукты въ Ватумскомъ и особенно въ Артвинскомъ окр., откуда до 100 т. п. столового винограда, миндаля, орѣха, гранатовъ, айвы, яблокъ, грушъ и пр. сбывается въ Ватумъ, Тифлисъ и Европ. Россію. Культура маслины въ значительныхъ размѣрахъ существуетъ въ Артвинскомъ округѣ, по ущелью Чороха, гдѣ напр. въ 1893 г. было продано до 6800 пуд. маслинъ и до 750 пуд. деревяннаго масла, и сѣворѣе Сухума, въ Ново-Аеонскомъ м-рѣ, гдѣ монахами разведено до 50 дес. масличныхъ насажденій. Въ окрестностяхъ Батума и около Сухума въ незначительныхъ размѣрахъ суще-

ствуетъ культура апельсина, мандариновъ и лимоновъ на открытомъ воздухѣ; тамъ же, въ садахъ любителей и казенныхъ учреждений, не мало разнообразныхъ японскихъ и иныхъ южныхъ плодовыхъ деревьевъ (*Eriobotria japonica*, *Diospyros kaki*, *Psidium* и проч.). Въ наиболѣе теплыхъ частяхъ губерніи на открытомъ воздухѣ растутъ эвкалипты, агавы, юкки, пальмы, саговники, разнообразныя хвойныя, бамбукъ, пробковый дубъ, камелия, магнолія, паудовникъ, кактусы и множество иныхъ, нѣрѣдко экзотическихъ растений. Растетъ также вполне успѣшно и даетъ зрѣлыя сѣмена чайное дерево, культура котораго возникла въ послѣднее время около Батума. Мѣстами населеніе занимается сборомъ листьевъ дикихъ деревьевъ и кустарниковъ (см. Кавказской край, XIII, 843). Огородничество въ К. губ. существуетъ почти исключительно въ окрестностяхъ городовъ. Вслѣдствіе недостатка пастбищъ и кормовыхъ средствъ, промышленнаго скотоводства въ К. губ. не существуетъ вовсе. Слабосильный мѣстный скотъ служитъ лишь подспорьемъ въ земледѣліи; наиболѣе цѣнными въ этомъ отношеніи являются неприхотливыя и сильныя буйволы. Молочный скотъ держатъ преимущественно въ болѣе возвышенныхъ, прилегающихъ къ горнымъ пастбищамъ мѣстностяхъ. Полевныя работы производятся на волахъ и на буйволахъ; плугъ, малорослыя лошади употребляются лишь подъ верхъ или подъ вьюки. Зимой скотъ кормится почти исключительно кукурузными стеблями, а нѣрѣдко и древесными вѣтками, такъ какъ луговыхъ и сѣнокосныхъ мѣстъ, вслѣдствіе быстрого заростанія пашни кустарникомъ, почти не существуютъ. Травосѣяніе встрѣчаетъ сильное препятствіе въ крайнемъ малоземельѣ. О количествѣ скота см. Кавказскій край (XIII, 843). Шелководство сосредоточено, главнымъ образомъ, въ рукахъ женщинъ и дѣтей; сильно упавшее вслѣдствіе развитія болѣзней шелковичнаго червя, оно начинаетъ оправляться, благодаря распространенію целлюлярной грены. Всего получается до 2—2½ тыс. пд. шелка-сырца; болѣею часть его сбывается за предѣлы губерніи, меньшая идетъ на производство кустарныхъ тканей и вязаній. Пчеловодство, въ небольшихъ размѣрахъ, развито во многихъ мѣстностяхъ; всего получается до 5 т. пд. меда. Дикія пчелы чаще всего попадаютъ въ Абхазію, гдѣ въ дуплахъ деревьевъ нѣрѣдко находятъ запасы меда въ нѣсколько пудовъ. Изъ сортовъ меда замѣчательны такъ называемый каменный въ Озургетскомъ у. и пьяный, производищій нѣчто въ родѣ опыленія и собираемый пчелами съ цвѣтовъ лавровишни и азалии, въ Ватумскомъ и Артвинскомъ округахъ. Минеральныя богатства К. губ. довольно разнообразны (см. карту К. губ.); въ предѣлахъ ея встрѣчаются: каменный уголь, марганецъ, серебро-свинцовыя руды, мѣдныя и цинковыя руды, нефть, золото, литографскій камень, мраморъ и др. Серьезное значеніе имѣють для губерніи лишь каменный уголь, марганецъ и мѣдная руда. Мощныя залежи каменнаго угля находятся на склонахъ Накеральскаго хребта, близъ сел. Тквибули, соединеннаго желѣзной дорогой съ Кутаисомъ; въ

Тквибульскомъ мѣсторожденіи въ 1894 г. добыто до 1750 тыс. пд. Марганцовыя руды, залегающія во многихъ мѣстностяхъ Шаропанскаго у., разрабатываются, главнымъ образомъ, около мѣстечка Чіатури, соединеннаго узкоколейною жел. дор. со ст. Шаропанъ Закавказской жел. д.; въ 1892 г. въ К. губ. добыто 10560 т., въ 1894 г.—11193 т. пд. руды. Мѣдныя, серебро-свинцовыя и цинковыя руды имѣются главнымъ образомъ въ Батумскомъ и Артвинскомъ округахъ; въ первомъ изъ нихъ есть небольшой заводъ для выплавки мѣди (въ 1893 г. 2 тыс. пд. мѣди). Въ 1894 г. въ К. губ. добыто мѣдныхъ рудъ 861 тыс. п. Гудрона въ Озургетскомъ у. добыто въ 1893 г. 2400 пд. Фабрично-заводская промышленность въ К. губ. развита, въ общемъ, слабо. По свѣдѣніямъ за 1893—94 гг. въ К. губ. состояло фабричныхъ и заводскихъ (годовое производство свыше 2 тыс. руб.) производствъ:

Производства.	Число фбр. и завод.	Сумма произв., въ тыс. руб.	Число раб.
Лѣсопильное . . .	6	59	70
Столярное	7	2494	2726
Мыловаренное . .	2	28	7
Кожевенное . . .	4	7	17
Известковое . . .	1	9	10
Кирпичное	2	7	18
Машиностроительное . . .	1	25	18
Жестяныя издѣлія	7	4515	см. стол.
Иск. минеральныя воды . . .	8	42	86
Фруктово-винокуренное . . .	447	41	1142
Водочное	2	117	14
Пивоваренное . .	1	8	6
Табачное	2	96	90
Колесной мази . .	1	80	20
Шампанскаго вина	1	150	—
	492	7628	4169

Развитіе столярнаго и жестянаго дѣла объясняется заготовкой въ Батумѣ громаднаго количества жестянокъ подъ керосинъ и деревянныхъ ящиковъ для ихъ укупорки, при вывозѣ керосина за границу. Существуетъ еще множество мелкихъ кустарныхъ и ремесленныхъ заведеній, но сумма производства ихъ невелика. Изъ путей сообщенія наибольшее значеніе для края имѣетъ Закавказская жел. дор., съ вѣтками отъ Кутаиса до Тквибуль, отъ Шаропани до Чіатури, отъ Самтредіи до Поти; далѣе колесная Военно-осетинская дорога (см.) отъ Кутаиса по р. Риону до Мамисонскаго перевала; колесная дорога отъ Кутаиса до Зекарскаго перевала, соединяющая Кутаисъ съ Абасъ-Туманомъ; верховая тропа отъ Батума по притоку Чороха Аджарисъ-цхали до Годерскаго перевала (въ Ахалцихъ), а также отъ Батума по Чороху до перевала Ялоуст-чамъ (въ Ардаганъ); затѣмъ такая же тропа изъ Сухума по Кодору до Клухорскаго перевала (въ Батапашинскъ) и шоссе отъ Сухума до Ново-Аеонскаго монастыря.

Торговля К. губ. характеризуется значительно развитымъ международнымъ вывозомъ, предметомъ котораго служатъ какъ продукты, добываемыя и производимыя въ предѣлахъ губерніи, такъ и привозимыя по Закавказской ж. д. изъ другихъ мѣстностей Кавказа, а главнымъ образомъ изъ Баку (нефтяные продукты). Главнѣйшіе центры вѣншей торговли — Батумъ, Поти и нѣкоторые другіе прибрежные пункты (Сухумъ, Очемчиръ, Гудаутъ); изъ нихъ наибольшее значеніе имѣетъ Батумъ, первостепенный вывозной портъ не только губерніи, но и всего Кавказскаго края; торговые обороты его увеличиваются съ каждымъ годомъ. Доходы Батумской таможни съ 1891 по 1890 г. возрасли съ 56 тыс. р. до 1977 тыс. р., т. е. увеличились въ 37 разъ. Въ 1892 г. изъ Батума вывезено 53408000 пд., на сумму 25474022 р., въ томъ числѣ керосина, нефти, нефтяныхъ остатковъ и вообще нефтяныхъ продуктовъ 51402438 пд. (въ Англію, Австрію, Турцію, Индо-Китай, Китай, Японію, Яву и т. д.), солодкового корня 899045 пд., руды марганцовой 443452 пд., дерева орѣховаго 109928 пд., хлѣба 187652 пд. Привозъ въ 1892 г. составилъ 5836000 пд., на сумму 8575448 р., въ томъ числѣ дерева 3185109 пд. (изъ этого количества привезено изъ-за границы 2396109 пд., каботажомъ 789 тыс. пд.), кирпича 208287 пд., каменнаго угля 108198 пд., сѣры 278555 пд., жести 1712248 пд. По цѣнности привоза первое мѣсто занимаетъ жести (болѣе трехъ четвертей всей его суммы). Слѣдующее мѣсто по вывозу занимаетъ Поти, черезъ который вывозятся, въ противоположность Батуму, почти исключительно произведенія К. губ. — 11692000 пд., на сумму 6609098 р., въ томъ числѣ кукурузы 4222765 пд., марганцовой руды 7432340 пд., дерева орѣховаго 27145 пд. Привозъ въ Поти и въ остальные портовые пункты ничтоженъ. Изъ Сухума въ 1892 г. было вывезено за границу 520000 пд., на сумму 355551 р., въ томъ числѣ 495218 пд. кукурузы. Изъ Очемчиръ вывезено 1620000 пд., на 889175 р., въ томъ числѣ 1870000 пд. кукурузы. Марганецъ вывозится въ Англію, Голландію, Францію, Германію и Сѣв.-Амер. Соед. Штаты, кукуруза — въ Италію, Турцію и Францію. Заграничная торговля совершается почти исключительно на иностранныхъ судахъ. Въ 1892 г. въ Батумъ пришло 1288 судовъ, въ томъ числѣ 778 заграничнаго плаванія; отошло 1277 судовъ, въ томъ числѣ 776 заграничнаго плаванія. Въ Поти пришло 431 судно, въ томъ числѣ 92 заграничнаго плаванія, ушло — 434, въ томъ числѣ 100 заграничнаго плаванія. Внутренняя торговля производится преимущественно въ мѣстечкахъ и армарочныхъ пунктахъ, куда привозятся мануфактуры, соль, галантерейные товары и проч. Изъ мѣстныхъ произведеній на армаркахъ сбываются кукуруза, шелкъ, шерсть, вино, щетина, кустарныя издѣлія и т. п. Мѣстныя металлическія и деревянныя кустарныя издѣлія, а равно сукна и шелковыя ткани, изготовляемыя домашними средствами, постепенно вытѣсняются фабричными произведеніями и сохранились преимущественно въ глухихъ и трудно доступ-

ных, по отсутствію дорог, мѣстностях. Значительнымъ торговымъ центромъ является и Кутансь, откуда товары распространяются по уѣздамъ. Банк: Михайловскій дворянскій земельный банкъ (въ Кутансѣ), кутанское и потійское общества взаимнаго кредита, батумскія отдѣленіе государственнаго банка и отдѣленіе коммерческаго банка. На 1000 душъ населенія приходится грамотныхъ изъ привилегированныхъ сословій 35,7, изъ податныхъ 21,8, а всего 57,5 душъ, т. е. 5,75%. На то же число душъ, говорящихъ по-русски изъ привилегированныхъ сословій приходится 8,7, изъ податныхъ 3,7 душъ, т. е. всего 12,4%. Кромя среднихъ учебныхъ заведеній въ гор. Кутансѣ (см.), въ губ. есть еще: сухумская горская школа (193), батумское ремесленное (44) и маріинское (147) училища, потійскіе мореходные классы, городскія училища въ Кутансѣ, Ватумѣ, Озургетахъ и Поті, 128 начальныхъ училищъ (9362 уч.), до 500 приходскихъ учил. различныхъ вѣроисповѣданій; въ мусульманскихъ медресе обучается болѣе 6 т. ч., а въ школахъ проч. вѣроисповѣданій—болѣе 9 т. ч. об. п. Умственная жизнь въ К. губ. развита крайне слабо и сосредоточивается въ Кутансѣ, гдѣ издаются «К. Губ. Вѣдомости» (700 экз.), два духовныхъ журнала на рус. и груз. языкахъ и имѣется К. отдѣлъ Имп. кавказ. общ. сельскаго хозяйства. Въ Ватумѣ, гдѣ сосредоточиваются преимущественно торговые интересы губ., издается ежедневная газета на русскомъ языкѣ («Черноморскій Вѣстникъ»). Въ 1890 г. типографій въ губ. было 8, книжныхъ магазиновъ 8, библиотекъ для чтенія двѣ. Въ 1891 г. въ губ. насчитывалось православныхъ: 600 камен. и 477 дер. церквей, 13 монастырей кам. и 2 дер. 26 часовенъ кам. и 7 дер.; армяно-грегор. 9 церквей, армяно-католич. 2, римско-католич. 1, синагогъ 12, мечетей 5 (безъ Ватумскаго и Арванскаго округовъ). Въ уѣздахъ дѣйствуютъ гражданское, въ округахъ—военно-народное управленіе.

Исторія. По раздѣленіи грузинскаго царства, во второй половинѣ XV стол., Абхазія, Гурія, Мингрелія и Сванетія достались имеретинскому царю, послѣ чего, до присоединенія къ Россіи, страна постоянно страдала сильнѣйшимъ образомъ отъ усобицъ. Въ 1804 г. вступили въ подданство Россіи Имеретія и Гурія. Владѣтель Мингреліи Дадіанъ-Георгій еще въ концѣ 1803 г. принялъ присягу на вѣроподданство Россіи. Въ 1810 г. имеретинскій царь Саломонъ II и въ 1828 г. правительница Гурія, послѣ неудачныхъ попытокъ отложиться отъ Россіи, бѣжали въ Турцію. Мингрельскіе владѣтели отличались преданностью русскому престолу, до самаго присоединенія ихъ владѣній, въ 1857 г., къ Россіи. Въ 1808 г. владѣтели Абхазіи, желая освободиться отъ тягостнаго владычества турокъ, добровольно приняли подданство Россіи. Въ 1829 г., по адрианопольскому трактату, Турція признала восточный берегъ Чернаго моря отъ крѣпости Поті до Анапы за Россіей. Дадіановская Сванетія въ одно время съ Мингреліей подчинилась Россіи; вольная Сванетія, состоявшая изъ 11-ти самостоятельныхъ обществъ, добро-

вольно подчинилась Россіи между 1847 и 1852 гг. Чорокскій бассейнъ, сдѣлавшійся въ XVII вѣкѣ турецкою провинціею, присоединенъ къ Россіи по берлинскому трактату (1878). Литературу см. Кавказскій край. В. М.

Кутанесскій 188-й пѣх. полкъ—сформированъ въ 1863 г. изъ резервныхъ частей навагинскаго пѣх. полка. Боевое отличіе: георгиевское полковое знамя, съ надписью «за штурмъ Хафисъ-паша-Табія 24 октября и взятіе Карса 6 ноября 1877 г.».

Кутанесскія Губернскія Вѣдомости—выходятъ въ г. Кутансѣ съ 1887 г., вмѣсто «Сборника правительственныхъ распоряженій по Кутанской губ.», сначала еженедѣльно, съ 1889 г.—три раза въ недѣлю. Съ 1891 г. редактируетъ ихъ Н. А. Харламовъ.

Кутансь—губернскій городъ Кутанской губ., одинъ изъ древнѣйшихъ на Кавказѣ, по обоимъ берегамъ Ріона, у выхода его изъ горъ на низменность, въ живописной мѣстности, на высотѣ около 480 фт. надъ уровнемъ моря. Онъ соединенъ съ Закавказскою жел. дор. особой вѣткой, продолжающейся затѣмъ до сел. Тквибуль. Жит. 26 тыс.: около 16 тыс. зап. грузинъ (имеретинъ, гурійцы, мингрельцы), около 3 тыс. армянъ, около 2 тыс. русскихъ, около 8 тыс. евреевъ, остальные—греки, турки, персы, поляки, французы и проч. Большая часть жителей православные (грузины, русскіе, греки). Есть преданіе, что К. уже существовалъ во время похода Аргонавтовъ. Городъ Котатислумъ, о которомъ упоминаютъ древніе писатели, несомнѣнно находился на мѣстѣ нынѣшняго К. По грузинскимъ источникамъ, К. основанъ въ 806 г. абхазскимъ царемъ Леваномъ, который, вѣроятно, былъ лишь возобновителемъ существовавашаго здѣсь болѣе древняго города. При царѣ абхазскихъ и картлинскихъ К. достигъ значительнаго процвѣтанія; Ваграцъ III (980—1014) построилъ здѣсь великолѣпный храмъ, который былъ разрушенъ турками въ 1692 г. и нынѣ, въ видѣ развалинъ, является лучшимъ памятникомъ стариннаго зодчества въ Грузіи. При Георгіи II (1072—1089) К. былъ сожженъ турками-сeldжуками, такъ что Давидъ Возобновитель долженъ былъ перенести резиденцію въ Тифлисъ. Съ 1259 г. К. становится столицей независимаго царя Имеретіи. Въ 1268—69 гг. К. разоряютъ монголы. При Георгіи V (1318—1346) К. вошелъ въ составъ Картлинскаго царства, въ 1361 г. былъ сожженъ сванетами, а въ 1396 г.—Тамерланомъ. Съ 1462 г. К. снова сдѣлался столицей Имеретіи. Въ 1512 г. турки взяли и ограбили К. и еще не разъ опустошали его. Въ 1810 г. К. былъ окончательно занятъ русскими войсками. Въ 1846 г. Кутансь сдѣланъ губернскимъ городомъ Кутанской губ. Древнѣйшая часть города расположена на высотахъ праваго берега. Ріона, гдѣ некогда стояла крѣпость Ухимеріонъ (Страбонъ) и понынѣ сохранились развалины укрѣпленій, церквей и строеній. 12 православныхъ церквей, 2 армяно-грегор., 2 синагоги, 4 типографіи, 4 книжныхъ магазина, библиотека для чтенія. Общество взаимнаго кредита, михайловскій дворянскій земельный банкъ. Мужская гимназія (въ 1892 г. 469 учен.) и прогимназія

(288 уч.), кутаисская дворянская школа (въ 1890 г. 390 уч.), учительская семинарія (50 уч.), городское училище, женская гимназія св. Нины (197 уч.), школа садоводства и винодѣлія. Въ нѣкоторыхъ садахъ представлена подтропическая флора обонхъ полушарій и даже тропическая. Городскіе доходы въ 1890 г. составили 104962 р., расходы—115885 р. Заводъ принца К. П. Ольденбургскаго вырабатываетъ шампанскаго вина на сумму до 150 т. р.

Кутаисскій уѣздъ занимаетъ среднюю часть Кутаисской губ., гранича съ Тифлисской губ. Пространство 2986 кв. в. (по Стрѣльбицкому) съ населеніемъ до 193 тыс. (съ городомъ К.): 95% имеретинъ, 2% евреевъ, 1% армянъ, до 1% русскихъ; огромное большинство — православные. По своему рельефу К. уѣздъ представляеть три различныя части, сѣв. и южн. гористыя и среднюю—низменную. Сѣв. часть К. у. образуется передовыми возвышенностями южн. склона Главнаго Кавкасскаго хребта, отдѣляющими уѣздъ отъ Лечхумскаго и достигающими мѣстами 7½ тыс. фт. высоты. Средняя представляеть обширную плодородную низменность по среднему теченію Ріона и его прит. Квирилы, слегка покатуя къ З и лежащую надъ ур. моря отъ 250 (устье Квирилы 444 фт.) до 480 (Кутаисъ) фт. Южн. часть К. у. занимаетъ сѣв. лѣсистыя склоны Аджаро-Триалетскихъ горъ и, примыкая къ нимъ между вершинами Непись-цкаро и Цхаль-цители, возвышается на крайнемъ югѣ до 9340 фт. (Непись-цкаро). Наиболее важной и густо населенной частью К. у. является средняя низменная, обладающая весьма плодородной почвой, а наименѣе населенной—южная гористая и въ значительной степени лѣсистая. Вода довольно много, болотъ и озеръ нѣтъ; весь уѣздъ принадлежитъ къ бассейну Ріона, который прорѣзываетъ уѣздъ съ СВ на ЮЗ. Климатъ влажный, теплый въ низменной части уѣзда и нѣсколько болѣе суровый въ южн. и сѣв., болѣе возвышенныхъ частяхъ уѣзда. Осадковъ выпадаетъ около 1½ м. (см. Кутаисъ). Въ теченіе лѣта случаются засухивые періоды, вслѣдствіе чего въ послѣднее время кое-гдѣ (около мѣст. Хони) были сдѣланы попытки искусственнаго орошенія полей, которое, однако, не привело къ положительнымъ результатамъ. Растительность, благодаря теплому климату и обилію дождей, разнообразная и роскошная (см. Кутаисская губ.). Лѣса сохранились лишь въ горахъ на С и главнымъ образомъ на Ю, на сѣв. склонахъ Аджарскихъ горъ. Площадь лѣсовъ занимаетъ 159000 дес., т. е. 51½% всего пространства К. у. Изъ 311249 дес. въ 1893 г. было подъ посѣвами 43221 дес. (13,9%), преимущественно подъ кукурузой (38366 дес.). Кое-гдѣ въ небольшомъ количествѣ разводятъ хлопчатникъ. Урожай въ общемъ удовлетворителен, а въ центральной низменной части уѣзда очень хорошъ; нѣрѣдко кукуруза даетъ здѣсь до 100—200 пд. съ дес. Сравнительно плохіе результаты даетъ полеводство въ гористыхъ мѣстностяхъ, гдѣ тонкій слой почвы часто смывается дождями; зато мѣстами здѣсь развивается табаководство: 83 плантаціи (1893 г.), въ 14½ дес. (табаку собрано 245 пд.). Подъ

виноградниками до 7¼ тыс. дес.; лучшіе—на ЮВ уѣзда. Вина получается до 1100000 ведеръ. Шелководство развито въ зап. части у.; часть добываемаго шелка перерабатывается на ткани, главнымъ образомъ въ Хонскомъ участкѣ, изъ котораго въ 1893 г. было вывезено шелковыхъ издѣлій на сумму болѣе 30 тыс. руб. Пчеловодство развито весьма слабо. Садоводство распространено мало и не имѣетъ промышленнаго характера. Огородничествомъ занимаются преимущественно въ окрестностяхъ Кутаиса. Существенное значеніе для уѣзда имѣетъ разведеніе буйволовъ. Въ 1891 г. въ К. у., безъ Кутаиса, насчитывалось лошадей 13348, ословъ и муловъ 419, рогатаго скота (считая и буйволовъ) 66148, овецъ 24724, козъ 3144, свиней 45527 головъ. Въ видѣ подспорья къ земледѣлію мѣстами развиты промыслы отхожіе (въ Ватумъ, Поты и проч.) и извозный (около Кутаиса и м. Хони), а также кустарное производство шелковыхъ и шерстяныхъ тканей, глиняной посуды, давяльныхъ колоды для винодѣлія и проч. Въ уѣздѣ есть свинцовая, мѣдная, марганцовая и желѣзная руды, каменный уголь, нефть; существенное значеніе имѣетъ пока лишь каменный уголь, залежи котораго находятся близъ селенія Тквбули (см. Кутаисская губ.). Фабрично-заводская промышленность сосредоточивается исключительно въ Кутаисѣ.

В. Масальскій.

Кутаисовъ (Александръ Ивановичъ, гр., 1784—1812)—ген.-майоръ; въ 1805 г. былъ уже артиллерійскимъ полковникомъ; въ войну 1806—1807 гг. выказалъ себя замѣчательно отважнымъ предводителемъ конной артиллеріи и особенно отличился въ сраженіи при Прейсшп-Эйлау. Въ 1812 г. былъ начальникомъ артиллеріи 1-й арміи; участвовалъ, при отступленіи ея, во всѣхъ арбергардныхъ дѣлахъ; убитъ подъ Бородинымъ.

Кутаисовы—русскій графскій родъ, происходившій отъ плѣннаго турка Ивана Павловича К. († 1834), служившаго камердинеромъ при императорѣ Павлѣ, быстро возвысившагося при воцареніи этого государя, достигшаго въ теченіе 3-хъ лѣтъ званія оберъ-штаб-майстера и получившаго въ 1799 г. баронскій, а черезъ два съ небольшимъ мѣсяца графскій титулъ Россійской имперіи. Изъ сыновей его гр. Павелъ Ивановичъ (1780—1840) былъ оберъ-гофмейстеромъ и членомъ государственнаго совѣта. О гр. Александрѣ см. выше. Правнукъ перваго графа К.—гр. Павелъ Ипполитовичъ (род. 1837 г.), бывшій нижегородскій губернаторъ, нынѣ почетный опекунъ. Родъ графовъ К. внесенъ въ V часть родосл. книги Тамбовской губ. (Гербовникъ, IV, 14). В. Р.

Кутахи или *Кьоталия*—городъ въ турецкомъ вилайетѣ Ходавенкляръ, въ сѣверо-западной малой Азіи, на р. Кутахія-су. 50 мечетей, 5 греческихъ и армянскихъ церквей, около 40000 жителей, которые разводятъ табакъ, хлѣбъ, болѣе же всего—опіумъ, овощи и плодовые деревья, добываютъ шерсть и воскъ. Въ окрестностяхъ находятъ превосходную морскую пѣнку, изъ которой приготавливаютъ чубуки. Важная торговля съ Алеппо, Багдадомъ, Смирною и Константинополемъ. Въ

К. 4 мая 1833 г. Мегмет-Али египетский заключил миръ съ Портою.

Кутва (Cutwa), по-индусски Кантоя или Катва—г. въ Бенгальской провинціи брит. Индіи, на р. Верхней Гугли; священный г. индусовъ, куда стекаются многочисленные паломники. Значительная торговля; націон. банк. Жителей 7963.

Кутесемей-Богоявленскій мужской м-рь, приписанный къ Покровскому оршанскому м-рю—Могилевской губ., близъ гор. Орши. Основанъ въ 1623 г. Много терпѣлъ отъ католиковъ, но остался вѣреть православію. При м-рѣ школа на 60 дѣтей об. пола и вѣнописная на 13 мальчиковъ. Ср. «Краткія свѣдѣнія объ Оршанскомъ Богоявленскомъ монастырѣ» (СПб. 1868 г.).

Кутесемей - Усемемей женскій м-рь 1-го кл.—Могилевской губ., близъ гор. Орши. Основанъ въ 1631 г. При м-рѣ школа.

Кутеш, Коти или **Куты** (Kuti)—мѣстность на о-вѣ Борнео, сѣв.-вост. часть нидерландскаго резидентства, представляетъ почти одну долину р. К. или *Мотаккама*. Главные продукты—рисъ и сахарный тростникъ. Жителей до 186000.

Кутешинскій (Николай Степанович)—писатель. Учился въ концѣ 60-хъ гг. въ свб. университетѣ, былъ близокъ съ Писаревымъ, о которомъ напечаталъ воспоминанія («Недѣля», 1868, № 83). Въ 1870-хъ гг. принималъ участіе въ «Отеч. Запискахъ», позднѣе въ «Новомъ Времени» и «Историч. Вѣстникѣ». Большая часть его оригинальныхъ статей посвящена вопросамъ крестьянскаго быта. Перевелъ «Исторію жироидистовъ» Ламартина, «Самодѣятельность» Смайльса, «Деревенскія общины» Мэна и ин. др.

Кутеша (*Богоявленское* тожъ)—село Чистопольскаго у., Казанской губ., по почтовому тракту въ Вугульму, въ 75 в. отъ у. г., на р. Кутешѣ. Двор. 472, жит. 3020. Большіе воскресные базары; въ одинъ базаръ можно купить до 15 тыс. пд. хлѣба.

Кутешъ (Мартинъ Kuthen z Sprimsberka)—чешскій поэтъ и историкъ (ок. 1510—64); учился въ пражскомъ унив., посѣтилъ Италію, Францію, Германію, познакомился тамъ съ иностранными языками, литературой и наукой. Въ 1539 г. вышла въ Прагѣ его «Kronika o založení a pronic obuvatelich země české etc.», вылагающая, не вполнѣ критически, исторію чеховъ съ древнихъ временъ до 1527 г. Переводилъ изъ латинск. и греческ. писателей; написалъ «Ejaculationes aliquot ranegeticæ ad illustr. principem Maximilianum Boemiarum regem» (1551) и «Slavny vjezd císaře Ferdinanda I» (1558).

Кутерна—рукавъ дельты р. Дона (см.).

Куты (Людвикъ Kuthy, 1813—1864)—венгерскій поэтъ; написалъ трагедіи «Ariadne» (1838), «Károly I» (1840) и др., сборникъ «Новеллы» (1841), романъ «Тайны отечества» (1844) и др.

Кутыгула—см. Кожица.

Кутулла (Cutillae)—древній городъ въ сабинской землѣ съ населеніемъ пелазговъ, явившихся сюда, по преданію, вслѣдствіе погвѣнія додонскаго оракула, сохраненнаго Ди-

нисіемъ Галикарнасскимъ. Близъ К. находилось глубокое озеро, величиною въ 4 югера, на которомъ былъ пловучій островъ, имѣвшій 60 шаговъ въ диаметръ и лишь на одинъ футъ возвышавшійся надъ уровнемъ воды. Онъ былъ покрытъ кустарникомъ и травами и приводился въ движеніе легчайшимъ дуновеніемъ вѣтра. Озеро и островъ сдѣлались центрами пелазгическаго богопочитанія въ Италіи; первое было окружено стѣною, за которую непосвященнымъ не позволялось проникать. Еще Сенека выдалъ пловучій островъ у К.; воды озера, считавшіяся пѣлебными, привлекали въ К. богатыхъ пациентовъ.

Кутула—употребляемый на моржевомъ и бѣлушкѣ промыслѣхъ желѣзный острый наконечникъ, съ зазубриной, надѣваемый на ратовище (палку); воззивъ въ звѣрѣ К., промышленникъ тотчасъ-же вытаскиваетъ ратовище и отпускаетъ привязанную къ К. веревку, за которую потомъ и подтагиваетъ обезсиленное животное.

Кутульеры (Coutilliers)—французскіе средневѣковые солдаты, вооруженные *кутилло* (coutille), т. е. шпагой или лезвіемъ, воткнутымъ въ палку. По ордонансу 1454 г. каждый вооруженный долженъ былъ имѣть своего К., который во время сраженія прикалывалъ раненныхъ неприятелей. Ср. Жандармы (XI, 717).

Кутушь—см. Пробка.

Кутуши—аулъ въ сѣв. Дагестанѣ, при которомъ была одержана, 15 октября 1846 г., блистательная побѣда отряда ген.-лейтенанта князя Бебутова надъ главными силами Шамиля и надъ прибывшими къ нимъ на помощь скопищами Хаджи-Мурата.

Кутис иначе *колио*—смѣсь варенаго зерна (пшеницы, гороха, риса) съ медомъ, поставляемая при совершеніи панихиды или дѣти по умершемъ, въ храмѣ или въ домѣ. Зерна и медъ К. имѣютъ аллегорическое значеніе, примѣнительно къ словамъ апостола 1 Кор. XV, 36—38 и еванг. Іоанна XII, 24: зерно, истѣвующее въ землѣ, воскресаетъ въ новомъ произрастаніи; такъ тѣло умершаго, погребенное въ землѣ, истѣветъ, но затѣмъ воскреснетъ въ будущей жизни. Медъ знаменуетъ сладость благъ будущей блаженной жизни.

Н. В.—с.

Кутушины—русскій княжескій и дворянскій родъ, происходящій отъ татарскаго мурзы Невѣра К., пожалованнаго помѣстьемъ въ 1623 г. Отъ одного изъ его внуковъ происходятъ дворяне К., отъ другого—князья К. Родъ этотъ внесенъ въ VI ч. род. кн. Саратовской и Тамбовской губ. (Гербовникъ, X, 42).

Кутно (Kutno)—у. г. Варшавской губ., на лѣвомъ берегу р. Охны, впадающей въ Взуру, лѣвый притокъ Вислы. Жит. 11665 (5710 жнщ.), въ томъ числѣ 6996 евреевъ. Станція Варшавско-Вѣнскаго ж. д. Весьма значительная торговля хлѣбомъ. К. основанъ въ 997 г. Суконная, полотняная, шерстоваляльная и ситцевобивная фабрики, масляный, винокуренный, пивоваренный и другіе заводы, съ общимъ производствомъ до 2 мил. руб. Дворецъ съ паркомъ, принадлежащій казнѣ. Доходы города 8482 р., расходы—7618 р., въ томъ числѣ на

городское управление 3725 р., на народное образование 508 р. 2 больницы на 80 кроватей. Врачей 6, фельдшеровъ 13. Л. В.

Кутни—длинная кѣтка, обтянутая сѣтью, для добыванія ястребовъ и другихъ ловчихъ птицъ. К. разгораживается на три отдѣленія: въ среднее, называемое *подкутникомъ*, сажаютъ живыхъ воробьевъ, для приманки, боковыя же имѣютъ спускныя сѣтаныя дверца, которыя поднимаются и настораживаются; привлекаемые воробьями, ястребъ (большую частью молодые—*сѣтки*) влетаетъ въ боковыя отдѣленія и, сдвинувъ сторожокъ, захлопываютъ за собою дверцу. См. Н. Даниловъ, «Замѣтки о видахъ ястребовъ и т. д.» («Природа и Охота», 1878, I).

Кутни (стар.)—родъ тесьмы, тканой полосами красными и бѣлыми. По описанію К. бывала бухарская, вавилонская, индѣйская, турская, нѣмецкая и др.

Кутонареній серебряношавельный завод. —Нерчинско-заводскаго окр., Забайкальской области, основанъ въ 1764 г. въ 4 вер. отъ р. Средней Боры. Дѣйствовалъ въ течение ста лѣтъ. Въ 7 вер. отъ завода—К. минеральные источники.

Кутонъ (Жоржъ Couthon)—дѣятель франц. революціи (1756—1794). Былъ адвокатомъ въ Оверни. Въ 1791 г. написалъ комедію «Обращенный аристократъ», направленную къ защитѣ конституціонной монархіи. Попытка Людовика XVI бѣжать изъ Парижа измѣнила его взгляды: онъ предложилъ мѣстному клубу посылать національному собранію адресъ о необходимости низложенія короля. Избранный въ члены законодательнаго собранія, онъ съ самаго начала рѣзко заявилъ о своихъ анти-монархическихъ воззрѣніяхъ. Въ конвентѣ онъ подалъ голосъ за казнь короля безъ апелляціи къ народу и безъ отсрочки. Здѣсь онъ сблизился съ Робеспьеромъ, влиянію котораго и подчинился. Фанатически преданный ученію Руссо, К. помогъ Робеспьеру въ организаціи культа Верховнаго Существа. Въ качествѣ члена комитета общественнаго спасенія онъ участвовалъ въ военныхъ операціяхъ предъ возмущившимся Лиономъ, въ которомъ потомъ игралъ роль проконсула, не приводя, однако, въ исполненіе декрета конвента, по которому этотъ городъ долженъ былъ быть разрушенъ, и вообще отличаясь сравнительною умѣренностью. Въ концѣ 1798 г. К. былъ председателемъ конвента. По его инициативѣ состоялся законъ 22 преріала, дозволявшій почти безсуда гильотинировать всѣхъ подозрительныхъ. Его рѣчь, произнесенная въ якобинскомъ клубѣ 3 термидора и заключавшая въ себѣ неопредѣленные указанія на необходимость очистить конвентъ отъ четырехъ или пяти негодяевъ, послужила однимъ изъ поводовъ къ перевороту 9 термидора (см. Термидоръ). На другой день К. сдѣлалъ попытку заколотъ себя кинжаломъ, что не спасло его отъ гильотины. См. Fr. Mège, «Correspondance de C.» (1872); M. Boudet, «Les conventionnels d'Auvergne» (1874); Aulard, «Les orateurs de la législative et de la Convention» (т. II, стр. 425 и сл.). Н. К.

Кутора или *водяная землеройка* — см. Землеройки.

Куторга (Михаилъ Семеновичъ)— историкъ (1809—86), учился въ спб. ун-в. и дерптскомъ профессорскомъ институтѣ, получилъ степень магистра философіи за диссертацию: «De tribus Atticis viciisque cum regni partibus pexi» (Дерпт, 1832). Отправленный за границу, К. занимался въ Парижѣ, Гейдельбергѣ, Мюнхенѣ и особенно долго въ Берлинѣ. Съ 1835 г. преподавалъ исторію въ спб. университетѣ. Получилъ степень доктора философіи за диссертацию «Колѣна и сословія аттическихъ» (СПб., 1838). Въ 1844 г. назначенъ ордин. профессоромъ. Съ 1869 по 1874 г. читалъ исторію въ московскомъ ун-в. Три раза посѣтилъ Грецію. К. можно считать первымъ русскимъ ученымъ, посвятившимъ себя самостоятельной разработкѣ всеобщей исторіи. Его лекціи были отбѣчены строго научнымъ критическимъ направленіемъ. Съ конца сороковыхъ годовъ К. организовалъ у себя на дому историческій семинарію, на которомъ старался знакомить учениковъ съ приемами исторической критики. К. интересовался преимущественно основными вопросами внутренней исторіи Аенны. Изученіе вліянія онъ считалъ необходимымъ, между прочимъ, и для «знанія нашей собственной русской народности». Главнѣйшіе труды К. (кромя диссертаций): «Политическое устройство германцевъ до VI ст.» (СПб., 1837); «Исторія аенской республики отъ убійства Ишарха до смерти Мильтада» (СПб., 1848); «Объ историческихъ трудахъ Ранке» (СПб., 1851); «Die Ansichten des Dikäarchos über den Ursprung der Gesellschaft» и «Beiträge zur Erklärung der vier ältesten attischen Phylen» (обѣ статьи въ «Bulletin de la classe des sciences historiques, philol. et polyt. del'Acad. Imp. des sciences de St.-Petersbourg», т. VIII, 1850—51); «Критическія разсужденія о законодательствѣ Алкмеониды Клеомена» («Прописки», т. III, М., 1853 и отд.; на нѣмецкомъ языкѣ въ «Bulletin hist.-phil.», т. X, №№ 23, 24); «Персидскія войны» (СПб., 1858; на франц. языкѣ въ «Mémoires présentés par divers savants à l'Académie des Inscriptions et Belles-lettres», т. VII, 1861); «О раздѣленіи собственности въ Аеннахъ и о трапецидахъ» («Годищ. актъ спб. ун-в.», СПб., 1858; въ измѣненномъ видѣ напеч. въ «Compte rendu de l'Acad. des sciences morales et politiques», 1859, подъ заглавіемъ: «Essai historique sur les trapézites»); «Mémoire sur le parti persan dans la Grèce ancienne» и «Mém. sur le procès de Thémistocle» («Mém. présentés p. div. savants à l'Acad. des Inscriptions et Belles-lettres», 1860); «Les villes de Cyrènes et de Corsia et les ruines d'Halae» («Revue Archéol.», 1860); «Examen de la dissertation de Richard Bentley sur l'authenticité des lettres de Thémistocle», (П., 1861); «Объ историческомъ развитіи понятія исторіи отъ древнѣйшей эпохи на Востоку до нашего времени» («Журн. Мин. Нар. Просв.», 1868); «Исторіи развитіе понятія исторіи отъ начала XVI ст. до нашего времени» («Моск. Унив. Извѣстія», № 3, 1870); «О наукѣ и ея значеніи въ государствѣ» («Русскій Вѣстникъ», 1873, кн. 3); «Борьба демократіи съ аристократіей въ древнихъ греческихъ республикахъ» («Рус. Вѣстникъ» 1875, кн. 11). Пер-

мѣ томъ собранія сочиненій К. вышелъ въ СПб. въ 1894 г.

Д. К.

Буторга (Степанъ Семеновичъ, 1805—61) — одинъ изъ выдающихся профессоровъ естествознанія слб. унив. Уроженецъ Могилевской губ. К. мальчикомъ прибылъ въ С.-Петербургъ, гдѣ и получилъ среднее образованіе. Въ 1827 г. поступилъ на физ.-мат. факультетъ слб. университета, сразу обратилъ на себя вниманіе выдающимися способностями и уже въ слѣдующемъ году былъ въ числѣ 20 студентовъ, избранныхъ изъ всѣхъ университетовъ, отправленъ въ Дерптъ (нынѣ Юрьевъ) для приготовления къ занятію профессорской должности. Избравъ своей специальностью зоологію, К. основательно изучилъ анатомію, физиологію и, прослушавъ, вмѣстѣ съ тѣмъ, полный курсъ наукъ на медицинскомъ факультетѣ, получилъ въ 1832 г. степень доктора медицины за работу: «De organis vocis psittaci egyptaci» (солдано анатомическое изслѣдованіе). Совершивъ по окончаніи курса ученое путешествіе по Крыму, К. уже съ осени 1833 г. занялъ катедру зоологіи въ слб. университетѣ и оставался на ней до самой смерти; сверхъ того К. съ 1848 г. преподавалъ минералогію и геогнозію въ главномъ педагогическомъ институтѣ до закрытія его. Съ 1835 по 1848 г. состоялъ цензоромъ слб. цензурнаго комитета и нѣкоторое время инспекторомъ частныхъ учебныхъ заведеній слб. учебного округа. Талантливый ученый, прекрасный популяризаторъ, блестящій лекторъ и въ высшей степени добросовѣстный педагогъ, К. дѣйствовалъ въ эпоху, когда естествознаніе въ Россіи занимало весьма скромное мѣсто какъ по числу научныхъ работниковъ, такъ и по вниманію общества къ этой области знаній, получившей нынѣ такое блестящее развитіе. К. долго служилъ проводникомъ естественноисторическихъ знаній какъ въ общество—своими популярными статьями по многимъ животрепещущимъ вопросамъ, такъ и съ кафедры—студентамъ, стекавшимся на его лекціи со всѣхъ факультетовъ. По неполнотѣ коллекцій, учебныхъ пособій и недостатку помощниковъ, К. былъ вынужденъ излагать такіе обширные отдѣлы естествознанія какъ зоомію, зоологію, анатомію и палеонтологію, что, конечно, лишило его возможности поставить у насъ преподаваніе естественноисторическихъ наукъ въ уровень съ университетскими курсами западной Европы. Поэтому, не забрасывая слушателей и читателей подробностями и мелкими фактами, К. старался возбудить въ нихъ интересъ и любовь къ предмету и привлечь ихъ къ самостоятельному труду (много его слушателей сдѣлались впоследствии выдающимися натуралистами). К. находилъ время и для кабинетныхъ научныхъ работъ, и для ученыхъ поѣздокъ. Къ первому периоду его научной дѣятельности относятся его труды: «Scolopendrae morsitantis anatome» (СПб. 1834); «Естественная исторія ядовитыхъ животныхъ», впоследствии переведенная на нѣмецкій яз.; «Einige Worte gegen die Theorie der Stufenweise Entstehung der Organismen»; «Zur Naturgeschichte der Phoca communitis и «Zwei Beobachtungen der Knochenbrüche bei den Heerschneepfen» (всѣ

4—1839 г.); «Описание нѣсколькихъ новыхъ видовъ окаменѣлостей изъ долины Салгира» (1834 г.); «Beiträge zur Geognosie und Paleontologie Dorpats und seiner Umgebungen» (1835 и 1837); «Beitrag zur Kenntniss der organischen Ueberreste der Kupfersandsteines am Westlichen Abhange des Urals» (1838). Въ 1840-хъ гг., К. обращается къ палеонтологіи и геологіи и помѣщаетъ рядъ специальныхъ работъ въ основныхъ имъ «Verhandlungen» минералогическаго общ., котораго директоромъ состоялъ съ 1842 г. до смерти; сюда относятся первыя 3 «Beiträge zur Paleontologie Russlands» (1842—1846); «Neues Orthisten» (1849); «Ueber die Siphonotreten» (1850); «Geogn. Beobachtungen in sudl. Finland» (1851) и др. Самымъ крупнымъ трудомъ К. является изданная имъ въ 1852 г. 10 верстная геологическая карта Петербургской губ.—результатъ многолѣтнихъ изслѣдованій, увѣнчанный акад. наукъ Демидовской преміей. Много популярныхъ сочиненій К. напечатано въ «Библиотекѣ для Чтенія» 1845—60 гг.: «О системѣ Лафатера и Галля», «Нога и рука человека», «Геологическій очеркъ дороги къ водопаду Иматра», «Общій законъ появленія, существованія и исчезанія организмовъ» и много другихъ.

Б. П.

Жутра (Coutras)—незначительный французскій городъ въ департаментѣ Жиронды, извѣстенъ побѣдой Генриха Вурбона, позже короля, надъ лигистскою арміею подъ начальствомъ герцога де-Жуайеза, 20 октября 1567 г. (см. VIII, 356).

Куттаръ—индійскій князь, съ однимъ или двумя князиками трехугольной формы.

Куттенбергъ или *Кутма юра* (чешск. Kutná Hora, нѣм. Kuttenberg, Gullenberg)—городъ въ Чехіи. Жит. 10172, по преимуществу чеховъ. 2 очень древнія церкви. Вышняя резиденція чешск. королей. Монетный дворъ, монастырь урсулинокъ. Въ концѣ декабря 1421 г. табориты (см.), подъ предводительствомъ Жижки (XII, 26), атакованы были въ окрестностяхъ К. второю сильнѣйшею арміею имп. Сигизмунда и затѣмъ окружены со всѣхъ сторонъ. Въ ночь на 23 декабря Жижка прорвался сквозь застигнутыя имъ вражескія непріятельскія войска и, никѣмъ не преслѣдуемый, отступилъ въ Колинъ.

Куттеръ (Вильгельмъ Kutter, 1818—1898)—швейцарскій инженеръ, 37 лѣтъ былъ секретаремъ строительнаго управленія въ кантонѣ Бернѣ, работалъ вмѣстѣ съ Гангиле надъ выведеніемъ точной формулы быстроты воды въ разнаго рода руслахъ, которая находить большое примѣненіе въ водяныхъ сооруженіяхъ. Работалъ и надъ практическими вопросами, напримѣръ о регуляціи юрскихъ водъ. Вмѣстѣ съ Гангиле составлялъ: «Versuch zur Aufstellung einer neuen allgemeinen Formel für die gleichförmige Bewegung des Wassers in Kanälen und Flüssen» (Бернъ, 1877). Кроме множества статей, разсѣянныхъ въ специальныхъ журналахъ издалъ «Die neuen Formeln für die Bewegung des Wassers in Kanälen und regelmässigen Flussstücken» (2 изд., В., 1877).

Кутзовскій фонтанъ—хорошо обдѣланный штучнымъ камнемъ источникъ въ

Крымъ, на дорогѣ изъ Симферополя въ Алушту, въ 12 в. отъ послѣдней, сооруженный въ память сраженія съ турками въ 1774 г. (см. Кутузовъ). Татарское названіе источника—*Сумусу*.

Кутузовъ (Александръ Михайловичъ)—извѣстный мистикъ. Перейдя въ 1766 г. изъ моск. университета въ лейпцигскій, пробылъ тамъ до 1770 г. и завязалъ связи съ нѣм. розенкрейцерами. Недолго состоялъ въ военной службѣ. Близко сойдясь съ Новиковымъ, К. вступилъ въ ряды масоновъ. Дѣятельный членъ дружескаго общества (XI, 188) и типографической компаніи, дѣлами которой одно время заведывалъ, К. старался привлечь къ мартинистамъ своего друга, А. Н. Радищева, но безуспѣшно. Въ свою очередь и Радищевъ не могъ заинтересовать погруженного въ мистическія умозрѣнія К. общественными вопросами, и хотя посвятилъ ему свое знаменитое «Путешествіе изъ Санктпетербурга въ Москву», но посвященіе это подчеркиваетъ только ихъ дружбу, а никакъ не солидарность воззрѣній. К. былъ близокъ и къ Карамзину. Въ 1787 г. К., по порученію моск. розенкрейцеровъ, поѣхалъ въ Берлинъ для изученія высшихъ орденскихъ упражненій, химіи и алхиміи. Тамъ онъ и умеръ, въ 1790 г. Перевелъ «Таинство креста» и т. д. (М. 1784; анонимно, вмѣстѣ съ Багрянскимъ); Парацельса, «Химическая псалтирь или философскія правила о камнѣ мудрости» (М. 1784; алхимическое сочиненіе, сожженное послѣ разразившейся надъ Новиковымъ грозы); Клоштокъ, «Мессія», поэма (М. 1785—87; первая двѣ части, переведены прозою); Эд. Юнга, «Плачь или ночныя мысли» и т. д. (М. 1785, 3-е изд. 1812). 2-е изд. «Мессія» (СПб. 1820) появилось съ прибавленіемъ остальныхъ двухъ частей; по мнѣнію Лонгинова, переводъ К. доконченъ Карамзиннымъ. Периписка К. напечатана въ «Рус. Старинѣ» 1874 г. Ср. Лонгиновъ, «Новиковъ и моск. мартинисты» (СПб. 1865).

Кутузовъ (Борисъ Васильевичъ), околичій; въ 1495 г. былъ посломъ Іоанна III къ литовскому вел. кн. Александру; ум. въ 1501 г. Между бумагами Іосифова-Волоколамскаго м-ря находится грамота Іосифа къ К. и его духовное завѣщеніе. См. «П. С. Р. Л.» (IV, 165; VI, 39; VIII, 223, 229); «Древняя рос. Вѣдѣюшка» (XX, 6, 10); Карамзинъ (VII, пр. 370).

Кутузовъ (Николай Ивановичъ)—писатель, дѣятельный членъ вольнаго общ. любителей рос. словесности (см. VI, 136). Напечаталъ: «О причинахъ и слѣдствіяхъ заблужденія» («Журн. Др. и Нов. Словесности», 1819, №№ 4 и 7); «О причинахъ благоденствія и величія народовъ» («Сынъ Отечества» 1820, №№ 1 и 10); «Воспоминанія о ген.-фельдмаршалѣ Румянцевѣ-Задунайскомъ» («Отеч. Записки», 1845, т. 39) и др.

Кутузовъ-Голенищевъ (Михаилъ Илларионовичъ)—свѣтлѣйшій князь Смоленскій (1745—1819), воспитывался въ артиллерійскомъ и инженерномъ корпусѣ (нынѣ 2-й кадетскій). Отличился въ сраженіяхъ при Ларгѣ и Кагулѣ (1770); лѣтомъ 1774 г., при отраженіи высадившихся у Алушты турокъ, получилъ весьма опасную рану (пуля ударила

въ лѣвый високъ и вышла у праваго глаза). Принималъ дѣятельное участіе въ подавленіи возстанія крымскихъ татаръ (1782 и 1783 гг.); во время 2-й турецкой войны, при осадѣ Очакова, былъ снова тяжело раненъ; при штурмѣ Измаила (XII, 850) оказалъ выдающіеся подвиги. По утвержденіи ясскаго мира, К. былъ отправленъ въ Константинополь, во главѣ торжественнаго посольства. Обладая основательными свѣдѣніями по внѣшней политикѣ, отличаясь провицательностью, гибкостью и изворотливостью, онъ блестяще выполнилъ порученіе императрицы. Въ 1794 г. К. былъ назначенъ генералъ-директоромъ сухопутнаго шляхетнаго корпуса, а съ воздариеніемъ имп. Павла—инспекторомъ финляндской инспекціи. Въ 1798 г. К. велъ въ Берлинѣ переговоры о военныхъ дѣйствіяхъ противъ Франціи. Имп. Александръ I назначилъ К. военнымъ губернаторомъ Петербурга и инспекторомъ войскъ въ Финляндіи, но онъ вскорѣ испросилъ увольненіе отъ службы и жилъ въ деревнѣ до 1-06 г., когда былъ поставленъ во главѣ русской арміи, посланной на помощь Австріи. Послѣ несчастнаго для насъ сраженія подъ Аустерлицемъ (II, 471), К. находился въ опалѣ, занимая постъ кievскаго военнаго губернатора. Въ 1808 г. К. былъ отправленъ въ Валахію, для вспоможенія престарѣлому кн. Прозоровскому въ дѣйствіяхъ противъ турокъ; но вскорѣ, по недоразумѣніямъ съ главнокомандующимъ, онъ былъ отозванъ оттуда и назначенъ виленскимъ военнымъ губернаторомъ. Между тѣмъ приближалась рѣшительная борьба съ Наполеономъ, и войну съ Турціею было необходимо такъ или иначе окончить. К. получилъ начальство надъ арміею, дѣйствовавшую на Дунай, и удачно закончилъ кампанію бухарестскимъ миромъ. Хотя онъ и награжденъ былъ за это графскимъ титуломъ, но не освободился отъ опалы государя, который былъ недоволенъ и его образомъ дѣйствій, и условіями мира. Общественное мнѣніе отнеслось къ нему иначе; его повсюду встрѣчали съ почетомъ и уваженіемъ, признавая, что только онъ одинъ можетъ успѣшно руководить нашими арміями въ борьбѣ съ Наполеономъ. Когда въ 1812 г. началось формированіе петербургскаго ополченія, мѣстное дворянство единодушно избрало начальникомъ его К., который оставался не у дѣлъ. По мѣрѣ успѣховъ французовъ, въ обществѣ возрастало недовольство Барклаемъ. Рѣшеніе вопроса о назначеніи новаго главнокомандующаго передано было на разсмотрѣніе особаго комитета который единогласно постановилъ вѣрить армію начальству К. При всемъ своемъ нерасположеніи къ К., имп. Александръ I уступилъ общему желанію. Событія 1812 г. (см. Отечественная война) оправдали этотъ выборъ. Время, обстоятельства и хитрость—вотъ тѣ элементы, которые К. рѣшился противопоставить Наполеону. Довѣріе солдатъ къ К. было безгранично; каждое появленіе его между ними, благодаря простотѣ обращенія и умѣнью говорить съ русскимъ человекомъ, вызывало неподдѣльный восторгъ. Бородинская битва (выставленная сначала въ видѣ побѣды) доставила К. чинъ фельдмаршала, а по изгнаніи непріятелей изъ

Россіи онъ былъ награжденъ орденомъ св. Георгія 1-й ст. и титуломъ кн. смоленскаго. 16 апрѣля 1813 г. онъ скончался въ силезскомъ городкѣ Бундлау. Тѣло его было перевезено въ Петербургъ и похоронено въ Казанскомъ соборѣ. К., при обширномъ для своего времени образованіи, обладалъ умомъ замѣчательно тонкимъ; обращеніе его, когда онъ того хотѣлъ, могло быть очаровательнымъ; наружное спокойствіе онъ сохранялъ даже въ самыя критическія минуты. Зрѣло обдумывалъ онъ всякое предпріятіе и подчинялъ строгому расчету каждый свой шагъ; дѣйствовалъ болѣе хитростью и маневрами, не вступая напрасно въ бой, когда можно было, и не жертвуя кровью солдатъ, уничтожить врага. «Разбить можетъ меня Наполеонъ», говорилъ К., «но обмануть—никогда». Одинъ повстанннй писатель (Thoumas, «Transformations», II) высказываетъ о К. такое мнѣніе: «Изъ всѣхъ генераловъ, современниковъ Наполеона, только двое, во главѣ армій, были достойны помѣряться съ Наполеономъ—эрцгерцогъ Карлъ и Веллингтонъ. Осторожный и хитрый К. былъ, однако, его самымъ опаснымъ противникомъ».

Кутузовъ-Шестакъ (Юрій Ивановичъ)—околыничій; исполнялъ порученія Іоанна III въ Новгородѣ, Псковѣ и Твери; въ 1482 г. ѣздилъ къ Менгли-Гирею, котораго Кашмиръ поднималъ на Москву, и своими предостереженіями разрушилъ планы послѣдняго. † въ 1499 г. Ср. «Полное С. Р. Л.» (IV, 253—254, 256; VI, 22, 208, 222, 237; VIII, 216); «Древняя Росс. Вивліоика» (XX, 6, 9); Карамзинъ (VI, 107, пр. 139).

Кутузовъ-Щуца (Федоръ Юрьевичъ)—московский бояринъ и воевода; въ 1506 г. былъ воеводой «на перевозѣ ниже Казани въ судовой рати» во время похода кн. Дмитрія Ивановича Жилки (X, 616) подъ Казань; въ 1530 г. былъ въ казанскомъ походѣ воеводой въ правой рукѣ и въ томъ же году скончался. Ср. «Полное С. Р. Л.» (VIII, 246, 273); Карамзинъ (VII, пр. 94, 95); «Древняя Росс. Вивліоика» (XX, 17, 24).

Кутузовы—русскій дворянскій родъ. Предокъ его Гавриилъ выѣхалъ, будто бы, изъ Германіи въ Новгородъ къ вел. кн. Александру Невскому. Его правнукъ Александръ Прокопичъ, по прозванью Кутузъ, былъ родоначальникомъ К. и Голенищевыхъ-К. (см.). Изъ его потомковъ Василій Федоровичъ К. былъ бояриномъ вел. кн. Василя Васильевича Темнаго (1447). О Борисѣ и Юріи К. см. выше. Михаилъ Васильевичъ К. былъ посломъ въ Молдавію (1490). Родъ К. внесенъ въ VI, I, III и II ч. род. кн. Новгородской, Псковской, Рязанской и Тверской губ. (Гербовникъ, V, 17).

Кутуковы—русскій дворянскій родъ, восходящій къ началу XVII в. и внесенный въ VI ч. род. кн. Рязанской и Тамбовской губ.

Кутузъ—рукавъ Волги, вытекающій изъ главнаго ея русла, съ лѣвой стороны, у самаго города Астрахани (см. II, 361). Длина К., до слиянія его съ притокомъ Волги, р. Балдой, около 20 в., при средней ширинѣ рѣки въ 6 саж. и при глубинѣ ея въ 1 арш. Въ полную же воду К., въ чертѣ города, имѣетъ

ширину до 38 саж., при глубинѣ въ 13 фт. и скорости теченія въ 5 в. въ часъ. К. посредствомъ Варвацѣвскаго канала (см. V, 510) соединенъ съ Волгою. Лѣтомъ рѣка мѣстами въ чертѣ города пересыхаетъ, но при моряхъ, т. е. юго-вост. вѣтрѣ, вновь наполняется водой; на обмелѣніе К. вліяетъ запруженіе его истоковъ множествомъ разной величины додокъ, круглый годъ стоящихъ у истока рѣки. Изъ мостовъ черезъ К. самый древній—«Красный». При заселеніи Астрахани К. былъ многоводнѣе и отдѣлялся отъ Волги у самаго кремлевскаго бугра.

Ф. III.

Кутургуръ—одно изъ гуннскихъ племенъ; см. Гунны, IX, 904.

Куты (польск. Kutu, нѣмецк. Kutty)—г. въ Австріи, въ Галичинѣ, на впадающей въ Прутъ р. Черемшѣ. Жит. 6½ тыс., преимущественно нѣмцевъ и евреевъ. Сафьяновыя фабрики.

Кутюны—см. Обычное право Франціи.

Кутюръ (Томъ Couture, 1815—79)—французскій историческій и жанровый живописецъ, ученикъ бар. Гро и П. Делареша, получилъ въ 1837 г. отъ парижской академіи художествъ второстепенную большую премію; исполнивъ нѣсколько болѣе или менѣе удачныхъ произведеній, каковы: «Молодой венецианецъ послѣ оргіи» (1840), «Блудный сынъ» (1841), «Трубадуръ» (1842), «Любовь къ золоту» (1844) и др., К. сразу обратилъ на себя общее вниманіе въ 1847 г. картиною: «Римляне время упадка имперіи» (нынѣ въ луврскомъ музеѣ, въ Парижѣ). Эта картина, хотя и нѣсколько театральная по композиціи и условная по экспрессіи, выказала художника превосходнымъ рисовальникомъ, отличнымъ техникомъ и въ особенности замѣчательнымъ и оригинальнымъ колористомъ. Она давала поводъ надѣяться, что К. сдѣлается главою новаго колористическаго направленія во французской живописи, и молодые художники стали тошно поступать къ нему въ ученики. Но скоро оказалось, что у него не было ни настоящаго артистическаго одушевленія, ни надлежащей выдержки въ трудѣ. Изъ всего, что вышло изъ-подъ его кисти послѣ 1847 г., только одинъ «Соколыничій» (1855) можетъ быть поставленъ на ряду съ «Римлянами» времени упадка; стѣнная же живопись его въ церкви св. Евстафія, въ Парижѣ (эпизоды изъ жизни Богородицы), равно какъ и небольшія картины то философскаго, то сатирическаго содержанія («Заснувшій судья», «Современный царь», «Адвокатъ», «Благородство», «Современная куртизанка» и пр.) слишкомъ замѣтно претендуютъ на идейность, холодны, манерны и, даже въ техническомъ отношеніи, несравненно болѣе слабы, чѣмъ первыя ея работы. Такая остановка въ развитіи таланта К. зависѣла отчасти отъ его самолюбиваго и заносчиваго характера, мало-по-малу удалившаго отъ него почти всѣхъ товарищей и поклонниковъ. Онъ умеръ почти совершенно забытымъ современниками. Въ музеѣ слб. академіи художествъ (въ Кушелевской галлерей) находится небольшая картина К.: «Дѣвочка-купальница», относящаяся еще къ хорошей порѣ его дѣятельности. Ср. J. Claretie, «Peintures et sculptures» (1 sѣrie, 1882); Ch. Timbal, «Notes

et causeries sur l'art et les artistes» (1881); Th. Thoré, «Salon de 1847». А. С.—с.

Куусамо (Kuusamo) — сельская община в вост. части Улеоборгского у., Улеоборгской губ.: самая возвышенная и гористая часть Финляндии (кроме финской Лапландии); отличается красивыми видами и называется «Швейцарией сѣвера». Сравнительно часто здѣсь ощущаются подземные толчки. Жители (въ 1891 г. 8536 чел.) отличаются долговѣчностью.

Н. К.

Куустё (Kuustö или Kuus'luoto) — островъ въ 16 км. къ ЮВ отъ г. Або, съ развалинами замка, построеннаго въ началѣ XIV в., принадлежавшаго католическимъ епископамъ и въ 1598 г. разрушеннаго по приказанію Густава Вазы.

Куфа — г. въ Месопотаміи, основанъ вскорѣ послѣ взятія Ктезифона, одновременно съ Васрою, халифомъ Омаромъ, близъ поля битвы при Кадесіи, въ 636 г., первоначально какъ военная станція. К. вскорѣ сдѣлалась однимъ изъ научныхъ центровъ мусульманскаго міра, въ которомъ развилась *куфическая школа* въ грамматической наукѣ и наученіи преданій. Теперь К. не болѣе какъ деревня.

Куфелеръ (Abraham-Johann Cufaeler или Cufelaer, или Cufeler) — ревностный спиновистъ, авторъ сочиненія «Principia Rantosophiae» (анонимно, 1684).

Куфея (Cypera L.) — родъ растений изъ семейства дербенниковыхъ (Lythgaceae). Это — травы или небольшіе кустарнички, дико растущіе въ тропической и подтропической Америкѣ (около 100 видовъ), и часто разводимые у насъ въ оранжереяхъ ради красивыхъ розовыхъ или малиновыхъ цвѣтковъ. Цвѣтокъ имѣетъ такое строеніе: цвѣтоложе трубчатое, по краю 5 или 6 зубчатое, у основанія со шпорцемъ; лепестки въ числѣ 5 или 6, съ тонкимъ коготкомъ; изъ нихъ два заднихъ обыкновенно больше другихъ; тычинокъ 11, прирѣпленныхъ къ цвѣтоложу на различной высотѣ; пестикъ имѣетъ двугнздную завязь, одно гнздо которой пусто, а другое съ двумя или нѣсколькими сѣмяпочками; столбикъ длинный, рыльце двулопастное. Плодъ — коробочка.

С. Р.

Куфическія монеты — см. Восточныя монеты (VII, 312—316).

Куфическія письмена (отъ города Куфы) — названіе одного рода арабскаго письма, отличающагося отъ болѣе курсивныхъ письменъ *мессы* болѣею угловатостью и грубостью линий. Изъ К. письменъ выработалось по-нынѣ употребительное въ Махрѣбъ арабское курсивное письмо (ср. Houdes, «Essai sur l'écriture maghrébine», 1886). К. письмена служатъ также для цѣлей эпиграфическихъ, въ видѣ причудливо изогнутыхъ и изукрашенныхъ надписей на памятникахъ, монетахъ и т. п. Ср. Adler, «Descriptio codicum quorundam cuficorum» (Гамбургъ, 1780); J. H. Möller, «Paläographische Beiträge aus den herzoglichen Sammlungen in Göttingen» (Эйслебенъ, 1844); A. de Schio, «Due astrolabi in caratteri cufici occidentali» (Венеція, 1880); воспроизведенія въ «Oriental Series» лондонской «Paleographical Society» (Л., 1884). О куфическихъ рукопи-

сляхъ см. K. Nöldeke, «Geschichte des Korans» (Геттингенъ, 1860).

Куфій — св. мученикъ, сожженъ въ Остіи въ 295 г. Память — 11 августа.

Куфера (Kufra или Kufarah) — группа оазовъ (17818 кв. км.) среди Ливійской пустыни въ сѣв. Африкѣ, подъ 25° с. ш.; оазы окружены поясомъ дювъ въ 400 км. ширины. Каждый изъ 5 оазовъ имѣетъ озеро или болото; воду можно найти на глубинѣ 1—3 м. Главнымъ гор. — Джофъ, въ оазѣ Кебабо. К. принадлежить Сенусси — фанатикамъ, стремящимся преобразовать исламъ.

Куфтеръ (стар.) — сортъ камня. По торговой книгѣ «добра К. не гнѣяетъ, большой узоръ; а кая толста, та и добра». Цвѣтомъ она была «бѣла», «желта», «черчата» и др.

Куффератъ (Морицъ Kufferath) — бельгійскій писатель, родился въ 1852 г., написалъ двѣ небольшія пьесы: «Les potiches de Damocles» и «Propriétaire par amour», нѣсколько сочиненій о музыкальныхъ драмахъ Вагнера («Parsifal», «Siegfried», «Lohengrin» «La Walkyrie»), «Hector Berlioz et Robert Schumann» (Брюссель, 1879), «Henri Vieuxtemps, sa vie et son oeuvre» (тамъ же, 1883); «L'art de diriger l'orchestre» (Парижъ, 1891) и др.

Кухаренко (Яковъ Герасимовичъ) — воспитывался въ Харьковѣ и здѣсь познакомился съ Н. И. Костомаровымъ; состоялъ въ дружбѣ съ Т. Г. Шевченкомъ. Потомокъ запорожцевъ, К. служилъ на родинѣ въ Черноморіи; былъ генералъ-майоромъ. Въ 1862 г. К. былъ захваченъ абадзехами и умеръ въ плѣну. Изъ статей К., напечатанныхъ въ «Основѣ», двѣ — «Шластуни» и «Вивци и чабаны въ Черноморіи» — имѣютъ этнографическій характеръ. Въ опереттѣ «Черноморскій побитъ» К. обрисовалъ бытъ кубанскихъ казаковъ въ концѣ XVIII в. Оперетта эта была передѣлана и приспособлена къ сценѣ г. Старикимъ въ 1878 г., подъ заглавіемъ «Черноморцы», съ музыкой г. Лысенка; она до сихъ поръ держится на малорусской сценѣ. Собраніе сочиненій К. издано въ Кіевѣ въ 1880 г.

Н. С.—с.

Кухареній (Андрей) — польскій писатель, ум. въ 1862 г., учился въ Варшавѣ, тамъ же былъ учителемъ въ различныхъ училищахъ. Въ разныхъ славянскихъ журналахъ печаталъ записки, составленныя во время путешествія по славянскимъ землямъ. Издавалъ отдѣльно «Starożytnie pomniki prawodawstwa narodu słowiańskuch» (1839) и «Słownik vsi a mész słowiańskuch» (1857).

Кухня — р. Витебской и Псковской губ., лѣвый притокъ Великой, вытекаетъ изъ оз. Нумерно; около 120 в. длиною; мелководна, но въ прошломъ столѣтіи по ней сплавляли дѣсь.

Кухня — см. Шоварское искусство.

Кухонная латынь (latinitas culenaria) — испорченная плохая латынь, на которой говорили низшіе классы въ древнемъ Римѣ; такъ называется и средневѣковая монастырская латынь, въ эпоху гуманизма осмѣянная Рейхлингомъ, Эразмомъ и Гуттенемъ. Лучшее сатиру на нее являются знаменитыя «Epistolae obscurorum virorum».

Бухонные остатки (Kjökkenmöddinger) — см. До-историческая эпоха (X, 871). Исследование о них: Steenstrup, «Kjökkenmöddinger» (Копенгаген, 1886).

Бухонныя травы — название (в разных губ.) огородных растений, составляющих необходимую принадлежность для приправы кушанья; сюда относятся: порей, сельдерей, петрушка, укроп и, иногда, пастернак и щавель. С.

Бухтуй—р. Приморской обл., Охотского окр., начинается в южном склоне Станового хребта, впадает в Охотское море одним устьем с Охотой, у Охотска. До 200 в. длин, глубина от 4 до 14 фт. на расстоянии 10 в. от устья. Дальше—мельче. Течет к Ю. Берега поросли лиственным лесом. В 40 в. от устья — залежи каменного угля.

Буццалахи—см. Румыны.

Буццоловна (Вороновка)—с. Верхнедзипровского у., Екатеринославской губ., при р. Дзипрѣ. Дворовъ 461, жит. 3690. Школа, лавки. Торговое селеніе.

Буццона (Новгородка) — мст. Александрійскаго у., Херсонской губ., на р. Вершино-Каменкѣ. Двор. 921, жит. 6862. Православная церковь, еврейскій молитвенный домъ, школа, 4 ярмарки, 20 лавокъ, базары 2 раза въ недѣлю. Ст. Харьковско-Николаевской жел. дор.

Буча, в древности Гуды (см. Вост. Туркестанъ) — окружной городъ Сибирской провинціи, при рѣкѣ Кунгей-Кокъ-су; обнесёнъ высокой глинобитной стѣной. Окрестности хорошо обработаны и покрыты садами. Вывозятъ каменный уголь, мѣдь, желѣзо, наматырь, сѣру, соль, издѣлія изъ желѣза и кожи. Кожи идутъ въ Аксу, гдѣ изъ нихъ изготовляется лучшая обувь. Гр.-Гр.

Буча — село Подольской губ., Новозулицкаго у., при р. Калускѣ. 512 дворовъ, 3085 жителей. Мѣстороженіе фосфорита.

Бучайша — дер. в Пожаревецкомъ окр. Сербіи, съ населеніемъ около 1500 чел. Вблизи К. добываютъ свинцовый блескъ, содержащій золото и серебро.

Бучанинъ (род. в 1818)—писатель горнозвукосербскій, священникъ в Будишинѣ. Онъ принималъ участіе во всѣхъ важныхъ событіяхъ сербскаго возрожденія, в возникновеніи Матицы сербской, в составленіи петиціи саксонскому правительству. Издавалъ газету «Jutnička», для католиковъ; былъ председателемъ общества Кирилла и Меодія для распространенія книгъ духовнаго содержанія между сербскими католиками.

Бучанъ—см. Кочанъ (XVI, 462).

Бучера (Карлъ Антоновичъ)—капельмейстеръ, род. в 1849 г. Музыкальное образованіе получилъ в Прагѣ, былъ капельмейстеромъ сначала в Прагѣ, потомъ (1879—94) в Императорской русской оперѣ в СПб. В настоящее время состоитъ завѣдующимъ оркестрами Императорскихъ театровъ и центральной музыкальной бібліотекой театральной дирекціи в СПб. II. III.

Бучеровъ Хуторъ — Суджанскаго у., Курской губ., в бассейнѣ р. Пседа. Владѣльцемъ этого имѣнія, К. П. Арнольди, устроена въ 1884 г. сельскохозяйственная школа (70

учениковъ). Изъ числа специальныхъ предметовъ преподаются земледѣліе, скотоводство, садоводство съ огородничествомъ и пчеловодствомъ. При школѣ садъ, питомникъ, огороды и пасѣка. Большая метеорологическая станція, приспособленная къ цѣлямъ сельскохозяйственной метеорологіи. H. K.

Бучеряева (Кучерявый тожъ)—слобода в Вобровскомъ у., Воронежской губ., в 70 в. отъ у. г., при р. Гнилой. Дворовъ 406, жит. 8218; церковно-приходская школа.

Бучение—русскій дворянскій родъ, предокъ котораго, Федоръ К., былъ дворцовымъ стражникомъ при Іоаннѣ III и Василии Іоанновичѣ. Иванъ К. былъ дьякомъ в разныхъ приказахъ в 1676—90 г. Родъ К. внесенъ в VI часть родосл. книги С.-Петербургской губ. (Гербовникъ, IX, 81).

Бучи—племя в юго-вост. части Черногоріи, состоящее изъ 15000 душъ и занимающее одну изъ самыхъ дикихъ и вмѣстѣ съ тѣмъ самыхъ красивыхъ мѣстностей въ странѣ, пространствомъ в 500 кв. км. К. принадлежатъ къ албанскому племени; нѣкоторая часть ихъ осербилась и исповѣдуетъ католичество. Сѣверная половина племени вошла в составъ Черногоріи еще в 1849 г., а южная — сначала в 1877 г., окончательно в 1880 г. Ир. II.

Бучинские — польскій дворянскій родъ, герба *Славогонъ*, именующійся также Корвинъ-К., восходитъ къ XV в., внесенъ в VI ч. род. кн. Виленской, Волинской, Киевской Минской и Подольской губерній (Гербовникъ XII, 121).

Бучинскій (Константинъ Захаровичъ) —, врачъ. В 1868 г. защитилъ в казанскомъ унив. докторскую диссертацию: «О строеніи спинного мозга рѣчной миноги» (Казань, 1868). В настоящее время состоитъ экстраординарнымъ проф. эмбриологіи и гистологіи в харьковскомъ унив. Кроме статей в «Совр. Медицинѣ», «Русской Медицинѣ» и др. перевелъ съ нѣм.: Волле, «Къ развитію костной ткани» (1870) и Шенка, «Основы нормальной гистологіи человека» (со своими дополненіями, Харьковъ, 1885).

Бучинскій—русскій дворянскій родъ, происходящій, будто бы, отъ польскаго рода Скарбековъ Млынковскихъ, выѣхавшаго в Москву при великомъ князѣ Симеонѣ Гордомъ и принявшаго фамилію Мельницкихъ. Одинъ изъ нихъ Иванъ Матвѣевичъ Мельницкій, прозванный Куча, служившій при Грозномъ, былъ родоначальникомъ К. Юрій Вахтеярвичъ К. в 1614 г. былъ головою у арзамаскихъ князей, мурзъ и служилыхъ татаръ. В XVI и XVII вв. К. бывали на воеводствахъ и стражниками. Родъ К. внесенъ в VI ч. род. кн. Тверской, Тульской и Ярославской губерній (Гербовникъ, VII, 44).

Бучинскій (Іоаннъ-Рудольфъ Kutschker)—кардиналъ и князь-архіепископъ вѣнскій (1810—1881). Написалъ, между прочимъ: «Das Ehegecht der Kathol. Kirche» (Вѣна, 1856—59).

Бучинъ.—Если пѣхотный строй прорванъ конной атакой, то образуетъ К. такъ, чтобы всѣ люди были лицомъ къ неприятелю и готовы отражать его, съ какой бы стороны онъ

на них ни бросался. Если только пѣхота не растеряется, то и въ такомъ строю можетъ еще успѣшно противодѣйствовать конницѣ.

Кучмо (Степанъ Ивановичъ)—суздальскій бояринъ; владѣлъ селами и деревнями по рѣкѣ Москвѣ. Юрій Долгорукій, проѣздомъ, остановился въ этой мѣстности, приказалъ убить К. за какую-то грубость, овладѣлъ селами убитаго боярина и заложилъ на берегу р. Москвы городъ, который долго назывался Кучковымъ, а потомъ Москвой. Дѣтей К. Юрій взялъ съ собой въ Суздаль или Владимиръ, и на дочери К., Улитѣ, женилъ сына своего Андрея. Въ 1165 г., когда Юрій утвердился въ Киевѣ, Андрей тайно отъ него уѣхалъ въ Суздальскую землю; какъ замѣчено въ одной изъ лѣтописей, на это его «слѣстю подъяша Кучковичи». Одинъ изъ послѣднихъ, замѣшанный въ какое-то злодѣяние, былъ казненъ по приказу Андрея; другой братъ, Якимъ, возненавидѣлъ за это князя и участвовалъ въ его убійствѣ (см. Андрей Боголюбскій, I, 762). Извѣстія Татищева о романтической исторіи Юрія и жены К., вслѣдствіе чего послѣдній будто-бы и былъ убитъ, неправдоподобны, а сказаніе объ участіи жены Андрея, Кучковны, въ заговорѣ на жизнь мужа опровергается другимъ сказаніемъ, по которому Андрей былъ тогда женатъ уже во второй разъ. См. «Полное Собраніе Р. лѣтописей» (I, 157; II, 113; V, 164—165; VII, 89, 234; VIII, 10; IX, 249); Карамзинъ (II, 131, пр. 301, 383).

Кучковичи—см. Кучко.

Кучково поле—историческое урочище въ Москвѣ. Впервые упоминается въ лѣтописяхъ XIV в., когда оно было подгороднымъ и простиралось отъ нынѣшней Лубянки до Срѣтенскихъ воротъ Земляного города, на Большой Владимирской дорогѣ. Въ 1395 г. построенъ здѣсь Срѣтенскій м-рь, въ память бѣгства изъ Россіи Тамерлана, и самая дорога была переименована въ Срѣтенку.

Кучма (стар.)—шапка съ мѣховымъ верхомъ и исподомъ.

Кучугуры или **кучуцоры**—песчаная дюна въ Бессарабіи и Таврической губ.

Кучугуры (Верхняя Дѣвица тожъ)—село Нижнедѣвицкаго у., Воронежской губ., въ 6 в. отъ у. г., на р. Дѣвицѣ. Дворовъ 604, жителей 5024. Земская школа.

Кучумъ—озеро и рѣка Томской губ., Варнаулскаго окр., въ Кулундинской степи, къ Ю отъ Кулундинскаго оз., съ которымъ соединяется небольшой протокой. Длина озера до 20 в., ширина до 12, глубина до 3½ саж. Берега низменны, песчаны и солонцеваты. По Шнидту, вода озера содержитъ на 1000 гр. воды 0,0779 сѣрнокислой соли, 3,92 сѣрнокислотривой, 0,1167 сѣрнистаго натрія, 6,11 хлористаго натра, 3,0683 хлористаго магнезія, 0,0162 бромистаго магнезія. Сюда ежегодно пріѣзжаютъ лѣчиться до 500 больныхъ; зажиточные больные живутъ въ палаткахъ или киргизскихъ юртахъ, терпя отъ недостатка въ прѣсной водѣ, которую доставляютъ сюда крестьяне окрестныхъ деревень изъ р. К., Рѣка К. впадающая въ озеро, беретъ начало изъ степныхъ болотъ, въ началѣ течетъ съ Ю на С, затѣмъ, принявъ въ себя стокъ небольшого степного озера, поворачи-

ваетъ на СЗ. Длина теченія рѣки до 70 в., ширина отъ 5 до 10 саж.; теченіе извилистое, дно иловатое, мѣстами песчаное, вода прѣсная, берега низменны, но довольно заселены и обработаны.

Н. Л.

Кучумъ-Кайнарджа (или Ключокъ-Кайнарджа)—деревня въ княжествѣ болгарскомъ, недалеко отъ г. Силистріи, у самой границы съ Добруджей. Здѣсь заключенъ между Россіей и Портой мирный договоръ (К.-Кайнарджійскій миръ, 10 іюля 1774 г.), которымъ закончилась первая турецкая война имп. Екатерины II. Въ условіяхъ мира была выговорена независимость отъ Турціи татаръ крымскихъ, кубанскихъ и др., остающихся въ вѣдѣніи султана только по дѣламъ вѣроисповѣднымъ; Россія удерживаетъ за собою Керчь-Еникале, Азовъ и Киобурны; русскіе торговые корабли въ турецкихъ водахъ пользуются тѣми же привилегіями, что и французскіе и англійскіе; за Россіей признается право защиты и покровительства христіанъ въ дунайскихъ княжествахъ. Этимъ мирнымъ договоромъ ознаменованъ моментъ, съ котораго начинается постепенное ослабленіе Турціи и одновременно съ этимъ возрастаніе вліянія Россіи на Балканскомъ полуостр-вѣ.

Ир. П.

Кучумъ-ной—маленькая татарская деревня на южномъ берегу Крыма. 10 февраля 1786 г. здѣсь начался обвалъ (оползень) и продолжался до 28 февраля; въ этотъ день чувствовались два подземные удара, при чемъ исчезнувшая было рѣчка снова появилась. Жители всѣ спаслись. Причиной обвала слѣдуетъ считать размываніе почвы подземными ключами.

Кучумово городище (Искеръ, Сибирь)—развалины резиденціи царя Кучума, въ 18 в. отъ Тобольска, близъ большого Сибирскаго тракта, на крутомъ берегу р. Иртыша, при устьѣ р. Сибирки, на высотѣ 33 фт. надъ рѣчнымъ горизонтомъ. Уцѣлѣла только часть вала, рва и нѣсколько могилъ.

Кучумъ—сибирскій ханъ, Шейбанидъ, сынъ Муртазы. Въ 1663 г., въ отищеніе за смерть дѣда, К. убилъ Едигера, занялъ г. Сибирь и сдѣлался владѣтельнымъ ханомъ надъ всѣми землями по рр. Иртышу и Тоболу, а равно и надъ барабинскими татарами и иртышскими остяками. Захвативъ Сибирское царство, К. сначала продолжалъ платить ясакъ и отправилъ въ Москву своего посла съ 1000 соболей (1571), но когда окончились его войны съ прежними сибирскими владѣтелями, онъ подступилъ къ Перми. Появленіе его вызвало попытку ногайскихъ татаръ отложиться отъ Москвы и черемисскій бунтъ. 1 окт. 1681 г. К. выдержалъ натискъ Ермака подъ Чувашскомъ горою, но 23 октября его станъ былъ разбитъ казаками, войска разбѣжались, и черезъ три года Ермакъ вступилъ въ Искеръ, столицу Сибири. К. изъ своихъ Ишимскихъ степей сталъ поднимать инородцевъ, слѣдилъ постоянно за Ермакомъ и наконецъ, 6 августа 1684 г., напалъ на него врасплохъ и разбилъ его отрядъ. Въ 1691 г. К. былъ разбитъ воеводою Владиміромъ Масальскимъ-Кольцовымъ, но продолжалъ свои нападенія на верхне-иртышскія земли. Въ 1695 г. К. былъ изгнанъ

изъ Сибири воеводою Дюможировымъ, но черезъ два года возобновилъ свои набѣги на Тару. Въ 1598 г. онъ былъ разбитъ воеводою Воеяковичемъ на голову; весь его отрядъ былъ перебитъ, семейство захвачено въ плѣнъ и отправлено въ Москву, а самъ онъ едва спасся, уйдя въ низъ по Оби. Скитаясь затѣмъ въ степяхъ верхняго Иртыша, онъ занимался кражею скота у калмыковъ; спасаясь отъ ихъ мести, бѣжалъ къ ногаямъ, которые убили его. Ср. Словцовъ, «Кто былъ К.» (въ «Восточномъ Обзорѣнн», 1882 г., № 39 и 40).

В. Р.—г.

Кучургань—озеро (лиманъ) на границѣ Тираспольскаго и Одесскаго уу. Херсонской губ., 13 в. въ длину и 2—3 в. въ ширину, съ прѣсной водой; съ С принимаетъ р. К., нерѣдко пересыхающую въ жаркую пору.

Кучъ—см. Качъ.

Кушаданъ—см. Кушъ-Адакси.

Кушане (стар.)—великокняжескіе, царскіе и боярскіе, дѣлались изъ разноцвѣтныхъ шелковъ, часто съ примѣсью золота и серебра. У Бориса Годунова К. были изъ «золотой и шелковой разноцвѣтной камки и изъ обьяри». Алексѣй Михайловичъ всегда почти надѣвалъ при К. «ножикъ», оправленный золотомъ и камнями.

Кушане—горная рѣчка Кубанской обл., впадающая съ лѣвой стороны въ Пшеху, притокъ р. Бѣлой. Она начинается многими источниками изъ горъ, покрытыхъ почти сплошными гѣсами. Такимъ же характеромъ отличается и вся долина К.

Кушелевы и **Кушелевы-Везбородко**—русскій графскій и дворянскій родъ, происходящій отъ Василія Борисовича К., пожалованнаго помѣщикомъ при Іоаннѣ III Липуцъ Федоровичъ К. былъ намѣстникомъ въ Ладогѣ (1583), а братъ его Дмитрій—воеводою въ Клинъ. Двое К. убиты при взятіи Казани (1552), двое—въ походѣ противъ Стеньки Разина (1671). Григорій Григорьевичъ К. († 1833), одинъ изъ любимцевъ Павла I, былъ вице-президентомъ адмиралтействъ-коллегіи; перевелъ съ франц. нѣсколько сочиненій о морскомъ дѣлѣ. Изъ его сыновей Григорій Григорьевичъ († 1855) былъ директоромъ артиллерійскаго департамента военнаго министерства, а Александръ Григорьевичъ (1800—55), получившій въ 1816 г. дозволеніе присоединить къ своей фамиліи фамилію дѣда своего по матери, гр. Везбородко, былъ государственнымъ контролеромъ (см. Везбородко, III, 270); его стараниями въладская гимназія кн. Везбородко преобразована въ лицей того же имени (см.). Сынъ его Григорій († 1876) основалъ журналы «Русское Слово» и «Шахматный Листокъ», написалъ «Очерки и рассказы» (СПб. 1867, подъ псевд. Грицко Григоренко) и «Очерки и рассказы и путевыя замѣтки» (СПб., 1868) и положилъ основаніе слѣб. шахматному клубу. Со смертію Григорія Александровича пресѣлся родъ гр. К.-Везбородко. Изъ дворянскій вѣтви К. Иванъ Ивановичъ († 1816) и сынъ его Егоръ († 1826) были сенаторами. Родъ К. внесенъ въ VI и II ч. родосл. кн. С.-Петербургской и Псковской губ. (Гербовникъ II, 84; IV, 11).

Энциклопед. Словарь, т. XVII.

Кушменовъ-Дмитревскій (Дмитрій Федоровичъ)—музыкантъ. Изд.: «Нов. и полная гитарная школа» (СПб. 1814); «Школа или начальное основаніе для семиструнной гитары» (СПб., 1816); «Между-Дѣлье или собраніе образцовыхъ пьесъ для семистр. гитары» (СПб., 1819; 100 №№); «Опытъ музык. искусства или легчайшій способъ сочинять пьесы для піано-форте» (СПб., 1822) и мн. др. Перевелъ съ итальянскаго, со своими дополненіями: Азіоли, «Музыкальная грамматика» (СПб., 1826).

Кушменовъ-Дмитревскій (Федоръ)—музыкантъ, авторъ «Школы или самоучителя для гуслей» (СПб., 1808; 2-е изд. 1810).

Кушингъ (Калебъ Cushing, 1800—1879)—сѣверо-американскій юристъ и политическій дѣятель; былъ депутатомъ и сенаторомъ штата Массачусеттс, потомъ членомъ палаты депутатовъ федер. конгресса; долго жилъ въ Испаніи и написалъ «Reminiscences of Spain» (1833). Въ 1848 г. заключилъ первый договоръ Съѣз. А. Штатовъ съ китайскимъ правительствомъ. Принималъ участіе въ мексиканской войнѣ 1847 г. До начала гражданской войны К. стоялъ на сторонѣ рабовладельцевъ, но послѣ первыхъ военныхъ дѣйствій перешелъ на сторону союза. Въ 1872 г. принималъ участіе въ женевской конференціи для разрѣшенія вопроса объ Алабамѣ (см. I, 346) и напечаталъ по этому поводу: «The treaty of Washington» (Нью-Йоркъ, 1873). Позже былъ посланникомъ въ Испанію. См. Savage, «Our living representative men» (Филадельфія, 1860), и «Memorial of Cushing» (Бостонъ, 1880).

Кушиты:—1) обитатели государства Кушъ; 2) въ широкомъ смыслѣ Лелуіусъ называлъ кушитами восточно-африканскій несемитическій племена галла, сомали, бшпаринъ и др., къ которымъ онъ причислялъ также древнѣйшее населеніе Вавилоніи и финикійцевъ. Онъ предполагалъ, что К., какъ мореходный народъ, распространили возникшую въ долинѣ Евфрата культуру въ Африкѣ и передней Азіи. Гипотеза эта обратила на себя вниманіе, была одно время популярна, но въ настоящее время специалистами оставлена. Ср. Lepsius, «Nubische Grammatik» (В., 1880).

Кушкъ—рѣка въ южн. части Закаспійской обл., лѣвый притокъ р. Мургаба, беретъ начало въ авганскихъ предѣлахъ къ СВ отъ Герата на сѣв. склонѣ хребта Сефидъ-кухъ (Парапамизъ), отдѣляющемъ бассейнъ Мургаба и Теджена (Герирудъ), близъ переваловъ Кашка и Зормасть. Принявъ съ обѣихъ сторонъ прѣсноводныя рѣчки и ручьи, К. протекаетъ въ сѣв.-зап. направленіи мимо авг. сел. К. до урочища Чоръ-дара, откуда поворачиваетъ на С и служитъ границей между Россіей и Авганістаномъ между уроч. Чильдугтеръ и устьемъ рѣки Мохоръ, впадающей слѣва въ К. Отсюда рѣка протекаетъ по русской территоріи, направляясь въ общемъ по пустынной и мало населенной мѣстности на СВ до впаденія, немного ниже моста Ташъ-кепри, въ Мургабъ. Ниже впаденія р. Мохора въ К. справа впадаютъ періодически соленые ручьи Шоръ-Арабъ и Шоръ-сефидъ, а еще ниже по теченію у поста Чемакъ-и-бидъ въ К. слѣва

впадает периодический соленый ручей Шорь-хорь (Егры-гекъ); отсюда вода въ К. приобретает замѣтный солоноватый вкусъ. Въ нижнемъ теченіи, гѣтомъ, К. нерѣдко пересыхаетъ. Длина К. около 200 в., среднее паденіе около 2½ фт. на версту, ср. скорость теченія до 3 фт. въ секунду. Ширина К. въ среднемъ теченіи до 3 саж., глубина 3—4 фт. Во время весенняго половодія количество воды, несомой К., сильно увеличивается, рѣка течетъ со скоростью до 25 фт. въ секунду и въ нижнемъ теченіи имѣетъ до 300 саж. шир. В. М.

Въ 1883 г. авганскій эмиръ Абдурахманъ, покровительствуемый англичанами, сталъ расширять предѣлы своего ханства и, между прочими землями, захватилъ оазисъ Пенде, принадлежавшій русскимъ подданнымъ, сарыкамъ. Такое положеніе дѣлъ и въ особенности занятіе авганцами Ташъ-кепри — пункта, бесспорно принадлежащаго сарыкамъ, вынудило русское правительство сформировать особый мургабскій отрядъ (3 роты, 4 сотни, 4 орудія). Въ первыхъ числахъ марта 1885 г. отрядъ этотъ, подъ начальствомъ командовавшаго войсками Закаспійской обл., ген.-лейт. Комарова (см.), собрался на р. Мургабъ, а 18-го числа приблизился къ позиціи авганцевъ у Ташъ-кепри, не доходя до нея 4—5 в. Одинъ изъ офицеровъ англ. миссіи, командированный въ Пенде, старался завязать частные переговоры съ лицами свиты ген. Комарова; но въ это время авганцы приняли столь враждебное и вызывающее положеніе относительно нашихъ войскъ, что вынудили ген. Комарова приступить къ рѣшительнымъ дѣйствіямъ. Раннимъ утромъ отрядъ нашъ двинулся къ К., но и приблизившись къ непріятельской позиціи не начиналъ дѣла, пока съ авганской стороны не послѣдовалъ первый выстрѣлъ. Тогда произведена была атака, кончившаяся бѣгствомъ противника. Нашъ отрядъ его не преслѣдовалъ. 19 марта къ ген. Комарову явился депутатъ отъ независимыхъ сарыковъ и эрсаринцевъ, съ просьбою принять ихъ въ русское подданство, вслѣдствіе чего изъ земель, очищенныхъ авганцами послѣ кушкинскаго пораженія, учрежденъ Пендинскій округъ. Граница его съ Авганистаномъ точно опредѣлена протоколомъ 10 іюля 1887 г. и фактически установлена нашими и англійскими делегатами въ концѣ августа 1888 г.

Кушнеревъ (Иванъ Николаевичъ)—писатель. Помѣщалъ бытовые очерки обличительнаго характера въ «Искрѣ», «Вѣкѣ» (П. И. Вейнберга) и др.; часть ихъ вошла въ сборникъ: «Очерки и рассказы» (М., 1862 и позже). Основатель журнала «Грамотей» (IX, 536), въ 1869—72 г. издавалъ «Всеобщую Газету»; издалъ еще «Альбомъ стараго сатира» (М., 1888) и др. Имѣетъ въ Москвѣ обширную типографію и книгоиздательство (К. и К°).

Кушниковы—русскіе дворянскіе роды. Одинъ изъ нихъ восходитъ къ 1-ой половинѣ XVI в. Сергій Сергѣевичъ К. (1765—1839) былъ спб. губернаторомъ и сенаторомъ. Этотъ родъ К. внесенъ въ VI ч. род. кн. Таврической губ. (Гербовникъ, VII, 25). Другой родъ восходитъ къ началу XVII в. и внесенъ въ VI ч. род. кн. Ярославской губ. В. Р.

Кушумъ—степная рѣчка, рукавъ р. Урала, отдѣляющійся отъ него близъ Кушумскаго пос. Скворкинской ст. Уральскаго у. Уральской обл. и текущій съ С на Юпо направленію къ р. Вол. Узени и Камышъ Самарскимъ озерамъ на протяженіи болѣе 300 в. Теченіе бываетъ лишь весной, когда и вода въ немъ прѣсная, гѣтомъ онъ во многихъ мѣстахъ пересыхаетъ и вода дѣлается горько-соленой. Въ нижней своей части онъ образуетъ широкія озера, а затѣмъ теряется въ разливахъ. Въ большія воды вода изъ Урала по соединительной системѣ озеръ доходитъ черезъ К. до Вол. Узени, а вмѣстѣ съ водою и рыба. Н. Б.

Кушъ—древнее названіе странъ къ Ю отъ Египта, въ особенности нильской долины до впаденія Голубого Нила. Цари двѣнадцатой египетской династіи (около 2100 до Р. Х.) успѣли покорить всю сѣверную Нубію, до страны за вторымъ катарактомъ. Въ слѣдующіе вѣка нубійскія владѣнія снова были утрачены и цари XVIII-й династіи (ок. 1800—1400 г.) принуждены были снова начать покореніе ихъ. Тутмесь I и Тутмесь III (1503—1449 г. до Р. Х.) распространили границы государства на Ю до Судана. Съ этого времени К. сдѣлалась египетской провинціей, которая управлялась особымъ викаромъ, «каревичемъ К.». Главнымъ городомъ была Напата, подъ 19° с. ш. Когда, около 1000 г. до Р. Хр., ливійскіе наемники стали все болѣе стѣснять власть египетскихъ царей, многие изъ рода египетскихъ первосвященниковъ переселились въ К. и основали здѣсь собственное царство, царь котораго былъ совершенно независимымъ отъ жрецовъ Аммона въ Напата. Двумя столѣтіями позже эеопетскіе цари временно подчинили верхній Египетъ, и царь Пьянхъ въ 775 г. до Р. Хр. проникъ даже до дельты. Одинъ изъ преемниковъ его, Шабака (Сабаконъ), въ 728 г. завладѣлъ Египтомъ; но въ 670 г. царь Тахарка былъ побѣжденъ ассирійскимъ царемъ Асаргадономъ и изгнанъ изъ Египта. Попытка его преемника Тануатамуна вновь завоевать Египетъ осталась безуспѣшною. Начиная съ этого времени нѣтъ почти извѣстій о судьбахъ страны К. Камбизъ изъ Египта предпринималъ походъ туда; Дарій I перечисляетъ ее между своими провинціями. Впрочемъ, въ это время столица, Напата, была передвинута вверхъ по рѣкѣ, въ Мароэ (подъ 17° с. ш.). Это новое государство скоро впало въ полное варварство. На мѣсто египетскаго языка явился туземный, для котораго пользовались особыми, заимствованными у египтянъ іероглифами и особымъ курсивомъ; ни тѣ, ни другой еще не разгаданы. Изъ исторіи этого новаго царства извѣстно мало. Въ первой половинѣ III в. до Р. Хр. царь Эртаченъ положилъ насильственный конецъ господству жрецовъ. Его преемники часто боролись съ римлянами за обладаніе сѣверной Нубіею. Около 600 г. по Р. Х. это государство уступило мѣсто христіанскому нубійскому царству. См. Египетъ (XI, 524—7) и Нубія.

Кушъ-Адассе (Kusch-Adassi, итальян. Скаланова)—гавань въ малоазіатскомъ вилаетѣ Андинъ, на мѣстѣ древняго Мараэзіона; 10000 жит.; торговля виномъ, изюмомъ и хлѣ-

юмъ. Гавань съ С ограждается о-вомъ *Куш-Ада*, т. е. Птичьимъ о-вомъ.

Мушъ-Мурунь (Денгизъ-куль тожь)—озеро Акмолинской обл., на границѣ ея съ Тургайской обл., занимаетъ поверхность въ 600 кв. в. и окружено густыми зарослями камыша; въ горько-соленой водѣ этого озера много рыбы. К. - Мурунь принимаетъ въ себя р. Бурукту и даетъ начало р. Убаганъ или Абугу.

Мушесеман — ст. Кубанской обл. Ейскаго отд. Жит. 5881, церковь, школа. Торгово-промышленныхъ завед. 92, фабрикъ и заводовъ 7, тонкорунныхъ овецъ болѣе 20 тыс. штукъ, молотилокъ 12 паровыхъ и 3 конныхъ; мельницъ 1 паровая, 16 конныхъ, 3 вѣтряныхъ и 1 водяная.

Мушесеміи (Иванъ Аванасъевичъ)—таджикскій балетристъ (1847—76); род. въ Красноярскѣ, воспитывался въ мѣстной гимназ. Въ 1866 г. К. прѣхалъ въ СПб., гдѣ долго велъ жизнь безпріютнаго пролетарія. Онъ поощрялъ рассказы въ «Искрѣ», «Петерб. Листѣ» и др., но сбытъ ихъ былъ такъ необеспеченъ, что часто приходилось голодать или браться за поденную работу. Однажды, перевозя тачку съ грузомъ съ судна на берегъ, К. упалъ въ Неву. Его спасли, но онъ простудился и долженъ былъ лечь въ больницу. Здѣсь онъ рѣшилъ написать крупное произведение. Чтобы имѣть возможность купить бумагу и свѣчку, К. продавалъ другимъ больнымъ свои порціи мяса. Наконецъ, романъ «Николай Негоревъ или благополучный россиянинъ» былъ оконченъ. Некрасовъ принялъ молодого автора очень радушно, крупнымъ авансомъ вывелъ его изъ нужды и помѣстилъ романъ въ «Отеч. Запискахъ» 1871 г. (отд. СПб. 1872). Герой романа — благополучный россиянинъ, не чуждый хорошихъ порывовъ, но все приносящій въ жертву карьерѣ, нарисованъ очень живо; въ другихъ лицахъ много типичнаго. Послѣдующіе рассказы К., если не считать очерка изъ сибирской горнозаводской жизни («Отечественныя Записки», 1876 г., подъ псевдонимомъ *Хайдаковъ*), написаны бойко, но незначительны по содержанию, чему способствовало постоянно увеличивавшееся пристрастіе К. къ спиртнымъ напиткамъ. Въ послѣднее время жизни К. былъ литературнымъ обозрѣвателемъ «Новостей», «Сына Отечества» и «Пчелы». Отд. вышли: «Маленькіе рассказы. Очерки, картинки и легкіе наброски» (СПб. 1875) и «Неизданные рассказы» (СПб. 1882).

Мушей правданикъ (shag hassuccoth) — одинъ изъ трехъ главныхъ еврейскихъ праздниковъ; начинается 15 дня седьмого мѣсяца (Тисри) и продолжается 8 дней; установленъ въ память 40-лѣтняго странствованія евреевъ по пустынѣ, почему народъ на время праздника поселялся въ К., т. е. шалашахъ изъ древесныхъ вѣтвей. Въ храмѣ каждый день приносились въ жертву тельцы; народъ съ вѣтвями пальмъ и другихъ деревьевъ въ рукахъ пѣлъ хвалебные псалмы (hallel). Послѣднее сохраняется до нашего времени; устраиваются и К., въ которыхъ совершается трапева. Ср. С. Терновскій, «Праздникъ К. у евреевъ» (Каз., 1890).

Мушесіе—обильное появленіе у злаковъ боковыхъ побѣговъ: обыкновенно на нижнемъ узлѣ стебля, соприкасающемся съ поверхностью почвы, при достаточномъ поступѣ свѣта, появляются стеблевые почки и изъ нихъ развиваются побѣги, болѣею частью 3—одни главный и два боковыхъ. При благоприятныхъ условіяхъ эти первичные побѣги могутъ образоваться у своего основанія новые—вторичные, вторичные дать побѣги третичные, а эти послѣдніе—иногда побѣги четвертаго порядка, такъ что въ общемъ образуется кустъ изъ многихъ стеблей, дающихъ колосья. Всѣ эти узловые побѣги съ теченіемъ времени укореняются. Сильно кустятся: озимая рожь ивановская, мамонтъ и др.; озимая пшеница Бестегорна, «модель» и др., изъ кормовыхъ много лѣтнихъ травъ, луговикъ дернистый (*Aiga caespitosa*).

Муэма (Хуанъ-де-ла Суева) — испанскій поэтъ и драматургъ, род. въ 1550 г. въ знатной семьѣ; годъ смерти неавѣстенъ. Въ 1606 г. издалъ «Ejemplar poético». Это — первая въ испанской литературѣ попытка создать въ дидактической поэмѣ, проникнутой національнымъ духомъ, правила о поэтическомъ искусствѣ, ничто въ родѣ гораціевской поэтики. Написанный терцетамъ, «Ejemplar poético» К. содержитъ въ себѣ немало остроумныхъ критическихъ замѣчаній, но въ немъ нѣтъ метода и послѣдовательности. К. написалъ множество талантливыхъ, но мало выдержанныхъ произведеній въ самыхъ разнообразныхъ отрасляхъ литературы. Изъ драмъ К. лучшими считаются «Comedia del sacro de Roma y muerte de Borbon», «Siete Infantes de Lara», «Barnardo de Carpio». Комедія «El Infamador» («Клеветникъ») замѣчательна тѣмъ, что ея герой, Леуцино, послужилъ, повидимому, для Гирсо де-Моллина образцомъ его знаменитаго «Burlador de Sevilla».

Муэмаъ де Вега (Cuevas de Vega) — гор. въ испанской провинціи Альмерія, на р. Альмандоръ, съ мавританскимъ замкомъ. 20027 жит. Обязанъ своимъ процвѣтаніемъ находящимся въ сосѣдней Сьеррѣ Альмагеррѣ богатымъ серебрянымъ копань.

Муэмаи (Суенса) или *Рамба*—г. въ южн. амер. респ. Эквадоръ, въ обширной равнинѣ на выс. 8640' н. ур. м. Университетъ. Торговля сыромъ, конфетками, шляпами, корой деревьевъ и сельскими произведеніями. Въ окрестностяхъ много перуанскихъ древностей. Большіе сахарные заводы. Къ Ю гора Таркви, которая избрана была Кондаминоиъ и др. франц. астрономами для установленія меридіана въ 1742 г. Жит. около 20000.

Муэнь-лунь, Куэнь-лунь, Куэнь-лунъ (Kouen-loun, K.-lun, Kun-lun и Kou-louun—франц. географовъ; Künlun, Kuen-luen, Kwen-lun—нѣмецкихъ, Kuenlün, Kwenlun—англійскихъ).—Названіе К.-лунъ встрѣчается въ лѣтописяхъ (книга Sukung) китайской исторіи за 2800 лѣтъ до Р. Хр., какъ названіе горной страны въ области между Куку-норомъ, Цай-дамомъ и южнѣйшей провинціей Гань-су; въ послѣдствіи китайскіе ученые относили это названіе, въ тѣсномъ смыслѣ, то къ хребту Баянъ-хара, въ горахъ котораго беретъ начало Жел.

тая рѣка, то ко всей горной странѣ въ верховьяхъ Желтой рѣки, то, наконецъ, къ хребтамъ къ Ю отъ Хотана, считая за истоки Желтой рѣки Яркендъ-дарью или Таримъ. Европейская наука относитъ это географическое названіе ко всей совокупности горныхъ хребтовъ, поднимающихся въ серединѣ Азіатскаго материка между высокими нагорьями Тибета и Таримскимъ бассейномъ и продолжающихся далеко на востокъ во внутренней Китай между бассейнами Желтой рѣки (Хуанъ-хэ) и Голубой рѣки (Янь-дзы-дзянь). Первое знакомство европейцевъ съ горами К.-луна относится къ среднимъ вѣкамъ, когда въ 1290—75 Марко Поло совершилъ свое знаменитое путешествіе; къ этому же времени относятся и рассказы арабскихъ путешественниковъ. Изъ путешественниковъ, проникшихъ въ самую глубь Центральной Азіи съ полов. XVII до половины нашего столѣтія, особенно замѣчательны: калудинскій монахъ Деиздери, Муркрофтъ (1812) и его спутникъ Мирза-Изазетъ-Улахъ, миссионеры Гюль и Габа. Новѣйшій періодъ путешествій, коснувшихся западныхъ частей К.-луна, начинается знаменитымъ путешествіемъ братьевъ Шлагинтейтовъ (1856); далѣе слѣдуетъ Джонсовъ, Хайордъ, Шау, Форсайтъ со своими спутниками Керъ, Юнгтезбендомъ, Доверномъ (1889—90). Цѣлый рядъ русскихъ путешественниковъ обнимаетъ своими изслѣдованіями западный и средний К.-лунь: Пржевальскій (1870—85), Потанинъ (1884—86), братья Грумъ-Гржимайло (1889—90), Громбчевскій (1888—90), Пѣвцовъ со своими спутниками (Вогдановичъ, Роборовскій, Коаловъ, 1889—90) и Обручевъ (1892—94). Въ то же время продолжаютъ изслѣдованія англичанъ и путешественниковъ Западной Европы и въ другихъ частяхъ К.-луна: Пундитъ Кришна, Керъ и Дальгейшъ, американецъ Рокхилъ (Rockhill, 1891), экспедиція принца Туркесскаго и Вонвало (1889—90), наконецъ, въ 1894 г. погибаетъ среди хребтовъ средняго К.-луна смѣлый французъ Дютрейль де-Ренъ (1891—1894). Восточный К.-лунь изслѣдованъ лучше всѣхъ остальныхъ частей этой системы трудами Рихтгофена (1866—72) и экспедиціей гр. Сечена (1877—80). Наконецъ, экспедиція англичанъ Боуэра и Торольда (1891—1893) даетъ важные матеріалы для географіи К.-луна. Главное сѣверо-западное направленіе системы К.-луна близко совпадаетъ съ направленіемъ хребтовъ Гиндукуша и далѣе на западъ хребтовъ передней Азіи; отсюда возникло предположеніе географовъ древности о проходящей на параллели о-ва Родоса горной цѣпи, которая дѣлитъ материкъ Азіи на двѣ части. Гумбольдтъ, опираясь на замѣчательный параллелизмъ между хребтами средней Азіи, раздѣлилъ ихъ на пять системъ, изъ которыхъ четыре широтныхъ: Гималайская, К.-лунская, Тянь-шанская, Алтайская и одна меридиональная: Болорская. Изъ нихъ система К.-лунская, поражающая непрерывностью и неизмѣнностью своего направленія, «позвоночный столбъ» Азіи по выраженію Гумбольдта, и продолжается на западъ въ Гиндукушъ и Эльбурсъ. Изслѣдованіями русскихъ географовъ (Федченко, Мушкетовъ) было доказано,

что самостоятельныхъ меридиональныхъ поднятій въ средней Азіи не существуетъ. Рихтгофенъ, отнѣсивъ на материкъ Азіи проявленіе сѣверо-восточнаго и сѣверо-западнаго направленій горъ, распредѣлилъ хребты средней Азіи въ различныхъ системы опредѣленныхъ направленій; въ основу своихъ орографическихъ представленій о К.-лунѣ онъ положилъ прямолинейность сѣверо-западнаго (WNW) простиранія этой системы. Мощная система хребтовъ К.-луна занимаетъ срединное выдающееся положеніе на Азіатскомъ материкѣ; къ С отъ нея находится впадина (бывшее Хань-ханское третичное море), а къ Ю—нагорье Тибета. Система К.-луна простирается отъ $74\frac{1}{2}^{\circ}$ до 118° в. д. отъ Гринича на протяженіи почти 8850 км. Постепенно все расширяясь къ ЮВ, но оставаясь неизмѣнно между 30-й и 40-й параллелями, система этихъ горъ достигаетъ въ средней ихъ части, на меридіанѣ Куку-нора, ширины 800 км. (отношеніе длинной и короткой осей 1:4,7). Уступая Гималаямъ по высотѣ отдѣльныхъ вершинъ, К.-лунъ превосходитъ ихъ средней высотой своего гребня (ок. 6000 м.). Какъ горизонтальное, такъ и вертикальное расчлененіе К.-луна не одинаково для различныхъ его частей, хотя въ общемъ прямолинейность простиранія и однообразный видъ горъ, поднимающихся на подобіе гигантскихъ стѣнъ съ ровнымъ гребнемъ, являются отличительными чертами этой системы. Согласно Рихтгофену, можно раздѣлить К.-лунъ на *западный, средний и восточный*; въ первомъ и второмъ изъ нихъ выдѣляются еще поясы: собственно западный К.-лунъ, окраинныя горы сѣверо-западнаго Тибета, Тянь-шанъ и средний К.-лунъ. *Западный К.-лунъ* протягивается приблизительно между $74\frac{1}{2}^{\circ}$ и 89° в. д. отъ Гринича. Эта часть системы представляетъ дугобразно изогнутый поясъ горъ, ограничивающій Таримскій бассейнъ, Восточный Туркестанъ, съ Ю и ЮЗ. Часть этого пояса, ограничивающая Таримскій бассейнъ съ ЮЗ, можетъ быть выдѣлена въ особую группу собственно западнаго К.-луна (къ З отъ 82° в. д. или прорыва Керійской рѣки), характеризующагося направленіемъ WNW—ESE и NW—SE. Система горъ съ простираніемъ ENE—WSW, начинающаяся приблизительно отъ прорыва Керійской рѣки и отдѣляющая Вост. Туркестанъ отъ нагорья Тибета, можетъ быть выдѣлена въ иную группу или поясъ окраинныхъ горъ сѣверо-западнаго Тибета (Вегенеръ, Вогдановичъ). Собственно западный К.-лунъ представляетъ рядъ параллельныхъ хребтовъ, отороченныхъ на сѣв.-вост. ихъ сторонѣ широкой полосой предгорій; перевалы черезъ эти параллельные хребты повышаются отъ 9—10 т. фт. (Акь-корумъ, Улугатъ, Тамзунъ-даванъ) до 16—17 т. (Кокеланъ, Тахта-корумъ, Чирахъ-сады). Хребтъ, черезъ который ведутъ послѣдніе три перевала, а далѣе на ЮВ — перевалы Янги-даванъ и Наяханъ ($19\frac{1}{2}$ и $18\frac{1}{2}$ т. ф.) представляетъ для этой части системы главную цѣпь простиранія WNW—ESE, рѣзко ограниченную съ юга продольной долиной, различныя части которой заняты верхними течениями Яркендъ-дарья (здѣсь Раскемъ - дарья) и Каракаша. Отъ истоковъ Каракаша на

ЮВ до верховій Керіи - дарья страна, ограниченная на С этимъ главнымъ поднятіемъ К.-луня, представляетъ плоскую возвышенность абсолютной высоты отъ 15½ до 17 т. футовъ; нивья безснѣжныя горы разсыпаны здѣсь среди мертвыхъ равнинъ съ солеными и горькими озерами (долины Линзи-тань, или К.-луньская, Содовая и Бѣлая, или Аксай-чикъ). Вообще покатая къ СЗ, возвышенность эта переходитъ въ этомъ направленіи въ сложное поднятіе К.-луня и Каракурума. Но до сихъ поръ нельзя съ точностью установить, гдѣ начало зап. К.-луня. Разсматриваемый отрывокъ К.-луня продолжается къ ЕSE, отъ р. Юрункаша подъ названіемъ Керійскаго хребта, до прорыва Керійской рѣки, гдѣ начинаетъ обнаруживаться измѣненіе пространства въ ENE; съ такимъ простираниемъ продолжаются горы вдоль южной окраины Таримскаго бассейна, и поясъ горъ собственно западнаго К.-луня сѣвается поясомъ окраинныхъ горъ сѣверо-западнаго Тибета. Средняя высота гребня въ собственно западномъ К.-лунѣ нѣсколько возрастаетъ отъ СЗ къ ЮВ, превышая между 77 и 81 меридіанами 20000'. Между 77 и 78 меридіанами находится высшая изъ вершинъ, измѣренныхъ тригонометрически въ западномъ К.-лунѣ, именно К.—22874' (6819 м.). Средняя высота переваловъ черезъ главный хребетъ измѣняется отъ 15000' до 19600' и средней высоты гребня и проходовъ мало отличаются отъ средней высоты вершинъ; только глубокія долины Каракаша около Шахидулла-Ходжи, Яркендъ-дарья и др. понижены до 12300' (Шлагинтейтъ, Громбчевскій). Хотя западный К.-лунь относится къ областямъ, неимѣющимъ стока къ морю, но значительная рѣчная система Тарима съ притоками, отчасти уже его недостижимыми (Хотанъ-дарья, Керія-дарья), оказываютъ еще настолько сильное противодѣйствіе сглаживающему вліянію вѣтра, что эта часть горной системы далеко не представляетъ таковой безжизненной вида, какъ горы, ограничивающія сѣверо-западный Тибетъ; вѣроятно, сюда доходятъ водяныя пары изъ Индіи. Этимъ можетъ быть объясняется и относительное обиліе ледниковъ въ части К.-луня между 77 и 80 меридіанами. По опредѣленію Шлагинтейта, нижній конецъ ледника въ проходѣ Ильчи опускался до 14000'; приблизительно на такой же высотѣ наблюдались старыя морены въ долинѣ р. Пахпу (Громбчевскій, Богдановичъ). Снѣговая линія въ западномъ К.-лунѣ проходитъ (Богдановичъ) на южномъ склонѣ на средней высотѣ 16800', а на сѣверномъ склонѣ ниже на тысячу футовъ; по Шлагинтейту, для болѣе восточной части высота снѣговой линіи на южномъ склонѣ, 15800', а на сѣверномъ 15100' и проч. Сѣверный склонъ западнаго К.-луня отличается замѣчательнымъ обиліемъ лѣтнихъ дождей, приносимыхъ сѣверными вѣтрами, чѣмъ и объясняется (Шлагинтейтъ, Пржевальскій) пониженіе снѣговой линіи въ части горъ между Керіей-дарьей и Яркендъ-дарьей, т. е. между 82 и 77 меридіанами. Поясъ окраинныхъ горъ сѣверо-западнаго Тибета начинается приблизительно около 82° в. д. Русскимъ хребтомъ Пржеваль-

скаго, или Акъ-каръ-чэмыгъ-тагомъ (Вѣснонж-ный скалистый хребетъ) туземцевъ, который постепенно къ В принимаетъ болѣе широкое развитіе, снѣговымъ является лишь одинъ хребетъ, при чемъ снѣговыми горами являются то передній (Астынь), то задній (Узю) хребетъ. Непосредственнымъ продолженіемъ къ востоку Русскаго хребта нужно считать (Пѣвцовъ) хребетъ Акка-тагъ, восточнѣе извѣстный подъ именемъ хребта Пржевальскаго. Отъ прорыва Керійской рѣки параллельныя цѣпи Русскаго хребта простираются въ направленіи ENE къ WSW. Долина р. Кара-мурена какъ-бы ограничиваетъ на С наибольшую выпуклость дугообразнаго изогнутія при слияніи хребтовъ Русскаго и Акка-тага. Въ сводѣ этого дугообразнаго изогнутія приходятся массивныя снѣговые гранитныя группы Ширманлай и Сарыколь. Къ С отъ свода дугообразнаго пояса хребтовъ Русскаго и Акка-тага, въ вершинахъ р. Кара-мурена, начинается снѣговой хребетъ Токузь-дабаль NE пространства; положу дугою онъ потомъ направляется къ SE до хребтовъ южной окраины Цайдама. Въ средней части дугообразный поясъ горъ раздвояется. Южная часть соединена была Пржевальскимъ подъ названіями хребтовъ Московскаго и Колумба, а сѣверная—Цайдамскаго. Сѣвернѣе этого пояса, при выходѣ Черченъ-дарья изъ горъ, начинается слѣдующій, также двойной поясъ: южная вѣтъ—Судамъ-тагъ и Юсупъ-алыкъ-тагъ, или Чименъ-тагъ, а сѣверную вѣтъ его составляетъ Астынь-тагъ Пржевальскаго (Астынь-тагъ); снѣговыми горами является только южная вѣтъ. Простирание на ENE около 64° в. д. начинаетъ переходить въ EW, и дальше появляются болѣе значительныя высоты западныхъ окраинъ Нань-шаня. Каждый изъ изгибающихся поясовъ сложенъ изъ отдѣльныхъ хребтовъ, оконечности которыхъ кулисообразно заходятъ одна за другую. Въ мѣстахъ слиянія отдѣльныхъ хребтовъ, какъ и слияніяхъ (или раздвоенія) поясовъ, замѣчаются или массивныя поднятія гранита (Темирлыкъ-тагъ или Шапка Мономаха, Тохта-пера или Кремль и др.) или наоборотъ — удобные проходы (Музгусъ, Кара-чука и др.). Въ мѣстѣ прорыва Керійской рѣки, къ Ю отъ Полу, можно предполагать (по съемкамъ Кунь-луня и Керіи) кулисообразное отношеніе оконечностей Русскаго хребта и хребта Керійскаго, и здѣсь также замѣчаются мощное поднятіе въ видѣ снѣговой группы Люшь-тагъ (Царя-Освободителя; 6000 м.) и въ то же время проходитъ черезъ горы. Пояса предгорій зап. К.-луня, суженная въ Керійскомъ хр., къ В отъ прорыва Керіи-дарья сѣвается широкимъ покатымъ подножіемъ съ грядами и увалами (такъ наз. кыры). Слагающія ихъ мощныя отложенія продуктовъ разрушенія горныхъ породъ и послѣдствіями рѣчныхъ образованія погребаютъ здѣсь незначительныя гребни, параллельные главной цѣпи горъ, и поднимаютъ подножіе Русскаго хребта до высоты 7½, и даже 10 т. футовъ. На меридіанѣ Лобъ-нора отъ подножій горъ начинается относительно крутой спускъ до высотъ 2800—2600 фт. (Лобъ-норъ). Съ юж-

ной стороны горы, отдѣляющія впадину Таримскаго бассейна отъ нагорья сѣв.-зап. Тибета, поднимаются такой же неприступной стѣной, какъ и горы западнаго К.-луна надъ плоской возвышенностью Ливзи-тань. У подножя окраинныхъ горъ разстиается высокая (15—17 т. фт.) щебнево-каменистая пустыня. Высота отдѣльныхъ вершинъ въ окраинныхъ горахъ, повидимому, много не превосходитъ высоты 20000'—21000' (Люшъ-тагъ, Ширманлай). По высотѣ гребня (ок. 20000') и по высотѣ сѣговой лини на южномъ склонѣ (19229') среди разсмотрѣнныхъ хребтовъ значительно выдѣляется Акъ-каръ-чэмыль тагъ, въ своей наиболѣе суженой части къ Ю отъ Ниц, и хребетъ Аккатагъ. Слѣдующіе къ С дугообразно изогнутые хребты обнаруживаютъ менѣе значительныя высоты гребней (около 18—18½ т. футовъ), болѣе пониженное положеніе сѣговой лини на южномъ склонѣ (17000'), но въ общемъ болѣе значительное развитіе вѣчныхъ снѣговъ. Вмѣстѣ съ тѣмъ уменьшается и разница въ высотахъ сѣговой лини на сѣверномъ и южномъ склонахъ; вообще эта разница тѣмъ значительнѣе, чѣмъ поясъ этихъ горъ является болѣе суженнымъ, именно въ Русскомъ хребтѣ; рѣдкость широкихъ и пологихъ мульдъ въ снѣжныхъ областяхъ горъ составляетъ одно изъ главнѣйшихъ условій незначительнаго здѣсь развитія ледниковъ и малой ихъ величины. Съ расширеніемъ пояса окраинныхъ горъ развитіе вѣчныхъ снѣговъ усиливается (хр. Акка-тагъ, Токузь-дабанъ, Юсупъ-алмыкъ-тагъ), увеличивается и количество ледниковъ даже при меньшей абсолютной высотѣ горъ. Южный склонъ окраинныхъ горъ и прилежащя грядовыя цѣпи сѣверо-западнаго Тибета, остающіяся при высотахъ 18—19000' непокрытыя вѣчными снѣгами, служатъ скудными источниками верховой рѣчкы, теряющіяся среди галечныхъ и щебневыхъ отложеній подножя сѣвернаго склона и песковъ пустыни Такла-маканъ-кумъ (Ниядаръ, Толанъ-ходжа, Кара-муренъ и другія). Мертвыя щебнево-каменистая пустыня сѣверо-западнаго Тибета какъ бы продолжается въ продольная долины между хребтами разсматриваемаго пояса системы К.-луна (долины р. Сарыкъ-туса, оз. Даши-куль, озеро Ачикъ-куль и Аякъ-кумъ-куль), а съ С несутся пылевые туманы, покрывающіе все возрастающимъ лессовымъ покровомъ сѣверный склонъ горъ до 10—12 т. футовъ. Какъ самый поясъ окраинныхъ горъ, такъ страны по обѣ стороны ихъ составляютъ непосредственное продолженіе соответствующихъ элементовъ западнаго К.-луна, а приблизительно уже около 90° в. д. мы переходимъ безъ какой либо рѣзкой границы къ той части системы, за которой давно уже утвердилось названіе *средняго К.-луна*.

Средній К.-лунь представляетъ систему параллельныхъ хребтовъ WNW—ESE простирающа; среди нихъ можно отличить хребты перваго порядка по высотѣ и протяженію, раздѣленные широкими плоскими пониженіями, и промежуточные хребты, такъ сказать втораго порядка, раздѣленные узкими продольными долинами. Въ настоящее время въ системѣ этихъ

горъ можно отличить отъ рѣчки Напчу, политической границы Тибета, до пустыни Гоби, одиннадцать цѣпей: 1) Дзунгулунъ (Самтунъ-кансыръ), 2) Танъ-ла (Номкунъ-убаши), 3) Кангинъ, Дачимъ-Дажимъ, 4) Думбуръ, 5) Куку-шия, Ваянь-хара (Чи-ши-шанъ китайскихъ географовъ), 6) Марко-Поло, Шуга и Бурханъ-Будда, 7) Угуту, Саянь-си-пей и Джунаръ, 8) поясъ Куку-норскихъ горъ, 9) поясъ хребтовъ Риттера, Су-лей-ха, Ха-и-шанъ, 10) поясъ хребтовъ Гумбольдта, имп. Александра III, Мадангъ-шанъ, 11) поясъ хребтовъ Рихтгофена, Та-Сюэ-шанъ и Тхолошанъ.

Изъ этихъ цѣпей или поясовъ многие состоятъ изъ парныхъ хребтовъ, напр. Марко-Поло и Бурханъ-Будда, Угуту и Саянь-си-пей, а пояса 8—11 составляютъ отдѣльную систему хребтовъ Нань-шаня, гдѣ вѣчно снѣговыя горы перемежаются широкими долинами и промежуточными горными грядами. Отъ С къ Ю увеличивается абсолютная средняя высота хребтовъ средняго К.-луна, какъ и высота ихъ основанія; послѣдняя возрастаетъ сильнѣе, такъ что относительныя высоты гребня и вершинъ уменьшаются отъ С къ Ю, потому южные склоны обыкновенно короче и круче сѣверныхъ. Исключеніе представляютъ горы средняго К.-луна замѣчательной котловиной Цайдама, юго-вост. часть которой имѣетъ высоту 2700 м., т. е. ниже Куку-нора (3260 м.), продольная долина Су-лей-ха, между хребтами Риттера и имп. Александра III (по Обручеву, вост. продолженіе хребта Гумбольдта) 3500—3700 м., и долина Та-пей-ха, между хребтомъ имп. Александра III и хребтами къ С отъ него 3500 м. Наибольшей абсолютной высоты хребты системы Нань-шаня достигаютъ въ зап. части, поднимаясь выше 20—21000 фт. (хребты Рихтгофена, Гумбольдта, Риттера и Зюсса, по Обручеву). Въ зап. части Нань-шаня, по Крейтнеру и Лечи, средняя высота гребня 18000—19000 фт., а снѣговая линія на сѣв. склонѣ на высотѣ около 17000 фт. По Обручеву, въ средней части Нань-шаня въ хребтѣ Су-лей-нань-шанъ (вост. продолженіе хребта Риттера) горы достигаютъ 22000 фт. На З къ равнинамъ Сыртына и Цайдама черезъ хребетъ Гумбольдта ведетъ проходъ вышиною 13200 фт. между снѣговыми группами въ 17000—19000 фт.; слѣдующая къ Ю цѣпь (хр. Риттера) понижается къ равнинѣ Сыртыня до высоты 12000 фт.; Южно-Кукунорскія горы къ котловинѣ Цайдама пересѣчены Пржевальскимъ пологимъ переваломъ въ 12400 фт. Въ вост. части Нань-шаня хребты этой системы къ 102°—103° в. д., въ мѣстѣ пересѣченія ихъ теченіемъ Желтой рѣчкы, высота переваловъ не болѣе 3700 м., а къ В отъ Желтой рѣчкы, къ Ю отъ Ала-шаня и Ордоса, разстиается холмистая страна не болѣе 2000 м. средней абс. высоты. Котловина Цайдама, по Пржевальскому, отдѣляетъ систему хребтовъ Нань-шаня отъ сѣв. хребтовъ окраиннаго Тибетскаго нагорья (Бурханъ-Будда, Шуга и Марко-Поло съ ихъ расчлененіями). Хребетъ Марко-Поло (Бухалмыкъ-тагъ) къ СЗ непосредственно продолжается въ хребетъ Акка-тагъ; пояса хребтовъ Акка-тагъ и Токузь-дабана отступаютъ другъ отъ друга въ сред-

ней своей части и снова почти сливаются на ЮВ. В этой сближенной их части высота и напряженность поднятия напоминает гигантския высоты западной К.-луня в вершинах Кара-каша. Но къ В гребень хребтов рѣдко гдѣ поднимается выше снѣговой лини. Горы крутой стѣной относительной высоты 2300—2700 м. поднимаются под Цай-дамомъ, выдающіяся вершины отсутствуют совершенно, и только безжизненныя глубокія ущелья расчленяютъ сѣверный склонъ окраинной цѣпи. Перевалы черезъ хребты Бурханъ-Будда, Шуга и Гурбунайджи проходятъ на высотахъ 4900, 4560 и 4280 м. (Пржевальскій); слѣдующій къ Ю хребетъ Марко-Поло при средней высотѣ гребня 4850—4970 м. представляется мѣстами совершенно погребеннымъ подъ щебнемъ. Къ Ю отсюда начинаются пространства, получившія отъ тибетцевъ общее названіе «Чангъ-тангъ», т. е. сѣв. равнины, протягивающіяся однообразно до сѣв.-зап. Тибета и долины Линзи-тангъ; это—широкія долины, усѣяныя высокими руслами, солеными озерами и градами низкихъ холмовъ (30—450 м. отъ выс.), среди которыхъ поднимаются массивныя и однообразныя горныя цѣпи. Средняя высота этихъ равнинъ не менѣе 4200 м., а горныя цѣпи средней высоты около 4800—5000 м., нрѣдка достигаютъ высоту 20000—25000 фт. (6000—7500 м.), поднимаясь выше снѣговой лини (5000 м.), напр. мощная вершина Гату-джу въ хребтѣ Ваянь-хара. Изъ слѣдующихъ къ югу хребтовъ поднимается выше снѣговой лини только гребень хребта Думбура. Цѣпь Танъ-ла представляетъ высшую часть Тибетскаго нагорья, поднимаясь въ видѣ широкаго пологого поднятія (переваль 5100 м.) съ слабо выраженнымъ хребтомъ, вѣчно снѣговыя горы котораго достигаютъ высоту 6000 м. (Пржевальскій, Кришна). Къ Ю отъ Танъ-ла начинается спускъ къ населеннымъ уже владѣніямъ Далай-ламы. Маршрутъ принца Орлеанскаго отъ круга продолженіе къ З хребтовъ Танъ-ла и Куку-шанъ, это—цѣпи Dupireix (8000—8000 м.) и Stevaux. Значительнѣйшія рѣки вост. Азии берутъ начало въ системѣ Средняго К.-луня; хребетъ Ваянь-хара служитъ водораздѣломъ водъ Хуанъ-хэ и Муръ-усу, вершиной Янцзы-Цяна, а на южн. склонѣ Танъ-ла начинаются вершины Меконга. Поперекъ всей системы Средняго К.-луня отъ С къ Ю можно прослѣдить различіе между частями, относящимися къ области, лишенной стока, и частями периферическими. Къ первымъ относится зап. Нань-шанъ и нагорье сѣв.-вост. Тибета, составляющее по своей природѣ продолженіе прилежащихъ частей сѣв.-зап. Тибета, хотя уже менѣе рѣзко выраженнаго характера; ко вторымъ—живописныя и разнообразныя по своей фаунѣ и флорѣ вост. Нань-шанъ и страна на В отъ Ваянь-хара, гдѣ начинаются уже горныя страны Индо-Китая. Для развитія ледниковъ благоприятѣе сближенныя и болѣе расчлененныя въ вертикальномъ отношеніи хребты Нань-шаня, чѣмъ обособленные и плоско-выпуклыя хребты К.-луня въ сѣв.-вост. Тибетѣ. Уже поясъ Кукуворскихъ горъ отличается болѣе высокимъ положеніемъ снѣговой лини и менѣе живо-

писнымъ видомъ горъ, чѣмъ болѣе сѣв. хребты Нань-шаня. Весьма вѣроятно, что здѣсь сказывается вліяніе влажныхъ муссоновъ, проходящихъ черезъ пониженныя части К.-луня къ В отъ Куку-нора.

Восточный К.-лунь или *китайскій* представляетъ хотя значительное число хребтовъ, но примыкающихъ къ одному главному, такъ что часть системы на пространствѣ отъ меридіана г. Лань-чжоу (102°) до меридіана 112° рѣзко и опредѣленно раздѣляетъ сѣв. Китай (бассейнъ Хуанъ-хэ) и южн. Китай (бассейнъ Янъ-цзы-цзяна). Южн. Китай представляетъ обширную область параллельныхъ хребтовъ простирания SW-NE (Синійская система); сѣв. Китай представляетъ область Столовыхъ горъ, различныя части которыхъ разнообразно сдвинуты и сброшены относительно другъ друга. Подъ различными названіями Тао-хуа-шанъ, Фу-ни-шанъ, Цаунъ-линъ-шанъ и Минъ-шанъ китайскій К.-лунь можно прослѣдить до р. Дао-хэ, къ З отъ которой на территоріи Тибета начинаются уже отроги хребтовъ Бурханъ-Будда и Ваянь-хара, т. е. средняго К.-луня. Гребень вост. К.-луня въ зап. части достигаетъ наибольшей высоты 3080 м., а къ В онъ постепенно понижается до холмовъ Хуай. Со вступленіемъ въ область периферическихъ частей хребты К.-луня оживляются разнообразной флорой и фауной. Значительнѣйшія пространства западнаго и средняго К.-луня не имѣютъ даже кочеваго населенія; только искатели золота и охотники за дикими якомъ нрѣдка пересѣкаютъ хребты К.-луня. На громадномъ протяженіи К.-луня можно встрѣтить тѣмъ не менѣе осѣдлыхъ и кочевыхъ представителей самыхъ разнообразныхъ племенъ: киргизовъ, таджиковъ Тизнаба и Каракаша, аборигеновъ Таримскаго бассейна—мачинцы Русскаго хребта, монголовъ Цай-дама и Куку-нора, тангутовъ сѣв.-вост. Тибета и китайцевъ вост. К.-луня. Вост. окраина Тибета, гдѣ начинается переходъ къ болѣе низкому и теплему Китаю, живѣтна подъ общимъ именемъ Амдосскаго нагорья. Здѣсь среди хребтовъ К.-луня на окраинѣ Тибета и въ подгорныхъ провинціяхъ Средняго имперіи—Гань-су и Сычуаня, проходитъ, по выраженію П. П. Семенова, «грань между осѣдлою жизнью древне-культурной земледѣльческой китайской націи и кочевой жизнью разноплеменныхъ номадовъ средней Азии». Въ этомъ углу нагорной Азии находится естественный спускъ на китайскую низменность. Въ системѣ К.-луня изъ полезныхъ ископаемыхъ наибольшее распространеніе представляетъ золото, добыча котораго съ древнѣйшихъ временъ ведется до сихъ поръ; мѣдъ, жагѣзо (мало), каменный уголь, соль и нефритъ служатъ предметами добычи въ различныхъ частяхъ этихъ горъ. Положеніе К.-луня на границѣ двухъ областей, существенно различныхъ въ своемъ развитіи, придаетъ имъ особенное географическое значеніе. Древность известнаго пространства земли опредѣляется временемъ окончательнаго освобожденія этого пространства отъ покрытія моремъ (Зюссъ); съ этой точки зрѣнія система К.-луня представляетъ древнѣйшую часть азиат-

скаго материка, такъ какъ наиболѣе новыми изъ отложеній, принимающихъ участіе въ составѣ ея горныхъ хребтовъ, являются каменноугольными образования. Къ концу мезозойской эры въ областяхъ, прилежащихъ съ Ю къ зап. и среднему К.-луню, движенія, по всей вѣроятности, закончились образованиемъ континентальной суши; къ С же отъ К.-луна продолжало существовать мѣловое и третичное Хань-хайское море, омывавшее и подножія Тянь-шаньскихъ высотъ. Дальнѣйшее развитіе суши, захватившее и пространство Хань-хайскаго моря, сопровождалось новыми нарушениями залеганія, приподнявшими красныя хань-хайскія прибрежныя отложенія, напр. въ Нань-шань до высоты 12—13000 фт. (Обручевъ). Различныя части, выдѣленные выше въ системѣ К.-луна, оказываются, следовательно, неодинаковыми по древности; болѣе юной является вся система Нань-шаня. Не смотря на такое различіе, всѣ эти части связаны между собою тѣмъ, что къ С отъ нихъ находятся области опусканія, а къ Ю—области сжатія; вся разница только въ степени рѣзкости проявленія основного характера К.-луна. Подобно тому, какъ на вост. окраинѣ системы сливаются сѣв. и южн. Китай, такъ въ области средняго К.-луна въ поясѣ Нань-шаня какъ бы теряется рѣзкое различіе между К.-лунемъ и расположенной сѣвернѣе системой Тянь-шаня (горная страна Вей-шань), а на зап. окраинѣ послѣдовательно примыкаютъ къ К.-луню: Каракорумъ (триасовой древности) и Гималай (эоценовой древности). Строеніе отдѣльных хребтовъ и взаимное ихъ расположеніе (параллелизмъ, раздвоеніе, слияніе) показываютъ, что К.-лунь относится къ типу складчатыхъ хребтовъ.

Исслѣдованія Лечи и Обручева выясняютъ сложное строеніе Нань-шаня, въ образованіи котораго можно подозревать боковое давленіе не съ С, а съ Ю; следовательно, можно предполагать важное генетическое значеніе Цайдама, отдѣляющаго отъ окраинныхъ горъ Тибета, составляющихъ систему К.-луна, поясъ горъ къ С: Нань-шань и его продолженіе къ З поясъ Алтын-тага. Въ гигантскихъ поднятіяхъ на З отъ Раскель дарья (западная оконечность К.-луна) сталкиваются три величественныя поднятія Азіи: Тибета, Памира и Ирана. Главная дѣли Каракорума, Мустага, сливается съ главнымъ хребтомъ Иранской горной системы — Гундукушемъ, въ видѣ дѣлаго пояса горныхъ хребтовъ, относительно пониженныхъ такъ назыв. Пушти-харь (Pusht-i-khar — ослиный хребтъ); къ СВ отъ этого скупиванія находится и соединеніе К.-луна съ хребтами Памирскаго нагорья. Рихтгофенъ полагалъ, что меридиональный хребтъ Гумбольдта, Волоръ, составляетъ продолженіе дѣли Дапсангской, какъ части системы Гималая, хребты котораго, измѣнившие свое направленіе въ WNW—OSO при слияніи съ К.-лунемъ (въ долинѣ Каракашь-дарья), снова принимаютъ направленіе SO—NW и съ такимъ простираніемъ, огибая западную оконечность К.-луна (около 76½°), подступаютъ къ хребтамъ Памира (простир. WSW—ONO), съ которыми образуютъ, быть можетъ, такое же скупиваніе (Донгынъ-башь-

памиръ), какъ Мустага съ Гундукушемъ. Съ этой точки зрѣнія меридиональный хребтъ Волоръ, или Кизиль-артъ (Кашгарскія горы), представляетъ какъ бы совокупность оконечностей расчлененной системы параллельныхъ хребтовъ Памира простиранія WNW—ESE. Здѣсь, отмѣтивъ, что хребты Гималая при столкновеніи съ Гундукушемъ отклоняются къ SW, т. е. въ направленіи этого хребта, а параллельныя дѣли Памира продолжаютъ почти непрерывно до Кизиль-арта, высказавъ иной взглядъ на западную оконечность К.-луна, который отъ своего первоначальнаго WNW—ESE направленія, изгибаясь къ С въ NW—SE, образуетъ Кизиль-артъ. Новѣйшія изслѣдованія (Вогдановичъ) подтверждаютъ такое представленіе. Согласно такимъ воззрѣніямъ, западную оконечность К.-луна приходится передвинуть дальше къ СЗ, почти до 74½° в. д. и 40° с. ш., гдѣ къ оконечности К.-луна, примыкаютъ складки Заалайскихъ и Тянь-шаньскихъ горъ. Такое же нарушеніе прямолинейности К.-луна, какъ только что указанное для западной оконечности, обнаруживается, по новѣйшимъ даннымъ Лечи, и на восточной оконечности, гдѣ система К.-луна, обнаруживая измѣненіе своего простиранія изъ SE въ EW и ENE, находитъ свое естественное продолженіе въ поясѣ Японскихъ о-вовъ.

Литература. Richthofen, «China» (1877 г.; I, стр. 223—272 и многія другія; II, 1882, стр. 17, 517, гл. XII и другія; атласъ); Schlagintweit, «Reisen in Indien und Hochasien» (1880, IV и V; природа, высоты, астропункты); Cl. Markham, «Travels in great Tibet» («Geogr. Magazine», 1875)—резюме путешествій пундитовъ; Wichmann, «Die Reise des Panditen A.-K. durch das östliche Tibet» (1878—82: «Peterm. Mittheilungen», 1885, стр. 1; съ картой значительной части Тибета); Пржевальскій, «Монголія и страна тагутовъ» (1876); «Отъ Кульджи за Тянь-шань на Лобь-норъ» (1876); «Третье путешествіе въ центральной Азіи» (1883 г.; карта); «Четвертое путешествіе въ центральной Азіи» (1888 г.; карта); «Suess, «Das Antlitz der Erde» (1885 г., седьмой отдѣл, общіе выводы); Wegener, «Versuch einer Orographie des Kwen-lun» (1891; литература, карты, общіе выводы); Вогдановичъ, «Геологическія изслѣдованія въ Восточномъ Туркестанѣ» («Труды тибетской экспед. Пѣвцова, II, 1892); Пѣвцовъ, Вогдановичъ, Громбчевскій, Грумъ-Гржимайло—карты, съемки, схематическія изображенія, высотныя данныя, астроном. пункты въ «Изв. Имп. Геогр. Общ.», т. XXV (1889, вып. VI; т. XXVI, 1890, вып. I; т. XXVII, 1891, вып. IV и VI; т. XXVIII, 1892, вып. I); Bonvalot, «De Paris au Tonkin à travers le Tibet inconnu» (1892, природа, карта, высоты); Wegener, «Die Entschleierung der unbekanntesten Teil von Tibet und die tibetische Centralkette» («Festschrift Ferd. Freiherrn von Richthofen», 1893, стр. 385—418; тамъ же карта Fischer'a: Osts-Asien, 1: 10000000 для обзорнія восточнаго К.-луна и части средняго).

Л. Вогдановичъ.

Хуюкь—монгольскій императоръ, второй преемникъ Чингисъ-хана (1206—48), сынъ Угедая. Въ царствованіе Угедая принималъ уча-

спе въ войнѣ съ чжурчженями, а въ 1286 г. былъ отправленъ съ Ватъемъ на западъ. Упомянутъ въ нашихъ летописяхъ при описаніи втораго нашествія монголовъ на Россію. К. ссорился съ Ватъемъ и по настоянію послѣдняго былъ отозванъ Угедземъ. К. не засталъ въ живыхъ отца, который умеръ въ 1241 г. Послѣ междоусобствія, длившагося 4 года и 8 мѣс., на курултай 1246 г. К. былъ провозглашенъ императоромъ. Церемонія эта подробно описана у Пяно Карпини. При К. велась война съ Сунской династіей, властвовавшей въ южномъ Китаѣ, и отправлено войско въ Персію. *Н. В.*

Бунонджикъ и **кокоджикъ** («ковечка») — большой холмъ на вост. берегу Тигра, противъ города Моссула, на мѣстѣ древней Ниневіи. Здѣсь въ 1852 г. произведены были первыя раскопки, раскрывшія знаменитую библиотеку царей ассирійскихъ.

Бунонджичъ (Миланъ Кујунѣи, род. въ 1842 г.) — современный сербскій ученый и политическій дѣятель, былъ проф. въ великой школѣ въ Бѣлградѣ, затѣмъ чрезвычайнымъ посланникомъ въ Римѣ, въ 1882—86 г. председателемъ скупщины, въ 1886—1887 г. министромъ народнаго просвѣщенія. Написалъ: «Философія въ Сербіи», «О прогрессѣ человечества» и др.; подъ псевдонимомъ «Абердаръ» издавъ сборникъ лирическихъ стихотвореній. *Ир. П.*

Бунони (Суупи, Сууупини) — рѣка въ Южн. Америкѣ, вытекаетъ въ вост. Венесуэлѣ изъ Сьерры де Ринкоте, принимаетъ богатую золотомъ рѣку Юруанъ, при переходѣ въ область британской Гвьяны образуетъ водопады Ваика и соединяется съ рѣками Эссеквибо, принявъ незадолго передъ тѣмъ р. Мазаруни. Длина К. 950 км., судоходна на разстояніи 760 км.

Бунба (Суаба, Senhor Bom Jesus de Суаба) — г. въ Бразиліи, на рѣкѣ того же имени. Обиленъ на золото различныхъ европейскихъ товаровъ и надѣлій. Богатые золотые прииски, разрабатываемые съ 1719 г. Жит. 15000 чел.

Бунамъ — область старой Польши, между рр. Вислой и Нотечью; ея первоначальное образование относится къ раннему періоду польской исторіи. Въ качествѣ самостоятельной политической единицы она выступаетъ съ 1139 г., когда Болеславъ Кривоустый, при раздѣлѣ Польши между своими сыновьями, отдалъ К. вмѣстѣ съ Мазовіей, Болеславу Кудрявому. Въ 1228 г. кн. мазовецко-куявскимъ Конрадомъ были выдѣлены изъ К. Тевтонскому ордену земли хелминская и лабовская; въ 1486 г. онѣ были возвращены Польшѣ, но вошли въ составъ польской Пруссіи. По смерти кн. Конрада, въ 1247 г., К. отдѣлилась отъ Мазовіи, образовавъ удѣлъ сына его Казимира, а затѣмъ раздѣлилась на двѣ части между сыновьями послѣдняго, Земомысломъ и Владиславомъ Локоткомъ. Часть Локотка, съ восстановленіемъ имъ Польскаго королевства, вошла въ составъ послѣдняго, остальная же часть К. продолжала дробиться между князьями и была возвращена королевствомъ лишь по частямъ, вслѣдствіе чего К. позднѣе не составила одной земли или дѣльнички, а тянула къ Велико-

польшѣ. Линія куявскихъ Пястовъ окончательно вымерла лишь въ 1888 г. Воеводства бресто-куявское и иноврацлавское составляли К. въ тѣсномъ смыслѣ слова; къ нимъ еще въ концѣ XVI в. примѣнялось названіе «земли Куявской». Шляхта этихъ двухъ воеводствъ составляла общій сеймикъ въ Радзѣвѣ до 1772 г., когда большая часть воеводства иноврацлавскаго, вмѣстѣ съ г. Иноврацлавомъ, отошла къ Пруссіи. *В. М.—м.*

Буничъ — см. Доспѣхъ (XI, 69).

Буныльнички (Вольшой, Средній и Малый) — степныя рѣки, протекающія по Анапьевскому, Тираспольскому и Одесскому уу. Херсонской губ., впадающія въ Куяльницкій лиманъ, два послѣднихъ — въ Хаджибейскій лиманъ, иногда не доходя до него и теряясь въ пескахъ. На К. лиманѣ (27 в. въ длину и 2 в. въ ширину) добывается самосадочная поваренная соль, до 2 милл. пд. въ годъ (см. Корсунцовскій промыселъ). Ср. «Отчеты Куяльницкаго городского лиманно-гѣчбанаго заведенія».

Буціи (Яковъ Суяс или Суясіусъ, 1522—1590) — знаменитый французскій юристъ, родомъ изъ Тулузы, виднѣйшій представитель такъ называемой *филологической* или алегантной школы изученія римскаго права (иначе — школы гуманистовъ), энергичный противникъ метода *комментаторовъ* (XV, 866). Онъ выдвигаетъ на первый планъ чистое римское право, рассматриваетъ его въ связи съ жизнью и культурой, его вызвавшими, и тѣмъ самымъ проводитъ мысль о невозможности безусловнаго и отвлеченнаго приложенія римскихъ нормъ къ современной дѣятельности. Обладавъ обширными познаніями въ области античной культуры и языка, тѣмъ онъ рѣзко отличается отъ глоссаторовъ (VIII, 896), К. въ своихъ трудахъ возстановляетъ неясныя до тѣхъ поръ подробности этой культуры, даетъ длинный рядъ вѣрныхъ толкованій нормъ римскихъ юристовъ, вмѣсто искаженныхъ комментаторскихъ, и въ первый разъ старается оживить образы истинныхъ творцовъ римскаго права — Папиніана, Ульпіана, Павла. Написанные отличнымъ латинскимъ языкомъ, труды К. составляютъ и въ этомъ отношеніи рѣзкій контрастъ съ трудами его предшественниковъ, подавая руку лишь сочиненіямъ Алціата (см. Алціата, I, 489). *Метода* К. была *экземплическая*, въ противоположность начавшей получать господство *синтетической*, представителемъ которой былъ *Домелль* (XI, 18), и старой бартоловской (см. III, 112 и Комментаріи). Отличительную черту К. составляетъ его стремленіе къ ясному пониманію и изложенію *духа и смысла* права, вмѣсто буквального и казуистическаго толкованія глоссаторовъ. Властнѣйшій лекторскій талантъ, новизна методы, обширность знаній привлекали на чтенія К., начатыя въ 1547 г. въ Тулузѣ, массу слушателей и создали ему большую славу, но возбуждали и ненависть преданныхъ Аккурсію и Бартолу тулузскихъ ученыхъ юристовъ, которые отказали К. въ назначеніи на освободившуюся въ 1554 г. катедру римскаго права, отдавъ ее какой-то бездарности, «предпочтя челоуѣку обезьяну», какъ выразился одинъ позднѣйшій юристъ. К. не остается, однако, безъ катедры и по-

следовательно занимает, с огромным успехом и славой, профессорские места в Бурже, Валенсе, Турине, Гренобле, Париже. Влияние К. на последующее развитие изучения римского права меньше влияния Донелла: практическая тенденция последнего имела больше силы, чем чисто научное исследование К. Но за К. остается до сих пор безусловная заслуга провозвестника современного «объективно-научного» направления в изучении римского права. К. принадлежит огромный ряд сочинений (перечень в «Revue de législation», X, 1839), выдержавших многочисленных изданий. О К. см. Bergiat St. Prix, «Histoire de droit romain, suivie de l'histoire de Cujas» (П. 1821); Eyssel, «Dopneau, sa vie et ses ouvrages» (Дижон, 1860); Flach, «Cujas, les glossateurs et les bartolistes» («Nouv. revue historique de droit», VII, 201). В. Нечаев.

Кхаджана (Khajunab) или *Хаджана*—один из горных диалектов Дардистана, на которых говорит население сѣв.-зап. границы Инди. См. Leitner, «Dardistan» (1870—77 и сл.); Trumpp, в «Calcutta Review» (№ 108, 1872); Shaw, «On Ghalchub» («Journ. of Bengal As. Soc.», 1877).

Кхамн—немногочисленная вшнунтская секта в Инди; главное их местопребывание—возле города Фарракабада в Аудхе. К., живущие в городах, одѣваются подобно другим вшнунтам; ведущие бродячую жизнь ходят совсѣм или почти нагими, вымазанные составом из земли и пепла. Они носят *джата* или особым образом заплетенные волосы по образцу шивантов, давших обѣт Шивѣ. К. ведут свое начало от реформатора индуизма Рамананда (см.), хотя и не прямо. С. Б.—ч.

Кхальса—одна из двух главных сект, на которые дѣлятся *сикхи* в Остинди (см. Сикхи).

Кхампа—бродячая секта в Канаваре, в сѣв.-зап. Инди, до известной степени схожая съ индйскими Йоги. К. посѣщают святые мѣста; многие из них живут исключительно подаянием. Некоторые, замаскировавшись, танцуют и поют, аккомпанируя себя на барабанъ или скрипль.

Кхарн—весьма дикое и грубое племя в горах Ассама (в сѣв.-вост. Инди). Язык К. образует одно из подраздѣлений ассамской группы тибето-бирманских языков: *нага* (см.). Научное исследование этих языков крайне затруднено жестокостью и грубостью независимых народцев, не раз умерщвлявших европейских миссионеров и путешественников. См. Dalton, «Descript. Ethnology of Bengal» (Кальк., 1872) и статью Робинсона в «Journ. of B. A. S.» (1859).

Кхарн—одно из комарийских (см.) племен, живущее в Бенгальской провинци, в состоянии сильной одичалости. Боле цивилизованы К., живущие в Чота-Нагпуре. Язык их близок къ нарѣчию мундари и джуанг (см.). Словарь у Дальтона: «Descriptive Ethnology of Bengal» (Л., 1872). Число их не превышаетъ нѣскольких тысяч. С. Б.—ч.

Кхаса—древний народъ, обитавшій в Перси и сѣв. Инди до переселения в пе-

сѣднюю арийцев. До сих пор еще есть племя в Тарре или индйской пустыни (теперь магометанское), которое носит имя кхаса. В связи с этим именем, вѣроятно, находится название Кашгаръ или Кхасгаръ, т. е. область К. (Casia regia Птолемея). С. Б.—ч.

Кхмет или *Кхася*—семья племенъ в горномъ Ассамѣ, обитающая главным образомъ в горах, которые отдѣляютъ долину Ассама отъ округа Силгетъ и служатъ водораздѣломъ между рр. Брахмапутрой и Сурмой. Племена К. или К.-Джайнтья граничатъ съ племенами ассамской группы (тибето-бирманской семьи языков). Область К., до сих поръ независимая, представляетъ рядъ небольшихъ республикъ. Численность К. ок. 200 тыс. Жмн, внушающіе особый страхъ К., являются предметомъ культа. Литературы и собственной письменности К. не имѣютъ; переводы библіи печатались для нихъ или латинской, или бенгальской (видоизмѣненіе санскритской) азбукой. См. Pruse, «Introduction to the K. lang.», грамматика и словарь (Кальк., 1855); ф.-д. Табеленца (Лпц., 1858), грамм. и словарь; грамм. Робертса (Кальк. 1875, Л. 1891). О языкѣ К. писали также Шоттъ, «Die Cassia-Sprache im nordöstl. Indien» («Abhd.l.» берл. акд. 1859), и Говелакъ, «La langue Khasia» (П., 1880).

Кхмет-кхем (на яз. *хмиди*)—каста или племя невольниковъ в Вхавалпурѣ (въ зап. части Раджпутаны); дѣвушки этой касты служили обыкновенно наложницами набобовъ, послѣ чего ихъ выдавали замужъ.

Кхасья—большое племя в Камаонѣ и Гарвалѣ, считающее себя раджпутами, хотя послѣдніе не признаютъ этого. В горныхъ мѣстностяхъ Камаона К. говорятъ нарѣчьемъ яз. *хмиди* (см.), которое представляетъ нѣкоторыя черты сходныя съ *бенгал.*

Кходжа или *Ходжа*—магометанское племя в зап. Инди, Синдѣ и Гудзератѣ. По преданіямъ, К. происходятъ отъ индусовъ, жившихъ в Качѣ. К. принадлежатъ къ суннитамъ, но съ нѣкоторыми замѣтowanіями у шитовъ изманьскаго толка. Другое ихъ название—*хаджа*.

Кхонды (собственно «горцы»)—одно изъ дравидйскихъ племенъ Остинди, носящее также имена Кандхъ, Кхо, Кусъ и Ку. К. занимаютъ часть гористой страны, известной подъ именемъ Каттакскихъ данническихъ округовъ (Cuttack Tributary Mhals) и входящей въ составъ провинцій Бенгальской и Мадрасской. Часть этого древняго дравидйскаго населенія была поработана арийскими пришельцами съ С и дала начало разнымъ безземельнымъ низшимъ кастамъ; другая часть удержала свои земли и превратилась въ земледѣльцевъ-ратниковъ, сохранившихъ за собой право земельной собственности въ обмѣнъ за службу въ войскахъ индусскихъ раджей; третья укрѣпясь въ мало доступныхъ гористыхъ мѣстахъ и сохранила свою дикую самобытность и свободу. Вытъ К. до сих поръ носятъ патриархальный характеръ. Религія К. имѣетъ неарійскій характеръ: почитаются народныя, племенные и семейныя божества и множество злыхъ духовъ и демоновъ. Еще въ началѣ XIX ст. богу жатвы приносились человѣчскія жертвы. Въ 1835 г. К. поступили подъ англій-

ское управление, и обычай этот прекратился; в то же время прекратилось и практиковавшееся, по крайней мере у некоторых К., убийство новорожденных девочек. В 1837—45 гг. завершилось и объединение К., представлявших до того ряд отдельных племен, вичко находившихся в междоусобной войне. Язык К. принадлежит к дравидическим (см.); он резко отличается от языка гондов и ближе к тамилу и канарезе, чем к телугу (см.). Для небольшого народа (в 1878 г. около 50 тыс. в Бенгалии и около 88 тыс. в Мадрасской провинции) довольно большое число диалектов (4). В виду отсутствия самостоятельной письменности и литературы, главного говора нет. Некоторые книги на языке К. были напечатаны латинскими буквами, другие — урйскими алфавитом.

Литература: Frye, «On the Uriya and K. population of Orissa» («J. of the Roy. As. S.» т. XVII); Macpherson, «An Account of the Religious Opinions and Observances of the K. of Goomsur and Boad» (там же, т. VII); его же, «An account of the religion of the K. in Orissa» (там же, XIII); грамматику изд. Smith (1876), сравнит. с другими дравидическими языками — Caldwell, «Comparat. grammar of the Dravidian... languages» (2 изд. Лондон, 1875); Campbell, «Languages of India» (Кальк. 1872). С. Б.—ч.

Кхунгун (Khungui) — один из тибето-бирманских языков, относящийся к Манчурь-Чинггайской их группе.

Кшамашама — индийский писатель, один из «девятки перлов» при дворе знаменитого пара Викрамы или Викрамадитьи (см.), современник Калидасы. Сочинения его до нас не дошли.

Кшатри (Kshatriya) — древне-индийская каста (см.), занимающая второе место после жрецов — брахманов. К. К. (взроятно от санскр. kshap — ранить) принадлежали воины и цари. Подобно брахманам и вайшья, К. вели свое начало от первичных арийских завоевателей Индии. Индийские предания производят К. от груди (иногда от рук) Врахми. От К. требовали мужества, славы, великодушия, справедливости, крепости, царственного обращения. Ману говорит: «защищать народ, подавать милостыню, приносить жертвы, читать веды, наблагать соблазна чувственных удовольствий — таковы обязанности К.». В настоящее время нет прямых и чистых потомков К., как и других древних каст. Претензия на происхождение от К. заявляет большинство раджутских (см.) родов, но они не могут быть доказаны. Самый термин К. продолжает существовать, хотя и в несколько измененном виде (Кхатри, Кхетри, и т. д.). Представители племени или расы Кхатри расбаны в разных местах Индии. В Пенджаб им принадлежит монополия торговли. Торговцы К. распространены также в большей части Афганистана и даже в центр. Азии. В Пенджаб в их руках писарское ремесло, банковое дело и хлебная торговля. У сикхов гавари секты происходят из кхатриев; из них же вербуются многие туземные высшие чиновники. В Бехарь ест-

земледельцы *кшатри*, *кхатри* или *чатри*, служащие иногда солдатами или привратниками в Калькутте. В Бомбей К. занимают письменным делом. В горах Кангра встречаются кхатри-овчари, очень красивые и сохранившие патриархальный быт. Кхатри сев.-зап. Индии также отличаются красотой и изяществом, что служит доказательством действительной их связи с древними арийцами-завоевателями. Ср. Hopkins, «The social and military position of the ruling caste in ancient India» (Нью-Гавенг, 1889). С. Б.—ч.

Кшешь — приток реки Сосны (пр. Дона) длиной более 120 верст. Берет начало в 15 вер. от города Тима. Местность при верховьях достигает высоты 862 фт. Пробегая в местности совершенно безлесной и очень овражистой, верхнее течение реки составляет границу Тимского уезда. Затем перескачет восточную окраину Щигринского уезда и отсюда направляется прямо к С, извиваясь вдоль меридиана 7°30' (от Пулкова); оставшаяся, большая часть течения принадлежит Ливенскому уезду. В берегах реки у верховья выходы мѣловой системы и песчаные слои олигоцена. Н. Б.

Кызыль — р. Томской губ., Кузнецкого окр., правый приток р. Абакана, берет начало несколькими истоками в высоких горах двух братьев, Шамань и Хаясынь. В гловую вершину, имевшую некогда богатую золотосную россыпь, впади справа, также примечательны по золотосности, р. Безымянка и ключ Веселый. Длина всей реки до 87 или 40 верст. Долина К. местами не шире 20 саж., местами же до 150 саж. (в низовьях). В настоящее время по К. разрабатываются золотые прииски Митрофановские, Пророкоинский, Троицкий и Петропавловский Кузнецовых. Средняя добыча за 1891—92—93 гг. не превосходила 12 пд. в год, при среднем содержании золота в ста пудах песку в 40 долей. Н. Л.

Кызыль-ага — см. Кызыль.

Кызыль — см. Кызыль.

Кы(ш)зыль-Бурушее горько-соленое озеро — находится в Красноярском у. Астраханской губ., в 12 в. от города Красног-Яра; имеет до 100 саж. длины и 70 саж. ширины; в 1855 г. соль озера содержала хлористого натра 76,0%, сернокислой магнезии 16,0%, нерастворимых частей и воды 8,0%. Вблизи озера лежат топкие грязи — Кызыль-хаки (Красныя грязи) — до 80 вер. длины и 20 ширины. Это озеро было разрабатываемо еще в 1745 г. аптекарем Магдебургом; приготовляемая им слабительная соль известна была в продаж как «Sal catharticum astrachanensis». Ф. Ш.

Кызыл-тау (по-киргизски Красногорск) — горный край в южной части Акмолинской области, идущий от СВ к ЮЗ параллельно течению р. Нуры. Состоит из гранита, порфира, палеозойских сланцев, известняков и песчаников. Приобрел известность со времени разработки залежей каменного угля; на местных копях построено несколько плавильных заводов. По обилу прысных ключей и пастбищ, склоны К. слу-

жать весьма удобными мѣстами киргизскихъ кочевковъ. Нѣсколько южнѣе начинается возвышенная плоскость Голодной степи (Бедпагда), поднимающаяся надъ Сарысуйскою долиною Караджарскими вершинами. *Л. В.*

Кызылъ-хакки (или Кызылъ-хаки)—см. Кызылъ-бурунское озеро.

Кызылъ-Ташъ—гора Таврической губ., Феодосійскаго уѣзда; на горѣ остатки древняго греческаго монастыря, высѣченнаго въ скалѣ. Въ 1853 г. здѣсь устроенъ мужской монастырь—«Кызылъ-ташская св. Стефана Суражскаго кнѣвѣя». Монаховъ 18.

Кызылъ-тура (по-татарски — дѣвичій городъ)—древнее укрѣпленіе, остатки котораго еще видны были въ началѣ текущаго столѣтія, въ 50 верстахъ отъ г. Тобольска, на возвышенномъ берегу Иртыша. По преданію, укрѣпленіе К. сооружено женщинами, въ то время, какъ мужичинъ-туземцы сражались съ отрядами Ермака.

Кылаакъ—значительной величины островъ на р. Ленѣ, Якутской обл., Олекминскаго округа, вверхъ по рѣкѣ, въ 40 в. отъ у. г.; на о-вѣ якутское селеніе; пристань, армарка, теперь находящаяся въ упадкѣ; обороты ея около 50—60 т. р. Продаются мануфактурные, галантерейные товары, бакалея, мѣха, рыба и пр.

Кылыджъ-Арсланъ I (ум. 1107 г.)—иконійскій сельджуцкій султанъ, сынъ султана Солеймана. Долго былъ въ плѣну въ Персіи; убѣжавъ оттуда, вновь овладѣлъ отцовскими престоломъ и расширилъ свои владѣнія на счетъ греческихъ. Когда крестоносцы стали проходить черезъ Иконійское царство, первую ихъ толпу, предводимую Петромъ Пустынникомъ и Вальтеромъ Голякомъ, К.-А. разбилъ совершенно (1097), но ничего не могъ поддѣлать съ войскомъ Готфрида Бульонскаго. Никей, въ которой онъ мужественно защищался, была взята; затѣмъ христіане разбили его у Дориеи, гдѣ онъ имѣлъ 200000 войска, въ Писидіи и въ Ликаоніи. Въ Каппадокии К.-А. истребилъ датское войско Свенюка. Въ кровопролитной битвѣ при Антиохіи К.-А. держался мужественно, но побѣдѣи христіане. Тогда К.-А. набралъ войско у разныхъ азіатскихъ владѣтелей и въ 1101 г. истребилъ три новопривывшихъ христ. войска. Съ тѣхъ поръ крестоносцы избрали себѣ другой путь въ Палестину, минуя Иконійское царство. Конецъ жизни К.-А. провелъ въ борьбѣ съ своими матежными эмирами и во время одной изъ битвъ утонулъ. Франкскіе и византійскіе историки, равно какъ и Тассо, называютъ К.-А. Солиманомъ. *А. Крымскій.*

Кылыджъ-Арсланъ II (1155—1192)—иконійскій сельджуцкій султанъ, сынъ Масъуда. Два раза разбилъ имп. Мануила Комнена; овладѣвъ вѣсколькими византійскими областями. Въ старости роздалъ владѣнія свои сыновьямъ, послѣ чего они перестали заботиться о немъ; онъ остался безъ всякихъ средствъ и странствовалъ изъ города въ городъ. Гейясъ-эд-динъ, единственный вѣрный изъ сыновей, вступился за отца и помогъ ему выгнать старшаго брата изъ Иконіи. К.-А. вскорѣ послѣ того умеръ. *А. Крымскій.*

Кыра—рѣка Нерчинско-Заводскаго окр. Забайкальской обл., гѣв. прит. Она на. Беретъ начало на восточномъ склонѣ горнаго хребта Чокондо и течетъ въ ЮЗ на протяженіи 120 в. въ возвышенныхъ и лѣсистыхъ берегахъ. Известна своими горячими цѣлебными источниками, которыми пользуются только зимой.

Кыркортъ, также *Кыртъ*—см. Чуфутъ-кале.

Кыръкъ—перевалъ, 8070 фт. высоты, на хребтѣ Салатау, который проходитъ по границѣ Терской и Дагестанской обл.

Кыртанъ—быстра, красивая горная рѣчка, вытекающая изъ отрога Эльбруса, Балкъ-баши. Она впадаетъ въ р. Ваксанъ, принадлежащій бассейну Терека, вблизи Урусбиевскаго аула. Въ К. впадаетъ съ правой стороны маленькая рѣчка Смытранъ, на которой красивый водопадъ, высотой въ 30 саж.

Кышлавъ—болгарская колонія Таврической губ., Феодосійскаго у.; основана въ 1803 г. Въ 1885 г. въ К. было 289 дворовъ и 1280 жит. Колонисты получили въ надѣлъ 1847 дес. удобной земли.

Кыштыжскій заводъ—чугунно-плавильный и желѣзодѣлательный, въ Екатеринбургскомъ у. Пермской губ., въ 150 в. отъ у. г., на р. Кыштымѣ, текущей, черезъ озеро Большую Навогу, въ большое озеро Иртышъ. Въ заводскомъ селеніи около 10 тыс. жит., 3 церкви. К. заводъ назыв. обыкновенно просто *Кыштымъ*, а официально—*Верхне-К. заводомъ*, такъ какъ въ 3 в. отъ него, ниже по р. Кыштыму, лежитъ *Нижне-К. заводъ*. Въ 1891 г. на обѣихъ этихъ заводкахъ было 2500 рабочихъ, 9 водяныхъ и 1 паровой двигатели; изъ 1006022 пд. руды, шлаковъ, крохъ и проч. выплавлено чугуна: изъ домнъ 561485 пд., изъ вагранокъ (въ издѣліяхъ) 7915 пд.; приготовлено желѣза: непродажныхъ сортовъ 1217112 пд., продажныхъ сортовъ 491807 пд.; и надѣліи 4721 пд. Основанъ заводъ въ 1757 г.

Къёге (Kjöge)—небольшая датская гавань на о-вѣ Зеландіи, у которой 1 июля 1677 г. датскій флотъ, подъ начальствомъ Юлаа, разбилъ шведскую эскадру Горна.

Къелландъ—см. Килландъ (XV, 58).

Къельманъ (Франсъ-Рейнгольдъ Kjellman)—шведскій ботаникъ, род. въ 1846 г., кончилъ курсъ въ uppsalsкомъ унив., сопровождалъ Норденшельда во многихъ полярныхъ экспедиціяхъ, въ томъ числѣ на знаменитомъ путешествіи «Веги»; съ 1883 г. профессоръ ботаники въ Упсалѣ. Главный трудъ его касается водорослей Сѣвернаго Ледовитаго океана и напечатанъ въ 2 т. «Vega expeditiones vetenskapliga iakttagelser»; онъ описалъ также шведскія полярныя экспедиціи 1872 и 1873 гг.

Кьерульфъ (Теодоръ Kjerulf, 1825—88)—норвежскій геологъ, учился въ университетахъ Христіаніи, Боннѣ и Гейдельбергѣ, въ 1857 г. на родинѣ настоялъ на основаніи государственнаго геологическаго учрежденія, коего директоромъ онъ сдѣлался; одновременно онъ былъ и профессоромъ минералогіи и геологій въ университетѣ Христіаніи. Онъ издалъ: «Das Christiania-Silurbecken» (1855), «Geologisk Kart over Kristiania omegn» (1864; 2 изд. 1866), «Ueber die Kennzeichen der Stra-

ification» (1877), «Udsigt over det sydlige Norges Geologie» (Христианія, 1875; нѣм. перев. Ad. Gurli'a, Боннъ, 1870), «Uebersichtskarte des südlichen Norwegens», 1877; 2 над., 1878), Die Geologie des südl. und mittlern Norwegens» (нѣм. пер. Ad. Sürli, 1880).

Къянкарі (Kjankari, Kangari)—городъ въ вилаетѣ Кастамуки въ Азіатской Турціи. 9000 жит., соляныя копи. К.—древняя Гангра.

Къяму (куам)—одинъ изъ тибето-бирманскихъ языковъ, принадлежащій къ маншурь-читтагонской ихъ группѣ.

Къяцкая губ.—самая южная изъ 10 губерній, входящихъ въ составъ Привислянскаго края (Царства Польскаго); между 50 и 51° с. ш. и 37 и 39° в. д.; граничитъ на З съ Петроковской, на С и В съ Радомской губ., на Ю съ Галиціей, отъ которой (С въ большей своей части отдѣляется р. Вислой, протекающей здѣсь въ сѣв.-вост. направленіи). Занимая пространство въ 8884 кв. вер., К. губ. представляетъ возвышенную мѣстность, сѣв.-вост. часть которой—Кълецкій уѣздъ—прорѣзана нѣсколькими дѣльными горами, достигающими нерѣдко 1350 фт. вышины. Южная часть губерніи—Мѣховской, Олькушскій и часть Пинчовскаго уѣзда—разрѣзана по всемъ направленіямъ глубокими оврагами, долинами и горными кряжами. Остальная часть губерніи—сѣв. часть Пинчовскаго у., Андреевскій, Влощовскій и Стопницкій уу.—представляетъ болѣе ровную возвышенную мѣстность. Губернію орошаютъ главнымъ образомъ двѣ рѣки—Ниды и Пилица, также часть р. Вислы, со множествомъ впадающихъ въ нихъ рѣчекъ, имѣющихъ по быстротѣ теченія и по величинѣ разливовъ характеръ горныхъ потоковъ. Отъ этого во время лѣтнихъ жаровъ во всѣхъ рѣкахъ замѣчается рѣзкое пониженіе уровня воды. Въ Олькушскомъ у. имѣются незначительныя озера, а въ Пинчовскомъ топкія болота по берегамъ р. Ниды. Губернія богата источниками соляныхъ и сѣрныхъ водъ. Геологическое строеніе площади, занимаемой К. губ. (Пушо и Косняскій), состоитъ изъ древнѣйшихъ системъ: силурійской, девонской, каменно-угольной и пермской. Первая двѣ преобладаютъ въ сѣв. части губерніи и состоятъ изъ краснаго песчаника (кварцита), доломита и разнаго рода шпигельковъ. Среди напластованій означенныхъ горныхъ породъ имѣются богатые залежи желѣзной, свинцовой и мѣдной рудъ. Изъ нихъ желѣзные, занимающія значительный, слишкомъ 60-ти верстный районъ, въ окрестностяхъ г. Кълецъ, Хенцианъ и посада Далемице, и заключающія до 40% желѣза, разрабатываются въ весьма широкихъ размѣрахъ. Каменно-угольная система наблюдается въ южной части губерніи, преимущественно въ Олькушскомъ у., гдѣ верхній слой ея состоитъ изъ разнаго рода песчаниковъ и глинистаго шпигелька, подъ которыми имѣется слой каменнаго угля, занимающій пространство въ нѣсколько сотъ тысячъ кв. саж. и образующій затѣмъ въ сосѣдствѣ Вендиискіи у., Петроковской губ., богатѣйшія во всемъ здѣшнемъ краѣ каменно-угольныя копи. Пермская система, въ Кълецкомъ и Олькушскомъ у. состоитъ изъ разнаго

рода известняковъ. Въ прочіяхъ уѣздахъ слом той же системы представляютъ глинистокремнеземистыя соединенія. Затѣмъ еще находятся въ К. губ. системы: триасовая, юрская и мѣловая. Первая изъ нихъ, вслѣдствіе богатства цинковыхъ и свинцовыхъ рудъ, играетъ первенствующую роль въ горнозаводскомъ промыслѣ губерніи. Богатѣйшія цинковыя руды—бѣлый и красный галмей—располагаются въ окрестностяхъ Олькуша, Волеслава и Славкова, и, достигая нерѣдко 8 саж. толщины, содержатъ до 25% цинка. Въ верхнихъ слояхъ системы преобладаютъ глинисто-глинистыя соединенія, сѣрый песчаникъ, доломитъ и сѣрый кристаллическій известнякъ. Юрская система состоитъ, главнымъ образомъ, изъ желѣзистыхъ глинъ и бѣлаго известняка, образующаго большія пещеры вблизи Ойдова и др. Въ составъ мѣловой системы въ губ. входятъ, сверхъ гипса и мѣла, известково-глинистыя соединенія, заключающія въ нѣкоторыхъ мѣстностяхъ Пинчовскаго и Стопницкаго у. до 70% сѣры. Самые богатые залежи сѣры находятся вблизи д. Чарковы. Кромѣ того, въ окрестностяхъ г. Кълецъ добывается сѣрый и краснобѣлый мраморъ; въ окрестностяхъ Олькуша—черный мраморъ. Послѣднія двѣ системы составляютъ болѣею частью подпочвенный слой земли въ К. губ. и имѣютъ, между прочимъ, немаловажное значеніе въ ветеринарно-санитарномъ отношеніи, вслѣдствіе намыченія равными минеральными солями стоячихъ водъ, которыя, служа водопоемъ для скота, вызываютъ частыя заболѣванія и даже отравленія его, особенно въ Олькушскомъ и Пинчовскомъ уу. Въ первомъ преобладаютъ отравленія свинцомъ и цинкомъ, во второмъ—сѣрой. Поверхностный слой земли—собственно почва ея—представляетъ значительное разнообразіе: въ Мѣховскомъ у. и южн. части Пинчовскаго у. почва черноземная, въ Андреевскомъ, сѣв. части Пинчовскаго и южной части Стопницкаго—известково-глинистая и проч. (см. уѣзды). Самый толстый слой чернозема находится въ окрестностяхъ посада Прошовице, которыя причисляются къ наиболѣе плодороднымъ мѣстностямъ всего Привислянскаго края. Климатъ К. губ. значительно суровѣе, чѣмъ можно бы ожидать при ея географическомъ положеніи, чему причиной довольно значительная высота н. ур. м. и Карпатскія горы, расположенныя въ Галиціи, препятствующія проникновенію юго-зап. теплыхъ вѣтровъ; съ другой стороны—свободный доступъ сѣвернымъ, холоднымъ, дождевымъ вѣтрамъ. Часто выпадаетъ градъ особенно въ май, іюнь и іюль. Изъ культурныхъ растений первое мѣсто принадлежитъ озимой ржи, посѣвъ которой превосходить вдвое посѣвъ озимой и яровой пшеницы; затѣмъ слѣдуетъ пшеница (главнымъ образомъ въ Мѣховскомъ, Пинчовскомъ и Андреевскомъ уу.), овесъ, ячмень и гречиха (въ уѣздахъ Кълецкомъ, Влощовскомъ и Стопницкомъ), горохъ и картофель; послѣдній—самый важный пищевой продуктъ для мѣстнаго крестьянскаго населенія. Въ виду крайне незначительнаго количества луговъ и сѣнокосовъ въ губерніи, постоянно замѣняемыхъ пашнями, часть полей занята посѣвомъ бѣлаго

и красного клевера, тимофеевки, вики, эспарсета, голубого и желтого лупина, конского зуба а также корнеплодов: кормовой моркови, свеклы и проч. Причина уменьшения пастбищ—часто мѣстная. Крестьяне, со времени освобожденія отъ крѣпостной зависимости, пользуются въ здѣшнемъ край сервитутнымъ правомъ, предоставляющимъ имъ, между прочимъ, свободную пастбу скота на помѣщичьихъ выгонахъ, пожнявахъ, парахъ и проч. Взамѣнъ упомянутого сервитута, часто невыгоднаго для обѣихъ сторонъ, помѣщики, по взаимному соглашенію съ крестьянами, даютъ послѣднимъ известное количество удобной, пахатной земли въ собственное ихъ владѣніе. Освободившись такимъ образомъ отъ обязанностей, налагаемыхъ сервитутомъ, но сокративъ значительно размѣръ своихъ имѣній, помѣщики, желая пополнить убыль, обращаютъ выгоны и луга подъ пашни. Не маловажную роль играетъ и то обстоятельство, что имѣнія ихъ распродаютъ по частямъ крестьянамъ, которые, желая получить возможно больше дохода, также обращаютъ луга и паст-

бища подъ посѣвъ хлѣба. Лѣса К. губ. занимаютъ 180477 дес. и состоятъ главнымъ образомъ изъ сосны, ели и ольхи; дубовые и березовые лѣса попадаются лишь въ Мѣховскомъ и южной части Пинчовскаго уу. Земледѣліе, вслѣдствіе значительной плотности населенія (31,1 чел. на 1 кв. в.), ведется интенсивно, съ примѣненіемъ искусственнаго удобрения и усовершенствованныхъ земледѣльческихъ орудій. Самая высокая культура почвы—въ Мѣховскомъ у., гдѣ земля продается по 300—500 руб. за дес. Въ 1885 г. числилось въ губерніи 60668 дес. неудобной земли, а въ 1895 г.—только 46044 дес. Изъ общаго числа 847903 дес. пахатной 473762 дес., усадебной земли 26493 д., пастбищъ и сѣнокосовъ 63038 д., садовой и ого родной 20198 д. Крестьянскіе надѣлы въ К. губ. малы и постоянно мельчаютъ, вслѣдствіе роста населенія и дѣлежа земельныхъ участковъ. Помѣщичья хозяйства болѣею частью средней величины, 200—300 д. Губернія не только обезпечиваетъ своимъ хлѣбомъ нужды населенія, но и даетъ ежегодно избытокъ для заграничнаго экспорта.

Количество скота въ губерніи (1893):

у ѣ з д ы .	Вруп. рог. ск.	Лошади.	Овцы.	Свиньи.	Итого.
Кѣлецкій	44271	10525	8839	6294	69929
Андреевскій	27762	12266	38402	7416	85846
Влощовскій	23890	13538	32438	11676	86542
Пинчовскій	33494	17139	11209	12489	74331
Мѣховскій	37826	25053	20756	15087	98722
Олькешскій	23804	10937	8949	8363	52103
Стопницкій	47737	17100	11351	13817	90005
Итого	243784	106608	131944	75142	557478

Въ губ. 7 городовъ, 34 посада, 128 гминъ; изъ числа послѣднихъ — посадскихъ и смѣшанныхъ 28, сельскихъ 94. Жителей къ 1 января 1895 г. 821964 (439320 женщ.); 2182 православныхъ, 723471 католиковъ, 3040 протестантовъ, 93246 евреевъ, 25 чел. прочихъ исповѣданій. Изъ 10 Привислянскихъ губ., К. губ. по пространству занимаетъ послѣднее мѣсто, по числу жителей 7-е, по плотности населенія 4-е. Фабрично-заводская промышленность весьма развита. По официальнымъ даннымъ (1895 г.) въ К. губ. 765 фабрикъ и заводовъ, съ 4949 рабочими и съ оборотомъ свыше 5 милл. руб. Преобладающія отрасли промышленности: гончарно-изразцовая, металлическихъ издѣлій, кожевенная, гѣсопильная и мукомольная. Доходы всѣхъ 7 городовъ достигаютъ 62103 р., расходы—59430 р. Городскихъ капиталовъ 119696 р., недоимокъ 7925 руб. К. губ. прорѣзываютъ 2 шоссейныя дороги: одна соединяетъ Кѣльцы съ Краковомъ, другая идетъ изъ губ. Петроковской и Радомской до г. Кѣльцъ, гдѣ станція Ивангородо-Домбровской жел. дор. Послѣдняя значительно содѣйствовала развитію горнаго дѣла въ губерніи. Въ настоящемъ своемъ видѣ К. губ. существуетъ съ 1866 г. Ср. «Географическія и статист. очерки Царства Польскаго» (СПб., 1863); «Słownik Geograficzny Królestwa Polskiego i innych krajów Słowiańskich» (часть XXXVII, т. IV, Варшава, 1883); Кругицкі,

«Rys Geografii Królestwa Polskiego» (Варшава, 1887); «Труды» варш. статист. комитета. Вып. XI: «Состояніе населенія въ 10 губ. Царства Польскаго къ 1 января 1893 г.» (Варшава, 1894); «Отчетъ о денежныхъ оборотахъ городскихъ кассъ за 1892 г.» (СПб., 1894); «Ветерин.-санит. очеркъ К. губ. по отчету за 1893 г.» К. губ., ветеринара А. Коссианскаго («Архивъ Ветеринарныхъ Наукъ», ноябрь, 1894).

Кѣлецкія Губ. Вѣдомости—издаются и редактируются при кѣлецкомъ губернскомъ правленіи, еженедѣльно, съ 1867 г.—на русскомъ и польскомъ яз., съ 1868 г.—на одномъ русскомъ яз.

Кѣльцы (Kielce)—губернскій г. Кѣлецкой губ., на р. Сильницѣ, притокѣ Ниды, на высотѣ 850 фт. надъ ур. моря, среди отроговъ Карпатскихъ горъ, извѣстныхъ подъ названіемъ «Лысыхъ», «Дыминскихъ», «Хенцинскихъ» и др., въ живописной и здоровой мѣстности. Время основанія К. съ точностью неизвѣстно. Нѣсколько вѣковъ городъ состоялъ во владѣніи краковскихъ епископовъ, которымъ принадлежали также рудники золота, серебра, мѣди и лазури, разрабатывавшіяся въ древности въ окрестностяхъ К. Городъ много терпѣлъ отъ ордынскихъ набѣговъ, нашествій сосѣднихъ народовъ и междоусобныхъ войнъ. Въ особеннсти опустошила К. война съ Конрадомъ Мазовецкимъ за опеку надъ малолѣт-

никъ Болеславомъ, а вскорѣ затѣмъ—нашествіе татаръ въ 1240 г. Въ началѣ XVIII ст. шведы до того разорили городъ, что онъ сталъ управляться только въ началѣ текущаго столѣтія. Красный православный соборъ, освященный въ 1870 г.; старинный костелъ св. Троицы; католическая епархіальная семинарія. Замокъ, построенный въ 1638 г.; порталы его украшены тремя арками изъ мѣстнаго темноватаго мрамора. Здѣсь жила въ 1702 году Карл XII; спустя 70 лѣтъ замокъ былъ занятъ и украшенъ барскими конфедератами. Въ замкѣ замѣчательна «портретная зала». Ея потолки украшены арабесками, а стѣны—поисными и колѣнными портретами 72 краковскихъ и кѣлецкихъ епископовъ, съ 966 по 1851 г. Подъ каждымъ портретомъ обозначенъ годъ епископства изображеннаго лица, гербъ его и важнѣйшія дѣянія. Такъ назыв. «королевскія» и «епископскія» комнаты украшены плафонною живописью. Въ одной изъ «епископскихъ» комнатъ помѣщалась библиотека Андрея Залускаго, вошедшая въ составъ Имп. публичной библиотеки, а въ башенной комнатѣ, отдѣленной темнымъ мраморомъ, находилась купальня епископовъ. Костелъ св. Войцѣха, по преданію, построенъ на томъ мѣстѣ, гдѣ этого святой, утомленный трудами проповѣди слова Божія, отдыхалъ подъ ипою. Старинная лютеранско-аугсбургская церковь. Изъ частныхъ зданій замѣчательны въ архитектурномъ отношеніи: польская гостиница (гдѣ помѣщается и театр), зданіе земскаго кредитнаго общества и вилла въ итальянскомъ вкусѣ, украшенная изящными башенками съ зубцами, колоннами, статуями и бюстами знаменитыхъ итальянскихъ художниковъ. Нѣсколько скверовъ и аллей, городской садъ, бульваръ вдоль р. Сильницы («Пляты»). Жлт. (1895) 21226 (10643 жнщ.); православныхъ 989, католиковъ 15126, протестантовъ 248, евреевъ 4856, магометанъ 10, проч. испов. 8. Больница, дѣтскій пріютъ, мужская гимназія съ богатой библиотекою и коллекціями, женская прогимназія. Въ городѣ и его окрестностяхъ свыше 20 фабричныхъ заведеній, съ производствомъ ок. 1 милл. руб.; главными по оборотамъ—пенько-прядильная, красильно-набивная и 2 цементная фабрики, заводы винокуренный и 2 кирпичныхъ. Городскіе доходы 29139 руб., расходы 28941 руб., въ томъ числѣ на содержаніе городского управленія 15734 руб., на содержаніе благотворительныхъ, учебныхъ и др. общественныхъ заведеній 3280 руб. Городъ имѣетъ капиталъ въ 25979 руб., долговъ 4306 руб.; состоитъ въ недомѣлахъ 1582 р. Литература—см. Кѣлецкая губ.

Л. Вейнбергъ.

Кэблъ (Джорджъ Вашингтонъ Cable)—американскій романистъ, род. 1844 г. Былъ солдатомъ, посыльнымъ, землѣмѣромъ, репортеромъ и журналистомъ. Въ 1879 г. его романъ «Old Creole Day» создалъ К. извѣстность въ американскомъ литературномъ мірѣ. Его описанія жизни negroвъ и креоловъ и Луизианѣ отличаются большой наблюдательностью и художественностью. Другія произведенія К.: «The Grandissimes» (1880); «Madame Delphine» (1881); «Dr. Sever» (1884); «The Silent South»

(1885); «Bonaventure» (1888); «Strange true stories of Louisiana» (1889); «The negro question» (1890); «Life of W. Gilmore Simms» (1890); «The busy man's Bible» (1891).

Кэделль (Франсисъ Cadell, 1822—1879)—англ. путешественникъ; въ 1848 г. прибылъ въ Австралію, гдѣ, послѣ двукратнаго проѣзда по Муррею въ 1851 и 1853 гг., доказалъ его судходность и положилъ начало судоходству на немъ. Въ 1867 г. К., по порученію правительства южн. Австраліи, изслѣдовалъ зап. берегъ залива Карпентарин, открылъ здѣсь Влайт-риверъ (Bluth-river) и доказалъ судходность Роопера. Позже К. торговалъ въ Южномъ океанѣ и былъ убитъ на одномъ изъ о-въ Ванда туземцами.

Кэдъ (Джонъ Cade)—ирландецъ; выдавалъ себя за Мортимера, побочнаго сына послѣдняго графа Марчскаго, возмущился противъ короля Генриха IV Англійскаго и напалъ въ Кентѣ много сторонниковъ. Въ 1450 г. онъ завладѣлъ Лондономъ. Вслѣдствіе его насилій, народъ возсталъ противъ него (въ июль того же года) и К., оставленный сторонниками, былъ убитъ во время бѣгства.

Кэйлей (Cayley)—англійскій математикъ, одинъ изъ плодотвѣйшихъ ученыхъ XIX столѣтія, написавшій болѣе 700 мемуаровъ, родился въ 1821 г., образованіе получилъ въ лондонской королевской коллегіи и въ кембриджской коллегіи св. Троицы. Съ 1863 г. К. проф. кембриджскаго университета, кромѣ того состоитъ корреспондентомъ парижской академіи наукъ. Въ 1882 г. лондонское королевское общество присудило ему медаль Коппля. Большая часть его мемуаровъ относится къ теоріи опредѣлителей, дифференціальныхъ уравненій и эллиптическихъ функцій.

Е. Д.

Кэйро (Cairo)—гор. въ С.-А. шт. Илинойсъ, при слияніи рр. Миссиссиппи и Огайо, въ низменной равнинѣ; огражденъ отъ наводненій рѣчными плотинами. Выгодное положеніе для торговли и судоходства. Во время междоусобной войны служилъ складочнымъ пунктомъ арміи. Католическая акд., 6 газетъ. Жлт. 10324.

Кэксъ (Cakes)—англійское пирожное изъ пшеничнаго тѣста, масла (или сала), яицъ, коринокъ, иногда и другихъ пряностей. Муку берутъ совершенно сухою; при достаточномъ числѣ яицъ—дрожжей не нужно; К. безъ дрожжей сохраняется дольше. Различаютъ К.: экономическій, чайный (входитъ арроутъ, мелкоизрѣзанные апельсинные и лимонные цукаты), свадебный (гвоздика, толченый миндаль; часто глазируется), королевскій (къ тѣсту прибавляютъ сливки, ромъ или коньякъ, померанцевыя корки, цукаты), десертный, на дрожжахъ, шотландскій свѣжннй (на однихъ бѣлкахъ, арроутъ, ванильная, лимонная или другая эссенція).

Кэлунъ—см. Кальгунъ (XIV, 108).

Кэल्पперъ (сэръ Тома Calperper, 1578—1662)—англійскій экономистъ, приверженецъ умѣреннаго меркантилизма, противникъ высокаго процента. Его сочиненіе озаглавлено: «Tract against the high rate of Usure» (1623); оно перепечатано (съ дополненіями)

въ 1641 г., потомъ въ 1668 г., въ видѣ приложения въ «Discourse of trade» Иосифа Чайльда. См. Koscher, «Zur Geschichte der englischen Volkswirtschaftslehre» (Лпц., 1851).

Кэри (Henry-Charles Carey) — одинъ изъ крупнейшихъ американскихъ экономистовъ и отчасти социологъ, род. 15 декабря 1793 г. въ Филадельфи, умеръ тамъ-же 13 октября 1879 г. Сынъ книгопродавца, К. самъ занимался книжной торговлей. Не смотря на многие крупныя недостатки, К. — очень оригинальный мыслитель. Въ свое время имъ очень увлекались многие экономисты, открыто защищая его идеи, какъ напр. Дюрингъ («Die Verkleinerer Careys u. die Krisis der Nationalökonomie») или, какъ напримѣръ, Бастиа («Harmonies économiques»), совершая плагиаты изъ сочиненій К. и не называя его вовсе. Самая основная идея К. (намѣченная уже въ сочиненіи его отца, «New Olive Branch», 1820) заключается въ томъ, что въ мирѣ вообще и въ человѣческомъ обществѣ въ частности существуетъ полная гармонія въ взаимныхъ отношеніяхъ какъ явленій, такъ и людей. Другими словами, ученіе К. носить весьма рельефно телеологическій характеръ въ смыслѣ признанія предѣльныхъ цѣлей, къ которымъ стремится, сознательно или бессознательно, все человѣчество. Въ такой чистой формѣ телеологическіе взгляды К. обнаруживались, однако, только въ болѣе раннихъ его сочиненіяхъ, гдѣ онъ высказывалъ убѣжденіе, что гармонія человѣческихъ интересовъ существуетъ или достигается сама по себѣ, безъ помощи какихъ либо искусственныхъ общественныхъ мѣропріятій. Въ «Principles of Political Economy» (1837—40) онъ является даже сторонникомъ свободной торговли, между тѣмъ какъ въ послѣдствіи онъ стяжалъ себѣ громкую извѣстность, какъ самый крайній протекціонистъ. Этотъ поворотъ во взглядахъ на условия торговли, особенно международной, произошелъ у К. въ концѣ 40-хъ г. и выразился въ сочиненіи его: «The past, the present and the future» (1848). За покровительствомъ признается здѣсь значеніе постоянное (а не временное, какъ думалъ отецъ современнаго протекціонизма, Фр. Листъ): К. считаетъ его необходимымъ не только для обрабатывающей, но и для добывающей промышленности, напр. для земледѣлія. Въ глазахъ К. торговля вообще и международная въ особенности — самое непроизводительное занятіе; даже внутри страны слѣдуетъ стремиться къ тому, чтобы товары какъ можно менѣе перевозились съ мѣста на мѣсто. Не должно, поэтому, существовать крупныхъ центровъ производства; всѣ отрасли промышленности должны быть возможно болѣе децентрализованы. Объясненіемъ увлеченій К. можетъ служить, до известной степени, долгій и систематическій гнетъ, подъ которымъ находились С.-А. С. Штаты, когда были англійской колоніей, и быстрое, послѣ отторженія отъ Англіи, развитіе сѣв.-америк. промышленности, совершившееся отчасти подъ влияніемъ охранительной таможенной политики. Если на этой почвѣ гармонія интересовъ и осуществилась, то при помощи весьма искусственныхъ мѣропріятій, а не естественнымъ путемъ. Болѣе послѣдовательно идею

естественной гармоніи интересовъ К. проводитъ въ своей критикѣ началъ классической экономической школы, въ особенности нападая на Мальтуса и Рикардо. К. отрицаетъ эгоизмъ, какъ главный стимулъ въ хозяйственной дѣятельности, справедливо указывая на то, что человѣкъ, движимый однимъ только эгоизмомъ, есть плодъ абстракціи, созданной ученіемъ классической школы экономистовъ. Критикуя Мальтусовъ законъ возрастанія населенія несоответственно съ увеличеніемъ средствъ существованія, К. доказываетъ, что, въ силу разумнаго устройства природы, существа высшаго порядка, болѣе одухотворенныя, размножаются тѣмъ медленнѣе, чѣмъ выше ступень ихъ развитія, а низшія тѣмъ быстрѣе, чѣмъ она ниже. Въ критикѣ теории поземельной ренты Рикардо К. тоже впадаетъ въ противоположную крайность, доказывая, что люди начинали обрабатывать сперва самыя худшія земельныя участки или болѣе легкія для обработки, какъ выше лежащіе и потому обнажившіяся изъ-подъ воды послѣ потопа. Здѣсь К. не замѣчаетъ, что онъ и Рикардо говорятъ о совершенно различныхъ предметахъ; послѣдній вовсе не имѣетъ въ виду историческаго процесса, а рассматриваетъ переходъ къ обработкѣ худшихъ или болѣе отдаленныхъ участковъ земли въ известный данный моментъ, въ предѣлахъ болѣе или менѣе опредѣленнаго мѣста. Точно также неправъ К., утверждая, вопреки Рикардо, что доля дохода рабочихъ классовъ: при дѣленіи продуктовъ всего народнаго производства, абсолютно и относительно увеличивается, доля же дохода капитала хотя и не уменьшается абсолютно, но относительно падаетъ. Оптимистическій взглядъ К. находится въ связи съ его теоріей цѣнности, сводимой не къ издержкамъ производства, а къ *воспроизведенію* цѣнностей: «издержки производства перестаютъ быть мѣриломъ цѣнности (подразумѣвая подъ этимъ прежнія или первоначальныя издержки), такъ какъ издержки по воспроизведенію постоянно падаютъ, вслѣдствіе улучшенія орудій труда и увеличенія, въ связи съ этимъ, его производительности». Оригинальнымъ мнѣніемъ К. о значеніи металлическихъ и бумажныхъ денегъ. Онъ приписываетъ деньгамъ большую самостоятельную силу въ смыслѣ содѣйствія производству, сравниваетъ деньги съ топливомъ въ машинахъ, пищей для людей и т. п. До известной степени К. впадаетъ въ ошибку меркантилистовъ, отрицая, что обиліе денегъ (даже бумажныхъ) въ странѣ можетъ понижать ихъ цѣну и возвышать цѣну товаровъ. Онъ не сочувствовалъ, поэтому, погашенію бумажно-денежнаго долга (гринбэковъ) Соедин. Штатовъ и восстановленію металлическаго обращенія. Изъ всѣхъ этихъ примѣровъ можно видѣть, что К. не удалось совершить переворота въ наукѣ; но его сочиненія принесли свою долю пользы, заставивъ усомниться въ безапелляціонной до того времени истинности нѣкоторыхъ положеній старой экономической школы. Главнѣйшія сочиненія К. (кромя названныхъ въ текстѣ): «The harmony of Interests» (1852); «Principles of social science» (1858—59) — самое главное и крупное; въ со-

крайнемъ видѣ, по указанію самого К., издано подъ загл. «Manual of social science» (1864; переведено на русскій яз.: «Руководство къ социальной наукѣ»); «Letters on international copyright» (1853). Остальныя сочиненія К. теперь не имѣютъ никакого значенія. Изъ критикъ и разборовъ сочиненій К. (кроме названнаго соч. Дюринга) болѣе замѣчательны: Held, «Careys Socialwissenschaft und Merkantilismus» (1866) и Fr.-Alb. Lange, «J.-St. Mills Ansichten über die sociale Frage u. d. angeblliche Umwälzung der Socialwissenschaft durch Carey» (1866). Въ русской литературѣ одинъ изъ лучшихъ разборовъ системы К. принадлежитъ Н. Х. Булга, въ «Очеркахъ etc.» (1895).

В. Яроцкий.

Кэри (Генрихъ Carey)—англ. поэтъ и композиторъ, авторъ англійскаго національнаго гимна «God Save the king» (см. т. IX, 83). Его стихотворенія изданы: «The musical century» (1737—40) и «Dramatic works» (1743).

Кэри (Carey) — англійскій путешественникъ, совершившій въ 1886—1887 гг. трудное путешествіе по зап. и сѣв. Тибету и вост. Туркестану. Научные результаты этого безприхвѣрнаго путешествія до сихъ поръ не опубликованы. Ср. «Proceedings of the R. Geogr. Soc.» (дек., 1887): «A Journey round Chinese Turkestan and along the Northern Frontier of Tibet».

Кэрийскій хребтъ — образуетъ сѣверную окраину Тибетскаго плоскогорья между рр. Юрунъ-кашъ и Кэрийской, примыкаетъ съ В къ хребту Русскому (горн. массивъ Царя-Освободителя), съ З къ горамъ Каранга-тау и составляетъ совершенно самостоятельное звено въ системѣ горъ Куэнь-луна. По всей длинѣ (160 в.) хребтъ этотъ представляетъ сравнительно узкую, но весьма высокую и крупную стѣну горъ, сильно переходящую въ своемъ гребнѣ за снѣговую линію. Въ особенности обширны ледяныя массы въ его западныхъ и среднихъ частяхъ. Граница растительности проходитъ на высотѣ 13000 фт.; выше тянется поскъ голыхъ скалъ и осыпей. Рѣчки, вытекающія изъ подъ обширныхъ ледниковъ, въ большинствѣ случаевъ, однако, ничтожны; изъ нихъ заслуживаютъ вниманія: Аксу, Акшэ-эме, Нура, Улугъ-сай, Генджи-дарья и Аши-дарья. Хребтъ этотъ еще мало изученъ.

Гр.-Гр.

Кэри (Кэрия), въ древности Ума (см. Вост. Туркестанъ)—окружной гор. Синь-Цзянской провинціи, при рѣкѣ того же имени (абс. выс. 4700 фт.), въ оазисѣ, имѣющемъ до 15000 жт. Городъ невеликъ и не обнесенъ стѣной. Благодаря избытку въ водѣ и лесовой почвѣ, оазисъ славится своимъ плодородіемъ и производитъ, кроме хлѣбовъ (пшеница, просо, кукуруза, сорго, рисъ), кунжутъ (Sesamum indicum), хлопокъ и различные плоды; извѣстенъ также своимъ шелководствомъ. Кэрийцы почти не вывозятъ предметовъ полеводства и садоводства за пределы оазиса—наоборотъ, получаютъ ихъ, напр. сухіе плоды, изъ Чыры. Причина этому та, что мѣстные жители занимаются преимущественно отхожимъ горнымъ промысломъ (золото, нефрты), обезпечивающимъ ихъ болѣе чѣмъ земледѣліе.

Гр.-Гр.

Кэри-дарья—беретъ начало въ самыхъ дикихъ и бесплодныхъ частяхъ сѣверо-тибет-

скаго плоскогорья, въ безымянныхъ горахъ (17000 фт.), ограничивающихъ съ С долины Аксай-чикъ и оз. Яшилъ-куля; прорвавшись трудно-доступною щелью черезъ вѣчно-снѣжныя Кэрийскія горы, она течетъ далѣе прямо на С, по направленію къ р. Тариму, до которой, однако, не доходитъ, пропадая въ пескахъ. Когда-то, по преданію, здѣсь пролегалъ прямой путь на Аксу. Въ среднюю воду у К. рѣка имѣетъ при 10—15 саженяхъ шир. до 2 фт. глуб.

Гр.-Гр.

Кэригорнъ (Cairngorn)—гора Шотландія на выс. 4095' н. у. м. съ снѣжными вершинами, богата минералами, особенно славится топазами.

Кэри (John-Elliott Cairnes, 1823—75)—англійскій экономистъ, былъ проф. политической экономіи въ Дублинѣ, Гальвѣ и Лондонѣ. К.—одинъ изъ послѣднихъ представителей старой классической школы экономистовъ: онъ исключительно держался дедуктивнаго метода изслѣдованія и посвятилъ его защитѣ одно изъ наиболѣе крупныхъ своихъ сочиненій: «The character and logical method of political economy» (1 изд. 1857, 2-е 1875). Тотъ-же приемъ изслѣдованія онъ применилъ въ другомъ своемъ трудѣ: «Some leading principles of political economy newly explained» (1 изд. 1874, 2-е 1883). Въ этомъ сочиненіи онъ пытается защитить почти всѣми тогда уже оставленную теорію фонда заработной платы и излагаетъ теорію промышленныхъ кризисовъ, близкую къ взглядамъ Родбертуса-Ягетцова, хотя и выработанную независимо отъ послѣдняго (см. Кризисы, XVI, 743 сл.). Очень талантливо разобраны тамъ же вопросы денежнаго и кредитнаго обращенія. Изъ другихъ сочиненій К. наиболѣе заслуживаютъ упоминанія: «Essays on political economy theoretical and applied» (1873); «Political essays» (1873); «The slave power» (1862—68). Изъ журнальныхъ статей особенно интересна, помѣщенная въ «Fortnightly Review» (1875 г., январь и февраль), заключающая въ себѣ критику теоріи эволюціи Спенсера («Mr. H. Spencer on social evolution»).

В. Я.

Кэри (Cairn, иногда Carn)—название мегалитическихъ памятниковъ, большей частью надгробныхъ, относящихся къ каменному вѣку въ Англіи. Слѣдуетъ ли ихъ приписать кельтамъ—большой вопросъ; вѣроятно, они принадлежатъ, какъ и вообще культура каменнаго вѣка въ Англіи, до-кельтскому населенію.

Кэрсонъ (Георгъ Curzon)—современный англійскій публицистъ, путешественникъ и государственный дѣятель. Писалъ корреспонденціи съ дальняго Востока и изъ русскихъ закаспійскихъ владѣній. Приведенныя въ систему, послѣднія составили большой трудъ: «Russia in Central Asia in 1839 and the Anglo-Russian question» (Л., 1889). Въ качествѣ спеціальнаго корреспондента «Times», К. объѣзжалъ Персію и написалъ: «Persia and the Persian question» (Л., 1892). Въ 1893-мъ году К. предпринимаетъ новое путешествіе на дальній Востокъ, объѣзжаетъ Бирму и весь Индокитай, посѣщаетъ Японію, Корею и Китай. Въ 1894 году онъ опубликовалъ первую половину описанія своего путешествія: «Problems of the

Кюгельгенъ (Павелъ Константиновичъ, Paul von Kugelgen) — русско-нѣмецкій журналистъ. Родился въ 1843 г. въ Эстляндіи, учился въ дерптскомъ университетѣ; былъ редакторомъ «Revalische Zeitung», потомъ «Nordische Presse». Въ 1874 г. К. былъ утвержденъ редакторомъ «St. Petersburger Zeitung», а съ 1879 г. сталъ ея редакторомъ-издателемъ. Читаетъ лекціи нѣмец. языка и литературы на педагогическихъ курсахъ. Перевелъ труды гр. Д. А. Толстого: «Ein Blick auf das Unterrichts-wesen Russlands im XVIII Jahrhundert bis 1782» (СПб., 1884); «Das academische Gymnasium und die academische Universität im XVIII Jahrhundert» (СПб., 1886); «Die Bürgerschulen während der Regierung der Kaiserin Katharina II» (СПб., 1887). В. К.

Кюдодъ или **Кюдде** (Küdde, Küddow) — правый притокъ Нетцы (бассейна Одера), вытекаетъ изъ озеръ новоштеттинской равнины (Platte), протекаетъ черезъ Фильмское озеро (Vilmsee), мимо Шнейдермюля, и впадаетъ, послѣ теченія въ 105 км., противъ гор. Ушь въ Нетцу. Выше Астрова К. судоходенъ.

Кюи (Цезарь Антоновичъ) — военный инженеръ, ген.-майоръ, заслуженный проф. фортификаціи въ акад. Николаевской инженерной, Михайловской артиллерійской и Генеральнаго штаба, композиторъ и музык. критикъ, род. въ 1835 г., ученикъ Моюшки. Впервые выступилъ въ качествѣ композитора въ 1859 г. въ концертахъ русскаго музыкальнаго общества, гдѣ было исполнено его скерцо f-dur для оркестра. Въ 1869 г. поставлена на сценѣ Маріинскаго театра его опера «Раткифъ», въ 1876 г. — «Анжело». Еще въ 1859 г. К. написалъ оперу «Кавказскій плѣнникъ», которая въ 1883 г. была поставлена на сценѣ Маріинскаго театра въ переработанномъ видѣ. Комическая опера К.: «Сынъ мандарина» исполнялась на сценѣ клуба художниковъ и на многихъ любительскихъ спектакляхъ. Наибольшій успѣхъ К. имѣлъ со своими романами и берсеизе для скрипки. К. — авторъ многихъ оркестровыхъ произведеній и камерной музыки. Въ 1893 г. въ парижской Комической Оперѣ поставлена опера К.: «Le Fibustier». Съ 1864 по 1875 гг. К. помѣщалъ въ «СПб. Вѣдомостяхъ» музыкально-критическія статьи; позднѣе былъ сотрудникомъ въ «Недѣлѣ», «Голосѣ», «Музыкальномъ Обзорѣ» и пр. Въ Парижѣ издана его книга «La musique en Russie». Подробный списокъ соч. К. помѣщенъ въ каталогѣ Бесселя. О направленіи композиторской и критической дѣятельности К. см. Музыка (русская). К. преподавалъ фортификацію нинѣ благополучно царствующему Императору Николаю II. Труды К., пользующіеся наибольшимъ успѣхомъ въ военномъ мѣрѣ: «Атака и оборона современныхъ крѣпостей» (1831); «Опытъ рациональнаго опредѣленія величины гарнизона современныхъ крѣпостей» (1884); «Краткій историческій очеркъ долговременной фортификаціи» (1889) и «Краткій учебникъ полевой фортификаціи» (7-е изд. 1894). Во время Восточной войны К. былъ командированъ на Дунай для обзора фортификационныхъ работъ и написалъ: «Путевыя замѣтки инженернаго офицера на театрѣ военныхъ дѣйствій въ Европ.

Турціи», перев. на иностранныя языки. О немъ см. «Артистъ» № 34; М. Ивановъ («Пчела», 1876). Воспоминанія о немъ В. Крылова въ «Историческомъ Вѣстникѣ» (1894); Mercier-Agenteau, «Cesar Cui» (П. 1898).

Кюишъ — см. Кейшъ.

Кюйперъ — см. Кейперсъ.

Кю-пангъ — см. Цзю-панъ-фу.

Кюккенъ (Friedrich-Wilhelm Kücken) — нѣмецкій композиторъ, род. въ 1810 г. Въ 1831 г. изданы въ Берлинѣ Lieder K., которые приобрѣли большую популярность, благодаря граціознымъ, легко запоминаемымъ мелодіямъ. Напис. оперы: «Die Flucht nach der Schweiz» (дана въ Берлинѣ въ 1839 г.) и «Der Präident» (въ Штутгартѣ, въ 1847 г.). Писалъ и для инструментовъ, и для пѣнія. Большая часть его сочиненій издана въ Гамбургѣ. Н. С.

Кюшмель — тинная водка (см. Тиня).

Кюшмене (Kumene elf, Kumijoki) — главная рѣка средней части южн. Финляндіи, служитъ стокомъ для воды средней части Финляндіи между хребтомъ Хамеенселькэ на З и Савонселькэ на В и между Суоменселькэ на С и Сальпаусселькэ на Ю. Общарная система К., въ составъ которой входитъ (по Гюльдену) не менѣе 640 озеръ (не считая мелкихъ), занимаетъ 40463 кв. км. (по Стрёмблинскому 34996,3 кв. км.) съ населеніемъ приблизительно въ 275000 чел. Вслѣдствіе малаго угла наклона котловины между упомянутыми хребтами (30 м. отъ Суоменселькэ до Сальпаусселькэ) система удобна для судоходства. Главное озеро системы К. Пэйане (Päijäne) длиною около 130 км., шириною мѣстами болѣе 20, глубиною до 89 м., судоходное на всемъ протяженіи для судовъ съ осадкою въ 7—8 футовъ; высота уровня его надъ моремъ 78 м. Благодаря углубленію пролива Эйэлэнсалми (Aijälänsalmi), соединяющаго Пэйане съ Ювас-ьерви (Juväs-järvi) и проведенію канала со шлюзомъ въ Весиерви (Wesijärvi) установилось пароходное сообщеніе на протяженіи болѣе 160 км. отъ города Ювескюля до мѣстечка Лахтисъ на Петербургско-Гельсингфоргской ж. дор.; пароходная линія еще болѣе удлинилась, благодаря каналу (длинною около 1 км.) со шлюзомъ, выростому радомъ съ порогами Калькисъ. Лежація у Суоменселькэ озера Мууресъ или Муурре-ьерви, Альве-ьерви и Колима илліваются 8 порогами въ озеро Кейтеле (см.), куда впадаетъ съ С также система озеръ, къ которой относятся Киви-ьерви (длинною болѣе 50 км., шириною 10, глубиною 10—15 м.). Система Кейтеле вѣсть съ системами Саари-ьерви, Рауталампи, Шалавеси и системой, въ составъ которой входятъ значительное озеро Конневеси (болѣе 40 км. длины и мѣстами до 60 м. глубины), иллівается въ озеро Саравеси, откуда р. Куханкоски (частію канализована), озеро Леппесви и р. Хаапавоски ведутъ къ Пэйане. Съ В въ Пэйане впадаетъ черезъ Тайнівирта система Сюсмэ (Systmä) съ большими оз. Пуулавеси (болѣе 50 км. длины, 25 ширины, болѣе 70 м. глубины), Кюювеси (30 км. длины, 10 ширины) и Суонте (40 км. длины), съ 3 системами оз. Луммене и Весиакко (Wesijako), съ Ю Веси-ьерви (замѣчательно ловомъ лещей) и нѣкоторыя дру-

на. Воды Пайёне изливаются из юго-вост. окрестности его через пороги Калькисъ въ оз. Рутсалайненъ или Рутсин-йерви, откуда и вытекает К. Она течетъ на ЮВ, образуетъ у города Хейнола быстрины Юранке (Jugänke, канализованы), протекаетъ черезъ озеро Коневеси, образуетъ рядъ расширеній (въ томъ числѣ Пуох-йерви, куда воды оз. Пуулавеси изливаются болѣе короткимъ путемъ), поворачиваетъ на Ю, прорываетъ Сальпауссалкя (стремнины Кельтисъ), образуетъ при Анъяла водопадъ, раздѣляется дажѣ на 2 рукава, охватывающіе о-въ Пюттисъ или Пухтэа, и впадаетъ въ Финскій заливъ 5 рукавами, изъ которыхъ восточный образуетъ водопадъ Хегфорсъ (Högfors) или Коркианкоски. Около вост. рукава лежитъ г. Котка. Ширина К. отъ 70 до 180 м., глубина 1½—6 м. Значительный сплавъ дѣса; въ рукавахъ важный ловъ лососей и сига, а въ озерахъ—ряпушки и иной рыбы.

Н. Км.

Кюндяля — р. Якутской области, Вилюйского округа, беретъ начало между Леной и Вилюемъ и впадаетъ справа въ послѣдній. Длина К. до 165 в., имѣетъ направление съ СВ на ЮЮЗ и затѣмъ поворачиваетъ на ССЗ. Долина К. находится въ ближайшемъ соседствѣ съ долиной р. Камлендйя, отдѣляясь отъ нея невысокимъ хребтомъ, вблизи поворота своего на ССЗ. Съ правой стороны рѣки расположено рыбное и прѣсноводное озеро (Якы-Саянъ. Въ долинѣ р. К., близъ озера Сикай-саянъ, на правомъ ея берегу, залегаютъ каменная соль, представляющая два прикрытые землей утеса въ горѣ, состоящей изъ красной глины съ гипсомъ, известныя у якутовъ подъ именемъ кара-тусъ, черной соли. Горные потоки, уносящая земля, текутъ по сторонамъ подобныхъ утесовъ, размытая соль, твердеющая въ смѣси съ глиною въ видѣ сталеитовъ грязнаго цвѣта.

Н. Л.

Кюне (Августъ Kühne, 1829—88) — нѣм. романистъ, писавшій подъ псевдонимомъ Иоанна von Dewall'a; принималъ участіе въ походѣ 1866 г. (описалъ его въ «Skizzen aus dem Feldzuge von 1866», Потсдамъ, 1868) и 1870 г. Написалъ много талантливыхъ разсказовъ и романовъ: «Eine grosse Dame», «Der rote Baschlik», «Der Ulan», «Der Spielprofessor», «Unkraut im Weizen», «Vermisst», «Strandgut», «Der Roman eines Hypochonders», «Ein Mann» и др.

Кюне (Густавъ, Kühne) — нѣмекій беллетристъ и критикъ (1806 — 1888). Известность ему доставила повѣсть «Eine Quarantaine im Ippenhause» (1836), съ яркими картинами психическаго заболѣванія; въ ней приведены идеи, послѣдствія въ систематизированномъ видѣ мысленнаго Бюхнеромъ и Малешоттомъ; въ этой повѣсти К. всецѣло примыкаетъ къ «Молодой Германіи». Въ «Klosternovellen» (2 изд. 1862) идейный элементъ отстаетъ на задній планъ, чего нельзя сказать о другихъ произведенияхъ автора («Die Rebellen von Irland», 2 изд. 1866; «Die Freimaurer», 2 изд. 1867), представляющихъ богатый историческій матеріалъ. Выдающимся талантомъ отличаются его биографическіе сборники: «Männliche und weibliche Charaktere» (1838), «Deutsche Charakte-

re» и «Portraits und Silhouetten». Характеристика 1848—50 гг. встрѣчается въ его автобиографическомъ «Tagebuch in bewegter Zeit». Собраніе сочиненій К. появилось въ 1862—1867 г. Ф. Ф.

Кюне (Морицъ Kühne) — нѣмекій военный писатель, род. въ 1835 г.; былъ директоромъ департамента въ военномъ министерствѣ. Написалъ: «Der Krieg im Hochgebirge» (Берлинъ, 1876); «Kritische und unkritische Wanderungen über die Gefechtsfelder der preuss. Armee in Böhmen, 1866» (1870—78) и др.

Кюнешъ (Авраамъ Kuenen, 1828—1891) — голландскій реформатскій богословъ, профессоръ въ Лейденѣ, представитель критическаго направленія въ богословіи и, вмѣстѣ съ Схолтеномъ, предводитель «новыхъ» въ Голландіи; его работы по критикѣ Ветхаго Завета и исторіи еврейской религіи, въ которыхъ онъ сходится съ Вельгаузеномъ, составили его славу. Онъ написалъ: «Liber Geneseos» (Лейденъ, 1851), «Libri Exodi et Levitici secundum Arabicam Pentat. Samar. versionem ab Abu-Saïdo conscriptam» (тамъ-же, 1854), «Historisch-Kritisch Onderzoek naar het ontstaan en de verzameling van de boeken des Ouden Verbonds» (тамъ-же, 1861—65 и 1885—89; нѣм. перев. Лпц., 1887—1890), «De godsdiens van Israel tot den ondergang van den Joodschen Staat» (Гаглемъ, 1869—70; англ. перев. Лонд. 1874—75), «De profeten en de profete onder Israel» (Лейденъ, 1875; англ. перев. Лонд., 1874—77); «National religions and universal religion» (Лонд., 1882; нѣм. перев. Берл., 1888).

Кюнеръ (Василій Васильевичъ) — композиторъ, пианистъ, скрипачъ и педагогъ, род. въ 1840 г. въ Штутгартѣ, въ 1882 г. переселился въ Россію. На Маринской сценѣ въ СПб. была поставлена опера его: «Тарасъ Бульба», не имѣвшая успѣха. Имѣетъ частную музыкальную школу въ Петербургѣ. Написалъ еще трио, два струнныхъ квартета, симфонію «Освобожденіе крестьянъ въ Россіи», увертюру «Марія Стюартъ».

Н. С.

Кюнеръ (Рафаэль Kühner, 1803—78) — нѣмекій филологъ и педагогъ, авторъ многихъ трудовъ по грамматикѣ древнихъ языковъ. Главные изъ нихъ — «Ausführliche Grammatik der griechischen Sprache» и «Ausführliche Grammatik der lat. Sprache». Элементарныя грамматики К., какъ греческая, такъ и латинская, переведены на русскій языкъ и выдержали большое количество изданій; особенность ихъ — соединеніе всего элементарнаго курса съ статьями для перевода, хрестоматією и словаремъ.

Кюно, Кюнь, Кююнь (Kinno-Saar, Künholm) — о-въ въ Рижскомъ зал. (Лифляндской губ., Перновскаго у.), къ 3 отъ входа въ Перновскую бухту, въ разстояніи 11 в. отъ берега. Низмень, окруженъ мелями и рифами. Внутренность о-ва занята пашней, дѣсомъ и кустарникомъ. Народонаселеніе (древніе ливы) незначительно.

Кюнъ (Юліи Kühn, род. 1825 г.) — проф., выдающійся современный сельскохозяйственный дѣятель въ Германіи. Послѣ предварительной сельскохозяйственной практики окончилъ курсъ въ боннскомъ университетѣ и въ по-

пельсдорфской академіи, затѣмъ пробылъ короткое время приватъ-доцентомъ въ Прокау. Въ 1862 г. избранъ ординарнымъ проф. сельскаго хозяйства университета въ Галле, гдѣ, по его предложенію, основанъ (1863) сельскохозяйственный институтъ, директоромъ котораго онъ назначенъ. Онъ устроилъ обширныя лабораторіи, садъ для домашнихъ животныхъ, опытную станцію для испытанія сельскохозяйственныхъ орудій, машинъ и пр. К. авторъ сочиненій: «Die Krankheiten der Kulturgewächse, ihre Ursachen und ihre Verhütung» (1856; 2-е изд. 1859); «Die zweckmässigste Ernährung des Rindviehes» (1861; 4-е изд. 1869; переведено въ 1870 г.: «Рациональное кормленіе крупнаго рогатаго скота въ научномъ и практическомъ отношеніяхъ»; 10-е изд. 1891); «Nachrichten über das Studium der Landwirthschaft an der Universität Halle» (1872); «Ueber Lupinenkrankheit der Schafe» (1875); «Ueber Rübenmüdigkeit» (1880); «Ueber die Wirksamkeit der Nematoden Fangpflanzen» (1882—1884); «Bekämpfung der Rübenmematoden» (1886) и др., часть которыхъ напечатана въ основанномъ имъ специальномъ изданіи: «Mittheilungen aus dem physiologischen Laboratorium und der Versuchsstation des landwirthschaftliches Institutes zu Halle». Особенно важны заслуги К. по культурѣ сахарной свекловичныя указаніемъ средства противъ размноженія свекловичныхъ трипъ или нематодъ. С.

Кюрасао (Curaçao, Сугасао) — нидерландскій о-въ въ Караибскомъ морѣ, въ 70 км. отъ сѣв. берега Венесуэлы, пространствомъ въ 550 кв. км. (10 кв. миль), съ (1890) 26245 жит., большою частью католиковъ (2000 реформатовъ и 900 евреевъ), въ томъ числѣ до 6000 бывшихъ негровъ — невольниковъ. О-въ сухой, безводенъ и скалистъ (гора Христофора 366 м.); климатъ очень сухой (часто недостатокъ воды), но здоровый (средняя температура 26,7° Ц.), поэтому большой перевѣсъ рождаемости. Въ 21 школѣ въ 1888 г. обучались 2341 ученикъ. Главные продукты земледѣлія — какао, сахаръ, мясок, табакъ, маниокъ; изъ сока померанцевъ готовится ликеръ, получившій свое названіе отъ о-ва ликеръ. Вывозятся апельсиновые корки, красильное дерево, плоды, шерсть, особенно морская соль и фосфористая известь. Къ провинціи К. принадлежатъ и сосѣдніе о-ва — всего 1130 кв. км. съ 46162 жит. (1890 г.; въ томъ числѣ 19734 мжч. и 25228 жнщ.), включая сюда и гарнизонъ въ 263 чел. Въ бюджетѣ на 1893 г. приходъ и расходъ опредѣлялись въ 681211 долларовъ. Въ главномъ городѣ *Виллемстадтѣ* банкъ и сберегательная касса. К. въ 1527 г. былъ занятъ испанцами, въ 1634 г. завоеванъ голландцами и по вестфальскому миру уступленъ имъ. Въ 1807 г. англичане заняли о-въ, но по парижскому миру въ 1814 г. вернули его голландцамъ.

Кюрасао — см. Ликеры.

Кюрдаширъ — селеніе Шемахинскаго у. Бакинскій губ. (ст. Закавк. жел. дор.) Жит. ок. 5 тыс. (татары). Значительная торговля, конская армарка, виноградарство и винодѣліе.

Кюрё (Kyrö, Kyrönjoki) — одна изъ самыхъ значительныхъ р. Финляндіи, впадающихъ въ *Вотническій заливъ*; беретъ начало въ озерѣ

Каухаерви (Kauhajärvi) на Суоменселькѣ и течетъ сначала подъ названіемъ Кауха-йоки, потомъ Ильмайоки и, наконецъ — К., сначала на С и СВ, затѣмъ на З и впадаетъ въ заливъ Квефлаксъ (Qveflaks). Въ нѣкоторыхъ частяхъ судоходна, но прерывается порогами, на которыхъ множество мельницъ; въ нивовьяхъ распадается на нѣсколько довольно узкихъ и мелкихъ рукавовъ. Длина К. около 168 км., ширина почти до 130 м., глубина между порогами 2—12 м. Наиболѣе значительные притоки (справа) Ялас-йоки и Сейне-йоки. Бассейнъ К. занимаетъ 4397 кв. км. и представляетъ весьма плодородную мѣстность съ прекрасными полями и лугами и множествомъ деревень.

Н. Кя.

Кюренбергъ (von Kürenberg, Kurenberger) — древнѣйшій извѣстный по имени нѣмецкій миннезэнгеръ (ок. 1160—1170), вѣроятно изъ мѣстности близъ Линца у Дуная. Сохранившіяся подъ его именемъ стихотворенія, большей частью изъ одной строфы, отличаются народною простотою, женски-нѣжнымъ чувствомъ, сдѣланными иногда мужественною силою и энергіею; влияние льстиваго придворнаго духа на немъ еще не сказывается. Часть его стихотвореній написана стариннымъ народнымъ нибелунгскимъ разборомъ, вслѣдствіе чего его нѣкоторое время неосновательно считали авторомъ пѣсни о Нибелунгахъ. Ср. Vollmöller, «Kürenberg und die Nibelungen» (Штуттгартъ, 1874).

Кюрешъ-дагъ — см. Копетъ-дагъ.

Кюрес-Іерви и Кюрескески — см. Кумо.

Кюрзонъ (Поль-Альфредъ de Courzon) — современный французскій живописецъ, занимающійся преимущественно пейзажемъ, родъ въ 1820 г., учился у Дролинга и Каба, послѣ чего путешествовалъ по Оверни, по берегамъ Луары и въ другихъ мѣстностяхъ Франціи, провелъ нѣсколько лѣтъ въ Италіи и посетилъ Грецію. Пользуясь этюдами, сдѣланными въ этихъ путешествіяхъ, писалъ картины и акварели, въ которыхъ, при мастерской техникѣ, замѣтны стремленіе художника къ идеализаціи и, вслѣдствіе того, нѣкоторая условность въ передачѣ натуры. Главныя его произведенія: «Данте и Виргилій на берегу Чистилища» (1855; въ люксембургской галлерей, въ Парижѣ), «Ессо Пोगі» (сцена изъ италіанской жизни, среди пейзажа; 1861), «Сборъ винограда на о-вѣ Прочидѣ» (1864), «Воспоминаніе о Провансальскомъ прибрежьи Средиземнаго моря» (1874) и «Римская Кампанья» (1887).

А. С.—ъ.

Кюринскій округъ — на Ю Дагестанскій обл.; соприкасается съ Бакинскою губ. и Каспійскимъ моремъ. Весь округъ, за исключеніемъ самой восточной части, прилегающей къ морю, очень гористъ; въ особенно много высокыхъ горъ въ зап. части его. Замѣтельны изъ нихъ Кыракъ (9429 фт.), Курусукуль, Джуфудагъ (9909 фт.), Фитидагъ (9306 фт.) и т. д. Ни одна ихъ нихъ не поднимается до высоты снѣжной линіи. Вдоль южной границы тянется длинный, высокій хребетъ Сарфунъ-яль. Всѣ они принадлежатъ къ дагестанскимъ альпамъ. Изъ рѣкъ К. окру-

га замѣчательна Гольгары-чай, образующаяся изъ слиянія Курахъ-чая и Рубасъ-чая. Она имѣетъ въ длину верстъ 50 и течетъ по низменности, покрытой садами, лѣсами и рисовыми плантаціями; впадаетъ въ Каспійское море рядомъ съ Самуромъ. Среднихъ разливовъ рѣчка Карчай-су течетъ по сѣверной части округа и впадаетъ въ Рубасъ-чай. Наибольшая изъ рѣкъ — Самуръ — отдѣляетъ К. округъ отъ Бакинской губерніи. Климатъ округа болѣе влаженъ, чѣмъ многихъ другихъ частей Дагестанской обл., въ особенности самой восточной части его. Въ горахъ онъ здоровый, въ низменностяхъ же, по берегамъ рѣкъ, а въ особенности гдѣ много рисовыхъ плантацій (чалтыковъ)—лихорадочный. Сильными лихорадками отличаются низовья Самура, Гольгары-чая и Рубасъ-чая. Вслѣдствіе скудности атмосферныхъ осадковъ, въ особенности въ лѣтнее время, здѣсь въ широкихъ разлівахъ примѣняется искусственное орошеніе полей, хлѣбныхъ полей и т. д., что, однако, способствуетъ распространенію лихорадокъ. Черновоземъ встрѣчается рѣдко, чаще же глинистыя и каменныя почвы. Восточная часть К. округа на значительномъ пространствѣ покрыта лѣсами изъ дуба, клена, вяза, кизила, яблони, груши, волошскихъ орѣховъ, славъ и пр. Здѣсь растутъ въ изобиліи виноградъ, ожина (*Rubus discolor*), каперсы, держи-дерево и другіе кустарники. Берега рѣкъ всюду покрыты небольшими лѣсами, такъ многія мѣста и на склонахъ горъ, только наиболѣе высокіе гребни ихъ безлѣсны. Скалы встрѣчаются на нихъ сравнительно рѣдко. Западная же часть К. округа бѣдна лѣсомъ и пересѣкается многими высокими скалистыми хребтами, на склонахъ которыхъ получаетъ начало большая часть рѣчекъ этой мѣстности. Изъ млекопитающихъ въ К. окр. встрѣчаются дикіе кабаны, медвѣди, олени, козы, шакалы, волки и т. д.; изъ птицъ — фазаны и горныя курочки (*Perdix shucar*); въ горныхъ рѣчкахъ водятся много форель. Недалеко отъ Косумъ-Кентъ найдена ртуть.

Н. А.

Жителей (1894) 88645 (47412 мжч. и 41233 женщ.); кюринцевъ 57495, табасаранцевъ 15948, агуловъ 8042, азербейджанскихъ татаръ 2659, евреевъ 2975, русскихъ 630, пр. народн. 966. Въ 1886 г. было въ округѣ старше 90 лѣтъ 20 чел., отъ 80 до 90 л.—68. Православныхъ 608, армяно-грегор. 38, іудейск. закона 2975; остальные магометане. Всѣхъ сельскихъ обществъ 67. Селеній до 10 димовъ 44, до 25 д.—42, до 50 д.—43, отъ 50 до 100 д.—86, отъ 100 до 200 д.—85, свыше 200 д.—7. Управленіе округомъ—въ с. Косумъ-Кентѣ. Округъ раздѣляется на 4 намества и одно прѣставство. Кромѣ занятія земледѣліемъ, жители уходятъ на сторону, на заработки. Въ 1891 г. выдано билетовъ на отлучку 4592 ч. Кустарные промыслы—оружейный, гончарный (кувшины, чашки, горшки, свѣтильники, водопроводныя трубы), башмачный, сапожный, токарный, выдѣлка ковровъ, паласовъ, Совчинъ, кожъ и др. Рыболовствомъ занимаются въ водахъ Каспійскаго моря отъ устья р. Самура до устья р. Рубаса, а также въ лѣвомъ рукавѣ р. Самура, въ устьѣ Рубасъ-чая и въ р. Голъ-

гары-чай. Фабрикъ и заводовъ нѣтъ. Мельницъ въ 1886 г. было 75, по преимуществу одноставныхъ, по первобытной системѣ. Торговля преимущественно мелочная. Центромъ ея служатъ еженедѣльные базары въ с. Косумъ-Кентѣ и Курахъ. Всѣхъ торговыхъ свидѣтельствъ выдано въ 1891 г. 103. Питейныхъ заведеній въ округѣ нѣтъ. 8 синагогъ, 196 мечетей суннитскихъ и 7 шитскихъ. Въ с. Косумъ-Кентѣ двукл. мин. нар. пр. школа. Прѣ мечетяхъ 19 школъ, съ 322 учащимися, въ томъ числѣ 63 дѣвочки; при синагогахъ 4 школы, съ 59 мальчиками. Въ с. Косумъ-Кентѣ приемный покой на 5 кроватей. Въ округѣ 1 врачъ. Значительно распространены сифилисъ. Малярія свила себѣ гнѣздо въ особенности тамъ, гдѣ есть рисовыя плантаціи. На особый сборъ, «закятъ», содержалось 1182 бѣдныхъ. Почтовый трактъ идетъ отъ с. Косумъ-Кентъ въ г. Дербентъ. Лит.—см. Дагестанская область и Кавказъ.

А. Ф. С.

Кюринскій языкъ — см. Кавказскіе языки (XIII, 816).

Кюринбергеръ (Фердинандъ Kürnbergger, 1821—1879)—австрійскій новеллистъ и критикъ. Написалъ драму «Catilina», прекрасную картину американскихъ нравовъ: «Der Amerika-Müde», романъ «Der Haustygann», «Das Goldmährchen», нѣсколько сборниковъ новеллъ, сборники критическихъ статей «Siegelringe» и «Litterar. Herzenssachen» (1877).

Куртоуъ (Вильямъ Cureton, 1806—64)—англійскій ориенталистъ, обучался въ Оксфордѣ, принялъ духовное званіе, надалъ (1846) первый томъ каталога арабскихъ рукописей британскаго музея. Слава его въ ученый мірѣ основана, главнымъ образомъ, на его изданіяхъ и обработкахъ до того неизвѣстныхъ, важныхъ для исторіи древней христіанской церкви, сирійскихъ рукописей изъ собранія, въ 1841 и 1848 гг. приобретеннаго Таттумомъ въ монастыряхъ египетской солонной пустыни. Первымъ и знаменитѣйшимъ изданіемъ его былъ сирійскій переводъ писемъ Игнатія къ Поликарпу, ефесцамъ и римлянамъ (Лонд., 1845), вызвавшій сильную литературную распрю. К. энергично стоялъ за то, что открытый имъ сирійскій текстъ представляетъ собою оригиналъ писемъ; доказательству этому онъ приводилъ въ соч.: «Vinditiae Ignatianae» (1846) и «Corpus Ignatianum» (1849). Издалъ еще сирійскій переводъ «Посланій св. Аванасія» (1848), третью часть церковной исторіи Іоанна Ефесскаго (Оксфордъ, 1853), «Specilegium syriacum» (1-55), различія текста сирійскихъ евангелій (1850), «Исторію мучениковъ палестинскихъ», Евсевія (1861). Изъ арабскихъ его изданій главныя: «Книга религиозныхъ и философскихъ сектъ», Шахрастани (1842—46), «Комментарій къ плачевнымъ пѣснямъ Іеремія, Равви Танхума (1843), и «Столпъ вѣры суннитовъ», Энъ-Насафи (1843).

Кюршнеръ (Іосифъ Kurschner) — нѣм. писатель, род. въ 1853 г. Написалъ «Theatralische Nekrologie» (В., 1875); «Chronologie des Theaters» (тамъ же, 1876—77); «Nekrologie des deutschen Theaters» (1877—78); «Jahrbuch für das deutsche Theater» (Лпц., 1878—79) и др. Довольно распространены его небольшіе

энциклопедические словари: «Kürschner's Taschen-Conversations-Lexikon» (Штуттг., 1884) и «Kürschner's Quart-Lexikon» (т. же, 1888).

Кюрюмъ-дара — сел. Карскаго окр., Карской обл., близъ почтовой дороги изъ Александрополя въ Карсъ. Жит. ок. 600 (армяне). Невдалекъ отъ этого сел. произошло 24 июля 1854 г. сраженіе, въ которомъ ген. кн. Бебутовъ, имѣвшій подъ начальствомъ 18 тыс. чел., разбилъ корпусъ Зарифъ-паши, численностью въ 60 тыс. чел.

Кюсснахтъ (Küssnacht)—ист. въ Швейцаріи, у подножья Ричи; извѣстно ущельемъ Noble Gasse, ведущимъ черезъ гряду холмовъ отъ Фирвальдштеттскаго озера къ цугскому; здѣсь находится часовня въ память Теда. Престнй путь черезъ ущелье, въ которомъ, по преданію, Теда убилъ ландфогта Гесслера, исчезъ, по большаеи части, вслѣдствіе проведенія новой дороги.

Кюстендше или Констанца (румынск. Constanta)—гл. г. округа того же имени, на берегу Чернаго моря, въ Добруджѣ, на скалистой косѣ; конечный пунктъ желѣзнодорожныхъ линій, важный морской портъ Румыніи. Постройка гавани океанизуется. Жит. (1890) 7994; въ 1891 г. ввезено на 5½ милл. франковъ, вывезено на 9½ франковъ. Правильное пароходное сообщеніе между К. и Константинополемъ. Суда по надписямъ, К. одинъ изъ древнѣйшихъ городовъ Европы; отъ упоминается въ мѣнахъ о Медеѣ; подъ именемъ Томи, отъ служилъ мѣстомъ изгнанія Овидія. Въ русско-турецкую войну 1806—12 гг. К., довольно сильно укрѣпленный, сдался на капитуляцію войскамъ кн. Багратіона (30 августа 1809). Въ кампанію 1828 г. К. былъ обложенъ, 4 июня, авангардомъ главной арміи, подъ начальствомъ ген.-лейт. Ридигера, и 12 июня занятъ нашими войсками. Обладаніе этимъ портомъ обезпечило продовольствіе арміи при дальнѣйшемъ ходѣ военныхъ дѣйствій; запасы подвозились сюда моремъ изъ Одессы.

Кюстеръ, Кюстеръ (отъ латин. custos—сторожъ)—у протестантовъ смотритель церковныхъ зданий, у котораго хранятся ключи къ и священныя сосуды. Мѣстами должность К. соединяется съ должностью школьнаго учителя. Въ Россіи, согласно уставу евангелическо-лютеранской церкви, К., хотя и именуется церковными служителями, но служить по найму и къ духовенству не причисляется. Избирается К. проповѣдникомъ, вмѣстѣ съ церковнымъ попечительствомъ. Ср. Laacke, «Das Kantor-, Küster- und Organistenamt in seinen Rechtsverhältnissen» (Вербургъ 1884).

Кюстинъ (Adam-Philippe de Custine, маркизъ, 1740—93)—фр. генералъ, очень молодымъ вступилъ въ военную службу и обратилъ на себя вниманіе еще въ 7-лѣтнюю войну. Въ 1789 г. К. былъ депутатомъ отъ лотарингскаго дворянства въ собраніи генерал. штатовъ. Въ 1792 г., командуя франц. войсками на Рейнѣ, быстро занялъ Шпейеръ, Вормсъ, Майнцъ и Франкфуртъ, но пруссаки заставили его очистить два послѣдніе города. Обвиненный конвентомъ за то, что не употребилъ должныхъ усилій для удержанія Майнца, К. былъ приговоренъ къ смерти и казненъ 23 августа 1793 г.

Кюстинъ (Адольфъ, маркизъ de)—французскій литераторъ (1790—1857). Составилъ описаніе своихъ путешествій по Англіи, Шотландіи, Швейцаріи, Итали (1811—22), Испаніи (1833) и Россіи (1839). Особенное вниманіе обратила на себя книга «La Russie en 1839» (П. 1848). Въ свое время рассказы К. о нравахъ высшаго русскаго общества возбудили въ послѣднемъ много неудовольствія; даже В. А. Жуковскій назвалъ К. собакой. Не смотря на неблагопріятные отзывы о Россіи, записки К. представляются для русскіхъ читателей весьма интересными. Авторъ мѣтко подмѣчаетъ отрицательныя явленія русскаго жизни того времени и даетъ удачныя характеристики нѣкоторыхъ тогдашнихъ дѣятелей. Изъ другихъ соч. К. болѣе замѣчательны: «Mémoires et Voyages ou lettres écrites à diverses époques pendant des courses en Suisse, en Calabre, en Angleterre et en Ecosse» (П., 1830) и «l'Espagne sous Ferdinand VII» (1838). Въ 1870 г. изданы въ Брюсселѣ его «Lettres à Varnhagen d'Ense et Rachel Varnhagen d'Ense». Отрывки изъ записокъ К. о Россіи переведены въ «Русской Старинѣ» (1890—1891).

А. Б.-о.

Кюстнеръ (Оттонъ-Эрнстъ Kuestner)—современный акушеръ, род. въ 1850 г., изучалъ медицину въ Лейпцигѣ, Берлинѣ, Галле, гдѣ былъ ассистентомъ извѣстнаго акушера Ольсгаузена, затѣмъ съ 1877 г. въ Іенѣ у не менѣе извѣстнаго Шульца. Въ 1880 г. экстраординарный профессоръ въ Іенѣ, а въ 1886 г. перешелъ ординарнымъ профессоромъ въ Дерптъ (Юрьевъ), откуда въ 1894 г. принялъ приглашеніе въ Ростовъ. К. очень плодотворный писатель и написалъ рядъ весьма почетныхъ работъ, преимущественно по вопросамъ объ отдѣленіи плодныхъ оболочекъ, измѣреніи таза, объ гидромионіи и др.

Кюстринъ (Küstrin или Cüstrin)—гор. въ Пруссіи, прежде главный гор. Неймарка, на слияніи Одера съ Вартой; 17000 жителей. Судходство; торговля сельскохозяйственными продуктами. Мѣсто заточенія Фридриха Великаго въ бытность его кронпринцемъ. Одна изъ сильнѣйшихъ крѣпостей Германіи; важный узелъ сухопутныхъ и водныхъ путей. К. начали укрѣплять еще съ половинъ XVI в. Во время 7-лѣтней войны русская армія ген. Фермора безуспѣшно осаждала крѣпость и, вслѣдствіе сраженія подъ Цорндорфомъ, должна была отойти отъ нея. Въ войну 1806—7 гг. К. былъ, безъ сопротивленія, занятъ французами. Въ 1813 г. К. блокировали войска Воронцова и Капцевича, а послѣ перемирія — прусскій ландверъ, которому французы и сдали крѣпость въ мартѣ 1814 г.

Кютцингъ (Friedrich-Traugott Kützing)—извѣстный ботаникъ-альгологъ (1807—93); сначала былъ аптекаремъ, вскорѣ же поступилъ въ университетъ въ Галле, гдѣ всецѣло предавался изученію водорослей. Онъ обработалъ въ 1833 г. «Syropsis Diatomearum», издалъ гербарій: «Algae aquae dulcis» (16 тетрадей, Галле, 1833—36). Потомъ К. былъ учителемъ естественной исторіи въ Нордгаузенѣ, до 1883 г. Труды К. многочисленны, изъ нихъ наиболѣе выдаются: «Phycologia generalis.

oder Anatomie, Physiologie und Systematik der Tange» (Лип., 80 табл. 1843); «Die kie-welschallige Bacillarien oder Diatomeen» (Нордгаузенъ, 1844, 30 табл.); «Phycologia germanica» (Нордгаузенъ, 1846); Tabulae phycologicae oder Abbildungen der Tange» (Нордгаузенъ, 20 т., 2 тыс. табл.); «Die Umwandlung niederer Algenformen in höhere» (Гаарлемъ, 1841, с. 16 табл.); «Species algarum» (Лип. 1849); «Grundzüge der philosophischen Botanik» (Лип., 1851—52, с. 18 табл.).

Кюхельбергеръ — русский дворянский родъ, происходящій изъ Саксоніи, откуда Карлъ Ивановичъ К. (†1809) въѣхалъ въ Россію и вступилъ въ русскую службу въ 1770 г. Онъ былъ первымъ директоромъ г. Павловска (1780—89). Оба его сына, Вильгельмъ Карловичъ (см. ниже) и Михаилъ († 1867), были декабристами.

Кюхельбергеръ (Вильгельмъ Карловичъ) — известный писатель (1797—1846). К. учился въ царскосельскомъ лицей, гдѣ былъ товарищемъ Пушкина; дружба не мѣшала послѣднему преслѣдовать эпиграммами поэтическія упражненія К. Съ 1815 г. стихотворенія К. стали появляться въ «Вѣстникѣ Европы» (за подписью *Вилмеламъ*), «Смыслѣ Отечества», «Влагонамѣренномъ». Въ 1817—20 г. К. служилъ въ министерствѣ иностранныхъ дѣлъ. Въ 1820 г. онъ поѣхалъ за границу и читалъ въ парижскомъ Атеней лекціи о славянской литературѣ, приостановленныя по требованію русскаго посольства, какъ слишкомъ либеральныя. Въ 1822 г. К. служилъ на Кавказѣ, при Ермоловѣ; близво сошелся тамъ съ Грибоедовымъ. Въ 1823—1825 гг. онъ жилъ въ Москвѣ, гдѣ, вмѣстѣ съ кн. Одоевскимъ, издалъ четыре книжки сборника: «Мнемозина». К. участвовалъ въ заговорѣ декабристовъ и стрѣлялъ, на Сенатской площади, въ вел. кн. Михаила Павловича; затѣмъ онъ бѣжалъ и, намѣреваясь скрыться за границу, прибылъ въ Варшаву, гдѣ былъ узнавъ по примѣтамъ, сообщеннымъ его бывшимъ другомъ—Вулгариннымъ. Приговоренный къ смертной казни, онъ былъ помилованъ, по просьбѣ вел. кн. Михаила Павловича, и осужденъ на вѣчныя каторжныя работы, замѣненные одиочнымъ заключеніемъ въ Шлиссельбургъ и Кексгольмъ. Материально К. не особенно нуждался, получалъ книги и только не могъ печатать своихъ произведеній, не смотря на заступничество Жуковского. Незадолго до смерти, К., по свидѣтельству Греча, былъ перевезенъ въ имѣніе своей сестры, гдѣ и умеръ. К., не выдѣляясь талантомъ, не могъ выбиться изъ оковъ старой школы: произведенія его писаны тяжелымъ языкомъ и испещрены массою славянизмовъ. Въ роли политическаго дѣятеля, которую онъ надѣялся сыграть, онъ былъ совершенно искрененъ, хотя сильно увлекался, за что Пушкинъ сравнивалъ его съ Анахарсисомъ Клоотсомъ. Отдѣльно К. напечаталъ: «Смерть Байрона» (М., 1824); «Шекспировы духи», драматическая пьеса (СПб., 1825); «Ижорскій», мистерія (СПб., 1825). Въ «Русской Старинѣ» (1875 и 1878 гг. напечатаны вывлечения изъ его дневника и поэма, писанная имъ въ 1842 г.: «Вѣчный жидъ». Ср. Гречъ,

«Записки не-декабриста» (В., 1862 и «Русскій Вѣстникъ», 1868, № 6; пристрастная и часто несправедливая характеристика).

Кюхенмейстеръ (Gottlob - Friedrich Heinrich Kuchenmeister) — врачъ, знаменитый гельминтологъ (1821—90). К. изучалъ въ Лейпцигѣ и Прагѣ медицину и жилъ въ качествѣ врача-практика въ Пяттау и Дрезденѣ. К. приобрѣлъ громкую известность своими исследованиями надъ глистами; онъ доказалъ путемъ опытовъ превращеніе пузырчатыхъ глистовъ въ ленточныхъ и происхожденіе пузырчатыхъ изъ яицъ ленточныхъ, и тѣмъ положилъ основу опытной (экспериментальной) гельминтологіи (см.). Изъ его сочиненій важнѣйшія: «Versuch über die Metamorphose der Finnen in Bandwürmer» (1852); «Entdeckung über die Umwandlung der sechshakigen Brut gewisser Bandwürmer in Blasenbandwürmer» (1853); «Ueber Cestoden im allgemeinen und die des Menschen insbesondere» (1853); «Die in und an dem Körper des lebenden Menschen vorkommenden Parasiten» (2-е изд., 1878—79); кромѣ того: «Die therapeutische Anwendung des kalten Wassers bei fieberhaften Krankheiten» (1869); «Krankengeschichte Luthers» (1881), «Die Totenbestattungen der Bibel und die Feuerbestattung» (1893). *Н. Кн.*

К. также писалъ о чесоточномъ клещѣ, о трихинахъ, испытывалъ дѣйствительность разныхъ глистогонныхъ средствъ. Съ 1859 г. непрерывно писалъ по самымъ разнообразнымъ медицинскимъ научнымъ вопросамъ, между прочимъ свое известное руководство по холерѣ (имѣется въ переводѣ на русское языкъ подъ редакц. проф. Доброславина), о необходимости обязательнаго осмотра мяса на бойняхъ, а съ 1862 г. издавалъ, вмѣстѣ съ Плюсомъ «Zeitschrift für Medicin, Chirurgie und Geburtshilfe». *Г. М. Г.*

Кюхлеръ (Альбертъ Кюхлеръ) — одинъ изъ значительнѣйшихъ датскихъ живописцевъ, род. въ Копенгагенѣ, учился въ тамошней академіи художествъ подъ руководствомъ Экерберга, и уже въ 1822 и 1826 гг. получилъ по медали за свои успѣхи въ исторической живописи, а въ 1828 г. сдѣлался известнѣй публикѣ картиною: «Молодая продавщица фруктовъ» (въ копенгагенскомъ музеѣ). Въ 1830 году, за картину: «Христосъ исцѣляетъ недужныхъ», копенгагенская академія удостоила его большою золотою медалю. Провелъ нѣкоторое время въ Мюнхенѣ, а потомъ переѣхалъ въ Италию, гдѣ, между прочимъ, написалъ картины: «Явленіе воскресшаго Христа его ученикамъ» и «Иосифъ рассказываетъ свои сновидѣнія» (въ копенгагенск. музеѣ) и въ послѣдствіи изображалъ сцены изъ римской народной и монастырской жизни. Въ 1844 г. перешелъ изъ лютеранства въ католичество, а въ 1851 г. поступилъ въ монахи францисканскаго ордена. Съ той поры писалъ исключительно религиозныя картины въ духѣ католицизма. Съ 1877 г. состоялъ членомъ копенгагенской академіи худ. Умеръ въ 1886 г. *А. С.—ъ.*

Кююссенъ — озеро въ Финляндіи, см. Кюмене.

Кюаръ — довольно большая горная рѣчка, находящаяся въ Ватапашинскомъ отд.

Кубанской области. Образуется изъ рѣчекъ—Чылика, Хизинчика и Агура, вытекающихъ изъ хребта Абишира-Алуга; впадаетъ въ Большой Зеленчукъ, притокъ Кубани. При слияніи К. съ Бижгономъ находится Сторожевая станца.

Кяхта — пригородная торговая слобода, Троицкосавскаго окр., Забайкальской области, въ 3 вер. отъ окружного города и въ 80 саж. отъ пограничной китайской торговой слободы Маймачень, на рѣчкѣ Кяхтѣ. Существованіе К. исторически извѣстно съ 1728 г., т. е. со времени заключенія трактата съ богдыханомъ Кань-си. Основанная для торговыхъ сношеній съ китайцами, К. въ началѣ представляла деревянную крѣпостцу, вмѣщавшую казармы и таможеню; подъ ея охраною возникла, по указу 1743 г., слобода К., куда въ 1792 г. была переведена таможня изъ Иркутска. Кяхтинская торговля то развивалась до громадныхъ размѣровъ, то сильно сокращалась, подъ вліяніемъ административныхъ мѣръ; въ прошломъ столѣтіи она шесть разъ вовсе прекращалась на довольно продолжительное время. Съ 1800 г. торговцы начали соединяться въ общества, выбиравшія изъ своей среды «компаніона», на обязанности котораго лежало опредѣленіе количества и отѣнка ввозимыхъ и вывозимыхъ товаровъ. Съ 1854 г. разрѣшенъ былъ промѣнъ китайцамъ золота и серебра въ надѣляхъ, а годъ спустя — и въ монетѣ, что ранѣе строго возбранялось. Въ 1851 г. было учреждено кяхтинское градоначальство, упраздненное въ 60-хъ гг. До заключенія тивьдинскаго трактата 1858 г., открывшаго русскимъ доступъ внутрь Китая, К. служила единственнымъ пунктомъ русской торговли съ Китаемъ, въ которой чай имѣлъ первенствующее значеніе. Съ измѣненіемъ направленія этой торговли, въ силу упомянутаго договора, а главное, вслѣдствіе допущенія къ провозу въ Россію чая морскимъ путемъ, значе-

ніе К. нѣсколько уменьшилось, хотя и продолжаетъ оставаться очень важнымъ. Въ 1875 г. отпускъ изъ К. за границу товаровъ, монеты и кредитныхъ билетовъ составилъ почти 5 мил. руб., а привозъ — 13183000 р.; въ 1894 г. вывозъ едва достигаетъ 2614296 руб., а ввезено было на 15225945 руб. Крупная разница въ балансѣ объясняется тѣмъ, что болѣе половины отправляемыхъ на дальній Востокъ русскихъ произведеній фабрично-заводской промышленности идетъ теперь не сухимъ путемъ, а моремъ. Изъ русскихъ товаровъ, отправляемыхъ чрезъ К. въ Китай, наиболѣе важны: сукно мезирцкое и корновое (нарочно для Китая выдѣлываемая), бумажный вельветъ (пшисъ), пушные товары и юфть. Въ общемъ, торговля въ К. русскими мануфактурными товарами ничтожна, не смотря на сосѣдство малокультурной Монголіи. Въ К. православная церковь, реальная гимназія, женская прогимназія, ремесленная школа; тронско-кахтинское отдѣленіе Имп. русскаго геогр. общества, издающее «Извѣстія»; при отдѣленіи основанъ музей, весьма быстро развивающійся; публичная библиотека. Жит. до 5 тыс., преимущественно торговцевъ и ихъ приказчиковъ. Ср. «Экономическій составъ город. посел. Сибири» (изд. хозяйств. депт. мин. внутр. дѣлъ, 1882, СПб.); «Землевод. Алія», К. Риттера (СПб., 1879); «Приамурскія Вѣдомости», «Восточное Обозрѣніе», «Сибирскій Листокъ», «Вѣстникъ Финансовъ, Промышленности и Торговли» за 1894 и 1895 гг.

Л. Вейберга.

Кяхтинскій Листокъ — торговая газета, издававшаяся въ Кяхтѣ въ 1862 г., еженедѣльно, съ приложеніемъ еженедѣльныхъ свѣдѣній о вывозѣ чая. Ред.-изд. П. С. Андруцкій. Первоначально свѣдѣнія, входившія въ составъ газеты, печатались въ формѣ циркуляровъ «Коммерческихъ свѣдѣній отъ агентвъ торгующаго въ Кяхтѣ купечества».

Л.

Л—двенадцатая буква русской азбуки, ведущая свое начало от кирилловскаго *люди*—**Л**, которое, въ свою очередь, восходит къ греч. *λμβδν* Λ, а через посредство послѣдней—къ финнiйскому *лмедь*. Ею обозначается на письмѣ звонкiй (лишь изрѣдка глухой) переднеязычный согласный боковой или латеральной артикуляцiи, какъ альвеолярный небный (палатальный) или мягкiй, такъ и зубной ненебный (непалатальный) или твердый. Небный отъенокъ или вовсе не обозначается, напр. *лмла*—*л'мла*, или обозначается «мягкимъ знакомъ», а также особымъ начертанiемъ слѣдующей гласной буквы: слогъ *ла* обозначается посредствомъ *ла*, *лу* поспр. *лю*, *ло* поспр. *лѣ* (или *ле*), *ле* поспр. *ле* или *лѣ* (въ отличiе отъ *лѣ*, гдѣ *л* произносится твердо); мягкое *л'* въ концѣ слова, или передъ слѣдующимъ *ж*, обозначается съ помощью *ь* (такъ назыв. «мягкiй знакъ»): *молъ*—*мол'*, *лѣтъ*—*л'ѣтъ*. Польская азбука для обозначенiя звука, тождественнаго съ нашимъ твердымъ *л*, употребляетъ знакъ *l*, а сербская для небнаго *л'*—литатуру изъ *л* и *ь*: ѡ. Числовое значенiе *л* въ славянской азбукѣ равно 80.

С. В.—чл.

Л—сокращенiе слова Лава (см.).

Л—монетный знакъ: 1) на древне-греческихъ монетахъ многихъ городовъ, начинающихся на эту букву, и 2) на старинныхъ французскихъ монетахъ города Байоны.

Л. М.—сокращенiе, означающее Landmünze—*земная монета* и встрѣчающееся въ счетоводствѣ нѣмецкихъ банковъ, для обозначенiя прежней монеты мелкихъ германскихъ государствъ.

Ла или **Л**—название звука шестой ступени неискusstvenной гаммы *до-мажор* или *с-dur*. Въ сольмизацiи Гвидона Аретинскаго—шестой въ слоговъ, служащихъ для названiя нотъ.

Лаабъ (Матвѣй)—хорватскiй писатель; известенъ изданiемъ двухъ катехизисовъ: «Kratka vjeba velikoga obéinskoga katekizmuša» (1814, 1830) и «Veliki obéinski katekizmuš za soppnje ugrske Hrvatje».

Лаагенъ или **Лоуэн** (Laagen, Lougen)—двѣ рѣки въ Норвегiи, *Гудбрандсдалъ-Л.* и *Нумедальс-Л.*; послѣдняя беретъ начало на Гардангервида и впадаетъ послѣ теченiя въ 800 км. у Лаурвика въ Скагеракъ.

Лааландъ или **Лоландъ** (Laaland, Lolland)—островъ вост. группы королевства Даниа, къ Ю отъ Зеландiи. 1164 кв. км. пространства, 65550 жит. (1890); низменъ (высшая

точка 29,5 м. надъ ур. моря), глѣсистъ и чрезвычайно плодороденъ (суглинокъ). Главнiй городъ—Марибо (Maribo), на берегу озера; гавани—Наксовъ, Сакскѣбингъ, Рѣдби и Нюстедъ.

Лаале или **Лоллесъ** (Peder Laale)—одинъ изъ древнѣйшихъ датскихъ писателей; время жизни его неизвѣстно; сдѣланный имъ переводъ 1200 латинскихъ сентенцiй на датскiй языкъ—одинъ изъ первыхъ письменныхъ памятниковъ датской литературы (см. X, 154). Первое изданiе вышло въ 1506 г., новѣйшее—въ 1828 г.

Лаазъ (Эрихъ Laaz, 1837—1885)—нѣмецкiй философъ и педагогъ, проф. философи въ Страссбургѣ. Главнiй философскiй трудъ его—«Idealismus und Positivismus» (В., 1879—84), въ которомъ онъ идеалистической точки зрѣнiя Платона и Канта противопоставляетъ позитивистскую Протагора, Давида Юма и Дж.-Ст. Милля, единственными основанiями всякаго познанiя и знанiя признающую данныя опыта. Этотъ принципъ онъ старался провести особенно въ этикѣ и теорiи познанiя. Ему лучше удавалась критика, чѣмъ созданiе оригинальныхъ взглядовъ. Главные педагогическiе труды его: «Der deutsche Aufsatz in den obern Gymnasialklassen» (Берл., 1-68; 2 изд. 1877—78) и «Der deutsche Unterricht auf höhern Lehranstalten» (тамъ же, 1872; 2 изд. 1886). Написалъ еще «Kants Analogien der Erfahrung» (В., 1876) и др. Посмертное изданiе: «Litterar. Nachlass» (Вiна, 1887) содержитъ мелкiя статьи педагогическаго и этическаго содержанiя. Ср. Лесевичъ, «Что такое научная философи» (М., 1889).

Лаахское озеро (Laacher See)—большое озеро въ Эйфель, прусской рейнской провинцiи, на высотѣ 229 м., глубину въ 51 м., покрываетъ 3,32 кв. км., окружено высокими горами вулканической природы и считается древнимъ кратеромъ. Его вода свѣтлосиневатая, очень холодная и противнаго вкуса; во время волненiй выкидываетъ песокъ, притягивающiйся магнитомъ.

Лаахъ или **Марин-Лаахъ** (Maria-Laach, лат. Lacus или Abbatia Sanctae Mariae in Lacu, также Abbatia Lacensis)—нѣкогда бенедиктинское аббатство, въ нынѣшней рейнской провинцiи Пруссiи, въ 10 км. отъ Андернаха, у Лаахскаго оз., основано въ 1093 г., упразднено въ 1802 г. Въ 1863 г. м-ръ перешелъ во владѣнiе иезуитовъ, которые основали здѣсь коллегiю, но въ 1873 г. должны были снова оставить м-ръ. Церковь—прекраснѣйшiй памятникъ

никъ романскаго стиля. Католическое обозрѣніе: «Stimmen aus Maria-Laach» съ 1869 г. выходятъ въ Фрейбургѣ. Ср. Wegeler, «Das Kloster Laach» (Боннъ, 1854).

Лаба—славянское названіе р. Эльбы. Ср. Полабскіе славяне.

Лаба *Большая* и *Малая*—самый большой изъ притоковъ Кубани; она имѣетъ въ длину болѣе 250 верстъ и въ нижнемъ теченіи сажень до 100 въ ширину; составляется изъ двухъ рѣкъ—Большой и Малой Л., вытекающихъ съ сѣвернаго склона Главнаго Кавказскаго хребта. Большая Л. вытекаетъ быстрыми рѣчками, получающими начало изъ ледниковъ и снѣжныхъ полей въблизи переваловъ Цегеркеръ и Санчара-оку, и текутъ въ глубокихъ, скалистыхъ ущельяхъ. Въ мѣстѣ ихъ сліянія долина Л. образуетъ значительное расширение, покрытое вѣковыми дремучими, нетронутымъ человѣкомъ лѣсомъ пихтъ, ели и сосны. Это долина—Загданъ. Ниже его долина Л. снова сильно суживается, образуя Тамовское ущелье. Въблизи верховьевъ въ Большую Л. впадаетъ съ прав. стороны р. Пхи (на картахъ Пхиа), а съ лѣвой—Мамхурцъ, Дамхурцъ и Заканъ. Долины всѣхъ ихъ также покрыты дремучими лѣсами. Еще ниже въ Большую Л. вливается Декеске, Псемень и множество другихъ болѣе мелкихъ рѣчекъ. Малая Л. вытекаетъ западнѣ Большой Л. изъ горы Аипха (43° 40' с. шир.) и сосѣднихъ съ нею. Въ нее впадаетъ большая горная рч. Уруштень и множество рѣчекъ малыхъ и среднихъ размѣровъ. Къ послѣднимъ принадлежатъ Умпыръ, Ачипса, Андуркъ и т. д. Истоки Малой Л. окружены высокими скалистыми горами, на которыхъ мѣстами лежатъ вѣчные снѣга и небольшіе глетчеры; склоны этихъ горъ покрыты вверху альпійскими дугами, а внизу дремучими лѣсами, богатыми разнообразной дичью. Кромѣ туровъ, сернъ, оленей, кабановъ, куницъ, рысей, медвѣдей здѣсь также, какъ и въ верховьяхъ Большой Л., водятся до сихъ поръ зубры. Большая и Малая Л. имѣютъ очень быстрое теченіе и чистую, прозрачную воду. Въблизи станицы Каладжинской онѣ сливаются другъ съ другомъ, образуя большую рѣку, которая течетъ еще на протяженіи болѣе 150 верстъ, а затѣмъ впадаетъ въ Кубань противъ стан. Усть-Лабинской. На берегахъ Большой и Малой Л. расположено до двухъ десятковъ станицъ и ауловъ. По причинѣ большой быстроты теченія судоходство по Л. невозможно.

Н. Димчикъ.

Лаба (Жанъ-Ватистъ Labat, 1663—1738)—миссіонеръ и путешественникъ, монахъ-доминиканецъ. Главныя его соч.: «Nouveau voyage aux îles de l'Amérique» (Пар. 1722); «Voyage en Espagne et Italie» (Пар. 1730); «Nouvelle relation de l'Afrique occidentale» (Парижъ 1728); «Relation historique de l'Ethiopie occidentale» (Пар. 1732).

Лаба (Шьеръ-Огюсть-Леонъ Labat, 1803—1847)—извѣстный франц. врачъ. Окончивъ курсъ медик. факультета въ Монпелье, Л. много путешествовалъ по Сѣв. и Южн. Америкѣ, Африкѣ, Палестинѣ, Турціи, Персіи, Египту, гдѣ былъ назначенъ лейбъ-хирургомъ хедива, ѣздилъ въ Россію и т. д. Л. написалъ: «Essai

historique de la lithotritie»; «Applications des principes de la medecine physiologique au traitement des affections syphilitiques en Egypte» и мн. др.

Лабади (Жанъ Labadie, 1610—1674)—извѣстный дѣятель реформаціи. Былъ иезуитомъ, но, недовольный схоластическимъ методомъ преподаванія и малорелигіозною жизнью иезуитовъ, скоро вышелъ изъ ордена и примкнулъ къ янсенистамъ. Въ 1650 г. объявилъ себя протестантомъ; былъ пасторомъ, профессоромъ и ректоромъ монтебанской академіи, пока не былъ вынужденъ бѣжать въ Женеву (1659). Обвиненный въ хилиазмъ, онъ переселился въ Миддельбургъ, но черезъ нѣсколько лѣтъ и здѣсь былъ отрѣшенъ отъ должности. Тогда онъ образовалъ независимую отъ протестантскихъ учреждений церковь, которая привлекла многихъ послѣдователей, особенно въ Амстердамѣ; магистратъ этого города отнесся къ индипендентамъ неблагоклонно, и Л. вмѣстѣ съ своими приверженцами, нашелъ убѣжище у пфальцграфини Елизаветы (см. XI, 612). Въ 1672 г. Л. переселился въ Алтону, гдѣ вступилъ въ общеніе съ лютеранами. Л. не создалъ особаго ученія; онъ только порицалъ измѣчивость доктринъ протестантства и неуройство современныхъ ему протестантскихъ общинъ. Его особенно уважалъ основатель пѣтизма, Шпенеръ, заимствовавшій отъ него отчасти идеи своихъ collegia pietatis и pia desideria. Изъ сочиненій Л. особенно популярны были «Manuel de piété», «Le Herold du grand roi Jésus», «L'exercice prophétique», «Véritable exorcisme». Его послѣдователи, названные лабадистами, послѣ его смерти нашли пріютъ въ замкѣ Вальта, близъ Леенвардена, гдѣ, въ числѣ до 500 чел., практиковали общеніе имуществъ; но въ началѣ XVIII в. эта община распалась. Вліяніе лабадизма долго чувствовалось еще послѣ того въ Голландіи и въ рейнскихъ провинціяхъ.

Н. Б-ва.

Лабазъ:—1) четырехугольный срубъ, въ видѣ ящика, укрѣпленный на четырехъ столбахъ, служашій, на сибирскихъ звѣринныхъ промыслахъ, для сохраненія припасовъ отъ хищныхъ звѣрей. 2) Л. или *лаессы*, *эмки*, *полати*, *хизъ*—укрѣпленное между деревьями, на высотѣ, сидѣнье близъ падали или на соломахъ, для подмаравливанья и стрѣльбы выходящихъ на кормежку дички животныхъ.

Ла-Балью (Жанъ La Balue, 1421—91)—находился на службѣ франц. короля Людовика XI и возвысился до сана кардинала. Когда осенью 1468 г. Л. посовѣтовалъ королю свиданіе съ Карломъ Смѣлымъ въ Пероннѣ, на которомъ Людовикъ принужденъ былъ подчиниться всѣмъ требованіямъ Карла, король заподозрилъ, что кардиналъ дѣйствуетъ въ интересахъ Карла, велѣлъ арестовать его (1469) и держалъ въ теченіе десяти лѣтъ въ желѣзной кѣткѣ, въ 8 кв. фт.

Лабандъ (Павелъ Laband)—современный нѣмецкій юристъ, род. въ 1838 г.; былъ профессоромъ въ Кеннгсбергѣ, теперь въ Страсбургѣ, гдѣ состоитъ, вмѣстѣ съ тѣмъ, членомъ государственнаго совѣта Эльзась-Лотарингіи. Болѣе ранній и сравнительно малозамѣтный періодъ научной дѣятельности Л. былъ посвя-

цель разработкѣ источниковъ германскаго средневѣковаго права. Исслѣдованіе: «Das Budgetrecht nach den Bestimmungen der preussischen Verfassungsurkunde» (Б. 1871) было первымъ шагомъ Л. въ области государственнаго права. Его «Staatsrecht des Deutschen Reiches» (Фрейб. и Тюбинг., 1876—82, 2 изд. 1888—91) играетъ важную роль въ развитіи науки публичнаго права (въ сокращенномъ видѣ этотъ трудъ вошелъ въ составъ сборника Марквардсена: «Handbuch des öffentlichen Rechts der Gegenwart», т. II, 1868; 2-е изданіе, 1894). Другія работы Л. по государственному праву: «Das Finanzrecht des Deutschen Reiches» (Hirth's «Annalen» Лип., 1873); «Ueber den Begriff der Sonderrechte nach deutschem Reichsrecht» (ibid. 1874), «Die Thronfolge im Fürstenthum Lippe» (Фрейб. 1891). Л.—общепризнанный глава и наиболѣе яркій представитель господствующей нынѣ въ области государственнаго права формально-логической школы, которая нерѣдко, по его имени, называется лабандовской (см. Государственное право, Іеллинекъ). Развѣ одинъ Іеллинекъ могъ бы соперничать съ нимъ изъ-за первенства, но мнѣніе Л. несравненно обширнѣе и отражалось, прежде всего, на самомъ Іеллинекѣ. «Государственное право Германской имперіи», по ясности, стройности и полнотѣ изложенія, представляетъ собой пока никѣмъ еще не превзойденный образецъ догматической обработки положительнаго права. Въ своемъ воззрѣніи на юридическую природу государства Л. примыкаетъ къ теоріи, конструирующей государство, какъ юридическое лицо. Въ первомъ изданіи своего «Государственнаго права» Л. еще колеблется, признать ли эту конструкцію юридическимъ выраженіемъ дѣйствительнаго факта или только фикціей, необходимой для техническихъ цѣлей догматики; но во второмъ изданіи Л. рѣшительно переходитъ на сторону Герберера (см. VIII, 456), выводившаго правоспособность государства изъ его волеиспособности, и видитъ въ монархѣ и другихъ государственныхъ учрежденіяхъ не представителей лишеннаго дѣеспособности фиктивнаго лица, а органы, чрезъ посредство которыхъ государство проявляетъ свою самостоятельную волю и дѣятельность, отличную отъ воли и дѣятельности его отдѣльныхъ членовъ. Нѣмецкая юриспруденція, перейдя отъ старой патримоніальной доктрины къ современному ученію о государствахъ, какъ идеальномъ субъектѣ державныхъ правъ, удержала такъ наз. монархическій принципъ, т. е. представленіе, согласно которому монархъ, не смотря на конституціонныя ограниченія, остается единственнымъ носителемъ суверенитета. Послѣдовательное проведеніе этого воззрѣнія встрѣчаетъ затрудненіе въ тѣхъ постановленіяхъ новѣйшихъ конституцій, въ силу которыхъ законодательная власть осуществляется совместно монархомъ и народнымъ представительствомъ. Л. разрѣшаетъ это противорѣчіе посредствомъ остроумнаго разграниченія двухъ моментовъ въ понятіи закона: правовой нормы, составляющей его содержаніе (Gesetzesinhalt), и приказа государственной власти, вооружающаго эту норму обязательной силой (Gesetzesbefehl). Парламентъ

участвуетъ только въ установленіи содержанія закона, вѣднѣе же, дѣлающее это содержаніе общеобязательнымъ, исходитъ исключительно отъ монарха; только онъ превращаетъ актомъ своей воли необязательный еще законопроектъ въ обязательный для всѣхъ законъ. Въ этомъ отношеніи Л. стоитъ гораздо ближе къ преимникамъ патримоніальной школы (Зейделю и Линггу), чѣмъ Іеллинекъ, допускающій возможность существованія нѣсколькихъ носителей государственной власти. Лабанда справедливо упрекаетъ въ томъ, что его обобщенія, болѣею частью сдѣланныя исключительно на почвѣ германскаго положительнаго права, именно потому грѣшатъ иногда односторонностью. Такъ напр., этимъ недостаткомъ страдаетъ его теорія федеративнаго государства, которая, ярко освѣщая всѣ оригинальныя черты германской конституціи, недостаточно уясняетъ внутреннее сродство ея съ государственнымъ строемъ другихъ федерацій, напр. Швейцаріи или Соединенныхъ Штатовъ. Въ основу своего ученія о союзномъ государствѣ Л. кладетъ различіе между юридическимъ лицомъ и юридическимъ отношеніемъ. Союзъ государствъ есть отношеніе многихъ лицъ, союзное государство—единный субъектъ права. Государства, входящія въ составъ послѣдняго, теряютъ суверенитетъ въ пользу составляемаго ими цѣлаго. Федерация есть суверенное государство, состоящее изъ несuverенныхъ государствъ; это—юридическое лицо, субстратъ котораго составляютъ не физическія лица, а государства. Такъ напр., Германская имперія имѣетъ, въ сущности, не 40 миллионъ, а лишь 25 непосредственныхъ подданныхъ (монархи и вольные города), которые какъ бы медиатизируютъ всю остальную массу гражданъ. Подобно тому какъ въ демократической республикѣ каждый гражданинъ есть въ одно и тоже время и подданный, и участникъ верховной власти, въ федерации отдѣльные государства образуютъ не цѣлое, которое господствуетъ надъ каждымъ изъ нихъ. Позднѣйшіе исслѣдователи (Гирке, Іеллинекъ, Вореель), опираясь въ своихъ построеніяхъ не только на германское, но также на сѣвероамериканское и швейцарское положительное право, выяснили, что ни начало медиатизаціи, ни суверенитетъ совокупности государствъ-членовъ не могутъ быть причислены къ необходимымъ признакамъ федераціи; въ противоположность Л. они выдвинули на первый планъ моментъ непосредственной связи союзной власти съ народомъ. Особенно хорошо выяснены у Л. отношенія федеративнаго государства къ его членамъ. Они носятъ троякій характеръ. Въ извѣстной области государственной жизни дѣйствуютъ исключительно федерация, безъ всякаго участія государствъ-членовъ; въ другой области (составляющей, по крайней мѣрѣ въ Германіи, общее правило) федерация присваиваетъ себѣ лишь законодательство и верховный надзоръ, предоставляя своимъ членамъ самоуправленіе; наконецъ, есть еще третья область, гдѣ несuverенныя государства, сверхъ самоуправленія, пользуются автономіей. Сущность самоуправления Л. видитъ не въ принципѣ почетнаго и безвозмезднаго служенія государству,

выдвинутомъ Гнейстомъ, а въ томъ, что государство нѣкоторыя изъ своихъ державныхъ правъ осуществляетъ не посредствомъ своихъ органовъ, но чрезъ подчиненныхъ ему субъектовъ публичнаго права, имѣющихъ свою самостоятельную правовую сферу. Различіе между формальной и матеріальной стороной въ понятіи закона, впервые установленное Штокмаромъ, развилось у Л. въ широкую систему. Л. указываетъ, что слово «законъ» (Gesetz) имѣетъ двойное значеніе. Законъ въ матеріальномъ смыслѣ слова означаетъ юридическую норму, законоположеніе; законъ въ формальномъ смыслѣ—актъ государственной власти, состоявшійся при участіи народнаго представительства въ специфическихъ формахъ инициативы, обсужденія, санкціи и публикаціи. Оба момента не связаны необходимо между собой. Законъ въ формальномъ смыслѣ можетъ содержать въ себѣ законоположеніе, и тогда оба понятія закона совпадаютъ; но въ форму закона можетъ быть облечена также юридическая сдѣлка, административная инструкція, наконецъ, даже содержаніе, лишенное всякаго правового значенія, какъ напр. заявленіе, констатирующее извѣстный фактъ. Параллельно понятію закона раздвоится и противопоставляемое ему понятіе правительственнаго распоряженія (Verordnung). Оно означаетъ или односторонній актъ правительственной власти, который, между прочимъ, можетъ имѣть своимъ содержаніемъ законоположеніе, т. е. быть матеріальнымъ закономъ, — или актъ управленія въ матеріальномъ смыслѣ, актъ примѣненія права. Эта классификація приобрѣла множество послѣдователей и сдѣлалась господствующей; наиболѣе вѣсика возраженія противъ нея дѣлаетъ Haenel («Studien zum deutschen Staatsrecht»). Самъ Л. впервые примѣнилъ раздѣленіе закона на формальный и матеріальный къ прусскому бюджетному праву, въ названномъ выше изслѣдованіи по этому вопросу. Подобно Бисмарку, Л. полагаетъ, что законодѣльное управленіе возможно и безъ бюджета. Исходя изъ того соображенія, что большая часть бюджета заключаетъ въ себѣ доходы и расходы, и безъ того обязательны въ силу существующихъ законовъ, Л. приходитъ къ заключенію, что бюджетъ, по общему правилу, имѣетъ содержаніемъ не какія-либо новыя законоположенія, но просто смѣту ожидаемыхъ выдѣлъ и получений — иначе говоря, сообщеніе о фактахъ. Отсюда вытекаетъ, что, если постановленіе конституціи, требующее ежегоднаго установленія бюджета въ формѣ закона, почему-нибудь не могло быть исполнено, то это еще не лишаетъ правительство возможности законнаго финансоваго управленія. Рѣшительными противниками этого взгляда выступили Иеллинекъ («Gesetz u. Verordnung») и Генель («Studien zum deutschen Staatsrecht»). *Ф. Коккошкинъ.*

Лабардань — треска, поселенная въ бочкахъ; терминъ Л. относится собственно къ способу приготовленія рыбы — поэтому у насъ на Мурманскомъ берегу говорятъ, наприм., «семга, приготовленная въ видѣ Л.»: значить семга, поселенная безъ головы, хребта и хвоста.

Лабария (*Bothrops atrox*)—одна изъ очень опасныхъ ядовитыхъ змѣй изъ семейства никоголовыхъ (Crotalidae). Л. очень похожа на жарараку (см.), отличается темной нижней стороной, 2-мя рядами мелкихъ бѣлыхъ пятенъ на каждой сторонѣ тѣла и темными ромбическими пятнами на спинѣ, чередующимися съ пятнами въ видѣ буквы X. Водится въ Бразиліи.

Лабарръ (de Labarre)—франц. генералъ, командовалъ въ 1794 г. восточно-пиринейской арміей, вытѣснившей испанцевъ съ франц. территоріи. Убитъ въ томъ же году, въ битвѣ близъ Фигьера.

Лабарръ (Луи Labarre, 1810—1892) — бельгійскій публицистъ, радикалъ; принималъ дѣятельное участіе въ сентябрьской революціи 1830 г. Съ 1848 г. Л., въ теченіе 8 лѣтъ, редактировалъ въ Брюсселѣ газету «Nation», которая, по выраженію Ледрю-Роллена, была трибуною изгнанныхъ всѣхъ странъ Европы: сотрудниками ея были Мадзини, Комушь, Делевель, В. Гюго, Луи Вланъ, Шарра, Распайль и др. Написалъ множество памфлетовъ по адресу Наполеона III, биографію художника Вирца (Брюсс., 1866) и нѣсколько драматическихъ произведеній.

Лабарръ (Théodore Labarre) — виртуозъ на арфѣ и композиторъ (1806—1870), проф. парижской консерваторіи. Написалъ болѣе ста сочиненій для арфы: фантазіи, дуэты и проч., издалъ школу для изученія игры на арфѣ.

Лабарръ де Бомарше (Антуанъ Labarre de Beaumarchais, † 1757) — каноникъ; написалъ «Aventures de don A. de Bufalis» (Гаага, 1712), «Lettres sérieuses et badines sur les ouvrages des savants» (1729—35); издавалъ очень извѣстный въ свое время «Journal littéraire», въ Гаагѣ. Его же изданія: «Le Temple des muses» (1732—1736, Амстердамъ) и «Amusements littéraires» (1738—41).

Лабарръ (Labarre) — род. въ 1747 г.; одна изъ жертвъ религіознаго фанатизма. Обвиненный въ изуродованіи распятія, онъ былъ присужденъ къ отрѣзанію правой руки и языка и къ сожженію живымъ. Приговоръ былъ приведенъ въ исполненіе 1 июля 1766 г. Вольтеръ, подъ псевдонимомъ Casen, въ превосходной защитительной рѣчи возсталъ противъ этого безчеловѣчнаго приговора (см. VII, 155). Память Л. была восстановлена во время революціи.

Лабартъ (Шарль-Жюль Labarte, 1797—1880) — французскій археологъ. Его «Histoire des arts, industriels au moyen âge et à l'époque de la Renaissance», не смотря на крупныя ошибки, наиболѣе значительный трудъ въ данной области (1864—66; 2 изд., 1872—75). Другіе труды его: «Description des objets d'art qui composent la collection Debruge-Dumenil» (1847); «Recherches sur la peinture en émail dans l'antiquité et au moyen âge» (1856); «Le Palais imperial de Constantinople et ses abords» (1861); «L'Eglise cathédrale de Sienne et son trésor d'après un inventaire de 1647» (1868); «Description sur le Russel d'or d'Altoetting» (1869); «Dissertation sur l'abandon de la glyptique en Occident» (1871); «Inventaire du mobilier de Charles V, roi de France» (1879). Ср. «Ouvrages, publiés par M. Jules L.» (II., 1867).

Лаварумъ — название знамени, которое установил для своих войск имп. Константинъ Великій, въслѣдствіе видѣнія имъ на небѣ знамени креста (см. т. XVI, стр. 65). На одного экземпляра Л. не сохранилось до позднѣйшаго времени. Судя по изображеніямъ его на разныхъ памятникахъ, форма его въ подробностяхъ разнообразна. Вѣжайшіе преемники Константина сохранили Л.; Юліанъ снялъ съ него монограмму I. Xp., позже опять восстановленную. По словамъ историка Сократа, первоначальный лаварумъ, какъ реликвія, хранился въ его время (около 430 г.) въ константинопольскомъ дворцѣ, а если вѣрить Теофану, его видѣли тамъ еще въ IX вѣкѣ. Носившіе Л. назывались драконаріями или вексилферами. Происхождение слова Л. неизвестно (нѣкоторые произносятъ его лавогумъ).

Лаббе (Леонъ Labbé) — французскій хирургъ, род. 1832 г., авторъ новой системы гастротоміи, членъ академіи медицины съ 1880 г., съ 1892 г. соваторъ, написалъ: «Traité des tumeurs bénignes du sein» (1876); «Leçons de clinique chirurgicale» (1876); «Traité des fibromes de la paroi abdominale» (1880; съ H. Ремм) и др.

Лаббе (Филиппъ Labbé, 1607 — 67) — теологъ, франц. ученый. Его работы (75 сочиненій) относятся преимущественно къ священной и гражданской исторіи; наиболее важныя изъ нихъ посвящены хронологіи: «Hagiologium Franco-Galliae» (II, 1643); «Nova bibliotheca manuscriptorum» (1643); «Historiae sacrae prodromus» (1646); «La Géographie royale» (1646); «Clef d'or de l'histoire de France» (1652); «Bibliotheca chronologica sanctorum Patrum» (1659); «Le chronologiste français» (1666); «Concordia chronologica, technica et historica» (1670); «Collection des conciles» (1672) и др.

Лаббе де-Помпьеръ (Гильомъ-Ксавье Labbey de-Pomprières, 1751—1831) — франц. политическій дѣятель. Въ 1818 г. избранъ въ законодательный корпусъ. Онъ привѣтствовалъ реставрацію 1814 г., но вступилъ въ ряды либеральной партіи и боролся противъ возобновленія цензуры. Во время второй реставраціи постоянно боролся съ ультрароялистскою партіею, отстаивалъ свободу печати, возсталъ противъ испанской экспедиціи, въ 1838 г. вотировалъ адресъ 221-го, поощрялъ народъ къ возстанію во время польскихъ дней.

Лабданиды — потомки Лабдака.

Лабдакъ (Λαβδακος) — царь египетскій, отецъ Лад, дѣдъ Эдина (см.).

Лаббе (Labé) — значительный городъ въ Футу-Джалонѣ въ Сенегамбіи, въ центрѣ страны, на холмѣ выс. въ 868 м. Число жителей его въ 1860 г. опредѣлялось въ 10000 чел., теперь оно не выше 1200 — 1800 чел. Л. — столица одною изъ государствъ, составляющихъ союзъ Футу-Джалона.

Лаббе (Луиза-Шарленъ Labé, ок. 15¹⁴/₁₆ — 1566) — французская поэтесса, дочь лионскаго канатчика (отсюда «La belle Cordière»). Нестыжная любовь къ молодому дворянину вызвала ея пламенные стихотворенія — 3 элегии и 24 сонета. Они появились, вмѣстѣ съ прекрасною аллегоріею: «Débat du Folie et

d'Amour», въ ея «Oeuves», въ 1556 г. (новое изд. П., 1887). Она вышла замужъ за богатаго канатчика и фабриканта Перрена и домъ ея сдѣлался центромъ образованнаго общества въ Лионѣ. Сонеты Л. — одни изъ первыхъ, по времени, на французскомъ языкѣ. Ср. Р. М. Гопп, «Documents historiques sur la vie et les moeurs de L. Labé» (Лионъ, 1844); Laur, «Louise Labé» (Страсбургъ, 1878).

Лабедюеръ (Шарль-Анжеликъ, Гюше гр. Labedouère, 1786—1815) — принималъ участіе въ войнахъ 1806—13 гг. и возвратился во Францію тяжело раненнымъ. Послѣ перваго отреченія Наполеона, Л. снова вступилъ въ армию; когда императоръ вернулся съ Эльбы (1815), Л. примкнулъ къ нему съ своимъ полкомъ и былъ возведенъ въ пары Франціи. Сражался въ битвѣ при Ватерлоо, затѣмъ послѣдовалъ въ Парижъ, гдѣ, на засѣданіи палаты пэровъ, 22 іюня, рѣзко возставалъ противъ Бурбоновъ. Послѣ второй реставраціи намѣревался ѣхать въ Америку, но пріѣхавъ въ Парижъ, чтобы проститься съ семьей, былъ арестованъ, осужденъ военнымъ судомъ и разстрѣлянъ.

Лабедюеръ (Эмиль Gigault de La Bédollière, 1812—1888) — франц. публицистъ. Богѣ значительные труды его: «Vie politique du marquis de La Fayette» (1833); «Histoire de la garde nationale» (1848); «Histoire d'Italie» (1859); «Le Nouveau Paris» (1860); «Histoire des environs du nouveau Paris» (1860); «Histoire de la guerre du Mexique» (1861—68); «Histoire complète de la guerre d'Allemagne et d'Italie» (1866); «Histoire de la guerre de 1870—71» (1872).

Лабеллиеръ (Луи Белло де ла Беллаудіере, около 1532—88) — отецъ новѣйшей провансальской поэзіи; учился въ Э и Авиньонѣ, веселая жизнь которыхъ ярко отражается въ его стихотвореніяхъ; служилъ въ арміи. Арестованный по неизвѣстной причинѣ, Л. провелъ 19 мѣсяцевъ въ тюрьмѣ, гдѣ написалъ 150 глоссъ и первую свою поэмю: «Le Don-don infernal» (Э, 2 изд. 1588). Въ г. Э онъ собралъ вокругъ себя общество «argins», ставившее себя цѣлью наслажденіе жизнью и поэзіею. Другъ его Пьеръ Поль издалъ его произведенія, въ 3 книгахъ: «Sous Passatens», «Obros et ritos» и «Le Don-don infernal», съ приложеніемъ своего произведенія: «La Barbouilladon» (Марсель, 1595 — первая печатанная въ этомъ городѣ книга). Солдатъ, бродяга и эпикуреецъ по наклонностямъ, Л. первый со времени трубадуровъ возродилъ любовную жизнерадостную поэзію на языкѣ Прованса. См. Aug. Fabre, «L. B. de la Bellaudière» (Марсель, 1861); Bory, «Origine de l'imprimerie à Marseille» (1859); P. Marieton, R. Reboul et F. Perolle, «Etudes et documents» (въ «Revue félibréenne», т. VII и IX).

Лавенскій (Ксаверій Ксаверіевичъ, 1800 — 1855) — писатель; служилъ въ вѣдомствѣ министерства иностранныхъ дѣлъ; написалъ: «Poésies nouvelles» (II, 1827, подъ псевдонимомъ Jean Polonius); «Empédocle, vision poétique, suivie d'autres poésies» (II, 1829); «Poésies nouvelles» (II, 1829); «Erostrate», поэма (II, 1840); «Un mot sur l'ouvrage de M. de Custine,

intitulé: La Russie en 1839» (П., 1843; 2-ое изд. 1845).

Лабзенский (Францъ Ивановичъ, 1780—1850)—почетный вольный общникъ акад. художествъ. Составилъ описаніе картинъ Эрмитажа: «Galerie de l'Ermitage, gravée au trait» (СПб., 1806—1809, 2 тома). Къ книгѣ приложенъ русскій переводъ Г. Глянки.

Лабей (Labeo)—имя двухъ римскихъ юристовъ: 1) *Пакувій Антиквій Л.*, род., вѣроятно, около 85 г. до Р. Хр.; былъ другомъ Брута и однимъ изъ первыхъ заговорщиковъ противъ Цезаря. Послѣ пораженія Брута при Филиппахъ (42) умертвилъ себя самъ на погѣ битвы. О юридическихъ трудахъ его ничего неизвѣстно. — 2) *Маркъ Антиквій Л.*, сынъ предыдущаго, знаменитый юристъ начала имперіи. Въ 18 г. былъ сенаторомъ и участвовалъ въ комиссіи по составленію сената—слѣдовательно, былъ уже не моложе 25 лѣтъ. Занималъ должность претора, но отъ консулата, предложеннаго ему Августомъ, и отъ дальнѣйшей политической дѣятельности отказался, въ виду несочувствія новымъ политическимъ порядкамъ. Маркъ Л. былъ, по словамъ Капитона (см.), убѣжденнымъ республиканцемъ («чрезвѣрнымъ и сумасброднымъ приверженцемъ республиканскаго права и свободы») и оказывалъ иногда прямую оппозицію незаконнымъ, съ точки зрѣнія стараго права, распоряженіямъ власти (см. рассказъ, приводимый Гелліемъ въ «Noct. att.», XIII, 12 и заимствованный имъ изъ одной *Epistola* Капитона). Ученикъ юриста Требаціа, изучившій и другія отрасли тогдашней науки, особенно грамматику, логику и философію, интересовавшійся одинаково какъ частнымъ, такъ и публичнымъ правомъ, Л. отдался всецѣло юридической практикѣ (подача совѣтовъ), обученію праву и литературнымъ трудамъ. Ум. между 15—20 гг. по Р. Хр. Л.—юристъ-теоретикъ, съ сильно развитой логической мыслью. Точныя и рѣзкія опредѣленія юридическихъ отношеній, разграниченіе ихъ отъ другихъ, систематика (подраздѣленія)—отличительныя черты его работъ. Въ своихъ чисто юридическихъ теоріяхъ Л. является новаторомъ, однимъ изъ главныхъ творцовъ классической системы права, проникнутой началами справедливости и доброй совѣсти и тонкостью пріемовъ «казуальнаго творчества». Онъ стоялъ во главѣ прогрессивной юридической школы прокулианцевъ и оказалъ большое влияние на все послѣдующее развитіе римской юриспруденціи. Обученію своихъ многочисленныхъ учениковъ Л. посвящалъ регулярно шесть мѣсяцевъ въ году. Онъ имѣлъ много враговъ, показанія которыхъ до сихъ поръ даютъ матеріалъ для несправедливыхъ обвиненій его въ «доктринерствѣ», «политической неадекватности» и «мелочной оппозиціи». Написалъ до 400 книгъ разныхъ сочиненій по юриспруденціи: «De jure pontificio», «Ad XII tab. commentarii», «Epistolae», «Responsa», «Ad praetoris aedictum» и др.; отрывки изъ которыхъ приводятся въ фрагментахъ Помпонія, Ульпіана, Павла и др., и собраны теперь у Ленея, «Palingenesia juris civ.» (I, 602 сл.; 1889). Ср. Pernice, «Marcus Antistius

Labeo» (1878—95, a Krüger, «Geschichte der Quellen und L. des Röm. Rechts» (§ 19, 1888).

В. Печетовъ.

Лабей (Квинтъ-Фабій Лабей)—въ 189 г. до Р. Хр., въ качествѣ претора, сражался съ войсками Антиоха Сирійскаго; въ 183 г. былъ консуломъ. Светоній говоритъ, что Л. помогалъ Теренцію въ поэтич. трудахъ его, при чемъ самого Л. называетъ *Consularis et poeta*.

Лабериій (Decimus Laberius, около 105—43 г. до Р. Хр.)—римскій писатель, авторъ такъ назыв. «мимовъ», принадлежалъ къ всадническому сословію, но принужденъ былъ Цезаремъ выступить лично въ одномъ изъ своихъ мимовъ, что влекло за собою лишеніе всадническихъ и даже гражданскихъ правъ; на это онъ жалуется въ сохранившемъ Макробіемъ («Saturnalia», II, 7) прологѣ. Сохранились главнѣе болѣе 40 его мимовъ, содержаніе которыхъ заимствовано изъ жизни различныхъ классовъ римскаго населенія и не лишено было комикостей и личныхъ нападеній, изъ-за которыхъ Цезарь предпочиталъ Лаберию Сира и его мимы. Отрывки его пьесъ см. Ribbeck, «Comicorum latinorum reliquiae» (Лпц., 1879).

Лаберъ (Гадамаръ Labe) — нѣмецкій поэтъ, изъ Оберпфальца, находился въ 1817—1854 гг. при дворѣ баварскаго герцога. Написалъ, въ стилѣ пѣсни о Титурелѣ, любовную аллегорію «Jagd» (изд. Schmeller въ «Bibliothek des litterarischen Vereins in Stuttgart», т. XX, Штуттгартъ, 1850), представляющую перипетіи рыцарской любви подъ образомъ искусной охоты. Ср. Bethke, «Ueber den Stil Hadamars von Labe in seiner «Jagd» (В., 1892).

Лабинъ (Александръ Федоровичъ)—извѣстный мистикъ. Род. въ 1766 г. въ Москвѣ, въ дворянской семьѣ, учился въ московскомъ унив., гдѣ особенно усердно изучалъ древніе языки и математику. 14 лѣтъ уже участвовалъ въ студенческомъ изданіи «Вечерняя Заря», а на шестнадцатомъ году подпалъ влиянію извѣстнаго масона И. Е. Шварца, вѣсть съ которымъ читалъ энциклопедистовъ, проверяя ихъ взгляды слитіемъ со св. Писаніемъ. Въ 1787 г. Л. поднесъ Екатеринѣ II «Торжественную пѣснь на прибытіе въ Москву изъ путешествія въ Тавриду» (М., 1787). Тогда же появились его переводы комедій: Воарше, «Фигарова женитба», и Мерсье, «Судья». Въ 1799 г. былъ назначенъ конференцъ-секретаремъ акад. художествъ, въ 1805 г. — членомъ адмиралтейскаго д-та. Переводъ «Исторія ордена св. Іоанна Іерусалимскаго», Верто (СПб., 1799 — 1801), сдѣланный Л. вѣсть съ Вахрушевымъ, обратилъ на себя вниманіе императора Павла, назначившаго Л. историографомъ ордена. Мистическія книги издавались Л. болѣею частью подъ буквами: *У. М.*, т. е. «ученикъ мудрости». Изъ Эккарстаузена К. перевелъ: «Путешествіе младаго Костяса отъ Востока къ Полуночи» (СПб., 1801; 3-е изд. М. 1816); «Важнѣйшіе іероглифы для челоѣческаго сердца» (СПб., 1803; 2-е изд. 1816); «Облако надъ свѣтлицемъ или нѣчто такое, о чемъ гордая философія и грезить не смѣетъ» (СПб., 1804); «Ключъ къ таинствамъ природы» (СПб. 1804; 2-е изд. 1821) и мн. др. Изъ Юнга Шттинга—«При-

люченія по смерти» (СПб., 1805) и неизвестнаго нам. автора: «Просвѣщенный пастухъ» и : д. (СПб., 1806). Въ 1806—7 гг. Л. издавалъ, подъ псевд. *Безоименна Мисамлога*, релігіозно-нравственный журналъ «Сіонскій Вѣстникъ», « въ 1806—15 г. выпустилъ 80 книжекъ подъ аменемъ: «Угрозы Свѣтовостокъ». Успѣхъ этихъ книжекъ былъ огромный; онѣ стали любимымъ чтеніемъ въ благочестивыхъ семьяхъ; въ свѣтскихъ гостинныхъ говорили о помощи ближнему по совѣтамъ «Свѣтовостокъ», отъ его имени поступали крупныя пожертвованія въ медико-филантропическій комитетъ. Въ 1816 г. Л. получилъ высочайшій рескриптъ и орденъ св. Владимира за издание духовныхъ книгъ на отечественномъ языкѣ. Въ томъ же году министромъ народн. просвѣщенія сталъ личный другъ Л., кн. А. Н. Голицынъ (IX, 50). Вслѣдствіе его вліянія на имп. Александра I, мистицизмъ сдѣлался преобладающимъ теченіемъ, во главѣ котораго сталъ Л., рѣшившійся вновь приняться за издание «Сіонскаго Вѣстника». Журналъ началъ выходить съ 1817 г., съ посвященіемъ «Господу Иисусу Христу», и сразу получилъ значительное для того времени распространеніе. Голицынъ освободилъ «Сіонскій Вѣстникъ» отъ обыкновенной цензуры, заявивъ, что будетъ самъ цензоромъ Л. Но противъ мистицизма стояли многіе, въ томъ числѣ начинавшій входить въ силу архимандритъ Фотій; явилась даже мысль о неблагонадежности мистицизма. Нѣкоторые дальновидные люди, продолжая посылать Л. и участвовать въ его молитвенныхъ собраніяхъ, тайнѣ становились перебѣжниками, къ числу ихъ принадлежалъ А. С. Стурдза (см.). Последний, получивъ отъ кн. С. А. Ширинскаго-Шихматова критическій разборъ «Сіонскаго Вѣстника», сдѣланный какимъ-то моск. затворникомъ Смирновымъ, написалъ доносъ и подалъ его кн. Голицыну. Журналъ Л. обвинялся, между прочимъ, въ произвольномъ толкованіи ученія о благодати, отрицаніи значенія книги Царствъ, кощунственномъ ученія о первородномъ грѣхѣ и т. д. Голицынъ долго защищалъ своего друга, но, наконецъ, согласился со многими выводами Стурдзы и передалъ цензураніе «Сіонскаго Вѣстника» врагу мистицизма, ректору спб. духовной семинаріи, архимандриту Иннокентію. Л. не могъ и не хотѣлъ измѣнять направленіе своего журнала и вынужденъ былъ его прекратить. Литературная дѣятельность его тоже не могла идти успѣшно, и онъ съ тѣхъ поръ издалъ только: «Зеркало внутренняго человѣка, въ которомъ каждый себя видѣтъ, состояніе своей души познавать и исправленіе свое по тому предполагать можетъ» (СПб., 1821). Фотій продолжалъ интриговать противъ него, чѣмъ можно объяснить и послѣдовавшую въ 1821 г. его ссылку. Поводъ къ ней былъ, однако, другой. Когда на собраніи академіи художествъ зашла рѣчь объ избраніи въ почетные члены гр. Д. А. Гурьева (IX, 919), Л. возразилъ противъ него, а на замѣчаніе о близости Гурьева къ государю, въ горячности предлагалъ избрать еще болѣе близкаго къ нему человѣка—кучера Илью. На Л. поступилъ доносъ, и онъ былъ высланъ въ

Сенгилей, откуда переведенъ въ 1828 г. въ Симбирскъ. Здѣсь онъ прожилъ, окруженный общими уваженіемъ, до смерти своей, въ 1825 г. Богато одаренный отъ природы, Л. всю жизнь заботился о самообразованіи и даже въ старости изучалъ высшую математику; но мистицизмъ, съ его узкою нетерпимостью и оторванностью отъ всякой, а тѣмъ болѣе русской дѣйствительности, не далъ развиться его дарованіямъ. Ср. П. Безсоновъ, «А. Ф. Л.» («Русскій Арх.», 1866, № 6); М. А. Дмитриевъ, «Воспоминанія объ А. Ф. Л.» (ib.); записки Фотія (ib. 1873), Стурдзы («Русская Старина», 1876, т. XV), Витберга (ib. 1872, т. V); Скабичевскій, «Очерки по исторіи рус. цензуры» (СПб., 1886) и др. В. К.

Лавинья (Николай Филипповичъ)—заслуженный проф. спб. технологическаго института и Николаевской морской акад. по кафедрѣ технологии металловъ. Род. 1837 г., образованіе получилъ въ спб. технологическомъ институтѣ. Въ 1857 г. ему было поручено преподавать механику вел. кн. Александру Александровичу и руководить столярными и токарными работами вел. кн. Александра и Владиміра Александровичей. Въ 1862—1874 гг. Л. читалъ въ технологическомъ инст. и технологию дерева. Въ настоящее время Л. занимаетъ еще мѣсто члена совѣта министра нар. проsv. и совѣта торговли и мануфактуръ. Нап.: «Проволока, ножевой товаръ и мелкія слесарныя издѣлія» («Обзоръ парижской всемірной выставки», вып. IV, СПб., 1868); «Станки для обработки дерева» (СПб., 1869); «Исслѣдованіе промышленности: ножевой, замочной и металлическихъ издѣлій въ Горбатовскомъ у., Нижегородской губ. и въ Муромскомъ у., Владимирской губ.» (СПб., 1870); «Машинные двигатели на международной выставкѣ промышленности» (СПб., 1862); «Записки по отдѣлу лѣсного товара, деревянныхъ издѣлій, металловъ и металлург. издѣлій, съ статистическ. и промышленными свѣдѣніями» («Матеріалы для коммиссіи по пересмотру таможеннаго тарифа 1891 г.») и др.

Лавиллярдиеръ (Jacques-Julien La Billardière)—французскій ботаникъ и путешественникъ (1755—1834); сначала изучалъ медицину въ Монпелье, но подъ конецъ исключительно предавался ботаникѣ. Л. путешествовалъ по Англіи, Франціи, Альпамъ, посетилъ Сирію и Ливію, принималъ участіе въ экспедиціи, снаряженной въ Австралію для отысканія погибшаго Лаперуза. Л. собралъ во время своихъ путешествій громадный гербарій, вошедшій теперь въ составъ гербарія Делесера. По возвращеніи изъ послѣдняго путешествія, Л. былъ избранъ въ 1800 году академикомъ. Кромѣ множества естественно-историческихъ статей и описаній своихъ путешествій (напр. «Relation du voyage à la recherche de Lapérouse», Парижъ, 1800), Л. оставилъ слѣдующія наиболѣе важныя ботаническія описанія: «Icones plantarum Syriae gariarum» (Парижъ, 1791—1812, съ 50 табл.), «Novae Hollandiae plantarum specimen» (П. 1804—1806, съ 265 pl.), «Sertum austro-Caledonicum» (Пар. 1824—1825, съ 80 табл.). Смиръ въ честь Л. установилъ родъ растений—Billardiara. С. Р.

Лабинская—ст. Кубанской обл., Лабинскаго отд. Дв. 2312, жителей 14286, церквей 2, училища мужское 2-классное и женское, больница, врачъ, 17 мельницъ, 20 паровыхъ и 9 конныхъ молотилокъ. Станичныхъ доходовъ въ 1892 г. 31374 руб.; израсходовано 22825 р. Торгово-промыш. завед. 122. Хлѣбный рынокъ.

Лабинскій отдѣлъ—въ восточной части Кубанской области, самая южная часть его, вдающаяся клиномъ между Баталпашинскимъ и Майкопскимъ отдѣлами, сильно гориста, пересѣчена глубокими ущельями и богата лѣсами; все прочее пространство имѣетъ характеръ волнистой степи, съ невысокими пологими горами. Въ южной части Л. отдѣла есть вершины, поднимающіяся до 5 и даже до 6¹/₂ тыс. фт.: Шалохъ (5527 фт.) и Веденъ; на самомъ же Ю отдѣла находится еще болѣе высокая гора—Нахширь. Почти всѣ горы на Ю обрываются очень круто, на С же болѣе или менѣе полого. Съ этой стороны онѣ покрыты лѣсами и состоятъ главнѣйше изъ известняковъ мѣловой системы. Богатѣе палеонтологическими остатками. Значительно сѣвернѣе, между долинами Урупа и Чамлыка, проходятъ Джелтмесскія горы, поднимающіяся до высоты немного болѣе 3000 фт. Еще сѣвернѣе мѣстность принимаетъ уже вполне степной характеръ, хотя и пересѣкается болѣе или менѣе глубокими долинами рѣкъ, окаймленныхъ неширокими полосами лѣса. Въ самой восточной части Л. отдѣла, близъ границы его съ Ставропольской губ., мѣстность снова становится болѣе или менѣе гористой. Изъ рѣкъ Л. отдѣла замѣчательна Лаба, которая на протяженіи 150 в. составляетъ границу этого отдѣла съ Майкопскимъ. Въ нее впадаетъ среднихъ размѣровъ р. Чамлыкъ, вытекающая изъ предгорій Кавказа. Горная рч. Урупъ въ низовьяхъ, на протяженіи слишкомъ 60 в., также принадлежитъ Л. отдѣлу. Здѣсь же находится степная рч. Синюха, а Большою и Малымъ Тегенъ принадлежатъ Л. отдѣлу только своими верховьями. Озеръ почти нѣтъ. Наибольшее изъ нихъ Сингилеевское (6¹/₂ в. въ длину) на границѣ съ Ставропольской губ. Въ Л. отдѣлѣ чаще всего встрѣчается глинистая почва и суглинокъ, рѣже черноземная и супесь. По плодородію почвы Л. отдѣлъ занимаетъ одно изъ первыхъ мѣстъ на сѣверномъ Кавказѣ, но въ отношеніи минеральныхъ богатствъ сильно уступаетъ прочимъ отдѣламъ Кубанской области. Только алебастръ, въ изобиліи встрѣчающійся въ сосѣдней съ нимъ части Баталпашинскаго отдѣла, находится, вѣроятно, и здѣсь въ большомъ количествѣ. Лѣса состоятъ изъ лиственныхъ породъ: дуба, бука, клена, вяза, липы, граба и т. д., кромѣ того по берегамъ рѣкъ въ изобиліи растутъ вѣлка, черноольха и различные виды вербы. Въ этихъ лѣсахъ водятся медвѣди, кабаны, олени, дикія козы и другіе звѣри. Климатъ въ сѣверной части Л. отдѣла вполне континентальный, съ жаркимъ лѣтомъ и не теплою зимой; въ горной же полосѣ онъ болѣе влаженъ, съ теплою зимой и прохладнымъ лѣтомъ. Особенно частые дожди идутъ въ этой части въ первой половинѣ лѣта. Часто они сильно вымываютъ сѣно и убираютъ хлѣбъ.

И. Л.

Жителей 262863 (184132 мжч. и 128731 жнщ.): дворянъ потомственныхъ 400, личныхъ 1118, духовенства православнаго 648, магометанскаго 66, раскольниковъ 82, армяно-грегоріанскаго 40, купцовъ и почетныхъ гражданъ 781, мѣщанъ 7450, крестьянъ 105876, колонистовъ 5856, иностранныхъ подданныхъ 290, горцевъ 5758 и другихъ инородцевъ 74, остальное населеніе, 134974 душъ, принадлежатъ къ военнымъ сословіямъ. Православныхъ 234870, раскольниковъ 8211, римско-католиковъ 1286, армяно-грегоріанъ 5892, протестантовъ 3585, іудейскаго закона 2621, магометанъ 6840, язычниковъ 33, проч. исповѣданій 25. Православныхъ церквей 7 каменныхъ и 37 деревянныхъ, 1 часовня; не-православныхъ 7, синагогъ и мечетей 16. Домовъ 1161 каменныхъ и 44892 деревянныхъ, нежилыхъ зданій 211 каменн. и 943 деревянныхъ. Казачьихъ станицъ и хуторовъ 44, селеній государственныхъ крестьянъ 4, ауловъ 5. Многія станицы и селенія очень населены. Главное занятіе жителей — хлѣбопашество. Съется всего больше пшеницы, затѣмъ ячмень, овесъ, рожь, просо, картофель, въ меньшемъ количествѣ гречиха, кукуруза, ленъ, конопля и др. Усовершенствованныхъ земледѣльческихъ орудій насчитывалось болѣе 8¹/₂ тыс. Лошадей около 44 тыс., рогатаго скота рабочаго ок. 88 тыс. головъ, гулевого около 156 тыс., овецъ простыхъ болѣе 327 тыс., тонкорунныхъ около 235 тыс., свиней около 61 тыс., козь болѣе 8 тыс. Въ нѣкоторыхъ селеніяхъ жители занимаются дѣланіемъ суконъ, бурокъ и т. д. Всѣхъ фабрикъ и заводовъ (1893 г.) было 1399, съ суммой производства 2328484 руб. и 2805 рабочими. Мельницъ было паровыхъ 5, водяныхъ 330, вѣтряныхъ 56 и конныхъ 4, молотилокъ паровыхъ 267 и конныхъ 376. По оборотамъ первое мѣсто занимаетъ табачная фабрика, съ произв. на 705387 р., и винокуренный заводъ—на 515264 руб. Другіе заводы и фабрики—мыловаренные, кожевенные, кирпичные, пиво-медоваренные, чугуно-литейный, ваточные, маслобойные, гончарные, бондарные, овчинные, шерстобитные, суконные, чамбарные, салотопные, экипажный, химическій. По торговлѣ выдаются Армавиръ и ст. Лабинская. Всѣхъ лавокъ было 423, трактировъ 5, постоялыхъ дворовъ 16, питейныхъ зав. 82, заведеній съ продажей виноградныхъ винъ 7, оптовыхъ складовъ 4. Врачей 2 (кромѣ врачей при больницахъ), ветеринарный врачъ и повивальная бабка. Больницы находятся въ ст. Прочноокопской на 40 кроватей, и Лабинской, на 48; при нихъ особые врачи. Школы есть почти во всѣхъ станицахъ, а въ Армавирѣ и Лабинской — двухкласс. училища. Всѣхъ школъ 63; учащихся въ нѣкоторыхъ школахъ болѣе 100. При большинствѣ школъ есть сады и огороды. Въ нѣкоторыхъ училищахъ учителя занимаются пчеловодствомъ и шелководствомъ. Церковно-приходскихъ школъ 22. Въ административномъ и полицейскомъ отношеніи Л. отдѣлъ имѣетъ особое управление въ Армавирѣ, а въ военномъ отношеніи раздѣляется на 2 полковыхъ округа, Кубанскій и Лабинскій. Большая часть присутственныхъ мѣстъ отдѣла — въ Армавирѣ. Въ 1892 г. общества отдѣла полу-

или разных доходовъ 370128 руб., а парасодовали 244132 р. Ярмарки бывають въ ст. Новотроицкой, Лабинской, Прочноокской, Темирчаевской и Армавирѣ. А. О. С.

Лабинцевы—дворянскій родъ, восходящій къ XVII вѣку Иванъ Михайловичъ Л. (1800—83), генералъ-отъ-инфатерн, съ отличіемъ служилъ въ кавк. войскахъ. Родъ Л. внесенъ въ VI ч. род. кн. Тульской губ. В. Р.

Лабиринтовые рыбы (Labyrinthici)—семейство рыбъ изъ отряда колючекрылыхъ (Acanthopteri), отличающееся главнымъ образомъ тѣмъ, что жаберная полость сообщается съ особой полостью, въ которой лежитъ складчатый и ячеистый придаточный дыхательный аппаратъ. Тѣло сжатое съ боковъ, продолговатое или вытянутое, чешуя умеренной величины, брюшные плавники прикреплены на груди, боковой линии нѣтъ или она прерывается, жаберное отверстие довольно узкое, жаберная перепонка покрыта чешуей, жаберныхъ дугъ по большей части 4. Дополнительный дыхательный аппаратъ состоитъ изъ костяныхъ пластинокъ, отходящихъ отъ глоточныхъ костей и ближайшихъ костей черепа; пластинки одѣты слизистой оболочкой съ сильно развитой сѣтью кровеносныхъ сосудовъ. Въ противоположность распространенному мнѣнію, что дополнительный дыхательный аппаратъ («лабиринтовый» аппаратъ) содержитъ запасъ воды для увлажненія жабръ—полость эта оказывается наполненной воздухомъ и служитъ органомъ воздушнаго дыханія; по нѣкоторымъ наблюденіямъ рыбы эти задыхаются въ водѣ, если не могутъ захватывать воздухъ на ея поверхности. Лабиринтовый аппаратъ позволяетъ этимъ рыбамъ жить нѣкоторое время внѣ воды. Известно 25 видовъ, водящихся въ прѣсныхъ водахъ жаркихъ странъ. Наиболее известенъ родъ *анабасъ* (Anabas); продолговатое тѣло сжато съ боковъ, жаберная крышка живообразно зазубрена, на челюстныхъ костяхъ и сошникѣ мелкіе зубы, небная кость безъ зубовъ, въ спинномъ и заднепроходномъ плавникѣ многочисленныя шипы, боковая линия прерывающаяся. Л. покидаютъ иногда пруды, въ которыхъ живутъ, и переползаютъ по сушѣ въ другіе; при ползаніи пользуются шипами чрезвычайно подвижной жаберной крышки; даже полагаютъ, что эти рыбы забираются на стволы деревьевъ. При высыханіи прѣсныхъ водъ Л. или переходятъ въ другія, или зарываются въ илъ и впадаютъ въ спячку. 4 вида водятся въ Остидіи. Обыкновенный *анабасъ* (A. Scandens) сѣро-оливковаго цвѣта, съ красноватыми парными плавниками, фолетовыми спиннымъ и задне проходнымъ и по большей части съ чернымъ пятномъ у основанія хвоста; длиною 20—30 см. Водится въ прѣсныхъ водахъ Индостана, Бирмы, Цейлона, Зондскихъ и Филиппинскихъ острововъ. Къ Л. относятся также *макроподы* и имѣющіи нѣкоторое практическое значеніе родъ *Osphronemus*. Тѣло сжатое съ боковъ, болѣе или менѣе высокое, жаберная крышка гладкая, зубъ на небѣ и сошникѣ нѣтъ, первый лучъ брюшныхъ плавниковъ очень длинный нитевидный, рыло сужено и завернуто нѣсколько вверхъ 5 видовъ въ прѣсныхъ водахъ Ост-

идіи. *Турами* (O. olfax) обыкновенно темнаго красно-бурого цвѣта съ чернымъ пятномъ у основанія грудного плавника, въ молодости съ поперечными полосами, достигаетъ 1—2 м. длины и до 150 фунтовъ вѣсомъ, обыкновенно же вѣсъ до 10—12 фунтовъ. Водится въ прѣсныхъ водахъ Явы, Суматры и Борнео, питается мелкими животными и растеніями; самецъ и самка строятъ сообща большое круглое гнѣздо изъ водяныхъ растеній и ила. Мясо (особенно у молодыхъ) очень вкусно и потому гурами разведены уже на Малаккѣ, о-вѣ Маврикіи и въ Каеннѣ; ихъ пытаются развести и въ Европѣ. Н. Кн.

Лабиринтодонты—семейство гигантскихъ лягушкообразныхъ ящеровъ изъ вымершаго порядка коробоголовыхъ (Stegocerphala). Существовали въ теченіе каменноугольнаго и пермскаго періода, но наибольшаго развитія достигли въ триасовый періодъ. Соединяя въ строеніи скелета нѣкоторыя особенности земноводныхъ и пресмыкающихся, Л. по формѣ тѣла болѣе всего походили на лягушекъ, но достигали громадныхъ размѣровъ и весьма часто были покрыты кожистымъ панциремъ. Особенно характерно для этого семейства своеобразное строеніе зубовъ, отъ котораго они получили названіе лабиринтозубыхъ. На поперечномъ разрѣзѣ зуба Л. замѣчается безчисленное количество перепутанныхъ, составляющихъ какъ бы лабиринтъ линий, идущихъ отъ центра къ окружности и свидѣтельствующихъ о сложномъ строеніи зубного вещества. Къ этому семейству относятся: испанскій *мастодонозавръ*, длина черепа котораго достигала 1 м.; весьма часто встрѣчающійся въ отложеніяхъ средняго триаса *трематозавръ*; *лабиринтодонъ*—изъ триасовыхъ отложеній Англіи; *калитозавръ* и др. Наиболее часто попадаются остатки зубовъ этихъ животныхъ, но въ триасовыхъ отложеніяхъ Виртемберга найдено нѣсколько, почти полныхъ, хорошо сохранившихся скелетовъ и весьма много отдѣльныхъ костей. Кроме того, на поверхности песчаныхъ плитъ изъ каменноугольныхъ отложеній Сѣв. Америки, пермскихъ и триасовыхъ отложеній Германіи и Англіи давно известны отпечатки слѣдовъ пятипалыхъ рѣже четырехпалыхъ конечностей, которыя прежде приписывали особому животному *хиротерию* (χίρ—рука). Эти слѣды представляютъ сходство съ отпечатками ладони человѣка, но отличаются значительной величиной. Всегда встрѣчаются крупныя отпечатки съ болѣе мелкими; по расположенію тѣхъ и другихъ заключили, что заднія конечности Л. были гораздо крупнѣе и болѣе развиты, чѣмъ переднія. В. П.

Лабиринтъ (λαβύρινθος, labyrinthus)—названіе, обозначавшее у древнихъ грековъ и римлянъ сооруженіе, занимающее болѣе или менѣе обширное пространство и состоящее изъ многочисленныхъ, вырытыхъ подъ землей или построенныхъ выше ея поверхности, залъ, камеръ, дворовъ и переходовъ, имѣющихъ сообщеніе между собою и расположенныхъ по столь сложному и запутанному плану, что незнакомый близко съ его устройствомъ легко можетъ заблудиться въ немъ и не найти выхо-

да изъ него. До недавняго времени, большинство ученых считали слово Л. производнымъ отъ греческаго слова *лабра* (улица, узкій проходъ), но теперь принимаютъ его за переначенное названіе одного изъ четырехъ сооруженій подобнаго рода, известныхъ въ древности, отъ «Храма при входѣ въ озеро» (Лопе-ро-унтъ), воздвигнутаго около 2100 до Р. Хр. фараономъ Аменемхоу III у подножія пирамиды его имени, на берегу Меридова озера, въ нынѣшней провинціи Файюмъ, въ сред. Египтѣ. Геродотъ, Дюдоръ Сицилійскій, Страбонъ и Плиній оставили намъ описаніе этого египетскаго Л., считавшагося однимъ изъ семи чудесъ свѣта. То было колоссальное гранитное четырехугольное зданіе, состоявшее изъ трехъ массивныхъ корпусовъ, обнимавшихъ съ трехъ сторонъ внутреннее пространство длиною ок. 200 м. и шириною въ 170 м., четвертая сторона котораго примыкала къ вышеупомянутой пирамидѣ. Въ этомъ внутреннемъ пространствѣ находилось нѣсколько дворовъ, обставленныхъ колоннами, и крытыхъ гипостильныхъ залъ. Самое же зданіе заключало въ себѣ множество комнатъ и коридоровъ, расположенныхъ частью выше поверхности почвы, частью подъ землею. По словамъ Геродота, число такихъ помѣщеній простиралось до 3000. Отъ фаямскаго Л., бывшаго, по всей вѣроятности, пантеономъ египетскихъ боговъ, дошли до насъ только жалкія развалины, по которымъ нельзя составить себѣ удовлетворительнаго представленія о немъ, и хотя, въ 1343 г., нѣмецкою экспедиціей, подъ руководствомъ архитектора Эрбама, произведено было изслѣдованіе этихъ развалинъ, однако добытые ею результаты, изложенные потомъ въ сочиненіи Лепсіуса: «Denkmäler aus Aegypten und Aethiopien» (отд. I, Берлинъ, 1849), прибавили очень немногое къ тому, что мы знаемъ о Л. Аменемха III благодаря свидѣтельствамъ древнихъ писателей. Второй Л., знаменитый въ античномъ мірѣ и находившійся, по преданію, близъ Кносса, на сѣв. берегу о-ва Крита, долженъ считаться скорее созданіемъ народной фантазіи, чѣмъ сооруженіемъ, дѣйствительно существовавшимъ. Постройка его приписывалась легендарному ваятелю и зодчему Дедалу, произведшему ее по приказанію царя Миноса для того, чтобы содержать здѣсь чудовище Миногавра, рожденное царевною Пасифаей. Здѣсь, судятъ-бы, совершилъ одинъ изъ своихъ подвиговъ Тезей, убивъ это туловище и освобождая чрезъ то афинянъ отъ позорной и тяжелой дани. Третій Л., известный въ древности, находился на о-вѣ Самосѣ или Лемносѣ, но отъ него не уцѣлѣло рѣшительно никакихъ слѣдовъ. Наконецъ, четвертый Л.—такъ назыв. надгробный памятникъ царя Порсенны въ Клузіумѣ (нынѣ Кьюзи), въ Италіи, представляющій собою огромный курганъ 250 м. въ окружности, огороженный въ себѣ цѣлою сѣткою погребальныхъ склеповъ и переходовъ изъ одного въ другой. Въ новѣйшее время названіе Л. даютъ особаго рода садовымъ украшеніямъ, состоящимъ изъ болѣе или менѣе высокихъ живыхъ изгородей или изъ трельяжей, обсаженныхъ растеніями, которые расположены такъ, что между ними образуются дорожки,

ведущія къ одному центру, но изгибающіяся въ разныя стороны и сообщающіяся между собою столь затѣйливо, что гляящему не легко добраться до этого центра, равно какъ и найти обратный путь. А. С.—ст.

Лабиринтъ—см. Ухо.

Лабитскій (Joseph Labitzki или Labitzky) —капельмейстеръ и композиторъ (1802—81). Въ Вѣнѣ его музыка была популярна наравнѣ съ музыкою Штрауса и Ланнера. Обѣхавъ почти всю Европу, Л. въ 1839 г. былъ въ Петербургѣ, дирижировалъ въ Павловскѣ. Кромѣ танцевъ, Л. написалъ квартетъ, концерты и пр. Н. С.

Лабитшъ (Eugène-Marie Labiche) —французскій писатель (1815—1888), членъ франц. академіи, дебютировалъ романомъ «La Clef des Champs» (1838). Написалъ около сотни пьесъ, игранныхъ съ большимъ успѣхомъ на бульварныхъ сценахъ и въ Théâtre Français. Большинство комедій, фарсовъ и водевилей Л. написаны въ сотрудничествѣ съ другими драматургами — Т. Барреромъ, Кьервиллемъ, Гондиэ, Эм. Ожье и др.; полное ихъ собраніе изд. въ 1878—79 г. Общій характеръ пьесъ Л.—внѣшній комизмъ положеній, а не характеровъ, неправдоподобность сюжетовъ, основанныхъ на нескончаемыхъ qui-pro-quo, но вмѣстѣ съ тѣмъ большая живость дѣйствія и остроуміе діалога. Самая известная пьеса Л., не сходящая до сихъ поръ съ репертуара французскихъ театровъ — «Chapeau de paille d'Italie». Очень известны еще «Voyage de M. Perrichon», «La Cagnotte», «Le plus heureux des trois», «Choix d'un gendre», «Deux paras très bien» и т. д. Многие водевили Л. съ успѣхомъ идутъ на русской сценѣ. З. В.

Лабіализація — лингвистическій терминъ, которымъ обозначается особый фонетическій процессъ, заключающійся въ развитіи губнаго отгѣнка или призвука (такъ наз. «паразитнаго» звука) у известнаго звука (согласнаго или гласнаго) или въ полномъ переходѣ негубнаго звука въ губной (по-латыни —labialis). Л. можетъ имѣть спонтанное и комбинаторное (см.) происхожденіе. Образчикомъ перваго можетъ служить известный переходъ индо-европейскихъ заднеязычныхъ согласныхъ (такъ назыв. «третьяго ряда», или «велярныхъ») въ губные въ греч. языкѣ: санскр. *kaṭagā*, слав. *когарь*, греч. *κότος*, санскр. *gāus*, слав. *ювядо*, греч. *βοός* и т. д. Латинскій зв. представляетъ неполную Л., т. е. только развитіе губнаго призвука: санскр. *kas*, слав. *кѣто*, лат. *quis* и т. д. Примѣръ комбинаторной Л. мы имѣемъ въ тѣхъ случаяхъ, гдѣ присутствіе губнаго звука вызываетъ измѣненіе предшествующаго ему или послѣдующаго негубнаго звука въ губной: такъ въ лат. *novus*, слав. *новъ*, о получилось изъ *e* передъ слѣдующимъ *v* (ср. греч. *νέος*), а въ лат. *sorog* первое о — изъ *e* послѣ *t* (ср. слав. *сестра*, нѣмец. *Schwester*, санскр. *svasar*). С. Б.—чз.

Лабіау (Labiau) — незначительный городъ въ прусской провинціи Восточной Пруссіи; известенъ заключеннымъ здѣсь 20 ноября 1656 г. договоромъ между великимъ курфюрстомъ и Карломъ X шведскимъ, обезпечившимъ независимость Пруссіи отъ Швеціи.

Лабіенъ (Labienus): 1. *Титъ Амій Л.* во время галльской войны былъ легатомъ Цезаря, позже прикнулъ къ Помпею, принималъ участіе въ сраженіяхъ при Диррахіи и при Фарсалахъ, сражался противъ Цезаря и въ Африкѣ, послѣ побѣды Цезаря при Тапсѣ бѣжалъ къ Гнею Помпею въ Испанію и палъ въ битвѣ при Мундѣ, въ 48 г. до Р. Хр. 2. *Квинтъ Л.*, сынъ его, посланный Брутомъ и Кассіемъ до битвы при Филиппахъ къ царянскому царю Ороду I съ просьбою о помощи, въ 40 г., вмѣстѣ съ Пакоромъ, сыномъ царя, проникъ въ Сирію и переднюю Азію, но въ 39 г. былъ разбитъ легатомъ Антоніемъ, Публиемъ Вентидіемъ, и затѣмъ, застигнутый въ Киликіи, убитъ. 3. *Титъ Л.*, сынъ или братъ предыдущаго, † около 12 г. по Р. Хр., при Августѣ былъ извѣстенъ какъ ораторъ и историкъ республиканскаго образа мыслей, получившій, за горячность своихъ нападеній на вѣтше порядки, прозвище Rabies (бѣшенство). Его сочиненія до насъ не дошли; характеристику его и выдержки изъ его декламаций сохранилъ старшій Сенека. Именемъ его воспользовался Рожаръ (Rogeard), для заглавія направленного противъ Наполеона III памфлета: «Les propos de Labienus» (1865).

Лаблашьеръ (Pierre-Vené-Henri Moulin du Coudray la Blanchère, 1821—80)—франц. натуралистъ, съ 1848 до 1855 г. занимался въ Навтѣ изученіемъ естественной исторіи и рыболовствомъ, въ 1856 г. перешелъ въ Парижъ, гдѣ, занимаясь фотографіей, сдѣлалъ нѣкоторыя въ ней усовершенствованія. Между другими трудами онъ написалъ: «L'Art du photographe» (II, 1859), «Repertoire encyclopedique de photographie» (II, 1862—67), «Les Ravageurs des forêts» (II, 1865), «Culture des rivières maritimes» (II, 1866), «Nouveau Dictionnaire général des pêches» (1868), «Manuel pratique d'acclimatation» (II, 1872), «Les Oiseaux utiles et les oiseaux nuisibles» (II, 1870), «Sous les eaux» (II, 1880) и др.

Лаблашъ (Luigi Lablache) — знаменитый оперный пѣвецъ—басъ (1794 — 1858). Пѣлъ съ блестящимъ успѣхомъ въ Неаполѣ, Палермо, Миланѣ, Туринѣ, Вѣнѣ. Въ 1852 г. Л. прѣхалъ въ Петербургъ и выступалъ въ продолженіе нѣсколькихъ лѣтъ въ императ. итальян. оперѣ Л. въ особенности былъ хорошъ въ операхъ «Семирамида», «Сорока-воровка», «Ченерентола», «Любовный напитокъ», «Донъ-Пасквале». Издавъ школу пѣнія, 28 упражненій для баса и пр. См. «Opere alla memoria di Luigi Lablache» (Неап., 1858). Н. С.

Лаблеттеръ (Jean-Philippe-René de la Bletterie, 1696—1772)—франц. историкъ, членъ ордена ораторіанцевъ; написалъ «Vie de l'empereur Julien» (II, 1735), «Histoire de Jovien» (II, 1748) и др.

Лабно (Labno)—мѣстечко Августовскаго у., Сувалкской губ., близъ р. Роспуды; дв. 580, жит. 4467 (около 50% православи., остальные католики). Добываніе мѣла изъ окрестныхъ горъ.

Лабонель—см. Бомель (IV, 354).

Лабоннъ (Anri Labonne)—современный натуралистъ, род. въ 1855 г., докторъ медицины парижскаго факультета за диссертацию: «Con-

trib. à l'étude des suites des fractures de la rotule etc.» (1884), 2 раза по порученію францускаго правительства предпринималъ экспедиціи въ Исландію и на Фарерскіе о-ва (1886—87), потомъ сталъ во главѣ общества научныхъ изданій. Онъ опубликовалъ: «L'Islande et l'archipel des Faeroer» (II, 1877), статьи: «Les Germes pathogènes du sol» (въ «Sciences biologiques», 1889) «Les Faeroer» (въ «Tour du Monde», 1887) и др.

Лаборатористъ (воен.)—нижній чинъ артиллеріи, подготовленный для занятій лабораторнымъ дѣломъ.

Лабораторія (химич.).—*Общее устройство.* Л. можетъ быть названо всякаго рода помѣщеніе, приспособленное для производства химическихъ изслѣдованій. По характеру работъ отличаютъ Л. органической химіи, аналитической химіи, разнаго рода химико-техническаго Л. и пр. Изъ существующихъ Л. лучше всего обставлены Л. при разнаго рода ученыхъ учрежденіяхъ и при высшихъ учебныхъ заведеніяхъ. Ихъ то мы и будемъ имѣть въ виду. Лабораторное помѣщеніе должно имѣть специальное устройство, чтобы удовлетворять всѣмъ научнымъ требованіямъ. Прежде всего оно должно быть достаточно свѣтло. Не говоря уже о томъ, что дневной свѣтъ безусловно необходимъ для разнаго рода цвѣтныхъ реакцій, для людей, проводящихъ большую часть своего времени въ Л., хорошее освѣщеніе является необходимымъ требованіемъ гигиены. Важнѣйшимъ вопросомъ при постройкѣ Л. является устройство отопленія и въ особенности вентиляціи. Обычная для жилыхъ помѣщеній вентиляція (см.) здѣсь совершенно недостаточна. Изъ разныхъ системъ ея наиболѣе рациональна та, когда черезъ одну сѣть нагрѣваемого канала въ поступающъ въ Л. наружный воздухъ, а черезъ другую удаляется испорченный. Для операций, при которыхъ выделяются вредные пары и газы, устраиваются закрытые шкафы со стеклами; въ нихъ имѣется отверстие, ведущее въ вытяжной каналъ, и дверцы, дѣлающія доступной внутренность шкафа. Лабораторное помѣщеніе устраивается изъ комнаты разной величины. Для занятій начинающихъ предпочитаютъ имѣть одинъ большой общій залъ, гдѣ удобнѣе вести надзоръ за ихъ работами. Для профессоровъ, ихъ помощниковъ, лаборантовъ и другихъ лицъ, ведущихъ самостоятельныя изслѣдованія, устраиваются отдѣльныя комнаты, гдѣ бы они не были стѣснены въ своихъ работахъ. Комнаты для лаборантовъ, слѣдящихъ за работами учениковъ, помѣщаются близъ общаго зала. Кромѣ комнаты для работающихъ, въ лабораторіи находятъ отдѣльныя, болѣе или менѣе изолированныя комнаты для вѣзѣиванія, которыя устраиваются подалѣе отъ рабочихъ помѣщеній, во избѣжаніе порчи вѣсовъ отъ кислыхъ паровъ, комнаты для производства разнаго рода физическихъ измѣреній, тепловыхъ, свѣтовыхъ и пр., комнаты для работъ съ сѣроводородомъ, для органическаго анализа, мытья посуды, для перегонныхъ кубовъ и пр. Потомъ обыкновенно имѣется комната для библіотеки, для коллекцій и пр. Обыкновенно здѣсь же находится аудиторія, гдѣ

читаются лекции по химии. При Л. непременно должен быть ледник. Обыкновенно часть лабораторного здания отводится под квартиры профессоров, лаборантов и служителей. Это представляет громадное удобство, ибо химические опыты часто длятся круглые сутки. Лабораторная мебель состоит из рабочих столов специального устройства (ф. 1, IV), столов обыкновенных, шкафов для хранения приборов, материалов, книг и разного рода табуретов, подставок, стульев. Рабочие столы делаются обыкновенно около 1½ арш. высоты, 1¼ арш. ширины и от 2-х до 4-х и больше аршин длины, имеют сверху ряд ящиков для рабочих инструментов (ножей, напильников, ножниц), для пробок и проч. и шкафики внизу—для крупных приборов, препаратов и проч. На столы находятся полочки для реактивов; к столу, проведен газ и вода. В благоустроенной Л. на столы имеют краны, дающие возможность сообщать приборы с разреженным пространством и резервуаром сжатого воздуха. Рядом со столами устраивается обыкновенно сточная раковина. Освещение бывает газовое и электрическое. В русских Л. вообще не принимается никакой особой платы за пользование всеми лабораторными удобствами (материалами, приборами и пр.). В этом отношении мы имеем громадное преимущество предъ иностранными Л., где, вообще, химическое образование стоит дорого.

Лабораторная техника.—Здесь подразумевается знакомство с лабораторными приборами, обычными манипуляциями и теми общими приемами, которыми пользуются при химических исследованиях. *Лабораторная утварь.* В лабораторном имуществе выделяющееся место занимает стеклянная химическая посуда и, вообще, стеклянные приборы; форма их крайне разнообразна, как это видно из табл. I, II и III. Одна часть посуды делается из тонкого, равномерного стекла и служит для нагревания (напр. стаканы, колбы и пр.), другая же не выносит резких изменений температуры и служит, напр., для хранения реактивов, препаратов и др. цѣлей. Стекло, идущее на химические приборы, должно, вообще, отличаться малой изменчивостью от действия химических реагентов (воды, кислот, щелочей и пр.), потому все предметы при изготовлении должны быть медленно и равномерно охлаждены, иначе стекло будет легко давать трещины (см. Стекло). Для очистки грязной химической посуды прежде всего прибѣгают къ промывкѣ водой, когда удаляют вещества, въ ней растворимыя. Смотря по степени загрязнения, берется обыкновенная вода или дистиллированная, холодная или горячая. Вещества, нерастворимыя въ водѣ, удаляются часто механическим путем, напр. пробирки, конические колбы, при помощи щеток (ф. 36, I) трубки—бумагой, нагнутой на длинную деревянную палочку, конец которой утыканъ короткими металлическими шпильками, чтобы бумага не сползала съ палочки; колбы, реторты и пр. очищаются *взбалтываніемъ* въ водой, въ которую кладут

кочки фильтровальной бумаги. Во многих случаях вещества минеральныя удаляются действиемъ кислотъ соляной или азотной, или щелочами. Труднѣе всего очистка посуды от органическихъ веществъ. Ихъ разлагаютъ кипяченіемъ съ крѣпкой азотной кислотой, царской водкой или нагреваніемъ съ хромовой смѣсью (растворъ $K^2Cr^{2}O^7$ въ сѣрной кислотѣ). Въ другихъ случаяхъ берутся какіе либо растворители: спиртъ, эфиръ, сѣроуглеродъ и проч. Чтобы высушить внутри мокрую посуду, когда этого нельзя достигнуть вытираніемъ полотенцемъ или фильтровальной бумагой, ее при нагреваніи продуваютъ воздухомъ съ помощью стеклянной трубки, соединенной съ мѣхомъ пальнаго стола (см. ниже) или съ дующимъ водянымъ насосомъ (см. ниже). Чтобы ускорить высушивание, посуду ополаскиваютъ спиртомъ, который испаряется легче воды. Иногда послѣ спирта ополаскиваютъ эфиромъ; тогда высушивание идетъ еще быстрее. Изъ фарфоровой посуды чаще всего употребляютъ чашки для выпариванія разнообразной формы; обыкновенно ихъ дѣлаютъ съ носиками, чтобы удобнѣе было выливать изъ нихъ жидкости. Чашки покрыты глазурью обыкновенно только съ внутренней стороны и съ краевъ. Онѣ должны быть тонки, въ особенности у дна, и равномерной толщины. Кроме чашекъ употребляются фарфоровыя тигли для прокалыванія (фиг. 10, I), съ крышками; тонкость и равномерность стѣнокъ здѣсь еще болѣе важны, чѣмъ для чашекъ, такъ какъ онѣ должны выносить болѣе значительныя перемены температуры. Изъ фарфора дѣлаются также *стучки* и *песты* для растиранія не особенно твердыхъ веществъ (ф. 24, I). Для очень высокихъ температуръ примѣняются также тигли и реторты изъ гессенской глины. Изрѣдка примѣняются фарфоровыя трубки, воронки, ложечки и пр. Металлическіе приборы тоже весьма разнообразны; таковы чашки и тигли изъ серебра, напр., для выпариванія щелочей, и платины. Платиновая посуда имѣетъ особенно широкое примѣненіе, но она не пригодна для царской водки и вообще жидкостей, выделяющихъ хлоръ, для расплавленныхъ щелочей, дагѣ для прокалыванія окисей свинца, висмута и др. легко возобновляемыхъ металловъ, способныхъ сплавляться съ платиной, сѣрнистыхъ щелочей, веществъ, выделяющихъ фосфоръ. Уголь тоже образуетъ соединеніе съ платиной; при накалываніи въ свѣтящемся, восстановительномъ пламени газовой горѣлки платина дѣлается матовой, хрупкой и посуда изъ нея легко прогораетъ. Поверхность тигля или чашечки должна быть чиста и блестяща. Для чистки платиновой посуды прибѣгаютъ прежде всего къ действию химическихъ реагентовъ, напр. кипятятъ въ соляной или азотной кислотѣ, или дѣйствуютъ расплавленной кислотой сѣрнокаліевой солью. Если это не помогаетъ, трутъ асбестомъ, который снимаетъ ничтожный слой платины, не дѣлая царапинъ. Въ большомъ ходу въ Л. платиновыя пластинки и проволока для различнаго испытанія при прокалываніи и различной формы ложечки и лопаточки (такъ наз. шпатели). Для поддержки пещекъ во время опытовъ и вообще для за-

крѣпленія въ известномъ положеніи различныхъ приборовъ въ Л. употребляются подставки, *шпатель*, самой разнообразной формы, начиная отъ простыхъ четырехугольныхъ деревянныхъ брусковъ до такихъ приборовъ какъ универсальный штативъ Вунзена (фиг. 20, III). Последний состоитъ изъ тяжелой желѣзной доски *a* съ вертикальнымъ желѣзнымъ стержнемъ. На стержнѣ находятся различныя величины кольца *g*, *h*, *i* для помѣщенія чашекъ, колецъ, воронокъ и такъ наз. зажимы или лапки (родъ винтовыхъ клещей), для укрѣпленія колецъ, стоящихъ на кольцахъ, трубокъ и пр. Какъ кольца, такъ и лапки укрѣпляются при помощи винтовъ въ желаемомъ положеніи въ особаго рода зажимахъ *o*, которые могутъ перемѣщаться по стержню вверхъ и внизъ и вращаться вокругъ него въ горизонт. плоскости. На штативѣ бываетъ два сорта лапокъ, одніе небольшія *k*, *l*, *m*, двѣ трубокъ, колецъ, другія — для закрѣпленія хондильниковъ *n*. Въ лапкѣ въ сочлененіи находится спиральная пружина, которая раздвигаетъ ее, когда нажимной винтъ ослабленъ; это облегчаетъ вниманіе зажатыхъ предметовъ. Чтобы не раздвигать послѣднихъ при зажиманіи, на лапки, въ соответственныхъ мѣстахъ, наклеиваются пробковыя вставки или наклеивается каучукъ. Для сверленія дыръ въ пробкахъ употребляютъ такъ наз. *робочныя сверла* (ф. 28, I). Это серія латунныхъ трубокъ различнаго діаметра, съ острыми краями на одномъ концѣ; на другомъ концѣ въ стѣнкахъ находятся одна противъ другой двѣ дырочки, черезъ которыя продвѣвается металлическій стержень, чтобы удобнѣе вращать трубку діаметра, ставить его вертикально на пробку и вращать, осторожно нажимая. Если края сверла хорошо отточены и сверло не нажимается сильно, получается дыра съ ровной поверхностью; въ противномъ случаѣ ее приходится выравнивать круглымъ напильникомъ. Чтобы сдѣлать дыру въ каучуковой пробкѣ, сверло время отъ времени погружаютъ въ растворъ ѣдкаго натра или кали. Для точки свергъ служатъ особый ножъ (фиг. 15, I) или же пользуются обыкновеннымъ напильникомъ. Пробки должны быть мягки, иначе они не будутъ прилегать хорошо къ стѣнкамъ горлышка сосуда. Чтобы достигнуть этого, лучше всего помѣять ихъ при помощи деревяннаго *жола*. Онъ состоитъ изъ двухъ прочныхъ деревянныхъ брусковъ, съ выемками для пробокъ различнаго діаметра. Бруски соединены шарниромъ. Пробки обжимаютъ постепенно и не очень сильно, чтобы не раздавить. Чтобы брать накаленные предметы употребляютъ стальные *щипцы* (ф. 16, I); концы ихъ покрыты иногда платиной. Это удобно, напр., для платиновыхъ тиглей, чашекъ и пр. Для зажиманія каучуковыхъ трубокъ употребляютъ винтовые, пружинные и др. зажимы (фиг. 14, 38, 37, I). Необходимую принадлежность лабораторнаго имущества составляютъ ножи для обрѣзыванія пробокъ и пр., ножницы, напильники и наборъ обычныхъ столярныхъ и слесарныхъ инструментовъ. Въ Л. для нагреванія пользуются обыкновенно

свѣтлымъ газомъ. Служація для этой цѣли горѣлки представляютъ большое разнообразіе. Всѣ онѣ, однако, устроены съ такимъ расчетомъ, чтобы свѣтильный газъ смѣшивался предвѣтельно внутри горѣлки съ достаточнымъ количествомъ воздуха и, сгорая, развивалъ наибольшее количество тепла. Обыкновенно употребляется различнымъ образомъ видоизмѣненная, бунзеновская, горѣлка. Въ простѣйшей формѣ (фиг. 20, I) она состоитъ изъ подставки, въ которой прикрѣплена колѣнчатая трубка; горизонтальное колѣно служитъ для притока газа, а вертикальное имѣетъ узкое отверстіе для его выхода. Сюда привинчивается трубка пошире съ двумя боковыми отверстіями внизу на уровнѣ выхода газа: черезъ нихъ входитъ воздухъ, нужный для полноты горѣнія. Горѣлка соединяется съ газовымъ краномъ при помощи каучуковой трубки. Если открытъ кранъ, то газъ будетъ выходить изъ отверстія въ трубку и, смѣшиваясь въ ней съ воздухомъ, при выходѣ изъ горѣлки при зажиганіи будетъ горѣть безсвѣтнымъ пламенемъ. Разсматривая пламя бунзеновской горѣлки, можно ясно замѣтить въ немъ два конуса: внутренній болѣе темный и наружный болѣе прозрачный. Когда горѣние не совсемъ полное, на вершинѣ темнаго конуса появляется блѣдый, свѣтящійся язычекъ. Во внутреннемъ конусѣ, гдѣ горѣние только начинается, температура невысока и эта часть пламени обладаетъ восстанавливающей способностью, въ особенности вышеуказанный свѣтящійся язычекъ. Въ наружномъ конусѣ, гдѣ процессъ горѣнія въ полномъ ходу, устанавливается наибольшая температура, именно внутри его, примѣрно на разстояніи $\frac{1}{2}$ высоты пламени отъ низа. Ближе къ краямъ и къ вершинѣ температура его нѣсколько ниже, благодаря вліянію окружающаго воздуха, но за то здѣсь появляется способность къ окислительнымъ реакціямъ. Правильность горѣнія въ бунзеновской горѣлкѣ зависитъ отъ пропорціи между газомъ и воздухомъ, входящимъ черезъ отверстія. Если воздуха мало, пламя становится свѣтящимся и невысокой температуры; когда его много, внутри горѣлки образуется взрывчатая смѣсь, которая при зажиганіи воспламеняется, и газъ начинаетъ горѣть внутри горѣлки; наружное пламя становится узкимъ, появляется запахъ ацетилена, вслѣдствіе неполнаго горѣнія газа; горѣлка накаливается, такъ что надѣтая на нее каучуковая трубка размякчается и можетъ дать трещину и затѣмъ загорѣться. На горѣлкахъ обыкновенно въ нижней части находится подвижной барабанъ съ отверстіями, вращеніемъ котораго регулируется притокъ воздуха въ горѣлку. Притокъ газа регулируется краномъ газопровода. Бунзеновскія горѣлки дѣлаются также съ тремя, пятью и болѣе трубками, съ цѣлю увеличенія размѣровъ пламени (фиг. 17, I). Въ другихъ горѣлкахъ одновременно измѣняется притокъ газа и воздуха, напр. въ горѣлкѣ Финкенера (ф. 19, I). Для полученія той или другой формы пламени измѣняется устройство верхней части горѣлки (ф. 18, I). Напр., на трубку надѣвается не большой барабанъ съ боковыми отверстіями, и тогда получается пламя въ формѣ розетки, или при помощи насадки

со щелью получается плоское пламя; иногда на концы надевается сѣтка и пр. Чтобы пламя горѣлки не колебалось отъ движенія воздуха, надевается желѣзный копчачекъ, помѣщающійся на крестовинѣ, которая можетъ подниматься или опускаться по винтовой нарезкѣ на трубкѣ горѣлки (ф. 19, I). Для полученія очень высокихъ температуръ существуетъ такъ наз. паяльная лампа. Она служитъ для прокаливанія и для работы со стекломъ и состоитъ изъ двухъ концентрическихъ трубокъ (фиг. 21, I). Наружная, при помощи крана, соединена съ газопроводомъ, а внутренняя—съ воздуходушнымъ мѣхомъ, приводимымъ въ движеніе ногой (фиг. 50, I), или воздуходушнымъ насосомъ (см. ниже). Для полученія пламени различной величины мѣняется отверстие, черезъ которое вдувается воздухъ; это достигается тѣмъ, что на конецъ трубки навинчиваются небольшіе конусы *a* съ каналами различной ширины. Каналъ конуса долженъ быть совершенно прямой и приходится противъ центра отверстия наружной трубки; иначе не получится длиннаго тонкаго пламени, которое нужно для работы со стекломъ, или оно будетъ идти вкось. Горѣлка укрѣплена на подножкѣ обыкновенно при помощи шаровыхъ шарнировъ *S*, которые даютъ возможность вращать ее по всѣмъ направленіямъ. Для удобства при работѣ со стекломъ, паяльная лампа помѣщается на особомъ, такъ наз. паяльномъ стогѣ, съ этажеркою для стеклянныхъ трубокъ и ящичками для напильниковъ, ножа для разрыванія трубокъ и др. принадлежностей стеклодѣлія. При отсутствіи свѣтлага газа можно примѣнять различныя спиртовыя, бензиновыя и керосиновыя лампы, горящія безпѣтными пламенемъ. Значительная доля лабораторнаго имущества состоитъ изъ разнаго рода печей, водяныхъ и воздушныхъ бань и пр. (см. ниже). Въ качествѣ *дегидрателей*, напр. для перегнѣванія, вакалыванія и пр., въ Л. часто пользуются водяными турбинами. На фиг. 10, III помѣщена турбина Рабе. Здѣсь въ круглой коробкѣ (справа) находится колесо съ лопастями, въ которыя ударяетъ струя воды, входящая въ коробку черезъ трубку *a* и выходящая черезъ трубку *b*. Движеніе колеса передается различнымъ приборамъ обычнымъ способомъ. Очень удобны электрическіе двигатели, напр. Марселя Денре.

Въ заключеніе остановимся на описаніи ртутныхъ и водяныхъ насосовъ, которые играютъ большую роль какъ при работѣ съ газами, такъ и при разныхъ химическихъ операціяхъ. Наибольшее распространеніе имѣютъ водяные насосы. Ихъ множество системъ. Очень удобенъ насосъ Альверня (ф. 44, I). Онъ состоитъ изъ стекляннй трубки, въ которой впаиваны два колуса, одинъ надъ другимъ. Конецъ трубки *E* соединенъ съ водопроводомъ, а припаянная къ ней боковая трубочка *A*—съ приборомъ, откуда выкачивается воздухъ. Отверстіе *a* около 1—2 мм. въ диаметръ. Выходящая изъ *a* струя воды входитъ въ отверстие *b* нижняго конуса и увлекаетъ съ собою воздухъ, который выталкивается наружу. Расстояніе между вершинами конусовъ и величина отверстій *a* и *b* должны быть строго опредѣлены. Такъ какъ при разрѣженіи вѣдншій воздухъ стремится прорвать-

ся въ насосъ черезъ нижнее отверстие *D*, то его или погружаютъ въ воду, или на него надеваютъ каучуковую трубку, которая при дѣйствіи насоса всегда заполнена водой. Предѣлъ разрѣженія, достигаемый водянымъ насосомъ, опредѣляется давлениемъ водяного пара при данныхъ условіяхъ; но напоръ воды долженъ быть не менѣе 10—11 м. водяного столба. Чтобы слѣдить за ходомъ разрѣженія, насосъ соединяется съ манометромъ. Когда кончаютъ разрѣженіе, то, прежде чѣмъ закрыть водопроводный кранъ, нужно отдѣлѣть приборъ, изъ котораго выкачиваютъ воздухъ; иначе въ него будетъ переброшена атмосфернымъ давлениемъ вода изъ насоса. Съ этой же цѣлью, на случай уменьшенія напора воды въ водопроводѣ, между приборомъ и насосомъ ставится склянка съ предохранительнымъ клапаномъ. Во избѣжаніе поломокъ насосъ вставляется въ металлическую оправу. Такого рода водяной насосъ можетъ служить одновременно и воздуходушнымъ насосомъ. Для этого при немъ устраивается закрытая коробка, въ которую вталкивается забираемый имъ воздухъ и въ ней сжимается напоромъ воды. Если выпускать изъ коробки воздухъ такъ, чтобы установилось равновѣсіе между приходомъ и расходомъ, то будемъ имѣть постоянную струю воздуха. На ф. 16, III изображенъ одинъ изъ такихъ насосовъ съ двумя манометрами; одинъ указываетъ степень разрѣженія въ приборѣ, а другой—давленіе воздуха въ коробкѣ. Изъ ртутныхъ насосовъ наиболѣе простъ по конструкціи насосъ Менделѣева (ф. 1, III). Онъ состоитъ изъ длинной (ок. м.) стекляннй трубки, кончающейся ялпевиднымъ вдутиемъ; къ ней припаяны двѣ трубочки: одна (болѣе 760 мм.) соединяется съ приборомъ для выкачиванія воздуха, а другая погружена въ ртуть при *g*. Врезервуаръ съ ртутью, соединяющійся съ *a* толстымъ, оплетеннымъ тканью каучукомъ. Выкачиваніе идетъ такимъ образомъ. Если поднять *B*, ртуть, поднимаясь въ *b*, вытѣснитъ изъ ялца воздухъ черезъ трубочку *c*. Когда она начнетъ выливаться черезъ *c*, *B* опускаютъ, и тогда въ образовавшееся разрѣженное пространство начнетъ входить воздухъ изъ нашего прибора. Если вновь поднять *B*, ртуть, дошедши до *h*, войдетъ въ трубочку *h* и поднимется на нѣкоторую высоту; ялцеобразное пространство будетъ тогда отдѣлено отъ прибора, и ртуть при дальнѣйшемъ поднятіи снова вытѣснитъ воздухъ черезъ *c*. При новомъ опусканіи *B* воздухъ снова наполнитъ насосъ и т. д. Этотъ насосъ хорошъ въ томъ отношеніи, что въ немъ нѣтъ ни одного крана. Также удобенъ насосъ Шпренгеля, напрымѣръ въ конструкціи Альверня; здѣсь постоянно капля за каплей падаетъ въ длинную капиллярную трубку ртуть; промежутки между каплями являются наполненными воздухомъ, который и выталкивается вонъ изъ прибора. Насосъ Гейслера (фиг. 8, III) сложенъ по конструкции и имѣетъ множество крановъ, которые всѣ должны быть очень хорошо пришлифованы. Сосудъ съ ртутью *A* поднимается и опускается на блокахъ. Когда онъ опущенъ, въ *B* образуется пустота, въ которую входить выкачиваемый газъ черезъ кранъ. Передъ тѣмъ какъ поднять *A* этотъ кранъ закрывается. Поднявъ *A*, вы-

SECRET

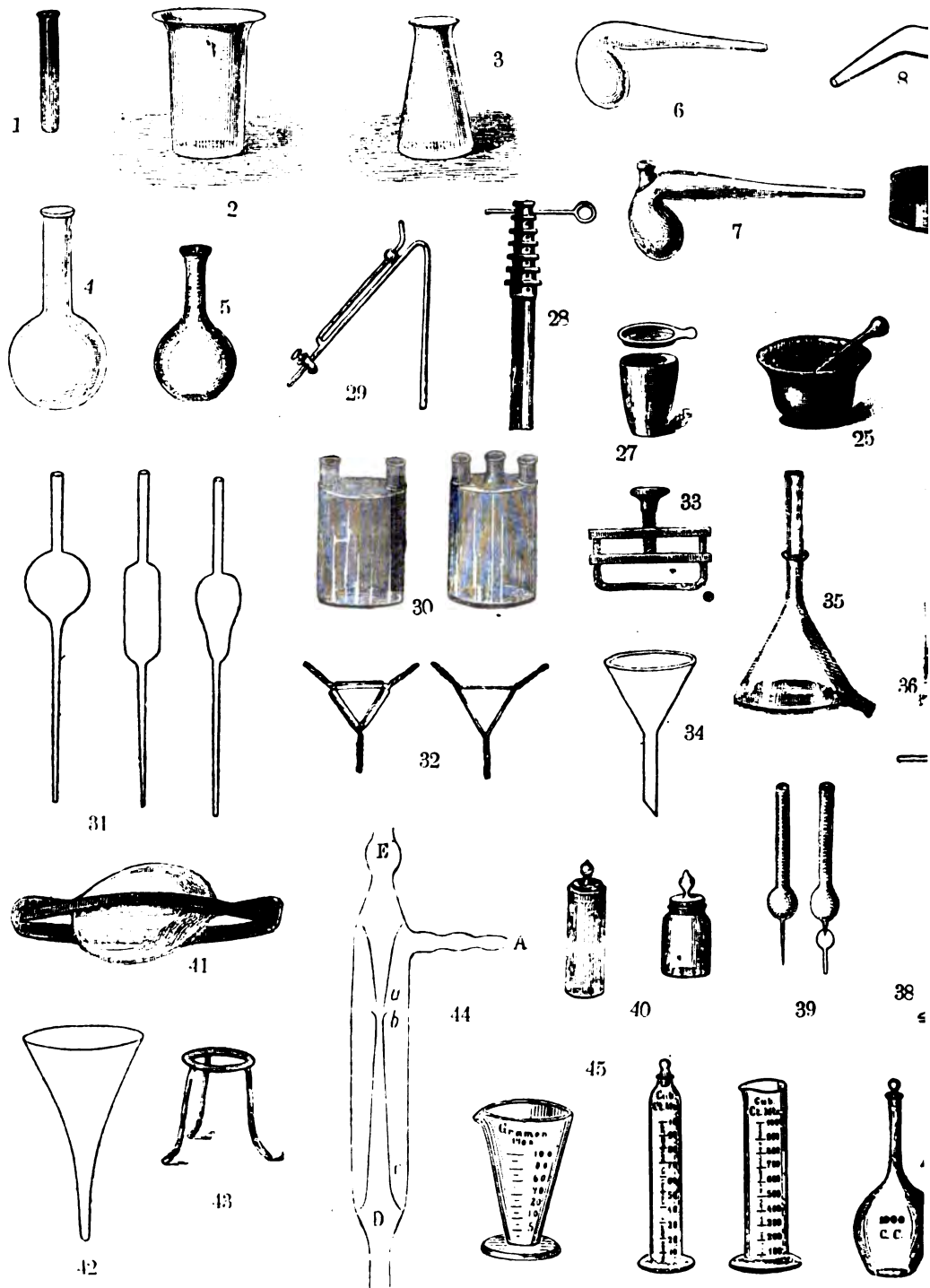

1. Пробирка. 2. Стаканъ. 3. Колба коническая. 4. Баллонъ. 5. Колба. 6 и 7. Реторты. 8. Аллонжъ. 9. Агатовая. 10. Стекло. 11. Стекло. 12. Стекло. 13. Треножникъ. 14. Водяно-воздушный насосъ Альверья. 15. Ножъ для точки сверль. 16. Тигельные шипцы. 17. Тройная горѣлка Бунзена. 18. Насосъ для газа. 19. Кали аппараты Гейслера. 20. Ступка фарфоровая. 21. Ступка желѣзная. 22. Стекло. 23. Стекло. 24. Стекло. 25. Стекло. 26. Стекло. 27. Стекло. 28. Стекло. 29. Стекло. 30. Стекло. 31. Пипетки. 32. Триуگونники для тиглей. 33. Воронка съ угломъ 60°. 34. Воронка съ угломъ 45°. 35. Воронка В. Мейера. 36. Щетка для тиглей. 37. Стекло. 38. Стекло. 39. Стекло. 40. Стекло. 41. Стекло. 42. Стекло. 43. Стекло. 44. Стекло. 45. Стекло. 46. Стекло. 47. Стекло. 48. Стекло. 49. Стекло. 50. Стекло.

ЧЕСКАЯ. I.

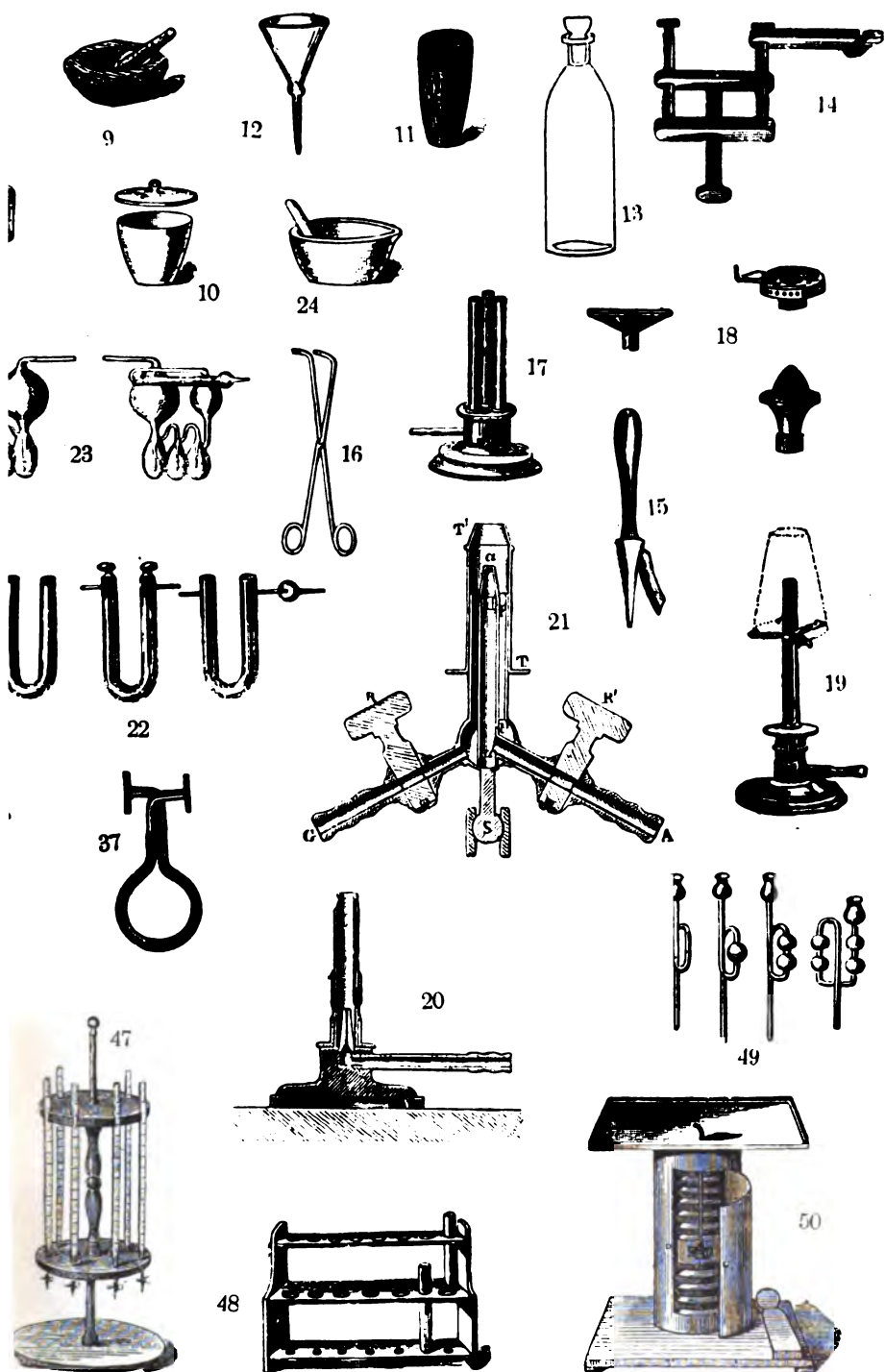

Тигель фарфоровый. 11. Тигель гессенский. 12. Воронки съ шарикомъ. 13. Реактивная склянка. 14. эблехъ. 19. Сидълка Финкенега. 20. Горѣлка Бунзена. 21. Паяльная лампа. 22 и 29. Трубки для по-
 атръ. 27. Платиновый тигель. 28. Наборъ пробочныхъ сверлъ. 29. Сифонъ. 30. Вульфовы склянки.
 обирокъ. 38. Склянка Дресслера. 40. Склянка для взвѣшанія. 41. Часовья стекла съ зажимомъ.
 7. Штативъ для бикретоу. 48. Штативъ для пробирокъ. 49. Предохранительныя воронки Вельтера.



ЛАБОРАТОРІЯ

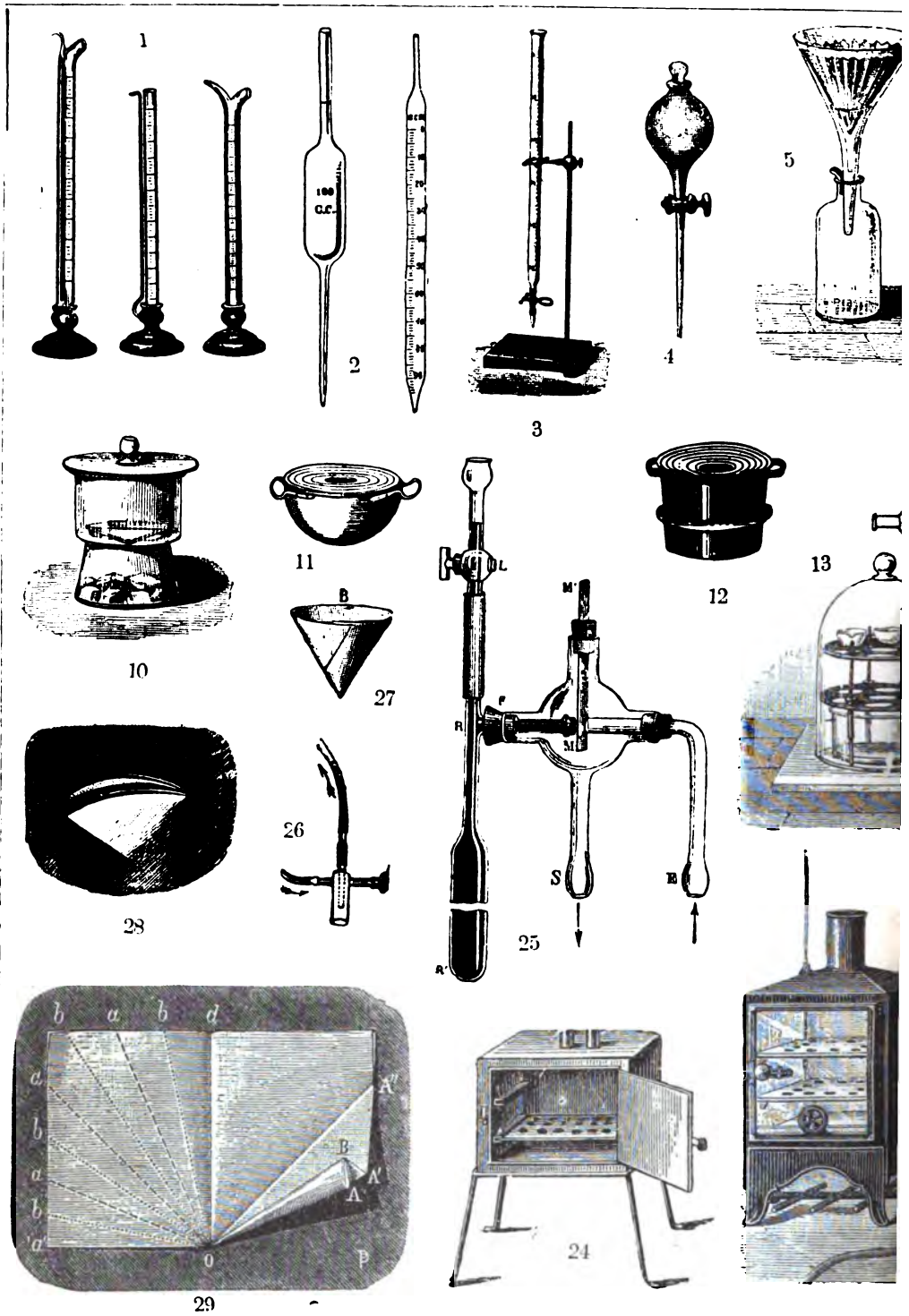

1 и 3. Бюретки. 2. Градуированныя пипетки. 4. Раздѣлительная воронка. 5. Фильтровое через плоскый гюльаторъ температуры Рейхарта. 10, 13, 14 и 22. Эксикаторы. 11, 12 и 16. Водяныя бани. 17. Спиральный ход регонка изъ реторты. 23 и 24. Воздушныя бани. 25. Регуляторъ Шлезинга. 26. Водяной реж

ХИМИЧЕСКАЯ II.

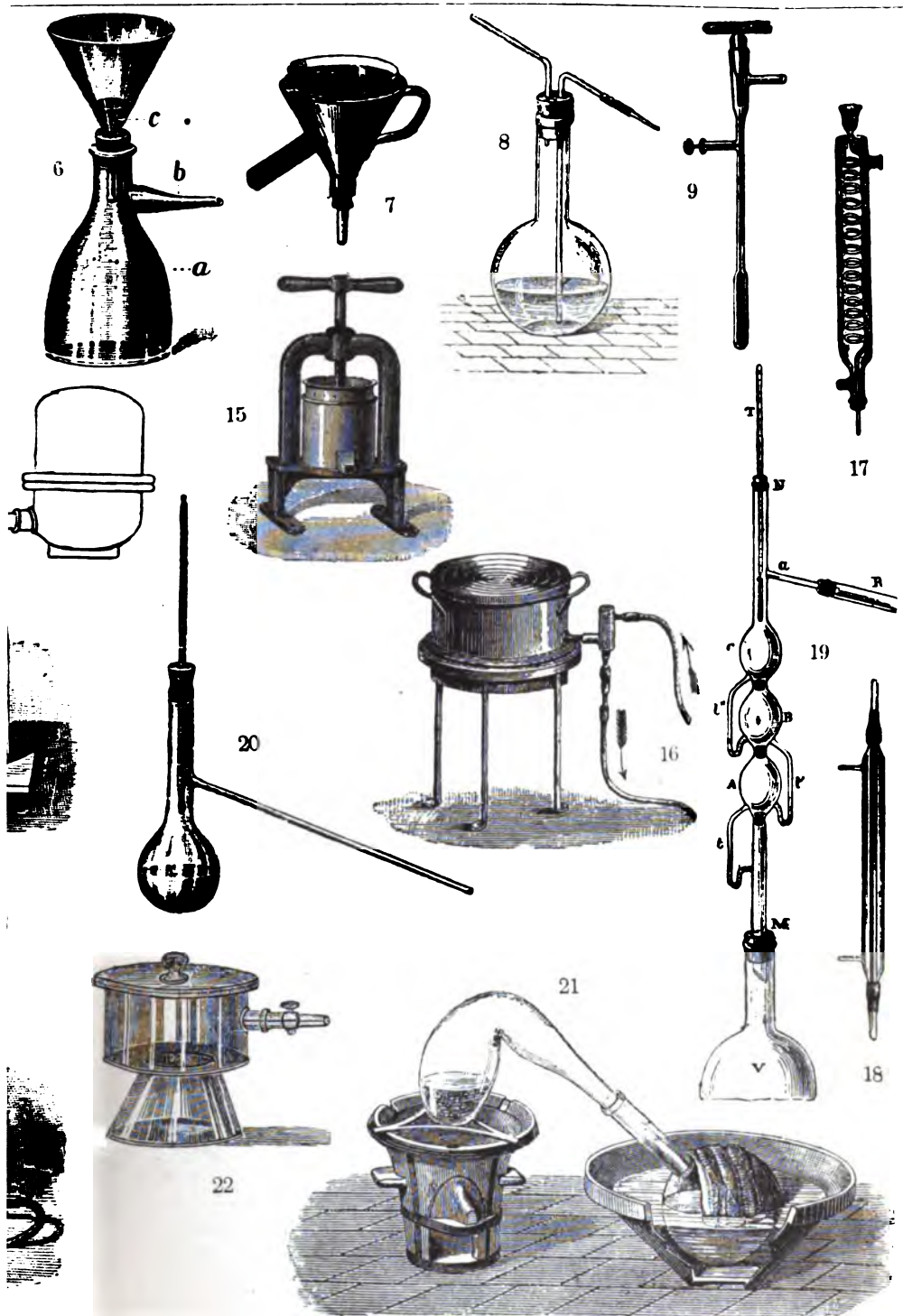

6. Фильтрование съ отсасываніемъ. 7. Воронка для фильтрованія съ нагреваніемъ. 8. Промывалка. 9. Рельникъ. 18. Холодильникъ. Либиха. 19. Дефлегматоръ Лебеля-Геннингера. 20. Баллонъ для перегонки. 21. Шеръ для бая. 27. Платиновый конусъ. 28. Гладкій фильтръ. 29. Складываніе слоенаго фильтра.

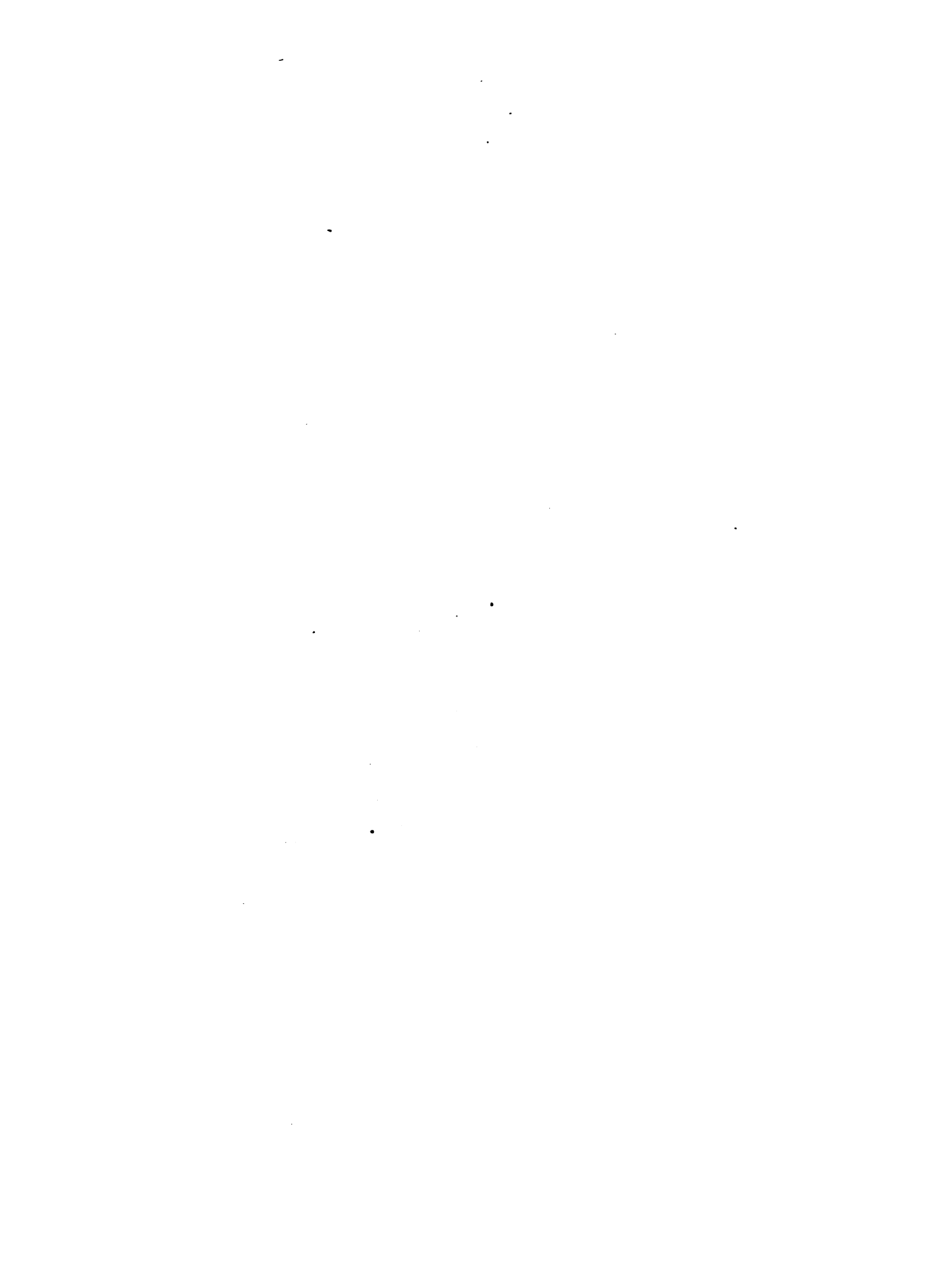

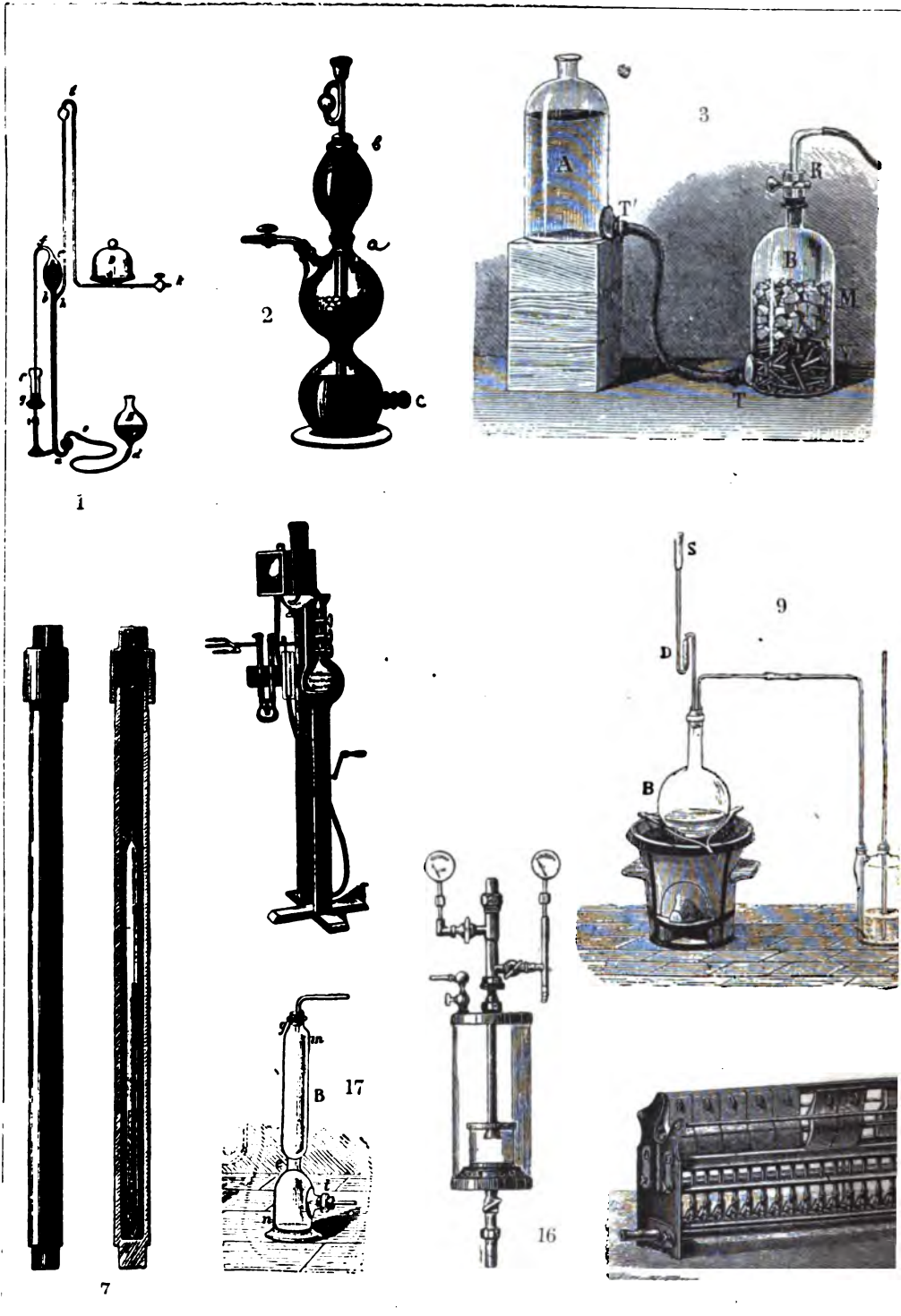

1. Ртутный насос Менгелъевъ. 2. Аппаратъ Киппа. 3. Аппаратъ С. К. Девиля. 4. Экстрактёръ Соколета-ниемъ. 7. Муфта для запаивающихъ трубокъ. 8 Ртутный насосъ Гейслера. 9. Приборъ для добыванія газовъ. Мейера для запаивающихъ трубокъ. 15. Печь для органическаго анализа. 16. Дующій насосъ Минке. 17.

Брокгаузъ и Ефронъ, „Энцикл. Слов.“.

ИЧЕСКАЯ Ш.

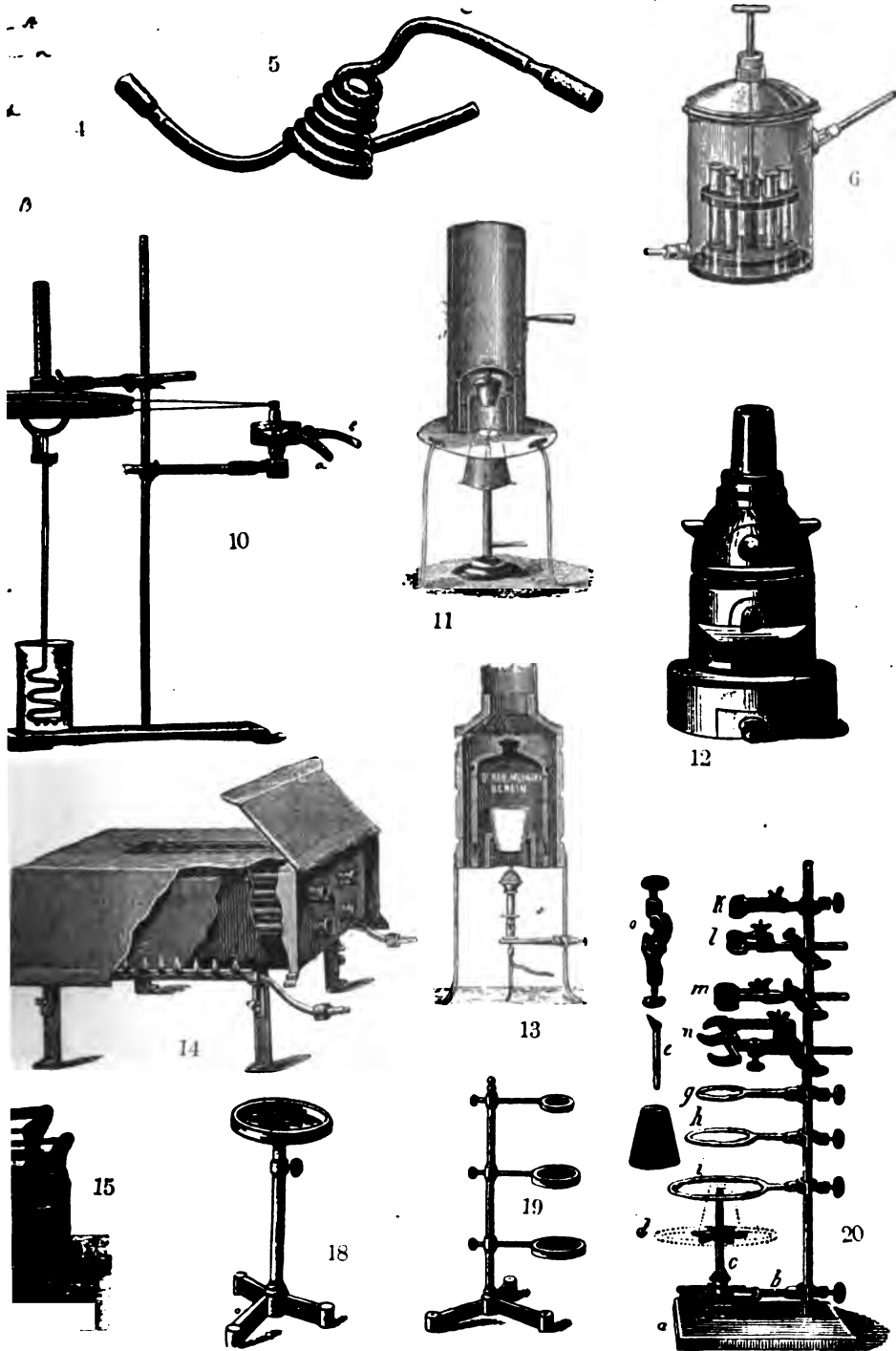

для перегривания пара. 6. Прибор Горбова и Кесслера для перегонки под уменьшенным давлением Рабе. 11. Печь Гемпеля. 12. Шамотовая печь калильная. 13. Печь Мюнке. 14. Печь Лотара для сушки газов. 18. Подставка. 19. Штатив для вронков. 20. Универсальный штатив Бунзена.



ЛАБОРАТОРІЯ ХИМИЧЕСКАЯ. IV.



1 Рабочій столъ для четырехъ лицъ въ химической лабораторіи лейпцигскаго университета.



2 Общій видъ рабочей комнаты въ химической лабораторіи лейпцигскаго университета.

твѣняютъ весь находящійся въ *B* газъ черезъ трубку, открывъ краны; потомъ ихъ закрываютъ, *A* опускаютъ и открываютъ снова первый кранъ и т. д.

Операции. Определе́ние вѣса играетъ важнѣйшую роль въ лабораторной практикѣ. Въ *L* употребляются обыкновенно два сорта вѣсовъ; одни для точнаго взвѣшивания, другіе для приближительнаго; также имѣется и два сорта разновѣсокъ. Что касается обращенія съ вѣсами, ихъ установкѣ и пр. см. Вѣсы. Точные вѣсы должны помѣщаться въ *L* въ особой комнатѣ (см. выше). Вещества, назначенныя для взвѣшивания, никогда не кладутся прямо въ чашки вѣсовъ (въ особенности точныхъ), а помѣщаются въ какомъ либо сосудѣ; при точномъ взвѣшиваніи твердыхъ тѣлъ, притягивающихся, напр., влагу, часто примѣняютъ часовыя стекла съ шлифованными краями. Стекла плотно прижимаются одно къ другому особой пружиной. Это небольшая тонкая латунная пластинка, въ которой по длинѣ прогнаны двѣ параллельныя щели (ф. 41, I). Въ другихъ случаяхъ для взвѣшивания примѣняются легкіе флакончики съ пришлифованной пробкой (ф. 40, I); иногда вещество отвѣшивается въ запаянной трубкѣ и пр. То же и относительно жидкостей. Для определе́нія объема жидкостей существуютъ измѣрительныя колбы, цилиндры, пипетки и бюретки. Измѣрительныя колбы (ф. 46, I) бываютъ емкостью отъ 50 куб. см. до 2 литровъ при 0°, 15° или 17¹/₂°; на шейкѣ ихъ находится черта, указывающая положеніе уровня жидкости при измѣреніи (обыкновенно смотрятъ, чтобы нижній край мениска совпадалъ съ чертой, когда лучъ зрѣнія идетъ горизонтально). При выливаніи всегда часть жидкости остается, между тѣмъ иногда желательнo знать выливаемый объемъ жидкости. Тогда, принимая въ расчетъ объемъ остающейся жидкости, на шейкѣ сосуда дѣлается другая черта, нѣсколько выше прежней; этого рода поправка, конечно, мало точна, такъ какъ объемъ остающейся на стѣнкахъ жидкости зависитъ отъ многихъ причинъ (чистоты стѣнокъ, подвижности жидкости и пр.), но если измѣренія ведутся въ тѣхъ же условіяхъ, какъ и при установкѣ этой поправки, то ошибка можетъ быть ничтожна. Нѣкоторые измѣрительныя колбы прямо назначены, чтобы только давать извѣстный объемъ жидкости при выливаніи, емкость ихъ до черты тогда остается неизвѣстной. На это должно всегда обращать вниманіе. Пипетки (ф. 2, II) и бюретки (ф. 1, 3, II) должны давать извѣстный объемъ жидкости только при выливаніи. Цилиндры и мензурки (ф. 45, I) служатъ для грубыхъ измѣреній (подр. см. Объемный анализъ). Въ *L* всегда имѣются приборы для определе́нія различныхъ физическихъ свойствъ, напр. удѣльнаго вѣса, плотности пара, электропроводности и пр.

Измельченіе вещества предпринимается для ускоренія реакцій, напр. при раствореніи, сплавленіи, для полученія болѣе или менѣе однородныхъ смѣсей и пр., или когда нужно брать среднюю пробу при анализѣ неоднороднаго тѣла. Для веществъ нехрупкихъ примѣняются ножи, ножницы и др. рѣзущіе инструменты или напильники. Для грубого измель-

ченія хрупкихъ тѣлъ служатъ молотокъ или обыкновенныя металлическія ступки (ф. 25, I), для болѣе деликатнаго — ступки фарфоровыя и стеклянныя. Для веществъ твердыхъ, царапающихъ фарфоръ, вслѣдствіе чего частички его могутъ примѣшаться къ нимъ при растираніи, употребляютъ агатовыя ступки (ф. 9, I), напр. для силикатовъ при ихъ анализѣ. При этомъ для предварительнаго грубого измельченія примѣняютъ стальную ступку Абиха. Она состоитъ изъ полого цилиндра, открытаго съ обѣихъ концовъ. Въ немъ движется съ небольшимъ треніемъ стальной пестикъ, нижній конецъ котораго нѣсколько выступаетъ. Цилиндръ входитъ въ стальную подставку, къ которой прижимается особой гайкой. Силикатъ кладется подъ пестикъ и дробится ударомъ молотка. **Раствореніе** твердыхъ тѣлъ или жидкостей производится въ колбахъ, баллонахъ, стаканахъ и пр., смотря по условіямъ и удобству; ведется оно съ нагреваніемъ или безъ него. Когда при раствореніи выделяются газы и хотая избежать потери отъ разбрызгиванія (напр. при анализѣ), колбу или баллонъ нѣсколько наклоняютъ на бокъ; если употребляется стаканъ, его закрываютъ болѣе широкимъ часовымъ стекломъ. Нагрѣваніе, перемѣшиваніе и предварительное измельченіе вещества ускорять раствореніе. Когда раствореніе идетъ очень медленно и требуется продолжительное забалтываніе, большую пользу можетъ оказать водяной двигатель. Относительно растворенія газовъ см. ниже.

Громадное большинство лабораторныхъ операций сводится къ рѣшенію слѣдующихъ задачъ: 1) отдѣленіе жидкости отъ находящагося въ ней твердаго тѣла; 2) раздѣленіе жидкостей, не смѣшивающихся между собой; 3) раздѣленіе на составныя части растворовъ жидкостей или твердыхъ тѣлъ въ жидкостяхъ и 4) раздѣленіе смѣсей твердыхъ веществъ. Рѣшеніе двухъ первыхъ задачъ достигается главнымъ образомъ *декантацией* и *фильтрованіемъ* въ связи съ *промываніемъ* и *высушиваніемъ*. Значительная часть манипуляцій аналитической химіи сводится къ этимъ простѣйшимъ операціямъ. *Декантацией* назыв. удаленіе жидкости *сливомъ* и *выливаніемъ*. Разсмотримъ прежде всего тотъ случай, когда имѣется жидкость, содержащая твердое тѣло, и ихъ нужно собрать отдѣльно безъ потери—случай, обыкновенный при анализѣ. Обыкновенно твердое тѣло, будучи тяжелѣе жидкости, собирается на днѣ сосуда. Если оно находится въ взмученномъ состояніи, прежде всего даютъ мутной жидкости отстояться. Отстаиваніе жидкости зависитъ отъ многихъ причинъ и вообще требуетъ времени; иногда оно можетъ тануться мѣсяцами. Во многихъ случаяхъ здѣсь помогаетъ нагрѣваніе. Не говоря уже о томъ, что сама химическая реакція, результатомъ которой является выдѣленіе твердаго тѣла въ жидкости, при нагрѣваніи можетъ кончиться скорѣе, температура можетъ вліять на свойства самаго осадка; послѣдній часто сгущивается, уплотняется (дегидратируясь, переходя изъ аморфнаго состоянія въ кристаллическое и пр.). Температура измѣняетъ также вязкость самой жидкости и тѣмъ облегчаетъ отсѣданіе. Скучи-

ванію осадка и отсѣданію его способствуетъ часто взбалтываніе жидкости. Въ иныхъ случаяхъ осажденію содѣйствуетъ прибавленіе къ жидкости нѣкоторыхъ веществъ. Отстаиваніе удобнѣе всего производить въ стаканѣ или конической колбѣ. Когда нужно собрать всю сливаемую жидкость до послѣдней капли, декантацию производить при помощи чистой стеклянной палочки, приставляя ее лѣвой рукой къ краю колбы (или стакана), находящейся въ правой рукѣ, и осторожно спускаютъ жидкость по палочкѣ въ подставленный сосудъ. При этомъ ни одна капля жидкости не потечетъ на наружные стѣнки колбы. Это зависитъ отъ капиллярности, для дѣйствія которой поверхность палочки по своему положенію находится въ болѣе благоприятныхъ условіяхъ, чѣмъ стѣнки колбы или стакана, особенно если края ихъ отогнуты кнаружи или снабжены носикомъ. Гдѣ это возможно, полезно, кроиь того, края сосуда (или носикъ) слегка смазать вазелиномъ или саломъ. Чтобы декантируемая жидкость не разбрызгивалась, нижній конецъ палочки прислоняютъ къ стѣнкѣ приемника и по ней уже заставляютъ дагѣ стекать жидкость. Всю жидкость удалить декантацией невозможно. Чтобы достигнуть этого, декантацию соединяютъ съ промываніемъ осадка; именно, къ нему прибавляютъ такой жидкости, которая растворяла бы пропитывающую его жидкость, не трогая его самого, напр. воды, если имѣютъ дѣло съ водными растворами солей, спиртъ, эфиръ и пр., и потомъ сливаютъ. Такъ какъ осадокъ иногда очень упорно удерживаетъ жидкость, въ средѣ которой образовался, то при промывкѣ необходимо всегда осадокъ хорошо взбалтывать, а иногда и каптатъ. Когда осадокъ отстоится, жидкость декантируютъ, къ осадку принимаютъ новую порцію жидкости, снова декантируютъ и т. д., при этомъ наблюдаютъ, чтобы не терялась жидкость, приставшая къ стеклянной палочкѣ. Съ каждымъ разомъ осадокъ будетъ содержать все меньше и меньше прежней жидкости, и, наконецъ, она будетъ совершенно вытѣснена новой, взятой для промыванія. Если послѣдняя такъ выбрана, что легко можетъ быть затѣмъ цѣлкомъ удалена изъ осадка нагреваніемъ безъ измѣненія его, то вопросъ о раздѣленіи жидкости и твердаго тѣла можетъ считаться рѣшеннымъ. Очень часто для декантации пользуются сифономъ (см.), когда не нужно большой тщательности. Очень удобенъ сифонъ (ф. 29, I). Если жидкости немного, ее можно отсосать ртомъ при помощи пипетки. Когда нужно раздѣлить двѣ жидкости, не смѣшивающіяся между собой, ихъ помѣщаютъ въ такъ наз. раздѣлительную воронку (ф. 4, II), цилиндрическую или въ видѣ шара, снабженную краномъ и пробкой (послѣднее на случай летучихъ жидкостей). Въ воронкѣ жидкости послѣ отстаиванія располагаются слоями. Если осторожно открыть кранъ, можно выпустить весь нижній слой. Когда смѣси немного, ее выливаютъ въ узкій сосудъ, напр. пробирку, берутъ маленькую съ оттянутымъ концомъ пипетку, надѣваютъ на нее каучуковую трубку и погружаютъ конецъ ея почти до границы слоевъ (когда, напр., хотятъ собрать верхній слой).

Взявъ въ ротъ каучукъ, начинаютъ осторожно всасывать. Когда слой собранъ, каучукъ зажимаютъ зубами или рукой и пипетку вынимаютъ. Если жидкости, которую хотятъ собрать, очень мало, напр. нѣсколько капель, крѣпясь прибавляютъ какой либо летучей жидкости, которая растворяетъ только одну эту находящуюся въ маломъ количествѣ жидкость, не трогая другой, и раздѣляютъ жидкости по вышеуказанному. Испаривъ растворъ, получаютъ искомую жидкость. Пріемъ этотъ аналогиченъ удаленію послѣднихъ слѣдовъ жидкости изъ осадка промываніемъ.

Фильтрованіе примѣняется для отдѣленія твердаго тѣла отъ жидкости; раздѣленіе достигается здѣсь при помощи пористыхъ тѣлъ, которыя являютъся проницаемыми для жидкости, но задерживаютъ плавающія въ ней частицы твердаго тѣла. Для фильтрованія могутъ служить: полотно, бумага, азбестъ, вата, песокъ, уголь и пр. Чаще всего употребляется чистая пропускная бумага, достаточно прочная, плотная и равномерной толщины. Бумага, которая употребляется при аналитическихъ работахъ, подвергается специальной очисткѣ. Ее обрабатываютъ соляной кислотой, которая извлекаетъ большую часть зольныхъ веществъ, а затѣмъ фтористо-водородной кислотой, для удаленія кремнезема; это дѣлается съ тою цѣлью, чтобы бумага при сожиганіи оставалась какъ можно меньше пепла, что имѣетъ большое значеніе при анализѣ. Послѣ обработки кислотами бумага должна быть хорошо промыта водой, иначе она скоро сдѣлается ломкой и негодной къ употребленію (кѣтъчатка подъ влияніемъ кислотъ превращается въ гидроцеллюлозу (см.), легко распадающуюся въ порошокъ). Для фильтрованія изъ бумаги дѣлаютъ *яловые фильтры* и *ладкіе*, обыкновенные. Яловые фильтры употребляются для ускоренія фильтрованія (какъ дѣлаютъ ихъ см. ф. 29, II). Фильтръ помѣщается въ воронку такъ, что онъ лежитъ на ней только ребрами; между ними идутъ каналцы, по которымъ стекаетъ фильтрующаяся жидкость; воронки берутъ со стѣнками подъ угломъ около 45° (ф. 42, I)). Воронка укрѣпляется часто въ особой подставкѣ (фиг. 19, III). Чтобы фильтрующаяся жидкость не разбрызгивалась, конецъ воронки прислоняютъ къ краю сосуда, куда стекаетъ жидкость. Для избѣжанія прорыва фильтра подъ тяжестью жидкости совѣтуютъ класть въ воронку другую маленькую (фиг. 5, II). Обыкновенный гладкій фильтръ примѣняется при всѣхъ точныхъ работахъ; дѣлается онъ очень просто: бумага складывается вдвое, затѣмъ вновь пополамъ, перпендикулярно къ прежнему направленію, и края образуются кругомъ «вожницами» — получается правильный секторъ (ф. 28, II). При анализѣ важно знать количество пепла, остающагося каждымъ фильтромъ при его сожиганіи. Для этого сожигаютъ штукъ 10 одинаковой величины фильтровъ и находятъ отсюда средней вѣсъ пепла одного, который и вводится для поправки. Фильтръ расправляется на воронкѣ такимъ образомъ, что получается конусъ, одна половина котораго состоитъ изъ трехъ слоевъ бумаги, а другая изъ одного; онъ долженъ плотно прилегать по всей поверхности воронки. Достигается

ито тѣмъ, что фильтръ слегка смачиваютъ водою и пальцемъ прижимаютъ къ воронкѣ; кромѣ того, воронка должна представлять конусъ съ угломъ при вершинѣ въ 60° (ф. 34, I). Края фильтра должны лежать нѣсколько ниже краевъ воронки. Фильтрование здѣсь идетъ гораздо медленнѣе, чѣмъ при плоскихъ фильтрахъ, такъ какъ при той же величинѣ бумаги фильтрующая поверхность здѣсь гораздо меньше. Жидкость выливается на фильтръ со всѣми предосторожностями, какъ при декантации. Если вылить на фильтръ разомъ всю жидкость съ осадкомъ, то вначалѣ она фильтруется быстро, а потомъ все медленнѣе и медленнѣе, по мѣрѣ того какъ поры фильтра закупориваются частичками осадка; поэтому, если это возможно, рациональнѣе всего соединять фильтрование съ декантацией. Примѣненіе фильтра при этой операционнѣ имѣетъ ту выгоду, что нѣтъ надобности особенно заботиться о полномъ отстояніи жидкости и бояться потери осадка при ея сливаніи. Отдѣленіе жидкости отъ осадка здѣсь идетъ гораздо лучше, въ особенности, если приходится потомъ промывать осадокъ. Въ нѣкоторыхъ случаяхъ, напр. для растворовъ, насыщенныхъ при нагреваніи, которые могутъ, охлаждаясь, закристаллизоваться на воронкѣ, фильтрование приходится вести при нагреваніи. Дѣлается это такимъ образомъ. Воронку съ фильтромъ гладкимъ или плоскимъ помещаютъ въ мѣдную воронку (фиг. 7, II) съ двойнымъ стѣнками, между которыми находится вода или какая либо другая жидкость. Внизу эта воронка имѣетъ боковой отростокъ, также наполненный жидкостью; нагревая его прямо горѣлкой, можно прогрѣть всю воронку до желаемой температуры и поддерживать температуру фильтрующейся жидкости. Другія воронки дѣлаются безъ боковыхъ отростковъ, и тогда для нагреванія ихъ примѣняютъ кольцеобразныя горѣлки. Во многихъ случаяхъ, когда фильтруются легко воспламеняющіяся жидкости, прямое нагреваніе горѣлкой неудобно; тогда дѣлаютъ мѣдную воронку съ двумя трубками — одна сверху, а другая внизу — и при фильтрованіи пропускаютъ черезъ нее струю пара. При фильтрованіи, въ особенности съ нагреваніемъ, воронка обыкновенно прикрывается стекляннѣмъ кружечкомъ или часовымъ стекломъ частью для того, чтобы устранить испареніе, частью для предохраненія отъ пыли. При очень летучихъ жидкостяхъ или такихъ, которые могутъ измѣняться на воздухѣ, приходится строить сложныя приспособленія, чтобы вести все фильтрование въ запертномъ пространствѣ. При употребленіи гладкихъ фильтровъ иногда фильтрование идетъ очень медленно: или жидкость мало подвижна, или поры фильтра плотно забиваются осадкомъ. Чтобы ускорить его ведутъ подъ давлениемъ. Этого достигаютъ, или уменьшая атмосферное давленіе съ нижней стороны фильтра, или увеличивая давленіе сверху, чаще первое при чемъ самымъ простымъ средствомъ является удлинненіе трубки воронки, напр. къ обыкновенной воронкѣ присоединяютъ, съ помощью каучуковой смычки, стеклянную трубку; тогда столбъ жидкости въ этой трубкѣ будетъ дѣйствовать какъ насосъ. Чтобы воздухъ не во-

шелъ въ трубку и фильтрующаяся жидкость не стекла по ея стѣнкамъ, не образуя столба, трубку на достаточномъ разстояніи отъ воронки сгибаютъ петлею и тогда, разъ наполненная, она дѣйствуетъ непрерывно, такъ какъ при этомъ воздухъ уже не можетъ подняться доверху. Трубка для успѣшнаго дѣйствія должна быть довольно длинна. Но лучше всего фильтрование съ отсасываніемъ вести при помощи выкачивающаго насоса. Для этой цѣли воронку на пробкѣ укрѣпляютъ въ склянкѣ (фиг. 6, II), которую и соединяютъ съ высасывающимъ насосомъ. Склянка должна быть достаточно прочна, чтобы выдержать атмосферное давленіе. Фильтръ долженъ хорошо лежать въ воронкѣ, иначе будетъ просачиваться воздухъ. При сильномъ разряженіи конецъ фильтра изъ обыкновенной бумаги можетъ легко прорваться. Въ продажѣ существуетъ теперь специальная бумага для фильтрованія подъ уменьшеннымъ давленіемъ. Она очень плотна и напоминаетъ пергаментъ. Прежде же для предотвращенія прорыва фильтра въ суженную часть воронки вставляли маленькій конусъ изъ тонкаго листочка платины (ф. 27 и 6, с, II) и уже сверху него клали фильтръ. Послѣдній всегда смачиваютъ и придавливаютъ плотно къ стеклу, чтобы не оставалось замѣтныхъ пузырьковъ воздуха. Изъ другихъ способовъ фильтрованія въ большомъ ходѣ фильтрование черезъ асбестовую или стеклянную вату. Къ этому прибѣгаютъ въ тѣхъ случаяхъ, когда имѣютъ дѣло съ веществами, разъѣдающими бумагу, каковы крѣпкія щелочи, крѣпкая азотная и сѣрная кислоты и пр. Стеклянная вата или асбестъ (берется волокнистый мягкій асбестъ) кладется на дно воронки не особенно плотнымъ слоемъ; лучше всего употреблять воронки, которыя имѣютъ шарообразное вздутіе на трубкѣ, куда и кладется вата (ф. 12, I). Кромѣ указанныхъ случаевъ, асбестъ или стеклянная вата примѣняется для фильтрованія подъ давленіемъ или когда хотятъ собранннй осадокъ высушивать и взвѣшивать прямо на воронкѣ и т. п. Всѣ вышеприведенные способы служатъ обыкновенно для отдѣленія жидкостей отъ твердаго тѣла; но ихъ можно примѣнять и для раздѣленія не смѣшивающихся жидкостей. Напр., имѣется слой воды и надъ ней слой какого-либо масла. Если смочить обыкновенннй бумажный фильтръ водою и вылить на него эту смѣсь, то вода профильтруется, а масло будетъ задержано, такъ какъ мокрая бумага не будетъ смачиваться имъ; наоборотъ, если масло тяжеле воды и находится внизу и если фильтръ предварительно смочить имъ, то оно пройдетъ, а вода задержится. Для удаленія жидкостей, только смачивающихся или пропитывающихся твердое тѣло, существуютъ свои приемы. Прежде всего прибѣгаютъ къ отжиманію въ пропускной бумагѣ. Вещество кладется между нѣсколькими листами бумаги и на него надавливаютъ рукою сильно или слабо, въ зависимости отъ его свойствъ, напр. если это кристаллы, которые не хотятъ измельчать, даютъ очень осторожно и пр. Вмѣсто бумаги берутъ иногда пористыя пластинки изъ необожженной глины; онѣ съ жидкостью впитываютъ въ себя большое количество жидкости. Веще-

ство распределяют на них тонким слоем и оставляют на некоторое время. Часто отжимают при помощи прессов. Довольно удобно винтовой пресс (рис. 15, I).

Фильтрование, как декантация, не дают возможности вполне отделить твердое тело от окружающей его жидкости. Для того, чтобы достигнуть полного разделения, применяют другие способы. В случае жидкости и твердого тела, если жидкость летуча без остатка и при температуре, при которой твердое тело не испаряется, задача решается очень просто — *высушиванием*, в особенности, если не нужно собирать отделяемой жидкости. Если же жидкость не летуча без остатка, как это обыкновенно бывает при анализе, где твердое тело (осадок) пропитано соляным раствором, фильтрование или декантацию соединяют, как сказано выше, с *промыванием*. Выбор жидкости для промывания, количество ее и температура являются важными вопросами. Она должна по возможности меньше растворять твердое тело и по возможности больше окружающую его жидкость. В этом отношении ей придают соответствующую температуру (промывают на холоду или при нагревании). Так как при промывании обыкновенно растворяется отчасти и твердое тело, то чем меньше будет взята жидкости для промывки, тем лучше. Взятая для промывания жидкость (в большинстве случаев вода) помещается в так наз. *промывалку* (ф. 8, II), устраиваемую из плоскодонной колбы, в горло которой, на пробку, вставляют две стеклянные трубки; из них одна идет до дна, а другая кончается тотчас у пробки. К наружному концу длинной трубки присоединяется, посредством каучуковой Smyчки, небольшая суженная на конце стеклянная трубка того же диаметра. Вдувая в горло воздух через короткую трубку, можно заставить жидкость выливаться тонкой, сильной струей, которая при подвижном кончике может быть направлена в какую угодно сторону, без изменения положения всей промывалки. При промывании горячей водой, последняя тут же и кипит в промывалке. При точных работах, для полного отделения твердого тела от окружающей его жидкости, соединяют вместе декантацию, фильтрование и промывание. Прежде всего осторожно, сколько можно, сливают жидкость с осадка на фильтр и к осадку прибавляют из промывалки жидкости, взятой для промывания, хорошо забалтывают, нагревают, если нужно, и опять декантируют на фильтр, и так несколько раз. Каждый раз смотрят, чтобы жидкость была слита сколько возможно больше с осадка, прежде чем принять к нему новую порцию из промывалки. Когда находят, что осадок достаточно промыт, его переводят на фильтр; для этой цели его хорошо взмучивают и спускают по палочке; затем из промывалки пускают струю, которая отделяет его от стенок сосуда и увлекает по палочке на фильтр. Иногда осадок пристает к стенкам очень прочно и не смывается струей; тогда надвигают на стеклянную палочку кусочек чистой каучуковой трубки и ею счи-

щают осадок и потом смывают. Вместо палочки берут также гусиное перо, на котором оставляют только маленькую бородку; и им счищают. При осадках очень мало растворимых, всю промывку можно кончить таким образом, и нет надобности промывать осадок еще на фильтр. В полноте промывания убеждаются соответственными реакциями. Если осадок оказывается растворимым в жидкости, то декантацию по возможности сокращают и стараются поскорее перевести осадок на фильтр и уже здесь заканчивают промывание. При этом, направляя струю из промывалки, стараются собрать осадок в одном месте, чтобы его удобнее промывать и можно было потом легко отделить от фильтра; последний берется соответственной величины, чтобы осадок мог свободно поместиться, но однако не слишком большой. Основное правило при промывании — не приливать на фильтр свежей жидкости, пока не стечет находящаяся на нем, так как тогда вновь приливаемая жидкость бездельно будет разбавляться старой и промывание затянется. Промывание на фильтр имеет то преимущество, что здесь можно брать очень немного жидкости; с другой стороны здесь есть и неудобство; именно: осадок недостаточно забалтывается и приливаемая жидкость может образовать в нем каналы, по которым и стекает, не проникая через всю массу осадка, особенно, когда он подсохнет (напр. оставленный на фильтр на ночь) и даст трещинки. Вообще промывание составляет одну из продолжительных и скучных операций. Чтобы облегчить его предложены различные способы, которые имеют в виду сделать его автоматическим.

Высушивание. Предыдущими операциями отделяется нелетучая без остатка жидкость, окружающая твердое тело, но с заменой ее новой, летучей без остатка. Чтобы отделить и эту, твердое тело подвергают высушиванию. Высушивание твердого тела основано на улетучивании жидкости, его пропитывающей, при том при условиях, при которых твердое тело не претерпевает изменений. При очень летучих жидкостях, напр. эфир, спирт, сероуглерод и др. достаточно твердое тело поддержать некоторое время на воздухе, чтобы жидкость улетела вполне, в особенности, если при этом усилить движение воздуха над ним. При таком способе высушивания многие вещества могут притянуть влагу из воздуха; поэтому лучше всего помещать их в закрытое пространство и пропускать ток сухого воздуха. В Л. чаще всего высушивание производится при нагревании в так наз. сушильных шкафах или в воздушных банях. В самой простой форме такой шкаф представляет четырехугольный ящик с дверкой, медный, железный или алюминиевый; внутри его находится выдвижная полочка с дырочками, для помещения воронок, чашек и пр. В крышке ящика находятся два отверстия: одно для термометра, другое, вместе с отверстием внизу в задней стенке или в дверке, служат для тяги воздуха. Баню ставят на подставку или привешивают на

стѣну; подъ ней зажигаютъ горѣлку и регулируютъ пламя, нагреваютъ до желаемой температуры. Если баня назначена для высокихъ температуръ, то стѣнки должны быть паяны нѣдью или еще лучше—клепанымъ; кромѣ того, стѣнки ея часто покрываются какимъ либо плохимъ проводникомъ тепла, для защиты ихъ отъ охлаждения извнѣ и колебаній температуры окружающаго воздуха. Очень удобенъ для этой цѣли асбестовый картонъ. Температура такихъ бань можетъ колебаться въ широкихъ предѣлахъ. Кромѣ того распределеіе ея внутри бани крайне неравномерно: внизу она выше, вверху ниже. Гораздо болѣе удобнымъ сушильные шкафы съ двойными стѣнками. Одни изъ нихъ устроены съ циркуляціей внутри стѣнокъ продуктовъ горѣнія газа, у другихъ между стѣнками налита жидкость. Изъ первыхъ очень полезенъ шкафъ Виснега (ф. 23, II). Внутренность его и полочки сдѣланы изъ фаянса, двери стеклянными. Наружныя стѣнки изъ жѣлѣза образуютъ футляръ, открытый внизу и оканчивающійся вверху небольшою вытяжной трубой. Какъ разъ подъ трубой фаянсовый потолокъ шкафа имѣетъ круглое отверстіе. Воздухъ входитъ въ шкафъ черезъ отверстіе, сдѣланное въ дверкѣ и выходитъ черезъ трубу. Нагрѣвъ газомъ съ помощью особой горѣлки, съ большимъ числомъ тонкихъ отверстій для выхода газа, дающей равномерный нагрѣвъ дна, но не развивающей особенно высокихъ температуръ. Сушильные шкафы съ двойными стѣнками, между которыми налита жидкость, являются наиболѣе простыми приборами для высушивания при постоянной темп. Устройствомъ ихъ показано на фиг. 24, II. Когда высушивание идетъ при 100°, то берется вода, которую и кипятятъ, стгущая ея пары при помощи холодильниковъ. Въ другихъ случаяхъ такіа бани дѣлаются съ приспособленіемъ, дающимъ возможность держать кипящую воду на одной и томъ же уровнѣ. Съ этой цѣлью къ боковой стѣнкѣ бани припаяваютъ довольно широкую трубку съ тремя отростками (ф. 26, II). Черезъ нижній отростокъ на каучукъ проходитъ небольшая тонкая стеклянная трубочка, верхній конецъ которой находится на той высотѣ, гдѣ долженъ держаться уровень воды въ банѣ, а на нижній надѣвается каучуковая трубка, идущая къ раковинѣ водопровода. Второй отростокъ соединяется съ водопроводомъ. Если пустить токъ воды, то она поднимется только до определенной высоты, а избытокъ будетъ уходить черезъ стеклянную трубочку. Пускаютъ именно такой токъ, чтобы былъ только небольшой избытокъ пртекающей воды противъ испаряющейся. Въ Л. устраиваютъ обыкновенно большой шкафъ съ двойными стѣнками, нагреваемый водянымъ паромъ изъ паровика. Для другихъ температуръ берутъ мелловый спиртъ, этиловый, растворы солей, глицеринъ съ водой и пр. Пары ихъ охлаждаются холодильниками. Темп. такихъ бань колеблется въ очень узкихъ предѣлахъ, въ зависимости отъ атмосфернаго давленія, но и эти колебанія легко могутъ быть устранены. Неудобство такихъ бань заключается въ томъ, что приходится брать разныя жидкости для разныхъ температуръ. Поэтому чаще прибѣга-

ютъ къ регулированію самого процесса нагреванія бань. Такъ какъ для нагреванія въ Л. служитъ обыкновенно свѣтильный газъ, то остановимся на относящихся сюда приспособленіяхъ. Сущность ихъ состоитъ въ автоматическомъ регулированіи количества газа, сжигаемаго въ горѣлкѣ подъ баней. Если температура бани начинаетъ падать вследствие какихъ либо внѣшнихъ причинъ, то тотчасъ увеличивается количество газа, поступающаго въ горѣлку, и, обратно, когда температура начинаетъ подниматься выше требуемой, регуляторъ уменьшаетъ притокъ газа; колебанія температуры происходятъ при этомъ въ очень узкихъ предѣлахъ. Изъ газовыхъ регуляторовъ наиболѣе употребительны Рейхарта и Шлезинга. Регуляторъ Рейхарта (фиг. 9, II) состоитъ изъ открытаго ртутнаго термометра, который въ верхней части переходитъ въ трубку, имѣющую сбоку два отростка: изъ нихъ въ нижнемъ укрѣпленъ винтъ, вдвигая и выдвигая который можно измѣнять уровень ртути въ трубкѣ, а верхній соединенъ съ горѣлкой. Трубка закрыта стеклянною пробкой, пустой внутри и имѣющей три отверстія: внизу, сбоку (внутри прибора) и на одномъ изъ наружныхъ концовъ; послѣдній соединенъ съ газовымъ краномъ. Положимъ, нужно имѣть какую-либо температуру. Опустивъ уровень ртути въ трубкѣ при помощи винта, открываемъ газовый кранъ. Когда температура въ банѣ поднялась немного выше желаемой, начинаютъ постепенно ввинчивать винтъ; ртуть, поднимаясь, дойдетъ до нижняго отверстія пробки и уменьшитъ количество газа, поступающаго въ горѣлку; температура тотчасъ упадетъ; но это вызоветъ сокращеніе столба ртути въ регуляторѣ и притокъ газа увеличится. Послѣ нѣкоторыхъ колебаній температура устанавливается. Когда баня будетъ охлаждаться, ртуть, сокращаясь, будетъ увеличивать отверстіе, черезъ которое идетъ газъ; наоборотъ, при повышеніи температуры она, расширяясь, будетъ суживать его. Боковое отверстіе въ пробкѣ служитъ для той цѣли, чтобы, если случайно все отверстіе будетъ закрыто ртутью, въ горѣлку шло немного газа, и она не погасла. Неудобство этого регулятора состоитъ въ томъ, что поверхность ртути все время загрязняется отъ дѣйствія свѣтильнаго газа (образуются сѣрыстыя соединенія) и плохо перемѣщается; кромѣ того, при высокой температурѣ ртуть можетъ улетучиваться въ струѣ газа, что скажется на температурѣ. Въ регуляторѣ Шлезинга эти неудобства (фиг. 25, II) устранены. Газъ въ немъ выходитъ черезъ S, а отверстіе M закрыто каучуковою перепонкой. Если закрыть кранъ и нагрѣвать регуляторъ, то ртуть, расширившись, будетъ выплывать каучуковую перепонку, прикрывая черезъ посредство металлической пластинки M' входное отверстіе газа; при охлажденіи перепонка будетъ слѣдовать за движеніемъ ртути, а съ ней и пластинка, и отверстіе увеличится. При установкѣ регулятора можно измѣнять натяженіе перепонки, открывая и закрывая кранъ, вдвигать и выдвигать трубку приводящую газъ и пр. Когда нагрѣваніе прекращено, необходимо открыть кранъ регулятора. Иначе перепонка можетъ

лопнуть или в трубку наберется воздух. Электрические регуляторы устраиваются таким образом, что повышение темп. вызывает замыкание тока, вследствие чего электромагнит притягивает желѣзный клапанъ и уменьшает входное отверстие для газа. Всѣ описанные регуляторы хороши, если нѣтъ особенно рѣзкихъ скачковъ въ давленіи свѣтлѣнаго газа, проведеннаго въ Л. Въ такихъ случаяхъ ставятъ въ Л. приборы, регулирующие его давленіе. Кромѣ того, берутъ бани съ двойными стѣнками, наполненныя водою или глицериномъ, тогда, вслѣдствіе значительности нагрѣтой массы, колебания темп. будутъ меньше. Нѣкоторые бани (термостаты д'Арсонваля) такъ устроены, что жидкость, налитая между стѣнками, своимъ расширеніемъ и сжатіемъ при измененіи темп. сама регулируетъ притокъ газа къ горѣлкѣ. Устройство ихъ напоминаетъ регуляторъ Шлезинга. Всѣ описанныя приспособленія, помимо высушивания, особенно важны для тѣхъ случаевъ химической практики, когда нужно оперировать при постоянной температурѣ. Вещество, которое высушиваютъ, кладется въ плоскій, по возможности, сосудъ. Если потому оно должно быть взвѣшено, то выбирается такой сосудъ, въ которомъ его можно было бы взвѣшивать, не пересыпая въ другой, во избѣжаніе потерь. Берутъ обыкновенно часовыя стекла съ прішлифованными краями или флакончикъ съ стеклянной пробкой и пр. (ф. 40 и 41, I). Описанный способъ высушивания состоитъ въ удаленіи паровъ жидкости токомъ воздуха; другой способъ основанъ на поглощеніи ихъ нѣкоторыми веществами. Высушивание ведется въ такомъ случаѣ въ закрытомъ пространствѣ при обыкновенной температурѣ, но иногда при нагрѣваніи или въ пустотѣ, чтобы ускорить парообразование. Приборы, относящіеся сюда, наз. эксикаторами. Устроены они различно. Въ одномъ случаѣ они состоятъ изъ стекляннаго колпака и прішлифованной къ нему толстой стеклянной пластинки (фиг. 13, II). Эксикаторъ Бутлера состоитъ изъ двухъ прішлифованныхъ чашекъ (ф. 14, II), эксикаторъ Шейблера—изъ перегазутаго цилиндра съ прішлифованной пластинкой (фиг. 10, 22, II) и пр. Иногда они дѣлаются съ краномъ для выкачивания изъ нихъ воздуха. Края эксикатора должны быть хорошо прішлифованы. Когда требуется полная герметичность, ихъ слегка смазываютъ вазелиномъ или саломъ. Эксикаторы дѣлаются изъ толстаго стекла, иначе они при выкачиваніи воздуха будутъ раздавлены атмосфернымъ давленіемъ; для большихъ эксикаторовъ выпуклая форма тогда предпочтительнѣе. Вещества, назначенныя для поглощенія выделяющихся паровъ (въ большихъ случаяхъ, водяныхъ), кладутся или прямо на дно эксикатора, или помѣщаются туда въ различнаго рода чашкахъ. Для поглощенія воды берутъ крѣпкую сѣрную кислоту, фосфорный ангидридъ, негашеную известь, хлористый кальцій, ждкій натръ, кали, безводный ждкий купоросъ, смотря по обстоятельствамъ. Высушиваемыя вещества помѣщаются въ эксикаторъ (тоже обыкновенно въ чашкахъ) на особую подставку или этажеркахъ (фиг. 13, II). *Ремпель* показавъ, что высушиваніе воды идетъ

скорѣе, если поглотитель ея помѣщается въ верхней части эксикатора, а не на днѣ, такъ какъ водяные пары легче воздуха и стремятся вверхъ. Высушиваніе въ пустотѣ идетъ скорѣе, такъ какъ легче и скорѣе происходитъ удаленіе испаренной жидкости. Когда хотятъ впустить въ эксикаторъ воздухъ, кранъ открываютъ очень осторожно; иначе сильная струя воздуха можетъ распылить высушиваемое вещество или примѣнять къ нему пыль, напр. отъ CaCl_2 , извести, если она служитъ для высушиванія. Эксикаторы примѣняются въ тѣхъ случаяхъ, когда высушиваніе должно идти при обыкн. температурѣ, напр. для веществъ, разлагающихся при нагрѣваніи, также для веществъ, измѣняющихся на воздухѣ. Кромѣ того, они назначаются для предохраненія сухихъ веществъ отъ поглощенія влажности воздуха.

Для раздѣленія на составныя части *растворовъ* жидкостей или твердыхъ тѣлъ въ жидкости чаще всего пользуются *перегонкой* (дистилляціей). Въ основѣ этого способа лежатъ различная летучесть составныхъ частей при кипяченіи раствора. Къ перегонкѣ прибѣгаютъ также для опредѣленія температуры кипѣнія жидкости. Перегонку ведутъ или при обыкновенномъ давленіи, или въ разрѣженномъ пространствѣ. Перегонку въ прежнее время очень часто производили въ ретортахъ (ф. 6, 7, I) стеклянныхъ, глиняныхъ или металлическихъ. Реторты нагрѣвали на очагѣ, а пары сгущали въ баллонъ-пріемникъ, охлаждаемый водою (ф. 21, II). Въ послѣднее время примѣненіе ретортъ для перегонки стало крайне ограничено. Неудобство ихъ заключается, главнымъ образомъ, въ томъ, что въ пріемникъ могутъ легко попадать брызги кипящей жидкости. Кромѣ того, онѣ не предоставляютъ достаточно мѣста для термометра; наконецъ, теперь существуютъ для этой цѣли болѣе простыя и дешевыя приспособленія. Реторты поэтому примѣняютъ теперь лишь въ исключительныхъ случаяхъ. Онѣ, напр., удобны для перегонки высоко кипящихъ жидкостей, выделяющихъ тяжелые пары, для выхода которыхъ здѣсь существуютъ наиболѣе благоприятныя условія (ширина отводной трубки, значительное разстояніе ея отъ поверхности кипящей жидкости и пр.). Въ настоящее время перегонка обыкновенно ведется въ баллонѣ съ припаянной сбоку трубкой (фиг. 20, II). Обыкновенно выбираютъ такой баллонъ, чтобы жидкость въ немъ занимала не болѣе $\frac{2}{3}$ всего пространства. Если баллонъ слишкомъ малъ, то жидкость можетъ перебраться въ пріемникъ, если же онъ великъ, то въ немъ по окончаніи гонки останется много паровъ. Кромѣ того, здѣсь возможно подъ конецъ гонки перегрѣваніе паровъ и, слѣд., ошибки въ наблюденіи темп. кипѣнія. Что касается отводной трубки баллона, то нужно замѣтить слѣдующее. Наклонъ ея долженъ быть небольшой. При перегонкѣ высоко кипящихъ жидкостей она должна помѣщаться, по возможности, ближе къ резервуару баллона, чтобы паръ не сгустился на шейкѣ и жидкость не стекла обратно; для низко кипящихъ жидкостей она должна лежать, по возможности, выше. Сгущеніе паровъ ведется различно. При очень высоко кипящихъ жидкостяхъ, напр. около 200° и

выше, иногда достаточно удлинить отводную трубку баллона, и конденсация будет полная, благодаря охлаждению воздухом. Трубку баллона тогда на конце сгибают, чтобы удобнее было подставить под нее приемник. В большинстве же случаев трубку на пробку вставляют в холодильник, который прочно укрывает в штативе. Изрядка берется спиральный холодильник (ф. 17, II). Он состоит из спиральной стеклянной трубки, укрепленной на пробках в стеклянной муфте с двумя боковыми трубками, в которой циркулирует постоянный ток воды, входящей через нижнюю боковую трубку и выходящей через верхнюю. Обыкновенно для сгущения паров служит Либиховский холодильник (фиг. 18, II) Вместо спиральной трубки здесь находится в муфте длинная, прямая, по возможности, тонкостенная. Она либо впаяна в муфту, либо вставлена с помощью каучуковых трубок. Чем жидкость кипит ниже, тем холодильник берется длиннее. В холодильнике со впаянной трубкой, отводную трубку баллона вводят поглубже, за спайку; иначе он может здесь треснуть. То же самое делают всегда, если пар кипящей жидкости раздается пробку, соединяющую баллон с холодильником. Воду в холодильник пускают снизу; этим достигается полное охлаждение, так как стекающая жидкость у выхода из холодильника встречает самую холодную воду. Ток воды в холодильнике не должен быть очень велик. При быстром токе каучук, соединяющий холодильник с водопроводом, может быть сорван, лопнуть и проч. При очень низко кипящих жидкостях через холодильник приходится пропускать ледяную воду, а когда гонится жидкость, застывающая при обычных темп., пропускают теплую. Для того, чтобы удобнее было собирать перегоняющуюся жидкость, на трубку холодильника надвигают при помощи пробки согнутую, суженную внизу трубку, аллонж (фиг. 8, I); последний входит в приемник свободно или на пробку, напр. при жидкостях летучих, гигроскопических, изменяющихся на воздух. Когда жидкость очень летуча, приемник ставится в лед или в охлаждающую смесь (смесь толченого льда и соли, дающая темп. -21°). Прибор герметически закрывать не следует, иначе он лопнет при нагревании. При гигроскопических жидкостях в пробку приемника вставляют трубку с хлористым кальцием. При перегонке веществ, изменяющихся от действия воздуха, последний замещается в приборе каким-либо инертным газом, который во время гонки медленно пропускается через прибор. Баллон нагревается или прямо на голом огне, или при помощи разного рода бань (водяной, масляной, песчаной и пр.). Баней может служить стакан, чашка и пр. На ф. 11, 12 и 16, II изображены обычными в Л. водными банями, из них баня (фиг. 16) с постоянным уровнем воды. Они бывают медные и чугунные; на вершук баня находится ряд концентрических колец, краями налегающих одно на другое. Кольца вводят закрывают баню и дают возможность иметь открытым только необходимой величи-

ны отверстие для помещения прибора внутрь бани. Этим избегается излишний потеря жидкости из бани испарением. В качестве песчаных бань, бань с магнезией и пр. служат обыкновенно железные чашки. При низкокипящих жидкостях, напр. спирт, эфир, двууглерод и др., баллон ставится в водяную баню, нагреваемую снизу горелкой. Для температуры немного выше 100° берут насыщенный раствор поваренной соли, для высококипящих берется масло, глицерин, парафин и проч. Неудобство этих последних заключается в том, что они выделяют неприятно пахучие пары. Если баллон не велик, удобно брать баню с Вудовым сплавом или песчаную баню; некоторые вместо песка берут магнезию, мушкет и пр. Если перегонка ведется на голом огне, то баллон помещается на металлическую сетку для равномерности нагревания. Перегонка при помощи разного рода бань идет равномернее, но часто медленнее, чем на голом огне; вообще, выбор того и другого способа нагревания зависит от многих обстоятельств. Перегонку веществ легко воспламеняющихся, напр. эфира, двууглерода и т. п., нужно вести с большими предосторожностями, приемник хорошо охлаждать, закрывать, ставить подале от огня и пр. При перегонке часто жидкость, вследствие перегревания, кипит неправильно, толчками, так что может перебраться в приемник. Чтобы избежать этого, в баллон бросают заранее какое либо пористое тело, напр. пемзу, или тонкие капиллярные трубки, иногда тальк, платину и пр. В этих условиях парообразование идет правильно и вся поверхность жидкости покрывается мелкими пузырьками. Часто правильность кипения достигается след. простым образом. Берут чистую нитку, навязывают на конце ее несколько узелков и погружают этим концом в жидкость, зажав другой между пробкой и горлом баллона, так что ее можно вынуть, когда нужно. Чтобы закончить, необходимо сказать несколько слов о пользовании термометром при перегонке. Часто нет никакой нужды знать температуру перегоняющейся жидкости, напр. если имеется раствор какого либо нелетучего твердого тела или высококипящей жидкости в спирте, эфире, двууглероде и пр. и нужно растворитель удалить, при чем известно, что искомое тело не улетит в данных условиях. Если же идет речь о разделении перегонкою летучих жидкостей, то вся операция основана на показании термометра, не говоря уже о тех случаях, когда приходится определять темп. кип. жидкости, чтобы судить об ее чистоте. Термометр укрепляется в пробку, закрывающей баллон (ф. 20, II), и должен входить в нее с некоторым усилием; во избежание поломки, его при вставлении в пробку смазывают тальком. Шарик термометра должен находиться над жидкостью, на расстоянии по крайней мере нескольких стм., чтобы брызги не попали на него. При высококипящих жидкостях помещают термометр так, чтобы шарик его был немного ниже отводной трубки. На сколько возможно, стараются, чтобы весь стол-

бик ртуті термометра находится въ паряхъ. Если этого нѣтъ, то при высококипящихъ жидкостяхъ необходимо дѣлать соответственныя поправки для показаній термометра. Чтобы не дѣлать этой поправки, употребляютъ термометры съ укороченной шкалой, т. е. такія, у которыхъ существуютъ дѣленія только для известнаго промежутка температуръ, напр. отъ 100 до 200°, отъ 200 до 300° и т. д. (см. Термометры). При перегонкѣ даже совершенно чистыхъ жидкостей вначалѣ гонится нѣкоторое количество жидкости при темпер. нашей, чѣмъ слѣдовало бы. Это объясняется тѣмъ, что термометръ еще не успѣлъ прогрѣться. Затѣмъ температура устанавливается и держится до конца гонки. Когда жидкости осталось немного, температура нѣсколько поднимается (происходитъ перегрѣваніе паровъ) или падаетъ. Обыкновенно первую и послѣднюю порцію перегоняющейся жидкости собираютъ отдѣльно. При перегонкѣ замѣчаютъ высоту барометра и наблюденную темп. кипѣнія приводятъ къ нормальному атмосферному давленію. Именно, по Ландольту, принимаютъ, что измѣненіе давленія на 1 мм. измѣняетъ температуру кипѣнія на 0,043°, и дѣлаютъ соотв. поправку. Изъ всѣхъ случаевъ гонки наиболее сложнымъ является фракціонированная перегонка, т. е. раздѣленіе жидкостей одновременно обращающихся въ парь. Температура здѣсь мѣняется во все время гонки. Поступаютъ при фракціонированіи слѣдующимъ образомъ. Весь погонъ разбиваютъ на нѣсколько порцій (фракцій), которыя собираютъ въ отдѣльные приемники; фракція берутъ черезъ известное число градусовъ: 5°, 10°, 15° и пр. Если темп. кипѣнія вещества, которое хотятъ выдѣлить, болѣе или менѣе известна, фракція разбиваютъ такъ, чтобы одна кипѣла нѣсколько ниже, другая выше, а третья была въ промежуткѣ. Фракція нумеруются и на нихъ выставляется температура гонки. Положимъ, получили 3 фракціи: 1) до 100°, 2) до 120° и 3) до 140°. Берутъ 1-ю фракцію, перегоняютъ и собираютъ то, что отогналось до 100°; это будетъ снова 1-я фракція; къ тому, что не отогналось, прибавляютъ фракцію № 2 и снова гонятъ. Отогнавшееся до 100° присоединяется къ фракціи № 1, собранное между 100° и 120° даетъ № 2. Къ остатку присоединяютъ фракцію № 3 и отгонъ до 100° присоединяютъ къ № 1, до 120° къ № 2, до 140° даетъ фракцію № 3. Такимъ образомъ получаютъ вновь 3 фракціи, съ которыми поступаютъ по прежнему. Хотя фракція собираются въ томъ же промежуткѣ температуръ, но постепенно суживаются предѣлы, въ которыхъ перегоняется большая часть каждой фракціи. Тогда начинаютъ собирать фракція не черезъ 20°, а, напр., черезъ 5°, и такимъ образомъ мало по малу получаютъ фракціи, кипящія въ предѣлѣ одного градуса. При фракціонированной перегонкѣ очень большую пользу приносятъ *дефлегматоры*. Одни изъ нихъ представляютъ изъ себя простую, широкую, не очень длинную трубку съ припаянной отводной трубкой, въ другихъ эта трубка по срединѣ раздута въ 2—3 и болѣе шаровъ, у нѣкоторыхъ между шарами существуетъ боковое соединеніе (фиг. 19, II). При

употребленіи дефлегматоровъ берется баллонъ безъ отводной трубки, и въ горло его на пробкѣ вставляется дефлегматоръ (фиг. 19, II). Въ дефлегматоръ укрѣпляется термометръ. Парь кипящей жидкости изъ баллона переходить въ дефлегматоръ и частью охлаждается; высококипящія части сгущаются и стекаютъ обратно въ баллонъ, а болѣе летучія проходятъ черезъ дефлегматоръ въ холодильникъ; такимъ образомъ здѣсь происходитъ раздѣленіе жидкостей. У всѣхъ дефлегматоровъ нижній конецъ немного скошею, чтобы жидкость удобнѣе стекала, не закупоривая отверстія для выхода пара. Въ однихъ дефлегматорахъ охлажденіе вызывается лишь увеличеніемъ поверхности прибора, въ другихъ (дефлег. Линнемана) между шарами и подъ нижнимъ шаромъ кладутся еще небольшія платиновыя сѣточки. Сгустившаяся жидкость собирается на этихъ сѣточкахъ, такъ что парь долженъ прорываться черезъ слой жидкости, при чемъ происходитъ конденсація высоко кипящихъ частей его. Промежутки между шарами не должны быть очень узки. Когда въ сѣточкахъ наберется черезъ-чуръ большой слой жидкости, на нѣсколько минутъ прекращаютъ нагреваніе баллона или даже слегка охлаждаютъ его, и жидкость, скопившаяся въ дефлегматорѣ, стекаетъ въ баллонъ. Для избѣжанія этого, въ дефлегматорѣ Лебеля-Геннингера (ф. 19, II) шары соединены между собою боковыми трубками, по которымъ жидкость сама собою постепенно переливается изъ одного шара въ другой, а затѣмъ въ баллонъ. Боковыя трубочки эти должны быть такого діаметра и такъ согнуты, чтобы въ нихъ всегда находилась небольшая слой жидкости, который препятствовалъ бы парю прорываться черезъ трубки помимо сѣтокъ. Количество шаровъ у дефлегматоровъ бываетъ различно. Иногда ихъ дѣлаютъ составными изъ нѣсколькихъ частей, соединенныхъ шпифомъ, и тогда число шаровъ можетъ доходить до 20 и болѣе. Дефлегматоръ Гемпеля состоитъ изъ широкой трубки, наполненной бусами, которыя здѣсь играютъ роль платиновой сѣтки. Въ дефлегматорѣ Виссингера охлажденіе паровъ производится ртутью. Примѣненіе дефлегматоровъ настолько облегчаетъ фракціонированіе, что, напр., одна перегонка съ дефлегматоромъ Гемпеля равносильна 12 обыкновеннымъ фракціонированіямъ прямо изъ баллона. *Перегонка съ разряженіемъ* *протрастамъ* примѣняется, главнымъ образомъ, для веществъ, не перегоняющихся безъ разложенія въ обыкновенныхъ условіяхъ, такъ какъ при этомъ температура кипѣнія понижается; кромѣ того, такая перегонка можетъ быть полезна при фракціонированіи растворовъ нераздѣльно кипящихъ при обыкновенномъ давленіи, но которые могутъ разлагаться при перегонкѣ подъ уменьшеннымъ давленіемъ, такъ какъ составъ пара перегоняющейся жидкости при разныхъ температурахъ можетъ быть совершенно различенъ. Чтобы гнать подъ уменьшеннымъ давленіемъ, проще всего вставить отводную трубку баллона или конецъ холодильника на пробкѣ въ приемникъ, который затѣмъ соединить съ высасывающимъ насосомъ; приемникомъ можетъ служить баллонъ съ

отводной трубкой, толстостенная колба и проч. Приборъ долженъ быть хорошо собранъ, пробки какъ слѣдуетъ пригнаны, дыры въ нихъ сдѣланы старательно и пр.; но такъ какъ насось дѣйствуетъ обыкновенно во все время гонки, то совершенной герметичности не требуется. Чтобы избѣжать перегрѣванія жидкости, которое въ этихъ условіяхъ случается еще чаще, принимаются тѣ же мѣры, какія были указаны раньше; лучше же всего пропускать черезъ жидкость очень слабый токъ воздуха. Для этой цѣли въ баллонъ вставляютъ небольшому стеклянному трубку, вытнутую внизу въ тонкій капилляръ. Трубка идетъ до самаго дна, сверху на нее надѣвается кусочекъ каучуковой трубки съ винтовымъ зажимомъ (ф. 38, I), чтобы можно было регулировать притокъ воздуха. Термометръ помѣщается рядомъ съ трубкой; иногда его вставляютъ въ нее, но во всякомъ случаѣ шарикъ его долженъ возвышаться надъ поверхностью жидкости. Такое устройство пригодно, когда нужно перегнать всю жидкость цѣликомъ. Если приходится вести подъ уменьшеннымъ давлениемъ фракционированную перегонку, то довольно удобнымъ является приборъ, предложенный Горбовымъ и Кесслеромъ, который даетъ возможность собирать фракціи по желанію, не прерывая гонки. Онъ состоитъ изъ небольшого толстостеннаго цилиндра (фиг. 6, III), закрытаго прищипованной крышечкой, съ отверстиемъ посрединѣ. Въ цилиндрѣ находятся два отверстия: одно для холодильника, другое для вытѣвляющаго насоса; въ цилиндрѣ помѣщается этажерка съ приемниками въ видѣ пробирокъ. Въ этажеркѣ прикрѣпленъ стержень; онъ проходитъ черезъ пробку въ крышкѣ и оканчивается рукояткой. При помощи этого стержня можно вращать этажерку при закрытомъ цилиндрѣ, подводя пробирки поочередно къ отверстию холодильника. Когда гонка кончена, воздухъ осторожно выпускается въ приборъ. *Перегонка съ водянымъ паромъ.* Множество веществъ очень высоко кипящихъ и не перегоняющихся въ обыкновенныхъ условіяхъ безъ разложенія легко перегоняются, если пропускать черезъ нихъ или надъ ними струю водяного пара, развиваемаго въ другомъ баллонѣ или металлическомъ (жестяномъ, мѣдномъ) кипятышкѣ. Иногда гонку ведутъ съ перегрѣтымъ паромъ. Это дѣлается, напр., такимъ образомъ, что между трубками, соединяющими баллонъ съ кипятышечкомъ, вставляется мѣдная, согнутая спиралью, трубка (фиг. 5, III), нагреваемая или прямо горѣлкой, или лежащая въ какой либо банѣ. Когда жидкости немного и она легко летитъ съ парами воды, то поступаютъ еще такъ: къ ней прибавляютъ большое количество воды и отгоняютъ обыкновеннымъ способомъ. Разложеніе растворовъ одной перегонкой, вообще говоря, операція довольно грубая, приближенная: какъ летучія части раствора могутъ содержать трудно летучія, несенныя парами, такъ и нелетучій, даже твердый остатокъ обыкновенно остается пропитаннымъ летучей жидкостью, частью осѣвшей изъ паровъ при охлажденіи, частью еще не выдѣленной. Такъ какъ послѣдніе слѣды вообще крайне трудно выдѣляются, ихъ удоб-

нѣе бываетъ иногда удалять другимъ путемъ, напр. высушиваніемъ, прокаливаніемъ и пр.

По существу дѣла съ перегонкой сходно *выпариваніе*. Главное различіе состоитъ въ томъ, что здѣсь летучая часть раствора не собирается; это значительно упрощаетъ всю операцію. Выпариваніе производится въ плоскихъ сосудахъ для увеличенія поверхности испаренія и ускоренія тѣмъ операціи, главнымъ образомъ въ чашкахъ; ведется оно при обыкновенной температурѣ или при нагреваніи, смотря по летучести жидкости; способы нагреванія тѣ же, что и при перегонкѣ. Для избѣжанія разбрызгиванія жидкость не нагревается до кипѣнія, а испаряется при низшей температурѣ. Чтобы защитить вещество отъ пыли, надъ чашкой укрѣпляютъ опрокинутую воронку, которая прикрываетъ ее и въ то же время не препятствуетъ распространенію паровъ въ атмосферу. Такъ какъ на поверхности воронки сгущаются пары удаленной жидкости и пары жидкости изъ бани, и капли могутъ попасть въ чашку, то воронкѣ придаютъ особое устройство; именно: нижній край ея завороченъ внутрь, образуя желобокъ, куда собираются капли и затѣмъ отсюда вытекаютъ наружу черезъ припаиванную сбоку трубку (фиг. 35, I). Иногда, при выпариваніи соляныхъ растворовъ, соли поднимаются вслѣдствіе капиллярности по стѣнкамъ чашки и даже могутъ переползти черезъ край ея. Устраняютъ это явленіе, напр., тѣмъ, что края чашки смазываютъ чуть-чуть саломъ или стараются нагревать жидкость не снизу, а сверху. Иногда нагреваніе на банѣ бываетъ недостаточно для выпариванія, тогда оно производится въ муфельѣ (см. ниже). Часто выпариваніе ведутъ въ запертномъ пространствѣ—въ эксикаторахъ при обыкн. темп. или съ нагреваніемъ, нерѣдко въ разрѣженномъ пространствѣ. Это дѣлается для веществъ, измѣняющихся на воздухѣ или разлагающихся при нагреваніи, или съ цѣлью полученія хорошихъ кристалловъ, когда выпариваніе кончается кристаллизацией и пр. Для выпариванія припѣняются также сушильные шкафы. Иногда выпариваніе не ведется до конца; тогда это назыв. концентрированіемъ раствора. При выпариваніи растворовъ твердыхъ тѣлъ, напр. солей, они выдѣляются послѣдовательно по мѣрѣ сгущенія раствора; порядокъ выдѣленія обуславливается растворимостью соли и количествомъ ея (степенью насыщенія раствора). Этимъ обстоятельствомъ пользуются для выдѣленія ихъ (см. ниже Кристаллизація). Для выдѣленія изъ раствора составныхъ частей очень часто пользуются *отсаживаніемъ* и *экстрагированіемъ*. *Отсаживаніе* припѣняется обыкновенно къ воднымъ растворамъ; оно основано на томъ, что многія вещества, растворимыя въ водѣ, являются плохо растворимыми въ соляныхъ растворахъ. Этимъ обстоятельствомъ очень часто пользуются при работахъ по органич. химіи для выдѣленія спиртовъ и пр. Къ раствору прибавляютъ поваренной соли, поташа, хлористаго кальція и пр. въ твердомъ видѣ до насыщенія. Растворенная жидкость выдѣляется при этомъ въ видѣ слоя, который и собираютъ. *Экстрагированіе* состоитъ въ постепенной замѣнѣ одного растворителя другимъ и вообще

въ перемѣненіи даннаго тѣла изъ одной жидкости въ другую; оно основано на распредѣленіи растворимаго тѣла въ двухъ растворителяхъ, не смѣшивающихся между собою. Когда извлекаемое тѣло нужно собрать, растворитель выбираютъ изъ летучихъ жидкостей; берутъ, напр., эфиръ, спиртъ, бензолъ, хлороформъ и пр.; экстрагированіе ведется такимъ образомъ: къ изслѣдуемому раствору прибавляютъ извѣстный объемъ, напр., эфира и хорошо взбалтываютъ; когда жидкость отстоялась, эфиръ сливаютъ, прибавляютъ новую порцію и снова взбалтываютъ и сливаютъ, и т. д., пока эфиръ извлекаетъ искомое тѣло; послѣднее выдѣляется потомъ испареніемъ эфирнаго раствора. Во многихъ случаяхъ для экстрагирования берется вода, щелочной растворъ, кислота и пр., и тогда такая операція носить разныя названія; часто это называется просто промываніемъ. Въ частномъ случаѣ, для удаленія слѣдовъ воды (для высушиванія жидкостей), очень часто прибѣгаютъ къ дѣйствію твердыхъ веществъ, жадно поглощающихъ воду и не оказывающихъ дѣйствія на высушиваемое тѣло. Берутъ хлористый кальцій, плавленый поташъ, бѣдые натръ и кали, безводный мѣдный купоросъ, металлическій натрій и пр. Выборъ зависитъ отъ природы высушиваемой жидкости. При высушиваніи прежде всего смотрятъ, чтобы не было капель воды — ихъ отдѣляютъ отстаиваніемъ и затѣмъ съ помощью раздѣлительной воронки и т. п. Если жидкости много, туда прямо бросаютъ твердое тѣло въ кулакахъ или въ порошокъ въ достаточномъ количествѣ и оставляютъ стоять нѣкоторое время, взбалтывая по временамъ. Иногда при этомъ выдѣляются газы, напр. при дѣйствіи натрія, тогда нужно въ сосудѣ оставить отверстие для ихъ выхода; проще всего закрыть его пробкой съ вальтеровской воронкой (ф. 49, I) со ртутью. Въ нѣкоторыхъ случаяхъ, когда воды въ жидкости много, брошенное тѣло расплывается и образуются два слоя; ихъ надо сперва раздѣлить помощью воронки, и уже тогда снова продолжать операцію. Иногда видъ самой жидкости показываетъ, что процессъ сушки еще не конченъ; напр., при употребленіи натрія продолжаютъ выдѣляться пузырьки газа, нѣкоторыя жидкости бываютъ мутны и пр. Высушенная жидкость сливается и подвергается обыкновенно перегонкѣ для освобожденія отъ твердыхъ веществъ, перешедшихъ въ растворъ. Часть жидкости всегда остается между частицами взятаго для сушки тѣла и обыкновенно теряется. Иногда же ее извлекаютъ какимъ либо безводнымъ растворителемъ, который легко можно отогнать. Когда подлежащей высушиванію жидкости немного, то ее предварительно растворяютъ въ какомъ либо безводномъ растворителѣ (напр. эфирѣ) и уже тогда сушатъ; то же и для вязкихъ жидкостей.

Раздѣленіе смѣси твердыхъ тѣлъ достигается иногда, пользуясь разницей въ температурахъ плавленія ихъ. Тогда, нагревъ смѣсь до нѣкоторой температуры, жидкую часть сливаютъ. Иногда пользуются различіемъ въ температурахъ кипѣнія, а также способностью возгоняться. *Возгонка, сублимация.* Многія

твердыя тѣла уже при нагреваніи ниже темп. плавленія улетучиваются и садятся на холодныхъ стѣнкахъ, какъ говорятъ, сублимируются. Одни улетучиваются легче, другія труднѣе; этимъ и пользуются для раздѣленія ихъ; вещества кристаллическія могутъ дать при этомъ прекрасно образованные кристаллы. Для веществъ легко летучихъ и при работѣ съ небольшими количествами возгонку ведутъ чаще всего между часовыми стеклами. Берутъ два стекла съ хорошо пришлифованными краями, на одно кладутъ вещество, прикрываютъ сверху небольшимъ часовымъ стекломъ, а затѣмъ стекломъ, отвѣчающимъ нижнему, и хорошо зажимаютъ. При подогрѣваніи нижняго стекла, вещество возгоняется на верхнее, иногда охлаждаемое при этомъ мокрой бумагой. Среднее стекло назначено для того, чтобы, если сублиматъ случайно оторвался бы отъ стекла, онъ не попалъ обратно на прежнее мѣсто. Когда нужно взогнать болѣе значительное количество вещества, его кладутъ въ чашку, сверху прикрываютъ кружкомъ фильтровальной бумаги съ маленькими дырочками и на чашку ставятъ обыкновенную стеклянную воронку нѣсколько меньшаго діаметра. Отверстіе ея затыкаютъ. Очень удобенъ приборъ Бриля. Возможно вести возгонку и въ простомъ баллонѣ; нужно слѣдить при этомъ, чтобы верхняя часть его не нагревалась. По окончаніи операціи его надо разрѣзать. Если нужно сублимировать при очень высокой температурѣ, вещество кладутъ въ тигель и прикрываютъ другимъ, меньшаго діаметра. Нагрѣваютъ снизу; верхній тигель иногда охлаждають, напр., окружая его свинцовымъ звѣзичкомъ, черезъ который пропускаютъ токъ воды. Иногда возгонку ведутъ въ разрѣженномъ пространствѣ, иногда въ токъ какого-либо газа и пр. Другой приемъ для раздѣленія разсматриваемыхъ смѣсей основанъ на употребленіи *растворителей*. Здѣсь можно различить два случая: растворитель извлекаетъ канія-либо одно вещество, не трогая другихъ, или въ растворъ переходятъ все и затѣмъ раздѣляются соответственными приемами. Въ первомъ случаѣ прежде всего стараются, чтобы взятое вещество было, по возможности, лучше измельчено, чтобы не было затрудненъ доступъ растворителю. Обработка растворителемъ ведется, какъ при раствореніи (см. выше). Количество растворителя находится въ зависимости отъ природы вещества, степени измельченія, температуры и пр., но оно по возможности должно быть мало, чтобы растворъ получился крѣпче. Удобно заставлятъ растворитель фильтроваться черезъ слой извлекаемаго вещества, напр. его помѣщаютъ въ трубку съ оттянутымъ концомъ и приливаютъ растворитель. Если онъ летучъ, то все это дѣлается въ закрытомъ пространствѣ. Нагрѣваніе значительно облегчаетъ извлеченіе (экстрагированіе). Существуетъ множество приборовъ, гдѣ экстрагированіе ведется однимъ и тѣмъ же количествомъ растворителя, который отгоняется при самой операціи. Очень удобенъ приборъ Сокслета (ф. 4, II). Онъ состоитъ изъ широкой, внизу закрытой трубки *A*, куда кладется экстрагируемое вещество; къ ней припаяна болѣе узкая трубка *B* такъ, что непо-

средственного сообщения между ними нетъ. Они сообщаются при помощи трубки с и узенькой трубочки *a*, начинающейся у дна трубки *A*, поднимающейся вверхъ, дѣлающей изгибъ и впадной въ *B* такъ, что конецъ ея доходить до нижняго отверстия *B*. Нижний юнецъ прибора на пробкѣ вставляется въ колбу съ растворителемъ, а въ верхнее отверстие его на пробкѣ вставляется холодильникъ, напр. либиховскій. Вещество занимаетъ въ *A* пространство не выше уровня *n*. Если нагрѣть теперь колбу, то пары жидкости по трубкѣ *a* поднимутся въ верхнюю часть прибора, а затѣмъ въ холодильникъ. Здѣсь они сгущаются и жидкость течетъ въ трубку *A*, проходитъ черезъ слой вещества и собирается на днѣ *A*. Столбъ жидкости здѣсь постепенно увеличивается, и когда она поднимется до уровня *n*, то стечетъ вся въ колбу по трубочкѣ *a*, которая тогда будетъ дѣйствовать, какъ сифонъ. Въ колбѣ-растворителѣ вновь испаряется, пары опять сгущаются и жидкость вновь проникаетъ въ вещество и т. д. Другой способъ раздѣленія состоитъ въ кристаллизаци изъ растворовъ. Сущность его заключается въ слѣдующемъ: вещество растворяютъ, растворъ затѣмъ охлаждають или медленно испаряють, тогда выделяются вещества менѣе растворимыя или (при одинаковой растворимости) тѣ, которыя находятся въ большемъ количествѣ. Кристаллизациа ведется до известнаго предѣла; жидкость потомъ удаляется съ кристалловъ, они вновь растворяются и растворъ вновь подвергаютъ кристаллизаци и т. д. Съ каждой кристаллизацией кристаллы все богѣе и богѣе становятся однородными по составу, если, помнято, была взята смѣсь, способная къ раздѣленю кристаллизацией. Въ качествѣ растворителя выбираютъ такіа жидкости, въ которыхъ растворимость выделяемыхъ солей съ температурой сильно измѣняется. По большей части принимаютъ вода, спиртъ, эфиръ, бензолъ, ацетонъ, хлороформъ и пр. или ихъ смѣси. Для растворенія берутъ какъ можно меньше жидкости и при нагрѣваніи получаютъ насыщенный или близкій къ насыщенію растворъ. Нерастворимый остатокъ отфильтровываютъ, употребляя воронку съ нагрѣваніемъ. Кристаллизациа производится въ стаканѣ или въ кристаллизаторахъ (фиг. 26, I). Когда хотятъ получить большіе и хорошо образованные кристаллы, насыщенный при нагрѣваніи растворъ оставляють спокойно и по возможности медленно охлаждаются; но такіе кристаллы восточно заключаютъ въ себѣ слѣды растворителя. Чтобы получить малые кристаллы, растворъ охлаждають при помѣшываніи. Если вещество образуетъ пересыщенные растворы, то вызываютъ кристаллизацию, бросивъ въ растворъ кристалликъ выделяемаго вещества. Въ некоторыхъ случаяхъ кристаллизациа производится при выпариваніи, напр. когда вещество почти одинаково растворимо при нагрѣваніи и обмын. темп. Кристаллы отдѣляются отъ маточнаго раствора указаннымъ уже выше образомъ. Маточный растворъ (см.) подвергается дальнѣйшей кристаллизаци или нетъ, смотря по обстоятельствамъ. Въ рѣдкихъ случаяхъ, получивъ смѣсь кристалловъ, ихъ раздѣляютъ

пинцетомъ подъ лупой или на основаніи ихъ удѣльнаго вѣса, бросая ихъ, напр., въ такую жидкость, въ которой одни тонуть, а другіе нетъ.

Операции при высокой температурѣ. Сюда прежде всего относится прокаливаніе, которое главнымъ образомъ служитъ для удаленія изъ нелетучаго твердаго тѣла летучихъ при высокой темп. составныхъ частей. При занятіяхъ аналитической химіей прокаливаніе является одной изъ важнѣйшихъ операций. Прокаливаніе производится въ платиновомъ тиглѣ или въ случаяхъ, когда платина не приемлема—въ фарфоровомъ. Прокаливаемое вещество должно быть предварительно хорошо высушено. Такъ какъ обыкновенно приходится прокаливать осадки, собранные на фильтрѣ, то прежде всего послѣ высушиванія стараются отдѣлить ихъ отъ фильтра. Тигель ставятъ на глянцевитую бумагу и осторожно высыпають въ него осадокъ, разминая слегка фильтръ пальцами. Осадокъ отдѣляется, по возможности, полнѣе. Фильтръ послѣ того складываютъ, обертываютъ длинной платиновой проволокой и зажигаютъ горѣлкой надъ тиглемъ; когда онъ сгоритъ, его осторожно прокаливаютъ горѣлкой, пока пепель не побѣлѣетъ и сбрасываютъ въ тигель; сюда же сметаютъ перышкомъ всѣ частички вещества, упавшія на бумагу при высыпаніи осадка или при прокаливаніи фильтра. Тигель закрывается крышкой, ставится на трехугольникъ на штативъ и прокаливается или бунзеновской горѣлкой, или на паяльномъ столѣ, смотря по надобности. Тигель долженъ такъ стоять, чтобы его не касался внутренней конусъ пламени. Треугольникъ (ф. 32, I), на который онъ ставится, состоитъ изъ трехъ фарфоровыхъ трубокъ, черезъ которыя проходятъ желѣзные проволоки, скрученныя на концахъ попарно. Вмѣсто фарфоровыхъ трубокъ могутъ быть взяты платиновыя. Время прокаливанія различно; обыкновенно оно ведется до неизмѣнности вѣса. Тигель охлаждається въ эксикаторѣ. При сожженіи фильтра, вещество, оставшееся на немъ, можетъ, въ слѣдствіе восстановленія, измѣнить свой составъ, что имѣютъ въ виду и взвѣшиваютъ пепель отдѣльно или, прибавляя въ тигель каплю того или другого реагента, приводятъ вещество къ прежнему составу. При веществахъ, не восстанавливающихся углеродомъ бумаги, прокаливаютъ осадокъ вмѣстѣ съ фильтромъ. Его завертываютъ въ фильтръ, кладутъ въ тигель, закрываютъ крышкой и осторожно нагрѣваютъ горѣлкой, чтобы обуглить бумагу; потомъ крышку открываютъ, чтобы дать доступъ воздуху въ тигель и прокаливаютъ. Для содѣйствія сгоранію угля, въ тигель кладутъ азотно-аммиачной соли или каплю азотной кислоты и пр. Прокаливаніе применяется также для сплавленія веществъ и пр. При прокаливаніи тигля иногда помѣщаются, съ цѣлью достиженія лучшаго прогрѣванія всего тигля, въ особая печи изъ огнеупорной глины. Устройство ихъ весьма разнообразно. На ф. 11, III изображена печь Гемпеля. На желѣзномъ столѣкъ съ дыркой стоятъ одинъ въ другомъ два глиняныхъ цилиндра; на внутренней ставится тигель; наружный снабженъ крышкой и вырѣзана внизу, все это,

наконечъ, окружено желѣзной трубой съ ручкой. Накаленные газы охватываютъ тигель, проходить потомъ между глиняными цилиндрами и черезъ желѣзную трубу выходятъ наружу. Въ печи Мюнке (ф. 18, III) тигель окруженъ тремя глиняными цилиндрами. Большіе тигли нагрѣваются въ печатъ, отапливаемыхъ коксомъ или углемъ (ф. 12, III). Топливо закладывается въ среднее отверстие, внизу поддувало, помѣщаются тигли въ верхней части печи. Когда прокаливаніе необходимо вести въ струѣ какого-либо газа или требуется собрать газообразные продукты реакціи, то оно производится въ трубкѣ. Чаще всего для этого примѣняются тугоплавкія стеклянные трубки, а для очень высокой темп. фарфоровыя. Иногда употребляютъ желѣзныя или платиновыя трубки. Для накаливанія трубокъ служатъ обыкновенно такъ наз. печь для органическаго анализа (фиг. 16, II), такъ какъ чаще всего ее примѣняютъ именно для этой цѣли. Она состоитъ изъ чугунной подставки, на которой лежитъ желѣзный желобокъ, гдѣ помѣщается трубка. Подъ желобкомъ находится сложная горѣлка съ большимъ числомъ рожковъ, дающихъ плоское пламя и снабженныхъ каждыя своимъ краномъ. Желобокъ съ лежащей на немъ трубкой сверху прикрываетъ 2-мя рядами кафелей, образующихъ родъ свода. Накаливаніе трубки регулируютъ, изменяя величину пламени или открывая и закрывая кафели. Накаливаніе стеклянныхъ и фарфоровыхъ трубокъ должно вначалѣ вести осторожно, иначе трубка лопнетъ. Часто приходится производить нагрѣваніе до высокой темп. въ стеклянныхъ запаянныхъ трубкахъ, подъ давлениемъ. Трубки помѣщаются тогда въ прочную желѣзную муфту съ винтовой крышкой (ф. 7, III), что дѣлается на случай разрыва стеклянной трубки. Такія муфты съ запаянными стеклянными трубками внутри нагрѣваются въ водяной, масляной или въ воздушной банѣ. Очень удобна для этой цѣли печь Лотара Мейера (ф. 14, III). Передняя крышка у нея дѣлается откидная, на тотъ случай, если крышка муфты будетъ сорвана съ нарѣзки. Этой стороной печь обращается къ стѣнѣ. Что касается стеклянныхъ трубокъ, то онѣ выбираются изъ толстостѣнныхъ, легкоплавкихъ или тугоплавкихъ (послѣднія прочнѣе). Одинъ конецъ запаяваютъ на пальномъ столѣ такъ, чтобы получился сводъ той же толщины, что и стѣнки; у другого конца трубку оттягиваютъ въ узкую шейку. Вещества жидкія вливаются въ трубку при помощи длинной воронки; твердыя кладутся до оттягиванія шейки или тоже черезъ воронку. Трубка наполняется не болѣе $\frac{1}{3}$. Послѣ этого шейку оттягиваютъ въ толстостѣнный равномерный капилляръ; при этомъ иногда въ случаѣ летучихъ жидкостей приходится въ трубку охлаждать. Завернувъ бумагой, трубку кладутъ въ муфту, капилляромъ къ крышкѣ. Когда реакція кончилась, и трубка остыла, отвинчиваютъ крышку отъ муфты, высовываютъ нѣсколько изъ муфты капилляръ и осторожно проплавляютъ его на горѣлкѣ, чтобы выпустить образовавшіеся газы; послѣ этого вынимаютъ трубку и срѣзаютъ ея верхушку. Вынимать трубку изъ муфты передъ отпавиваніемъ капилляра, изъ опасенія ея взрыва въ рукахъ, отнюдь

не допускается. Для полученія низкихъ температуръ въ Л. пользуются обыкновенно льдомъ и охладительными смѣсями. Чаще всего употребляется смѣсь 1 части соли на 3 части снѣга, которая даетъ температуру—21°. Для болѣе низкихъ берется смѣсь снѣга съ кристаллическимъ хлористымъ кальціемъ, при этомъ получаютъ слѣдующія температуры: 1 кгр. соли съ 630 гр. снѣгу даетъ—41°, съ 700 грамм. —54° и др. (см. Охладительныя смѣси). Изрѣдка употребляютъ сгущенный аммиакъ, жидкій хлористый металь, углекислоту и пр.

Манипуляціи съ газами. Относительно способовъ собиранія, хранения и измѣренія газовъ—см. Газовый анализъ. Для добыванія газовъ существуетъ два рода приборовъ. Одни служатъ продолжительное время, по мѣрѣ надобности пускаются въ ходъ и останавливаются по желанію; другіе назначаются для дѣйствія на короткій срокъ. Изъ первыхъ очень употребителенъ приборъ С.-К. Девилля. Онъ состоитъ изъ двухъ склянокъ съ тубусомъ у дна, соединенныхъ каучуковой трубкой (ф. 3, III). На днѣ одной находится слой битаго стекла и фарфора, на который кладутся куски, напр. мрамора, цинка или сѣрнистаго желѣза и пр., для полученія углекислоты, водорода, сѣрводорода и пр. Склянка закрыта пробкой съ отводной стеклянной трубкой, снабженной краномъ или каучуковой трубкой съ винтовымъ зажимомъ. Въ другую склянку наливается кака-либо кислота, напр. для разложенія мрамора соляная, при полученіи водорода и H^2S —сѣрная и пр. Если кранъ открытъ, кислота проникнетъ въ первую склянку, поднимется до кусковъ вещества и начнется выдѣленіе газа; если теперь закрыть кранъ, выдѣляющійся газъ вытѣснитъ кислоту изъ склянки, и реакція остановится. Изъ другихъ приборовъ удобенъ аппаратъ Кипца (ф. 2, III). По принципу онъ напоминаетъ приборъ Девилля и состоитъ изъ двухъ частей. Нижняя половина прибора имѣетъ видъ двухъ шаровъ, соединенныхъ между собой. Въ верхній шаръ кладутъ куски вещества, напр. мраморъ, цинкъ и пр. Верхняя половина прибора состоитъ изъ шара съ длинной конической трубкой. Эта трубка входитъ въ отверстие *a* и идетъ почти до дна прибора. Она пришлифована къ горлу среднего шара. Если открытъ кранъ и налить въ приборъ жидкости черезъ *b*, то, когда она поднимется до кусковъ вещества, начнется выдѣленіе газа; если кранъ закрыть, давлениемъ газа жидкость будетъ вытѣснена въ верхній шаръ. Отверстіе *c* служитъ для удаленія жидкости изъ прибора. Приборы для кратковременнаго дѣйствія крайне разнообразны: колбы, реторты, всякаго рода склянки и пр., въ зависимости отъ условій. Ф. 9, III даетъ понятіе о такого рода приборахъ. Въ *B* газъ получается, въ *L* онъ промывается. *DS* предохранительная воронка, черезъ которую выходитъ газъ или входитъ наружный воздухъ при случайномъ рѣзкомъ измѣненіи давления газа внутри прибора. Въ нее наливается вода, ртуть или иная жидкость, запирающая приборъ при нормальномъ дѣйствіи.

Очищеніе, промываніе, высушиваніе, поглощеніе газовъ. Для удаленія изъ даннаго газа постороннихъ примѣсей (парообразныхъ или

газообразных) его приводить в прикосновение с соответствующим жидким или твердым реактивом. Когда берется жидкость, то газ заставляют проходить через нее пузырьками. Сосудамъ, в которыхъ помѣщаются жидкости, даютъ такую форму, чтобы газъ, по возможности, большее время находился в соприкосновении съ жидкостью. Въ большомъ ходу Вульфова склянка (ф. 30, I) дву- и трехгорная. Трубка, приводящая газъ, идетъ до дна, а отводная кончается въ горлѣ; онѣ укрѣплены въ пробкахъ (ф. 9, III). Токъ газа не долженъ быть очень быстрый; пузырьки должны слѣдовать одинъ за другимъ, не сливаясь въ одну струйку. Смотря по обстоятельствамъ, такихъ склянокъ ставятъ нѣсколько штукъ одна за другой и соединяютъ каучуковыми трубками. Вульфова склянка замѣняется нынѣ Дрекслевскими (ф. 33, I). Онѣ закрываются стекляннoй пришлифованной пробкой, въ которую впаиваютъ приводная и отводная трубки, а иногда и предохранительная воронка. При количественныхъ опредѣленіяхъ, когда требуется точно знать ѣсть поглощенного газа, употребляются болѣе легкіе и сложные приборы. При органическомъ анализѣ напр., для поглощенія углекислоты, употребляются такъ наз. *кали-аппараты*. На фиг. 28, I изображены наиболее употребительные нынѣ кали-аппараты Гейслера. Изъ нихъ одинъ снабженъ трубкой для твердаго поглотителя, впримѣръ йодога кали КНО. Жидкость (кряпчій растворъ КНО) находится въ трехъ нижнихъ шарикахъ. Большіе верхніе шары назначены для помѣщенія жидкости, когда давление въ приборѣ замѣняется. Изъ твердыхъ веществъ для поглощенія газовъ применяются йодое кали и натр, натростая известь и пр.; для поглощенія паровъ воды—хлористый кальцій, фосфорный ангидридъ, пемза, смоченная сѣрной кислотой, и пр. Вещества эти кладутся обмы. въ трубки различнаго вида (ф. 22, 39, I) или цилиндры (ф. 17, III). Твердое тѣло берется въ небольшихъ кусочкахъ, чтобы увеличить поверхность соприкосновения его съ газомъ, но не слишкомъ, однако, мелкихъ, и однообразной величины. Для сортированія кусковъ употребляется особаго рода жестяное сѣто. Обыкновенно въ концы трубки кладется слой стекляннoй ваты или азбеста. При работѣ съ газами надо заботиться о герметичности прибора. Краны должны быть хорошо притерты и смазаны. Такъ какъ каучукъ проницаемъ для газовъ, то соединительныя каучуковыя трубки должны быть какъ можно короче; при тщательной работѣ пробки должны заливаться мастикой, трубки стеклянныя тоже соединяться на мастикѣ или спаяваться. Изъ мастикъ (см.) въ большомъ ходу мастика Менделѣева. Для болѣе подробнаго знакомства съ лабораторной техникой можно указать: Jungfleisch, «Manipulations de chimie»; Gattermann, «Die Praxis des organischen Chemikers»; Ostwald, «Hand und Hilfsbuch zur Ausführung Physikalisch-Chemischer Messungen». С. Вуколов. А.

Лабораторія санитарная (аналитическія или санитарныя станціи) — учрежденіе, занимающееся изслѣдованіемъ състныхъ продуктовъ, вкусовыхъ веществъ и другихъ предметовъ потребления, для опредѣленія

ихъ доброкачественности и безвредности въ санитарномъ отношеніи. Очень часто плохое качество и поддѣлка предлагаемаго товара не могутъ быть открываемы самими покупателями или общими санитарнымъ надзоромъ простыми средствами, а обнаруживаются только путемъ химическаго или физическаго, а иногда и бактериологическаго изслѣдованія. Это-то обстоятельство и служитъ основаніемъ для учрежденія санитарныхъ Л. Однако, для успѣшности борьбы съ фальсификаціей и съ продажей испорченнаго и недоброкачественнаго товара Л. должны опираться въ своей дѣятельности на специальное законодательство или на мѣстные обязательныя постановленія, регулирующія, въ главныхъ чертахъ, качества предметовъ первой необходимости, т. е. воспрепятствующія какъ поддѣлку ихъ, такъ и употребленіе, при ихъ изготовленіи или укуоркѣ, вредныхъ и ядовитыхъ веществъ, и устанавливающія извѣстныя нормы въ отношеніи тѣхъ составныхъ частей, которыми характеризуется доброкачественность того или другого предмета. Впрочемъ, въ дѣятельности санитарныхъ Л. можно различать два періода. «Подготовительный» заключается въ систематическихъ изслѣдованіяхъ, необходимыхъ для перваго ознакомленія съ качествами обращающихся на мѣстномъ рынкѣ предметовъ потребления, могущихъ служить основаніемъ для выработки обязательныхъ постановленій или specialнаго законодательства и для установленія вышеупомянутыхъ нормъ. Необходимо въ первые годы существованія санитарной Л. по возможности избавить ее отъ изслѣдованій по заказамъ частныхъ лицъ; и даже во вступленіи лабораторіи во второй, часто практической, періодъ дѣятельности, подобныя систематическія изслѣдованія, будучи предпринимаемы периодически, много содѣйствуютъ правильному контролю надъ доброкачественностью того или другого, подлежащаго санитарному надзору, предмета. Наконецъ, еще одна сторона дѣятельности всякой санитарной Л. заключается въ проверкѣ тѣхъ способовъ изслѣдованія, которыми ей приходится пользоваться. Анализъ пищевыхъ и вкусовыхъ веществъ представляетъ еще мало разработанную отрасль аналитической химіи, нуждающуюся въ дальнѣйшемъ развитіи и въ постоянной проверкѣ вновь предлагаемыхъ методовъ изслѣдованія. Главной же задачей санитарной Л., вступившей во второй періодъ своей дѣятельности, конечно должно служить производство анализовъ по заказамъ правительственныхъ и общественныхъ управленій, разныхъ учреждений, а равно и частныхъ лицъ.

Насколько извѣстно, первымъ учрежденіемъ, которое, хотя лишь отчасти, служило для названной цѣли, была такъ называемая «химическая центральная станція» въ Дрезденѣ, открытая въ 1870 г.; первая же контрольная станція, въ собственномъ смыслѣ слова, возникли, въ 1872 г., въ гг. Бременѣ и Ригѣ; въ серединѣ и въ концѣ 70-хъ годовъ санитарныя Л. открывались во многихъ городахъ какъ сѣверной, такъ и южной Германіи, а также и въ Швейцаріи (Магдебургъ, Ганноверъ, Висбаденъ, Лейпцигъ, Бюрбургъ,

Брауншвейгъ, Люпернъ, Цюрихъ, С. Галенъ и др.); затѣмъ примѣру этому слѣдовали многочисленные германскіе города въ началѣ 80-хъ годовъ, послѣ изданія закона 14 мая 1879 г., положившаго прочное основаніе санитарному контролю надъ торговлею не только пищевыми и вкусовыми веществами, но и игрушками, обоями, красками, посудой, керосиномъ и пр., по всей Германіи. Въ Англіи контрольные станціи явились впервые въ концѣ 70-хъ и въ началѣ 80-хъ гг., подъ влияніемъ законовъ 1875 и 1880 гг., направленныхъ противъ фальсификаціи веществъ, служащихъ для ѣды и для питья. Въ Нью-Йоркѣ, въ 1881 г., была устроена правительствомъ Соединенныхъ Штатовъ центральная Л. для изслѣдованія всѣхъ главныхъ, встречающихся въ продажѣ, пищевыхъ и вкусовыхъ веществъ. Въ 1882 г. въ Парижѣ открыла свои дѣйствія знаменитая муниципальная Л. этого города, дѣятельность которой всецѣло посвящена контрольнымъ изслѣдованіямъ предметовъ первой необходимости. Въ Россіи первыя Л., устроенныя для этой цѣли, являются въ началѣ 90-хъ годовъ, и въ одинъ и тотъ же годъ (1891) были учреждены санитарныя Л. въ Москвѣ, Петербургѣ, Кіевѣ, Варшавѣ и Одессѣ; подобныя же учрежденія существуютъ въ настоящее время и въ другихъ городахъ Россіи (Ялта, Севастополь и пр.), многіе города находятся наканунѣ открытія контрольныхъ станцій.

Въ началѣ нарастающая потребность въ санитарномъ контролѣ во многихъ мѣстахъ удовлетворялась тѣмъ, что содержатели аптекъ, иногда и химики и преподаватели химіи въ среднихъ учебныхъ заведеніяхъ — устраивали небольшія Л., въ которыхъ они, за известное вознагражденіе, производили химическія изслѣдованія предметовъ первой необходимости по заказамъ. Въ большомъ количествѣ подобныя Л. возникли во многихъ германскихъ городахъ послѣ изданія закона 1879 г., и онѣ отчасти существуютъ въ этомъ видѣ еще и по настоящее время (въ Берлинѣ, Кельнѣ, Боннѣ, Нюрнбергѣ, Ульмѣ и т. д.). Англійскіе города, не устраивая своихъ Л., приглашаютъ химиковъ, которые утверждаются правительствомъ и принимаютъ на себя обязанность, за известную таксу, изслѣдовать всякое, доставляемое имъ городомъ, пищевое или вкусовое вещество и пр.

Спрашивается: кѣмъ должны быть устраиваемы подобныя лабораторіи? Частная инициатива въ этомъ дѣлѣ хотя иногда приноситъ пользу, тѣмъ не менѣе устройство частныхъ Л., исполняющихъ заказы публики и разныхъ учреждений за известное вознагражденіе, представляетъ наименѣе совершенную форму контроля надъ доброкачественностью пищевыхъ продуктовъ: при низкой таксѣ, такая Л. очень часто не можетъ производить необходимыхъ сложныхъ аналитическихъ работъ, а вынуждена довольствоваться краткими и подчасъ поспѣшными изслѣдованіями; при болѣе высокой же таксѣ, которой трудъ изслѣдователя оплачивался бы надлежащимъ образомъ, Л. сидятъ безъ дѣла. Это показала практика многихъ подобныхъ предпріятій и въ настоящее время не подлежитъ сомнѣнію, что санитар-

ныя Л. не должны быть частными учрежденіями, основанными на коммерческихъ началахъ. Нѣсколько больше гарантіи представляютъ Л., учреждаемыя какими нибудь обществами (фармацевтическими, гигиеническими и пр.); на дѣлѣ обыкновенно оказывается, что эти Л. сами себя не окупаютъ и что учредившія ихъ общества ежегодно приплачиваютъ (Лейпцигъ, Регенсбургъ, Вюрцбургъ, Брауншвейгъ, Гамбургъ и др.).—Иногда правительственные органы или города вводятъ въ соглашеніе съ какими-нибудь научнымъ учрежденіемъ (Германія, Австрія, Італія, Швеція и Норвегія). Нерѣдко заведующему научнымъ учрежденіемъ отпускается известная сумма или же самому учрежденію дается известная субсидія, въ зачетъ которой заведующій беретъ на себя обязанность производить, за определенную плату, анализы пищевыхъ продуктовъ и пр. по требованію частныхъ лицъ или властей. Учрежденія этого типа существуютъ въ нѣкоторыхъ городахъ Германіи (Геттингенъ, Гильдесгеймъ, Марбургъ и др.). Иногда контрольныя станціи, устроенныя правительствомъ или городами при учебно-вспомогательныхъ учрежденіяхъ высшихъ учебныхъ заведеній, поставлены вполне самостоятелно; имѣютъ своего директора, особенныя суммы, свой штатъ работниковъ, отдѣльное помѣщеніе и т. д.; этому типу относятся контрольныя станціи, устроенныя въ Мюнхенѣ (при гигиенич. институтѣ), Эрлангенѣ (при Л. прикладной химіи) и др.; на этомъ же принципѣ основано устройство моск. городской санитарной станціи при гигиеническомъ институтѣ моск. университета.

Находя неудобнымъ первый типъ частнаго соглашенія между какимъ нибудь научнымъ учрежденіемъ, съ одной стороны, и правительственными или общественными властями, съ другой, при чемъ въ распоряженіе даннаго учрежденія *безконтрольно* отпускается известная сумма, должно сказать, что *второй* типъ подобныхъ соглашеній, при которомъ контрольная станція, устроенная въ помѣщеніи того или другого научнаго учрежденія и находящаяся въ завѣданіи директора его, тѣмъ не менѣе имѣетъ вполне самостоятельный характеръ и представляется въ многихъ случаяхъ весьма рациональнымъ и желательнымъ: при этихъ условіяхъ содержаніе станціи обходится значительно дешевле, чѣмъ если бы она была устроена совершенно отдѣльно; кромѣ того, такая станція можетъ пользоваться лучшими, наиболее подготовленными силами. Последнее обстоятельство приобретаетъ особенное значеніе тамъ, гдѣ подобныя Л. являются впервые. Плата за анализы, въ такихъ случаяхъ, поступаетъ въ казну, если станція правительственная, или же въ кассу того общественного управленія, которымъ станція содержится. — Иногда правительствами или городами устраиваются санитарныя Л. и совершенно отдѣльно отъ научныхъ учреждений. Таковы, напр., контрольныя станціи въ Килѣ, въ Бреславлѣ, Ганноверѣ, Штуттгардтѣ, Бременѣ, Цюрихѣ, Амстердамѣ, Ригѣ, нѣкоторыя станціи въ Баваріи и т. д. Къ этому типу принадлежатъ также и городскія Л. въ С.-Петербургѣ, Кіевѣ и Севастополѣ, сюда же от-

относится городская муниципальная Л. в Париж. Такая организация контрольных станций необходима в больших городах, при широко развитом спросе на деятельность подобных учреждений; этого же типа Л. естественно являются в центрах, не имеющих высших учебных заведений, с которыми правительство или город могли бы войти в соглашение.

Изъ предыдущаго видно, что санитарныя Л. или контрольныя станции въ настоящее время устраиваются главнымъ образомъ городскими общественными управленіями, что должно почитаться *наибольше желательнымъ и целесообразнымъ*, именно потому, что при низвизнѣ дѣла и при разнообразіи мѣстныхъ условий и потребностей санитарныя Л. не могутъ быть устроены по извѣстному шаблону, а должны быть приспособлены къ условіямъ мѣста и времени. Городскія Л. будутъ стоять ближе къ населенію, чѣмъ правительственныя учрежденія такого же рода, и будутъ болѣе послѣднихъ полезны городамъ въ вопросѣ о выработкѣ обязательныхъ постановленій по санитарной части и въ организаціи дѣйствительнаго контроля надъ торговыми предметами первой необходимости, который возможенъ только при согласованіи дѣятельности торговой полиціи, базарныхъ смотрителей, санитарныхъ врачей и пр. (см. Фальсификація пищевыхъ продуктовъ).—Въ земскихъ губерніяхъ Россіи санитарныя Л. могли бы быть устраиваемы и на средства губернскихъ земствъ; первая попытка въ этомъ направленіи сдѣлана уже лѣтъ 10 тому назадъ пермскимъ губернскимъ земствомъ, устроившимъ санитарную Л. въ г. Перми.

Группируя работы, производимыя въ санитарныхъ Л., приходишь къ слѣдующему выводу: центръ тяжести дѣятельности Л. долженъ включаться, съ одной стороны, въ изслѣдованія предметовъ, доставляемыхъ городскимъ общественнымъ управленіемъ и агентами городской санитарной организаціи, а съ другой—въ периодическихъ массовыхъ изслѣдованіяхъ различныхъ предметовъ первой необходимости, при чемъ матеріалъ для этихъ анализовъ берется на мѣстахъ производства и продажи или агентами самой Л., или представителями общаго городского санитарнаго надзора. На второмъ уже планѣ находятся изслѣдованія, производимыя по желанію частныхъ лицъ и постороннихъ учрежденій; послѣднія работы должны быть обязательны для санитарныхъ Л. лишь условно и исполняются по мѣрѣ возможности. Такое условное обязательство встрѣчается въ инструкціи многихъ контрольныхъ станцій за границей; оно нѣсколько гарантируетъ эти учрежденія отъ наплыва частныхъ заказовъ, водчасъ лишенныхъ всякаго общественнаго значенія. При исполненіи заказовъ частныхъ лицъ должно отдавать предпочтеніе *потребителямъ* передъ требованіями производителей или торговцевъ.—За изслѣдованія, производимыя въ санитарныхъ Л. для частныхъ лицъ и постороннихъ учрежденій, взимается извѣстная плата, согласно установленной таксѣ, нормирующей въ каждомъ отдѣльномъ случаѣ стоимость изслѣдованія. Тамъ, гдѣ Л. устроена

частнымъ лицомъ, на частныя средства, плата должна быть рассчитана такъ, чтобы веденіе дѣла было не только не убыточно, но представляло извѣстную выгоду. Тамъ же, гдѣ подобныя Л. устроены правительствомъ или общественными управленіями, финансовыя расчеты должны отступать на послѣдній планъ. Такія Л. должны удовлетворять столь крупной общественной потребности, что существованіе ихъ оправдывается вполнѣ даже въ такомъ случаѣ, если онѣ и не будутъ приносить никакого дохода. Вообще по отношенію къ общественнымъ санитарнымъ Л. значеніе таксы за изслѣдованія состоитъ лишь въ томъ, чтобы посредствомъ ея нѣсколько регулировать спросъ на работу Л. со стороны частныхъ лицъ и постороннихъ учрежденій.

Таксы, которыми руководствуются санитарныя Л. въ различныхъ мѣстахъ, установлены на основаніи двухъ различныхъ принциповъ: въ одномъ случаѣ назначается извѣстная средняя, однообразная плата за опредѣленіе каждой отдѣльной составной части испытываемыхъ предметовъ, независимо отъ количества употребляемаго для этого труда, при чемъ общая плата за изслѣдованіе того или другаго предмета зависитъ только отъ количества подлежащихъ анализу составныхъ частей, а не отъ характера ихъ; это—такъ называемая *нормальная такса*. Въ другомъ случаѣ, наоборотъ, для опредѣленія каждой составной части (или извѣстныхъ группъ ихъ) устанавливается особая плата, въ зависимости отъ потребнаго для производства анализа времени, количества и цѣнности необходимыхъ реактивовъ и проч.; это—такъ называемая *детализованная такса*. Здѣсь, конечно, плата за опредѣленіе отдѣльныхъ составныхъ частей колеблется въ довольно широкихъ предѣлахъ. Это имѣетъ болѣе значенія для Л., принадлежащихъ частнымъ лицамъ, нежели для правительственныхъ или общественныхъ; для послѣднихъ нормальная такса заслуживаетъ предпочтенія передъ детализованной, имѣющей еще тотъ существенный недостатокъ, что въ ней все равно не могутъ быть предусмотрены не только всѣ отдѣльныя *опредѣленія*, которыя встрѣчаются въ санитарной практикѣ, но даже и всѣ *предметы*, которые доставляются въ Л. для изслѣдованія. Но и нормальная такса можетъ быть иногда стѣснительной и не вполнѣ соответствовать потребности практической жизни. Въ большинствѣ случаевъ для санитарной оцѣнки какого нибудь предмета требуется цѣлый рядъ количественныхъ опредѣленій. Если въ этихъ случаяхъ расчетъ платы за анализъ произвести на основаніи нормальной таксы, то стоимость анализа, въ общей сложности, можетъ оказаться чрезмѣрно высокой, въ особенности когда рѣчь идетъ о малозначныхъ предметахъ первой необходимости. Въ виду этого необходимо, чтобы для такихъ комбинацій аналитическихъ приемовъ, которыя наиболѣе часто приходится производить при провѣркѣ доброкачественности пищевыхъ и вкусовыхъ веществъ и которыя могутъ быть названы *санитарнымъ анализомъ*, была установлена соотвѣтственная удешевленная такса. По распоряженію учрежденія Л., и частныя заказы

могут быть удовлетворяемы без всякой платы, напр. в случае бѣдности заказчика. Сдѣлать вообще бесплатными *есть* качественные изслѣдованія едва ли представляется удобнымъ, такъ какъ въ большинствѣ случаевъ, даже при самомъ сокращенномъ санитарномъ анализѣ, на ряду съ качественнымъ изслѣдованіемъ предмета, приходится производить и количественныя опредѣленія. Въ Парижѣ всѣ качественные анализы по требованію публики исполняются бесплатно; въ Ганноверѣ производятся безвозмездно, и то только по требованію бѣдныхъ лицъ анализы муки и молока; въ Петербургѣ, въ городской аналитической Л., простые качественные опредѣленія производятся бесплатно, а для обыкновенно встречающихся количественныхъ опредѣленій установлена нормальная такса въ 1 руб.; для московской городской санитарной станціи за количественное опредѣленіе каждой составной части думой установлена нормальная такса отъ 1 до 2 руб.; плата же за санитарный анализъ предметовъ первой необходимости колеблется отъ 50 коп. до 2 руб.; въ случаѣ надобности анализъ, съ разрѣшенія городской управы, производится бесплатно; за полный анализъ пищевыхъ и вкусовыхъ веществъ, а также и другихъ предметовъ потребления, установлена особая плата.

Въ Москвѣ, при гигиеническомъ институтѣ университета, городская санитарная станція открыта для публики на слѣдующихъ основаніяхъ: 1) «исполненіе на станціи работъ по частнымъ порученіямъ допускается городской управой постепенно и лишь въ такой мѣрѣ, чтобы это не препятствовало исполненію работъ по требованію городского управленія; 2) исполненіе изслѣдованій по порученіямъ частныхъ лицъ и разныхъ учрежденій производится не иначе, какъ за плату по утвержденной для сего таксѣ; 3) при принятіи заказовъ должно быть отдаваемо преимущество порученіямъ на производство «санитарныхъ» изслѣдованій, при которыхъ станціей дается заключеніе лишь о доброкачественности, чистотѣ и безвредности доставленныхъ для изслѣдованія предметовъ; 4) городская санитарная станція не должна имѣть непосредственныхъ сношеній съ лицами и учрежденіями, заявляющими свои требованія на производство изслѣдованій; 5) имена лицъ, доставившихъ предметы для изслѣдованія, равно какъ имена продавцевъ или производителей доставленныхъ предметовъ, остаются для станціи неизвѣстными; 6) дабы лица и учрежденія, обращающіяся къ содѣйствію станціи, не имѣли возможности пользоваться ею заключеніями для рекламы, въ заключеніяхъ станціи, выдаваемыхъ городской управой, не должно быть включено ни именъ собственныхъ, ни наименованій торговыхъ фирмъ.

Размѣры существующихъ въ различныхъ мѣстахъ санитарныхъ Л. или аналитическихъ станцій далеко неодинаковы. Нерѣдко, если Л. содержитъ частнымъ лицомъ (владѣлецъ аптеки и т. п.), лицо это представляетъ изъ себя единственнаго работника. Даже общественныя Л. обыкновенно располагаютъ немногочислен-
ными персоналомъ. На городской аналитиче-

ской станціи въ Петербургѣ имѣется, кромѣ завѣдующаго, 1 старшій и 2 младшихъ лаборанта; персоналъ московской городской санитарной станціи состоитъ изъ завѣдующаго и 3—4 лаборантовъ. Исключеніе представляетъ парижская муниципальная Л., на которой, кромѣ директора и его помощника, служатъ 25 химиковъ и на которой, благодаря именно этому, существуетъ значительная специализація труда.

Завѣдываніе санитарными Л. или аналитическими станціями обыкновенно находится въ рукахъ фармацевтовъ или чистыхъ химиковъ, но во главѣ ихъ должны-бы стоять *врачи-гигиенисты*. Послѣдніе здѣсь умѣются не только потому, что въ программу санитарной Л. между прочимъ входятъ и гигиеническія изслѣдованія воздуха, воды, почвы и проч., но и потому, что и въ специальной области изслѣдованія пищевыхъ и вкусовыхъ веществъ задача Л., кромѣ опредѣленія испорченности предметовъ или ихъ поддѣлки, заключается и въ опредѣленіи ихъ вреднаго вліянія на человѣческій организмъ. Вообще трудъ химика-аналитика въ санитарныхъ Л. составляетъ лишь половину работы въ этихъ учрежденіяхъ; другая половина заключается въ составленіи, на основаніи добытыхъ анализомъ данныхъ, правильныхъ выводовъ и *заключеній* о санитарныхъ достоинствахъ испытуемаго предмета, а для этого требуется не только большая опытность въ комбинаціи аналитическихъ данныхъ вообще, но и много специальныхъ свѣдѣній, относящихся всецѣло къ компетенціи врача-гигиениста. За границей въ нѣкоторыхъ мѣстахъ санитарныя Л. находятся въ завѣдываніи профессоровъ гигиены или опытныхъ врачей.

Размѣръ дѣятельности санитарной Л. зависитъ отъ различныхъ обстоятельствъ. Есть хорошо устроенныя Л., гдѣ количество испытуемыхъ предметовъ сравнительно не велико, тогда какъ число подробныхъ анализовъ весьма значительно по тѣмъ или другимъ причинамъ. Въ другихъ Л., наоборотъ, количество испытуемыхъ предметовъ, по сравненію съ числомъ лаборантовъ, представляется очень значительнымъ, и это, конечно, возможно только въ такомъ случаѣ, если среди произведенныхъ анализовъ находится много такихъ, которые не требуютъ много времени и сложныхъ приемовъ.

Преобладающіе способы доставленія въ санитарныя Л. испытуемыхъ предметовъ значительно разнятся по мѣстнымъ условіямъ: мѣстами почти весь матеріалъ доставляется Л. официальнымъ путемъ. Въ Мюнхенѣ, въ 1882—83 гг., 26,6% всѣхъ изслѣдованныхъ на контрольной станціи предметовъ было доставлено частными лицами; на аналитической станціи въ Цюрихѣ, въ то же время, лишь 12,1% всѣхъ работъ было произведено по порученію частныхъ лицъ, а въ Бреславлѣ, въ 1881—86 гг., на эту категорию пришлось всего 3,8%; съ другой стороны въ слѣб. городскую лабораторію, въ 1892 г., 82,8% всѣхъ изслѣдованныхъ пробъ было доставлено частными лицами, а контрольная станція въ Майнцѣ, въ 1883 г., даже 96% всѣхъ работъ исполнила по заказамъ

частныхъ лицъ. — Изъ отчетовъ различныхъ санитарныхъ лабораторій видно, что процентное число предметовъ, найденныхъ при изслѣдованіи недоброкачественными или фальсифицированными, почти повсюду приблизительно одно и то же: въ Ганноверѣ, въ среднемъ за 5 лѣтъ, этотъ процентъ равняется 20,0; въ Бреславлѣ за 1883—86 гг., онъ доходитъ до 27,0; въ Мюнхенѣ, за 1880—88 гг., онъ колеблется между 24 и 28; въ С.-Петербургѣ, въ 1892 г., онъ равняется 20,7 (7,4% предметовъ фальсифицированныхъ и 10,3% недоброкачественныхъ), и только по отчетамъ парижской муниципальной Л. процентъ этотъ оказывается очень высокимъ, такъ какъ тамъ, въ 1881—82 гг., приблизительно половина всѣхъ изслѣдованныхъ предметовъ была найдена недоброкачественной.

Литература. J. König, «Bestand und Einrichtung der Untersuchungsämter für Nahrung und Genussmittel» (1889); Fleck, «Die Chemie im Dienste der öffentlichen Gesundheitspflege» (1882); «Documents sur les falsifications des matières alimentaires et sur les travaux du laboratoire municipal» (Парижъ, II, 1886); Вубновъ, «О необходимости учрежденія общественаго контроля надъ продажей пищевыхъ продуктовъ и предметовъ потребления вообще» («Труды II съѣзда общ. русск. врачей въ память Н. И. Пирогова» I, 1887); Отчеты (I—III) московской городской санитарной станціи за 1891—95 г.; «Докладъ № 79 моск. городской управы объ учрежденіи городской санитарной станціи» (2 июля 1890 г.); I—IV «Jahresbericht der Untersuchungsstation des Hygienischen Institutes der Universität München», годы 1880—84; Отчеты с.-петербургской городской лабораторіи за 1892—94 гг.; Stulzer, «Ueber die Organisation der Lebensmittel-Untersuchungs-Ämter» («Centralblatt für allgemeine Gesundheitspflege», 1885, стр. 62); Отчеты различныхъ граничныхъ санитарныхъ лабораторій и аналитическихъ станцій—Бреславль, Ганноверъ, Майнцъ, Цюрихъ, Людерихъ и др.; Докладъ № 92 московской городской управы объ установленіи таксы за изслѣдованія, производимыя на городской санитарной станціи и т. д.

Ф. Эрисманъ.

Лавордъ (Александръ-Луи-Жозефъ, графъ Laborde, 1774—1842)—франц. археологъ, политическій дѣлатель и путешественникъ. Изучалъ Ламкастерскій методъ въ Англіи, участвовалъ въ организаціи взаимнаго обученія въ Парижѣ. Въ палатѣ депутатовъ (съ 1820 г.) принадлежалъ къ либеральной оппозиціи, а при Людовикѣ-Филиппѣ — къ лѣвому центру. Главныя сочин.: «Voyage pittoresque et historique en Espagne» (1807—18); «Itinéraire descriptif de l'Espagne» (1809—27); «Les monuments de la France classés chronologiquement» (1816—26); «Voyage pittoresque en Autriche» (1821—23); «Versailles ancien et moderne» (1840).

Лавордъ (Жанъ-Валгистъ-Винцентъ Laborde)—современный французскій физиологъ, съ 1887 г. членъ академіи медицины, директоръ антропологической лабораторіи съ 1893 г.; онъ произвелъ рядъ важныхъ изслѣдованій о дѣкартовыхъ и ядовитыхъ веще-

ствахъ, главнымъ образомъ, надъ физиологической и терапевтической исторіею алкалоидовъ, въ дополненіе того, что въ этой области было сдѣлано Кюдомъ Бернаромъ. Его работы надъ растяжимостью желчныхъ каналовъ, функциями нервныхъ центровъ, механическими явлениями дыханія, дѣйствіемъ внутри-венныхъ впрыскиваній, явлениями кажущейся и дѣйствительной смерти, съ практическимъ примѣненіемъ способа оживленія (ритмическія слатія языка) и т. д. находятся въ «Bulletin de l'Académie de médecine», въ «Comptes rendus de la Société de biologie» и обзорѣ «Travaux du laboratoire de physiologie» (1884). Первая часть его «Traité élémentaire de physiologie» вышла въ 1893 г.

Лавордъ (Jean-Benjamin de) Laborde)—французскій композиторъ (1784—91), авторъ нѣсколькихъ комическихъ оперъ («Gilles garçon peintre», «Ismène» и др.). Напеч. «Essai sur la musique ancienne et moderne» (П. 1780).

Лавордъ (графъ Леонъ-Эмануэль-Симонъ-Жозефъ de Laborde, 1807—69)—французскій рисовальщикъ, литографъ, гравёръ на деревѣ и писатель по части археологіи. Получивъ образованіе сначала въ Парижѣ, а потомъ въ гейдельбергскомъ унив., сопровождалъ своего отца, гр. Александра Л. (см.), въ его поѣздкѣ на Востокъ и издавъ, въ 1830—33 гг., роскошное описаніе части этого путешествія, подъ заглавіемъ: «Voyage de l'Arabie Pétrée» (2 т.), съ приложеніемъ превосходныхъ литографій собственной работы. Вылъ секретаремъ разныхъ посольствъ, съ 1841 г.—членомъ палаты депутатовъ, съ 1842 г.—членомъ французскаго института. Съ 1848 по 1854 г. служилъ консерваторомъ новѣйшей скульптуры въ луврскомъ музее, въ 1856 г. сдѣлалъ главнымъ директоромъ архивовъ Имперіи и, наконецъ, въ 1865 г., сенаторомъ. Съ 1837 по 1864 г. издавалъ описаніе отцовскаго путешествія на Востокъ, составившее 36 выпусковъ; около 400 видовъ различныхъ мѣстностей и достопримѣчательныхъ памятниковъ, вошедшихъ въ это изданіе, рисованы имъ самимъ съ натуры и затѣмъ литографированы. Изъ прочихъ его сочиненій наиболѣе любопытны: «Исторія гравированія черной манерой», со множествомъ мастерскихъ полиטיפажей, рѣзанныхъ самимъ авторомъ (1839); «Изслѣдованія по исторіи книгопечатанія» (1840); «Исторія культуры въ Бургундіи» (1849—52); «О возрожденіи художества во Франціи» (1850); «Объ Аеннахъ въ XV, XVI и XVII ст.» и «Описаніе эмалей, ювелирныхъ издѣлій и друг. драгоценныхъ вещей, выставленныхъ въ галлерейхъ Лувра» (2 т., 1858).

А. С.—ъ.

Labor omnia vincit improbus, т. е. супорный трудъ все превозмогъ—цитата изъ Георгіуса Виргилія (пѣсня I, ст. 145—146).

Лаврадоретъ—кристаллически зернистая горная порода изъ семейства габбро и норитовъ, существенной составной частью которой является лабрадоръ. При нѣкоторомъ разнообразіи состава Л. отличается богатымъ содержаніемъ красиваго лабрадора, иногда почти самостоятельно образующаго пѣны участки въ породѣ. Употребляется для мелкихъ по-

дѣлокъ, столовъ, вазъ, колоннъ, памятниковъ, внутренней облицовки церквей и т. п. Добывается въ Каменномъ Бродѣ Клевской губ. и нѣкоторыхъ другихъ мѣстностяхъ.

Лабораторское течение — выходитъ изъ Ваффинова зал. и, пройдя черезъ Дэвисовъ проливъ, спускается къ Нью-Фаундленду. Здѣсь течение раздѣляется, меньшая вѣтвь входитъ черезъ проливъ Велиль, большая огибаетъ Нью-Фаундлендъ съ В, затѣмъ обѣ вѣтви, соединившись опять южнѣ Нью-Фаундленда въ проливѣ Саву, омываютъ непосредственно берега Сѣверной Америки, проходя между послѣдними и Флоридскимъ теченіемъ (Гольфстремъ, см. IX, 142) почти вплоть до Флориды. Течение холодное; при встрѣчѣ у Нью-Фаундленда съ Флоридскимъ теченіемъ разница температуръ въ нѣкоторые мѣсяцы, особенно весной, доходитъ до 15° Ц и болѣе. Скорость течения въ Ваффиновомъ заливѣ около 6 миль въ сутки, а вдоль Лабрадора достигаетъ иногда 36 миль, въ прол. Велиль и въ зал. св. Лаврентія отъ 12 до 48 м., эта же скорость и у вост. оконечности Нью-Фаундленда. Далѣе у береговъ Новой Шотландіи скорость 12—24 м., южнѣ мыса Sable 10—20 м., а между мысами Cod и Hattewy и почти до Флориды скорость 10—15 м. Это течение имѣетъ огромное климатическое значеніе для сѣв.-американскихъ береговъ; благодаря низкой температурѣ Л. течения весна и лѣто на побережь Лабрадора холодныя, средняя температура воздуха въ Rigole (59° 30' с. ш.), въ апрѣлѣ — 2,9° и въ юлѣ не выше 10,9° Ц. Течение несетъ огромныя массы ледяныхъ горъ, которыя окружаютъ Нью-Фаундлендъ, особенно въ маѣ и началѣ іюня, и дѣлаютъ плаваніе здѣсь довольно затруднительнымъ. Къ этому еще присоединяются частые туманы, образующіеся отъ встрѣчи Л. течения съ теплымъ Флоридскимъ. Полагаютъ, что Л. теченіе, встрѣтивъ Флоридское, частью спускается на глубину и проходитъ подъ послѣднимъ; доказательство этого видятъ въ томъ, что ледяныя горы заходятъ иногда далеко въ Гольфстремъ; такъ одна гора наблюдалась въ шир. 39° 50' и дол. зал. 48° 35'.

I. III.

Лабрадоръ (Labrador) — въ широкомъ смыслѣ полуостровъ на вост. берегу Брит. Сѣв. Америки, между 50°—65° с. ш. и 56°—78° зап. дол., граничить съ С и З Гудзоновымъ прол. и Гудзон. зал., съ ЮВ и В — зал. св. Лаврентія и Атлантическимъ ок., съ ЮЗ — съ р. Рупертъ, оз. Миссиссипи и р. Бетсіамайтъ. Длина берег. линіи 5260 км., простр. 1,8 милл. кв. км. Въ болѣе тѣсномъ смыслѣ Л. называется только сѣв.-вост. бер. полуострова, отъ прол. Вель-Иль (мысъ Чарльза) до мыса Чидли, между 52°—60°25' с. ш. вглубь материка до 69° зап. дол. Эта часть Л., съ 4211 жит. (изъ нихъ 1347 эскимосовъ, имѣющихъ поселенія между бухтой Гамильтонъ и зал. Унгава), принадлежитъ британск. колоніи Нью-Фаундлендъ; орошается она рѣками, впадающими въ Атлантической океанъ. Остальная часть Л., называемая Вост. Манъ, принадлежитъ къ Сѣв.-Зап. территоріи Канады; орошается ее пр. изливаются въ Гудзоновъ зал. Только вост. часть Л. изслѣдована миссіонерами и агентами

гудзоновой К°, внутренняя же часть его мало известна. Берега Л. скалисты, изрѣзаны безчисленными фіордами и бухтами и усѣяны о-вами. Сѣв. берегъ Л. гористъ съ вершинами до 2000 м.; внутреннія страны — безплодныя сѣв. пустыни, скалы покрыты исландскимъ мхомъ (карибу). За прибрежными сѣв. горами лежитъ нагорье 600—700 м. высоты, съ отдѣльно стоящими скалами, орошенное озерами и рѣками; оно къ С и З постепенно понижается, къ Ю же и В спускается крутыми обрывами къ океану. Водная система беретъ начало въ Вотчншскихъ горахъ; главнѣйшія рр., впадающія въ зал. Джэмсъ, Вост. Манъ и Стюдъ; въ Гудзоновъ зал. — Вол. и Мал. Уэль; Кеноганисси и Каньяпуско, соединяясь въ одно русло, впадаютъ въ зал. Унгава; Мешикамо — въ зал. Вельвилъ. Озеро множество и самыя значительныя изъ нихъ: Кларъ Уотеръ, Аплакумишъ, Каньяпуско и Мешикамо. Преобладающія породы центральныхъ странъ Л. — гранитъ, гнейсъ и слюда; береговыя полосы богаты слоями древняго краснаго песчаника на 200' вглубь; сѣній и зеленый лабрадоритъ встрѣчаются у Гамильтонскаго зал. Въ долинахъ, гдѣ почва песчаная и температура лѣта значительно выше, чѣмъ на берегу, растутъ можжевельникъ, береза и даже тополь. Климатъ Л. суровѣе, чѣмъ гдѣ либо въ сѣв. полушаріи на той же широтѣ; лѣто начинается въ іюнѣ, зима — въ сентябрѣ. Средняя годовая температура на В у Найна — 6,2° Ц, средняя лѣтняя + 10°, зимняя — 17,2° Ц. На южной береговой полосѣ, вдоль залива св. Лаврентія до канадской границы, представителями растительнаго царства являются тополь, сѣв. канадскія хвойныя деревья, береза и луга, къ С гдѣа рѣдѣютъ и съ 57° сѣв. шир. начинаются полосы тундры. Хлѣбныя растения въ Л. не воздѣлываются; огородныя овощи вырѣзываютъ; ячмень сѣется для покоса на сѣно. Изъ горныхъ богатствъ Л. предметами вывоза служатъ: лабрадориты, слюда, азбестъ, желѣзо, мѣдь, сѣрный колчеданъ и горный хрусталь. Изъ дикихъ животныхъ водятся: олени, лоси, медвѣди, волки, лисицы, куницы, бобры, еноты, всего до 20 породъ млекопитающихъ; птицъ до 150 породъ и изъ нихъ, внутри страны, по преимуществу канадскія, а по берегамъ — арктическія. Изъ насекомыхъ множество жуковъ и бабочекъ. Одинъ изъ главныхъ промысловъ Л. — рыбная ловля; въ прѣсной водѣ изобиліе лососины, въ моряхъ ловятся сельди, макрель, треска, моржъ, тюлени и киты. Съ іюня по сентябрь у береговъ Л. собираются до 30 тыс. рыболововъ изъ Канады, Англіи и Нью-Фаундленда. Вывозятся еще мѣха и перья; вывозная торговля идетъ, главнымъ образомъ, черезъ Нью-Фаундлендъ. На всемъ огромномъ пространствѣ Л. имѣются поселенія только по берегамъ залива св. Лаврентія и Атлантическаго океана, а также рѣдко разбросанныя станціи Гудзоновой компаніи. Племена эскимосовъ кочуютъ по сѣв. берегамъ Л., внутреннія же области его населены индѣйцами племенъ наскапи, мистассини и монтанья (всего до 10000 чел., почти всѣ католики); они ведутъ мѣшную торговлю, обмѣнивая на береговыхъ станціяхъ

мѣха на порохъ, ружья и одежду. Эскимосы Л. живутъ почти исключительно рыбной ловлей; они частью христіане; ведутъ также мѣншую торговлю, обмѣнивая рыбу на мѣха у индѣйцевъ и на другіе товары въ береговыхъ поселеніяхъ европейцевъ. Эскимосы кротки, честны, гостеприимны. Европейскіе поселенцы живутъ въ фортахъ гудзоновой комп., для торговли съ туземцами; другія европейскія поселенія всѣ находятся на вост. берегу; изъ нихъ значительныя Форто, Рама, Гебронъ, Оккапъ, Найнгъ, Заръ, Укаксикамекъ, Хопдаль, Айллингъ и Картрайтъ. Л. или Helluland (каменная страна) впервые открытъ въ 1000 г. по Р. Хр. норвежцемъ Лейфомъ, сыномъ Эрика Краснаго, вскорѣ по открытіи Гренландіи, но только въ 1497 г. сдѣлался извѣстнымъ благодаря новому открытію, сдѣланному Джомомъ и Себастьяномъ Каботами. Въ 1501 г. Л. былъ посѣщенъ португальцемъ Гаспаромъ Кортесаль, который и назвалъ его Л. Гудзонъ изслѣдовалъ часть береговъ его въ 1610 г. Ср. Hind, «Explorations on the coast of L.»; George Cartwright, «Journal of 16 years residence on the coast of L.».

Лабранъ—ламайскій монастырь въ тангутской области Амдо, въ долинѣ Сончу, среди горъ, на высотѣ 2982 м. надъ ур. моря; одинъ изъ главныхъ расадниковъ ламайскихъ идей для всего ламайскаго міра; даже изъ отдаленныхъ частей Монголіи стекаются сюда молодые ламы; примѣру ихъ слѣдуютъ русскіе бураты, а съ начала 1880 гг.—астраханскіе и донскіе калмыки. Особою славой пользуется Л. у нашихъ калмыковъ, такъ какъ, по преданію, онъ построенъ не тангутами, а бѣлтами. Такое преданіе даетъ поводъ предполагать, что Л. возникъ не ранее XVII в. Л. гораздо болѣе похожъ на небольшой южно-европейскій городокъ, чѣмъ на обыкновенную ламайскую обитель. Красу его составляютъ многочисленныя золотыя маковки 18 кумиренъ. Его окружаютъ крытыя галереи, подъ которыми устроены молитвенныя машинки, числомъ до 1800. Монголы считаютъ въ Л. до 7000 ламъ, не включая въ это число временно проживающихъ въ монастырѣ для изученія ламанна.

Лабруссъ (Николай-Ипполитъ Labrousse, 1807—1871)—французскій адмиралъ и морской инженеръ, большимъ количествомъ изобрѣтеній оказавшій громадныя услуги франц. флоту, въ 1840 г. составилъ планъ боевого корабля съ винтовымъ ходомъ и боевымъ форштевнемъ, въ 1834 г. изобрѣлъ сферическіе патроны, въ 1844 г. составилъ планъ перваго французскаго большого желѣзнаго судна «Chaptal», ввелъ помпы мачты для бронесодцевъ (1838), помѣщеніе машинъ на парходахъ подъ ватерлинейю и т. п. Ср. его «Observations sur les machines à vapeur récemment introduites dans la marine impériale» (П., 1848) и о немъ: «Notice sur les travaux scientifiques du contre-amiral Labrousse» (П., 1866).

Лаврюеръ (Jean de La Bruyère)—знаменитый французскій моралистъ (1645—96). Былъ воспитателемъ герц. Вурбонскаго, внука Кондэ, при дворѣ котораго сохранилъ мѣсто и послѣ женитьбы своего ученика. Жизнь среди придворнаго блеска давала Л. возможность

наблюдать развитіе человѣческихъ страстей, возбуждаемыхъ погоней за земными благами, честолюбіемъ, интригами, близостью къ «великимъ міра сего». Этими наблюденіями Л. воспользовался для литературныхъ цѣлей, но въ жизни онъ держался вдали отъ людей, среди которыхъ принужденъ былъ вращаться, и сильно страдалъ отъ своего зависимаго положенія въ домѣ Кондэ. Научившись отказываться отъ всего и сдерживать свои чувства и порывы, онъ находилъ удовольствіе лишь въ чтеніи и работѣ. Своей жизненный опытъ онъ облекалъ въ форму размышленій, эпиграммъ, краткихъ портретовъ. Такъ составилась, мало по малу, обширная книга, издать которую онъ предложилъ, какъ бы шутя, своему пріятелю, книгопродавцу Мишале. Послѣдній рискнулъ на изданіе и заработалъ на немъ 300000 фр. Первое изданіе книги Л. вышло въ 1687 г., подъ скромнымъ заглавіемъ: «Les Caractères de Théophraste, traduits du grec, avec les Caractères ou les Moeurs de ce siècle»; успѣхъ книги былъ громадный, и ободренный этимъ авторъ прибавлялъ къ каждому новому изданію новыя размышленія и новыя портреты. Въ 1694 г. вышло 8-е, окончательное изданіе, въ которое включена была рѣчь Л. во франц. академіи, членомъ которой онъ избранъ былъ въ 1693 г. «Caractères» Л., единственное произведеніе всей его жизни, состоятъ изъ 16 главъ, изъ которыхъ двѣ посвящены церковному краснорѣчію и свободомыслію; адсь Л. является вѣрующимъ христіаниномъ, противникомъ атеистовъ и скептиковъ. Во всѣхъ остальныхъ главахъ Л. не затрогиваетъ ни религиозныхъ, ни чисто философскихъ вопросовъ. Онъ не вноситъ въ жизнь своихъ идеаловъ, а прилагаетъ къ поступкамъ и характерамъ людей мѣрило существующихъ условій. Цѣльнаго міросозерцанія, философской системы въ его книгѣ найти нельзя; онъ показываетъ только смѣшную сторону какой-нибудь моды, гнусность того или другаго порока, несправедливость какого-нибудь мнѣнія, суетность человѣческихъ чувствъ—но эти разрозненныя мысли не сведены къ одной основной идее. Въ области житейскихъ наблюденій Л. обнаруживаетъ большую тонкость пониманія, отмѣчаетъ отгѣнки чувствъ и отношеній; глава «о сердцѣ» свидѣтельствуетъ о томъ, сколько нѣжности и любви таилось въ этомъ созерцателѣ. Многія изъ его характеристикъ написаны въ ожесточенномъ, саркастическомъ тонѣ; авторъ, очевидно, много страдалъ отъ предрасудковъ общества, и Тэнъ не безъ основанія сравниваетъ его въ этомъ отношеніи съ Ж. Ж. Руссо. Особенность книги Л.—портреты: это — цѣльныя типы и полныя драматизма эпизоды. Особенно знамениты типы Эмиры—высокомѣрной кокетки, Гнатона—отталкивающаго эгоиста, Мональка—разсѣяннаго чловѣка, Федона—приниженаго бѣдняка. Всѣ эти портреты обнаруживаютъ въ Л. богатую фантазію, умѣнье усиливать характеристики обиліемъ жизненныхъ подробностей, громадное мастерство и колоритность языка. Современники узнавали въ большинствѣ портретовъ разныхъ выдающихся людей того времени, а до сихъ поръ историческій интересъ книги Л.

рошия обнаженія сигурийскихъ известняковъ (платняковъ). На Л. устроенъ двойной шлюзъ. Судходна она на 5 в., а сплавная на 30 в. Притокъ Л. — Сара, сплавная. Л. по столбовскому договору была границею Россіи съ Швеціей.

Лавалетта (Lavalette) — главный городъ о-ва Мальты, нѣкогда главная твердыня ордена Іоаннитовъ, получившая названіе отъ великаго магистра Жана де-Лавалетты; основана въ 1566 г.; лежитъ на косѣ, почти неприступна, такъ какъ большая часть крѣпостныхъ зачатъ (фортъ Санктъ-Эльмо) высѣчена въ скаль. 70000 жит., порто-франко и карантинъ; прежній дворецъ великаго магистра (нынѣ резиденція британскаго губернатора), дворецъ семи языковъ (провинціи прежняго ордена), морской арсеналъ, университетъ, обсерваторія, библиотека (100 тыс. томовъ), театръ, ботаническій садъ. Л. — главная квартира британской средиземной эскадры.

Лавалеттъ (Антуанъ de Lavalette, 1707—1762) — иезуитъ, торговая операція котораго на о-вѣ Мартиникѣ послужила поводомъ къ изгнанію иезуитовъ изъ Франціи. См. *Иезуиты*, XIII, 629—630.

Лавалеттъ (Антуанъ-Марія-Шаманъ Lavalette, графъ, 1769—1830) — франц. политическій дѣятель; былъ женатъ на Эмили-Луизѣ Вогарне, племянницѣ Жозефины. Наполеонъ поставилъ его во главѣ почтоваго вѣдомства. Послѣ реставраціи 1814 г. ему пришлось уступить свой постъ графу Феррану. Когда Людовикъ XVIII (20 марта 1815 г.), при приближеніи Наполеона, покинулъ Парижъ, Л., нѣсколько часовъ спустя, явился къ Феррану и, отъ имени императора, принялъ на себя управленіе почтой. За это, послѣ возвращенія Бурбоновъ, Л. былъ арестованъ и преданъ суду, который обвинилъ его въ государственной измѣнѣ. Жена Л., выхлопавъ себѣ и дочери разрѣшеніе навѣстятъ мужа вечеромъ наканунѣ казни (23 дек.), обмѣнялась съ нимъ платьемъ и осталась въ тюрьмѣ, а ему удалось выйти на свободу. Въ теченіе двухъ недѣль Л. скрывался въ Парижѣ, послѣ чего три англичанина переправили его черезъ границу въ Монсъ. Жена Л. долго оставалась въ тюрьмѣ, гдѣ сошла съ ума. Въ 1822 г. Людовикъ XVIII помиловалъ бѣглеца и разрѣшилъ ему возвратиться во Францію. Семья Л. выпустила въ свѣтъ его «Mémoires et Souvenirs» (П., 1831).

Лавалеттъ (Hogace de la Valette) — см. Эпернонь.

Лавалеттъ (Жанъ La Valette) — см. Мальтійскій орденъ.

Лавалеттъ (Шарль-Жанъ-Марі-Феликсъ, маркизъ de Lavalette, 1806—81) — франц. дипломатъ; былъ посломъ при Оттоманской Портѣ (1851—53 и 1860—61) и при папскомъ дворѣ (1861—63); въ 1865 г. назначенъ министромъ внутр. дѣлъ, въ 1867 г. — министромъ иностр. дѣлъ, въ 1869 г. посломъ въ Лондонъ. Былъ приверженцемъ мирной политики и старался предупредить разрывъ съ Пруссіей.

Лавалльеръ (Луиза-Франсуаза, герцогиня Lavaume le Blanc de-Lavallière, 1644—1710) — фаворитка Людовика XIV; была фрейлиной принцессы Генриетты Орлеанской. Не смотря на то, что она не отличалась красотой

и нѣсколько прихрамывала, ей удалось обворожить короля своею миловидностью и привѣтливымъ нравомъ. У нея было отъ него четверо дѣтей, изъ которыхъ осталось въ живыхъ двое: Марія-Анна Бурбонъ, mademoiselle de Blois (р. 1666) и графъ Вермандуа (р. 1667). Когда Людовикъ XIV приблизилъ къ себѣ герцогиню Монтеспанъ, Л. удалилась отъ двора и постриглась въ монастырѣ кармелитокъ, въ Парижѣ. Ей принадлежатъ «Réflexions sur la miséricorde de Dieu» (Пар. 1685). См. «Mémoires de Madame la duchesse de L.» (П. 1829). Ея жизнеописаніе составили Quatremère de Rosy (Пар. 1823); Caréfigue (1859), Houssaye (1860), Duclos (1869).

Лавалль (Александръ-Теодоръ Lavalley, 1821—1892) — французскій инженеръ, учившійся въ политехническомъ училищѣ. Работалъ по проведеніи Суэзскаго канала и на о-вѣ Реюнионѣ завѣдывалъ постройкою портовыхъ сооружений и желѣзной дороги въ Поэнтъ-де-Гале; въ 1885 г. былъ избранъ сенаторомъ. Издавалъ: «Communications de la Société des Ingénieurs civils sur les travaux de l'isthme de Suez» (П., 1866—69), «Note sur le tunnel entre la France et l'Angleterre» (П., 1877) и др.

Лавалль (Теодиль Lavallée, 1804—1866) — французскій историкъ, профессоръ географіи и военной статистики въ сенъ-сирскомъ училищѣ, написалъ: «Jean sans Peur» (П., 1829), «Histoire des Français» (1838—41), «Histoire de Paris» (1852), «M-me de Maintenon et la maison de Saint-Cyr» (1853), «Histoire de l'Empire Ottoman» (1855), «La Famille d'Aubigné et l'enfance de M-me de Maintenon» (1863), «Les Frontières de la France» (1864) и др.

Лаваль (Laval) — главный городъ департамента Майеннъ, на р. Майеннѣ. Около 31 тыс. жит. Старый замокъ герцоговъ де-Л., нынѣ тюрьма; кафедральный соборъ XII—XIII вв. Значительна фабрикація полотна, ситцу, бумаги, глиняныхъ издѣлій; чугунолитейные заводы, приготовленіе извести, мельницы, кожевенные заводы, мраморныя ломки, красильня. Возведенный въ 1429 г. въ графство и період, Л., путемъ брака, перешелъ въ домъ Монморанси, а въ 1541 г. — въ домъ Тремуйль. Ср. Couanier de Lannay, «Histoire de Laval» (Лаваль, 1866).

Лаваль (Антоній Яковлевичъ, Antoine de la Valle) — австрійскій инженеръ, родомъ французъ, бывший на службѣ у Петра I. Послѣ взятія Азова царь поручилъ Л. приведеніе азовскаго побережья въ оборонительное положеніе. Жестокій и надменный Л. измучилъ войска, выходя на работы даже больныхъ, не дѣлая исключеній и для такихъ праздниковъ, какъ Пасха и Благовѣщеніе. Этими пользовались бѣглецы помы и монахи, для подстреканія войскъ къ бунту; были отдѣльные случаи неповиновенія, а на жизнь Л. произведено нѣсколько покушеній. Вскорѣ послѣ того на Л. было взведено обвиненіе въ измѣнѣ; боярину Прозоровскому были доставлены письма Л., въ которыхъ онъ говорилъ о своемъ намѣреніи бѣжать и перейти на турецкую службу. Л. былъ аресто-

вань и доставленъ въ 1699 г. въ Москву. По словамъ Шейера, было рѣшено въ случаѣ мира съ турками возвратить Л. свободу, а въ случаѣ войны—отрѣзать ему носъ и уши и сослать въ Сибирь. Дальнѣйшихъ свѣдѣній о Л. нѣтъ. Ср. Борисовъ (Л. В. Вейнбергъ), «Антоній де-Л.» («Рус. Вѣстникъ» 1890, XII).

Лаваль (Иванъ Степановичъ de la Valle) — франц. эмигрантъ, прѣхавшій въ Россію въ началѣ франц. революціи. При имп. Александрѣ I былъ членомъ главнаго правленія училищъ; возставалъ, въ этомъ качествѣ, противъ стремленія Магницкаго исключить философію изъ круга университетскаго преподаванія. Позже служилъ въ министерствѣ иностранныхъ дѣлъ и редактировалъ «Journal de St. Pétersbourg». Умеръ въ 1846 г. Ср. Е. М. Фоктистовъ, «Магницкій» («Русскій Вѣстникъ», 1864, №№ 6—8).

Лаванда (*Lavendula L.*) — родъ растений, относящихся къ семейству губоцвѣтныхъ (*Labiatae*). Это — многолѣтняя трава или небольшие полукустарники; стебли у нихъ обильно большею частью только у самаго основанія. Листья у большинства видовъ цѣльные, и только у нѣкоторыхъ перисто-надрѣзанные. Верхушка стебля и вѣтвей оканчивается простымъ или развѣтвленнымъ колосовиднымъ соцветіемъ. Почти сидячіе цвѣтки прикрыты небольшими прицвѣтниками, едва достигающими края чашечки; только находящіяся на самомъ верху соцветія прицвѣтники обыкновенно крупныя, окрашенныя, а у *L. Stoechas* даже безъ цвѣтковъ. Чашечка трубчатая, о 18 или 15 выдающихся нервахъ, и по краю о пяти небольшихъ зубчикахъ, изъ которыхъ задній обыкновенно больше другихъ. Голубой или фіолетовый вѣнчикъ—двугубый; верхняя губа у него двухлопастная, а нижняя трехлопастная; лопасти большею частью яйцевидныя. Четыре двусильныя тычинки вмѣстѣ со столбикомъ скрыты въ трубчкѣ вѣнчика. Всѣхъ видовъ Л. насчитывается около 20, дико растущихъ по берегамъ Средиземнаго моря, на Канарскихъ островахъ и въ Остидіи. Всѣ виды Л. содержатъ особое эфирное пріятно-пахнущее масло (лавандовое), и нѣкоторые виды, вслѣдствіе богатаго содержанія этого масла, относятся къ медицинскимъ растеніямъ; такова, напр., настоящая Л. или узколистная Л. (*L. vera DC.* или *L. angustifolia L.*), многолѣтняя трава, растущая по сухимъ холмамъ западнаго побережья Средиземнаго моря (въ сѣверной Африкѣ, Испаніи, Франціи и Италіи) и разводимая въ другихъ странахъ, даже въ Норвегіи. Стебли у этого вида до 30—60 стм. высотой, четырехгранные, покрытыя короткими волосами; листья удлиненно-линейныя, до 4½ стм. длиною, цвѣтки голубые; время цвѣтенія—юль-августъ. Цвѣтки (*loges lavandulae*) употребляются при глѣченіи нѣкоторыхъ болѣзней, напр. отъ колики; при дистилляціи со спиртомъ изъ нихъ добывается такъ называемая лавандовая вода (*eau de Lavende*); кромѣ того изъ нихъ добывается еще лавандуловое масло (*oleum lavandulae*). Древніе римляне употребляли листья этого вида для приготовленія укрѣпляющихъ ваннъ. Другой видъ—*L. Spica DC.*—очень близокъ

къ предыдущему, разводится также съ практическими цѣлями, напр. на югѣ Франціи, для добыванія лавандоваго масла; съ такою же цѣлью разводится и греческая или арабская Л. (*L. Stoechas L.*). Въ русской народной медицинѣ Л. находятъ небольшое примѣненіе («цвѣтная трава» нашихъ гѣтописей), такъ какъ у насъ Л. дико не встрѣчается. Кромѣ промышленныхъ цѣлей нѣкоторые виды Л. разводятся и какъ пріятно пахнущія декоративныя растенія.

С. Р.

Лавандовое, лавандовое или лавандуловое масло—см. Масла эфирныя.

Лавантъ (*Lavanti*)—лѣвый притокъ Дравы, беретъ начало у Цирбицкогеля (2397 м.) изъ Лавантскаго озера, выше Рейхенфельса переходитъ въ Каринтію и впадаетъ у Лаванюнда. *Лавантская долина* (60 км.) между Зау-Альпомъ (2081 м.) и Корь-Альпомъ (2136 м.); по своему плодородію, значительной промышленности и горнымъ промысламъ считается богатѣйшею частью страны. Главные города здѣсь: Вольфсбергъ, Санкт-Пауль и Санкт-Леонгардъ, равно какъ и купанья Преблау.

Лаванъ (*Lavan*)—арамеецъ (сиріецъ), о которомъ упоминается въ Библии, братъ Ревекки, жены Исаака; у него находить убѣжище его племянникъ Іаковъ (сынъ Исаака и Ревекки), спасающійся отъ преслѣдованія своего брата Исава. Л. выдалъ за Іакова сначала свою старшую дочь Лию, а затѣмъ и младшую — Рахиль. Вслѣдствіи между домомъ Л. и разросшимся семействомъ Іакова возникли раздоры, и Іаковъ принужденъ былъ со всею своею семьей и добромъ бѣжать отъ Л. Последний пустился за нимъ въ погоню и нагналъ его у мѣста, которое послѣ того получило названіе Галь-Эдъ—скала-свидѣтель, такъ какъ здѣсь противники заключили между собой мирный договоръ. Въ этомъ разказѣ отразились отношенія, которыя существовали между древними евреями и сирійцами.

Лаванья (графы)—см. Фіеско (Фіески).

Лавдомская Балка—с. Ставропольской губ., Медвѣженскаго уѣзда; жит. 8832, двор. 1457, школа, 4 лавки.

Ла Вега—см. Концепціонъ де-ла Вега (XVI, 145).

Лавей (*Lavey*)—швейцарскій курортъ, въ кантонѣ Ваадтѣ. Индифферентный источникъ весьма высокой темп. (45° Ц.), очень бѣдный минеральными частями (акратотермы), примѣняющійся преимущественно въ дѣтской практикѣ при золотушныхъ страданіяхъ, въ видѣ ваннъ и внутрь.

Г. М. Г.

Лавелеу (Эмиль-Луи-Викторъ de Laveleye, 1822—1892)—многосторонній бельгійскій ученый и публицистъ, профессоръ государственныхъ наукъ въ люттихскомъ унив. Главныя труды Л. относятся къ области политич. экономіи, въ которой онъ является однимъ изъ самыхъ видныхъ представителей историко-реалистической школы. Каждое явленіе народнаго хозяйства онъ изучаетъ въ связи со всѣми явленіями мѣста и времени, съ нравами, обычаями, высотой знаній, тѣлесною силою населенія и его трудовыми навыками, религіозными вѣрованіями, характеромъ и на-

правлением внешней и внутренней политики. Так, в своем учебникѣ политич. экономіи («*Eléments d'économie politique*», Пар. 1884), равно замѣчательномъ и по сжатости и изъясненію, и по богатству содержания, Л. даже одинъ изъ наиболѣе общихъ вопросовъ науки—вопросъ о производительности труда—разсматриваетъ, между прочимъ, въ его зависимости отъ состоянія правосудія въ данной странѣ, ея политич. строя, философскихъ ученій, религіозныхъ вѣрованій. Л. горячо ратуетъ противъ Ж. Б. Сая, утверждавшаго, что благосостояніе народа вовсе не связано съ политич. строемъ государства. Онъ не раздѣляетъ требованій социализма, чтобы государство всесторонне регулировало общественное хозяйство, но еще болѣе далеко онъ отъ возрѣвшаго манчестерской школы. Для него несомнѣнна связь между политической экономіей и нравственностью. Въ своей историко-критической книгѣ: «*Le socialisme contemporain*» (Пар., 1881; 6 изд. 1891; русскій переводъ, СПб., 1882) не лишенной пробѣловъ (напр. въ оцѣнкѣ Родбертуса), Л. проводить мысль о неразрывной связи наиболѣе существенныхъ идей социализма со всѣми устоями современной европейской цивилизаціи и, прежде всего, съ христіанствомъ. Глубоко сознавая несовершенство существующаго общественного строя, Л. требуетъ коренныхъ его измѣненій, но ко всякимъ попыткамъ насильственнаго переворота относится съ самымъ строгимъ порицаніемъ. Идеалъ общественной жизни осуществляется для Л. не въ национально-замкнутыхъ государствахъ, враждебно другъ къ другу настроенныхъ, а въ мирномъ союзѣ свободныхъ, самоуправляющихся общинъ. Въ связи съ этимъ идеаломъ стоитъ и средство, предлагаемое Л. для устраненія затрудненій, возникающихъ при встрѣчѣ парламентаризма съ демократіей: это средство—широкая децентрализація, доходящая почти до федерализма («*Le gouvernement dans la démocratie*», П., 1891; брошюра, переводъ на русскій языкъ: «*Парламентарный образъ правленія и демократія*», Ярославль, 1882). Наиболѣе крупный трудъ Л.—«*De la propriété et de ses formes primitives*» (П., 1874; 4 изд. 1891; русскій переводъ: «*Первобытная собственность*», СПб., 1885), впервые пошатнувшій въ зап. европейскомъ обществѣ предубѣжденіе противъ общиннаго землепользованія и доказавшій, что въ древности у всѣхъ народовъ господствовали коллективныя формы поземельной собственности. Въ сравнительно позднюю эпоху эти формы уступили мѣсто частной позем. собственности, что, по мнѣнію Л., было результатомъ насилій либо расы побѣдителей надъ пофѣжденнымъ племенемъ, либо господствующаго тословія надъ крестьянствомъ; вслѣдъ за этимъ явилось болѣе или менѣе полное порабощеніе саботника. Поземельные порядки, основанные на началахъ общиннаго строя, нелегко могутъ быть восстановлены въ странахъ старой цивилизаціи, но они, по мнѣнію Л., должны быть усвоены странами молодой культуры (Америка, Австралія), располагающими огромными незанятыми пространствами, на которыхъ поселенцы могутъ создать общественный поряд-

докъ, наиболѣе соответствующій справедливости и интересамъ народа.—Л. принадлежатъ еще сочиненія о денежномъ обращеніи, въ которыхъ онъ является неутомимымъ борцомъ за биметаллизмъ («*La question de l'or*», П., 1860; «*Le marché monétaire et ses crises depuis 50 ans*», П., 1865; «*Le bimétallisme international*», П., 1881; «*La monnaie et le bimétallisme international*», П., 1891, и др.), о сельскомъ хозяйствѣ разныхъ странъ («*Essai sur l'économie rurale de la Belgique*», П., 1863; 2 изд. 1875 «*Etudes d'économie rurale. La Néerlande*, Брюсс., 1864; «*La Lombardie et la Suisse Etudes d'économie rurale*», П., 1869; «*L'agriculture belge*», П., 1878), о формахъ правленія въ современномъ государствѣ («*Essai sur les formes du gouvernement dans les sociétés modernes*», П., 1872), о начальномъ образованіи въ XIX ст. («*L'instruction du peuple*», П., 1872; русскій переводъ, СПб., 1873). Въ своихъ «*Lettres d'Italie*» (П., 1878—79), «*Nouvelles lettres d'Italie*» (П., 1884) и «*La péninsule des Balkans*» (П., 1886; русскій переводъ М., 1889) Л. является въ одно и тоже время этнографомъ и публицистомъ. Его брошюра: «*Le parti clérical en Belgique*» (Брюсс., 1874) разошлась въ количествѣ 2 милл. экземпляровъ, на 10 языкахъ. Другія сочиненія Л.: «*Etudes et essais*» (П., 1869); «*Des causes actuelles de guerre en Europe et de l'arbitrage*» (Брюсс., 1873); «*De l'avenir des peuples catholiques*» (П., 1875); «*Provincial and communal institutions of Belgium*» (Лонд., 1875); «*Le respect de la propriété privée sur mer*» (Брюсс., 1877); «*La crise économique et les chemins de fer vicinaux*» (П., 1879); «*La vice patenté et le proxénétisme légal*» (Брюссель, 1882); «*La crise et ses remèdes*» (1886); «*Le luxe*» (1887), «*Histoire de la langue et de la littérature provençales*» (Брюсс., 1846) и др. Ср. Cathrein, «*The champions of agrarian socialism: a refutation of E. Laveleye and H. George*» (1889); Potvin, «*E. de L.*» (Брюсс., 1892); Исаевъ, «*Памяти Э. де Л.*» («*Русская Мысль*», 1892, № 3).

Лавеша или *Лавеша-аа*—р. Ковенской губ., правый прит. р. Мусы, беретъ начало изъ бѣлота Новоалександровскаго у., орошаетъ уу. Новоалександровскій, Поневѣжскій и Вилькомирскій. Течетъ сначала къ З, потомъ къ С, длина 130 в., ширина отъ 7 (въ верхней части) до 15—30 саж. (въ нижней). Протекаетъ по мѣстности болотистой. Ниже мст. Корсакишекъ обрывистые берега состоятъ, какъ и дно, изъ известняковъ; мѣстами—обнаженія гипса. На Л. встрѣчаются пороги и быстрины. Л. въ окрестностяхъ Поневѣжа такъ близко подходитъ къ Невяжѣ, что весенніе разливы обѣихъ рѣкъ сливаются между собой. Притоки ея: Вешняте, Истре, Сволька.

Лаврецкий (Николай Акимовичъ)—скульпторъ, род. въ Москвѣ, въ 1837 г., еще мальчикомъ переселился въ СПб. и вначалѣ учился въ здѣшней рисовальной школѣ для приходящихъ (что нынѣ рисовальная школа Имп. общества поощренія художествъ), а затѣмъ поступилъ въ ученики акад. художествъ. Подъ руководствомъ отличнаго профессора акад. Н. С. Пименова. талантъ Л. развился съ бы-

строго: уже в 1859 г. онъ получилъ малую зол. медаль за барельефъ: «Цинцилатъ принимаетъ пословъ изъ Рима, возвѣщающихъ ему объ его избраніи въ диктаторы», и, наконецъ, больш. зол. медаль за барельефъ: «Возвращеніе Регула изъ Кареагена». Приобрѣта, вѣдѣть съ послѣднею изъ этихъ наградъ, право на поѣздку въ чужіе края въ качествѣ пенсіонера академіи, Л. воспользовался этимъ правомъ въ 1868 г. и, прослѣдовавъ чрезъ Германію и Австрію, до 1870 г. жилъ и работалъ въ Итали. За присланную отсюда въ 1868 г. группу: «Мальчикъ и дѣвочка, кормящія птичку», онъ былъ возведенъ въ званіе академика; когда же, по возвращеніи его въ СПб., въ 1870 г., представлены были академіи прочія работы, исполненныя имъ въ Итали: статуи «Мальчикъ-неаполитанецъ съ обезьяною», «Первая роза» и «Купальщица», группы «Дѣти, смотрящіяся въ зеркало» (находится въ Имп. Эрмитажѣ) и «Дѣти, строящія милостыню», бюсты «Сафо», «Фидія старика», «Весна», «Чучарка», «Капудинъ» и др.—академія признала его за нихъ профессоромъ. Съ того времени, продолжая усердно трудиться, онъ не пропускалъ ни одной академической выставки безъ того, чтобы не являться на ней со своими произведеніями. Изъ ихъ числа, не упоминая о менѣе значительныхъ, слѣдуетъ указать на статуи «Торговецъ» (1876), «Промышленность» (1876), «Меэкстофель» (1881; доставила художнику денежную премію отъ акад.), «Стыдливость» (1881), «Родопа» (1882), «Амуръ у дверей Психеи» (1885), горельефъ «Ангелъ» (1884), группы «Материнская любовь» (1876) и «Венера и Амуръ» (1886), памятники М. И. Глинкѣ, въ Смоленскѣ, и Екатерины II, въ Симферополѣ, и на нѣсколько портретныхъ бюстовъ (вел. кн. Владиміра Александровича, имп. Александра II, генерала Евдокимова, пѣвца О. Петрова, историка Костомарова и др.). Независимо отъ собственныхъ скульптурныхъ работъ, Л. принесъ немалую пользу русскому искусству какъ преподаватель въ художественныхъ классахъ академіи, должность котораго онъ занималъ съ 1870 г. и до введенія въ дѣйствіе, въ 1894 г., новаго временнаго устава академіи. А. С.—ст.

Лаверна (Laverna)—богиня-покровительница воровъ въ Римѣ; имѣла священную рошу у *via Salaria*.

Лавернь (Léonce-Guilhaud de Lavergne, 1809—1880)—франц. экономистъ и политическій дѣятель. Былъ проф. иностранной литературы въ Монпелье, потомъ служилъ въ м-вѣ иностранныхъ дѣлъ и помѣщалъ въ «*Revue des deux Mondes*» статьи по литературнымъ, финансовымъ и торговымъ вопросамъ. Избранный депутатомъ (1846), онъ занялъ мѣсто среди консерваторовъ. Въ 1848 г. Л. боролся противъ доктринъ Прудона и оспаривалъ финансовыя мѣропріятія временнаго правительств. Въ 1871 г. онъ былъ избранъ въ національное собраніе, гдѣ занялъ мѣсто на правомъ центрѣ. Главные его труды: «*L'Agriculture et la population en 1855 et 1856*» (1856); «*Economie rurale de la France depuis 1789*» (1880; 4-ое изд. 1878); «*Essai sur l'économie rurale*» de l'Angleterre, de l'Ecosse et de l'Irlande» (1854;

перев. на русскій языкъ: «*О земледѣліи въ Англіи*», 5-ое изд. 1892); «*Biographie de Léon Faucher*» (1855); «*L'Agriculture et l'enquête*» (1866); «*Les assemblées provinciales sous Louis XVI*».

Лавертюмонъ (Андре-Жюстель Lavertujon, род. 1827)—франц. публицистъ и политическій дѣятель. Во время второй имперіи былъ въ Бордо главнымъ редакторомъ «*Gironde*», одной изъ самыхъ вліятельныхъ провинціальнахъ газетъ демократическаго направленія. Послѣ паденія имперіи былъ вице-президентомъ, затѣмъ президентомъ комиссіи по разборкѣ и изданію бумагъ, найденныхъ въ Тильери; нѣсколько позже — редакторомъ «*Journal officiel*». Кромѣ экономическихъ и политическихъ статей и нѣсколькихъ статей, подписанныхъ псевдонимомъ *Adrien Gilson*, Л. напечаталъ «*Histoire de la législation de 1857 à 1868*» (Бордо, 1868).

Лавестинъ (Шарль-Анатоль-Алексисъ, маркизъ de Lawoestine, 1786—1870)—франц. генералъ, пламенный бонапартистъ. Людовикъ-Наполеонъ, готовясь къ декабрьскому перевороту, ввѣрилъ Л. командованіе національной гвардіей. Позже былъ сенаторомъ и начальникомъ дома инвалидовъ.

Лавещари (Андрей Карловичъ, 1817—80)—живописецъ-акварелистъ; художественное образованіе получилъ въ Имп. академіи художествъ, въ которой состоялъ ученикомъ А. П. Брюллова, по классу архитектуры. Окончивъ академическій курсъ въ 1848 г. со званіемъ некласснаго художника архитектуры, многократно предпринималъ путешествія въ разныя страны и посвятилъ себя акварельной перспективной живописи, за которую, въ 1860 г., былъ удостоенъ степени академика. Произвелъ на своемъ вѣку огромное количество видовъ, любопытныхъ въ историческомъ или въ художественномъ отношеніи памятниковъ зодчества Константинополя, Палестины, Египта, Греціи, Итали, Испаніи, Алжира, южн. Франціи и т. д.—рисунковъ, отличающихся вѣрною передачею перспективы и ловкимъ приемомъ кисти. А. С.—ст.

Лавиери (Шарль-Марціаль-Аллеманъ Lavigerie)—кардиналъ (1825—92); былъ профессоромъ церковной исторіи въ Сорбоннѣ; написалъ «*Etudes sur Luther*» и «*Exposé des erreurs doctrinales du Jansénisme*». Въ 1860 г. онъ совершилъ поѣздку въ Сирію и Палестину, результатомъ которой явилась книга: «*Voyage en Orient et exposé de l'état actuel des chrétiens du Liban*». Въ качествѣ архіепископа алжирскаго организовалъ миссію въ Суданъ, Сахару и другія части Африки, для просвѣщенія азычиновъ; послѣ занятія Туниса французами завѣдывалъ тамошнимъ апостолическимъ викариатомъ. Политическій тостъ, произнесенный Л. въ 1890 г. въ Алжирѣ, на банкетѣ по случаю прихода французской средиземной эскадры, ознаменовалъ собою рѣшительный поворотъ въ политикѣ св. престола по отношенію къ французской республикѣ. Л. сказалъ, что французы пора забыть свои раздоры, что старая партія должна признать безъ заднихъ мыслей французское правитель-ство, вышедшее побѣдоноснымъ изъ столяныхъ

испытаній; говоря такъ, прибавилъ Л., онъ лишь выражаетъ мнѣнія папы—и это подтвердили официальные газеты Ватикана. Среди французскихъ клерикаловъ, до тѣхъ поръ надеждавшихъ къ разнымъ монархическимъ партиямъ, началось движеніе въ пользу присоединенія къ республикѣ; оно быстро разрослось (чему содѣйствовалъ и Л., своими посланіями и рѣчами), не смотря на озлобленное противодѣйствіе значительной части клерикаловъ и монархистовъ (см. XV, 367). Самъ Л. уже давно былъ сторонникомъ примиренія съ республикой и влиялъ въ этомъ смыслѣ на папу; такъ, въ 1838 г., когда Криспи искалъ примиренія съ Ватиканомъ и папа былъ не прочь пойти ему на встрѣчу, Л. ѣздилъ въ Римъ, чтобы убѣдить Льва XIII, что союзъ съ Италіей общаесть католицизму гораздо менѣе, чѣмъ союзъ съ Франціей. Нѣкоторые изъ многочисленныхъ пастырскихъ посланій и другихъ произведеній Л. перепечатаны въ появившихся въ 1884 г. его «Oeuvres choisies». См. Grussenmeyer, «Vingt-cinq années d'épiscopat» (Алжиръ, 1888); Klein, «Le Cardinal L. et ses oeuvres d'Afrique» (Пар., 1890); Richard, «Le cardinal L.» (Пар., 1893); Toscanelli, «Religione e patria» (Флоренц., 1890).

В. Водозозовъ.

Лавиниумъ (Lavinium)—древній городъ, построенный, по преданію, Энеемъ или Латинномъ и названный въ честь дочери послѣдняго Лавинія (см.). Здѣсь находился храмъ Венеры общаго святища Лацума, бывшая, однако, подъ надзоромъ не мѣстныхъ жителей, а гражданъ Ардеи. Остатки стѣнъ Л. въ нынѣшнемъ мѣст. Pratica.

А. III.

Лавинія—по большинству преданій, дочь Латина (см.), выданная отцомъ своимъ за Энея, прибывшаго въ его городъ Лаврентъ и гостеприимно принятаго имъ. Мать ея, Амата, подстрекаетъ бывшаго жениха Л., храбраго царя рутуловъ Турна, къ войнѣ противъ Энея. Турнь предпринимаетъ походъ, въ союзѣ съ Мевентіемъ, царемъ Цера, но убитъ Энеемъ. По Ливію, Асканій—сынъ Энея и Л.; по другимъ, отъ этого брака произошелъ родоначальникъ албанскихъ Сильвіевъ—Эней Сильвій, который наследовалъ въ Альбъ-Лонгъ своему сводному брату Асканію. По нѣкоторымъ другимъ преданіямъ, Л.—дочь делосскаго царя и жреца Аполлона, Анія, и сама знаменитая прорицательница.

А. III.

Лавины—массы снѣга, периодически нивергающіяся, въ видѣ оползней и обваловъ, съ крутыхъ гребней и склоновъ высокихъ снѣговыхъ горъ. Л. движутся обыкновенно по существующимъ на склонахъ горъ рытвинамъ выветриванія и въ мѣстахъ, гдѣ прекращается ихъ движеніе, въ рѣчныхъ долинахъ и у подошвы горъ, отлагаютъ снѣжные груды, извѣстныя подъ именемъ *лавинныхъ конусовъ*. Кромѣ случайныхъ ледниковъ и градовыхъ Л. отличаютъ периодическія *зимнія* и *весеннія* Л. Зимнія Л. происходятъ вслѣдствіе того, что свѣжовыпавшій рыхлый снѣгъ, налетая на оледѣвшую поверхность стараго снѣга, скользитъ по ней и на крутыхъ склонахъ скатывается массами отъ ничтожныхъ причинъ, часто отъ выстрѣла, крика, порыва вѣтра и

проч. Порывы вѣтра, вызванные быстрымъ передвиженіемъ снѣговой массы, настолько сильны, что ломаютъ деревья, срываютъ крыши и даже разрушаютъ зданія. Весеннія Л. вызываются тѣмъ, что вода, образующаяся при таяніи, нарушаетъ связь между почвой и снѣговымъ покровомъ. Снѣжная масса на болѣе крутыхъ склонахъ обрывается и скатывается внизъ, захватывая въ своемъ движеніи камни, деревья и постройки, встрѣчающіеся на пути, что сопровождается сильнымъ гуломъ и трескомъ. Мѣсто, откуда скатилась такая Л., является въ видѣ голой черной прогалины, а тамъ, гдѣ Л. прекращаетъ движеніе, образуется лавинный конусъ, имѣющій рыхлую вначалѣ поверхность. Въ Швейцаріи Л. составляютъ обычное явленіе и служили предметомъ многократныхъ наблюденій. Въ горной группѣ Ст.-Готарда область скопленія лавиннаго снѣга занимаетъ площадь въ 325 кв. км. Л. спускаются по 580 лавиннымъ рытвинамъ, по которымъ нивергается ежегодно до 325 милл. куб. м. снѣга. Масса снѣга, доставляемого отдѣльными Л., достигаетъ иногда 1 милл. и даже болѣе куб. м. Л., кромѣ Альпъ, наблюдались въ Гималайскихъ горахъ, Тяньшанѣ, на Кавказѣ, гдѣ отъ нихъ часто происходятъ завалы Военно-Грузинской дороги, въ Скандинавіи, гдѣ Л. срываются съ горныхъ вершинъ иногда достигаютъ фюрдовъ, въ Кордильерахъ и др. горахъ. Разрушительное дѣйствіе Л. чрезвычайно значительно. Для устраненія этого вреда во многихъ мѣстахъ Швейцаріи устроены искусственные сооруженія. Передвиженіе снѣга Л. имѣетъ, однако, и полезную сторону, умѣряя холодъ снѣговыхъ областей и жаръ низменностей и рѣчныхъ долинъ.

Б. II.

Лавировать.—Если направленіе вѣтра противоположно направленію, по которому должно двигаться парусное судно, то послѣднее, для достиженія цѣли плаванія, бываетъ принуждено *лавировать*, т. е. подвигаться впередъ зигзагами, по ломаной линіи, части которой составляютъ болѣе или менѣе острые углы съ направлениемъ вѣтра. Судно при этомъ подвигается то *левымъ галсомъ*, то *правымъ галсомъ* (т. е. имѣя вѣтеръ то съ лѣвой, то съ правой стороны). Лавировка тѣмъ выгоднѣе, чѣмъ круче судно ходитъ *въ бейдевиндѣ*, т. е. чѣмъ меньше уголъ, составленный направлениемъ корабля съ направлениемъ вѣтра. Суда съ прямыми парусами ходятъ 5—6 румбовъ отъ вѣтра (румбъ=11°15'), суда же съ косымъ вооруженіемъ—3¹/₂—4¹/₂ румба; мелкія парусныя яхты ходятъ еще круче. Поворотъ отъ одного галса на другой совершается двумя способами: 1) *осеръ-штатъ*, при которомъ судно во время поворота приходится стать носомъ противъ вѣтра, 2) *черезъ фордевиндъ*, при которомъ приходится становиться носомъ по вѣтру. Въ общемъ смыслѣ (для всякаго рода судовъ) Л.—обозначаетъ идти не прямо, а частыми переѣздами направленія судна, напр.—Л. между камнями, мелями; Л. между другими судами, стоящими на якорѣ, и т. д. Р. Л.

Лависсъ (Эрнестъ Lavisse)—французскій историкъ, членъ франц. акад., род. въ 1842 г., окончилъ курсъ въ нормальной школѣ, состоялъ

ителемъ лицея въ Нанси, потомъ въ Парижѣ, былъ замѣстителемъ Фюсталь де-Кувиля по кафедрѣ исторіи среднихъ вѣковъ въ парижскомъ словесномъ факультетѣ, теперь проф. новой исторіи. Къ исторіи Пруссіи относятся его труды: «La Marche de Brandebourg sous la dynastie ascanienne» (1875), «Etudes sur l'histoire de Prusse» (П., 1879), «La jeunesse du grand Frédéric» (Парижъ, 1891), «Le grand Frédéric etc.» (Парижъ, 1893), «Trois Empereurs d'Allemagne: Guillaume I-er, Frédéric III, Guillaume II» (П., 1888). По средневѣковой исторіи Франціи и Германіи Л. помѣстилъ рядъ статей въ «Revue des deux Mondes». Вмѣстѣ съ Альберомъ Дюмономъ и Ляромъ Л. работалъ надъ реформой высшаго образования во Франціи, возстававъ противъ тяжести экзаменовъ, стоявъ за учрежденіе во Франціи университетовъ въ германскомъ смыслѣ слова, горячо поддерживавъ студенческія общества, образовавшіяся въ Парижѣ, Лионѣ, Бордо и Монпелье и друг. городахъ. Педагогическія труды его собраны въ трихъ книгахъ: «Questions d'enseignement national» (П., 1885), «Etudes et étudiants» (П., 1890) и «A propos de nos écoles» (П., 1895). Большой успѣхъ имѣли его учебно-историческія книги. Предисловіе его къ «Исторической географіи» Фримана изд. отдѣльно подъ загл.: «Vue générale de l'histoire politique de l'Europe» (1890; перев. на русскій яз.). Вмѣстѣ съ Рамбо онъ стоялъ во главѣ большого изданія по всеобщей исторіи: «Histoire générale du IV siècle à nos jours», выходящаго выпусками съ 1893 г.; общій планъ его выработалъ редакторами, а отдѣльныя главы пишутся различными специалистами. Книги Л. и его университетскіе курсы доставили ему большую популярность среди молодежи; онъ былъ избранъ председателемъ association des étudiants de France.

А. М. Л.

Лавицкий (Андрей)—польскій іезуитъ; прѣхалъ въ Россію въ свѣтѣ Лжедмитрія и возвратился въ Варшаву послѣ смерти самозванца. Во время пребыванія въ Москвѣ написалъ нѣсколько сочиненій, изъ которыхъ одно заключаетъ въ себѣ подробное описаніе вѣзда и коронаванія самозванца. Переводъ его на итальянскій яз. явился подъ заглавіемъ: «Avvisi a lettere» etc. (1806). Лжедмитрій отправилъ Л. въ Римъ для переговоровъ о заключившейся имъ турецкой войнѣ.

Лавинскъ городокъ—укрѣпленное мѣстечко даурскаго князя Лавка, на лѣвомъ берегу Амура, у устья р. Урки, на мѣстѣ нынѣшняго Игнашинскаго поселка Амурской обл. Во время перваго похода Хабарова на Амуръ (1650) укрѣпленіе было покинуто даурами, когда они узнали о приходѣ русскихъ. Хабаровъ оставилъ для охраны Л. городка 50 казаковъ; на нихъ напали дауры, но были отбиты.

Лавински (польск. Lawiński)—скамейчики, т. е. засѣдатели, переводъ лат. scabini. Въ прежней Польшѣ Л. назыв. члены какъ городскихъ судовъ, такъ и сельскихъ. За трудъ свой они получали одинъ грошъ огляднаго, но отъ барщины и др. повинностей не освобождались. Нынѣ Л. назыв. засѣдатели гминныхъ судовъ (VIII, 934). См. также Гмины (VIII, 931).

Лаволле (Поль-Рене Lavollée)—франц. публицистъ и экономистъ, род. въ 1842 г. Написалъ: «Portalis, sa vie et ses oeuvres», «Channing, sa vie et sa doctrine» (1876), «Les Classes ouvrières en Suisse» (1882), «Les Classes ouvrières en Europe» (1883; 2 изд. 1884), «Essais de littérature et d'histoire» и др.

Лавра (греч. λαύρα)—собственно часть города, населенная мѣстность, обнесенная оградой или стѣною. Еще въ глубокой древности названіе Л. примѣнялось и нынѣ примѣняется къ многолюднымъ и важнымъ монастырямъ. Впервые оно появилось въ Палестинѣ, гдѣ монахи были вынуждены собираться въ возможно-большемъ числѣ и ограждать свои жилища стѣнами, изъ опасенія нападеній со стороны кочевниковъ-бедуиновъ. Такъ Л. назывался еще въ VI в. монастырь св. Геодосія Великаго († 529) близъ Иерусалима. Изъ донынѣ существующихъ Л. Востока замѣчательны Л. св. Саввы Освященнаго близъ Иерусалима, прославленная пребываніемъ въ ней св. Иоанна Дамаскина, и Л. св. Аеанасія на Аеонѣ. Въ Россіи титулъ Л. усвоилъ монастырямъ: Киево-Печерскому (съ 1688 г.), Троице-Сергиеву, близъ Москвы (съ 1744 г.), Александро-Невскому въ СПб. (съ 1797 г.) и Почаевскому-Успенскому, въ Волынской губ. (съ 1833 г.). Всѣ эти четыре Л., какъ и ставропигиальные монастыри, находятся въ непосредственномъ завѣдываніи св. синода, при чемъ мѣстный епархіальный архіерей состоитъ священно-архимандритомъ Л. Лица, которымъ вѣряется непосредственное управленіе Л., носятъ названіе наместниковъ и состоятъ обыкновенно въ санѣ архимандрита.

Н. В.—ст.

Лаврашевскій монастырь, нынѣ не существующій—основанъ около 1260 г., близъ Новогрудка Литовскаго, надъ р. Нѣманомъ, сыномъ Мендого Вошпелтомъ, героемъ цѣлаго цикла полумифическихъ народныхъ легендъ, описанныхъ Стрыковскимъ и іезуитомъ Колювичемъ. Л. монастырь былъ первымъ, по времени, въ Литвѣ и единственнымъ рассадникомъ здѣсь христіанства въ XIII в.

К. X.

Лавреатъ (laureatus)—увѣнчанный лавромъ, у грековъ посвященнымъ Аполлону, покровителю поэзіи и искусства. Въ эпоху гуманизма вѣнчаніе поэтовъ лаврами сдѣлалось общепотребительнымъ; такъ напримѣръ торжественно увѣнчанъ былъ Петрарка, въ 1841 г., въ Римѣ; Эней Сильвій Пикколомини былъ Л. имп. Фридриха III; изъ нѣмецкихъ гуманистовъ Л. были Ульрихъ фонъ-Гуттенъ и Конрадъ Цейтльсъ. Въ Англии поэтъ Л. являлся какъ бы придворною должностью. Первоначально числился при дворѣ Л. риторикъ; послѣднимъ изъ нихъ былъ Р. Виттингтонъ (1512 г.). При Эдуардѣ IV впервые упоминается поэтъ-Л. Въ 1630 г. ему назначенъ былъ окладъ въ 100 фунт. стерлинговъ; къ нему прибавлялась бочка канарскаго вина, которую при Соути замѣнила надбавка къ пенсіи въ 27 фн. Поэтъ-Л. обязанъ былъ ежегодно сочинять оду ко дню рожденія государя и по временамъ восхвалять національныя побѣды; это перестало быть обязательнымъ въ концѣ царствованія Георга III Поэтами-Л. съ

1670 г. были: Драйденъ, Тэтъ, Роу, Юсденъ (Eusdan), Сибберъ, Вайтгадъ, Вартонъ, Джемсъ, Пай, Роб. Соутъ, Вордсвортъ, А. Теннисонъ. После смерти Теннисона († 1892 г.) Л. не назначался. См. Лавръ (ниже стр. 217).

Лавренталии (Laurentalia, Larentalia) — древне-римское празднество въ честь усопшихъ. Ср. Лары.

Лаврентиды (Laurentian Mts) — часть горная цѣпь, частью нагорье идущее отъ Лабрадора до Ледовитаго океана; на протяженіи 6000 км. служатъ водораздѣломъ между рр., притоками р. св. Лаврентія и рѣками, впадающими въ Гудзоновъ зал. Цѣпь эта пересекается притоками Гудзонова зал.: Саскачеванной и Черчилль и далѣе рѣками Макензи и Вагъ. Средняя высота отъ 1500—1600', но нѣкоторыя вершины, около Сагены, достигаютъ 4000'; на высотахъ преобладаютъ хвойныя лѣса, у подошвъ — болѣе твердыя породы. Скалы очень древняго геологическаго періода; въ долинахъ много рѣчекъ и озеръ.

Лаврентіевъ - Вознесенскій - Рождественскій мужской кафедральный м-рь — Калужскій губ. и уѣзда, въ 3 в. отъ Калуги, въ слободѣ Подзавальѣ. Основанъ въ половинѣ XVI в. Въ соборѣ почитаютъ мощи блж. Лаврентія (см. ниже). Въ обители погребенъ герой отечественной войны генералъ Багговутъ. Ср. іеромон. Леонидъ, «Историческое описаніе Калуж. Лаврентіевскаго м-ря» (Калуга, 1888).

Лаврентій — имя двухъ преподобныхъ пещерскихъ затворниковъ. Одинъ жилъ въ XII в.; память — 29 января. Другой Л. извѣстенъ лишь по имени; память — 28 авг. Мощи обоихъ почитаютъ въ Киево-Печерской лаврѣ.

Лаврентій, блаженный — родившійся инокъ изъ рода дворянъ Хитрово. Спасался въ уединенной церкви, на мѣстѣ которой построенъ Лаврентіевъ калужскій м-рь (см.). Преставился въ 1516 г.; память — 10 августа.

Лаврентій — инокъ суздальскій. Въ 1877 г. списалъ и дополнилъ для вел. кн. Дмитрія Іоанновича лѣтопись Нестора. Этотъ списокъ, изъ котораго утрачено нѣсколько листовъ — древнѣйшій и подробнѣйшій изъ дошедшихъ до нашего времени. Онъ писанъ на пергаментѣ, частью — уставомъ, частью — полууставомъ, и принадлежалъ въ прошломъ столѣтіи владимірскому - Рождественскому монастырю, отъ котораго перешелъ къ гр. А. И. Мусину-Пушкину; послѣдній поднесъ списокъ имп. Александру I, который подарилъ его спб. публичной бібліотекѣ. Списокъ носитъ названія *лаврентіевской*, *пушкинской* или *суздальской лѣтописи*. Гр. Мусинъ-Пушкинъ издалъ изъ него въ 1793 г., «Поученіе Мономаха». Въ 1804 г. проф. Чеботаревъ и Черепановъ напечатали 10 листовъ этой лѣтописи, а въ 1824 г. первые 13 листовъ были изданы подъ ред. Р. Ѳ. Тимковскаго. Вполнѣ Л. лѣтопись издана археогр. комиссіей въ 1 т. «Полнаго Собр. Рус. Лѣтописей», въ 1846 г., подъ ред. Я. И. Вередникова; въ 1872 г. вышло новое изданіе той же комиссіи, подъ ред. А. Ѳ. Бычкова.

Лаврентій (1776—1887) — архіепископъ черниговскій. Написалъ «Восдѣды противъ ев-

реевъ», оставшіяся въ рукописи; «Слово на освященіе храма» (СПб. 1818); «Записки о 1812 г.» («Маякъ» 1843, т. 10).

Лаврентій Андреа (латинизир. Ларсъ Андерссонъ; ок. 1480—1552) — канцлеръ Густава I Вазы, проповѣдникъ лютерова ученія въ Швеціи, переводчикъ библіи на шведскій языкъ. Сначала близкій къ Густаву, Л. не одобрялъ строго монархическаго взгляда короля на церковь, и потому впалъ въ немилость. На него взведено было (1539) обвиненіе въ государственной измѣнѣ, основанное въ особенности на его нежеланіи передать церковь въ полную власть короля. Приговоренный къ смертной казни, Л. откупился отъ нея большою суммой денегъ. Г. Ѳ.

Лаврентій Великомольный — см. Медичи.

Лаврентій Штри (латинизированное Ларсъ Петерссонъ) — первый (съ 1531 г.) лютеранскій архіепископъ въ Швеціи (1499—1573). Былъ въ Виттенбергѣ слушателемъ Лютера и Меланхтона. Въ спорахъ, возникшихъ по вопросу о роли короля въ церковныхъ дѣлахъ, Л. участія не принималъ. Онъ содѣйствовалъ выводу въ свѣтъ всей библіи на шведскомъ языкѣ (1541). Въ 1571 г. Л. издалъ церковный уставъ, по характеру своему всего ближе подходящій къ умѣреннымъ воззрѣніямъ меланхтонистовъ. Смерть помѣшала Л. окончить особое исповѣданіе для шведской церкви. Написалъ еще, между прочимъ, шведскую хронику, изданную въ «Scriptores rerum suecicarum aedii aevi» (II). Г. Ѳ.

Лаврентій Зизаній Тустановскій — см. Зизаній.

Лаврентій Крижановичъ — архимандритъ Троицкаго Черниговскаго Ильинскаго м-ря. Написалъ: «Руно орошенное, пречастая и преблагая Дѣва Марія» и предисловіе къ книгѣ «Треаканѣстныи Молитвословъ» (Черниговъ, 1697).

Лаврентія св. губа — въ сѣв. части Берингова моря на азиатскомъ берегу, вытягивается сначала на 3, затѣмъ на СЗ на 40 в. въ длину, при ширинѣ около 6 в. Губа оканчивается круглой и мелкой бухтой въ 7 в. въ окружности. Побережья губы гористы; горы состоятъ изъ гранитовъ, сіенитовъ, слейсовъ, слюдяныхъ сланцовъ и известняковъ; вершины покрыты вѣчными снѣгомъ, а у подножія узкой каймой вдоль берега растлается мокрая тундра. На прибрежьи губы живутъ чукчи, имѣющіе селенія на мысахъ Пнаугунъ и Нуянго. Вблизи губы вѣроятно имѣется мѣсторожденіе графита. Ср. «Путешествіе» Сарычева (II, 99—114), Коцебу (I, 142, III, 350, 354), Лятке (стр. 196).

Лаврентіа св. (St. Laurence) рѣка — одна изъ самыхъ большихъ рѣкъ С. Америки, беретъ начало подъ 44° 10' с. ш. и 76° 30' з. д. изъ оз. Онтарио и, направившись къ СВ, составляетъ границу между шт. Нью-Йоркъ и Канадой и впадаетъ въ зал. св. Л. широкимъ лиманомъ подъ 49° 30' с. ш. и 64° з. д. Настоящимъ верховьемъ р. можно считать источникъ Сантъ-Луиса, который впадаетъ въ Верхнее оз. Въ разныхъ частяхъ своихъ носитъ различныя имена: между оз. Верхнимъ и Гурономъ —

Свѣтъ-Мэри, между Гурономъ и Эри—Свѣтъ-Кэри и Детройтъ, между Эри и Онтарио—Ниагарой, между Онтарио и Атлантическимъ океаномъ—Л. Вся длина течения, въ связи съ гдѣсь озеръ, 3500 км. Судходна до Квебека для большихъ судовъ, а для кораблей въ 600 тоннъ — до Монреаля, между послѣднимъ и озерами—судоходству препятствуютъ стремнины, изъ коихъ значительнѣйшія Сидаръ и Лашпъ. Неудобство, причиняемое судоходству разницею уровня въ рѣкѣ и въ оз. Онтарио при приливѣ, устраняется каналами; но, вслѣдствіе правильности наклона стремнинъ, пароходы съ осадкой до 7' спускаются внизъ по рѣкѣ безъ помощи каналовъ. Разница въ уровняхъ на 380' между Онтарио и Эри также потребовала устройствъ каналовъ; ими же обходятъ стремнины Ст.-Мэри между озер. Верхнимъ и Мичиганомъ. Посредствомъ рр. Сорель и Ришелье и канала Чампли большія суда выходятъ изъ р. Л. въ оз. Чамплейнъ, которое каналомъ того же имени соединяется съ судоходными частями р. Гудзона. Главнѣйшіе притоки Л.: Оттава (1200 км. дл.), Свѣтъ-Морисъ, Ватиканъ и Сагонея. Ширина Л. очень различна, отъ 1½—8 км.; у устья 150 км. Рѣка имѣетъ много острововъ; у верховья, при выходѣ изъ оз. Онтарио, ихъ такое множество, что вся группа ихъ прозвана «1000 о-вовъ». Л. съ притоками своими орошаетъ пространство въ 1204575 кв. км., изъ коихъ 233094 км. подъ озерами.

Лаврентія св. о-въ—въ сѣверной части Берингова моря, сѣверная оконечность подъ 63°51' с. ш., южная подъ 62°47' с. ш. Длина острова въ направленіи ЗСЗ къ ВЮВ простирается до 150 в., ширина отъ 40 до 50 в. Берега, особенно южный и западный, низменны; внутри о-ва горы. Растительность—густарники и травы. Населенъ эскимосами. Название о-ва дано Берингомъ, отрывшимъ его въ 1728 г. Хотя о-въ св. Л. лежитъ ближе къ Азиатскому матерку, чѣмъ къ Американскому, но былъ уступленъ Россіей св.-амер. Соединеннымъ Штатамъ.

Лаврентъ (Laurentum) — одинъ изъ древнѣйшихъ городовъ Латіума, резиденція царя Латина, въ которую прибылъ Эней. Л. упоминается въ числѣ городовъ латинскихъ въ договорѣ съ карфагенянами въ 1-й годъ республики (609 г. до Р. Хр.). Овъ лежалъ въ 2-хъ миляхъ отъ берега моря, недалеко отъ Остинъ, въ 16 миляхъ отъ Рима, въ прекрасной здоровой мѣстности (нын. Casale di Carocotto или Tor. Patigno).

Лаврентьевъ (Александръ Ивановичъ, 1831—1894) — ген.-отъ-инфантеріи. Былъ съ 1872 по 1892 г. главнымъ редакторомъ журнала «Военный Сборникъ» и газеты «Русскій Инвалидъ», которая при немъ сдѣлалась специальнымъ органомъ для военныхъ. Напечаталъ много спеціально-военныхъ статей.

Лаврионъ (Лаврионъ)—горная мѣстность въ южной Атикѣ, къ С отъ мыса Суния, знаменитая своими серебряными рудниками, дававшими, по словамъ Ксенофонта, ежегодно 100 талантовъ металла. Первоначально они были такъ богаты, что изъ ежегодной выручки каждому гражданину доставалось по 10 драхмъ.

Во времена Страбона они уже не разрабатывались. Новѣйшія изслѣдованія доказали, что копи Л. далеко не могутъ еще считаться окончательно истощенными; эксплуатация ихъ возобновилась и близъ нихъ выросъ новый городъ, Л. или *Эриастирія*. Ср. Böck, «Ueber die Laurischen Silberbergwerke» («Ges. Kleine Schriften» V, 1—64).

Лаврова-Васильева—см. Васильева I (V, 605).

Лавровая кислота (хим.)— $C^{12}H^{24}O^{12} = CH^3(CH^2)^{10}COHO$ (acide laurostéarique, Laurinsäure, lauric acid), принадлежащая къ ряду предѣльныхъ жирныхъ кислотъ $C^nH^{2n}O^2$ нормального порядка, находится въ видѣ триглицерида въ плодахъ Л. дерева (*Laurus nobilis*), въ кокосовомъ маслѣ, спермацетѣ и въ плодахъ многихъ другихъ растений: *Cylicodaphne sebifera* (85%), *Mangifera gabonensis* и др. Л. кислоту получаютъ, обмыливая Л. масло (см.) концентрированнымъ ѣдкимъ кали (Krafft). Образовавшееся мыло разлагается избыткомъ соляной кислоты при нагреваніи. Выдѣлившуюся смѣсь кислотъ разгоняютъ при уменьшенномъ давленіи; первыя порціи отгона заключаютъ преимущественно Л. кислоту. Нѣсколько разъ повторяя эту операцію, получаютъ очень чистую Л. кислоту. Выходъ ея составляетъ 10% употребленнаго Л. масла. Гораздо дешевле полученіе Л. кислоты изъ кокосоваго масла (Heintz). Кокосовое масло обмыливается воднымъ или спиртовымъ ѣдкимъ кали; мыло разлагается разведенной сѣрной кислотой и сначала отгоняются съ воднымъ паромъ летучія кислоты: капроновая, каприновая и каприловая. Затѣмъ оставшіяся нелетучія кислоты: Л., олеиновая, стеариновая, пальмитиновая и миристиновая—нагреваются съ окисью свинца, полученныя свинцовыя соли обрабатываются эфиромъ для выдѣленія растворимой олеиново-свинцовой соли, а остатокъ разлагается соляной кислотой. Выдѣленныя свободныя кислоты растворяются въ спиртѣ и раздѣляются дробнымъ осажденіемъ уксусно-бариевой солью. Первыя порціи содержатъ органическія кислоты съ высокими частичнымъ вѣсомъ: пальмитиновую и стеариновую; въ остаткѣ находится преимущественно Л. кислота (и миристиновая), она очищается повторной кристаллизацией изъ спирта. Л. кислота представляетъ первый членъ нелетучихъ безъ разложенія жирныхъ кислотъ ряда $C^nH^{2n}O^2$. Л. кислота нерастворима въ водѣ, но легко растворяется въ спиртѣ и эфирѣ; летуча съ парами воды. Л. кислота представляетъ кристаллическую, почти прозрачную бѣлую массу уд. вѣса 0,883 (19°), темп. плавленія = 43,6°, темп. кипѣнія 226° (100mm). Л. кислота одноосновна, кислыя соли состава $C^{12}H^{22}MO^2 + C^{12}H^{24}O^2$ образуютъ только со щелочными металлами. Известны соли калия, натрія, аммонія, барія, кальція, магнія, серебра и свинца (Oudemans, Heintz). Только соль магнія плавится при 75°, а всѣ остальныя выше 100°. Этиловый эфиръ $C^{12}H^{24}O(CO^2C^2H^5)$ полученъ (Gögey, Deiffa) насыщеніемъ спиртоваго раствора Л. кислоты соляной кислотой; представляетъ без-

цветную маслянистую жидкость приятного фруктового запаха, не растворимую в воде, плохо растворимую в спирте и легко растворимую в эфире; застывает при -10° ; кипит при 264° — 269° , отчасти разлагаясь. Глицеридный эфир (трилаурин) см. Л. масло. Из других производных получены: α -бромопродукт $C^{11}H^{23}Br.CO^2H$ (т. пл. 30° — $31^{\circ},5$), хлорангидрид $C^{11}H^{22}.COCl$ (т. пл. -17° , т. кип. 142° , 5 при 15^{mm}), амид $C^{11}H^{23}.CONH^2$ (темп. пл. 102°) и нитрид $C^{11}H^{22}.CN$ (темп. пл. $+4^{\circ}$, темп. кип. 198° при 100^{mm}), изследованные Крафтом и Ауверсомъ съ сотрудниками. Л. алдегидъ $C^{11}H^{22}.CHO$ полученъ сухой перегонкой смеси муравьиной и Л. солей бария при 10 — 20^{mm} (Krafft); онъ представляетъ кристаллическую бѣлую массу, плавится при $44,5$ и кипитъ при 184° — 185° (при 100^{mm}).

П. М. Челмогъ. А.

Лавровишенникъ (*Fraxinus Laurocerasus* L. или *Cerasus Laurocerasus* Lois.)—растение изъ семейства розоцвѣтныхъ и подсемейства сливообразныхъ.—Вѣчно зеленый кустарникъ, до 7 метровъ высотой, покрытый кожистыми, блестящими, темнозелеными, короткочерешчатыми, удлинено-ланцетными, по краю зубчатыми листьями, до 2—5 стм. шириною и до 7—12 стм. длиною. Листья содержатъ эфирное ароматное масло, и при изломѣ пахнутъ горькимъ миндалемъ. Въ пазухѣ листьевъ развиваются кисти мелкихъ бѣлыхъ цвѣтковъ, подобные цвѣткамъ черемухи. Плоды черные, похожие на плоды черешни, но болѣе продолговатые; изъ нихъ готовится напитокъ «ра-тафиа». Изъ листьевъ и сѣмянъ готовится лавровишневая вода (*aqua Laurocerasi*), главная составная часть которой желтое аморфное вещество—лавроцерозинъ; при дистилляціи съ водою оно распадается на масло горькихъ миндалей и на синильную кислоту. Л. дико растетъ въ Закавказьѣ, въ Малой Азіи, на сѣверѣ Персіи. Въ 1576 году Л. былъ ввезенъ въ Европу и теперь на ея югѣ встрѣчается въ одичаломъ состояніи, и кромѣ того часто разводится въ садахъ и паркахъ въ странахъ съ теплымъ климатомъ. Тамъ, гдѣ Л. встрѣчается въ множествѣ, листья его употребляютъ какъ пряности, для слаживания молочныхъ кушаний, соусовъ и пр. С. Р.

Въ Закавказьѣ (до 4000 фт. надъ уровнемъ моря) образуетъ въ гѣсахъ обширныя заросли. Плотная древесина употребляется на столярныя и токарныя издѣлія.

Лавровишневая вода (*aqua Laurocerasi*)—приготавливается изъ сѣмени лавровыхъ ягодъ. 12 вѣсовыхъ частей крупно истолченныхъ сѣмянъ выжимаютъ подъ прессомъ, безъ всякаго нагреванія, для получения жирнаго масла, послѣ чего выжимки опять превращаютъ въ порошокъ и снова выжимаютъ масло. Затѣмъ выжимки толкутся въ болѣе мелкій порошокъ, который смѣшиваютъ съ 20 вѣс. частями воды и оставляютъ въ перегонномъ кубѣ при обыкновенной температурѣ на 5 часовъ. Потомъ медленно отгоняютъ 9 вѣсовыхъ частей воды, наливъ въ приемникъ предварительно три части 90% спирта. Послѣ этого опредѣляется крѣпость полученной Л. воды, чтобы узнать, сколько нужно

прибавить воднаго спирта (3 части воды на 1 часть 90% спирта), съ дѣлью получить растворъ, содержащій на 1000 частей воды одну часть синильной кислоты HCN (см.). Л. вода безцвѣтна, почти прозрачна, удѣльный вѣсъ 0,952—0,957, приятнаго запаха, горьковато-прянаго вкуса. Л. вода не должна окрашивать синюю лакмусовую бумажку краснымъ цвѣтомъ. При выпариваніи 5 куб. стм. воды не должно образоваться вѣсогома остатка. При вслѣдствіи воды съ сѣродородомъ не должно происходить перемѣны въ цвѣтѣ жидкости (отъ присутствія солей металловъ). Для опредѣленія количества синильной кисл. 10 куб. стм. испытуемой Л. воды разбавляютъ 90 куб. стм. чистой воды, прибавляютъ 5 капель раствора ѣдкаго кали, 3 капли раствора поваренной соли и затѣмъ титруютъ десятиormalнымъ растворомъ азотно-серебряной соли (14,35 гр. на 1 литръ воды) до тѣхъ поръ, пока появляющаяся сначала мутность болѣе не исчезаетъ. 1,8 куб. стм. серебрянаго раствора вѣшеозначенной крѣпости указываютъ на 0,1% HCN. Л. вода сохраняется въ хорошо закупоренныхъ и наполненныхъ доверху склянкахъ въ темномъ мѣстѣ; въ противномъ случаѣ она быстро портится, при чемъ разрушается важѣйшая ея составная часть, синильная кислота. Вѣсто Л. воды обыкновенно употребляютъ горько-миндальную воду, ибо она дешевле. О медицинскомъ примѣненіи Л. воды см. Синильная кислота (мед.).

П. М. Челмогъ. А.

Лавровое масло (медич. *Oleum lauri*, бобковая мазь), получаемое выжиманіемъ плодовъ лавра (*Laurus nobilis*)—имѣетъ консистенцію мягкой мази, зеленый цвѣтъ, зернисто-кристаллическое сложеніе и состоитъ изъ смеси жира и эфирнаго масла. Жиръ (нѣм. *Loerbeerfett*) заключаетъ въ себѣ главнымъ образомъ триглицеридъ лавровой кислоты $C^{11}H^{23}(O.CO.C^{11}H^{22})$, назыв. трилауриномъ, или просто лауриномъ. Кромѣ лаурина въ Л. маслѣ содержатся въ небольшомъ количествѣ триглицериды олеиновой, стеариновой, пальмитиновой и миристиновой кислоты. Эфирное масло (*Loerbeeröl*), по изследованіямъ Власа, состоитъ изъ двухъ углеводородовъ (терпеновъ) $C^{10}H^{18}$ и $C^{16}H^{34}$ (масла эфирныя). Л. масло растворяется въ 1,5 в. ч. эфира и въ бензолѣ; 90% спиртъ растворяетъ красящее вещество и эфирное масло, но не растворяетъ жира. При 40° Л. масло плавится, образуя темно-зеленую жидкость ароматнаго запаха. Л. масло готовится преимущественно въ Голландіи, Испаніи, Италіи и Швейцаріи; часто фальсифицируется или смѣсью сала, куркумы и индиго съ малымъ количествомъ натурального Л. масла, или смѣсью Л. масла съ саломъ, подкрашеннымъ мѣдными солями (зеленый цвѣтъ). Для открытія перваго рода фальсификаціи Л. масло вслѣдствіемъ съ водою, которая извлекаетъ изъ него куркуму и индиго; натуральное зеленое красящее вещество водою не извлекается. При фальсификаціи втораго рода масло сжигаютъ и въ пеплѣ обычнымъ способомъ отыскиваютъ мѣдь; въ послѣднемъ случаѣ цѣнное указаніе можетъ дать опредѣленіе удѣльнаго вѣса. Чистое Л. масло имѣетъ

уд. 2. 0,9331 при 15°, при подквашиваніи даже очень малымъ количествомъ солей мѣди уд. в. сильно повышается. *П. М. Челмова. А.*

Лавровская (Елизавета Андреевна) — известная русская пѣвица контраalto, род. въ 1845 г. Окончила курсъ въ московскомъ Елизаветинскомъ институтѣ, затѣмъ въ петербургской консерваторіи; въ 1866 г. поступила на Императорскую русскую оперную сцену въ Петербургѣ, на которой пробыла 3 года. Дѣла въ Лондонѣ, Парижѣ, Берлинѣ, Миланѣ и разныхъ городахъ Россіи съ огромнымъ успѣхомъ. Въ настоящее время занимаетъ мѣсто профессора пѣнія въ московской консерваторіи.

Н. С.

Лавровскій (Николай Алексѣевичъ) — докторъ русской словесности. Род. въ 1827 г., воспитывался въ тверской духовной семинаріи и главнымъ педагогическомъ институтѣ; былъ проф. въ томъ же институтѣ, потомъ въ харьковскомъ университетѣ, гдѣ получилъ степени магистра и доктора русской словесности. Съ 1876 г.—директоръ нѣжинскаго историко-филологическаго института, съ 1888 г.—ректоръ варшавскаго университета, съ 1890 г. попечитель ирьевскаго (дерптскаго) учебнаго округа. Труды его: «Памятники стариннаго русскаго воспитанія» («Чт. М. О. Ист. и Др.» 1861 г.); «О педагогическомъ значеніи соч. Екатерины II»; «О Крыловѣ и его литературной дѣятельности» («Ж. Мин. Н. Пр.» 1868); «Ментеонъ» («Рус. Слово» 1859); «О древне-русскихъ училищахъ»; «О византийскомъ элементѣ въ языкѣ договоровъ русскихъ съ греками» (1868 г.—магистерская диссертация); рядъ статей въ «Извѣстіяхъ Нѣж. Ист. Фил. Института» и др.

В. Р.—ъ.

Лавровскій (Петръ Алексѣевичъ) — славистъ (1827—86), братъ предыдущаго; воспитывался въ тверской семинаріи и главнымъ педагогическомъ институтѣ; получилъ золотую медаль за изслѣдованіе «О Римскомъ евангелии», напечатанное въ «Опытахъ историко-филологическихъ трудовъ студентовъ гл. пед. ин.» (СПб. 1851, т. I). Съ 1851 г. занялъ кафедру славянскихъ нарѣчій въ харьковскомъ университетѣ. Получилъ степень магистра за диссертацию: «О языкѣ сѣверныхъ русскихъ глгописей» (СПб. 1852; кроме ближайшаго изученія новгородскаго нарѣчія здѣсь данъ полный историческій очеркъ великорусскаго языка), степень доктора—за «Изслѣдованіе о глгописи Иоакимовской» (СПб. 1855). За этия послѣдовалъ рядъ лингвистическихъ статей: «Описание семи рукописей И. П. Вибл.» (М. 1868), «Обзоръ замѣчательныхъ особенностей нарѣчія малорусскаго сравнительно съ великорусскимъ и другими славян. нарѣчіями» (СПб. 1869) и др. Послѣ путешествія по славянскимъ землямъ въ 1859—61 г. Л. напечаталъ «Житіе царя Лазаря по списку XVII в.» (М. 1860); «Въ воспоминаніе о Ганкѣ и Шафарикѣ» (Харьк. 1861); «Извѣстіе о состояніи уніатской церкви въ русскія въ Галиціи» (Хар. 1862); «Паденіе Чехія въ XVII в.» («Ж. М. Н. Пр.» ч. CXVIII, кн. 8); «О трудахъ Ломоносова по русскому яз. и рус. исторіи» (Хар. 1866 г.); «Коренное значеніе въ названіяхъ родства у славянъ» (СПб. 1867). Былъ послѣ-

дователемъ ректоромъ варшавскаго унив., попечителемъ учебн. округовъ оренбургскаго и одесскаго, членомъ совѣта министра народнаго просв. Послѣдніе труды Л.: «Сербско-русскій словарь» (СПб. 1870); «Черногорія и Черногорцы» («Вѣста», 1871 г., кн. I); «Русско-сербскій словарь» (СПб. 1880 г.). Послѣ смерти его напечат. «Итальянская легенда о жизни св. Кирилла и открытіи имъ мощей св. Климента» («Жур. М. Н. Пр.», 1886 г., кн. 7 и 8).

В. Р.—ъ.

Лавровъ (Алексѣй Петровичъ) — протоіерей; окончилъ курсъ въ московской духовной акад., былъ проф. богословія въ Демидовскомъ лицей. Написалъ учебники по закону Божію—«Очеркъ исторіи христіанской церкви» и «Очеркъ исторіи русской церкви». Вступительная лекція его въ лицей: «О необходимости откровенной религіи» напечатана въ «Яросл. Еп. Вѣд.» (1862, № 45). Проповѣди, поученія и рѣчи его помѣщались въ тѣхъ же «Вѣдомостяхъ». † въ 1891 г.

Лавровъ (Вузовъ Михайловичъ) — издатель и переводчикъ, родился въ 1862 г., съ 1890 г. издаетъ «Русскую Мысль», редакторомъ которой состоитъ съ 1882 г. Много переводилъ съ польскаго. Отдѣльно вышли его переводы Сенкевича: «Американскіе очерки» (вмѣстѣ съ Л. Пальминимъ, 1885); «Огнемъ и мечемъ» (1886), «Потопъ» (1888), «Весь догмата», «Янко музикантъ», «Повѣсти и рассказы», «Пойдемъ за ними», «Семья Полавецкихъ», «Черезъ степи»; Ежа, «Бурное время» и др.

Лавровъ (Иванъ Васильевичъ, 1804—1870) — сельскій хозяинъ. Служилъ сначала въ кавалеріи; выйдя въ отставку штабсъ-ротмистромъ, энергично занялся агрономіей. Кромѣ мелкихъ статей напечаталъ: «Отчетъ за 11 лѣтъ о ходѣ и произведеніяхъ болховскаго хозяйства» («Отеч. Зап.» 1841), гдѣ живо описывалъ весь сельскохозяйственный бытъ даннаго района и взаимныя отношенія крестьянъ и помѣщиковъ; «Полное руководство къ уходу за рогатымъ скотомъ» (СПб. 1849; удостоено золотой медали отъ мин. госуд. имуществъ); «Практическое руководство къ возведенію герардовскихъ построекъ» («Журн. Мин. Гос. Им.» 1853); «О причинахъ неудовлетворительнаго состоянія земледѣлія у крестьянъ средней полосы Россіи и о средствахъ къ улучшенію его» (ib., 1852) и др. Л. имѣлъ нѣсколько медалей за свои экспонаты на сельско-хозяйственныхъ выставкахъ.

Лавровъ (Николай Владиміровичъ) — русскій пѣвецъ-баритонъ (1802—1840), пѣлъ въ московской оперной труппѣ. Обладая обширнымъ и прекраснымъ по звучности голосомъ, Л. былъ очень хорошъ въ операхъ «Робертъ», «Цампа», «Аскольдова могила».

Н. С.

Лавровъ (Петръ Алексѣевичъ) — славистъ. Сынъ священника, Л. род. въ 1856 г. въ Ярославлѣ, учился на филологическомъ факультетѣ московскаго университета, гдѣ въ настоящее время читаетъ славяновѣдніе. Его магистерская диссертация—«Петръ II Петровичъ Нѣгошъ, владыка Черногорія и его литературная дѣятельность» (М. 1887), докторская — «Обзоръ звуковыхъ и формальныхъ

особенностей болгарскаго языка» (М. 1898). Въ послѣднемъ трудѣ Л. обогатилъ исторію болгарскаго языка обильнымъ матеріаломъ, включеннымъ изъ рукописей, и установилъ новыя точки соприкосновенія между болгарскими нарѣчіями, современными и старыми, и языкомъ древнѣйшихъ старославянскихъ памятниковъ.

Лавровъ (Петръ Лавровичъ)—философъ позитивистческаго направленія, русскій эмигрантъ. Род. въ 1828 г., окончилъ курсъ въ артиллерійскомъ училищѣ, былъ преподавателемъ математики, помощникомъ редактора «Артиллерійскаго Журнала», въ 1861—64 г. редакторомъ выходившаго тогда «Энциклопед. Словаря», негласнымъ редакторомъ «Заграничнаго Вѣстника». Въ концѣ шестидесятихъ годовъ Л. подвергся административной ссылкѣ и бѣжалъ за границу, гдѣ редактировалъ социалистическія изданія на русскомъ языкѣ. Помимо множества статей по философіи, педагогикѣ, антропологіи, исторіи, литературѣ, политической экономіи, помѣщенныхъ въ разныхъ журналахъ и газетахъ, Л. издалъ отдѣльно: «Очерки вопросовъ практической философіи» (СПб., 1860); «Три бесѣды о современномъ значеніи философіи» (СПб., 1861); «Очеркъ исторіи физико-математическихъ наукъ» (вып. 1, СПб., 1866; въ «Мор. Сборникѣ» 1865—66 г. напечатано гораздо больше, чѣмъ въ отдѣльномъ изданіи); «Историческія письма» (СПб., 1870); «Опытъ исторіи мысли» (вып. 1, СПб., 1874); «L'idée du progrès dans l'anthropologie» (П., 1878); «Опытъ исторіи мысли новаго времени» (т. I, Женева, 1888 и сл.); «Государственный элементъ въ будущемъ обществѣ» (Л., 1876). Л. называетъ свое ученіе антропологизмомъ и видитъ элементы его у Протагора, древнихъ скептиковъ, сенсуалистовъ, Канта и особенно у Фейербаха. Философская мысль есть спеціально мысль объединяющая, теоретически-творческая. Она черпаетъ весь свой матеріалъ изъ знанія, вѣрованія и практическихъ побужденій, но вноситъ во всѣ эти элементы требованіе единства и послѣдовательности. Всякое мышленіе и дѣйствіе предполагаетъ, съ одной стороны, міръ, какъ онъ есть, съ закономъ причинности, связывающимъ явленія, съ другой—возможность постановки нами дѣлей и выбора средствъ по критеріямъ пріятнѣйшаго, полезнѣйшаго, должнаго. Но то и другое существуетъ не само по себѣ, а для насъ; слѣдовательно, исходною точкою философскаго построенія является человекъ, провѣряющій себя теоретически и практически и развивающійся въ обществѣ. Антропологизмъ допускаетъ три здоровыя области зрѣлаго теоретическаго мышленія: знаніе, свободное сознательное творчество искусства, критически-объединяющее творчество философское. Нравственность не прирождена человеку: далеко не всѣ вырабатываютъ себѣ нравственныя побужденія, точно такъ же какъ далеко не всѣ доходятъ до научнаго мышленія. Прирождено человеку лишь стремленіе къ наслажденію; развитой человекъ вырабатываетъ наслажденіе нравственной жизнью и ставитъ его на высшій ступень въ іерархіи наслажденій. Большинство останавливается на способности раз-

счета пользы. Нравственная жизнь начинается въ элементарной формѣ выработкою представленія о личномъ достоинствѣ и стремленіемъ воплотить его въ жизнь; она получаетъ прочную основу, когда человекъ сознаетъ, что процессу этой жизни присуще развитіе, вырабатываетъ въ себѣ способность наслажденія собственнымъ развитіемъ и потребность развиваться. По самой сущности этого процесса съ нимъ нераздѣльна критика. Дальнѣйшимъ признакомъ нравственнаго убѣжденія является требованіе нравственности общественной, заключающейся въ укрѣпленіи и расширеніи общественной солидарности. Отсюда признаніе за другими личностями человѣческаго достоинства и требованіе поступать съ ними сообразно ихъ достоинству. Вся этика исчерпывается основными понятіями достоинства, развитія, критическаго убѣжденія и справедливости. Для развитого человека они такъ же опредѣлены и обязательны, какъ понятія геометріи. Соціологія наслѣдуетъ формы проявленія, стремленія и ослабленія солидарности между сознательными органическими особями и потому охватываетъ, съ одной стороны, всѣ животныя общества, въ которыхъ особи выработали въ себѣ нѣкоторую степень индивидуальнаго сознанія, съ другой—не только существующія уже формы человѣческаго обществя, но и тѣ общественныя идеалы, въ которыхъ человекъ надѣется осуществить болѣе солидарное, а вмѣстѣ и болѣе справедливое обществя, и тѣ практическія задачи, которыя вытекаютъ изъ стремленія осуществить эти идеалы. Прогрессомъ Л. считаетъ одновременное усиленіе сознательныхъ процессовъ въ особи и солидарности въ обществѣ. Прогрессивное движеніе прочно лишь тогда, когда интересы большинства совпадаютъ съ убѣжденіями наиболѣе развитаго меньшинства. Исторія, какъ процессъ, есть процессъ развитія, обусловленный положительнымъ или отрицательнымъ проявленіемъ прогресса. Исторія, какъ наука, есть отысканіе закона послѣдовательности въ развитіи индивидуальнаго сознанія и въ фазисахъ солидарности между личностями. Главная ея задача—отдѣленіе для каждой эпохи, въ области сознанія и солидарности, характеристическихъ чертъ отъ переживаній стараго и отъ зародившихся состояній новаго. О Л. см. Антоновичъ, «Два типа современныхъ философовъ» («Совр.» 1861, 4); Д. Писаревъ, «Схоластика XIX в.» («Рус. Сл.» 1861, 5); Н. Шелгуновъ, «Историческая сила критической личности» («Дѣло», 1870, 11); П. Шебальскій, въ «Русскомъ Вѣстникѣ» (1871, 2); А. А. Кошловъ, въ «Знаніи» (1871, 3); С. Южаковъ, «Субъективный методъ въ соціологіи» («Знаніе», 1873, 10); П. Никитинъ (Ткачевъ), «Роль мысли въ исторіи» («Дѣло», 1876, 9 и 12); В. А. Поповъ, «О самозарожденіи организмовъ» («Прав. Сбес.» 1877, 5); В. К., «Позитивизмъ въ русской литературѣ» («Рус. Бог.» 1889, 4—6); Н. Г. Дебольскій, «О высшемъ благѣ» (стр. 2—7, 26—31); J. Kolubowsky, «Philosophie in Russland» («Zeitschr. f. Philos.», т. 108).

Лавровы—русскіе дворянскіе роды; древнѣйшій изъ нихъ восходитъ къ началу

XV вѣка и происходитъ отъ польскаго выходца Григорія Ивановича Л.; онъ внесенъ въ VI ч. род. кн. Калужской, Орловской и Тульской губ. Три рода Л. восходятъ къ XVII в., остальные пятнадцать — позднѣйшаго происхожденія.

В. Р.

Лавровыя (Lauraceae) — двудольныя деревца, деревья или изрѣдка травы. Немногія лишя ч листья и хлорофилла, будучи притомъ вѣтвистыми и присасывающимися паразитами. Листья у большинства кожистые, глянцевитые и многолѣтніе, такъ что это растенія вѣчно зеленыя. Пластинки по большей части глянцы и цѣльнокрайныя, рѣдко лопастныя, нервы очень ясны, прилистничковъ нѣтъ. Цвѣты мелкіе невзрачныя, собранные въ болѣе или менѣе густыя соцветія въ углахъ листьевъ. Околоцвѣтныя простой, сростнолистныя, состоятъ изъ 4 или 6 частей, рѣдко изъ 9. Тычинокъ по большей части вдвое больше: онѣ сидятъ при жерби околоцвѣтника, ихъ 4 пѣзда расположены во 2 этажа, раскрываются створочками, которыя отворачиваются сверху, что вообще очень рѣдко. Гинецей состоитъ изъ одного пестика, содержащаго одну сверху висающую сѣмяпочку. Плоды у большинства ягоднообразныя, голыя или прикрытыя съ основанія остающимися околоцвѣтникомъ. Сѣмена безъ питающей ткани (бѣлка). Сюда относятся около 900 видовъ преимущественно тропическихъ растеній; немногія распространяются до теплыхъ странъ. Главная часть ихъ въ тропической Америкѣ, Азій, Австраліи и Полинезій. Важныя слѣдующіе роды. *Циннамонъ* (Cinnamomum Витт.), кустарникъ или дерево, вѣчнозеленое. Цвѣты мелкіе или средней величины, бѣлые или желтоватые, по большей части двуполовые, околоцвѣтныя ворончатый, вверху порождаютъ въ 6 лопастей (рѣдко больше); тычинокъ 9, расположенныхъ въ 3 кружка, кромѣ того 3 недоразвитыхъ (стаклиодія) около самаго пестика. Плоды ягоднообразныя, охваченныя снизу остающейся частью околоцвѣтника. Сюда около 60 видовъ жаркой Азій. Замѣчательныя слѣдующіе виды: *камфорное дерево* (см.) — *S. camphora*. *Коричное дерево* (*S. zeuolonicum*, см. Корица). Коричное дерево стало извѣстно европейцамъ съ конца XIII вѣка. На Цейлонѣ были цѣлые коричные лѣса, доставлявшіе большія выгоды туземцамъ. Когда же голландцы основали тамъ колонію, корична сдѣлалась ихъ монополією, сборъ ея безъ позволенія колониальнаго правительства наказывался смертю. Англичане стали разводить коричу съ 1766 г. и производятъ ее въ настоящее время (по свѣдѣніямъ 1875 г.) на 1359827 фн. стерл. Родъ *Persea Gaertn.* содержитъ до 100 видовъ, изъ которыхъ одинъ — *P. gratissima Gaertn.*, извѣстный въ Бразиліи подъ названіемъ *авокаде* (авокадье французовъ), даетъ крупныя грушевидныя съдобныя плоды. Это высокое вѣчнозеленое дерево, разводимое въ садахъ. Кожа плодовъ плотная, а подъ нею находится очень жирная бѣлая мякоть, употребляемая въ пищу съ масломъ и пряностями. Родъ *Sassafras Bauh.* содержитъ видъ *S. officinalis Naes.*, большое дерево сѣверо-американскихъ соединенныхъ штатовъ, дающее такъ называемую сассафра-

совую камфору, употребляемую въ аптекахъ. Родъ *лавр* (*Laurus Tougn.*) — вѣчнозеленая деревья средиземной области, всего 2 вида. Обыкновенный Л. (*Laurus nobilis*), небольшое дерево, вышиною отъ 2 до 5 м. или высокій кустарникъ. Вѣчнозеленыя листья его продолговатоланцетной формы, колеблющейся въ своей ширинѣ, а по краямъ болѣе или менѣе волнисто-складчатые. Ягоднообразный плодъ овальный, черный. Отечествомъ его считается Малая Азія; у насъ растетъ дико въ западномъ Закавказьи и на южномъ берегу Крыма. Разводится и одичалъ въ присредиземныхъ странахъ. Эфирное масло, содержащееся въ его листьяхъ и плодахъ, причиною, что и тѣ, и другіе въ сухомъ видѣ составляютъ предметъ торговли и служатъ (листья) для приправы и (плоды) въ аптекахъ. Л. дерево у древнихъ грековъ было посвящено Аполлону. Отсюда многообразное употребленіе его вѣтвей и листьевъ при триумфахъ у грековъ и римлянъ, при богослуженіи въ языческихъ храмахъ и пр. Почетъ лавра, какъ извѣстно, сохранился и донынѣ. Думаютъ, что слово *басалауръ* (*bassalaugatus*) произошло отъ общаго украшать лаврами головы молодыхъ людей, возводимыхъ въ степень доктора. Канарскій Л. произрастаетъ на Мадерѣ и Канарскихъ островахъ. Къ семейству Л. относится также родъ *Ocoteadaphne*. Одинъ видъ его *O. exaltata*, растущій на Ямайкѣ, даетъ вестиндское Л. дерево, употребляемое мебельщиками, а другой — *O. foetens*, растущій на Канарскихъ островахъ, замѣчательнъ тѣмъ, что его свѣжее дерево издастъ невыносимую, ядкую вонь, впрочемъ безвредную.

А. Бекетовъ.

Лаврѣвъ (Лавровъ) — древній городъ въ вост. части Испаніи, недалеко отъ моря; памятенъ осадю Серторія и какъ мѣсто, гдѣ погибъ, послѣ пораженія при Мундѣ, Гней Помпей, сынъ триумвира.

Лаврѣвій (Константинъ Васильевичъ) — журналистъ. Учился въ казанскомъ университетѣ. Съ возникновеніемъ, въ 1873 г., «Камско-Волжской Газеты» сталъ ея главнымъ сотрудникомъ, горячо доказывая, что не Петербургъ долженъ направлять провинцію, а на-оборотъ. Вскорѣ Л. былъ высланъ въ Вологодскую губ. Послѣ прекращенія «Камско-Волжской Газеты» ближайшіе ея сотрудники издали сборникъ «Первый шагъ» (Казань, 1876), гдѣ Л. (за подписью *Литераторъ-Обыватель*) помѣстилъ надѣлавшее шуму «Литературное Обзоріе» — рѣзкій памфлетъ по адресу «учителей провинціального самозванія». Второй томъ «Перваго шага» не могъ выйти въ свѣтъ. Изъ петербургскихъ изданій Л. тѣснѣе всего примыкаетъ къ «Недѣлѣ», гдѣ въ началѣ 70-хъ г. обратилъ на себя вниманіе критическими статьями, а въ 1882 г. статьями — «Почвенные вопросы».

Лаврѣвъ — см. Лавръ (ист.).

Лапруша — см. Волчникъ.

Лавръ. — Лавровый вѣнокъ или вѣтвь Л., со времени греко-римской древности — символъ славы, побѣды или мира. Триумфаторы надѣвали лавровый вѣнокъ; суда побѣдителей украшались лаврами. Въ торжественныхъ случаяхъ весь народъ вѣнчался Л.;

жрецы при жертвоприношениях одъвали лавровые вѣнки. Л. былъ посвященъ Аполлону, въ объясненіе чего создалъ мифъ о Дафнѣ (X, 161); въ пнейскихъ играхъ Л. былъ награжденъ побѣдителемъ, и имъ же награждали «любимцевъ Аполлона» — поэтѣвъ. Этими отношеніемъ между Аполлономъ и Л. объясняется и приписываніе Л. пророческаго дара: его вѣли жрецы, чтобы узнать будущее (лаврѣды). Существовало также убѣжденіе, что Л. спасаетъ отъ молніи. См. Лавреатъ.

Лавръ — св. мученикъ, пострадалъ, вмѣстѣ съ братомъ своимъ *Флоромъ*, во II в. Память — 18 августа.

Лавуа (Henri Lavoix) — французскій писатель о музыкѣ, род. въ 1846 г. Главныя его соч.: «Les traducteurs de Shakespeare en musique» (П., 1869); «La musique dans la nature» (1873); «La musique dans l'imagerie du moyen-âge» (1875). Н. С.

Лавуазье (Antoine-Laurent Lavoisier) — великій основатель современной химіи, род. въ Парижѣ 26 авг. 1743 г.; въ 1794 г. 8 мая (19 флореала II года республики) былъ гильотинированъ по рѣшенію революціоннаго трибунала. Л. происходилъ изъ очень состоятельной буржуазной семьи. Первоначальное образованіе онъ получилъ въ коллежѣ Мазарини, а затѣмъ прошелъ курсъ юридическаго факультета и въ 1764 г. получилъ степень лиценціата правъ. Одновременно съ прохожденіемъ курса юридическихъ наукъ и по окончаніи его Л. много и основательно занимался науками естественными и точными подъ руководствомъ лучшихъ парижскихъ профессоровъ того времени; математику и астрономію онъ изучалъ подъ руководствомъ извѣстнаго аббата Ла-Кайя (La-Saille), ботанику — подъ руководствомъ Верне де Жюссье, по минералогіи и геологіи работалъ у Геттара (Guettard), курсъ химіи прошелъ у Руаля (Rouelle). Въ 1765 г. Л. представилъ работу на заданную парижской академіи наукъ тему: «О лучшемъ способѣ освѣщать улицы большого города». При выполненіи этой работы сказались необыкновенная настойчивость Л. въ преслѣдованіи намѣченной цѣли и точность въ изысканіяхъ — достоинства, которыя составляютъ отличительную черту всѣхъ вообще его работъ. Именно, чтобы увеличить чувствительность своего зрѣнія къ слабымъ измѣненіямъ силы свѣта, Л. провелъ шесть недѣль въ темной комнатѣ. Эта работа Л. была удостоена академіей золотой медали. Въ періодъ 1763—1767 гг. Л. совершаетъ рядъ экскурсій съ Геттаромъ, помогая послѣднему въ составленіи минералогической карты Франціи. Во время экскурсій Л. является неутомимымъ наблюдателемъ: онъ ведетъ подробный дневникъ, постоянно записываетъ метеорологическія наблюденія и т. д. Изъ экскурсій Л. вывезъ матеріалъ для нѣсколькихъ мелкихъ мемуаровъ минералогическаго и химическаго характера, каковы напр. «анализъ гипса», «анализъ минеральныхъ водъ», «о новомъ видѣ слатита» и др. Эти первыя работы Л. открыли передъ нимъ двери академіи. 18 мая 1768 г., т. е. когда Л. было 25 лѣтъ, онъ былъ избранъ въ академію адъюнктомъ по химіи. Въ 1778 г. онъ былъ избранъ

дѣйствительнымъ членомъ акд., съ 1785 г. онъ состоялъ ея директоромъ. Во время Конвента Л. явился самымъ дѣятельнымъ защитникомъ академіи и предлагалъ всѣ усилія, чтобы спасти ее; но это ему не удалось, и въ 1793 г. академія была упразднена. Въ томъ же 1768 г., когда Л. былъ избранъ въ академію, онъ вступилъ въ Главный откупъ (Ferme générale), пайщикомъ откупщика Водона. Со смертью послѣдняго въ 1779 г. Л. сдѣлался самостоятельнымъ членомъ откупа (fermier général titulaire). Откупная система съ полнымъ основаніемъ была ненавидима народомъ, но личная дѣятельность Л. по откупу была вполне безупречна, какъ показали его біографы Гримо, опираясь на подлинныя документы. Участіе въ откупѣ не было для Л. sinecурой; оно требовало постоянныхъ разсѣздовъ, отнимало у него много времени и вниманія. Значительную часть большихъ доходовъ, которые Л. получалъ отъ откупа, онъ тратилъ на научныя опыты. Для своихъ изслѣдованій онъ не щадилъ средствъ: напр. опыты надъ составомъ воды стоили ему 50000 ливровъ. Онъ добивался самой тщательной постановки опытовъ и стремился въ устройствѣ наиболее точныхъ и совершенныхъ приборовъ: въ этомъ отношеніи научная техника во Франціи обязана ему многимъ. Въ 1775 г. министръ Торго, преобразовавъ пороховое дѣло во Франціи, назначилъ Л. однимъ изъ четырехъ управляющихъ этимъ дѣломъ (régisseurs des poudres). Благодаря энергіи Л. производство пороха во Франціи къ 1788 году болѣе чѣмъ удвоилось (съ 1600 тыс. ф. оно дошло до 3700 тыс. ф. въ годъ) Л. организуеъ экспедиціи для отысканія селитряныхъ мѣстопокожденій, ведетъ изслѣдованія, касающіяся очистки и анализа селитры; преміи очистки селитры, разработанныя Л. и Боге, дошли и до нашего времени; по инициативѣ Л., акд. наукъ въ 1778 г. назначаетъ премію за лучшую работу, касающуюся способа наиболее выгоднаго производства селитры; программа работы была детально разработана самимъ Л. Пороховымъ дѣломъ Л. управлять до 1791 г. Онъ жилъ въ пороховомъ арсеналѣ, здѣсь же помѣщалась и его лабораторія, изъ которой вышли почти всѣ химическія работы, обезсмертившія его имя. Лабораторія Л. была однимъ изъ главныхъ научныхъ центровъ Парижа того времени. Въ ней сходились представители различныхъ отраслей знанія, для обсужденія научныхъ вопросовъ, сюда же приходили и начинающіе молодые работники науки учиться у Л. и искать его указаній, которыми Л. охотно дѣлился съ ними. Помимо научныхъ работъ, занятій по откупу и по управленію пороховымъ арсеналомъ, Л. принималъ участіе въ различныхъ коммиссіяхъ или по порученію академіи, или по порученію правительства. Такъ напр. въ 1783 г. Л. составляетъ, по порученію академіи, докладъ о «месмеризмѣ», въ 1784 г. — докладъ объ «аэростатахъ и мн. др. Всѣ отчеты Л. обнаруживаютъ его необыкновенное умѣнье — смотрѣть въ корень дѣла, носить печать яснаго, дисциплинированнаго, уравновѣшеннаго ума и вмѣстѣ съ тѣмъ облачаютъ натуру благородную, опирающуюся въ своей

дѣтельности на широкіе гуманне принципы, принципі общаго блага. Эти принципы проглядываютъ нерѣдко и въ научныхъ его трудахъ, но главнымъ образомъ проявляются въ изслѣдованіи тюремъ, предпринимаемъ имъ, въ министерство Неккера, по порученію академіи, и въ его дѣтельности, направленной на улучшение положенія земледѣльческаго класса. Въ 1783—88 г. Л. состоялъ членомъ общества и комитета земледѣлія въ Парижѣ. Въ цѣломъ рядѣ докладовъ онъ указываетъ на необходимость измѣнить положеніе земледѣльческаго класса податной реформой и распространеніемъ лучшихъ способовъ земледѣльческой культуры. Состоя въ 1787 г. представителемъ третьего сословія въ Орлеанскомъ провинціальномъ собраніи, онъ выступаетъ и тамъ съ докладами объ измѣненіи натуральной дорожной повинности, объ организаціи различнаго рода благотворительныхъ учреждений для народа, страховой кассы на случай обѣдненія и старости и т. п. Ставъ съ 1778 г. владѣльцемъ собственной имѣнія, Л. занялся агрономическими опытами, изъ желанія, главнымъ образомъ, прійти на помощь сосѣднимъ землевладѣльцамъ, подавъ имъ «примѣры агрокультуры, основанной на лучшихъ принципахъ». Въ 1788 г. Л. могъ уже представить въ комитетъ земледѣлія отчеты о плодотворныхъ результатахъ своихъ агрономическихъ опытовъ. По его почину устраиваются школы пряжи и тканья; до того времени ленъ и пенька въ сыромъ видѣ шли за границу, откуда Франція получала готовое полотно; Л. широко пропагандируетъ способъ бѣленія тканей хлоромъ, открытымъ Вертолле; настаиваетъ на необходимости устроить около Парижа опытное поле для агрономическихъ экспериментовъ; составляетъ инструкціи провинціальнымъ собраніямъ, касающіяся самыхъ разнообразныхъ сельско-хозяйственныхъ вопросовъ. Какъ результатъ основательнаго знакомства Л. съ экономическимъ положеніемъ родины явился его мемуаръ, касающійся *сочлененія территориальныхъ богатствъ Франціи*. Мемуаръ былъ представленъ Л. національному собранію въ 1791 г. и имѣлъ цѣлью дать основаніе наиболее рациональному расчету налоговъ, какіе страна можетъ вынѣчивать, не изнемая подъ ихъ бременемъ.

Во время революціи Л. состоялъ членомъ «Національнаго Казначейства», въ которомъ установилъ строгій и образцовый порядокъ. Эти обязанности онъ несъ безвозмездно. Въ 1790 г. Національное Собраніе поручило академіи науку выработать рациональную систему мѣръ и вѣсовъ. Для этой цѣли была организована коммиссія, въ которой Л. принималъ постоянное участіе въ качествѣ ея секретаря и канцлера; кромѣ того ему, вмѣстѣ съ Гюйо, было поручено опредѣлить вѣсъ въ чистотѣ единицы объема дистиллированной воды при 0°, а впоследствии вмѣстѣ съ Борда Л. опредѣлять расширеніе мѣды и платины, для устройства нормальнаго метра. Съ 1791 г. Л. принималъ участіе въ «совѣщательномъ бюро искусствъ и ремеселъ», имѣвшемъ задачей указывать правительству на полезныя для страны техническія изобрѣтенія и поощрять награ-

дами лучшія изъ нихъ. Плодомъ участія Л. въ совѣщательномъ бюро осталась записка, касающаяся организаціи народнаго просвѣщенія; многие принципы, изложенные въ ней, осуществлены во Франціи только въ послѣднее время («Oeuvres de L.», t. IV, 850—868).—Хотя въ 1791 г. откупъ былъ уничтоженъ, но нападки революц. газетъ на откупщиковъ не прекратились. Въ 1798 г. депутатъ Бурдонъ потребовалъ въ Конвентѣ немедленнаго ареста и предавія суду бывшихъ участниковъ откупа, не дожидаясь срока, назначеннаго для ликвидаціи дѣлъ. Л., вмѣстѣ съ другими откупщиками, былъ заключенъ въ тюрьму, въ концѣ ноября 1798 г., и Конвентъ постановилъ отдать его на судъ революціоннаго трибунала. Ни петиціи отъ совѣщательнаго бюро, ни всѣмъ извѣстными заслуги передъ родиной, ни научная слава не спасли Л. отъ смерти. «Республика не нуждается въ ученыхъ», заявилъ предсѣдатель трибунала Коффиналь въ отвѣтъ на петицію бюро. Л. былъ обвиненъ въ участіи «въ заговорѣ съ врагами Франціи противъ французскаго народа, имѣвшемъ цѣлью похитить у націи огромныя суммы, необходимыя для войны съ деспотами», и присужденъ къ смерти. «Палачу довольно было мгновенія, чтобы отрубить эту голову»—сказалъ Лагранжъ по поводу казни Л.,—«но будетъ мало столѣтій, чтобы дать другую такую же»...

Съ 1771 г. Л. былъ женатъ на дочери своего товарища по откупу Помпа (Pompe). Въ женѣ онъ нашелъ себѣ дѣятельную помощницу въ своихъ научныхъ работахъ. Она вела его лабораторные журналы, переводила для него съ англійскаго научныя статьи, рисовала и гравировала чертежи для его «Gaiété». Ему былъ сдѣланъ переводъ съ англійскаго книги Кирвана «Опытъ о флогистонѣ». По смерти Л. его жена вышла въ 1806 г. вторично замужъ за знаменитаго физика Румфорда. Она умерла 79 лѣтъ, въ 1886 г.

Научная слава Л. по смерти неоднократно оспаривалась. Главнымъ образомъ Thomson (1830) и Volhard (1870) старались умалять заслуги Л. и набросить тѣнь на всю его научную дѣятельность. Они обвиняли его въ томъ, что онъ присвоилъ себѣ открытія, сдѣланныя другими, что онъ умышленно умалчивалъ имена своихъ предшественниковъ и т. д. Причины этихъ нападокъ, однако, коренятся главнымъ образомъ въ національнымъ антагонизмѣ. Не говоря уже о томъ, что эти нападки на дѣла далеко не оправдываются, научная слава Л. заключается не въ установленіи новыхъ фактовъ, а главнымъ образомъ въ водвореніи въ науку новой системы, которая ее совершенно реформировала. Этотъ трудъ произведенъ Л. съ необыкновенною энергіей и логической уѣдательностью, благодаря чему система его восторжествовала надъ прежней въ сравнительно очень короткое время. Въ настоящее время нареканія на Л., повидимому, смолкаютъ. Его неутомимо-дѣятельная и благородная, гуманная личность встаетъ, какъ живая, въ полной біографіи, заданной Гримо. Въ столѣтнюю годовщину его смерти (1894) предпринята въ Парижѣ международная подписка на памятникъ Л.

Научныя работы Л. и ихъ значеніе. Одна изъ первыхъ по времени, наиболее важныхъ работъ Л. посвящена рѣшенію вопроса, можно ли воду превратить въ землю. Вопросъ этотъ занималъ въ то время многихъ изслѣдователей и оставался нерѣшеннымъ, когда къ нему приступилъ Л. Лавуазье посвятилъ ему два мемуара, носящіе общее заглавіе: «Sur la nature de l'eau et sur les expériences par les quelles on a prétendu prouver la possibilité de son changement en terre» (1770). Въ этомъ изслѣдованіи Л. впервые показалъ, какую важность при выясненіи химическихъ задачъ могутъ имѣть вѣсовыя опредѣленія. Очистивъ дождевую воду восьмикратной перегонкой, онъ помѣстилъ ее въ стеклянный сосудъ особаго устройства, который былъ послѣ того герметически закупоренъ и взвѣшенъ. Вѣсъ сосуда безъ воды былъ опредѣленъ ранѣе. Нагрѣвая воду въ этомъ сосудѣ въ теченіе 100 дней, Л. нашелъ, что въ водѣ дѣйствительно появилась «земля». Но взвѣсивъ сосудъ безъ воды послѣ опыта, онъ нашелъ, что вѣсъ его уменьшился, при чемъ оказалось, что вѣсъ образовавшейся земли равенъ уменьшенію въ вѣсѣ сосуда. Отсюда онъ заключилъ, что эта «земля» есть продуктъ дѣйствія воды на стекло сосуда. Этимъ опытомъ Л. окончательно и навсегда разрѣшилъ вопросъ о превращеніи воды въ землю, долго остававшійся спорнымъ. — Послѣ этого Л. обращается къ изученію газовъ. Со стороны физической газы были уже нѣсколько изслѣдованы Войлемъ и Мариоттомъ, но со стороны химической они представляли въ это время очень темную и почти неизвѣданную область. Приступая къ изслѣдованію газовъ, Л. чувствовалъ, что изученіе этой области должно произвести переворотъ въ физикѣ и химіи и высказалъ эту мысль въ своемъ лабораторномъ журналѣ въ 1778 г. Прежде всего онъ подвергаетъ проверкѣ тотъ фактъ, что вѣсъ металловъ при превращеніи ихъ въ «известы» (такъ наз. въ то время всѣ металлическіе окислы, напр. красная окись ртути, желѣзная окалина и др.) увеличивается, фактъ, установленный еще въ 1630 г. Реемъ и въ 1669 г. Майомомъ, и доказываетъ, что увеличеніе въ этомъ случаѣ совершается на счетъ части воздуха, а не на счетъ присоединенія огня, какъ думалъ Войль, мнѣніе котораго въ то время было общепринято. Л. превращалъ въ «известы» (окисъ) олово въ герметически закрытомъ сосудѣ, нагрѣвая металлъ при помощи большого зажигающаго стекла. Общій вѣсъ сосуда съ оловомъ, послѣ превращенія олова въ «известы», оставался неизмѣненнымъ; этого не могло бы быть, если бы дѣйствительно къ олову что нибудь присоединилось извнѣ. Л. нашелъ кромѣ того, что количество вѣтаго воздуха послѣ опыта уменьшается на $\frac{1}{8}$, и что остающійся воздухъ не поддерживаетъ горѣнія и дыханія. Онъ показалъ также увеличеніе вѣса при сгораніи сѣры и фосфора. Установленные имъ факты описаны въ «*Opuscules physiques et chimiques*» (1778) и въ «*Mémoire sur la calcination de l'étain dans les vaisseaux fermés et sur la cause de l'augmentation du poids qu'acquiert ce métal pendant cette opé-*

ration» (1774). Открытіе кислорода, сдѣланное въ 1774 г. Пристлеемъ и Шееле, дало Л. толчокъ къ полному разъясненію вопроса. Въ 1775 г. Л. представилъ въ академію мемуаръ «*Sur la nature du principe qui se combine avec les métaux pendant leur calcination et qui en augmente le poids*», въ которомъ опредѣляетъ роль кислорода въ образованіи металлическихъ «известей» и признаетъ кислородъ одной изъ составныхъ частей воздуха. Вслѣдъ затѣмъ въ цѣломъ рядѣ мемуаровъ Л. развиваетъ свою новую теорію окисленія и горѣнія, диаметрально противоположную по своимъ основаніямъ теоріи «флогистона», которая была тогда общепринятою. По теоріи флогистона, введенной въ науку Бехеромъ (конецъ XVII в.) и разработанной Сталемъ (начало XVIII в.), всѣ тѣла, способныя горѣть и окисляться, заключаютъ особое горючее начало, «флогистонъ», которое при процесѣ горѣнія выдѣляется изъ тѣла, оставляя золу, «известы». Прибѣгая въ своихъ изслѣдованіяхъ постоянно къ точному взвѣшиванію, Л. показалъ, что при процесѣ горѣнія вещество не выдѣляется изъ горящаго тѣла, а присоединяется къ нему. Установивъ свой новый взглядъ на процессы горѣнія и окисленія, Л. вмѣстѣ съ тѣмъ правильно понялъ составъ воздуха. Путемъ анализа и синтеза онъ показалъ, что воздухъ есть смѣсь двухъ газовъ: одинъ изъ нихъ—есть газъ, преимущественно поддерживающій горѣніе, «адорный (salubre) воздухъ, чистый воздухъ, животный воздухъ, кислородъ», какъ послѣдовательно называлъ его самъ Л., другой газъ—нездоровый воздухъ (moffette) или азотъ. Пристлей и др. сторонники теоріи флогистона смотрѣли на измѣненія воздуха, вызываемыя горѣніемъ и окисленіемъ, совершенно иначе. Какъ кислородъ, такъ и азотъ они считали различными видоизмѣненіями обыкновеннаго воздуха, отличающимися отъ него количествомъ содержащагося въ нихъ флогистона: кислородъ, какъ энергично поддерживающій горѣніе, считали «воздухомъ лишеннымъ флогистона», «дефлогистированнымъ воздухомъ», а азотъ—«флогистированнымъ воздухомъ», т. е. насыщеннымъ флогистономъ и потому неспособнымъ отнимать его отъ другихъ тѣлъ, а значить, поддерживать горѣніе. Л. произвелъ анализъ и синтезъ воздуха, нагрѣвая ртуть съ опредѣленнымъ объемомъ воздуха и разлагая затѣмъ образовавшуюся красную окись ртути. Описание этого классическаго опыта Л., перешедшее съ тѣхъ поръ во всѣ руководства химіи, помѣщено въ его «*Traité élémentaire de chimie*» (I, chap. 3). Вмѣстѣ съ изученіемъ состава воздуха Л. изслѣдуетъ роль кислорода въ образованіи кислотъ («*Considérations générales sur la nature des acides et sur les principes dont ils sont composés*», 1778), устанавливаетъ составъ угольной кислоты, многочисленныя случаи выдѣленія которой была изучены уже Вязкомъ («*Sur la formation de l'acide pommé l'air fixe*», 1781), объясняетъ измѣненія воздуха, вызываемыя горѣніемъ свѣчи («*Mémoire sur la combustion des chandelles dans l'air atmosphérique et dans l'air éminement respirable*» 1777) и дыханіемъ животныхъ («*Expériences sur la respiration des animaux et sur les chan-*

gements qui arrivent à l'air en passant par leurs roussons», 1777). Съ 1774 г. Л. занимался изучением горения водорода, или как его называли тогда, «горючего воздуха», открытого въ 1767 г. Кавендишемъ. Долго Л. не могъ придти къ определенному результату, такъ какъ предполагалъ найти, какъ продуктъ горения водорода, какую нибудь кислоту. Одновременно съ Л. тѣмъ же вопросомъ занимались многие др. химики, Кавендишъ, Пристлей, Монжъ, Warlrigе и др. Только въ 1788 г. Л. и Лапласъ нашли истинное: продуктомъ горения водорода оказалась чистая вода. Одновременно съ ними то же было найдено Кавендишемъ и Ваттомъ. Но такъ какъ одинъ Л. въ то время правильно понималъ процессъ горения, то онъ одинъ изъ всѣхъ, кому стало известно это явленіе, правильно истолковалъ его и понялъ составъ воды. Въ 1785 г. Л. вмѣстѣ съ Менье получили, путемъ синтеза изъ водорода и кислорода, 45 гр. воды. Какъ и въ другихъ случаяхъ Л. и здѣсь не довольствовался однимъ синтезомъ. Вмѣстѣ съ Менье онъ производитъ въ 1788—84 гг. разложение воды при помощи желѣза. Черезъ раскаленный ружейный стволъ они пропускали пары воды и выделяющийся газъ собирали: это былъ водородъ; желѣзный стволъ покрывался снаружи слоемъ желѣзной окалины, представляющей соединеніе желѣза съ кислородомъ. Опредѣливъ составъ воды, Л. затѣмъ правильно истолковалъ восстановление металлических окисловъ водородомъ и выдѣленіе водорода при дѣйствіи кислотъ на металлы. Ученіе о кислородѣ, какъ о главномъ агентѣ горения, было встрѣчено очень враждебно. Маєрь, французскій химикъ, смѣется надъ новой теоріей. Въ Берлинѣ, гдѣ память флогистона стала особенно чтима, Л. былъ даже преданъ сожженію in effigie, какъ еретикъ науки. Л. не тратилъ времени на полемику съ возрѣніемъ, несостоятельность котораго онъ чувствовалъ, но, изучая настойчиво и терпѣливо факты, устанавливалъ постепенно шагъ за шагомъ основы своей научной теоріи. Только тщательно изучивъ факты и выяснивъ вполнѣ свою точку зрѣнія, Л. выступаетъ открыто съ критикой ученія о флогистонѣ и показываетъ его шаткость («Reflexions sur le phlogistique», 1783). Объясненіе состава воды было рѣшительнымъ ударомъ для теоріи флогистона; сторонники ея стали переходить на сторону ученія Л. Когда же въ 1789 г. Л. издалъ «Traité élémentaire de chimie», которое тотчасъ же было переведено на многие иностранные языки, многие прежние противники его системы измѣнили теоріи флогистона; такъ напр. англичанинъ Кирванъ, написавшій книгу «Опытъ о флогистонѣ», наполненную жестокими нападокъ на ученіе Л., въ 1792 г. оставилъ теорію флогистона и призналъ взгляды Л.: «я кладу оружіе и оставляю флогистонъ», писалъ онъ Вертоме. Л. былъ еще при жизни свидѣтелемъ полного торжества своего ученія. Разъяснивъ составъ воздуха и воды, Л. попутно выдвинулъ и разъяснилъ много другихъ вопросовъ. Найдя, что при сжиганіи органическихъ соединений образуются вода и углекислый газъ, Л. далъ указанія относи-

тельно состава органическихъ веществъ, признавъ составными частями ихъ углеродъ, водородъ и кислородъ. Вмѣстѣ съ тѣмъ Л. далъ первые примѣры органическаго анализа, производя сжиганіе спирта, масла и воска въ определенномъ объемѣ кислорода и определяя надъ ртутью объемъ образующагося углекислаго газа («Sur la combinaison du principe oxigène avec l'esprit de vin, l'huile et différents corps combustibles», 1784). Неуже онъ сжигалъ сахаръ, нагревая его съ красной окисью ртути, образующуюся угольную кислоту поглощать ѣдкимъ кали и взвѣшивая; для сжиганія онъ принималъ также перекись марганца и бертолетову соль. Такимъ образомъ, Л. былъ знакомъ не только принципъ, но и практическое выполненіе органическаго анализа. Л. занимался также процессами броженія и установилъ фактъ расщепленія винограднаго сахара на алкоголь и углекислый газъ. Онъ пытался даже выразить это превращеніе количественнымъ уравненіемъ и по поводу его ясно сформулировалъ истину о неизмѣняемости вѣса вещества («Traité», I. chap. XIII). Опираясь на свойства кислородныхъ соединенийъ различныхъ простыхъ тѣлъ (см. далѣе), Л. первый далъ классификацію тѣлъ, известныхъ въ то время въ химической практикѣ. Основой его классификаціи служили, вмѣстѣ съ понятіемъ о простыхъ тѣлахъ, понятія—окись, кислота и соль. Окись есть соединеніе металла съ кислородомъ, напр. окись желѣза, ртути, меди и мн. др.; кислота есть соединеніе неметаллическаго тѣла, каковы уголь, сѣра, фосфоръ, съ кислородомъ; органическія кислоты уксусную, шавелевую, винную и др. Л. рассматривалъ, какъ соединенія съ кислородомъ различныхъ «радикаловъ» (см.). Соль образуется соединеніемъ кислоты съ основаніемъ. Эта классификація, какъ показали скоро дальнѣйшія изслѣдованія, была узка и потому неправильна: нѣкоторыя кислоты, какъ напр. синильная кислота, сѣроводородъ, и отвѣчающія имъ соли, не подходили подъ эти опредѣленія; кислоту соляную Л. считалъ соединеніемъ кислорода съ неизвѣстнымъ еще радикаломъ, а хлоръ рассматривалъ какъ соединеніе кислорода съ соляной кислотой. Тѣмъ не менѣе это была первая классификація, давшая возможность съ большою простотой обозрѣть цѣлые ряды известныхъ въ то время въ химіи тѣлъ. Она дала Л. возможность предугадать сложный составъ такихъ тѣлъ какъ известь, баритъ, ѣдкія щелочи, борная кислота и др., считавшихся до него тѣлами элементарными. Рядомъ съ классификаціей Л. много работалъ надъ упрощеніемъ химической номенклатуры, вопросъ о которой былъ поднятъ Гитономъ де Морво въ 1782 г.; въ основу этой номенклатуры легла классификація, данная Л. Новая номенклатура внесла большую простоту и ясность въ химическій языкъ, очистивъ его отъ сложныхъ и запутанныхъ терминовъ, которые были завѣщаны алхіміей и были вполнѣ произвольны, а часто и лишены всякаго смысла. Явленія тепла, тѣсно связанныя съ процессомъ горения, составляли также предметъ ученія Л. Вмѣстѣ съ Лапласомъ, будущимъ творцомъ «Небесной механики», Л. даетъ начало

калориметри (см.); они устраивают ледяной калориметр. Помощью его они измеряют теплоемкости многих тел и теплоты, освобождаясь при различных химических превращениях, напр. при сгорании угля, фосфора, водорода, при взрыве смеси селитры, серы и угля. Этими работами они кладут основание новой области исследования — термохимии и устанавливают ее основной принцип, формулированный ими в следующей форме: «Всякая тепловая ямьненія, которая испытывает какаю нибудь материальную систему, перемьняющая свое состояние, происходят в порядке обратном, когда система вновь возвращается въ свое первоначальное состояние». Напр., чтобы разложить угольную кислоту на уголь и кислород, необходимо потратить столько же тепла, сколько его выделяется при сгорании угля въ углекислоту. Калориметрические и термохимические исследования Л. и Лапласа описаны въ мемуаръ «Sur la chaleur» (1780). Въ 1781—82 г. они даютъ известный способъ определять расширение твердыхъ телъ. Выработанные ими методы они вслѣдъ затѣмъ применяютъ для изучения животной теплоты. Производя исследования надъ составомъ воздуха, Л. установилъ тѣ измьненія, которыми подвергается воздухъ при процессѣ дыханія животныхъ. Уже упомянутое исследование «Sur la chaleur», сдѣланное Л. совместно съ Лапласомъ, а также исследование надъ дыханіемъ животныхъ, произведенныя Л. совместно съ Сегеномъ въ 1789—90 гг., имѣли громадное значение въ физиологіи. Эти исследования показали, что дыханіе животныхъ есть медленное горьніе, на счетъ котораго въ организмѣ поддерживается всегда постоянный запасъ тепла. Траты, производимыя въ организмѣ процессомъ горьнія, восполняются пищевареніемъ. Названныя исследования стараются установить соотношеніе между количествомъ выделяемой организмомъ углекислоты и состояніемъ покоя или работы, въ которомъ организмъ находится. Л. правильно понялъ значение и связь трехъ важныхъ функций животнаго организма: дыханія, пищеваренія и транспираціи. Физиологія ведетъ отъ Л. новому эру—опытнаго исследования жизненныхъ процессовъ. Исследованиями надъ животной теплотой Л. представилъ противъ витализма, царившаго въ то время въ наукахъ биологическихъ, столь же сильныя доводы, какъ исследованиями надъ горьніемъ телъ и надъ составомъ воды противъ ученія о флогистонѣ. Л. нанесъ, кромѣ того, окончательное пораженіе ученію о стихіяхъ, ведущему свое начало отъ временъ глубокой древности. Взгляды на огонь, воздухъ, воду и землю, какъ на элементы, дожилъ до Л. Стоить развернуть, напр., руководство Велаше, «Chimie expérimentale et raisonnée» (1773), гдѣ авторъ называетъ огонь, воздухъ, воду и землю—первичными началами, входящими въ составъ всѣхъ известныхъ телъ. Л. выдѣлилъ огонь, т. е. его источникъ—теплоту изъ класса вѣсомыхъ телъ и отнесъ его вмѣстѣ со свѣтомъ, магнетизмомъ и др. въ рядъ невѣсомыхъ жидкостей (fluida). Такое раздѣленіе внесло большую ясность какъ въ общія воззрѣнія, такъ и въ расчеты химическихъ превращеній. Составъ воздуха и воды

былъ разъясненъ Л.; а что землю нельзя считать элементомъ, доказательство этому было уже накоплено много. Вмѣстѣ съ тѣмъ новое понятіе объ элементарныхъ телъ, установленное Бойлемъ (1661), было подтверждено Л. и окончательно введено въ науку. Понятіе объ элементарныхъ телъ могло быть въ то время, конечно, чисто эмпирическое, такъ какъ для широкой философской его концепціи не было еще данныхъ. Элементарными телами Л. считалъ тѣ, которыя въ его время оставались еще неразложенными. Различіе между двумя классами простыхъ телъ, металлами и металлоидами, принадлежитъ Л. Вопросъ о трехъ состояніяхъ телъ, близко связанный съ ученіемъ о стихіяхъ, былъ выдвинутъ Л. Въ этомъ отношеніи въ воззрѣніяхъ Л. на природу различныхъ состояній и связь ихъ съ теплотой уже ясно намѣчаются воззрѣнія нашего времени. Онъ признавалъ теоретически возможность превращенія пониженіемъ температуры (и увеличеніемъ давленія) всѣхъ газообразныхъ телъ въ жидкости и въ твердыя тела («Traité», I, chap. 2). Эта мысль Л. практически осуществлена была только въ наше время работами Шекте, Кальете и др. надъ сжиженіемъ газовъ. По воззрѣнію Л. газы состоятъ изъ вѣсимаго «основанія» и изъ невѣсистой матеріи, теплоты, благодаря которой они сохраняютъ свое газообразное состояніе. Если матерію тепла отнять отъ газа, то остается вѣсовая матерія въ жидкомъ или твердомъ видѣ, смотря по количеству отнятаго тепла. Когда кислородъ соединяется съ горючимъ теломъ, то тепло, скрытое въ газообразномъ кислородѣ, освобождается и выделяется въ видѣ жара и огня. Л. первый придалъ важное значеніе количественной сторонѣ химическихъ превращеній веществъ и сдѣлалъ вѣсы необходимой принадлежностью химической лабораторіи. Онъ самъ во всѣхъ своихъ исследованияхъ руководился тѣмъ принципомъ, что при различныхъ химическихъ превращеніяхъ вещество не пропадаетъ, не творится вновь и что поэтому вѣса телъ, участвующихъ въ химическомъ превращеніи, до превращенія и послѣ него, остаются неизмьненными. Это положеніе высказывалось Л. неоднократно, напр. въ «Traité» (I, chap. 18). Со времени съ Л. указанная истина легла въ основаніе научной химической системы («законъ вѣчности вещества») и вмѣстѣ съ другой истиной, добытой въ наше время физикой, именно—закономъ сохранения энергіи, составляетъ основу современной философіи природы... Руководясь принципомъ, указаннымъ Л., исследователи быстро пришли къ выводамъ необычайной важности, къ установленію законовъ, управляющихъ вѣсовыми отношеніями соединяющихся между собою веществъ; а эти законы, въ связи съ законами объемныхъ отношеній для газовъ, привели затѣмъ къ установкѣ понятій объ атомѣ и частицѣ, придающихъ необыкновенную простоту и ясность современной химической системѣ.

Важное достоинство, отличающее работы Л., состоитъ въ точномъ научномъ методѣ, въ духѣ котораго онъ произведенъ. Какъ образецъ точной дисциплинированной мысли, работы Л. такъ же бессмертны, какъ и результаты ихъ. Вся

система Л. представляет логическую стройность и единство. Л. внесъ въ химию тотъ методъ строгой критики и отчетливаго анализа явленій, который до него уже оказался столь плодотворнымъ въ другихъ областяхъ точнаго знанія, въ механикѣ, физикѣ, астрономіи. Въ этомъ отношеніи трудъ Л. составляетъ звено въ той цѣпи трудовъ, которые ставили цѣлью открытіе законовъ, управляющихъ явленіями природы, и имя Л. стоитъ въ одномъ ряду съ немногими именами, каковы имена Галлея, Ньютона, Кеплера и др.

Литература. «Oeuvres de Lavoisier» (6 т., in 4°, 1864—1893). Ed. Grimaux, «Lavoisier d'après sa correspondance, ses manuscrites, ses papiers de famille et d'autres documents inédits» (Пар., 1888); M. Berthelot, «La révolution chimique. Lavoisier. Ouvrage suivi de notice et extraits des registres inédits de laboratoire de Lavoisier» (Пар., 1890). Кроме того Н. Корр, «Geschichte d. Chemie» (1848—1847); его же, «Die Entdeckung d. Zusammensetzung d. Wassers» (1875); E. Meyer, «Geschichte der Chemie» (1894); J. Dumas, «Leçons sur la philosophie chimique» (1878). На русскомъ языкѣ: Вурцъ, «Исторія химическихъ возрѣній отъ Л. до нашихъ дней» (1870); Н. Меншуткинъ, «Очеркъ развитія химическихъ возрѣній» (1888); «Въ память Лавуазье» — рѣчи Н. Зелинскаго, И. Каблукова и И. Сѣченова (1894); М. Энгельгардтъ, «Лавуазье, его жизнь и научная дѣятельность» (1891).

С. Савиновъ.

Лавуръ (Lavour) — незначительный городъ во Франціи, въ деп. Тарнъ; известенъ сраженіемъ противъ альбгойцевъ въ 1212 г.; крѣпость Л. передъ этимъ была взята Симономъ Монфоромъ у альбгойцевъ (1211).

Лавныйскъ (*Lavnyj*); на старинныхъ голландскихъ картахъ *Lausj* мѣст. — сѣв.-вост. уголь Рыбачьяго полуострова, на Лапландскомъ берегу Сѣвернаго океана, Архангельской губ., Кемскаго уѣзда; низменъ; къ З небольшая бухточка Зубова, удобная для стоянки судовъ.

Лавъ — см. Лавей.

Лавалла (Giulio-Cesare La Galla, 1576—1624) — медикъ и профессоръ философіи въ римской коллегии, послѣдователь Аристотеля. Главное соч. «De immortalitate animorum ex Aristotelis sententia libri III» (1621).

Лага-анъ (Laga-an) — рѣка въ Швеціи, истоки которой находятся въ провинціи Шюленъ, не далеко отъ Іенченningа; большая часть ея теченія имѣетъ направленіе къ Ю, затѣмъ, до выхода изъ Кронобергскаго-лѣва, къ З; принимаетъ рядъ притоковъ и, послѣ теченія въ 100 км., впадаетъ въ Каттегатъ.

Лагардъ (Павель-Антуанъ de Lagarde, собств. Бѣттихеръ, по матери Л., 1827—1891) — известный ориенталистъ, проф. въ Геттингенѣ. Первые труды его («Gesammelte Abhandlungen», Лпц., 1866) касались, главнымъ образомъ, иранскаго міра; затѣмъ онъ издалъ цѣлый рядъ древнихъ сочиненій на сирійскомъ яз. и греческихъ текстовъ съ ними связанныхъ. Къ иранскимъ языкамъ онъ вернулся въ своихъ «Beiträge zur baktischen Lexikographie» (1868), «Armenische Studien» (1877) и «Persische Studien» (1884); затѣмъ появились «Semitica» (Гетт.,

1878—79), «Orientalia» (1879—80), «Aegyptiaca» (1888) и «Uebersicht über die im Agamäischen, Arabischen und Hebräischen übliche Bildung der Nomina» (1889) — трудъ чрезвычайно важный для сравнительнаго изученія семитическихъ языковъ. Цѣлый рядъ изданій Л. посвященъ критикѣ текста библіи. Въ «Kanonische Bücher des Alten Testaments und griech. Sprache» (1888) Л. пытался воссоздать 3 редакціи перевода семидесяти толковниковъ, которые признавались, по свидѣтельству блаж. Иеронима, въ трехъ церковныхъ областяхъ Востока. «Symptica» (1877—80) и «Mitteilungen» (1884—91), богословско-филологич. содержанія, содержатъ мелкія работы Л. за послѣднее время его жизни. Онъ написалъ еще: «Ueber das Verhältniss des deutschen Staates zu Theologie, Kirche und Religion» (Гетт., 1873); «Polit. Aufsätze» (1874); «Ueber die gegenwärtige Lage des Deutschen Reichs» (1876) и др. Полное собраніе его сочиненій «Deutsche Schriften» вышло въ 1891 г. — R. Gotthell издалъ «Bibliography of the works of P. A. de L.», въ «Proceedings of the American Oriental Society» (1892 и отд.).

Лагарцъ (Амедей-Эммануэль La Harpe, 1754—96) — франц. генералъ, швейцарецъ по происхожденію; ставъ въ оппозицію съ бернскою аристократіей, которая деспотически управляла кантономъ Ваадтъ, перешагъ на французскую службу, выдвинулся при осадѣ Тулона, съ отличіемъ участвовалъ въ первыхъ сраженіяхъ итальянской кампаніи 1796 г. и былъ убитъ въ авангардной стычкѣ близъ Лоди.

Лагарцъ (Jean-François de La Harpe) — известный франц. критикъ, членъ франц. акад. (1740—1803). Сначала хотѣлъ стать поетомъ и неудачно дебютировалъ въ излюбленномъ тогда жанрѣ «геройдъ». Его трагедія «Wagwick» представлена была, въ 1763 г., съ громаднымъ успѣхомъ; въ печати Л. предпослалъ ей письмо къ Вольтеру, которое обратило на себя вниманіе философа своей смѣлостью и повело къ дружескимъ отношеніямъ между Л. и Вольтеромъ, длившимся до самой смерти послѣдняго. Трагедіи Л. «Mélanie» и «Philostète», поэмы «Tangu et Félimé» и «Réponse d'Hogase» (отвѣтъ на Вольтеровскую Epître à Hogase) слабы и риторичны. Болѣе на своемъ мѣстѣ Л. оказался въ журналистикѣ. Критика его отличалась большою рѣзкостью; онъ не щадилъ ближайшихъ друзей, когда дѣло шло о вопросахъ художественнаго вкуса, и разыгрывалъ Аристарха, создающаго эстетическій кодексъ. Смерть Вольтера въ 1778 г. сдѣлала положеніе Л. очень тяжелымъ; отсутствіе авторитетной защиты придало смѣлость многочисленнымъ врагамъ Л. Его осыпали эпиграмами по поводу трагедіи «Wagwicide», поносили за то, что вскорѣ послѣ смерти Вольтера онъ осмѣлился проанести строгій приговоръ одной трагедіи своего умершаго покровителя и, не смотря на его сдержанность и вполне разумныя оправданія, принудили его выйти изъ редакціи «Morgue». Престижъ Л. былъ восстановленъ въ 1786 г., когда онъ сдѣлался профессоромъ литературы въ новооткрывшемся лицей, предназначенномъ быть Сорбонной

свѣтскаго общества. Изъ его чтеній, собранныхъ потомъ въ «Cours de Littérature», самыми блестящими были лекціи о Расинѣ, произвающія яркія свѣты на причины того культа, которымъ окружали имя Расина въ XVIII в. Въ общемъ Л. оказался въ этихъ лекціяхъ, составляющихъ его главную литературную заслугу, не столько проникательнымъ критикомъ, сколько ясно и оживленно излагающимъ свой предметъ профессоромъ. Онъ развилъ и привилъ на практикѣ основные принципы Вольтера и, не обладая блескомъ и оригинальностью мысли своего учителя, унаследовалъ отъ него умѣнье быть яснымъ и убедительнымъ. Революція произвела большой переворотъ въ настроеніи Л. До 1793 г. онъ былъ яркимъ республиканцемъ, всѣ его идеи носили революціонный характеръ; но, попавъ въ тюрьму во время террора, онъ вышелъ изъ нея «обращеннымъ», сдѣлался вѣрующимъ христіаниномъ и, возобновивъ лекціи въ 1794 г., сталъ громить «враговъ совѣсти и нравственности, искусства и литературы». Эта вторая часть лекцій слабѣе первой.

З. В.

Лагарь (Фредерикъ - Цезарь Lagarpe, 1754—1838) — швейцарскій генералъ и государственный дѣятель; былъ адвокатомъ въ Бернѣ, потомъ, по предложенію Гримма, перешагъ въ СПб., гдѣ ему были поручены научныя занятія съ вел. князьями Александромъ и Константиномъ Павловичами. Когда разразилась французская революція, идеямъ которой Л. отдался съ увлеченіемъ, онъ обратился къ бернскому правительству съ прошеніемъ, въ которомъ предлагалъ реформы и созваніе штатовъ. Это дало поводъ признать его зачинникомъ беспорядковъ, разразившихся въ подчиненномъ Берну Ваадтѣ, а враги постарались довести это до свѣдѣнія петербургскаго двора, вслѣдствіе чего Л. потерялъ мѣсто. Онъ отправился въ Женеву, отсюда въ Парижъ, гдѣ напечаталъ нѣсколько брошюръ противъ бернскаго аристократическаго правленія. Когда образована была гельветическая республика, Л. былъ членомъ управлявшей ею директоріи. Въ 1801—2 гг. Л. совершилъ путешествіе въ Россію. Позже Л. жилъ во Франціи; во время вѣнскаго конгресса ратовалъ за независимость кантоновъ Ваадта и Ааргау; конецъ жизни провелъ на родинѣ. Жестокая нападка на него въ «Précis de la révolution du canton de Vaud», Seigneux (Лозанна, 1831), вызвали его отвѣтъ: «Considérations sur le précis etc.» (Лиц., 1832). См. В. Гинскій, «Республиканецъ при спб. дворѣ» («Историч. Вѣстникъ», 1883, окт.).

Лагарь-аулъ—горная группа Амурской обл., на лѣвомъ берегу Амура, верстахъ въ 70 къ СВ отъ станицы Радде, въ верховьяхъ рѣки Дичуна и Сутара. Составляетъ часть Бурунскаго хребта или Малаго Хингана; высота до 8500 фт.

Лагвайра—см. Гваира (VIII, 194).

Лагема (лагема, греч. λάγνος) — древнеримскій глиняный или стеклянный сосудъ, употреблявшійся для сохраненія вина и другихъ жидкостей. Л. выставлялась въ качествѣ выѣски надъ дверью винныхъ лавокъ.

Лагербрингъ (Свентъ)—шведскій историкъ (1707—87); былъ профессоромъ лундскаго

унив. Его капитальный трудъ: «Svea Rikes Historia» (1769—83) доведенъ только до 1448 г. Какъ первый опытъ научной критической исторіи Швеціи, сочиненіе Л. имѣетъ значеніе и до нашихъ дней; оно проникнуто аристократической тенденціей. Л. принадлежитъ еще рядъ небольшихъ историческихъ изслѣдованій.

Лагербельме (графъ Густавъ Lagerbjelke, 1777—1837)—шведскій дипломатъ; въ 1810 г. былъ посланъ въ Парижъ для переговоровъ о мирѣ и оставался здѣсь нѣсколько лѣтъ. Интересны его мемуары, доходящіе до 1811 г.: «Notice biographique sur la carrière politique du comte Gustav Lagerbjelke» (П. и Стокгольмъ, 1867). Характеристику его написалъ Wingard въ «Sverig. Acad. Handlg.» (Стокгольмъ, 1841).

Лагерваль (Якобъ-Фредерикъ Lagerwall, 1787—1865) — финскій писатель, авторъ трагедіи «Ruunuilinna» (1834). Это—подражаніе «Макбету», интересное какъ одно изъ первыхъ драматич. произведеній на финскомъ языкѣ. **Лагерман служба**—см. Лагеръ учебный.

Лагерные сборы—см. Сборы войскъ. **Лагерныя занятія**—см. Лѣтнія занятія войскъ.

Лагерныя постройкы—постоянныя сооруженія въ учебныхъ лагеряхъ, возводимыя для удобства расположенія и съ гигиенической цѣлью; сюда относятся бараки, шалаши, землянки—для помѣщенія людей, навѣсы для столовыхъ, кухни, колодцы, отхожія мѣста и пр.

Лагероньеръ (Alfred-Dubreuil-Hellon, comte de La Guéronnière, 1810—84); при Людовикѣ-Филиппѣ и Наполеонѣ III былъ легитимистомъ, послѣ 1870 г. примкнулъ къ республиканцамъ. Главныя сочиненія: «Vues politiques et historiques» (1840); «Hommes d'état de l'Angleterre» (1853); «L'esprit du temps et l'avenir» (1868); «La Politique Nationale» (1869).

Лагероньеръ (Louis - Etienne - Arthur Dubreuil-Hellon, vicomte de La Guéronnière)—братъ предыдущаго, известный франц. публицистъ (1816—1875); во время империальной монархіи примкнулъ къ умѣреннымъ республиканцамъ и былъ близокъ къ Ламартину, послѣ 2-го декабря перешагъ на сторону Наполеона, писалъ брошюры въ защиту наполеоновской политики; назначенный сенаторомъ, отстаивалъ идеи такъ назыв. либеральной имперіи. Въ концѣ 60-хъ гг. Л. былъ посланникомъ въ Брюсселѣ и въ Константинополѣ. Главныя соч.: «La France, Rome et Italie» (1851); «L'Empereur Napoléon III et l'Angleterre»; «Le pape et le congrès» (1860); «Le droit public et l'Europe moderne» (1875).

Лагерръ (Жоржъ Laguerre) — французскій адвокатъ и полит. дѣятель, род. въ 1853 г., былъ секретаремъ Луи Влана, выдвинулся какъ защитникъ въ процессахъ социалистовъ и анархистовъ. Въ 1883 г. избранъ депутатомъ и примкнулъ къ крайней лѣвой. Когда въ 1888 г. генералъ Буланже былъ уволенъ отъ службы, Л. организовалъ «національный» протестъ и способствовалъ избранію Буланже въ депутаты; позже онъ былъ однимъ изъ организаторовъ буланжевской избирательной компаніи передъ

выборами 1889 г., но послѣ ея неудачи отрёкся отъ буданжизма и присоединился къ республиканскому большинству. Сенсацию произвѣлъ докладъ его: «Louis XVII n'est pas mort au Temple», въ которомъ онъ утверждалъ, что сыну Людовика XVI-го удалось бѣжать изъ Тампля. Л. считается однимъ изъ лучшихъ современныхъ французскихъ ораторовъ.

Лагеррь (Edmond-Nicolas Laguerre, 1824—1886)—французскій математикъ. Первую извѣстность ему дала еще нѣкоторыя ученическія его работы. Въ 1853 г. онъ поступилъ въ Ecole Polytechnique, откуда поступилъ на службу въ артиллерию. Въ 1864 г. Л. былъ назначенъ репетиторомъ въ Ecole polytechnique, въ 1885 г. академія наукъ въ Парижѣ избрала его членомъ геометрическаго отдѣла, на мѣсто Серре, а немного спустя Бертранъ избралъ его своимъ замѣстителемъ по кафедрѣ физики въ Collège de France. Первоначальныя работы его имѣли цѣлью найти конкретное изображеніе мнимыхъ точекъ на плоскости и въ пространствахъ; онъ первый уяснилъ важную роль площади сферическаго треугольника въ сферической геометріи и распространяющъ на всѣ алгебраическія кривыя теорію фокусовъ. Затѣмъ онъ изучалъ подобіе формъ, нашелъ двѣ новыя системы координатъ, изъ которыхъ въ одной «смѣшанное уравненіе (équation mixte)», какъ онъ это называлъ, показывало свойства всѣхъ касательныхъ, которыя можно провести къ кривой изъ вѣшной точки. Въ то же время онъ указалъ нѣсколько новыхъ свойствъ кривыхъ и поверхностей аналатомическихъ, распространяющъ на гиперлиптическихъ функций теорему Понсле и на поверхности второго порядка теорему Кохмстала. Въ 1867 г. Л. опубликовалъ въ «Journal de l'Ecole Polytechnique» замѣчательный мемуаръ: «Sur les Systèmes linéaires». Немного позже онъ создалъ геометрію направленія. Затѣмъ, обратившись къ алгебраическимъ уравненіямъ и найдя недостаточными методы Штурма и Ньютона, онъ еще болѣе упростилъ объясненіе Декартова правила знаковъ, примѣняя его какъ къ многочленамъ, такъ и къ бесконечнымъ рядамъ; нашелъ способъ отдѣлять мнимые корни и дѣлать съ ними вычисления; показалъ, что можно прѣвратить расходящійся рядъ въ расходящуюся непрерывную дробь. Эти и другіе труды его составляютъ около полутора ста оригинальныхъ мемуаровъ, появившихся въ «Nouvelles Annales de mathématiques», «Comptes rendus de l'Académie de sciences de Paris», «Bulletin de la Société philomatique», «Bulletin de la Société mathématique» и др. Отдѣльно были напечатаны только «Note sur la résolution des équations numériques» (II, 1880); «Théorie des équations numériques» (II, 1884); «Recherches sur la géométrie de direction» (II, 1885). Въ 1887 г. академія наукъ водала ему посмертную честь, присудивъ ему званію Petit d'Ornoy. Ср. «Notice sur les travaux mathématiques de M. Laguerre» (II, 1875 и 1884); Poincaré, «Notice sur Laguerre» (II, 1887); «Comptes rendus de l'Acad. des sciences» (1886). P. Л.

Лагерь: 1) римскій (Castra).—Изъ всѣхъ древнихъ народовъ лишь римляне имѣли обык-

новеніе возводить полевые укрѣпленія во время походовъ; ихъ Л. были или кратковременныя (ночныя) — mansiones, или долговременныя — castra stativa. Во время походовъ римляне ежедневно на ночь сооружали укрѣпленный лагерь и никогда не вступали въ сраженіе не имѣя лагера съ окопами, въ которомъ складывалась поклажа, находились раненыя, резервы и т. д. Когда на Маріа напали кимвры и тевтоны, онъ спокойно остался въ лагерѣ, выждалъ здѣсь удобный моментъ и уничтожилъ непріятеля. Квинтъ Цецеронъ, легатъ Цезаря, въ теченіе мѣсяца защищалъ своей Л. противъ двадцатеро сильнѣйшаго непріятеля. Форма римскаго Л. была обыкновенно четырехугольная; глубина его иногда была на треть болѣе фронта. Въ срединѣ Л. строился praetorium для полководца. Передъ нимъ было мѣсто собранія для войскъ (principium), съ алтаремъ, помѣщеніе для авгура и земляное возвышеніе (tribunal), съ кресломъ полководца (sella castrensis). Укрѣпленіе Л. состояло изъ бруствера, усаженнаго палисадами, и рва. Для прикрытія работъ по устройству окоповъ пользовались конницею; по окончаніи ихъ разбивали палатки (tentoria), каждая для 10 человекъ (contubernium). Долговременный Л. былъ укрѣпленъ сильнѣе походнаго. Въ зимнихъ лагерахъ строились помѣщенія для солдатъ, въ родѣ бараковъ.

2) Лагери среднеазиатскіе и новыя (ист.). — Галлы и германцы располагались Л. по племенамъ, съ женами и дѣтьми, въ то время какъ собраныя вокругъ всей стоянки повозки составляли какъ-бы валъ въ защиту отъ непріятелей. Позже нѣкоторые изъ племенъ стали прибѣгать къ римскому способу устройства Л., но валъ строился лишь слабый. О томъ *градъ-обозъ*, который примѣнялся въ старину на Руси, см. Гуляй-городъ (IX, 878.). Отряды крестоносцевъ становились Л. въ томъ порядкѣ, въ какомъ они сражались, а для безопасности разставляли конную лагерную стражу, которая потомъ была замѣнена пѣшими сторожами. Нападенія легкой конницы сарацинъ вскорѣ вызвали защиту Л. кругомъ повозокъ, валами, фашинами и др. Въ эпоху наемническихъ и ландскнехтскихъ войскъ были въ ходу Л. римскаго типа, съ дѣленіемъ по націямъ и родамъ оружія. До середины XVII в. были въ употребленіи и укрѣпленія изъ повозокъ. Во времена линейной тактики Л. изъ палатокъ сдѣлались общеупотребительными и получили большой фронтъ, при незначительной глубинѣ. Стали различаться линейные и переулочные Л. Въ линейномъ Л. палатки стояли параллельно фронту, въ столькихъ рядахъ одинъ за другимъ, сколько было частей въ данномъ отрядѣ; въ переулочномъ Л. палатки каждой роты раскидывались въ двухъ рядахъ перпендикулярно къ фронту, такъ что между рядами образовывалась широкая рогатая улица. Палатки вмѣщали обыкновенно по 10—30 человекъ. Послѣ французскихъ революціонныхъ войнъ палатки исчезли: войска стали или кантировать, или останавливаться на бивуакахъ, или комбинировать оба эти способа стоянки, иногда строя хижины изъ листьевъ или соломы. Переносныя палатки (tentes abris) изъ

парусины первоначально были введены франц. маршаломъ Вюжо въ Алжирѣ. Въ 1878 г., въ виду тенденціи облегчить поклажу инфантеріи, онѣ были стѣннены во франц. арміи. *А. М. Л.*

3) *Лагерь укрѣпленный* — укрѣпленная, во время самыхъ военныхъ дѣйствій или въ періодъ непосредственно имъ предшествующей подготовки, боевая позиція арміи. Значеніе укрѣпленныхъ Л. въ современной войнѣ состоитъ въ томъ, что они могутъ быть возводимы неожиданно для противника и потому разстраиваютъ его стратегическія соображенія; но, возводимые послѣдственно, они, вслѣдствіе слабости и несовершенства своихъ верковъ и оборонительныхъ сооружений, не могутъ выдерживать правильной осады и полного обложенія. Типичнымъ тому примѣромъ служатъ плевенскій Л. (см. Крѣпость, XVI, 898). Современными стратегами рекомендуется устройство укрѣпленныхъ Л. лишь тогда, когда они опираются на крѣпости, не могутъ быть, по мѣстнымъ условіямъ, обложены, и притомъ армія сохраняетъ возможность во всякое время безпрепятственно выйти въ поле. *К.-К.*

4) *Лагерь учебный*. — На лѣтнее время войска, отчасти въ видахъ гигиеническихъ, отчасти для большаго удобства лѣтнихъ занятій, выводятся изъ мѣстъ постоянного квартированія и располагаются лагернымъ порядкомъ. Л. устраиваются близъ городовъ, на особо отведенныхъ участкахъ земли, болѣею частью общіе для всѣхъ трехъ родовъ оружія. Періодъ и продолжительность учебныхъ Л. различны, въ зависимости, главнымъ образомъ, отъ климатическихъ условій. Люди въ Л. размѣщаются въ палаткахъ, лошади — на коновязяхъ. Порядокъ расположенія Л. и особенности лагерной службы определены въ «Воинскомъ уставѣ о службѣ въ учебныхъ лагеряхъ» (1871). Впередѣ Л. дивизія разбивается церковнымъ наметъ для походной церкви. Впередѣ Л. артиллер. батареи устанавливаются орудія, передкіи и зарядные ящики. Въ постоянныхъ Л., позади расположенія, разрѣшается ставить необходимыя хозяйственныя постройки, равно какъ и бараки для офицеровъ и навѣсы для солдатскихъ столовыхъ. Въ нѣкоторыхъ постоянныхъ Л. возводятся бараки и для помѣщенія нижнихъ чиновъ (напр. авангардный Л. въ Красномъ Селѣ). Для воспрепятствованія постороннимъ лицамъ проникать въ лагерное расположеніе, особенно въ ночное время, ежедневно старшимъ начальникомъ отдается по Л. пароль, отзывъ и пропускъ. Охраненіе полицейскаго порядка въ Л. и въ селеніяхъ, входящихъ въ районъ лагернаго расположенія, возлагается на полковыхъ квартирмейстровъ и на особо назначаемыхъ офицеровъ. Порядокъ вокругъ Л. охраняется разѣздами, высылаемыми отъ коннаго пикета. Въ большихъ Л. обязанности военной полиціи исполняютъ полевые жандармы. *К.-К.*

Лагиджанъ — нѣкогда столица персидской провинціи Илянъ, у дороги въ Рештъ, близъ Каспійскаго моря; важный торговый пунктъ, съ 8000 жит.; шелководство.

Лагиды. — Династія Л. царствовала въ Египтѣ. Александръ Македонскій, по вѣзтіи Тира, двинулся на Египетъ (въ концѣ 332 г.),

который въ это время былъ подъ персидскимъ игомъ, и покорилъ его. Въ этомъ же году была заложена Александрія, резиденція Л. и центръ эллинистической культуры. Первый изъ Л. *Птолемей I*, сынъ Лага, прозванный впоследствии за подаваніе помощи родосцамъ (305) Сотеромъ (спасителемъ), по преданію, приходится своднымъ братомъ Александра Великаго. Во время борьбы Александра Великаго съ Греціей и особенно въ персидскихъ его походахъ Птолемей былъ однимъ изъ его главныхъ помощниковъ. По смерти Александра (323) послѣдовалъ раздѣлъ сатрапій, по которому Птолемей получилъ Египетъ. Съ самаго начала онъ счелъ, путемъ гуманныхъ и умныхъ мѣропріятій, утвердить свою власть. Онъ присоединилъ къ Египту Кирену (308), въ 306 г. принявъ царскій титулъ, захватилъ Сирію и Ликию (которыя послѣ потерялъ), сдѣлалъ попытку завоевать Коринтъ и Сиционъ, но скоро долженъ былъ позабиться о защитѣ Египта отъ нашествія Антигона. Въ 302 г. образовался союзъ Кассандра, Лизимаха, Птолемея и Селевка противъ Антигона. Битва при Ипсѣ (301) рѣшила дѣло: Антигонъ палъ и каждый изъ союзниковъ сохранилъ свои владѣнія. Послѣ этого Птолемей мало вмѣшивался въ дѣла вѣншей политикѣ, поскольку они не касались Египта. Благодаря административнымъ талантамъ Птолемея, сохранившаго общій строй туземной жизни, Египетъ скорѣе всѣхъ другихъ сатрапій оправился послѣ грандіозной борьбы, начатой Александромъ (о системѣ управленія созданной Птолеемъ — см. Египетъ, XI, 529). Александрія стала главнымъ просвѣдательнымъ центромъ; здѣсь, по инициативѣ Птолемея, было положено основаніе публичной бібліотекѣ и музею, куда стекались, какъ въ центрѣ умственной жизни тогдашняго міра, всѣ поэты и ученые. Премникомъ Птолемея I, умершаго въ 283 г., былъ сынъ его *Птолемей II Филадельфъ*, прозванный такъ за примѣрную, будто бы, любовь къ сестрѣ-женѣ. Онъ получилъ блестящее образованіе, но былъ склоненъ къ извѣженности и жестокости. Во вѣншей политикѣ онъ старался избѣгать борьбы и дѣйствовалъ путемъ ловкихъ вмѣшательствъ и переговоровъ. Онъ снова приобрѣлъ Кирену, отданную для управленія его брату *Магъ*, путемъ обрученія дочери Маги съ сыномъ Филадельфа. Далѣе ему удалось, на время, приобрести кое-какіе города и земли въ Сиріи. Послѣ второй сирійской войны (266—263) Птолемей удержалъ за собой Финикию, Ликию, Карію и много прибрежныхъ городовъ (напр. Кавъ, Ефесъ). Онъ вмѣшивался въ дѣла Греціи, съ цѣлью приобрести Кикладскіе о-ва и помѣшая возвышенію Македоніи (такъ называемая Хремонидова война, 266 г.). Въ видахъ коммерческихъ онъ поддерживалъ сношенія и съ Римомъ: отсюда получались сырые товары, перерабатывавшіеся на египетскихъ фабрикахъ. При его дворѣ мы встрѣчаемъ множество извѣстныхъ ученыхъ и поэтовъ того времени (Каллимахъ, Теофрастъ, Манефонъ, Эратосеенъ, Зонна и др.). Птолемей II былъ большимъ бібліофиломъ; при немъ настолько увеличилась публичная бібліотека, что при музеѣ была основана новая. Онъ возвелъ много роскошныхъ построекъ,

строили города, устраивали празднества, реставрировали и украсили южный храм между Луксоромъ и Карнакомъ. Убийство дочери его Вереники, отданной замужъ за Антиоха II, вызвало III-ю сирійскую войну (247—239) которую началъ и кончилъ преемникъ и сынъ Филадельфа—*Птолемей III Евверетъ* (247—221). Онъ побѣдилъ Селевка II, пользуясь нерасположеніемъ къ нему азіатскихъ городовъ, и присоединилъ къ Египту Сирію, Киликію и южно-ионическіе города. Только мятежъ въ Египтѣ заставилъ его окончить войну, которая дала ему въ добычу 40000 талант. серебра и массу драгоценной утвари. Въ числѣ добычи были священныя изображенія египтянъ, отнятыя Камбизомъ при покореніи Египта: за возвращеніе ихъ Птолемей III и получилъ прозваніе Евверета (благодѣтеля). По поводу этого похода Каллимахъ написалъ извѣстное стихотвореніе на «кудри Вереники» (см. Каллимахъ, XIV, 53—4). Въ 245 г. произошла битва при озѣ Андросъ противъ македонянъ; Антигонъ Говатъ былъ побѣжденъ и египетская гегемонія на морѣ была на время утверждена. Теперь, казалось, египетскій царь достигъ завѣтной цѣли—дать своей странѣ первенство среди другихъ державъ (особенно надъ Сиріей и Македоніей). Война съ родосцами (242 г.) была, однако, неудачна для Египта. Въ 228 г. Птолемей былъ приглашенъ въ главнокомандующіе ахейскимъ союзомъ, по предложенію Арата, который задаль цѣлью освободить Грецію отъ транніан отдаленныхъ лицъ, заручившись помощью могущественныхъ державъ, особенно Македоніи и Египта. Вскорѣ, однако, Евверетъ принялъ сторону Клеомена, противника ахейскаго союза. Разбитый при Селлазии (221), Клеоменъ бѣжалъ въ Египетъ и убѣдилъ Птолея начать борьбу съ Антигономъ Дозономъ; но этому помѣшала смерть Птолея. Египетъ, во вторую половину его царствованія, уже потерялъ часть своего могущества: Македонія снѣмо вмѣшивалась въ дѣла Греціи и всегда предупреждала вялаго Птолея. Преемникъ Птолея III-го, *Птолемей IV Филопаторъ* (221—204), принялъ престолъ и монархію потерявшими на половину свой прежній блескъ. Государи стали болѣе цѣнить чувственный покой и наслажденія, и мало занимались дѣлами. Филопаторъ былъ жестокъ, развратенъ, вслѣдствіе чего получилъ, между прочимъ, прозваніе *Трифона* (извѣженнаго), и былъ презвъ лишь когда совершалъ богослуженіе. Большое влияние на дѣла приобрѣла любовница царя Агатолея и другія гетеры. Онъ писалъ трагедіи (напр. «Adonis») и воздвигъ храмъ въ честь Гомера, гдѣ изображеніе великаго поэта было окружено изображеніями 7 городовъ, спорившихъ за честь быть его родиной. Какъ разъ въ это время Македонія достигла апогея своего могущества въ Элладѣ, а Антиохъ III стремился къ возвышенію Сиріи. При столкновеніи съ Сиріей Египетъ потерялъ нѣсколько городовъ (Тиръ, Птолемаиду); Палестина также перешла обратно во владѣніе Сиріи. Въ 217 г. египтяне одержали побѣду при Рафинъ надъ Антиохомъ, но она ничего не дала Египту. Все таки еще не совсѣмъ утрачилось обаяніе египетскаго могущества; Еги-

петъ посылаетъ запасы хлѣба Риму и вмѣшивается въ дѣла Греціи, желая прекратить войну между Филиппомъ Македонскимъ и этолианами. Преемникомъ Филопатора былъ сынъ его *Птолемей V Эпифанъ* (204—181), который еще 4-лѣтнимъ мальчикомъ былъ отданъ для охраны римлянамъ. Опекунъ его Агаонъ старался было овладѣть властью, но ему не удалось это; по смерти Агаонка Птолемей также неудачно захватилъ регентство въ свои руки. Эпифанъ всю свою жизнь оставался орудіемъ въ рукахъ своихъ министровъ. Македонія и Сирія слѣдили за упадкомъ своего вѣкогда могучаго сосѣда: Фракія, Финнія и Келесирія отошли отъ Египта. Римляне, однако, вступились за Эпифана, и благодаря ихъ вмѣшательству онъ сочетался бракомъ съ Клеопатрой, дочерью Антиоха. Жрецы были расположены къ Эпифану, вслѣдствіе освобожденія ихъ отъ податей и вниманія, съ которымъ онъ относился къ культу и ихъ сословію. Въ 194 г. надъ нимъ былъ совершенъ въ храмѣ *Ота* (въ Мемфисѣ) священный обрядъ восшествія на престолъ. При столкновеніи римлянъ съ Антиохомъ и этолианами, Птолемей V помогалъ римлянамъ деньгами и войсками (191). Позднѣе онъ заключилъ союзъ съ ахейцами противъ сирійцевъ. Птолемей V, умершему отъ яда, наследовалъ старшій изъ 2-хъ его сыновей, *Птолемей VI Филометоръ* (181—146). За его малолѣтствомъ регентство приняла на себя мать его, Клеопатра. По смерти ея внухъ Евлей и келесирецъ Ленеи заступили ея мѣсто. Попытки ихъ вернуть отнятыя Сиріей земли были неудачны. Сирійскій царь Антиохъ IV вторгся въ Египетъ, ограбилъ храмы и хотѣлъ короноваться въ Мемфисѣ царемъ Египта; но александрийцы возвели на престолъ брата Филометора, Евверета. Антиохъ, рассчитывавшій на междоусобную войну, обманулся въ расчетахъ и снова напалъ на Египетъ. Война кончилась въ его пользу, присоединеніемъ къ Сиріи Кипра. Съ 170 г. Египтомъ правили оба брата, но въ 164 г. между ними произошелъ разрывъ. Филометоръ былъ тихого и миролюбиваго характера, Евверетъ—дѣятельнѣе, жестокъ и своенравенъ. Евверетъ одержалъ верхъ, но Филометоръ отправился въ Римъ, который помогъ ему вернуть престолъ. Отстраненный отъ власти, Евверетъ пытался занять Кипръ, но потерпѣлъ неудачу и былъ взятъ въ плѣнъ. Филометоръ простилъ его и далъ ему въ управленіе Кирену. Война съ Сиріей была ведена Филометоромъ съ большимъ успѣхомъ, но на обратномъ пути онъ встрѣтился съ прежнимъ сирійскимъ царемъ Александромъ Валою и былъ имъ убитъ. Престолъ перешелъ къ *Птолемей VII Евверету II* (146—117). Иудейскій полководецъ Онія хотѣлъ удержать престолъ для вдовы и дѣтей Птолея VI, но Птолемей VII завоевалъ оружіемъ власть и велѣлъ убить племянника Евпатора, законнаго наследника престола, равно какъ и всѣхъ недовольныхъ. Александрія лишилась чуть не всѣхъ лучшихъ своихъ ученыхъ и государственныхъ людей. Около 130 г. произошло возстаніе. Поводомъ къ нему былъ разрывъ царя съ 1 женой (сестрой) Клеопат-

рой, от которой онъ имѣлъ сына, и женитьба на собственной дочери (носившей тоже имя). Александрийцы подожгли дворецъ и заставили царя бѣжать на Кипръ. Тамъ онъ убилъ своего сына и послалъ его матери изуродованную часть его тѣла. Новое возстаніе, вызванное этимъ авѣрствомъ, окончилось примиреніемъ, и остальное время царствованія Птолемея VII прошло спокойно. Онъ исправлялъ текстъ Гомера, посылалъ экспедиціи и самъ объѣзжалъ свои владѣнія съ цѣлью познакомиться съ географіей и этнографіей странъ; написалъ сочиненіе *ἑποικήματα*. Съ его именемъ связано запрещеніе вывозить папирусъ изъ Египта, благодаря чему изобрѣтенъ былъ пергаментъ. Послѣ его смерти тронъ перешелъ къ его вдовѣ, съ предоставленіемъ ей права выбрать въ соправители одного изъ двухъ сыновей ея. Она удалила нелюбимаго старшаго сына, *Птолемей VIII Сотера II Лаура* (Латра) *Филометора*, на Кипръ (еще при жизни отца), и избрала въ соправители младшаго сына, *Птолемей IX Александра I*. По требованію народа, она должна была, однако, призвать Лаура, заставивъ его предварительно развестись съ женой-сестрой Клеопатрой, которая казалась ей опасной, а младшаго отправила намѣстникомъ на Кипръ. До 107 г. она правила съ Лауромъ; но когда онъ, вопреки ея воли, рѣшился послать помощь Антиоху Кизикскому противъ Маккавеевъ Гиркана, она возмущена противъ него войска и опять возвела на престолъ своего любимца. Съ нимъ она правила до 89 г. до Р. Хр. Между тѣмъ Лауръ, по прояскамъ матери, долженъ былъ удалиться и изъ Кипра, и черезъ нѣсколько времени объявилъ ей войну. Александръ I отказался было отъ власти, но энергичная Клеопатра настояла на томъ, чтобы онъ сохранилъ ее. Вскорѣ послѣ этого Александръ I всталъ противъ матери, убилъ ее, бѣжалъ, вслѣдствіе народнаго недовольства, и умеръ на дорогѣ въ Кипръ (89 г.). Лауръ былъ вызванъ съ Кипра и безъ перерыва царствовалъ до конца жизни (81 г.). Между тѣмъ умеръ Птолемей Апіонъ, сынъ Ирены, любовницы Евергета II, и завѣщалъ римлянамъ Кирену. Въ 85 г. римскіе послы явились въ Александрію, прося о содѣйствіи Египта противъ Митридата, но, по Плутарху (жизнь Луккулла), получили отказъ. По смерти Лаура 6 мѣсяцевъ правила дочь его (жена умершаго Александра I) Вереника, а затѣмъ ея пасынокъ, *Птолемей X Александръ II*. Молодой Птолемей X, выросшій на о-въ Косъ, сперва жилъ у Митридата понтійскаго, а затѣмъ бѣжалъ къ Суллі, который убѣдилъ его жениться на царцѣ, своей мачихѣ. Бракъ этотъ былъ несчастливъ; жена была убита мужемъ, котораго умертвилъ разгнѣванный этимъ народъ. Римляне утвердили на престолѣ Александра III, побочнаго сына Птолемея IX, но онъ царствовалъ очень короткое время. Прямая линія Лагидовъ прекратилась. Съ 81 по 30 г., до обращенія Египта въ римскую провинцію, царствовали *Птолемей XI Нова* (побочный сынъ Птолемея Лаура), затѣмъ его дочь Клеопатра и братья ея, Птолемей XII и XIII.

Литература: Droysen, «Geschichte des Hel-

lenismus» (1877—78; русскій перев. 1891—93); Geier, «De Ptolem. Lagidae Vita»; Champollion-Figeac, «Annales des Lagides»; Conat, «La poésie alexandrine sous les trois premiers Ptolémées» (1882). *Н. О.—скій.*

Лагиръ (Lahire, собственно Etienne Vignoles, ок. 1390—1443) — франц. полководецъ; въ 1418 г. примкнулъ къ партіи дофина, сражался съ англичанами и ихъ французскими приверженцами и вмѣстѣ съ Жанною д'Аркъ, въ апрѣлѣ 1429 г., освободилъ отъ осады Орлеанъ. Въ 1430 г. онъ пытался спасти Жанну д'Аркъ, былъ схваченъ англичанами, но спасенъ бѣгствомъ. Позже отличился смѣлыми походами въ занятыхъ англичанами мѣстностяхъ къ СВ отъ Парижа.

Лагичемія горы — отрогъ главнаго Кавказскаго хребта, въ Геокчайскомъ и Шемахинскомъ уу, Бакинск. губ., достигаютъ 8200 фт. надъ ур. м., весьма гѣсисты, образуютъ отдѣльную группу, единственную на южн. склонѣ Кавказа, къ В отъ р. Арагвы. Д. горы примыкаютъ къ главному хребту, въ центрѣ его у огромной горной толщи Ваба-дагъ, абсол. высоты 11934 фт. По изслѣдованіямъ Абиха, д. горы составляютъ центръ новѣйшаго поднятія, опредѣлившаго нынѣшній рельефъ Бакинск. губ.; на основаніи собранныхъ Абихомъ свѣдѣній относительно большаго землетрясенія 1859 г. въ Шемахинскомъ у., оказывается, что удары и колебанія при землетрясеніи исходили изъ д. горъ, которыхъ направленіе параллельно центральной цѣпи Кавказа и совпадаетъ съ перпендикуляромъ равносторонняго трехугольника, соединяющаго Тешару, Сальяны и Баку, т. е. области грязныхъ изверженій, солончаковъ, нефтяныхъ ключей, — области наибольшихъ землетрясеній въ Закавказьѣ. Перпендикуляръ этотъ проходитъ черезъ Шемаху, касается дер. Васкаль и далѣе исчезаетъ въ системѣ д. горъ. Всѣ удары и волны потрясеній, дѣлающія землетрясенія около Шемахи столь частыми и столь губельными для этого края, распространяются въ направленіи вышеуказаннаго перпендикуляра.

Лагичъ — сел. Геокчайскаго у. Бакинск. губ., на р. Гардиманъ-чай, вытекающей изъ верш. Ваба-дагъ въ главномъ Кавказскомъ хребтѣ. Жителей 6914 (таты). Значительное производство мѣдной посуды, расходящейся по всему Закавказью, и оружія.

Лагманъ (Lagman) — должностное лицо въ древней Скандинавіи (кромя датчанъ). Въ Швеци сначала было по д. въ каждой провинціи: сынъ крестьянина (непремѣн. условіе), онъ считался представителемъ своихъ согражданъ; позже — это чиновникъ королевскій (до 1849 г.). Въ Исландіи д. явились преeminиками *laugmannar* (въ родѣ выборныхъ судей, на трехлѣтіе), послѣ занятія о-ва норвежцами, и были намѣстниками короля (до 1800 г.). Въ Норвегій д. назывался председатель лагтинга (до 1797 г.).

О лагманскихъ судахъ въ Финляндіи — см. Финляндія.

Лаговари (Александръ Lahovari, род. въ 1841 г.) — румынскій государственный дѣятель. Участвовалъ въ низверженіи князя Кузы и избраніи князя Карла; выбранъ въ депута-

ты, основать вѣстѣ съ Карпомъ и др. партией «молодой правой». Нѣсколько разъ занималъ министерскіе посты; былъ однимъ изъ вождей оппозиціи противъ министерства Братіау. Съ 1891 г. состоитъ министромъ иностранныхъ дѣлъ въ кабинетѣ Катарджи.

Лаговичны — дворянскій родъ. Предокъ ихъ, Лагачи Дмитріевичъ, былъ выходцемъ изъ Польши (1682). Родъ Л. внесенъ въ VI ч. род. кн. Тульской губ.

Лаговъ (Lagów) — посадь Опатовскаго у. Радомской губ., на рч. Лаговицѣ (притокъ р. Чарной). 5152 жителя. Залежи огнеупорной глины, кратора, горшечной глины и известкового камня. Вблизи Л. — известная пещера «Збоецкая».

Ла-Гогъ (La Hogue, правильнѣе La Hague) — мысъ на полу-вѣ Котантенѣ (XVI, «26») во Франціи, извѣстенъ сраженіемъ 21 мая 1692 г. между французскимъ (адм. Турвилль) и англо-голландскимъ флотами (адм. Россель); первый былъ разбитъ, что было смертельнымъ ударомъ для реставраціи Стюартовъ при помощи иностраннаго оружія.

Лагодскіи — урочище и штабъ-квартира въ сѣв.-вост. углу Сигнахскаго у., Тифлисской губ., на высотѣ 1565 фт. надъ ур. моря, у южнѣйшей подошвы главнаго Кавказскаго хребта. Жители (до 200—250 ч.) частью отставные солдаты, частью армяне и грузины. Л. славится яблочками и грушами. На табачныхъ плантаціяхъ министерствомъ земледѣлія производятся разнообразныя опыты по табачной культурѣ, а сигнахскимъ гѣсничимъ — опыты культуры рами и другихъ южныхъ растений. Церковь. В. М.

Лаго Маггјоре (Lago Maggiore, наз. также Lago Verbano, лат. Lacus Verbanus) — озеро въ Верхней Италіи, въ провинц. Новара и Комо (1/4 ч. оа. входитъ въ составъ швейц. кантона Тессина, на выс. 197 м.); длина 63 км., ширина отъ 1 до 10 км.; 210 кв. км.; наибольшая глубина 358 м. Черезъ озеро протекаетъ р. Тичино и болѣе 20 рѣкъ и рѣчекъ впадаютъ въ него (наиболѣе значительныя Верцаска Маджа на С, Джіона и Треза, истокъ Луганскаго озера, на В, Фіуме и Точе на З). Л. Маджоре окружено горами: на С вершины Тессинскихъ Альпъ: Монте Гиридоне (2184 м.) и Монте-Спалавера (1535 м.), на З сѣвнныя вершины Пеннинскихъ и Лепантинскихъ Альпъ; между Л. Маджоре и Лаго-ди Орта — вершина Монте Моттероне (1491); съ В — Монте Гамбароно (1734 м.) и Монте-Лемо (1619). На Ю горы спускаются къ Ломбардской низменности. Берега и склоны горъ усѣяны живописными виллами, монастырями, церквами, селеніями и городками. Наиболѣе значительныя: Докарно, Магадино и Вриссаго — въ Тессинскомъ кантонѣ; итальянскіе: Канобіо, Каннеро съ живописными скалами Кастелли, Палланца, Феріоло, Бавено и Арона на зап. бер. и Луино, Лавена, Ангера и Сесто-Календе на вост. Растительность подтропическая. Господствующіе вѣтры: итальянскіе (утренній) съ озера и шестерна (вечерній) на озеро. Частыя бури, когда дуютъ запад. (мергонцо) и сѣвер. (маджоре) вѣтры. Во время таянія снѣговъ и осеннихъ дождей частыя наводненія. Рыбо-

ловство (форели, угри др.) значительно. Пароходное сообщеніе между Докарно и Ароной и парусное между всѣми береговыми пунктами. По зап. берегу идетъ желѣзная дорога, соединяющаяся съ Сентъ-Готтардомъ и сѣтью итальянскихъ жел. дор.

Лагоріо (Александръ Евгеніевичъ) — извѣстный русскій петрографъ, съ 1885 г. состоитъ ординарнымъ проф. по кафедрѣ минералогіи въ Императорскомъ варшавскомъ университетѣ. Свою ученую дѣятельность началъ въ дерптскомъ (нынѣ врьевскомъ) университетѣ. Изъ его работъ, касающихся петрографіи, особенно извѣстны: «Mikroskopische Analyse ostbaltischer Gebirgsarten» (1876); «Vergleichend petrographische Untersuchungen über die massigen Gesteine der Kryst» (1880); «Über die Natur der Glasbasis, sowie der Krystallisationsvorgänge im eruptiven Magma» (1887); «Die Andesite des Caucasus» (1878). Кроме того разнообразныя его сообщенія можно найти въ протоколахъ варшавскаго общества естествоиспытателей. П. З.

Лагоріо (Левъ Феликсовичъ) — живописецъ-пейзажистъ, сынъ итальянца, занимающаго постъ неаполитанскаго консула въ Θεοδοσίи, род. въ 1826 г. въ этомъ городѣ и получилъ общее образованіе въ тамошней гимназій. Еще находясь въ ней, онъ выказалъ рѣдкую способность къ искусству, обратившую на него вниманіе воспитателей и еѳодіискаго градоначальника А. И. Казначеева, который, по окончаніи Л. гимназическаго курса, привезъ его въ СПб. и способствовалъ къ его поступленію, въ 1842 г., въ ученики академіи худ., пенсіонеромъ предсѣдателя общества поощренія художествъ. Въ 1847 и 1848 гг. Л. получилъ отъ академіи, за свои успѣхи въ живописи, малую и большую серебр. медали, въ 1849 г. былъ удостоенъ малой зол. медали за «Видъ въ окрестностяхъ Выборга», а въ слѣдующемъ году выпущенъ изъ академіи съ званіемъ художника XIV класса и большою зол. медалью, присужденною ему за «Видъ на Лахтѣ, близъ СПб.». Эта послѣдняя награда, по обычаю, дала Л. право на путешествіе въ чужіе края въ качествѣ пенсіонера акад., но предварительно онъ былъ отправленъ на казенный счетъ на Кавказъ, гдѣ въ теченіе года занимался изученіемъ горной природы. Поѣхавъ, наконецъ, въ 1852 г. въ Италію, пробылъ въ этой странѣ восемь лѣтъ, возвратился въ СПб. уже весьма искуснымъ мастеромъ и за привезенныя съ собою картины: «Фонтанъ Аннибала, въ Роккади-Папа» (находится въ Третьяковской галлерей въ М.), «Капо-ди-Монте, въ Сорренто» (въ музей акад.) и «Понтанскія болота» получилъ, въ 1860 г., званіе профессора. Вскорѣ послѣ того, именно въ 1862 г., Л. имѣлъ случай вторично отправиться на Кавказъ, въ свѣтъ вел. кн. Михаила Николаевича, при чемъ ему привелось участвовать въ дѣлахъ противъ горцевъ. Съ того времени Л. постоянно живетъ и работаетъ въ СПб., предпринимая иногда поѣздки, съ пѣлью писанія этюдовъ, въ различныя мѣста Россіи, на Черное море, въ Константинополь и пр. Получивъ въ 1865 г. Высочайшій заказъ на исполненіе нѣсколькихъ картинъ на сюжеты изъ послѣдней русско-ту-

редкой войны, онъ постигъ театр ея дѣйствій въ Европейской и Азиатской Турціи. Кромѣ многочисленныхъ картинъ, писанныхъ масляными красками и отличающихся преимущественно прекрасною передачей освѣщенія и воздушной перспективы, талантливый художникъ составилъ себѣ извѣстность столь же многочисленными и мастерскими акварельными рисунками, преимущественно исполненными сепией и инкомъ. А. С—ъ.

Лагоръ (Lahore)—главный городъ индо-британской области того же имени (23269 кв. км. съ 2191517 жит.), въ пров. Пенджабъ, на р. Рави. Много красивыхъ и большихъ мечетей, караванъ-сараявъ и мавзолеевъ; на нѣскольکو миль въ окружности развалины магометанскихъ зданій; древній великолѣпный дворецъ Великаго Могола; много индусскихъ пагодъ; большіе рынки; цитадель, съ дворцомъ владѣтельныхъ князей сикховъ. Восточная коллегія, пенджабскій унив., нѣскольکو среднихъ учебныхъ заведеній; фабрики шелковыхъ и лакированныхъ издѣлій. Жителей (1891) 176854 (72144 жнц.: 102854 магометанъ, 62077 индусовъ, 4697 христіанъ, 7306 сикховъ, 339 джайновъ. Л. былъ до 1008 г. резиденціей туземныхъ индусскихъ раджей, позже—Газневидовъ и Харидовъ. Въ 1397 г. разрушенъ Тимуромъ; въ 1535 г. взятъ султаномъ Баберомъ, и съ того времени принадлежалъ къ царству Великаго Могола. Въ XVII и XVIII вв. былъ огромнымъ, богатымъ и населеннымъ городомъ, соперничалъ съ Дели, но, съ паденіемъ царства, утратилъ свое прежнее величіе. Въ 1798 г. раджею и губернаторомъ его сдѣлался Ранджитъ Сингъ. Въ 1846 г. осажденъ англичанами, которые взяли его въ 1849 г.

Лагоста (Lagosta, славянск. *Ластово*)—о-въ Далматинскаго архипелага, принадлежитъ къ округу Курцолы (см.), круто ниспадаетъ къ морю. Зап. и вост. берега окружены изорванными скалами (лагостини). Близъ сѣв. берега лежить одноименный главный городъ Л. Единственная безопасная гавань, Lago Grande, на зап. берегу, доступна лишь для небольшихъ судовъ.

Лагосъ (Lagos)—английская коронная колонія и протекторатъ на Невольничьемъ берегу, на СЗ Африки, подъ 6° 25' с. ш. и 2° 40' п 5° 10' в. д.; 2768 кв. км. и (1891) 85607 жит., въ томъ числѣ 150 бѣлыхъ. Вывозъ (пальмовое масло, пальмовыя ядра, слоновая кость, хлопокъ, копаль) составлялъ въ 1892 г. 570, ввозъ—522 тыс. фунтовъ стерлинговъ. Доходы въ 1892 г. 68400, расходы—86500 фн. стерл. Входившія и выходившія суда имѣли 679354 тонны вмѣстности. Отрядъ изъ 400 негровъ служатъ полиціею и пограничною стражею. Чтобы подавить процвѣтавшую здѣсь прежде торговлю невольниками, англичане основали въ 1861 г. постоянное поселеніе. Л. въ 1886 г. былъ отдѣленъ отъ колоніи Кэпъ-Костъ (Cape Coast). Городъ Л., состоящій изъ европейскаго и негритянскаго (на островкѣ Эко) квартала и лежачій на о-вѣ при устьѣ Огуна, благодаря превосходному своему положенію, является богатѣйшимъ торговымъ городомъ во всей верхней Гвинеѣ. 60000 жит. (1891). Торговля страдала отъ постоянныхъ небольшихъ войнъ

съ жителями Юрубъ (XIII, 755), но послѣ покоренія въ май 1892 г. эбасовъ, затруднявшихъ доступъ внутрь страны, она сильно увеличивается.

Лагосъ (Lagos, произносится Лагушъ, можетъ быть древн. Lascobriga)—древняя крѣпость въ португальской провинціи Альгарви, на зап. берегу бухты съ обмѣлвшею гаванью, въ плодородной мѣстности, продукты которой, особенно фиги, составляютъ главный предметъ вывоза. 7880 жит. Въ Л. король Себастьянъ въ 1578 г. собралъ свой флотъ для несчастной экспедиціи въ Марокко. Отсюда, большей частью, выходили въ море каравеллы Генриха Мореплавателя.

Лаготьеръ (Richard Lahautière)—французскій публицистъ (род. въ 1813 г.). Его коммунистическія идеи выражены въ журналѣ «Egalité» (1839) и «Fraternité» (съ 1841 г.), а также въ соч.: «Les déjeuners de Pierre» (1841) и «De la loi sociale» (1841). Коммунизмъ Л. понималъ какъ «распределение труда согласно силамъ, пища—согласно потребностямъ, образованія—согласно способностямъ». Государство одно должно владѣть орудіями производства и распределять между гражданами работу и пищу; трудъ обязателенъ для всѣхъ. Разводъ допускается легко. Всякимъ учрежденіямъ, однако, Л. придаетъ меньше значенія, чѣмъ *чужестр.* любви и преданности. По своему образу мыслей приближаясь къ Кабэ (см.), Л. не былъ его стѣпнымъ сторонникомъ. Въ общемъ Л. занимаетъ промежуточное мѣсто между коммунистами сентиментальными, по типу Кабэ, и коммунистами-материалистами, на манеръ Дезами (см. Коммунизмъ). Н. В—ъ.

Лагоцъ—итальянскій патриотъ, родомъ изъ Милана; въ концѣ XVIII в. служилъ поручикомъ въ австрійскихъ войскахъ. Когда французы вступили въ Италію, онъ перешелъ къ нимъ, съ частью своей роты, и скоро дослужился до чина бригаднаго генерала. Убѣдись, что французы дѣйствуютъ не какъ освободители, онъ бѣжалъ, въ 1799 г., въ неаполитанскія владѣнія, гдѣ около него собралось до 20 тыс. чел., и успѣшно дѣйствовалъ противъ французовъ, войдя въ сообщеніе съ русской эскадрой Пустошкина. При осадѣ Анконы Л. присоединился къ русскому отряду съ 6 тыс. милиціонеровъ и былъ убитъ во время одной изъ вылазокъ.

Лагранжъ (Anna-Caroline Lagrange)—знаменитая французская пѣвица, род. въ 1825 г.; выступала на всѣхъ большихъ сценахъ Италіи, посѣтила Парижъ, Вѣну, Берлинъ, Петербургъ, Америку, Мадридъ.

Лагранжъ (Joseph-Louis Lagrange)—одинъ изъ величайшихъ математиковъ (1736—1813). Родился въ Туринѣ въ семьѣ казначея сардинскаго двора и былъ послѣднимъ изъ 11-ти дѣтей. Не разъ возбуждался споръ о національности Лагранжа, но такъ какъ всѣ предки его были французы, а самъ Л. писалъ только по-французски, то нынѣ всѣ признають его французомъ. Оставшись послѣ смерти отца безъ средствъ къ существованію, Л. съ усердіемъ занимался въ туринскомъ университетѣ сперва римскими классиками, а потомъ греческими геометрами.

Будучи 17-лѣтнимъ юношей, Л. почувствовалъ сильное влеченіе къ изысканіямъ по математическому анализу подъ впечатліемъ мемуара Галлея: «О преимуществѣхъ аналитическаго метода», и 18-ти лѣтъ послалъ къ Фаньяно письмо, въ которомъ уже выказалъ свой геній, давъ весьма интересный рядъ для производныхъ и интеграловъ высшихъ порядковъ. На слѣдующій годъ Л. блистательно рѣшилъ задачу, предложенную Эйлеромъ и состоявшую въ нахожденіи общаго способа рѣшенія задачъ, относящихся теперь къ области варіаціоннаго исчисленія; Эйлеръ рѣшалъ задачи такого рода особыми на каждый случай приемами и приглашалъ ученыхъ къ изысканію общаго метода. Въ 1758 г. Л. сдѣлался уже профессоромъ артиллерійской школы въ Туринѣ; изъ своихъ учениковъ, въ числѣ которыхъ многіе были старше его, онъ составилъ частное ученое общество, преобразовавшееся потомъ въ туринскую академію наукъ. Въ напечатанныхъ тамъ «Actes de la société privée de Turin» почти всѣ статьи принадлежатъ Л.; изъ нихъ особенно замѣчательны: о наибольшихъ и наименьшихъ величинахъ, о возвратныхъ рядахъ, объ азартныхъ играхъ, о движеніи жидкостей, о сотрясеніи струнъ и др. Въ 1759 г., по представленію Эйлера, Л. былъ избранъ членомъ берлинской академіи наукъ, а въ 1766 г. совсѣмъ перѣхалъ въ Берлинъ и назначенъ президентомъ академіи. Въ 1764 г. Л. получилъ премію, назначенную парижскою академіею за теорію либраціи Луны и въ 1766 г. — премію той же академіи за теорію движенія спутниковъ Юпитера. Въ теоріи либраціи Луны Л. показалъ всю общность начала возможныхъ перемѣненій и связь этого начала съ другими принципами механики. Со смертію Фридриха Великаго Л. отказался отъ предложенія дворовъ тосканскаго, неаполитанскаго и сардинскаго и переселился во Францію въ 1787 г. Въ слѣдующемъ году онъ напечаталъ въ Парижѣ свою знаменитую «Mécanique analytique», которая до сихъ поръ служитъ лучшимъ руководствомъ къ изученію механики. Въ этой удивительной по стройности мысли и красотѣ изложенія книгѣ Лагранжъ свелъ все ученіе о равновѣсіи и движеніи къ некоторымъ общимъ уравненіямъ. Подчиненіе изслѣдованія безконечнаго разнообразія движеній одной общей формулѣ и одному общему методу является главною заслугою и источникомъ славы Л. (см. Механика). Помимо чистой математики и аналитической механики, Л. много занимался небесною механикою, картографіею, теоріею рефракціи и др. Во время революціи Л. принималъ участіе въ установленіи метрической системы. Когда декретомъ Конвента было постановлено изгнать изъ Франціи всѣхъ родившихся внѣ ея предѣловъ, то для Л. было сдѣлано особое исключеніе изъ этого правила. По открытіи школъ политехнической и нормальной Л. былъ въ нихъ профессоромъ. Для учениковъ политехнической школы имъ написаны: «Théorie des fonctions analytiques» и «Leçons sur le calcul des fonctions», въ которыхъ доказана вся точность и непогрѣшимость (тогда еще оспариваемая) исчисленій диффе-

ренціального и интегрального. При открытіи института и бюро долготъ Л. былъ однимъ изъ членовъ этихъ учрежденій. Слава Л. была такъ велика, что при занятіи Турина французскими войсками Директорія поручила гражданскому комиссару Эймару заявить почтеніе отку знаменитаго математика. Наполеонъ I очень высоко цѣнилъ Л., сдѣлавъ его сенаторомъ, grand officier почетнаго легіона, графомъ имперіи и проч. Тѣло Л. похоронено въ Пантеонѣ. Спокойный и добродушный характеръ Л. вызывалъ самое восторженное восхищеніе въ людяхъ, которые его знали. Изъ сочиненій Л., кромѣ названныхъ, наиболее известны еще: «Essai d'une nouvelle méthode pour résoudre le problème des trois corps»; «Sur différentes questions d'analyse relatives à la théorie des intégrales particulières»; «Mémoire sur la théorie des variations des éléments des planètes»; «Mémoire sur la théorie générale de la variation des constantes arbitraires dans tous les problèmes de la mécanique»; «Traité de la résolution des équations numériques de tous les degrés». Множество мемуаровъ Л. разсыяны въ запискахъ туринской, берлинской и парижской академій. Существуетъ полное собраніе сочин. Л.: «Oeuvres de Lagrange» (П., 1866—1876) въ 7 томахъ, съ портретомъ великаго геометра.

В. В. В. и Н. Д.

Лагранжъ (Шарль Lagrange, 1804—57) — революціонеръ, служилъ въ морской артиллеріи. Въ июлѣ 1830 г. Л. былъ въ числѣ сражавшихся на баррикадахъ. Прикнувъ къ обществу нравъ человѣка, принималъ дѣятельное участіе въ организаціи революціоннаго движенія въ Лионѣ (1834) и былъ приговоренъ палатою перовъ къ 20-лѣтнему заключенію, но по амнистіи 1839 г. получилъ свободу. Онъ былъ въ Парижѣ, когда разразилась февральская революція. Л. обвиняли въ выстрѣлѣ, повлекшемъ за собою, 28 февраля, перестрѣлку на бульварѣ Капуцинокъ, но онъ опровергалъ это обвиненіе. Засѣдалъ въ учредительномъ, потомъ въ законодательномъ собраніи. Л. не принималъ участія въ июньскомъ возстаніи, хотя инсургенты провозгласили его своимъ главою. Главными пунктами его программы были: амнистія, всеобщая подача голосовъ и отиѣна смертной казни. Арестованный послѣ переворота 2 декабря 1851 г., онъ былъ высланъ изъ Франціи и умеръ въ изгнаніи. Изъ его рѣчей напечатаны: «Discours de L., accusé de Lyon» (Пар. 1835); «Discours sur l'amnistie» (1849).

Лагранжъ (Шарль-Варле de la Grange, 1839—1892) — французскій актеръ, другъ Мольера, исполнитель главныхъ ролей въ его пьесахъ. Для исторіи Мольера и вообще франц. театра въ XVII в. чрезвычайно важны записки Л., изданныя въ 1876 г. («Registre De la Grange», 1858—85). Вмѣстѣ съ другимъ другомъ Мольера, Виено, Л. издалъ первое собраніе сочиненій Мольера (1882).

Лагранжъ-Шанселъ (Франсуа-Жозефъ Lagrange-Chancel, 1677—1758) — французскій писатель, авторъ трагедій: «Oreste et Pylade» (1697), «Amasie» (1701) и мног. др., оперъ: «Méduse» (1702) и «Cassandre» (1706) и известнымъ «Philippiques», направленнымъ

против регента, его дочерей и фаворитов. Заточенный на о-въ св. Маргариты, онъ черезъ 2 года бѣжалъ за границу, а послѣ смерти регента получилъ разрѣшеніе вернуться. Его «Oeuvres» изданы въ 1768 г. Наиболее полное изданіе «Филиппикъ» далъ de Leseupe (1868), но и оно не полно; въ 1886 г. Diancourt издалъ еще одну «Филиппику» (Реймсъ, 1886). «Poésies inédites» Л. изданы въ 1878 г.

Ла Гранжа или *Санъ-Ильдефонсо* (La Granja)—городъ въ испанской пров. Сеговіа. Замокъ XIII в.; лѣтняя резиденція испанской королевской фамиліи. Въ 1836 г. возставшая гвардія принудила здѣсь королеву-регентшу, Марію-Христини, восстановить конституцію 1812 г.

Лагренэ (Lagrenée)—фамилія нѣсколькихъ французскихъ живописцевъ, изъ которыхъ заслуживаютъ бытъ упомянутыми: 1) *Луи-Жакъ-Франсуа Л.*, прозванный Старшимъ (1724—1806), ученикъ Ш. Ванлоо. Получивъ, въ 1749 г., отъ парижской академіи художествъ большую, такъ назыв. римскую премію, онъ въ Италиі провель три года и, по возвращеніи своемъ въ Парижъ, сначала былъ сопрячисленъ къ академіи, въ 1755 г. принятъ въ ея дѣйствительные члены, а въ 1762 г. сдѣланъ профессоромъ. По приглашенію импер. Елизаветы Петровны прибылъ, въ 1760 г., въ Петербургъ, получивъ титулъ придворнаго живописца и занявъ въ новоучрежденной спб. акд. художествъ мѣсто проф.-преподавателя исторической живописи; однако, недовольство петербургской жизнью и, повидимому, несогласія съ И. Шуваловымъ побудили его чрезъ три года возвратиться въ отечество. Въ 1781 г. онъ былъ назначенъ директоромъ французской академіи въ Римѣ, съ титуломъ адъюнкта-ректора парижской академіи и съ пенсіей, пожалованной ему королемъ за картину «Малабарская вдова». Революція лишила его какъ этой должности, такъ и пенсіи, но Наполеонъ I далъ ему орденъ почетнаго легіона и назначилъ почетнымъ хранителемъ и администраторомъ наполеоновскаго музея. Л. писалъ историческія картины, аллегоріи и жанры по академическому шаблону его времени, довольно слабыя по композиціи, холодныя и жеманныя, но не лишеныя декоративной эффектности и пріятныя по краскамъ, въ особенности же по тонамъ карнаціи. Едва ли не съ большимъ успѣхомъ занимался онъ портретами. Изъ его многочисленныхъ картинъ, большинство которыхъ воспроизведено въ гравюрахъ, достаточно будетъ указать на «Похищеніе Деяницы» (въ Луврскомъ музеѣ въ Парижѣ); «Купанье Діаны» (въ дижонскомъ музеѣ); «Грація, надѣвающая дѣпи на Амура» (въ марсельскомъ музеѣ) и четыре картины, находящіяся въ музеѣ нашей академіи худож.: «Лотъ съ дочерью» (гравир. Скородумовъ), «Дочерняя любовь римлянки» (гравир. Серебренникій) «Судъ Париса» и «Императрица Елизавета Петровна, покровительница искусствъ» (плафонъ). 2) *Жакъ-Жакъ Л.*, прозванный Младшимъ (1740—1821), братъ и ученикъ предыдущаго. Получивъ въ 1760 г. второстепенную премію отъ парижской академіи худож., сдѣлавъ побѣдку въ Римѣ, а потомъ

отправився, вслѣдъ за Л. Старшимъ, въ Россію, но оставаясь въ ней недолго. По возвращеніи своемъ въ Парижъ, былъ принятъ, въ 1775 г., въ члены упомянутой академіи и чрезъ нѣсколько лѣтъ возведенъ ею въ званіе профессора. Написатьъ значительное количество историческихъ, аллегорическихъ и жанровыхъ картинъ, онъ, въ среднѣй своей художественной карьерѣ, пристрастился къ особому роду декоративнаго искусства—къ инкрустаціи на мраморѣ, деревѣ и стеклѣ разноцвѣтныхъ изображеній архитектурныхъ мотивовъ, вазъ, фризовъ и арабесковъ въ античномъ вкусѣ. Подъ конецъ своей жизни состоялъ при северной фарфоровой мануфактурѣ, изготовляя рисунки для ея издѣлій. Изъ его картинъ главныя: «Меланхолія» (въ Луврскомъ музеѣ въ Парижѣ) и «Зима» (аллегорическій плафонъ въ галлерей Аполлона, въ томъ же музеѣ). 3) *Ассалемъ-Франсуа Л.* (1775—1838), сынъ Л. Старшаго, ученикъ Венсена. Служа, въ первые годы революціи, во французской арміи, съ особенною любовью изучалъ лошадей и вскорѣ достигъ большого искусства въ ихъ изображеніи. Занимался также портретною живописью, преимущественно миниатюрною, а также подражаніями камеямъ. Провелъ нѣсколько лѣтъ въ нашемъ отечествѣ и оставилъ послѣ себя довольно много рисунковъ, изображающихъ русскіе типы, нравы и костюмы. А. С—ва.

Лагрене (Théodore-Marie-Melchior-Joseph de Lagrené)—французскій дипломатъ (1800—1862). Въ 1844 г. заключилъ трактатъ съ Китаемъ и достигъ того, что въ части Китайской имперіи были обнародованы эдикты (1846 и 1848 г.), разрѣшавшіе китайцамъ исповѣдывать христіанскую вѣру, строить храмы и т. д. Способствовалъ приобрѣтенію Франціей Шанхая. Какъ членъ законодательнаго собранія 1849 г., Л. примкнулъ къ консервативному большинству. 2 дек. 1861 г. онъ былъ въ числѣ представителей, собравшихся въ меріи X округа, чтобы помѣшать осуществленію переворота; въ тотъ же день Л. былъ арестованъ, но вскорѣ выпущенъ на свободу.

Lagrimabile или *Lamentabile*—музыкальный терминъ, требующій жалобной передачи.

Лагрия (*Lagria hirta*; см. таблицу Жесткорытныя и Двукрылыя, фиг. 17) — жука изъ группы *Heteromera*, служащій однимъ изъ европейскихъ представителей небольшого семейства *Lagriidae*. Семейство это отличается слѣдующими признаками: нитевидные 11 членистые усики свободно прикрѣплены передъ большими почковидными глазами, послѣдній членикъ ихъ самый длинный; округлая, наклонная голова шире переднегруди, послѣдняя гораздо уже основанія надкрылій; тазики ногъ выдаются и сближены; удлиненыя личинки съ большой головой и тѣломъ почти одинаковой ширины, на всемъ протяженіи густо покрыты волосками сверху и имѣютъ съ каждой стороны по 4 глаза, 4-членистые сѣжки длиннѣе головы и 6-членистыя короткія ноги. У рода *Lagria* голова и грудь малы, надкрылія широки, длинны и нѣсколько расширены у задняго конца; ноги тонкія. *L. hirta*—чернаго цвѣта съ длинными волосами, надкрылія мяг-

ки буроватожелтыя; длина 8—10 мм. Обыкновенна въ Европѣ на цѣпкахъ съ конца мая. Личинка живетъ подъ землею и питается растительными остатками. *Н. Км.*

Лагтингъ (Lagthing) — подрабѣленіе стортинга; см. Норвегія (госуд. устройство).

Лагуать (Laghuat), также Эль-Ар'уать и Эль-Агуать—главный пунктъ военнаго округа оазисовъ Сахары, въ Алжирѣ, важѣйшій пунктъ алжирской Сахары, въ 456 км. къ Ю отъ Алжира, съ которымъ онъ соединенъ шоссейными дорогами; лежитъ въ оазисѣ на сѣв. край Сахары, на высотѣ 790 м., окруженъ фруктовыми садами и финиковыми дѣсами. Въ 1891 г. 4009 постоянныхъ жителей. Средняя годовая температура 22° Ц. Кромѣ 15000 пальмъ, здѣсь произрастаютъ оливы, лимоны, фиго, гранаты. Школы для мальчиковъ и дѣвочекъ, Л. важенъ какъ рынокъ для всѣхъ соседнихъ племенъ Сахары, равно какъ и исходная точка французскихъ экспедицій на Ю.

Лагузенъ (Лосифъ Ивановичъ)—профессоръ палеонтологіи горнаго института, род. въ 1846 г., учился въ петропавловскомъ училищѣ, а затѣмъ въ горномъ институтѣ. По окончаніи въ 1867 г. курса оставленъ для занятій при институтѣ; съ 1879 г. смотритель музея, а съ 1885 г. профессоръ. Производителъ геологич. изслѣдованія въ Новгородской и Тверской губ., отчетъ о геологич. помѣщенъ въ III и V т. «Матер. по геологіи Россіи». По палеонтологіи напечаталъ: «О новомъ видѣ *Phillipsastrea* изъ верхне-силур. формаций Эстляндіи» («Зап. Мин. Общ.», III, 1868); «Описаніе окаменѣлостей бѣлаго мѣла Симбирской губ.» («Сборн. Горн. Инст.», 1878); «Объ окаменѣлостяхъ симбирской глины» («Зап. Мин. Общ.» IX, 1874); «Замѣтки о внутр. признакахъ новаго подрода сем. *Strophomenidae*» («Изв. Геол. Комитета», I, 1886); «Фауна юрскихъ образованій Рязанской губ.» («Тр. Геол. Комит.», I, 1883); «Die Inoceramen-Schichten an dem Olenek und d. Lena» («Mem. Acad. St.-Petersb.», XXXIII, № 7, 1886); «О нѣкоторыхъ ископаемыхъ растеніяхъ угленосныхъ слоевъ Каменскаго зав.» («Изв. Геол. Ком.», 1887); «Ауцеллы, встрѣчающіяся въ Россіи» («Тр. Геол. Ком.», 1888); «Ueber die russischen Krebsreste aus dem jurassischen Ablagerungen» («Зап. Мин. Общ.», XXXI, 1894); «Учебникъ палеонтологіи» (1895).

Лагулеттъ (La Goulette)—см. Голетта (IX, 44).

Лагульясъ—см. Агульясъ (I, 155).

Лагуна (La Laguna или San Cristoval de la Laguna)—городъ на СВ о-ва Teneriffa, на возвышенномъ плоскогорьѣ; 12000 жит., университетъ, прежняя столица архипелага.

Лагуны (морск.)—резервуаръ, весьма разнообразной формы, изъ котораго судовая команда беретъ воду для питья.

Лагуны.—Врѣзавшіяся болѣе или менѣе глубоко въ берегъ бухты и заливы, вполнѣ или почти вполнѣ отдѣленные отъ моря узкой песчаной или песчано-галечной грядой, носятъ названіе Л. Большой извѣстностью пользуются Л. въ Адриатическомъ морѣ у Венеціи; къ типу лагунныхъ побережій относится южн. берегъ Франціи къ З отъ устья Роны (такъ назыв. «étangs»), берегъ Гвинеи къ З отъ устья Ниге-

ра, берега Флориды, Каролины, южн. Бразиліи, части Балтійскаго побережья у Данцига, Кенигсберга, гдѣ Л. получили названіе «гафовъ» и др. Въ общемъ Л. пріурочены къ мало изрѣзаннымъ берегамъ морей, въ которыхъ явленія приливо-отливовъ отсутствуютъ или выражены слабо, какъ напр. средиземныя или внутреннія моря. Отступаніе моря, существованіе слабыхъ и прибрежныхъ теченій, устье рѣки по сосѣдству, косое по отношенію къ пространію берега направленіе прибоя—вотъ условія, благопріятствующія образованію Л. Если болѣе или менѣе прямолинейный или слегка изогнутый берегъ моря, вдоль котораго идетъ слабое морское теченіе («drift»), круто обрывается, отступая въ видѣ болѣе или менѣе глубокой бухты, то теченіе не слѣдуетъ за извилиной берега, а продолжаетъ свой путь болѣе или менѣе прямолинейно. Попадая въ условія замедленія или даже прекращенія движенія, это теченіе отлагаетъ весь принесенный матеріалъ, изъ котораго постепенно и вырастаетъ береговая валъ, отмель или коса. Если съ названнымъ теченіемъ встрѣчается выпадающая здѣсь въ море рѣка или прибой въ своемъ обратномъ пути отъ берега, то получаютъ условія, особенно благопріятныя для осажденія матеріала. Начинаясь отъ мыса или носа, гдѣ берегъ загибается въ бухту, такой валъ постепенно, по направленію теченія, вырастаетъ въ узкую длинную косу, представляющую какъ бы непосредственное продолженіе берега, какъ бы выпрямленіе береговой линіи. Эта узкая коса вырастаетъ въ барьеръ, который въ Венеціи носитъ названіе «лядо» (Lido), на Балтійскомъ морѣ «верунгъ». Барьеръ иногда вполнѣ замыкаетъ входъ въ бухту, превращая ее въ озеро; чаще есть проливчикъ, сообщающій Л. съ моремъ. Барьеръ сложенъ изъ песку, гальки и т. п. наноса; иногда онъ покрытъ дровами. Если въ Л. впадаетъ рѣка, то вода Л. постепенно опрѣсняется, что, конечно, отражается и на характерѣ фауны, населяющей Л. Въ случаѣ вполнѣ замкнутой Л., въ ней, благодаря постепенному испаренію, можетъ начаться отложеніе соли. Вполнѣ замкнутыя Л. могутъ постепенно совершенно заполниться наносомъ, высохнуть и дать приростъ суши на счетъ отвоєванной у моря бухты. Сюда относится такъ наз. Chotts Туниса; интересный примѣръ представляетъ такая высохшая Л. на вост. берегу Африки у Краснаго моря (Bah-el-Assai), превратившаяся въ солончаковую котловину, лежащую на 173 м. ниже уровня моря. Въ тѣхъ случаяхъ, когда на берегу моря наблюдаются нѣсколько Л., соединенныхъ проливами съ моремъ, ими пользуются для плаванія подъ защитой барьеровъ отъ волненія открытаго моря. Такого рода проливы и протоки получаютъ иногда спеціальныя названія «грау» или «гать». Названіе Л. прилагается также и къ внутреннему водоему тѣхъ коллцеобразныхъ коралловыхъ острововъ (см.), которые носятъ названіе атоловъ или лагунныхъ рифовъ. Наконецъ, подъ «рѣчными лагунами» (Stromlagunen) подразумеваютъ иногда старицы. *Ф. Л.*

Лагусъ (Вильгельмъ Габріель Lagus — извѣстный юристъ и историкъ Финляндіи (1786—1859). проф. въ Упсаль. Изъ юридическихъ

изсѣдованій Л. наиболее извѣстна его «Исторія Абоскаго Гофгерихта» (1834). Очень важно издание Л.: «Акты къ исторіи финляндской церкви» (I—IV, 1836—39; I—V, 1845—50). Главныя историческія его соч.: «Изсѣдованіе о происхожденіи Карельскаго Лагманскаго округа» (1844), «Замѣтки къ исторіи финляндской войны 1741—42 г.» и «Изсѣдованія объ имянныхъ и фамилияхъ шведскаго дворянства» (1857—60). Послѣ его смерти въ 1863 г. вышелъ его трудъ: «О переложеніяхъ финскихъ законовъ». *Яковъ-Іоаннъ-Вилгелмъ*, проф. и ректоръ гельсингфорскаго унив., сынъ предыдущаго, род. въ 1821 г. Труды его касаются филологіи («Plutarchus vitae Ciceronis scriptor», «Plutarchus Varronis studiosus и др.), исторіи, нумизматики и др. Въ 1853 г. въ Одессѣ вышло изсѣдованіе Л. о пребываніи Карла XII въ южной Россіи, на русскомъ языкѣ; тогда же въ Афинахъ, на греч. языкѣ, Л. издалъ свое изсѣдованіе объ южно-русскихъ эллинахъ. Написалъ также учебникъ арабскаго языка и мн. др.

Лагманни—одинъ изъ діалектовъ авганскаго языка или такъ назыв. *пашто*.

Лагъ—приборъ для опредѣленія скорости корабля. Простѣйшаго устройства Л. состоитъ изъ деревяннаго прямоугльнаго сектора, радиусомъ около 15 стм. Въ дугоу сектора врызывается свинцовая пластинка такой величины, чтобы секторъ углубился въ воду почти до $\frac{2}{3}$ своей высоты. Къ вершинѣ сектора приплескивается конецъ тонкой веревки около 100 саж. длины, называемый *лалинемъ*, а къ остальнымъ двумъ концамъ сектора привязываются веревочки, соединяющіяся съ лагиномъ на такомъ разстояніи отъ сектора, чтобы при вертикальномъ положеніи сектора и вытнутомъ лагинѣ, послѣдній имѣлъ горизонтальное положеніе. Такой секторъ, броненный за бортъ судна, остается въ водѣ неподвижнымъ, а по мѣрѣ удаленія отъ него судна травятъ лагину и по длинѣ вытравленнаго за бортъ лагина въ 15 или 30 секундъ судять о скорости корабля. Чтобы эту скорость получить прямо въ узлахъ (см. Узелъ), т. е. въ морскихъ миляхъ въ часъ, лагину имѣетъ марки, устройство которыхъ (у моряковъ *разбивка* лагина) дѣлается слѣдующимъ образомъ. Отмѣривъ отъ сектора по длинѣ лагина 2 или 1 $\frac{1}{2}$, длины судна ввязываютъ въ него кусокъ фладука, а затѣмъ черезъ каждыя 48 футовъ, длины кончикъ 1-й съ однимъ, 2-й съ двумя узелками и т. д., при чемъ разстояніе между каждыми такими кончиками дѣлится еще на 4 части. Кончики настолько длинны и узелки такой величины, что можно въ темнотѣ ощупью опредѣлить какая марка окажется въ рукѣ или ближайшая къ ней въ моментъ задержанія лагина. Секторъ бросаютъ съ кормы съ подвѣтренной стороны и травятъ свободно лагину; когда замѣтятъ, что фладукъ на лагинѣ выходитъ за бортъ, поворачиваютъ 30° склянку (см. Склянка) или же пускаютъ въ ходъ секундный счетчикъ; когда вытечетъ склянка или же по счетчику пройдетъ 30°, задерживаютъ лагину, тогда число узелковъ на маркѣ, соотвѣтствующей задержанной части лагина, покажетъ скорость ко-

рабля въ морскихъ миляхъ въ часъ. Описанный Л. теперь рѣдко употребляется. Въ настоящее время самый распространенный Л. Уокера, показывающій перебитое кораблемъ разстояніе за данное время. Основную часть Л. составляетъ цилиндрическая металлическая трубка съ внятовыми крышками, наз. *перомъ*, и соединяющаяся посредствомъ особаго, тугоплетенаго лагина длиной 40 саж. съ металлической коробкою (счетчикъ), заключающей въ себѣ систему зубчатокъ и дифферблатъ со стрѣлками. На окружности дифферблата сдѣланы дѣленія, обозначающія морскія мили. Коробка съ дифферблатомъ укрѣпляется на бортѣ корабля въ кормѣ, а перо бросается за бортъ; вращеніе пера, вслѣдствіе хода корабля, передается стрѣлкамъ дифферблата и по послѣднему опредѣляется перебитое разстояніе въ морскихъ миляхъ. Лагину долженъ быть такъ сдѣланъ, чтобы онъ не обнаруживалъ крученія, иначе дѣйствія Л. будутъ неправильны. Для правильной передачи вращенія пера счетчику лагину соединяется не прямо съ коробкой, а помощью небольшого колеса, такъ сказать маховика. Каждая миля отмѣчается ударомъ звонка внутри счетчика. При скоростяхъ, превышающихъ 16 узловъ, перо иногда выскакиваетъ изъ воды и потому для весьма быстрыхъ судовъ въ послѣднее время предложень Л. съ двойною вертушкой системы Робинсона, изобрѣтенный Фьерье. Коробка съ вертушкой буксируется посредствомъ лагина въ водѣ на разстояніи отъ кормы корабля по крайней мѣрѣ равномъ длинѣ послѣдняго и, благодаря своей тяжести, на такой глубинѣ, что при самыхъ большихъ скоростяхъ не выходитъ изъ воды. Лагину дѣлается изъ лины ок. 60 мм. въ окружности, изъ четырехъ прядей, изъ которыхъ одна замѣнена проводникомъ. На суднѣ въ любомъ мѣстѣ устанавливается батарея изъ 12 элементовъ Лекланше, электрической звонки и замыкатель. Если послѣднимъ замкнуть токъ, то черезъ каждыя 24 оборота вертушки произойдетъ ударъ звонка и по числу этихъ ударовъ въ извѣстное число секундъ опредѣляется скорость корабля по особой табличкѣ, которая вычисляется для даннаго типа вертушки при помощи сравнительныхъ наблюденій на пробной милѣ.

I. III.

Ладо—имя славянской богини. Мисологи конца прошлаго и первыхъ десятилѣтій нынѣшняго столѣтія (Поповъ, Чулковъ, Кайсаровъ) не сомнѣвались въ ея существованіи, принявъ безъ проверки показанія о ней Гизеля (см.), который въ своемъ «Синописѣ» говоритъ: «четвертый идолъ Ладо; сего имѣяху бога веселія и всякаго благополучія, жертвы ему приношаху готовящися къ браку, помощію Л. мняще себѣ добро веселіе и любезно житіе стяжати». Авторъ «Синописа» почерпалъ свои свѣдѣнія о языческихъ богахъ изъ польскихъ историковъ Кромера и Стрыйковскаго; Кромеръ, въ свою очередь, повторилъ домыслы Мѣховиты о томъ, что Л. соотвѣтствовала у языческихъ поляковъ греческой Ледѣ. Въ этомъ Мѣховита расходится съ Длугошемъ, который утверждалъ, что у древнихъ поляковъ Ладо соотвѣтствовалъ римскому Марсу. Въ настоящее время можно счи-

показанным, что Другошъ и позднѣйшіе историкъ выводили языческаго бога и богиню Ладу изъ припѣвки *lado*, являющейся въ народныхъ пѣсняхъ. При создании мифической личности изъ непоприпѣвки встрѣчаются въ мифологии: греческій пѣвецъ Линосъ обязанъ своимъ твореніемъ припѣвкѣ *ai lemu* (ai lemu) ийскихъ пѣсень. Наслѣдовавъ богиню Л. историкъ XVI — XVIII вѣковъ, наши извѣстители мифологии (Аванасевъ и др.) въ 60 и 70 годахъ старались подтвердить существованіе у славянъ ссылками на разсказы, оказавшіеся, по изслѣдованію проф. А. А. Потебни («Объясненія устныхъ и сродныхъ народныхъ пѣсень», т. 23 — 83), весьма сомнительными. На яніи этого изслѣдованія отъ богини Л. писалъ проф. Крекъ («Einleitung in die slavische Literaturgeschichte», 2-е изд. стр. римск.) и проф. А. Брикнеръ («Mythologische Studien», въ «Archiv für slavische Logie», 1892, т. XIV, стр. 170 — 185). Истинно достовернымъ только то, что припѣвъ и т. п. встрѣчается въ пѣсняхъ *есемлятихъ* и *свадебныхъ*. Формы припѣва образуются: «Ай дядь, ой ладо», «диди-диди-ладушки», «ой диди ладу», «диди », «ой дядь ладо», «ладо, ладо, ладо мое». Какъ въ Саратовской губ. говорятъ «*диди-диди*», т. е. играть хороводныя и, отъ припѣва *диди*, такъ сербо-хорват. въ *lado* далъ производный глаголъ *ла*, т. е. пѣть пѣсни съ этимъ припѣвомъ гунѣ Юрьева дня. Слово *лада* — старе русское; въ «Словѣ о полку Игоревѣ» встрѣчается въ 4-хъ случаяхъ, въ припѣвѣ къ *мужу*; въ нынѣшнихъ велико-рус. пѣсняхъ оно употребляется частью въ томъ родѣ («я иду себѣ *ладу* иду»), ю въ среднемъ (свое *ладо* ревниво). Яны предполагаютъ, что *лада* собственно отъ *рогъ*, *лара* (срав. ладень — ровчетный). Точно уяснить значеніе припѣва и проч. до сихъ поръ не удается, и грамматическая форма, но во всякомъ случаѣ нѣтъ достаточнаго основанія выводить изъ этого припѣва имя богини и считать ее съ мифологическими личностями хъ народовъ. *Вс. Миллеръ.*

Ладакхъ — одинъ изъ гималайскихъ диалектовъ тибетскаго языка, на которомъ говорятъ Ладакхъ (см.).

Ладакхъ (Ladakh) — одна изъ 3 пограничныхъ провинцій Кашмира (XIV, 824); въ широтѣ такъ называется вся долина и ея притоковъ къ С отъ Гималаевъ. Л. въ древнія времена былъ провинціей Тибета, къ управленію собственными князьями, данъ Кашмиру. Въ 1834 г. былъ завоеванъ англичанами; позже подпалъ подъ власть Гудалаба, при помощи англичанъ. Ср. Cunningham, «Akh statistical and historical» (1854).

Ладакхъ: 1) курительница, у крестьянъ Л. кладутъ передъ котломъ. 2) Сумочка съ ладакхскими какою-либо святынею, носимая вмѣстѣ крестомъ на шеѣ; амулетъ (I, 678).

Ладакхиковыя (Cistaceae) — семейство растений изъ друцольныхъ свободнопестыныхъ

Однолѣтнихъ, многолѣтнихъ травы, кустарники или изрѣдка деревья. Листья пѣльные и пѣльнокрайные, безъ прилистниковъ; покрыты железками и волосками. Цвѣты часто довольно крупныя. Типическіе правильные, звѣздчато-симметрическіе, въ чашечкѣ и вѣнчикѣ пятичленные, лепестки нѣжные, ярко окрашенные, легко опадающіе; андроцей содержитъ неопредѣленное число тычинокъ, а гинецей состоитъ изъ 5 пестиковъ между собою сросшихся; завязь верхняя. Плодъ сухой, трехлопастной и 3 гнѣзды или одногнѣзды, лопается створками и содержитъ много сѣмянъ, зародыши которыхъ снабжены почти хрящеватой питающею тканью (бѣлками). Отъ типа нѣкоторые отклоняются вслѣдствіе уменьшенія частей. У иныхъ имѣются клейстогамическіе цвѣты съ недоразвитымъ околоцвѣтникомъ и весьма уменьшеннымъ числомъ тычинокъ. Сюда всего 4 рода и до 60 видовъ, распространенныхъ преимущественно въ средиземной области и въ умеренно теплой Америкѣ. Немногія идутъ довольно далеко на С. Родъ *Helianthemum Pers.* содержитъ нѣсколько видовъ (3), попадающихся и у насъ, одинъ даже въ Архангельской губ., а именно *H. vulgare L.*, небольшой полукустарникъ съ желтыми цвѣтами. Родъ *ладоикъ* (*Cistus*) содержитъ до 30 видовъ, распространенныхъ въ средиземной области. На южн. берегу Крыма, и на Кавказѣ растетъ вѣчнозеленый кустарникъ *C. creticus*. Нѣкоторые виды, какъ то *C. ladaniferus L.*, *C. sylvicus L.* и *C. creticus* даютъ ароматную смолу, известную подъ именемъ ладаха. *А. Б.*

Ладакхикъ (*Cistus*) — см. Ладакхикова. **Ладакхикія книги**. — Такъ называются книги, хранящіяся въ архивѣ московской оружейной палаты и содержащія, болѣею частью, свидѣнія о церквахъ, соборахъ и важнѣйшихъ предметахъ церковнаго устройства временъ царствованія Алексѣя Михайловича; въ особенности въ нихъ много подробностей о Кремлѣ.

Ладакхъ — см. Смолы.

Ладакхъ — такъ называется группа селеній въ Олонеккой губ., Петрозаводскаго у., въ 54 вер. отъ Петрозаводска, по берегамъ р. Ивны, праваго притока р. Свири. 486 дворовъ, 3265 жит.; 1 каменная и 3 деревянныя церкви. Министерское 2-классное училище, съ 140 учениками; женская церк.-приходская школа, съ 60 ученицами. Благотворительное общество, съ капиталомъ 15000 руб. Ладакхскіе жители — известные стекольщики.

Ладебергъ (Адальбертъ фонъ-Ladenberg) — прусскій госуд. дѣятель (1798—1865). При Фихтгорнѣ, въ 40-хъ гг., руководилъ дѣлами, касавшимися евангелическаго духовенства, просвѣщенія и медицины. Съ 1848 г. по 1860 г. былъ министромъ вѣроисповѣданій въ реакціонномъ кабинетѣ Бранденбурга. Написалъ: «Uebersicht der preuss. und französ. Hypothekenverfassung» (Кальтъ, 1829) и «Preussens gerichtliches Verfahren in Civil- und Criminalsachen» (3-е изд., тамъ же, 1842).

Ладики (Ladikjeb) (или *Латакия*, древняя *Laodicea ad mare* (см. Лаодикия) — нынѣ небольшой городъ (5—6000 жит.), славится разведеніемъ табаку, особенно распространеннаго въ Египтѣ. На мѣстѣ Л. существовалъ

финикийскій городъ Рамита, при Селевкѣ Никаторѣ уступавшій мѣсто греческой Лаодикии.

Ладино—жаргонъ испанскаго языка, на которомъ говорятъ потомки изгнанныхъ изъ Пиренейскаго полу-ва евреевъ въ Турціи и сѣв. Африкѣ, а также въ южн. Франціи, Гамбургѣ, Лондонѣ и Амстердамѣ.

Ладиносъ (Ladinos)—въ Мексикѣ дѣти, рожденныя индейками отъ европейцевъ.

Ладинскій—Покровскій женскій м-рь, Полтавской губ., Прилукскаго у., въ 17 вер. отъ у. г.; основанъ въ 1614 г.; съ 1786 по 1817 г. былъ заштатнымъ. При м-рѣ женское училище.

Ладины (Ladins)—въ той части вытѣшней Швейцаріи, которая соотвѣтствуетъ древней Редіи, племя, говорящее на близкомъ къ латинскому языку. Отличаясь по типу отъ окружающихъ нѣмцевъ, Л. смѣшиваются съ ними и языкъ ихъ постепенно исчезаетъ.

Ладиновскій (Александръ Ladnowski)—польскій актеръ и извѣстный драматургъ. Собраніе его произведеній издано въ 1859—63 г.; лучшія изъ нихъ: «Berak zarzeselowany», «Pan Stefan z Pokucia» и «Lokaj za Pana». Л. написалъ также историч. повѣсть: «Endoksyja Szartoguska czyli Tataгу na Podolu» (1860).

Ладовскій (Матвій-Марціанъ Ladowski, † 1668) — польскій правовѣдъ временъ Яна III, королевскій секретарь; извѣстенъ изданіемъ, до сихъ поръ не потерявшимъ значенія: «Inwentarz Konstytucyj Koronnych od r. 1550 do 1663 ułożony» (Варшава, 1665; 4 изд., доведенное до 1781 г., Варш., 1782).

Ладовскій (Ремигій Ladowski, 1788—93) — польскій натуралистъ. Его изслѣдованія: «Historja naturalna królestwa Polskiego, czyli zbiór krótki przez alfabet ułożony zwierząt, roślin, mineralów, znajdujących się w Polsce, Litwie» и т. д. (1-е изд., Краковъ, 1788 г., 2 изд.—1804 г.); «O hodowaniu pszczół» (Варш., 1781). Напечаталъ много географическихъ очерковъ, частью оригинальныхъ, частью переведенныхъ или переведенныхъ съ французскаго.

Ладоженая — ст. Кубанской обл., Екатеринодарскаго отд. Жит. 6118, дворовъ 992. Церковь, учительская семинарія съ образцовою школою, двухклассное учил., 2 паровыхъ и 8 вѣтряныхъ и водяныхъ мельницъ, 3 паровыхъ молотилки. Врачь, больница. Торгово-промышленныхъ завед. 24, фабрикъ и завод. 7.

Ладоженскіе или *Волховскіе пороги*—см. Волховъ (VII, 111).

Ладоженскій 16-й пѣхотный полкъ сформированъ въ 1708 г., подъ названіемъ гренадерскаго Буша полка; названіе Л. получилъ въ 1727 г.—Боевыя отличія: 1) Георгіевское полковое знамя за Севастополь 1854—55 гг. 2) знаки на шапки, за отличіе въ Турецкую войну 1828—29 гг., и 3) серебряныя трубы за взятіе Варшавы въ 1831 г.

Ладоженское озеро (въ глгописи Нестора—*Несо*)—лежащее почти въ центрѣ области великихъ озеръ, на высотѣ 16,5 фт. надъ уровнемъ моря, заключается между параллелями 59°51' и 61°46' с. ш. и меридіанами 29°48' и 32°58' в. д. отъ Гринича. При овальной, нѣсколько заостренной къ С формѣ,

озеро тянется почти по меридіану, по направленію котораго имѣетъ наибольшую длину въ 194,5 вер.; наибольшая ширина почти посрединѣ длины, на параллели 61° с. ш., между устьями Вуоксы и Олонки, 122,5 вер. Къ С отъ сказанной параллели берега озера быстро суживаются и заканчиваются заливомъ Хіентъ-Сельке, а къ Ю берега суживаются медленно и заканчиваются обширными заливами (губами) Шлиссельбургскимъ и Волховскимъ, раздѣленными широкимъ выступомъ. Длина береговой линіи Л. озера 1070 вер., изъ нихъ 460 в., занимающихъ часть западнаго берега озера, отъ пограничнаго съ Финляндією ручья Полуторнаго до истока Невы, весь южный берегъ и часть восточнаго до деревни Пограничныя Кондужи, принадлежать губерніямъ Петербургской и Олонецкой, остальные 610 в. принадлежать Финляндіи. Поверхность озера, со включеніемъ острововъ, составляетъ 15922,7 кв. в., изъ нихъ въ Петербургской губ. 6276,9 кв. в., въ Олонецкой 2604,2 кв. в. и въ Финляндіи (Выборгской губ.) 7041,6 кв. в. Уступая по величинѣ большимъ озерамъ Азіи и Америки, Л. озеро значительно превосходитъ всѣ европейскія озера: оно вдвое больше Онежскаго, втрое больше Венера, въ пять разъ больше Чудскаго (Пейпуса) и въ десять разъ больше Сайменскаго, не говоря уже объ остальныхъ западно-европейскихъ озерахъ. Л. озеро служитъ пріемникомъ громаднаго количества водъ, единственнымъ стокомъ которыхъ служатъ многоводная Нева, вытекающая изъ юго-зап. угла озера двумя рукавами, раздѣленными островомъ Орѣховымъ, и впадающая у Петербурга въ Финскій заливъ Балтійскаго моря. Изъ притоковъ, непосредственно впадающихъ въ Л. озеро, замѣчательны: въ западной части озера: р. Вуокса, вытекающая изъ Сайменскаго озера и образующая извѣстный водопадъ Иматру, впадаетъ въ Л. озеро частію непосредственно у Кексгольма, частію черезъ оа. Суванто рѣкою Тайпала; въ сѣверной части: Геллиола, Ласкила, Уксу, Тулома, и Минола; въ восточной части: Видлица, Тулокса, Олонка, Обжа, Свирь съ Оятью и Пашей и Воронега; въ южной части: Сясъ съ Тихвинкой, Волховъ, Кобона, Лава, Шельдаха и Назья. Притоки Волховъ, Сясъ и Свирь служатъ началомъ трехъ водныхъ системъ: Вышневолоцкой въ Тихвинской и Маринской, соединяющихъ Л. озеро съ Волжскимъ бассейномъ, при чемъ каждая изъ названныхъ рѣкъ, вмѣстѣ съ остальными южными рѣками, при впаденіи своемъ въ озеро, соединяется или пересѣкается старыми и новыми обходными приладожскими каналами, которые тянутся вдоль всего южнаго и частію восточнаго берега озера, отъ истока Невы до устья Свири. Изъ нихъ старыя каналы на протяженіи 152 в.: имп. Петра I (104 в.), Екатерины II (10 в.) и Александра I (38); новые каналы на протяженіи 158 в.: имп. Александра II (104 в.), Маріи Феодоровны (10) и Александра III (44 в.). Каналы эти также называются: Ладожскими—между истокомъ Невы и устьемъ Волхова (имп. Петра I и Александра II); Сяскими—между устьями Волхова и Сясы (имп. Екатерины II и Маріи Феодоровны);

Свирскими—между устьями Сяси и Свири (имп. Александра I и Александра III). Р. Волховъ (см.) вытекает из оз. Ильмена (см.), лежащаго на высотѣ 59 фут. надъ уровнемъ моря и принимающаго въ себя воды свыше 50-ти рѣкъ. Р. Свирь (см.), падающая въ Загубскій заливъ Л. озера, вытекаетъ изъ Онежскаго (8668,9 кв. в.), лежащаго на высотѣ 114,9 ф. надъ уровнемъ моря, окруженнаго множествомъ соединяющихся съ нимъ озеръ и принимающаго въ себя значительное число притоковъ (см. Онежское озеро). Р. Вуокса—см. *Железные дороги* примыкаютъ къ Л. оз. только со стороны Финляндии у г. Сердоболя, отъ котораго идутъ двѣ дороги: одна до Выборга, съ проектированной вѣтвью на Кексгольмъ, другая до Юансу, съ проектированнымъ продолженіемъ до Улеборга. При помощи многочисленныхъ своихъ притоковъ, Л. озеро захватываетъ, кромѣ части Финляндии и губ. Петербургской и Олонецкой, почти всю Новгородскую и нѣкоторыя части Псковской, Витебской, Тверской и Архангельской. Ладожскій бассейнъ заключаетъ въ себѣ пространство въ 250280,3 кв. в., занимающаго по широтѣ 8°45', по долготѣ 10°30'. Хотя Л. озеро, находясь между Волжскимъ бассейномъ и морями Балтійскимъ и Балтійскимъ, занимаетъ весьма выгодное положеніе, и по обширности, глубинѣ и превосходнымъ судоходнымъ условіямъ само составляетъ внутреннее море, но его судоходство и торгово-экономическое значеніе представляются крайне незначительными, по причинѣ обходныхъ ладожскихъ каналовъ, сдѣланныхъ совершенно извѣстной постройки необходимыхъ для плаванія въ озерѣ судовъ морского типа и требующихъ только ушкаловъ, тухвинокъ и т. п. судовъ барочной системы, котормя, будучи лишены рангоута и парусовъ, ходятъ обыкновенно при помощи таги животныхъ, производящихъ гибельную для всей Озерной области сибирскую язву. Остальныя озера системы, соединяющихъ Ладожскій бассейнъ съ Волжскимъ, тоже обойдены каналами, въ томъ числѣ даже столь неглубокое озеро какъ Вѣлое; обходной Вѣлозерскій каналъ (63 в.) быстро уничтожилъ прекрасную флотилію двухмачтовыхъ вѣлозерокъ, судовъ весьма прочной конструкціи, вѣсто которыхъ явились слабыя и крайне небрежно построенныя суда, котормя, по достиженіи Петербурга, обыкновенно ломаются на дрова. По превосходнымъ озерамъ Ладожскаго бассейна могли бы плавать, подобно знаменитымъ озерамъ С. А. С. Шт., парусныя и паровыя торговые флоты, котормя, по примѣру древнихъ новгородцевъ, достигали-бы Финскаго залива и Балтійскаго моря (см. глубина оз., истокъ Невы).

Черта Л. оз. Линія, соединяющая устье р. Вуоксы съ небольшимъ оз. Каркунъ-ламбъ, лежащемъ близъ границы Финляндии съ Олонецкой губ., разделяетъ побережье озера на двѣ рѣко отличающіяся между собой части, изъ коихъ юго-восточная характеризуется весьма незначительно изрѣзанной береговой линіей и почти совершеннымъ отсутствіемъ о-вовъ, а сѣверо-западная часть, при чрезвычайной изрѣзанности береговъ, переполнена о-вами, расположенными преимущественно у самаго бе-

рега и образующихъ шхеры Л. озера. Отъ устья Вуоксы до истока Невы берегъ состоитъ изъ глинистыхъ и суглинистыхъ наносовъ, окаймленныхъ песчаной почвой, съ многочисленными валунами. До устья рѣкъ Тайпалы берегъ еще довольно возвышенъ, но далѣе къ Ю простирается низменный пустынный берегъ, отчасти песчаный, отчасти болотистый и покрытый густымъ лѣсомъ. Южное побережье озера, между истокомъ Невы и устьемъ Свири, низменно, почти безлѣсно и состоитъ изъ глинистой и болотистой почвы; образовавшееся наносами впадающихъ въ озеро рѣкъ, оно ограничено съ Ю возвышенной грядой известняковъ силурійской системы, котормя, по всей вѣроятности, были нѣкогда берегомъ Л. озера, а въ настоящее время находятся отъ него въ разстояніи отъ 3 до 30 верстъ, и только близъ устья Свири известняки съ своими утесистыми обрывами врѣзаются клиномъ въ побережье озера, къ Стороженскому мысу, образуя окраины полуострова, далеко выдающагося въ озеро. Восточный берегъ, отъ устья Свири до оз. Каркунъ-ламба, сначала низменный и частью болотистый, постепенно возвышается и состоитъ изъ глинистой и суглинистой почвы, которая на самой береговой линіи переходитъ въ чисто песчаную. Побережье сѣверо-западной части озера представляетъ полнѣйшую противоположность съ юго-восточной. Здѣсь берега и прилегающіе къ нимъ о-ва возвышены, скалисты и состоятъ преимущественно изъ гранита, отчасти гнейса, сленита и другихъ кристаллическихъ породъ, а также изъ различнаго рода мраморовъ (сердобольскій, рускאלскій). Отъ Кексгольма къ С и далѣе къ В до Импилакса гранитъ постепенно переходитъ изъ свѣтло-сѣраго и крупно-зернистаго въ синева-сѣрый и мелко-зернистый, весьма крѣпкій и твердый, далѣе, до Питкерандо, переходитъ въ красноватый, къ Ю же отъ Питкерандо гранитъ совсѣмъ скрывается съ поверхности земли, при чемъ почва идетъ песчано-глинистая, наполненная валунами разныхъ видовъ, а гранитъ встрѣчается только въ выдающихся въ озеро низменныхъ мысахъ, состоящихъ изъ мелкозернистаго краснаго гранита. Послѣдній слѣдъ гранита является на самой границѣ Финляндии съ Олонецкой губ., гдѣ, близъ берега, расположено нѣсколько небольшихъ островковъ, а у самой окраины побережья лежитъ отдѣльно огромный краснаго гранита валунъ, извѣстный подъ названіемъ «Камня Варушева»; далѣе вездѣ идетъ чистый песокъ.

Острова по своему составу и высотѣ соответствуютъ тому берегу, близъ котораго они расположены. Почти всѣ острова сѣверной части озера возвышены, приглубы и состоятъ преимущественно изъ гранита и твердыхъ каменныхъ породъ, между тѣмъ какъ о-ва южной части низменны, частью болотисты и окружены отмелями и рифами. Благодаря множеству о-вовъ и значительной изрѣзанности береговъ, сѣверная часть озера весьма богата закрытыми отъ вѣтровъ заливами и бухтами, представляющими весьма удобныя мѣста для спокойной стоянки судовъ, въ южной же части озера подобныхъ мѣстъ почти со-

всѣмъ нѣтъ, вслѣдствіе чего здѣсь суда, при сильныхъ вѣтрахъ, принуждены бываютъ останавливаться въ открытомъ озерѣ, преимущественно на открытомъ и опасномъ Кошкинскомъ рейдѣ. Изъ о-вовъ сѣверной части озера, близъ береговъ, наиболѣе замѣчательны: о-въ Куко-сари, лежащій въ устьѣ р. Вуоксы; въ Кроноберскомъ заливѣ: Кильполанъ, Корпанъ и Тепосари, изъ нихъ послѣдніе два образуютъ входъ въ заливъ, представляющій обширную бухту, совершенно спокойную для стоянки судовъ; о-въ Саролинъ, составляющій глѣвый берегъ Якимварскаго залива, на 12 вер. вдавшася въ материкъ и представляющаго безопасную бухту при всевозможныхъ вѣтрахъ; о-въ Сергіевскій (Путь-сари), принадлежащій Валаамскому монастырю, съ прекрасной гаванью; о-ва: Маркачо-сари и Рекала, образующіе входъ въ длинный Сердобольскій заливъ, при чемъ послѣдній о-въ восточнымъ своимъ берегомъ образуетъ съ о-вами Тузола и Ариать широкій проливъ, ведущій въ самый сѣверный заливъ Хіень-Сельки. Далѣе къ востоку и юго-востоку густота шхеръ у прибрежьевъ постепенно уменьшается: небольшими о-вами наполнены только далеко вдающіеся въ материкъ заливы Импилакскъ, Сиксионъ и Питкөраядскій. Близъ границы Финляндіи съ Олонеккой губ. расположенъ о-въ Лунгула (15 и 8 версты), образующій съ полуостровомъ Уксулампіи обширный Сальмскій заливъ, закрытый со стороны озера серединою острова Манчисари (84 кв. версты), у сѣверной и южной оконечностей котораго лежатъ два островка съ маяками: Тиракъ-сари и Хейнелуото. Изъ о-вовъ по срединѣ сѣверной части озера замѣчательны: Валаамская группа (83 кв. вер.), состоящая изъ 40 о-вовъ, которые тянутся по параллели, въ разстояніи около 30 вер. отъ крайнихъ о-вовъ сѣверныхъ шхеръ. Главный и самый большой изъ этой группы о-въ Валаамъ (25,2 кв. вер.), имѣющій весьма неправильную форму, но съ близко прилежащими къ нему островами Скитскимъ, Предтеченскимъ и Никоновскимъ представляется въ видѣ равносторонняго треугольника; въ сѣверо-западной его части, на скалѣ, расположенъ Валаамскій-Преображенскій монастырь (см.), въ глубинѣ бухты, съ удобною пристанью. Къ В отъ Валаама тянутся о-ва: Ваювые и Крестовые, а къ ЮЗ о-ва: Ганге-па съ маякомъ, Мюарка, Ялая и Рахма-сари, лежащіе почти на одной параллели, а нѣсколько южнѣе о-ва: Сури, Верко-сари и Восчатый или Васія-сари. Къ Ю отъ этого послѣдняго о-ва лежатъ о-въ Коневецъ (6,5 кв. вер.), на которомъ расположенъ Коневскій-Рождественскій м-рь (см.). Въ Шлиссельбургской губѣ: о-въ Орѣховъ, на которомъ находится Шлиссельбургская крѣпость; группа Зеленцы изъ нѣсколькихъ низменныхъ о-вковъ, окруженныхъ подводными камнями; группа Кареджи изъ такихъ же островковъ, на одномъ изъ нихъ Кареджскій маякъ. Далѣе къ В, у мыса Пайгачъ, лежитъ о-въ Киревядъ, у мыса Сафощъ довольно большой, низменный и частью болотистый о-въ Птиновъ, на меридианѣ котораго, въ разстояніи отъ него 16 вер. къ С, лежитъ маленькій о-въ Сухо, занятый Сухскимъ маякомъ. Близъ

мыса Сторожно, на которомъ находится Стороженскій маякъ, въ разстояніи 1 $\frac{1}{2}$ вер. отъ него къ С, лежитъ островокъ, занятый маякомъ Торпакова; въ устьѣ р. Свири о-ва: Оправной, Оленій и Гарнитуха.

Глубина Л. озера вообще весьма значительна; распределена неравномѣрно, въ зависимости отъ высоты береговъ: чѣмъ прилегающіе къ урѣзу воды берега круче и возвышеннѣе, тѣмъ глубина больше и наоборотъ. Отъ южнаго низменнаго берега глубина, начинаясь съ фута, медленно и постепенно увеличивается; пройдя же выдающіеся отъ этого берега рифы и мели, она начинаетъ быстро увеличиваться, такъ что по срединѣ озера составляетъ отъ 30 до 50 саж., далѣе же къ сѣверу увеличивается до 70, а мѣстами достигаетъ 100 и болѣе саж. Такимъ образомъ Л. дно имѣетъ весьма значительный уклонъ съ Ю на С., при чемъ оно состоитъ изъ ряда болѣе или менѣе неправильныхъ уступовъ, на которыхъ мѣстами расположены значительныя бугры и возвышенности, мѣстами углубленія и котловины; такъ между линиями равныхъ глубинъ въ 30 и 40 саж. встрѣчаются возвышенія дна, на которыхъ глубина составляетъ только 16 саж., а въ сѣверо-западной части озера, между линиями равныхъ глубинъ въ 50 и 70 саж., встрѣчаются глубины въ 100 и болѣе саж. Самая большая глубина озера (122 саж.) найдена къ З отъ о-ва Валаама, на меридианѣ о-ва Мюарка, но, по Штукенбергу, глубина въ сѣверной части озера достигаетъ 165 саж. Южная часть озера вообще мелководна, особенно же Шлиссельбургская губа, въ которой проходитъ узкій и извилистый Кошкинскій фарватеръ, ведущій въ Неву. Фарватеръ этотъ, представляющій особую важность для судоходства, тянется на протяженіи 5 в. отъ Кошкинскаго маяка до истока Невы, и имѣетъ, при среднемъ уровнѣ воды, наименьшую глубину въ 7 фт., которая, однако, при нѣкоторыхъ метеорологическихъ обстоятельствахъ, уменьшается до 5 и даже до 4 фт.

Уровень воды и теченія. Уровень воды Л. озера подверженъ постояннымъ колебаніямъ, зависящимъ отъ совокупности всѣхъ метеорологическихъ обстоятельствъ во всемъ бассейнѣ озера, вслѣдствіе чего высота озерной воды не только въ различные годы, но и въ различное время одного и того же года бываетъ весьма различна, смотря по времени вскрытія многочисленныхъ притоковъ озера, по количеству снѣга, сохранившася до весны, по степени быстроты его таянія, по количеству выпадающаго дождя и силѣ и направленію дующихъ вѣтровъ. Съ незапамятныхъ временъ существовавшее повѣрье о семи-лѣтней периодичности измѣненія уровня воды озера, по которому горизонтъ озерной воды въ теченіе 7-ми лѣтъ постоянно, будто-бы, возвышается, а въ теченіе слѣдующихъ 7-ми лѣтъ постоянно понижается, было вполне опровергнуто 14-ти-лѣтними наблюденіями (1859 по 1872 г.), которыя производились на о-вѣ Валаамѣ и изъ которыхъ не оказалось какой либо правильности въ измѣненіи положенія уровня воды. Самая большая вода въ озерѣ была въ 1868 г., самая малая въ 1859 г., при чемъ разность

между самой высокой и самой низкой водой в 14-лѣтній періодъ составляла 7 фт. $3\frac{1}{2}$ дм.; самая большая разность уровня между большой и малой водой того же года случилась в 1867 году и составляла 3 фт. $11\frac{1}{2}$ дм., а самая малая в 1869 году и равнялась только $2\frac{1}{2}$ дм. Возвышеніе озерной воды обыкновенно начинается съ марта — апрѣля, въ май—іюні оно достигаетъ максимума, послѣ чего уровень воды понижается и въ декабрь—январь достигаетъ самаго низкаго положенія. Что касается вліянія вѣтровъ на измѣненіе въ положеніи уровня воды, то оно въ различныхъ частяхъ озера бываетъ весьма различно и обусловливается глубиной; такъ, у о-ва Валаама и вообще въ сѣверной части озера, гдѣ глубина очень велика, оно выражается въ дюймахъ, въ южной же части озера, у мелководнаго южнаго побережья, измѣненіе въ положеніи уровня воды достигаетъ нѣсколько футовъ. Особенно значительны измѣненія эти бываютъ въ Шлиссельбургской губѣ, въ которой происходятъ такъ называемые сгоны и нагоны воды, совершенно соответствующіе нагонамъ и сгонамъ воды въ Невѣ, но только въ обратномъ порядкѣ, именно: когда въ устьѣ Невы, при свѣжихъ западныхъ и юго-западныхъ вѣтрахъ, происходятъ нагоны воды, у истока Невы и въ Шлиссельбургской губѣ происходятъ сгоны, производящіе значительное уменьшеніе глубины на Кошкинскомъ фарватерѣ; при свѣжихъ восточныхъ и сѣверо-восточныхъ вѣтрахъ происходятъ одновременно нагоны у истока и сгоны въ устьѣ Невы. Почти ежегодно повторяющіяся въ столицѣ наводненія были причиной того, что наблюденія надъ положеніемъ уровня воды въ устьяхъ Невы производятся почти съ самаго основанія Петербурга, въ Шлиссельбургскомъ же заливѣ подобныхъ наблюденій никогда не производилось; известно только, что при большихъ сгонахъ Кошкинскій фарватеръ дѣлается совершенно непроходимымъ для судовъ самой незначительной осадки. Что касается теченія, то въ Л. озерѣ, подобно всѣмъ закрытымъ бассейнамъ, существуетъ теченіе круговое. Начинаясь отъ устья рѣкъ Волхова, Сяси и Свири, струя теченія идетъ вдоль восточнаго берега озера и, постепенно расширяясь, уклоняется къ З, у о-ва Валаама поворачиваетъ къ ЮЗ, послѣ чего, соединясь съ водами западныхъ притоковъ, устремляется къ Ю, въ Шлиссельбургскій заливъ и къ истоку Невы. Нѣтъ сомнѣнія, что это общее круговое движеніе озерной воды подвержено вліянію дующихъ вѣтровъ, которые, смотря по направленію и силѣ, нарушаютъ правильность кругового теченія, но свидѣній о величинѣ этого вліянія не имѣется, точно также не имѣется свидѣній о скорости теченія, которая въ различныхъ времена года и при различныхъ метеорологическихъ обстоятельствахъ бываетъ, конечно, весьма различна.

Вскрытіе и замерзаніе. Прежде всего покрывается тонкимъ льдомъ мелководная южная часть озера, обыкновенно въ началѣ ноября, иногда въ концѣ октября, при температурѣ около 5° по Р. Этотъ тонкій ледъ или сало теченіемъ вносится въ Неву, на которой

начинается осенній ледоходъ, продолжающійся недолго; въ самомъ же озерѣ, при увеличивающихся морозахъ, льдомъ покрывается вся южная часть озера какъ у самаго побережья, такъ и въ пространствѣ между выдающимися отъ него рифами и мелями. Далѣе же, къ сѣверу отъ параллели Сухскаго маяка, подъ вліяніемъ вѣтровъ, легко разбивающіхъ образующійся ледъ, озеро долго не замерзаетъ, а на большихъ глубинахъ сѣверной части замерзаетъ только въ декабрь, нерѣдко въ январь, въ иные же годы всю зиму средина озера остается незамерзшею. Вообще озеро покрывается сплошнымъ льдомъ только въ самыя суровыя зимы, при обыкновенныхъ же морозахъ льдомъ покрываются только окраины, верста на 20—30 отъ береговъ. Опредѣлить—замерзла ли средина озера или нѣтъ—представляется вообще дѣломъ довольно затруднительнымъ, вслѣдствіе отдаленности средины озера отъ берега; рыбаки, производящіе подледный неводный ловъ рыбы (Данилевскій, «О состояніи рыболовства въ Россіи», т. IX. стр. 89), опредѣляютъ это съ большою точностію по теченію въ прорубяхъ: если въ прорубяхъ замѣчается теченіе, соответствующее направленію вѣтра, то средина озера остается незамерзшею, отсутствіе же теченія показываетъ, что все озеро покрыто сплошнымъ льдомъ. Вскрытіе Л. озера, подобно замерзанію, тоже начинается у южнаго побережья озера, обыкновенно въ концѣ марта—первой половинѣ апрѣля, одновременно со вскрытіемъ южныхъ притоковъ и прибылой теплой воды, что имѣетъ непосредственное вліяніе и на вскрытіе Невы (см.), которое всегда начинается отъ истока, у Шлиссельбурга, при чемъ на ней происходятъ два ледохода: собственно рѣчной, продолжающійся недолго, и весьма продолжительный ладожскій, почти никогда не проходящій сразу. Если по вскрытіи озера дуютъ сильныя сѣверныя вѣтры, то вся масса озернаго льда устремляется въ южную часть озера, къ Кошкинскому фарватеру, а оттуда въ Неву, при чемъ ледоходъ продолжается все время, пока дуетъ сѣверный вѣтеръ; когда же онъ стихнетъ, обратится въ штиль или отойдетъ къ югу, то ледоходъ прекращается, а ледъ или остается скопившимся у истока Невы, или относится въ сѣверную часть озера, но затѣмъ, какъ только вѣтеръ снова сдѣлается сѣвернымъ, ледоходъ возобновляется. Иногда почти весь ладожскій ледъ остается въ озерѣ, что происходитъ въ тѣхъ случаяхъ, когда въ озерѣ, непосредственно послѣ вскрытія, дуютъ весьма продолжительныя свѣжіе южныя вѣтры, которыми ледъ угоняется на середину и въ сѣверную часть озера, гдѣ онъ частію таетъ на водѣ, а частію разбрасывается по берегамъ. Хотя Л. озеро находится почти подъ 62° сѣв. широты, но его вскрытіе и замерзаніе происходятъ въ достаточно широкихъ предѣлахъ времени, что, кромѣ большой глубины, слѣдуетъ приписать значительному зап. его положенію, благодаря которому озеро вскрывается и замерзаетъ одновременно со многими пунктами Волжскаго бассейна, лежащими значительно южнѣе, но и весьма значительно восточнѣе озера. Относительно Невы, начало замерзанія

и вскрытия озера всегда бывает несколько раньше, а ледоставъ и окончательная очистка озера отъ льда происходитъ значительно позже чѣмъ на Невѣ, именно на озерѣ 14 декабря и 6 мая, а на Невѣ 20 ноября и 22 апрѣля (въ среднемъ за 10 лѣтъ). Что касается продолжительности навигаціи, то на озерѣ навигація только нѣсколькими днями короче навигаціи на Невѣ, какъ это видно изъ слѣд. таблицы. Считается, что навигація начинается съ того времени, когда озеро и рѣка совершенно очистились отъ весенняго льда, а оканчивается, когда на нихъ появился первый осенній ледъ (см. VII, 408).

	Число дней навигаціи.		
	Наибольш.	Наименш.	Сред. за 10 л.
Л. озеро	214	164	191
Р. Нева	228	167	197

Если примемъ во вниманіе, что наименьшія числа продолжительности навигаціи значительно меньше среднихъ, то придемъ къ заключенію, что навигація какъ на озерѣ, такъ и на Невѣ вообще продолжается отъ 5¹/₂ до 6¹/₂ мѣсяцевъ, т. е. даже превышаетъ продолжительность навигаціи водныхъ путей средне-волжскаго бассейна, съ которымъ Ладожскій имѣетъ непосредственную связь. Благодаря этому обстоятельству, судоходный промыселъ, съ относящимися къ нему различнаго рода занятіями, какъ-то: судостроеніемъ, нагрузкой и выгрузкой судовъ и проч., доставляетъ немаловажныя выгоды прибрежнымъ жителямъ

	Длина въ саженяхъ.		Осадка съ грузомъ въ чет. арш.		Подъемъ способность въ тыс. вд.		Стоимость въ тысяч. руб.	
	Средн.	Наиб.	Сред.	Наиб.	Сред.	Наиб.	Сред.	Наиб.
Галюты	12,8	18	16,5	20	17	33,5	6,2	10
Гукары	18,6	23	18,2	20	36,5	54	11,8	17
Доншкоты	9,7	14	13,7	15	10,2	19	4,5	6
Соймы	5,6	9	8,6	15	1,8	8	0,6	2
Шкуны	12	14	15,3	18	10	12	5,8	7

Главными представителями плавающихъ въ Л. озерѣ судовъ, служатъ галюты и сойма. Галюты—это типъ судна вывезенный Петромъ I изъ Голландіи и по конструкціи остающійся до настоящаго времени безъ перемѣнъ и какихъ-либо улучшеній, а ладожская сойма, вѣроятно, весьма мало отличается по конструкціи отъ тѣхъ судовъ, на которыхъ плавали по озеру древніе новгородцы. Паровыя суда для Ладожскаго бассейна строятся частью въ Финляндіи (Або, Выборгъ), частью въ Петербургѣ и за границей. По переписи 1890 г., паровой флотъ всего Ладожскаго бассейна состоялъ изъ 127 паровыхъ судовъ, въ 5085 номинальныхъ силъ, съ подъемною способностью въ 383166 пд., первоначальною стоимостью въ 3034400 руб. и съ судовою командою въ 1394 человѣка. Всего было: 10 пассажирскихъ, 12 товаро-пассажирскихъ, 5 буксиро-пассажирскихъ, 87 буксирныхъ и 11 служебныхъ пароходовъ. Пароходное сообщеніе производится по самому озеру Л., новымъ ладожскимъ каналамъ, рѣкѣ Свири Онежскому озеру до

какъ Ладожскаго озера, такъ и всего Ладожскаго бассейна.

Судостроительная дѣятельность въ Ладожскомъ бассейнѣ ограничивается главнымъ образомъ постройкой малоцѣнныхъ и мелкоцѣнныхъ въ водѣ судовъ барочной системы, приравненныхъ исключительно для плаванія по искусственнымъ воднымъ системамъ. Главная масса подобныхъ судовъ для Ладожскаго бассейна строится въ Волжскомъ бассейнѣ, какъ-то: маринки, ушакки, тиквинки и проч. (см. Волга), частью въ бассейнѣ Сѣв. Двины (каюки и межеумки). Всего въ Ладожскомъ бассейнѣ имѣется до 50 постоянныхъ судостроительныхъ верфей и множество временныхъ мѣстъ постройки судовъ, преимущественно на замышленскихъ рѣкахъ, въ особенности на Мстѣ, Ловати и Полѣ. На всѣхъ верфяхъ Л. бассейна въ десятилѣтіе 1879—1888 г. было построено 11299 судовъ, на сумму 2729804 руб. По пятилѣтіямъ, данныя эти распределяются слѣдующимъ образомъ:

Было построено.	Число судовъ.	Стоимость всѣхъ суд. стоим. одн. въ руб.	Средняя стоим. одн. судна руб.
въ 1879—1883 г.	6372	1648270	259
» 1884—1888 г.	4927	1081534	220

На самомъ Л. озерѣ строятся суда озерныхъ, прочной конструкціи, значительной осадки, имѣющія рангоутъ и паруса, стоимостью въ нѣсколько тысячъ руб., какъ это видно изъ слѣд. таблицы главныхъ типовъ озерныхъ судовъ:

Петрозаводска и каналу Онежскому до Вытегры, по р. Сяси до с. Колчанова, по р. Волхову, за исключеніемъ 10 верстъ въ Волховскихъ порогахъ, озеру Ильмену и р. Ловати съ Полястью до Старой Руссы. Собственно по Л. озеру въ настоящее время плаваютъ только 5 пароходовъ, которыми производится пассажирское сообщеніе между Невой, Финляндіей и частью Олонецкой губ., на протяженіи 604 в., по слѣдующимъ четыремъ линіямъ: 1) истокъ Невы—устье Свири, 2) истокъ Невы—остр. Коневецъ—Сартаваксъ—Кексгольмъ—Сердоболь—Питкерандо, 3) Кексгольмъ—Кронобергъ—островъ Валаамъ—Питкерандо и 4) островъ Коневецъ—о-въ Валаамъ.

Грузовое движеніе въ Ладожскомъ бассейнѣ. Въ настоящее время въ этомъ бассейнѣ имѣется до 300 постоянныхъ грузовыхъ пристаней, изъ которыхъ до 40 расположены собственно на Л. озерѣ. Въ навигацію 1893 г. въ Ладожскомъ бассейнѣ грузилось и отправлено съ пристаней:

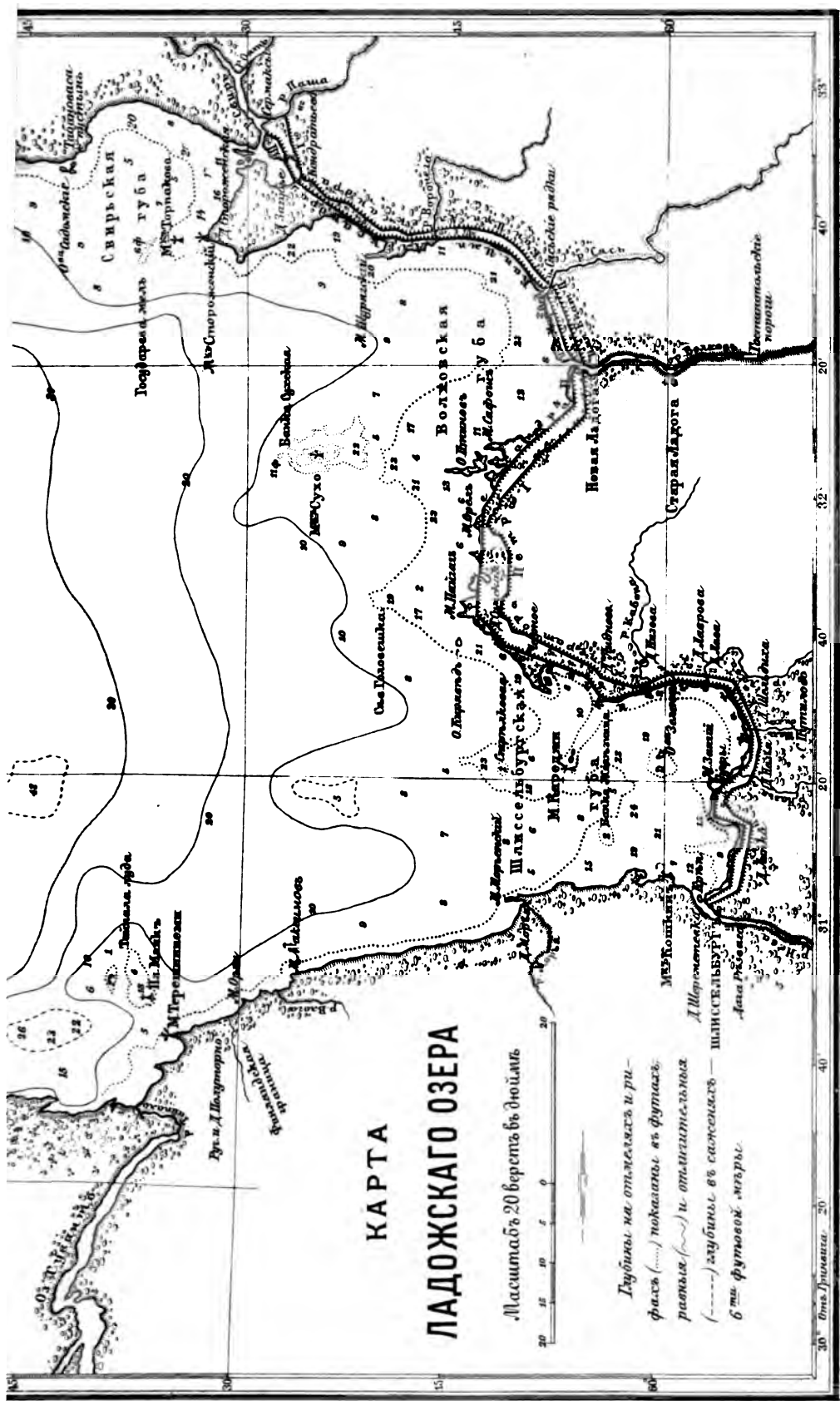

КАРТА ЛАДОЖСКОГО ОЗЕРА

Масштабъ 20 верстъ въ дюймъ

Глубины на откосахъ и рѣ-
 фль (---) показаны въ футахъ;
 равнины (—) и отлитыя глыбы
 (----) глубины въ сажняхъ —
 6 пд. футовой мѣры.

	Число судов.	Число плотов.	Груза на судах и вь пютахъ тмс. пд. тмс. р.	
Ладожскаго озера .	2636	156	18353	911
Бассейна Волхова и оз. Ильмена .	2711	24281	62512	2743
Бассейна Сяси .	1429	1259	20890	517
» Свири и Онежскаго озера.	3037	7579	57911	1717
Всего съ пристаней Ладожскаго бассейна	9813	33275	159666	5889

Отсюда видно, что изъ всего громаднаго количество грузовъ съ пристаней Ладожскаго бассейна (около 160 милл. пд.) собственно ладожскія пристани отправляютъ товаровъ лишь около 12% (18353000 пд.), цѣнность которыхъ составляетъ до 16% цѣнности грузовъ всего Ладожскаго бассейна. Существованіе обходныхъ каналовъ служитъ причиною того, что даже пристани собственно Л. озера, расположенныя по южному берегу его, почти всѣ свои грузы отправляютъ не по Л. озеру, а по этимъ каналамъ, на долю которыхъ приходится главная часть ладожскихъ товаровъ, какъ это видно изъ нижеслѣдующей табл., въ которой показаны отдѣльно пристани сѣверной и южной части озера, изъ которыхъ первыя отправляютъ свои грузы черезъ озеро, а вторыя каналами. Въ навигацію 1893 года было отправлено съ пристаней Л. озера:

	Число суд.	Число плот.	Груза на судах и вь пютахъ тмс. пд. тмс. р.	
ронобергской	14	—	23	2
ордобольской	72	—	251	128
искельской	20	—	197	39
ггерандской	14	—	65	20
льмской	118	—	683	30
шкинскаго рейда	774	—	2796	98
тавныхъ пристаней	45	50	341	15
Итого	1057	50	4356	332

	Число суд.	Число плот.	Груза на судах и вь пютахъ тмс. пд. тмс. р.	
Шлиссельбургской	48	—	266	31
Шельдихинской	313	—	4205	129
Назинской	216	30	4017	91
Лавской	164	—	1716	68
Кабонской	143	—	513	28
Ново-Ладожской	202	—	584	69
Остальныхъ пристаней	493	76	2696	163
Итого	1579	106	13997	579

Всего съ Л. пристаней. 2636 156 18353 911

Такимъ образомъ, изъ всего количества товаровъ, отправляемыхъ съ приладожскихъ пристаней (18353000 пд.), черезъ озеро направляется только 24% (4356000 пд.), при чемъ большая часть этихъ грузовъ и судовъ, именно 774 судна и 2796000 пд. груза, остаются на Кошкинскомъ рейдѣ для разгрузки, за невозможностью войти въ Неву, по мелководію Кошкинскаго фарватера. Хотя на Кошкинскомъ рейдѣ нѣтъ никакой пристани — ни естественной, ни искусственной, но статистика, включая этотъ рейдъ въ число грузовыхъ пристаней, не выясняетъ на какихъ пристаняхъ нагружались упомянутыя 774 судна и откуда они пришли. Не можетъ, однако, подлежать сомнѣнію, что суда эти озерныя, имѣющія осадку гораздо большую допустимой обходными приладожскими каналами. Мелководіе Кошкинскаго фарватера и отсутствіе въ южной части озера какого-либо убѣжища для судовъ, принужденныхъ разгружаться и нагружаться на совершенно открытомъ и опасномъ рейдѣ, служатъ важными препятствіями къ развитію озернаго судоходства. Главные товары, отправленные въ навигацію 1893 г. съ пристаней Л. бассейна, показаны въ слѣдующей таблицѣ:

	Б а с с е й н о в ь				Всего Ладожскаго бассейна.
	Ладожскаго озера.	Волхова и оз. Ильмена.	Сяси.	Свири и оз. Онежскаго.	
	Т ы с я ч и п у д о в ъ .				
ѣнныхъ грузовъ	153	2010	17	83	2263
ѣла и чугуна	106	2	1	42	151
н	4	46	2	10	62
ѣвъ	7418	30266	19566	39948	97193
нныхъ строительныхъ матеріаловъ	2494	20936	1067	17048	41545
чихъ грузовъ (преимуществ. земляной строительный матеріалъ)	8188	9252	237	780	18452
Итого	18353	62512	20890	57911	159666

нагружаются товары въ бассейнѣ Л. озера вѣроятно въ незначительномъ количествѣ. Въ навигацію 1893 года всего прибыло въ пристаняхъ:

	Число суд.	Число плот.	Груза на судах и вь пютахъ тмс. пд. тмс. р.	
Онежскаго озера .	442	1516	5513	837
Волхова и оз. Ильмена	652	5442	14294	721

	Число суд.	Число плот.	Груза на судах и вь пютахъ тмс. пд. тмс. р.	
Бас. Сяси	542	524	1348	352
» Свири и оз. Онежскаго	601	1690	8591	1262
Итого	2237	9172	29746	3172

Сюда не входитъ разгрузка на финляндскихъ берегахъ озера, такъ какъ данныхъ объ этомъ

не имѣется. Главнѣйшіе товары, разгружающіеся на пристаняхъ Л. бассейна, за исключеніемъ

	В а с с е й н о в ь				Всего Ладожскаго бассейна.
	Ладожскаго озера.	Волхова и о. Ильмена.	Сяськ.	Свирь и о. Онежскаго.	
Т м с я ч и ш у д о в ь .					
Хлѣбныхъ товаровъ	1128	389	561	2354	4432
Железа и чугуна	18	4	2	6	30
Соли	7	172	31	121	331
Дровъ	1341	6771	121	1228	9461
Лѣсной строительный матеріалъ	1624	4913	451	1931	8969
Прочихъ грузовъ	1395	2045	182	2901	6523
Итого	5513	14294	1348	8591	29746

Исторія Л. озера. Въ старѣйшихъ русскихъ лѣтописяхъ Л. озеро значится подъ именемъ Наво, въ договорахъ новгородцевъ съ ганзейскими городами—подъ именемъ Аудея, Альдаченъ, а нѣкоторыми писателями называлось Альдога. Название Л. озера въ первый разъ встрѣчается въ лѣтописи въ 1228 г. Съ самаго начала русской исторіи Л. озеро имѣло для Россіи большое значеніе, такъ какъ оно входило въ составъ «Варяжскаго пути» (см. V, 573). Вблизи него, на берегахъ Волхова, въ Альдегаборгѣ (Старая Ладога) и Новгородѣ Великому было положено основаніе русскому государству. Съ развитіемъ Новгорода, почти вся мѣстность Л. бассейна вошла въ составъ его владѣній. Въ продолженіе нѣсколькихъ вѣковъ новгородцы, поддерживая морское сообщеніе Россіи съ зап. Европой, имѣли на Л. озерѣ не только торговый, но и военный флотъ. Устье Волхова, истокъ Невы и выходъ ея въ Балтійское море были главными пунктами, на которыхъ сосредоточилась упорная и продолжительная борьба русскихъ со шведами за обладаніе Л. озеромъ и всѣмъ такъ назыв. новгородскимъ путемъ (отъ Новгорода черезъ Волховъ, Л. озеро и Неву въ Финскій заливъ). Не смотря на побѣду Александра Невского (1240), шведы успѣли покорить Финляндію, при чемъ, для прегражденія новгородцамъ морского пути, построили въ устьѣ р. Охты крѣпость Ландскрону. Новгородцы, прорываясь черезъ Неву, успѣли, однако, разрушить Ландскрону, а для защиты своихъ владѣній отъ шведовъ построили крѣпость Орѣховую (1323), при выходѣ Невы изъ Л. озера, переименованную впослѣдствіи въ Шлиссельбургскую. Съ окончательнымъ паденіемъ Новгорода при Иоаннѣ Грозномъ и съ открытіемъ англичанами морского пути въ Россію черезъ Архангельскъ, новгородская торговля совсѣмъ прекратилась; вскорѣ послѣ того Россія надолго лишилась Невы и всего новгородскаго пути. Хотя они и были возвращены ей Петромъ Великимъ, но Л. озеро не приобрѣло прежняго своего значенія. Въ царскомъ указѣ, отъ 18 нояб. 1718 г., говорится: «извѣстно какой великій убытокъ по вся годы числится на Л. озерѣ отъ худыхъ судовъ и что однимъ симъ лѣтомъ съ 100 судовъ пропало». Хотя по озеру ходили совершенно свободно новгородскія и ганзейскія торговые суда, но для появившихся на немъ «худыхъ» судовъ оно, естественно, оказалось опаснымъ, вслѣдствіе чего оказалось необходимымъ прорыть обход-

ной пристаней финляндскаго берега Л. озера, показаны въ слѣдующей табл. (навигатія 1893 г.).

ный каналъ, въ которомъ никакія бури не могли бы быть страшны. Конечно, улучшеніемъ судостроенія и судовожденія возможно было бы, не обходя озера, приспособить суда къ плаванію по озеру; но это потребовало бы слишкомъ много времени, какъ видно уже изъ того, что и теперь оба сказанные искусства находятся у насъ въ первобытномъ состояніи. Первый обходный приладожскій каналъ былъ начатъ въ 1719 г., между Невомъ и Волховомъ, какъ часть Вишневолоцкой системы. Первоначально постройку этого канала предполагалось произвести хозяйственнымъ способомъ, при помощи «работниковъ со всего государства», но затѣмъ постройка была отдана подрядчикамъ, которые обязались работы производить вольнонаемными рабочими и окончить каналъ въ два года. Вскорѣ, однако, у подрядчиковъ оказалась недостаточность въ рабочихъ, вслѣдствіе чего въ 1721 г., по повелѣнію царя, было отправлено на каналъ до 15000 казаковъ и нѣсколько драгунскихъ полковъ, въ числѣ 12000 человекъ. Хотя надарвавшій за работами капитанъ лейбъ-гвардіи бомбардирской роты Скоряковъ-Писаревъ постоянно доносилъ объ успѣшномъ ходѣ работъ, но даже въ 1723 г. каналъ былъ вырытъ только на протяженіи 12 в.; въ работахъ были сдѣланы большія упущенія, за которыя Писаревъ былъ сосланъ въ Сибирь, а на мѣсто его назначенъ Минихъ. При Минихѣ работы шли быстро, но каналъ былъ оконченъ и открытъ только въ 1731 г. Остальные приладожскіе каналы были построены: Сясьскій—въ 1802 г., Свирскій—въ 1810 г. Въ половинѣ текущаго столѣтія оказалось, что построенные каналы недостаточны для пропуска всѣхъ судовъ Вишневолоцкой, Тихвинской и Маринской системъ, Петровскій же каналъ оказался, кромѣ того, недостаточно снабженнымъ водой. Рѣшено было провести новый каналъ, параллельно старому, между этимъ послѣднимъ и берегомъ Л. озера. Начатый въ 1861 г., новый каналъ былъ оконченъ и открытъ въ 1866 г. Въ 70-хъ годахъ старые каналы, Сясьскій и Свирскій, оказались окончательно неудовлетворяющими требованіямъ развившагося судоходства, и потому было приступлено къ прорытію новыхъ каналовъ, изъ которыхъ новый Сясьскій каналъ былъ оконченъ и открытъ въ 1880 г., а новый Свирскій—въ 1883 г. Обходные каналы, старые и новые, почти совершенно устранили торговое движеніе на Л. озерѣ. Въ болѣе или менѣе отдаленномъ будущемъ и они, одна-

ко, должны оказаться недостаточными для пропуска всѣхъ судовъ, и въ такомъ случаѣ, за невозможностью рыть третью линію каналовъ, Л. озеро снова вступить въ свои права и для «хорошихъ» судовъ перестанетъ считаться бурнымъ и опаснымъ. Одна изъ причинъ, по которой Л. озеро прослыло бурнымъ и опаснымъ, заключается въ томъ, что до половины XVIII столѣтія о немъ не имѣлось никакихъ гидрографическихъ свѣдѣній. Въ архивѣ гидрографическаго департамента морского министерства сохранилась старинная карта озера, безъ обозначенія года, на которой обозначены только контуры береговъ. Въ 1766 г. флота кап.-лейтенантъ Селяниновъ произвелъ промѣры среди озера и изслѣдовалъ побережье Шлиссельбургской губы. Въ 1779 г. промѣры и опись Селянинова были пополнены капитаномъ фонъ-Дезиномъ. Въ 1785 г. академикъ Озерецковскій совершилъ путешествіе, частью на лодкѣ, по побережью Л. озера, и въ 1792 г. издалъ собранныя имъ свѣдѣнія, подъ названіемъ: «Путешествіе по озерамъ Ладожскому и Онежскому». Въ 1845 г. гидрографическимъ департаментомъ морского министерства была издана карта Л. озера, въ масштабѣ 8 в. въ дюймѣ, на которой берега обозначены частью съ топографической карты съемки 1824 г., частью со старыхъ землемерныхъ плановъ 1740 г., а промѣры нанесены съ прежнихъ картъ. Въ 1854 г. главнымъ управленіемъ путей сообщенія была издана «Генеральная карта Л. озера», безъ обозначенія широты и долготы, съ невѣрно обозначенными банками и рифами и съ весьма недостаточными промѣрами. Въ 1858 году, по ходатайству жителей г. Сердобоя, была снаряжена экспедиція для подробнаго изслѣдованія Л. озера, подъ начальствомъ извѣстнаго гидрографа Андреева. Результатомъ этихъ работъ, продолжавшихся, съ перерывами, до 1873 г., было изданіе: 1) отчета объ астрономическихъ работахъ, произведенныхъ въ Л. озерѣ, 2) карты Л. озера, въ масштабѣ 5 в. въ дюймѣ, съ подробнѣйшими промѣрами, 3) подробныхъ плановъ замѣчательныхъ бухтъ и гаваней озера и 4) карту р. Волхова, отъ устья до Гостянополскихъ пороговъ, и р. Свири, отъ устья до города Лодейное Поле. Кромѣ того гидрогр. департаментомъ была издана карта Л. озера. Такимъ образомъ, въ настоящее время имѣются вполне надежныя карты озера и всѣ данныя для безопаснаго по немъ плаванія.

Литература. А. П. Андреевъ, «Л. озеро» (СПб., 1875); В. Шенуринъ, «Лодія Л. озера» (СПб., 1873); П. Семеновъ, «Географическо-Статистическій словарь Россійской Имперіи» (т. II, СПб., 1867); А. Тилло, «Абсолютная высота озера: Л., Онежскаго и Ильмена» («Инженеръ», 1886, кн. 1-я); Ф. Ф. Веселаго, «Очеркъ русской морской исторіи» (СПб., 1875); Э. Ф. Гершельманъ, «Историческій очеркъ внутреннихъ водныхъ сообщеній» (СПб., 1892); «Списки населенныхъ мѣстъ: С.-Петербургская губ. (СПб., 1864) и Олонецкая губ.» (СПб., 1879); «Путешествіе на Валаамъ и обзорніе всѣхъ его достопримѣчательностей» (изданіе Валаамскаго монастыря, СПб., 1892); «Рѣчной флотъ Европ. Россіи по переписи 1890 г.» (изд. статист. от-

дѣла м-ва путей сообщенія, СПб., 1893); «О движеніи товаровъ по внутреннимъ воднымъ путямъ въ 1893 г.» (изд. ст. отд. м-ва путей сообщенія, СПб., 1895); «Вскрытіе и замерзаніе рѣкъ и озеръ въ Европ. Россіи» (въ 38 вып. сборника ст. отдѣла м-ва путей сообщенія, СПб., 1895); «Карта Ладожскаго озера, въ масштабѣ (по параллели 61°) 5 вер. въ дюймѣ» (изд. гидрогр. департамента, СПб., 1867). См. прилагаемую карту Л. озера. *П. Бялковскій.*

Ладоны: 1) богъ рѣки въ Аркадіи, сынъ Океана, дѣдъ Эвандра. 2) Драконъ, сторожившій золотыя яблоки Гесперидъ — порожденіе Форкиса (по др. Тифона) и Кето. Онъ обладаетъ сотнею головъ и нѣсколькими голосами. Умерщвленный Геракломъ, онъ былъ взятъ Герой на небо и обращенъ въ созвѣздіе.

Ладоны — селеніе во Франціи, близъ гор. Монтаржи. 24 (12) ноября 1870 г. здѣсь происходило дѣло между частями 20 франц. корпуса и 87-й прус. бригады, способствовавшее разъясненію германцамъ расположенія франц. луарской арміи около Орлеана.

Ладронскіе о-ва, въ Тихомъ Океанѣ — см. Маріанскіе острова.

Ладъ — построеніе диатоническаго звукоряда или гаммы. Чередованіе тоновъ и полутоновъ, образующихся между ступенями звукоряда, различно. Вслѣдствіе этихъ условий, Л. получили различныя названія. Греки имѣли свои лады, связанные съ извѣстными названіями (см. Греческая музыка). Эти названія перешли въ западную музыку и были примѣнены къ церковнымъ или средневѣковымъ Л.; при чемъ церковный Л. съ извѣстнымъ греч. названіемъ не соответствовалъ греч. Л. съ тѣмъ же названіемъ. До введенія этихъ названій, Л. назывались автентическими и плагальными (см. Григоріанское пѣніе). Церковные Л., примѣненіе которыхъ было особенно распространено до XVII ст., состояли (говоря наглядно) изъ чередованія только близкихъ клавишъ фортепiano. Различались лады: іонійскій, дорическій, фригійскій, лидійскій, миксолдійскій и эолійскій (см. Церковные Л.). Въ настоящее время изъ церковныхъ Л. примѣняются іонійскій (наша мажорная диатоническая гамма) и эолійскій (наша минорная неестественная или такъ называемая натуральная гамма). Вслѣдствіе транспонированія іонійскаго Л. на разныхъ ступеняхъ хроматической гаммы, образуются тональности. Последнія имѣютъ два наклоненія: мажорное и минорное (см.). *Н. С.*

Ладыга и Ладыжная панства — см. Орудіе (лафетъ).

Ладыжныны — дворянскій родъ, происходящій отъ Андрея Ивановича Кобылы (см. XV, 497), внуку котораго Григорій Семеновичъ, прозванный Лодыга, былъ родоначальникомъ Л. — Василій Семеновичъ Л., по прозванію Шарапъ, былъ посломъ Василя Іоанновича къ папѣ (1526); Артемій Васильевичъ Л. былъ воеводою въ Воронежѣ (1616—19), братъ его Гавріилъ — воеводою въ Пермѣ (1617—19) и Галичѣ (1624—7). Родъ Л. раздѣлился на двѣ вѣтви, внесенныя въ VI ч. род. кн. Тамбовской и Тверской губерній (Гербовникъ, IX, 13). *В. Р.*

Ладыженскіе, также *Лодыженскіе*—дворянскій родъ, происходящій отъ легендарнаго шведскаго выходца Облашны, который въѣхалъ, будто-бы, въ 1875 г. къ великому князю Дмитрію Донскому. Его потомокъ Еропканъ Аванасъевичъ Л. былъ родоначальникомъ этого рода, упоминаемаго въ разрядныхъ книгахъ начиная съ середины XVI вѣка. Старецъ Василіанъ Л., строитель Серпуховскаго Владычня монастыря, участвовалъ въ избраніи на престолъ Бориса Годунова (1598); воевода Леонтій Давыдовичъ Л. посланъ тогда-же въ Крымъ съ извѣщеніемъ объ этомъ избраніи. Абросимъ Ивановичъ Л. подписалъ грамоту объ избраніи на престолъ Михаила Фёдоровича Романова и былъ воеводою въ Выгородѣ. Его сынъ Фёдоръ былъ думнымъ дворяниномъ (1676). Сидоръ Алексѣевичъ былъ посланникомъ въ Крымъ (1652). Николай Ивановичъ Л. наследовалъ въ 1798 г. титулъ и фамилію князей Ромодановскихъ и былъ родоначальникомъ угасшихъ князей Ромодановскихъ - Лодыженскихъ (см.). Родъ Л. внесенъ въ VI, II и III ч. род. кн. Калужской, Саратовской, Тамбовской, Тверской, Нижегородской, Тульской, Ярославской, Костромской, Псковской, Рязанской и Астраханской губ. (Гербовн., II, 49). В. Р.

Ладыжинъ—мст. Подольской губ., Гайсинскаго у., при р. Вугъ и рч. Сальницѣ, въ 20 в. отъ у. г. Гайсина, на гранитной почвѣ. 941 дворъ. 6426 жит., 2 правосл. церкви, костелъ, синагога, лавки, мельницы, постоялые дворы, кожевенные и винокуренные заводы, 7 суконныхъ фабрикъ. Станція Уманской вѣтви юго-ап. жел. дорогъ. Упоминается въ летописяхъ съ XIII в., подъ именемъ Лодяжина или Ладяжина, а также Киловажина и Колодьяна. Въ 1240 г. разрушенъ татарами и до XVII в. не упоминается. Въ 1648 г. изъ русскихъ жителей его Богданъ Хмельницкій составилъ особый полкъ; въ 1652 г. здѣсь былъ разбитъ Хмельницкимъ огромный отрядъ Калиновскаго; около 1670 г. Л. покорился Дорошенкѣ, отъ котораго вскорѣ былъ отнятъ русскими. Въ 1674 г. былъ разрушенъ турками и съ тѣхъ поръ оставался мѣстечкомъ. Около Л. много валовъ и могильниковъ. Ср. «Подольскія Епархіальныя Вѣдомости» (1863, № 17).

Ладыжинная (ладеобразная) кость: 1) Os scaphoideum первая (считая отъ лучевой стороны) кость въ первомъ (ближайшемъ къ предплечію) рядѣ костей запястья. 2) Os scaphoideum s. naviculare—кость стопы, лежащая между таранной или надпяточной (Astragalus) и тремя клиновидными (Ossa cuneiformia).

Ладыя—шахматная фигура. Ея первоначальное имя—*рока*, что значить судно или ладыя. Персы сдѣлали изъ него *рукъ* (воинъ, борецъ): Л. у нихъ изображалась воиномъ на боевой колесницѣ. Россо по-итальянски означаетъ крѣпость, почему Л. и называютъ башнею, тогч. Л. ходятъ по горизонтальнымъ и вертикальнымъ линіямъ, на любую клетку. Въ шахматной прѣу въ каждой стороны 2 Л. Королевская Л. во многихъ отношеніяхъ сильнѣе ферзевоы для открытія наступательныхъ дѣйствій. Двѣ Л., дѣйствуя совокупно, считаются сильнѣе ферзя, когда всѣ пункты *хорошо* защищены и въ особенности ихъ ко-

роль вполне ограждена отъ беспокоящихъ шаховъ. По мнѣнію Стейница, Л. нѣсколько сильнѣе коня и двухъ пѣшекъ.

Ладыяны (Cymbidium Sm.)—родъ эпифитныхъ растений, относящихся къ семейству орхидныхъ и растущихъ въ Сѣв. Америкѣ, Южн. Америкѣ, въ Японіи, Китаѣ, Остіндіи, на о-вѣ Мадагаскарѣ и въ Капской землѣ. Этотъ родъ содержитъ до 80 видовъ; листья у нихъ плотные, жесткіе, свѣтло-зеленаго цвѣта; стебли короткіе, вздутые; соцветія—длинные многоцвѣтковые кисти; цвѣтки крупныя и очень красивыя; ради этихъ цвѣтковъ многіе виды Л. часто разводятся въ оранжереяхъ; таковы С. aloefolium, родомъ изъ Остіндіи, С. pendulum, С. tigrinum и др. Наружныя листки околоцвѣтника почти равны внутреннимъ листкамъ; боковыя наружныя листки оттопыренные; губа трехлопастная; боковыя лопасти у нея приподняты вверхъ, а срединная плоская лопасть отогнута назадъ; колонка короткая. С. Р.

Ладюрнеръ (Адольфъ Игнатьевичъ Ladurner)—баварскій живописецъ. Получивъ художественное образованіе въ Парижѣ и явившійся дважды со своими произведеніями въ салонѣ (въ 1824 г., съ картиною: «Битва при Матаро», и въ 1827 г., съ «Главнымъ штабомъ королевскихъ уланъ»), въ 1830 г. переселился въ СПб., гдѣ вскорѣ приобрѣлъ благосклонность имп. Николая I и писалъ для него изображенія военныхъ парадовъ, разводовъ, лагерныхъ сценъ, формъ обмундированія различныхъ частей русскаго войска и т. п. Въ 1836 г. имп. акад. худ., за нѣсколько представленныхъ ей работъ этого художника, признала его академикомъ, а въ 1840 г. возела въ званіе профессора. Онъ умеръ въ СПб., въ 1855 г. Многочисленныя произведенія Л. разсыяны, главнымъ образомъ, въ императорскихъ дворцахъ; изъ нихъ, наиболѣе сложное и любопытное—«Торжество открытія Александровской колонны» (находится въ Зимнемъ дворцѣ). А. С.—а.

Лава шапо или L. m. (итал.)—музыкальный терминъ, требующій исполненія фраза на инструментѣ лѣвой рукою.

Лажаръ (Жанъ-Батистъ Lajard; 1783—1858)—французскій археологъ. Будучи секретаремъ посольства въ Персію, изучилъ древнія религіи Востока и составилъ богатую коллекцію вавилонскихъ цилиндровъ, находящихся теперь въ парижской національной библиотекѣ. Главныя его труды: «Nouvelles observations sur le grand bas-relief mithriaque de la collection Borghesè» (1828); «Mémoires sur les deux bas-reliefs mithriaques, qui ont été découverts en Transylvanie» (1830); «Recherches sur le culte, les symboles, les attributs et les monuments figurés de Vénus en Orient et en Occident» (1837); «Recherches sur le culte public et les mystères de Mithra en Orient et en Occident» (1847).

Лажечниковъ (Иванъ Ивановичъ)—одинъ изъ творцовъ русскаго историческаго романа. Род. 14 сентября 1792 г. *) Отецъ

*) Въ биографическихъ статьяхъ о Л. общеповально указывается, что онъ род. въ 1794 г., но документальное

его, коммерціи совѣтникъ и одинъ изъ богатѣйшихъ комоенскихъ купцовъ, отличался любовью къ образованію. По рекомендаціи Н. П. Новикова, онъ пригласилъ къ сыну французскаго эмигранта Болье, человека гуманнаго и просвѣщеннаго. При имп. Павлѣ Д.-отцѣ, вслѣдствіе доноса, былъ заключенъ въ Петропавловскую крѣпость. Онъ былъ скоро освобожденъ, но матеріальное благосостояніе семьи рушилось. Уже 15 лѣтъ Л. помѣстился въ «Вѣстникъ Европы» (ч. 36) «Мои мысли» (подражаніе Лабрюйеру). Находясь на службѣ въ московскомъ архивѣ иностранной коллегіи, потомъ въ канцеляріи московскаго ген.-губернатора, онъ бралъ уроки реторики у проф. Побѣдоносцева и слушалъ частныя лекціи Мерзлякова. Въ то же время онъ написалъ «Военную пѣсню» («Русскій Вѣстникъ», 1808, № 3), рядъ стихотвореній въ «Аглая» 1808 г. и разсужденіе «О безопасности» («Вѣстникъ Европы», 1808, ч. 60). Въ 1812 г. Л., противъ воли родителей, поступилъ въ ополченіе; участвовалъ въ дѣлѣ подъ Врѣнномъ и взятіи Паряжа; позже былъ адъютантомъ при гр. Остерманѣ-Толстомъ. Въ 1817 г. онъ издалъ «Первыя опыты въ прозѣ и стихахъ», которые впоследствии скупалъ и уничтожалъ. Въ слѣдующемъ трудѣ Л.: «Подходяныя записки русскаго офицера» (СПб., 1820) много интересныхъ подробностей, свидѣтельствующихъ о наблюдательности автора. Онъ восхваляетъ заботливость прусскаго правительства о народномъ образованіи и благосостояніи; мѣстами есть прямыя вылазки противъ крѣпостничества. Въ 1819 г. Л. оставилъ военную службу и сдѣлался директоромъ училищъ Пензенской губ., затѣмъ виагаторомъ саратовскихъ училищъ, директоромъ казанской гимназіи. Къ этому времени относится знакомство его съ Бѣлинскимъ, позже перешедшее въ дружбу. Выйдя въ отставку въ 1826 г., Л. поселился въ Москвѣ и сталъ собирать матеріалы для своего «Послѣдняго Новика»; съ этою же цѣлью онъ ѣздилъ въ Лифляндію. «Послѣдній Новикъ» (СПб., 1831—33) — апоэозъ любви къ родинѣ. Не только главные лица — Паткулъ и Новикъ — отдали всю жизнь благу отчизны, но и второстепенныя — капитанъ Вульфъ, взрывающій себя на воздухъ, чтобы не посрамить честь шведскаго знамени, кн. Вадбольскій, карда Шереметева, Голиафъ Самсоновичъ, изнывающій отъ тоски по родинѣ швейцарецъ, отецъ Розы, галлерей солдатъ-патріотовъ, наконецъ Петръ, Меншиковъ — всѣ постоянно думаютъ объ отечествѣ, отодвигая на задній планъ другіе интересы. Новикъ служить родинѣ даже шпионствомъ; Роза, чтобы проникнуть къ заключенному Паткулю, принимаетъ ласки тюремщика. «Послѣдній Новикъ» имѣлъ крупный успѣхъ. Недостатки его, какъ и всѣхъ вообще романовъ Л., вполнѣ объясняются вкусами эпохи. Теперь «Послѣдній Новикъ» кажется произведеніемъ въ значительной степени ходульнымъ и мало реальнымъ, но въ тѣ времена онъ поражалъ своимъ реализмомъ и стремленіемъ къ историче-

ской достовѣрности. «Послѣдній Новикъ» даетъ Л. право на имя перваго пионера русскаго историческаго романа. Если Загоскинъ и Полевой выступили съ историческими романами немного раньше, то не нужно забывать, что подготовительная работа Л. началась съ 1826 г. Такъ на него смотрѣли и Бѣлинскій («Литературныя мечтанія»). Въ 1831 г. Л. вновь поступилъ на службу и былъ назначенъ директоромъ училищъ Тверской губ. Въ Твери онъ написалъ самый знаменитый романъ свой — «Ледяной домъ» (М., 1836). Теперь историческая критика развѣчала Волинскаго и его мнимый патріотизмъ; и тогда уже Пушкинъ находилъ, что Л. идеализируетъ своего героя. Но характеръ Анны Ивановны, шуты, ледяной домъ — все это типично не только съ художественной, но и со строго-исторической точки зрѣнія. Отношенія Волинскаго и Мариориды — глубоко-правдивая и трогательная повесть о любви двухъ сердецъ, счастью которыхъ мѣшаютъ условія жизни. Выйдя въ отставку въ 1837 г., Л. поселился въ деревнѣ подъ Старицею и написалъ тамъ «Васурмана» (М., 1836). Главный герой — лекарь Антонъ — не имѣетъ типичныхъ для XV вѣка чертъ, но Иоаннъ III обрисованъ съ замѣчательною для тридцатыхъ годовъ художественною смѣлостью. Л. не скрылъ его эгоизма, жестокости въ обращеніи съ плѣнниками и истязательности; Марей-посадницѣ онъ сумѣлъ придать жизненныя черты. Въ 1842—54 гг. Л. служилъ вице-губернаторомъ въ Твери и Витебскѣ, въ 1856—1868 г. цензоромъ въ спб. цензурномъ комитетѣ. Послѣднею дѣятельностью онъ очень тяготился, хотя она совпадала съ временемъ смягченія цензуры. Написанная имъ въ 1842 г., бѣлыми стихами, драма «Опричникъ» была запрещена (въроютно, за попытку вывести Грознаго на сцену) и появилась только въ 1859 г. («Русское Слово», № 11; отд. М., 1867). Кромѣ драмъ: «Христіанъ II и Густавъ Ваза» («Отечеств. Записки», 1841, № 3), «Горбунъ» (СПб., 1858), воеводѣ «Окопировался» (представленъ въ 1854 г.) и мелкихъ разсказовъ и отрывковъ, Л. принадлежатъ еще интересные въ автобиографическомъ отношеніи «Чернышкіе, Влѣнскіе и Сѣренскіе» («Русскій Вѣстникъ», 1856, № 4). Цѣнныя его произведенія мемуарнаго характера: «Замѣтки для біографіи В. Г. Бѣлинскаго» («Московскій Вѣстн.», 1859, № 17; сердечная апологія знаменитаго критика); «Отвѣтъ г. Надеждину по поводу его набѣга на мою статью о Бѣлинскомъ» (ib., № 82); «Матеріалы для біографіи А. П. Ермолова» («Русск. Вѣстн.», 1864, № 6); «Какъ я зналъ Магницкаго» (ib., 1866, № 1). Тихо доживалъ Л. свой вѣкъ въ Москвѣ. Онъ до самой смерти интересовался новыми теченіями въ литературѣ и съ восторгомъ, доходящимъ до наивности, отнесся къ новой эрѣ въ романѣ: «Немного гѣтъ назадъ» (СПб., 1862). Въ другомъ романѣ «Внучка панцирнаго боярина» («Всем. Трудъ», 1868, № 1—4 и отд. СПб. 1868) онъ не свободенъ отъ узкой ненависти къ полякамъ. Послѣднимъ его произведеніемъ была драма «Матери-соперницы» («Всем. Трудъ», 1868, № 10). 3 мая 1869 г. въ московскомъ артистическомъ кружкѣ былъ

разсѣдованіе (на основаніи собственноручной автобіографіи Л. и другихъ сопоставленій) вопроса С. А. Венгерова въ его монографіи о Л. устанавливается дата 1792.

торжественно отпразднованъ пятидесятилѣтній юбилей литературной дѣятельности Л., а 26 июня того-же года онъ умеръ, написавъ въ завѣщаніи: «состоянія жень и дѣтямъ моимъ не оставлю никакого, кромѣ честнаго имени, какое завѣщаю и имъ самымъ блюсти и сохранять въ своей чистотѣ». Романы Л. выдержали много изданій. Соч. изд. въ 1858 и 1884 гг. (посл. изд. съ монографіею С. А. Венгерова о Л.). Ср. О. Ливановъ, «Юбилей Л.» («Современныя Извѣстія», 1869, № 100); его же, «Некрологъ Л.» (ib., № 174); Лонгиновъ, «Для біографіи Л.» («Русскій Архивъ», 1869); Л. Нелюбовъ, «Ив. Л.» («Русскій Вѣстникъ», 1869, № 10).

В. К.

Лазь—премія или прибавка, съ которою производится обмѣнъ одного вида денегъ на другой. См. Ассигнаціи I, 314—319, и Деньги, X, 408.

Ласа (Tassilo von Heudebrand und der Lasa)—извѣстный нѣмецкій шахматный теоретикъ, родился въ 1818 г., былъ посланникомъ въ Даниі. Составилъ нѣсколько дополненій къ «Handbuch» Вильгера, считающемуся шахматной библіей (7 изд. 1890).

Лазарева мысь—въ сѣв. оконечности Татарскаго пролива, Приморской обл., при входѣ съ Ю въ Амурскій лиманъ подъ 52°18' с. ш. и 141°38' в. д.; съ материкомъ мысь соединяется узкимъ перешейкомъ. На мѣстѣ мыса Татарскій проливъ имѣетъ наименьшую ширину, почему гиланки именно отсюда перѣзаютъ на Сахалинъ.

Лазаревичъ (Георгій)—сербскій писатель. Его сборникъ разсказовъ оригинальных и переводныхъ: «Цвеће» (Будинъ, 1829).

Лазаревичъ (Иванъ)—сербскій писатель, авторъ мелкихъ стихотвореній и пѣсенъ, напечатанныхъ въ разныхъ сборникахъ. На нѣмецкомъ языкѣ имъ написано: «Vergleich über den Ursprung des Kgr. Serbien» (Пештъ, 1803). Изъ сыновей его *Лазарю* (род. 1805) принадлежитъ драма: «Владимиръ и Косара» (Пештъ, 1829), а *Милошу* (род. 1801)—романъ «Племенита и сила любовь» (Будапештъ, 1831) и нѣсколько переводовъ съ нѣмецкаго.

Лазаревичъ (Иванъ Павловичъ)—современный акушеръ. Род. въ 1829 г., по окончаніи въ 1848 г. ученія въ могилевской гимназій поступилъ въ кievскій университетъ, откуда вышелъ въ 1863 г. лекаремъ и оставленъ ассистентомъ акушерской клиники, а въ 1856 г. назначенъ помощникомъ директора ея. Въ 1857 г. докторъ медицины за диссертацию «De pelvis feminae metiendae rationibus»; въ 1858 г. приватъ-доцентъ, съ 1859 г. доцентъ; съ 1862 г.—экстраординарній, позднѣе ординарній профессоръ харьковскаго университета по акушерскимъ, женскимъ и дѣтскимъ болѣзнямъ. Съ 1890 г. въ отставкѣ. Л. опубликовалъ свыше 70 работъ на русскомъ, нѣмецкомъ, французскомъ и англійскомъ языкахъ и издалъ обширный учебникъ по акушерству. Вмѣстѣ съ тѣмъ имъ изобрѣтены многочисленные акушерскіе инструменты, изъ которыхъ щипцы, по своему оригинальному устройству и удобству употребленія, приобрѣли всеобщую извѣстность.

Лазаревичъ (Лазо)—сербскій беллетристъ (1851—90). Въ 1836 г. появился первый сборникъ его разсказовъ «Шестъ приповѣдава Лазе Лазаревича», обратившіе на себя общее вниманіе свѣжестю темъ, необычнымъ юморомъ и въ особенности прекраснымъ слогомъ. Они доставили автору репутацію самаго талантливаго сербскаго писателя, «сербскаго Тургенева». Нѣкоторые разсказы («У колодца» («На бунару») и «Мой отецъ» («Мой отад») были переведены на русскій языкъ въ «Недѣль» и «Мірѣ Вожемъ» 1890 г. За послѣднее свое произведеніе, повѣсть «Онъ зна све», Л. получилъ премію сербской королевской академіи.

В. Г.

Лазаревичъ (Николай)—сербскій писатель, † 1806 г., учитель въ Офенѣ. Перевалъ съ нѣмецкаго «Животъ и чрезвычайная приключенія славнаго англеса Робинзона Круссе отъ Лорка» (Буд., 1799); «Повѣсть древнихъ Абдеритовъ»; Вианда (Буд., 1808) и біографію Суворова (ib., 1799).

Лазаревичъ (Савва)—сербскій писатель, переводчикъ при иллирской депутаціи въ Вѣнѣ по дѣламъ греч. православной церкви въ 1752—77 гг., авторъ учебной хрестоматіи: «Начело оученія хотящимъ оучитися книгъ писменны нѣмецкыи наречени» (Вѣна 1778 и 1774).

Лазаревская (Іуданія)—см. Іуданія.

Лазаревскій (Александръ Матвѣевичъ)—извѣстный русскій историкъ. Прадѣдъ его былъ конотопскій казакъ, отецъ—конотопскій уѣздный судья. Родился въ 1834 г.; окончилъ курсъ на историко-филологическомъ факультетѣ слб. университета. Еще будучи въ унив., онъ напечаталъ «Указатель для изученія малороссійскаго края» (СПб., 1858); четыре года былъ бібліотекаремъ гр. А. С. Уварова и составилъ каталогъ его рукописнаго собранія. Въ 1860 г., по порученію академіи наукъ, собиралъ матеріалы (преимущественно въ московскихъ монастыряхъ) для исторіи русскаго хронографа и напечаталъ въ «Извѣстіяхъ Академіи Наукъ» «Записку о русскомъ хронографѣ». Съ 1861 г. Л. служилъ сначала въ крестьянск. учрежденіяхъ Черниговской губ., потомъ по судебному вѣдомству; теперь занимаетъ должность члена кievской судебной палаты. Получивъ за время службы въ Черниговѣ возможность ознакомиться съ мѣстными архивами, содержавшими тогда въ себѣ богатѣйшій матеріалъ по внутренней исторіи лѣвобережной Малороссіи XVII—XVIII вв., онъ особенно тщательно изучилъ архивъ генер. войсковой канцеляріи и документы архива черниговской казенной палаты. Обратившись, такимъ образомъ, отъ вышней политической исторіи страны, которую по преимуществу занимались предшествующіе историки, къ изученію внутренней жизни малорусскаго народа, Л. пришелъ къ убѣжденію, что крѣпостной строй, установившійся въ Малороссіи въ концѣ XVIII в., не былъ навязанъ странѣ извнѣ, а былъ дѣломъ членовъ казацкой старшины, сосредоточившихъ въ своихъ рукахъ административную и судебную власть. Исторіи этого класса посвящены, главнымъ образомъ, труды Л., отчасти касающіеся и другихъ сословій, управленія и финансовъ. Въ общемъ Л. можно

назвать по преимуществу исследователемъ того процесса, въ силу котораго посполитые XVII в. обратились въ крепостныхъ крестьянъ, а казацкая старшина—въ дворянство. Введя въ научный оборотъ массу новаго и въ высшей степени важнаго матеріала, открывъ многие неизвестные ранѣ источники и издавъ нѣкоторые изъ нихъ, давъ въ своихъ работахъ множество цѣнныхъ указаній по всѣмъ важнымъ вопросамъ исторіи лѣвобережной Малороссіи временъ гетманщины, Л., по справедливости, считается лучшимъ анатомомъ этой исторіи. Важнѣйшіе труды и изданія Л.: «Свѣдѣнія о церковныхъ школахъ и богадѣльняхъ въ старой Малороссіи въ XVIII в.»; «Свѣдѣнія о дѣтствѣ поэта Шевченка, по рассказамъ его сестры» (обѣ статьи въ «Основахъ»; «Малороссійскіе посполитые крестьяне» («Записки Черн. Стат. Комитета», кн. 1, Черниговъ, 1866); «Очерки старѣйшихъ дворянскихъ родовъ Черниговской губ.» (тамъ же, кн. 2, вып. 1 и 2); «Очерки изъ жизни старой Малороссіи: сотники, духовенство» («Рус. Архивъ», 1871 и 1873); «Очерки малороссійскихъ фамилій» («Русск. Архивъ», 1875 и 1876); «Павелъ Полуботокъ» («Рус. Архивъ» 1830); «Люди старой Малороссіи» («Кіевская Старина», 1862, 1, 3, 8; 1884, 1; 1885, 5; 1886, 1, 7; 1887, 6, 7, 8; 1888, 11); «Полтавинна въ XVII в.» («Кіевская Старина», 1891, 9); «Изъ исторіи селян и селянъ лѣвобережной Малороссіи» («Кіевская Старина», 1891, 1 и 11); «Описание старой Малороссіи» (т. I, «Стародубскій полкъ», Кіевъ, 1839; т. II, «Нѣжинскій полкъ», Кіевъ, 1893; здѣсь приведены всѣ важнѣйшія свѣдѣнія о заселеніи, землевладѣніи и управленіи Малороссіи). Изданія Л.: «Обозрѣніе Румянцевскаго опися Малороссіи», Черниговъ, 1866—85 (Л. принадлежитъ первая половина «Обозрѣнія», вып. 1 и 2 и часть 3 до стр. 415); «Описание Черниговскаго намѣстничества; Д. Пащенко» («Записки Черн. Губ. Стат. Комитета», кн. 2, приложение); «Судиминскій архивъ» (Кіевъ, 1884); «Мотылинскій архивъ» (Кіевъ, 1890); «Генеральное свѣдѣніе о маенностяхъ Черниговскаго полка» (Черниговъ, 1892). Подъ редакціей Л. вышло также нѣсколько изданій «Кіевской Старины». Имъ составлено роскошное собраніе журнальныхъ статей и брошюръ по исторіи Малороссіи, завѣщанное имъ въ бібліотеку кіевского унив. Общую оцѣнку трудовъ Л. см. Д. И. Вагалій, «Новый историкъ Малороссіи» (СПб., 1891); Н. Василенко, «Къ исторіи малорусской историографіи и малорусскаго общественнаго строя» («Кіев. Старина», 1894, 11); И. В. Лучинскій, рецензія на первый томъ «Описанія статей Малороссіи» («Кіев. Унив. Изв.», 1889, 12); В. Мякотинъ, рецензія на второй томъ этого труда въ «Отчетѣ о XXXVII присужденіи наградъ гр. Уварова». В. М.—м.

Лазаревскій (Иванъ Матвѣевичъ, † 1887)—былъ членомъ присутствія по крестьянскимъ дѣламъ губерній Царства Польскаго (при земскомъ отдѣлѣ); вмѣстѣ съ Я. Утинимъ напечатать «Собраніе важнѣйшихъ памятниковъ по исторіи древняго русскаго права» (СПб. 1859).

Лазаревскій институтъ восточныхъ языковъ въ Москвѣ—произ-

шелъ изъ частнаго «Армянскаго Лазаревыхъ училища», основаннаго въ 1815 г. на средства фамиліи Лазаревыхъ; учредителемъ считается Екимъ Лазаревичъ Лазаревъ (1748—1826). Главнѣйшью основателемъ было создано высшее образовательное заведеніе для армянъ (впрочемъ, и русскимъ доступъ не былъ воспрещенъ); восточные языки были въ училищѣ какъ бы придаткомъ. Нѣсколько позже училище, подъ наименованіемъ «Лазаревыхъ института восточныхъ языковъ», было преобразовано въ специальное заведеніе; общеобразовательные предметы были отгнѣсены на задній планъ. Не смотря на специальный характеръ института, молва о немъ, какъ о прекрасномъ интернатѣ и національно-армянскомъ училищѣ, далеко распространилась среди армянъ Россіи, Турціи, Персіи, Индіи. Въ 1837 г. институтъ получилъ преимущества правительственныхъ заведеній 2-го разряда. По ходатайству армянскаго патріарха (1841), при институтѣ учреждено было духовное отдѣленіе; затѣмъ вводится особый коммерческій курсъ; для «наказскихъ стипендіатовъ» учебная программа также видоизмѣняется. По уставу 1848 г. пятиклассный курсъ замѣненъ восьмикласснымъ (два послѣдніе класса—высшіе или специальные), при чемъ преподаваніе восточныхъ языковъ (мусульманскихъ, армянскаго и грузинскаго) проходитъ черезъ всѣ восемь классовъ; одной изъ главныхъ цѣлей института становится приготовленіе чиновниковъ и переводчиковъ для Закавказскаго края. Для лицъ, готовящихся къ духовному званію армяно-григоріанскаго вѣроисповѣданія, читаются дополнителныя лекціи по богословію, церковной исторіи и т. п. По правамъ институтъ сравнивается съ лицеемъ Демидовскимъ, Безбородковскимъ, Ришельевскимъ. Въ 1850 г., послѣ смерти малолѣтнаго внука Екима Лазарева, родителями умершаго учреждено при институтѣ малолѣтнее, приготовительное отдѣленіе имени Ивана Христофоровича Лазарева. Въ то же время значительно расширены права попечителя, Христофора Лазарева, пригласившаго въ совѣтъ института множество своихъ соотечественниковъ. Армяне стали смотрѣть на институтъ какъ на центральное учрежденіе для воспитанія и образованія своихъ дѣтей въ національномъ духѣ. Въ институтъ отовсюду стали притекать пожертвованія отъ богатыхъ армянъ, появилась масса стипендій, стали присылаться въ большомъ количествѣ рѣдки армянскія книги и рукописи. Къ шестидесятымъ годамъ относится раздѣленіе института на классы гимназическіе—низшіе (соб. средніе) и специальные—высшіе, для чего попечитель пожертвовалъ 200000 руб. Сначала переустроенъ были гимназическіе классы, по общему образцу классическихъ гимназій; восточные языки (кромѣ армянскаго) стали изъ нихъ постепенно вытѣсняться. Оставалось довершить организацію высшихъ, специально восточныхъ классовъ, но въ это время состоялось Высоч. повелѣніе 14 апр. 1864 г.: оставить инст. на существующихъ основаніяхъ только до смерти попечителя, а затѣмъ передать его въ вѣдѣніе мин. нар. пр., ввести его въ общую систему гимназій и упразднить въ

нем преподавание восточных языков. Министр народного просвещения, гр. Д. А. Толстой, исходатайствовал, однако, Высоч. повеление о сохранении въ Л. институтѣ восточныхъ языковъ. По уставу 1871 г., гимназическіе классы института (собств. «Институтъ») имѣютъ организацию и всѣ права классическихъ гимназій, отличаясь только преподаваніемъ для армянъ ихъ родного языка и закона Божія по армяно-григоріанскому вѣровповѣданію; ученики могутъ быть или пансіонерами, или полупансіонерами. Специальные классы восточн. яз. (такъ назыв. лицей) открыты для всѣхъ, имѣющихъ аттестатъ зрѣлости. Окончившіе спец. классы по второму разряду (т. е. удовлетворительно) получаютъ право на чинъ XII кл., а тѣ студенты, экзаменационныя отбитки которыхъ относятся ихъ къ 1-му разряду и которые представили такъ наз. «кандидатскую диссертацию» по восточной словесности, получаютъ право на чинъ X класса. Какъ обязательные, преподаются языки арабскій, персидскій и турецко-татарскій, а какъ необязательные—армянскій и грузинскій (но они обязательны для кавказскихъ стипендіатовъ). Курсъ словесности каждаго языка читаютъ профессора, а практическое преподаваніе разговорной рѣчи, которому въ Л. институтѣ придается особенное значеніе, возложено на лекторовъ-ориенталистовъ (такъ наз. «практикантовъ»). Къ числу обязательныхъ предметовъ въ спец. кл. относятся также исторія Востока и русская словесность. Курсъ ученія въ спец. классахъ трехлѣтній. Такъ какъ главная дѣль спец. классовъ—приготовлять російскихъ драгомановъ и консуловъ на Востокъ, то съ 1892 г. введены для желающихъ курсы важнейшихъ юридическихъ наукъ, слушаемые ими вмѣстѣ съ студентами моск. университета, при чемъ обычный курсъ восточной словесности 8-го спеціального класса разбивается на два года. Плата за ученіе 50 руб. Для недостаточныхъ студентовъ существуетъ пять правительственныхъ стипендій, по 300 руб., а для студентовъ-армянъ—особыя, болѣе значительныя стипендіи. Для постороннихъ слушателей (безъ различія званія и образовательнаго ценза) учреждены вечерніе курсы вост. языковъ. Почетный попечитель института назначается изъ фамиліи князей Абамеликъ-Лазаревыхъ. См. «Рѣчь Г. И. Кананова, сказанная на юбил. торж. 50-лѣтій Л. института» (М. 1865); «Семидесятипятилѣтіе Л. института», историч. очеркъ Г. И. Кананова (М. 1891).

А. Крымскій.

Лазаревской (Леонтіи)—дѣвч., бывшій ранѣе въ Константинополѣ, участвовала въ посольствѣ И. Д. Милославскаго къ султану Ибрагиму въ 1643 г. Писанный имъ статейный списокъ о посольствѣ напечатанъ въ «Временникѣ» (№№ 6, 8 и 9).

Лазаревъ (Андрей Петровичъ)—вице-адмиралъ (1787—1849). Написалъ: «Плаваніе брига «Новая Земля» въ 1819 г.» (СПб. 1820) и «Плаваніе вокругъ свѣта на шлюпкѣ «Ладога» (СПб. 1832).

Лазаревъ (Иванъ Даниловичъ)—гендѣютантъ (1821—79), родомъ изъ карабагскихъ бековъ; постоянно служилъ въ кавказскихъ вой-

скахъ, отличался и храбростію, и большими способностями въ дѣлѣ управления туземцами. Командуя 21-й пѣх. дивизіей, онъ принималъ дѣятельное участіе въ войнѣ 1877—78 г. противъ турокъ и много способствовалъ славному ея окончанію. Изъ подвиговъ его особенно выдается дѣло 3 октября (см. Аладжа) и участіе, принятое имъ въ штурмѣ Карса (XIV, 608). Впослѣдствіи онъ былъ командиромъ 2 кавказскаго корпуса. Весною 1879 г. Л. назначенъ былъ начальникомъ экспедиціи, предпринимавшейся въ туркменскую степь. Прибывъ въ Чекишляръ, онъ тяжело захворалъ и умеръ.

Лазаревъ (И. П.)—ген.-майоръ. Во время второй турецкой войны (1788—1790) командовалъ кубанскимъ корпусомъ; въ 1796 г. ему было поручено покореніе затерекскихъ земель и огражденіе грузинскаго царя Ираклія отъ нападений горцевъ и татаръ. Въ 1800 г. снова отправленъ въ Грузію, для защиты ея отъ внѣшнихъ враговъ, и здѣсь былъ убитъ въ 1803 г. царицей Маріей, мстившей ему за оскорбленія.

В. Р.—с.

Лазаревъ (Лазарь Эмиануловичъ, † 1884)—ориенталистъ, уроженецъ Персіи; былъ проф. турецко-татарскаго и персидскаго языковъ въ Лазаревскомъ институтѣ; защитилъ въ спб. университетѣ, на степень магистра восточной словесности, диссертацию: «Разборъ поэмы Мухаммеда Фузули: Лейла-ве-Мед-жунъ» (М., 1862). Другіе труды его: «Турецко-татарско-русскій словарь нарѣчій: османскаго, крымскаго и кавказскаго, съ приложеніемъ краткой грамматики» (М., 1864); «Сравнительная хрестоматія турецкаго языка» (М., 1866) и т. д.

Лазаревъ (Михаилъ Петровичъ)—извѣстный адмиралъ русскаго флота (1788—1851). По окончаніи курса въ морскомъ корпусѣ, отправился въ Англію, гдѣ служилъ волонтеромъ до 1808 г. Съ 1818 по 1816 г., командуя «Суворовымъ», жилъ въ Ситѣ; болѣе 2 лѣтъ (1819—1821) пробылъ въ ученой экспедиціи Беллинггаузена (см.), во время которой составилъ прекрасное собраніе моделей всѣхъ видѣнныхъ имъ судовъ. Въ 1822 г., назначенный командиромъ «Крейсера», отправился въ кругосвѣтное путешествіе, продолжавшееся три года; въ 1827—29 гг. участвовалъ въ нѣсколькихъ морскихъ битвахъ, въ званіи начальника штаба русскаго эскадры на Средиземномъ морѣ. Управление его черноморскимъ флотомъ (1832—1845) ознаменовано множествомъ улучшеній, устройствомъ адмиралтейства въ Николаевѣ и др. Черноморскій флотъ въ значительной степени обязанъ ему тѣмъ высокими боевыми качествами, которыми онъ обнаружилъ во время войны 1853—56 г. Память Л. почтена сооруженіемъ ему памятника въ Севастополѣ въ 1867 г., а въ Петербургѣ—спускомъ броненосца «Адмиралъ Лазаревъ». См. «Портретная Галерея» Министра; «Морской Сборникъ» (1851 г., № 7 и 8); «Журналъ для чтенія воспитанниковъ военно-учебн. завед.» (1854 г., № 426).

Лазаревъ—дворянскіе роды. Одинъ изъ нихъ происходитъ отъ Григорія Л., владѣвшаго помѣстьями въ Арзамаскомъ у., въ извѣ-

часть XVI в. Изъ его потомковъ Петръ Гавриловичъ († 1799) былъ правителемъ владимирскаго намѣстничества (1787), а затѣмъ сенаторомъ. О его сынѣ Михаилѣ см. выше. Этотъ родъ Л. внесенъ въ VI ч. род. кн. Нижегородской губ. (Гербовникъ, XI, 28). Другой родъ Л. восходитъ ко 2-й половинѣ XVII в. и внесенъ въ родословную книгу Казанской губ. Остальные роды Л., числомъ 40, позднѣйшаго происхожденія. В. Р.

Лазаревы-Станицевы—дворянскій родъ, происходящій отъ «вука честна» Филиппа, выѣхавшаго, будто бы, изъ Цесарской земли къ Иоанну Калитѣ. У него былъ сынъ Григорій, прозванный Станице, и внукъ Лазарь Алексѣевичъ Станицевъ, потомки котораго писались Лазаревыми. Одинъ изъ нихъ, Дмитрій Лазаревичъ Л., дякъ, былъ посланъ въ Орду для выкупа вел. кн. Василья Васильевича. Юшанъ Л., его сынъ Тимофей и внукъ Андрей были воеводами въ XVI и XVII ст. Родъ Л.-Станицевыхъ внесенъ въ VI, II и III ч. род. кн. Владимирской, Воронежской, Нижегородской, Новгородской, Казанской, Псковской и С.-Петербургской губ. (Гербовникъ, VI, 14). В. Р.

Лазаревы военные: 1) *мѣстные Л.*—постоянныя военно-врачебныя заведенія, подобно госпиталямъ предназначенныя для лѣченія больныхъ военныхъ чиновъ всѣхъ вообще частей войскъ и учреждений. Отличаются они отъ госпиталей значительною упрощенностью организаціи и расчетомъ денежныхъ отпусковъ на содержаніе больныхъ. Мѣстные Л. открываются на 50—350 больныхъ. Въ случаѣ надобности, при нихъ могутъ быть открываемы офицерскія и женскія отдѣленія, не свыше какъ на 10 больныхъ каждое. На содержаніе большого офицера отпускается 50 к. въ сутки, нижняго чина—25 к. Медикаменты, аптечныя предметы и хирургическія инструменты Л. получаютъ въ натурѣ. 2) *Войсковые Л.* въ военное время содержатся при каждой отдѣльной части войскъ, на 4—16 мѣствъ; на воѣ сраженія они обращаются въ перевозочныя пункты. Въ мирное время войсковые Л. открываются по расчету 3 мѣствъ на 100 чел. штатнаго состава, когда въ мѣствѣ расположенія части вовсе нѣтъ госпиталя или мѣстнаго Л. или когда эти учрежденія переполнены больными. Завѣдываніе полковымъ, батальоннымъ или бригаднымъ Л. въ административномъ отношеніи возлагается на особаго офицера, въ медицинскомъ—на старшаго врача части. На содержаніе больныхъ производится денежный отпускъ въ томъ же размѣрѣ, какъ и въ мѣстныхъ Л. Больные, требующіе продолжительнаго или спеціальнаго лѣченія, передаются въ ближайшій госпиталь. Если при части нѣтъ своего Л., то устраиваются приемныя докии или околки. 3) *Усиленные Л.*—войсковые Л., въ которые принимаются больные военскіе чины не только своей части, но и др. частей и командъ. Отпускъ на содержаніе больныхъ здѣсь нѣсколько выше. 4) *Дивизионные Л.*—учреждаются въ военное время по одному на каждую дивизию. Они имѣютъ назначеніемъ: а) устройство главныхъ перевозочныхъ пунктовъ во время сраженій и б) со-

дѣйствіе войскамъ дивизіи въ перевозкѣ больныхъ въ ближайшія врачебныя заведенія. Завѣдываніе медицинскою частью возлагается на дивизионнаго врача, хованственнаго—на смотрителя (см. Св. воен. пост., кн. XVI). Въ морскихъ вѣдомствахъ Л. при экипажахъ и командахъ имѣютъ организацію въ общемъ схожую съ организаціей войсковыхъ Л. сухопутнаго вѣдомства. Въ нѣкоторыхъ портахъ учреждаются *соединенные Л.*, на нѣсколько экипажей и командъ (см. Сводъ морского пост., кн. IV). См. Вольнипа. К.-К.

Лазаревы—члены конгрегаціи, основанной св. Винцентомъ Дюполь (см. IV, 500—501). Л. отправляются миссіонерами въ чужія страны, чтобы распространять тамъ христіанство, и занимаются воспитаніемъ юношей, избравшихъ духовную карьеру. Конгрегація была уничтожена во время революціи, но въ 1816 г. снова возстановлена.

Лазаревичъ (Ефремъ)—сербскій писатель, учитель въ Карловцѣ. Соч. его: стихотвореніе «Глас порфироносца» по псалму XIV (Венеція, 1810), «Содружество древнихъ боговъ», «Разрушеніе Трои и Похвала Сократу» (Вен., 1810 г.), «Собраніе моральныхъ вещей»—разсужденія и нравоченія древнихъ философовъ (Буд., 1809), «Моральна философія», составленная по древнимъ философомъ (Буд., 1807).

Лазарь (Луи-Клеманъ Lazare, 1811—1880)—франц. писатель. Соч. его: «Dictionnaire des gues et monuments de Paris» (1844, въ сотрудничествѣ съ братомъ); «Paris, son administration ancienne et moderne» (1856) и др.

Лазарь—новозав. библейское имя, представляющее, вѣроятно, сокращенную форму древнеевр. имени Елазаръ. Подъ этимъ именемъ въ евангеліяхъ известны: 1) Л., братъ Маремъ и Маріи, домъ которыхъ въ Виваніи былъ любимымъ мѣстомъ отдохновенія І. Хр. отъ трудовъ. І. Христосъ любилъ Л., пролилъ надъ его преждевременной могллой слезы и воскресилъ его изъ мертвыхъ (Іоан. XI, 17—45); воспоминаніе объ этомъ чудѣ празднуется церковью въ такъ назыв. Лазареву субботу, передъ Вербнымъ воскресеніемъ. 2) Л.—безпомощный бѣднякъ, по евангельской притчѣ, лежавшій у воротъ безсердечнаго богача (Лук. XVI, 19—31). Положеніе этихъ лицъ въ загробной жизни составляетъ неисчерпаемый источникъ проповѣдническаго назиданія. См. напр. у Златоуста «Семь словъ о Лазарѣ», въ I т. «Полнаго собранія твор. св. І. Златоуста», изд. сб. дух. акад. 1895 г. А. Л.

Лазарь св.—Съ этимъ именемъ въ православномъ календарѣ известны, кромѣ Л. евангельскаго, воскресеннаго І. Хр.: 1) одинъ изъ десяти мучениковъ, пострадавшихъ въ Персіи въ гоненіе царя Сапора II, въ 327 г.; 2) преп. Л. Галисійскій († около 1055 г.), постникъ и столпникъ, подвизавшійся на горѣ Галисіи, близъ Ефеса; 3) преп. Л. монахъ, жившій въ Византіи въ царствованіе императора Теофила иконоборца. Онъ занимался иконописаніемъ и за это подвергся жестокому гоненію. Заключенный въ тюрьму, Л. и тамъ не прекращалъ своихъ обычныхъ занятій, за что ему обожгли пальцы обѣихъ рукъ. Когда на престолъ вступилъ, по смерти Теофила,

покровительствовавшій иконопочитанію Михаилъ, Л. былъ освобожденъ изъ тюрьмы и написалъ икону Спасителя, которая потомъ особенно чтенно ставилась константинопольцами. Скончался въ 857 г. *Н. Б—с.*

Лазарь — главное дѣйствующее лицо въ одномъ изъ наиболѣе распространенныхъ въ русскомъ народѣ духовныхъ стиховъ, прототипъ котораго — въ евангельской притчѣ о богатомъ и Лазарѣ (см. выше). Народное творчество варьировало и дополнило новыми подробностями рассказъ притчи: богатый и Лазарь въ стихѣ являются братьями родными, при чемъ оба носятъ одно и тоже имя; въ нѣкоторыхъ редакціяхъ стиха находятся любопытныя бытовые подробности русской жизни. См. тексты стиха въ изд. Безсонова: «Калики переходже» (вып. I). *Н. Б—с.*

Лазарь — преподобный, инокъ XIV в., константинопольскій уроченецъ. Основалъ не существующую нынѣ Успенскую обитель на Мурманскомъ о-вѣ Онежскаго оз. Преставился въ 1391 г. Память — 24 марта. Л. оставилъ интересное «Духовное завѣщаніе» (напеч. въ V т. «Исторіи іерарховъ російскихъ»), гдѣ рассказываетъ объ основаніи обители и миссіонерствѣ среди инопарей.

Лазарь — аеонскій монахъ; въ 1404 г., устроилъ на великокняжескомъ дворѣ, въ Москвѣ, первые часы съ боемъ.

Лазарь — извѣстный расколоучитель. Священникъ г. Романова, Л. занимался въ Москвѣ при патриархѣ Іосифѣ исправленіемъ церковно-богослужебныхъ книгъ, а Никономъ былъ устраненъ отъ этого дѣла. Будучи прекраснымъ начетчикомъ, Л., по словамъ Семена Денисова («Виноградъ Россійскій»), «началъ свободнымъ языкомъ проповѣдывать древле-церковное благочестіе и изобличать Никонова невѣщества», за что былъ сосланъ въ Тобольскъ. Оттуда, незадолго до пріѣзда вост. патриарховъ, его вновь потребовали въ Москву. Около этого времени онъ составилъ свою «Челобитную» царю Алексѣю Михайловичу, переданную въ 1666 г. собору, который ее осудилъ, а Л. предать въ 1667 г. анаемѣ, не согласившись, какъ онъ предлагалъ, вернуть его въ огонь и признать, если онъ останется невредимъ, правоту старыхъ книгъ. Л. не переставалъ обличать невѣщества и послѣ анаемы, почему ему обрѣзали языкъ. Затѣмъ онъ былъ сосланъ въ Пустозерскій острогъ. Здѣсь онъ написалъ два сочиненія: «Щитъ православія» (1675) и «Духовное дѣло святѣйшаго патриарха». Ему отсѣкли языкъ до самаго основанія и правую руку. Наконецъ, Л. былъ сожженъ, вмѣстѣ съ Аввакумомъ, Федоромъ и Епифаніемъ въ 1681 году. Сочиненія Л. указываютъ на сравнительно немалую эрудицію автора и отличаются отъ сочиненій Аввакума и Авраамія большою сдержанностью и терпимостью. Главная ихъ черта — мистицизмъ. Ср. Александръ В., «Описаніе нѣкот. соч., написанныхъ рус. раскольниками» (1874); М. Юрковичъ, «Полъ Лазарь-расколоучитель» («Кишинев. Епарх. Вѣд.» 1874, № 21).

Лазарь — послѣдній независимый правитель Сербіи (1872—1889), происходилъ не изъ царскаго рода; былъ женатъ на Милицѣ, которую прозываютъ, чтобы какъ-нибудь связать

Л. съ Неманчичами, отъ Стефана Первоуничанаго. Впервые выдвигается Л. послѣ смерти Стефана Душана, когда Сербское царство распалось на отдѣльныя части и бояре начали ожесточенную борьбу за первенство. На захватившаго власть Вукашина поднялись всѣ бояре, въ томъ числѣ и Л. Онъ пригласилъ на помощь Людовика Венгерскаго и отнялъ у Вукашина удѣлы и власть, а Людовикъ занялъ Мачву. Л. не именовалъ себя, однако, ни царемъ, ни королемъ, а назывался лишь княземъ, самодержцемъ всей Сербской земли, и жилъ въ Крушевцѣ. Онъ не обладалъ широкимъ государственнымъ умомъ, ставилъ мелкіе личные интересы на первый планъ; затѣмъ ему мѣшали козни бояръ, особенно Вука Вранковича, и грозные тогда турки. Въ 1876 г. Л. выхлопоталъ у византійскаго патриарха разрѣшеніе отъ наложенной имъ на Сербію еще при Стефанѣ Душанѣ клятвы и признаніе сербскаго патриархата. Пользуясь смертью Людовика Венгерскаго, Л. отвоювалъ Мачву съ Вѣлградомъ. Туркамъ Л. платилъ ежегодную дань, но мечталъ избавиться отъ нихъ военными силами съ Тврткомъ Босанскимъ и Юріемъ Кастріотомъ Албанскимъ. Когда въ 1889 г. Мурадъ привелъ на Косово поле войско въ пять разъ большее войска Л., судьба Сербіи была рѣшена. Память о Л., погибшемъ въ битвѣ (см. Косово поле), донынѣ живетъ въ народныхъ сербскихъ пѣсняхъ, какъ о борцѣ за свободу Сербіи. *А. Л—ій.*

Лазарь (Варановичъ) — политическій и литературный дѣятель южной Россіи (1620—93), учился въ кievской, виленской и калишской школахъ. Принявъ монашество, онъ былъ преподавателемъ, позже — ректоромъ кievской коллегии, съ 1657 г. — черниговскимъ архіепископомъ. Современники очень уважали Л. Варановича: св. Димитрій Ростовскій называетъ его «великимъ столпомъ церкви». Онъ сумѣлъ снискать благорасположеніе Москвы и въ то же время посильно отстаивалъ автономію малорусскаго духовенства — противъ московской патриархіи, административную свободу Малороссіи — противъ московскихъ воеводъ; заботился о подъемѣ образованія и объ улучшеніи бѣды низшаго духовенства, объ увеличеніи школъ и типографій, о восстановленіи разрушенныхъ монастырей и церквей. Въ Новгородъ-Сѣверскій Л. устроилъ типографію, которая при его жизни выпустила въ свѣтъ около 50 книгъ, богослужебныхъ и литературныхъ, на славянскомъ, польскомъ и латинскомъ языкахъ. Въ 1679 г. новгородъ-сѣверская типографія была перенесена въ Черниговъ. Любитель церковнаго пѣнія, Л. имѣлъ прекрасный хоръ и снабжалъ пѣвчими Москву. Онъ заботился и о развитіи проповѣди, приглашалъ въ проповѣдники лишь съ высшимъ образованіемъ и самъ часто говорилъ проповѣди, правда, очень сухія и малодоступныя для пониманія. Изъ проповѣдей, написанныхъ имъ въ Кіевѣ и Черниговѣ, составились два большихъ сборника: «Мечъ духовныхъ» (1666) и «Трубы словесъ проповѣдныхъ» (1679); они посвящены царю Алексѣю Михайловичу. Мораль Л. обычная, шаблонная — жалоба на грѣхъ, совѣты бѣжать отъ міра и т. п. Языкъ книжный, до-

вольно правильный, безъ латинскихъ, польскихъ и народныхъ малорусскихъ словъ, часто попадающихся въ другихъ сочиненіяхъ того времени. Что Л. не было чуждо поэтическое чувство, это видно изъ его сборника стиховъ на польскомъ языкѣ: «Lutnia Apollinowa» 1671 г. До 500 виршей посвящено прославленію Бога, ангеловъ и святыхъ; здѣсь иногда прорывается теплое религиозное чувство. Лучшія стихотворенія — о веснѣ, о жатвѣ, о погодѣ, о тучѣ и о зимѣ. Недурны стихотворенія о войнѣ съ татарами и турками, проникнутыя любовью къ родному краю. Къ полякамъ Л. относится довольно сочувственно и желаетъ, чтобы великоруссы, малоруссы и поляки общими силами боролись съ турками. Мѣстами попадаются бойкія выраженія и пословицы. Въ 1676 г. Л. издалъ религиозно-полюемичское сочиненіе: «Nowa Miaga staregu wiagu», направленное противъ «Stara wiaga» Бойши. Онъ говоритъ противъ главенства папы, filioque и другихъ особенностей католичества; мѣстами вставлены стихотворенія, лишеныя патристическаго одушевленія. Тонъ полемикъ мягкій. Съ 1676 по 1683 г. Л. издалъ нѣсколько мелкихъ сочиненій («Вечерній плачъ», «Завтрянная радость», «Wieces Bozaj Matki» и др.); они нѣтъ составляютъ большую библиографическую рѣдкость, а нѣкоторыя известны лишь по заглавіямъ. Ср. специальное изслѣдованіе о Л. Барановичъ, Н. Сумцова (Харьковъ, 1885; здѣсь указана и литература предмета); проф. Шляпкинъ, «Св. Дмитрій Ростовскій»; Эйхгорнъ, «Сношенія малорусскаго духовенства съ московскимъ правительствомъ» (въ «Чт. Моск. Общ. Ист. и Древн. Рос.», 1892—93); «Кіевская Старина» (1891 г., I, 202—206, о «Księga smierci», Барановича, 1676 г.—очень рѣдкой книгѣ). Н. С.—г.

Лазаря ордена: 1) высшій сербскій орденъ, носимый только королемъ, и 2) сардинскій орденъ, учрежденный въ 1816 г.—см. Маврикія и Л. орденъ.

Лаземки — бывшій загородный королевскій дворецъ, нынѣ предмѣстье г. Варшавы (см. V, 565).

Лазистанъ — этымъ именемъ называются: 1) турецкая провинція (санджакъ), входящая въ составъ трапезондскаго вилайета и граничащая съ Ватумскимъ окр. Кутанской губ. Пространство — до 3500 кв. в., жителей (лазы и греки) 188400; административный центръ въ Ризе, на берегу Чернаго моря. Л. доставляетъ турецкому флоту лучшихъ моряковъ. 2) Территорія, населенная лазами. Л. въ послѣднемъ смыслѣ занимаетъ не только турецкую провинцію Л., но и небольшую часть Ватумскаго окр. (въ Гонійскомъ участкѣ), гдѣ, на берегу моря и въ ущельѣ притока Чороха, Ичхала-су, лазы живутъ въ 16 поселеніяхъ, въ числѣ до 1800 душъ. В. М.

Лазичъ (Григорій) — сербскій писатель, род. въ 1796 г., проф. гимназій въ Карловцѣ. Переводилъ на сербскій языкъ Цицерона; составилъ «Рѣчникъ сербско-нѣмачко-латинскій» (Видрадъ, 1859) и «Проста нарвна исторія» (Буд., 1836 г.).

Лазовка Елецкая — село Задонскаго уѣзда, Воронежской губ., на лѣвомъ бер. Дона,

въ 22 в. отъ у. г., дворовъ 386, жит. 3210. Ярмарка.

Лазовскій (Lazowski) — полякъ, прибывшій во Францію во время революціи и примкнувшій къ парижскимъ якобинцамъ. Его обвиняли въ томъ, что онъ былъ вождемъ убійцъ въ «сентябрьскіе дни». Въ мартѣ 1793 г., по предложенію Верньо, Конвентомъ было принято постановленіе объ его арестѣ, но Робеспьеръ горячо вступился за него. Когда въ апрѣлѣ 1793 г. онъ скоропостижно умеръ, жирондистовъ обвиняли въ его отравленіи.

Лазоренка, синія синица (Fagus coerulea L.) — птица изъ рода синица (Fagus). Верхняя сторона зеленая, верхняя часть головы темная, крылья и хвостъ голубые, переднія маховыя черныя, нижняя сторона желтая, щеки бѣлыя; длина 11,8 см., крыло 9, хвостъ 5,5 см. Водится во всей Европѣ, Малой Азіи, Персіи и западной Сибири, преимущественно въ лиственныхъ лѣсахъ; живутъ весною парами, лѣтомъ семействами, а къ осени собираются въ стаи. Гнѣздятся преимущественно въ дуплахъ. По образу жизни не отличается существенно отъ другихъ синицъ. Кладка состоитъ изъ 8—10 яицъ бѣлыхъ съ ржавокрасными пятнышками длиной 15 мм. Выводить птенцовъ два раза въ гѣто. Н. К.

Лазулитъ или *голубой шпатъ* — минералъ, по химич. составу представляющій водную двойную фосфорнокислую соль магнія и алюминія, въ которой часть магнія замѣщена жезломъ въ нецостоянномъ отношеніи. Для Л. даютъ химич. формулу: $R(Al_2)(NO_3)(PO_3)_2$. Цвѣтъ его болѣею частью синий и рѣже Л. безцвѣтенъ. Л. обыкновенно встрѣчается въ сплошномъ видѣ, въ кристаллическихъ агрегатахъ, или же вкрапленнымъ. Гораздо рѣже находятся кристаллы Л., особенно хорошо образованные; принадлежатъ одноосновной системѣ и имѣютъ пирамидальный, табличеобразный или столбчатый видъ. Тв. 5—6, уд. в. 3—3,12. Предъ паяльной трубкой на углѣ вспучивается и пугрытся, но не плавится, при чемъ обезвѣчивается, но послѣ смачиванія азотнокислымъ кобальтомъ принимаетъ голубую окраску. До прокалыванія кислоты дѣйствуютъ на него слабо, послѣ же прокалыванія разлагаютъ его совершенно. Мѣстороженія: Редельграбенъ (Зальцбургъ), Сянклеръ-Кунти (сѣв. Каролина) и нѣк. др. Темноглубые кристаллы Л. употребляются иногда въ мозаикѣ. П. З.

Лазуль (Luzula L.) — родъ растений изъ семейства пасленовыхъ. Кустарничекъ или деревцо съ цѣльными листьями. Цвѣты небольшие, чашечка состоитъ изъ 3 и 5 листочковъ, вѣнчикъ изъ 5, рѣдко изъ 4 лепестковъ; тычинокъ по болѣею части 6, завязь двугнѣздная, плодъ ягодообразный. Сюда до 70 видовъ, распространенныхъ въ умеренныхъ и теплыхъ странахъ, преимущественно въ южн. Африкѣ и Америкѣ. У насъ 2 вида: L. barbatum L. и L. ruthenicum Murr. — колючіе кустарники съ небольшими розовыми цвѣтами. Разводятся для живыхъ изгородей. Изъ ягодъ дѣлаютъ наливку. А. Б.

Лазуревый камень, лазуритъ или *лазурь* — представляетъ смѣсь различныхъ минераловъ — диопсида, роговой обманки, слю-

ды, известкового шпата, пирита и особого минерала, близкаго по своимъ свойствамъ къ гаюшну. Отъ него то и зависитъ голубой цвѣтъ Л. камня. Брөггеръ (Brögger) и Векстрёмъ (Väckström) предложили для него названіе лазурита. Выдѣленный изъ Л. камня по возможности въ чистомъ видѣ (при помощи тяжелой жидкости Тула) темно-голубой лазуритъ изъ Азіи имѣлъ слѣдующій составъ: SiO_2 —32,52; Al_2O_3 —27,61; CaO —6,47; Na_2O —19,45; K_2O —0,28; SO_3 —10,46; S—2,71; Cl—0,47. Лазуритъ составляетъ главную массу Л. камня и имѣетъ видъ неправильныхъ съ изорванными краями зеренъ, которыя представляютъ кристаллич. агрегаты. Только въ нѣкоторыхъ крупнозернистыхъ Л. камняхъ лазуритъ представляетъ настоящіе кристаллическіе индивидуумы, весьма рѣдко ясно ограниченные плоскостями ромбическаго додекаэдра (правильная система), что доказывается также отношеніемъ его къ поляризованному свѣту. Цвѣтъ лазурита, даже въ чертѣ, красивый голубой, что отличаетъ его отъ гаюшна, по цвѣту весьма похожаго на лазуритъ, но дающаго голубовато-бѣлую черту. Спайность у лазурита несовершенная и проходитъ параллельно плоскостямъ ромбическаго додекаэдра. Твердость—5 и выше. Удельный вѣсъ чистаго лазурита неизвѣстенъ, у Л. же камня онъ около 2,4. Предъ паяльной трубкой довольно легко плавится въ бѣлое стекло. Нѣкоторыя разности при слабомъ нагреваніи обнаруживаютъ превосходную фосфоресценцію. При обработкѣ порошка лазурита соляной кислотой онъ быстро обезцвѣчивается и разлагается съ выдѣленіемъ студенистой кремневой кислоты и развитіемъ запаха сѣроводорода. Л. камень былъ уже извѣстенъ грекамъ и римлянамъ, которые называли его сафиромъ. Названіе «ляписъ-лазули» производятъ отъ арабскаго слова «азуль»—голубой. За красивый цвѣтъ всегда цѣнились очень дорого и употреблялся, кромѣ различныхъ подѣлокъ, для приготовленія синей краски, извѣстной подъ названіемъ ультрамарина (см. Краски для живописи). Но послѣ открытія способа приготовленія ультрамарина искусственнымъ путемъ, значеніе Л. камня въ этомъ отношеніи совершенно упало, именно по дороговизнѣ. Въ настоящее время онъ употребляется главнымъ образомъ на обдѣлку вазъ, столовъ и пр. Къ числу замѣчательныхъ произведеній изъ Л. камня нужно отнести колонны Исакиевского собора въ Петербургѣ, выш. въ 6 арш. $14\frac{1}{4}$ верш. и въ діаметрѣ 14 верш. Въ мѣсторожденіяхъ Л. камень тѣсно связанъ съ известняками и, вѣроятно, принадлежитъ контактовой зонѣ, что подтверждается, между прочимъ, находженіемъ лазурита въ вулканическихъ бомбахъ Монте-Соммы, состоящихъ изъ кусковъ известняка, въ видѣ включеній въ немъ. Мѣсторожденія: Бухара, Тибетъ, Китай, Чилийскіе Кордильеры. Прекрасныя мѣсторожденія Л. камня находятся въ Россіи, именно въ Забайкальскомъ краѣ, по берегамъ р. Слюдянки, гдѣ онъ встрѣчается вкрапленнымъ въ зернистомъ известнякѣ, заключенномъ въ гранитѣ, а также по р. Малой Быстрой, въ толщѣ доломита, входящей въ гранито-сѣнгитъ. П. З.

Лазуреніе рудными—Томской губ., Змѣевского окр. Рудниковъ два, Верхній и Нижній; открыты въ 1760 г. Одинъ изъ нихъ содержитъ серебро-свинцовыя, другой—мѣдная руды, небогатаго содержанія. Это одинъ изъ старѣйшихъ алтайскихъ рудниковъ, разрабатывавшійся еще Демидовымъ, а съ 1759 по 1762 г. казноу, но по убожеству своему причисленъ къ рудникамъ 3-го разряда. Н. Л.

Лазурь—геральдическая финифть (см. Гербъ, VIII, 460—467); въ средніе вѣка считалась эмблемою величія, мягкости, бдительности и, по объясненію первыхъ геральдиковъ, обозначала въ гербѣ небо. Въ краскахъ изображается смѣсю кобальта и ультрамарина, графически—горизонтальными линиями (съ $\frac{1}{2}$, XVII вѣка).

Лазурь берлинская (хим.)—см. Глиелина соль, Желѣзо и т. III, 544.

Лазутчикъ—военнослужащій, тайно проникающій въ непріятельское расположеніе во время военныхъ дѣйствій, съ цѣлью собиранія свѣдѣній. Принадлежностью къ войску Л. отличаются отъ шпионовъ. К.-К.

Лазъ—узкое отверстіе для прохода, закрываемая крышкой горловина въ стѣнкѣ парового котла, черезъ которую прогнзаетъ рабочія для очистки внутренности котла отъ грязи и накипи.

Лазъ (охотн.)—мѣсто, по которому долженъ пройти вспугнутый на охотѣ звѣрь, заранее опредѣляемое охотниками для того, чтобы встрѣтить звѣря съ борзыми собаками или выстрѣломъ.

Лазы—народъ кавказской расы, занимающій Лазистанъ (древнюю Лазку или Колхиду). Византійскіе писатели называли его какъ Л. (Λαζοι), такъ и колхами. Первые извѣстія о Лазикѣ относятся къ 66 г. до Р. Хр. Въ 528 г. начинается борьба Византіи съ Персіей изъ-за обладанія Лазикой; сами Л., управляемые своими царями, склонились въ этой борьбѣ болѣе на сторону Византіи, откуда они восприняли христіанство. Во время занятія Константинополя крестоносцами, Алексій, изъ рода Комненовъ, основалъ въ г. Трапезунтѣ новое царство (1204). Царей этого государства визант. писатели называютъ то царями Лазовъ, то царями Колхиды. Въ 1461 г. турки овладѣли Лазикой. Послѣ этого среди Л. утвердился исламъ, вытѣснившій христіанство. Въ началѣ нынѣшняго столѣтія Лазистанъ дѣлился на 11 владѣній, управлявшихся такъ наз. *деребеями*, которые лишь номинально признавали власть султана. Своеволие деребеевъ было сломано лишь въ 1820-хъ гг., послѣ чего турки, для упроченія своей власти, отбѣгали зависимость народа отъ беговъ. Хотя Л. утратили прежнюю воинственность, но и понынѣ никогда не расстаются съ оружіемъ. Л.—мирные трудолюбивые земледѣльцы, предприимчивые мореходцы и торговцы. Они приходятъ на заработки въ Гурію, Мингрелію и Карталинію. Общее число ихъ опредѣляютъ въ 68000 чел. Л. родственны грузинамъ. Лазскій языкъ принадлежитъ къ группѣ южно-кавказскихъ языковъ (см. XIII, 817). Ср. Г. Казбекъ, «Три мѣсяца въ турецкой Грузіи» (Тифл., 1875); К. Ганъ, «Извѣстія древнихъ греч. и рим. писа-

телей о Кавказѣ. Лазика и Иберія» (Тифл., 1890).

Лазияца сумчатая или **кускусовая** (Phalangistidae) — составляютъ семейство, по другимъ подотрядъ (Scandentia) отряда сумчатыхъ. Въ верхней челюсти 6 рѣзцовъ, при которыхъ 2 среднихъ больше остальныхъ, въ нижней; только два длинныхъ рѣзца, направленныхъ почти горизонтально; верхніе клыки всегда есть, нижніе могутъ отсутствовать; число коренныхъ и ложнокоренныхъ различное. Конечности 5-палыя, на заднихъ большой палецъ противопоставляется остальнымъ, 2-ой и 3-й мало развиты и соединены между собою. Л. сумчатая живётъ очень различны по внѣшнему виду; они ведутъ ночной образъ жизни, живутъ на деревьяхъ и питаются плодами, листьями, насекомыми, яйцами. Сюда относятся коала (Phascolarctos cinereus), собственно куксусы, и родъ пяткоходъ (Tarsipes).

Лашса или **Ланда** (Lais, Lac) — имя нѣсколькихъ греч. гетеръ. *Л. Старшая*, родомъ изъ Коринфеа, была современницей Аспазіи. *Л. младшая*, дочь Тимандры Гикларской, подруга Алкивиада, семилѣтней дѣвочкой была привезена въ Коринфъ (415 г.). Въ числѣ поклонниковъ ея считаютъ Апеллеса, но это анахронизмъ, ибо Апеллесъ родился въ среднѣ IV в. Изъ зависти къ ея красотѣ ессамійскія женщины убили ее въ храмѣ Афродиты.

Лашевскій уѣздъ, Казанской губ., на возвышенномъ правомъ берегу Камы, въ 56 в. отъ губ. г. Построенъ въ 1557 г., вскорѣ послѣ покоренія Казани, какъ опорный пунктъ противъ воювавшихъ черемисъ. Первоначальное население Л. состояло изъ стрѣльцовъ, затѣшниковъ, пушкарей и прочаго военного люда; городъ былъ сильно укрѣпленъ, башни его существовали еще въ концѣ прошлаго столѣтія. При учрежденіи Казанскаго намѣстничества, въ 1781 г., Л. назначенъ уѣзднымъ городомъ. Къ 1 янв. 1895 г. здѣсь считалось 5380 жителей (2754 мжч. и 2626 жнщ.). Дворянъ 48, дух. сословія 10, поч. гражданъ и купцовъ 61, мѣщанъ 482, воен. сословія 120, крестьянъ 4269, проч. сословія 30. Православныхъ 4531, раскольниковъ 117, католиковъ 12, иудеевъ 31, магометанъ 625, проч. исповѣданій 14. Дворянскихъ мѣстъ 631. Православный каменный храмъ, двухклассное городское училище на 60 мальчиковъ, обществ. богадѣльня на 20 мжч. и 13 жнщ., городская больница на 40 кроватей, аптека, 3 врача, 3 фельдшера, 1 повивальная бабка. Фабрикъ и заводовъ нѣтъ, мелкихъ промышленныхъ заведеній 4. Городу принадлежатъ 1982 дес. земли. Городскіе доходы въ 1894 г. (съ остаткомъ отъ 1893 г.) 16671 р., расходы 15267 р., въ томъ числѣ на содержаніе обществ. богадѣльни 2194 р., училища—3472 р., на медиц. часть 536 р., на управленіе 2870 р. Мѣстные торговые обороты незначительны; исключеніе составляетъ «караванная» ярмарка, бывающая во время разлива Камы. Въ 1894 г. на караванную ярмарку было привезено товаровъ на сумму 6466542 р., продано на 815156 руб. Главные предметы сбыта—металлическія издѣлія.

Лашевскій уѣздъ, Казанской губ., занимаетъ пространство 4807 кв. в. и раздѣляется р.

Камой на 2 неравныя части. Часть площади уѣзда, которая лежитъ на правомъ берегу р. Камы, занимаетъ въ ширину отъ 30 до 40 в. и представляетъ весьма неровную, оврагами и промоинами изрѣзанную поверхность. Берегъ р. Камы въ предѣлахъ этой части уѣзда представляется сплошною возвышенностью, высшая точка которой достигаетъ 137 фт. близъ селенія Масловки. Площадь, прилегающая къ лѣвому берегу рѣки Камы, очень низменна и мѣстами переходитъ въ болото. Въ общемъ, почва уѣзда суглинистая, черноземъ встрѣчается въ довольно ограниченныхъ размѣрахъ; въ долинѣ р. Камы, въ особенности по лѣвому берегу, много рѣчного ила и поемныхъ луговъ. Минеральныхъ богатствъ, кромѣ горшечной глины, добываемой близъ сел. Пестрецовъ, нѣтъ никакихъ. На 100 дес. приходится пахатной земли 57,6, лѣсной площ. 20, луговъ, выгона и проч. удобной земли 15,3 и неудобной 7,1 дес. Изъ 512595 дес. крестьянамъ принадлежатъ 267661 дес., землевладѣльцамъ 192924 дес., казѣ и удѣлу 46815 дес., разнымъ учреждениямъ 5195 дес. Въ общемъ посѣвъ хлѣбовъ гречиха занимаетъ третье мѣсто (19,4%) послѣ ржи (49,4%) и овса (21,4%). Въ среднемъ въ Л. уѣздѣ собирается ржи до 3089 т. пд., пшеницы 12200 пд., овса 896 т. пд., ячменя 14 т. пд., полбы 149 т. пд., гречихи 534 т. пд., проса 31 т. пд., гороха 64 т. пд., картофеля 289 т. пд. Гл. р.—Кама—судоходна на всемъ протяженіи уѣзда; кромѣ Л., на ней шесть пристаней, изъ которыхъ самая значительная—Полянская. Изъ камскихъ притоковъ наиболее значительна Меша, принимающая Нысу, Малую Мешу и Нурму. Волга хотя и принадлежитъ уѣзду лѣвымъ берегомъ, отъ устья Камы вверхъ верстъ на 40, но приставей здѣсь нѣтъ и экономическаго значенія эта рѣка для Л. у. не имѣетъ. Къ 1 января 1895 г. считалось въ Л. у., безъ города, 187468 жит. (94923 мжч. и 92545 жнщ.). Дворянъ 392, дух. сословія 896, поч. гражданъ и купцовъ 193, мѣщанъ 880, воен. сословія 1145, крестьянъ 183886, проч. сословія 131. Православныхъ 130943, раскольниковъ 2482, магометанъ 53746, проч. исповѣданій 303. 376 населенныхъ пунктовъ, въ томъ числѣ 50 селъ. Главное занятіе жителей—хлѣбопашество и скотоводство; прибрежное населеніе занимается также рыболовствомъ и судостроеніемъ. 54 храма, 42 церковно-приходскихъ школъ и школъ грамоты, 9 миссіонерскихъ начальныхъ школъ братства св. Гурія, 59 начальныхъ народныхъ школъ, 1 училище, съ 80 учениками, для обученія татаръ русскому языку; 86 медрессе и мектебе (обучалось 2085 мальч. и 1563 дѣв.). На содержаніе русскихъ школъ расходуются 27638 руб. Врачей 8, фельдшеровъ и фельдшерницъ 10, повивальныхъ бабокъ 6. На медицинскую часть расходуются земствомъ 27894 руб., на народное образованіе 15140 р., на управленіе 12368 р., а всѣхъ земскихъ расходовъ 62650 р., доходовъ—84980 р. Къ 1-му янв. 1895 г. число обществъ, имѣющихъ продов. капиталы, было 213 (въ числѣ 52996 душъ), а число обществъ, имѣющихъ хлѣбные запасы—141 (22358 душъ). 3 винокуренныхъ завода, выкурившихъ 6797061° спир-

та; мукомольня; мелких промышленных заведений 45; кустарными промыслами занялось 2648 лиц, съ доходомъ въ 27359 руб. Самая значительная ярмарка въ с. Толчачь, съ привозомъ на 24218 руб. и продажей на 10560 руб.

Лай (Абос)—сынъ Лабдака, отецъ Эдипа; см. Эдипъ.

Лайардъ—см. Лейардъ.

Лайба—рыбное пагубное судно, плавающее по рр. Днѣпру, выше пороговъ, Деснѣ, Березнѣ, Зап. Днѣпъ и притокахъ послѣдней. 1) Л. верхнеднѣпровская длиною 7—15,7 саж. и шириною 1,3—2,2 саж., при осадкѣ, безъ груза, 0,5—2,0 и съ грузомъ 2,0—5,75 четв. арш.; поднимаетъ грузу 700—4000 пд. Въ 1890 г. плавало 82 судна и построено въ 10 лѣтъ (1879—88)—151; 2) Л. западодвинская длиною въ большинствѣ 7—11 саж., шириною 0,66—2,3 саж. и высотой по среднѣ длины, безъ надстроекъ—0,3—0,8 саж., съ осадкою безъ груза 0,5—1,5 и съ грузомъ—1,75—7,5 (большинство 2—5) четв. арш.; поднимаетъ грузу 400—4000 пд. Въ 1890 г. плавало 425 судовъ и въ 10-лѣтіе (1879—1888) построено 889. Л. также названіе многихъ финляндскихъ судовъ.

Лайбахскій конгрессъ, на который собрались монархи, принадлежавшіе къ священному союзу (императоры русскій и австрійскій и король прусскій), а также посланники французскій и англійскій—служилъ какъ бы продолженіемъ конгресса въ Троппау; онъ продолжался съ 26 января по 12 мая 1821 г. и былъ созванъ по инициативѣ Меттерниха по поводу революціоннаго движенія и провозглашенія конституціи въ Неаполѣ. На конгрессъ былъ приглашенъ и Фердинандъ I неаполитанскій; было рѣшено, что послѣдній долженъ отнѣнить конституцію, на вѣрность которой онъ дважды присягнулъ и которую обязался защищать передъ конгрессомъ (чего не исполнилъ); на помощь ему должны были быть посланы австрійскія войска (что и было сдѣлано), а въ случаѣ нужды—и русскія (что не понадобилось). Тутъ же Меттернихъ убѣдилъ Александра I не помогать возставшей Греціи.

Лайбахъ, правильнѣе *Люблина* (словинск. Ljubljana, въ народѣ Lebljana, Ibljana, итал. Lubiana, лат. Labacum, нѣм. Laibach)—глав. городъ герцогства Крайны и всего королевства Иллирскаго, на высотѣ 287 м., на р. Л. (или Люблиницѣ), въ 11 км. отъ впаденія ея въ р. Саву. Жит. (1890) 30506 (16099 мжч. и 15406 жщ.). Хотя городъ стоитъ на мѣстѣ бывшаго римскаго города Эмоны (Аемопа Плинія, Емана Птолемея), въ немъ нѣтъ замѣчательныхъ памятниковъ древности. Кафедральный соборъ, съ художественными украшеніями и фресками (начала XVIII ст.); городская ратуша въ итальянскомъ вкусѣ, старыя замокъ, театр. Крѣпость теперь служитъ тюрьмой. Бронзовый памятникъ-бюстъ Радецкаго. Гимназія съ полнымъ курсомъ, словинская прогимназія, епископская семинарія, богословское епархіальное училище, училище для образованія учителей и учительницъ, реальное училище, коммерческое училище, про-

фессиональная школа, ветеринарное училище, публичная бібліотека. Областной музей обладаетъ богатыми естественно-историческими и другими коллекціями, между прочимъ—изъ свайныхъ построекъ въ Лайбахскихъ мхахъ. Общество сельскихъ хозяевъ Крайны, историческій кружокъ, филармоническое общество. Изготовленіе пряжи, литье колоколовъ, выдѣлка гончарныхъ издѣлій, суконъ, бумаги, масла растительнаго, цикорія и т. д.

Исторія. Съ 976 г. Л. былъ главнымъ городомъ Каринтіи и Крайны; въ 1270 г. его завоевываетъ Оттокаръ Чешскій, а въ 1276 г. Рудольфъ Габсбургскій присоединяетъ его къ австрійскимъ владѣніямъ. Съ 1809 г. по 1813 г. Л. былъ мѣстомъ пребыванія французскаго генералъ-губернатора Иллирскаго провинціи. О лайбахскомъ конгрессѣ см. выше. Въ 1894 г. городъ подвергся ужасному землетрясенію, уничтожившему массу зданій, такъ что жителямъ приходилось ютиться въ бочкахъ и другихъ подобныхъ импровизованныхъ жилищахъ. Во всемъ славянскомъ мірѣ это бѣдствіе вызвало сочувствіе и отовсюду была подана помощь бѣднымъ жителямъ. Едва-ли, однако, Л. скоро оправится отъ нанесеннаго ему удара, въ особенности чувствительнаго для него отъѣздъ прежде жившихъ здѣсь въ большомъ числѣ рантье и лицъ выслужившихъ пенсію. Ср. Müllner, «Emana» (Лайбахъ, 1879); Vrhovac, «Die landesfürstliche Hauptstadt Laibach» (Лайбахъ, 1886).

Лайбахъ или *Люблиница* (Laibach, Ljubljana)—рѣка въ Крайнѣ, прорѣзаетъ на своемъ пути нѣсколько котловидныхъ долинъ, пропадаетъ въ землѣ и снова въ одной глубокой горной котловинѣ появляется на поверхности земли; судоходный до Оберъ-Л. (Ober-Laibach) Л. при своемъ выступленіи изъ внутреннихъ горъ раздѣляется на нѣсколько рукавовъ, изъ которыхъ болѣе значительные Большая и Малая Л., Выстрая и др. (Gross-L., Kleine-L., Bistra), подъ Люблиной (нѣм. Laibach) впадаетъ въ р. Саву. Въ верхнемъ своемъ теченіи Л. назыв. *Поикомъ* (Poik), а въ среднемъ *Унцемъ* (Unz).

Лайбовъ—псевдонимъ Н. А. Добролюбова (X, 822).

Лайсль—см. Ляйель.

Лайка (Glacleder Glove-kid)—выдѣляется изъ шкуръ агнать и козлятъ. Производство Л. съ давнихъ временъ было развито во Франціи, откуда было перенесено сначала въ Германію, а послѣ въ другія европейскія государства. Франціи и до сихъ поръ принадлежить первое мѣсто по производству Л., кромѣ того—нынѣ это производство получило значительное развитіе въ Германіи и въ Австріи. Въ Россіи производство Л. имѣетъ ограниченныя размѣры. Л., применяемая почти исключительно для перчатокъ, должна отличаться крѣпостью и растяжимостью, обладая въ тоже время мягкостью, при чемъ лицевая сторона должна быть бѣла, чиста и блестяща. Для удовлетворенія этимъ требованіямъ не только самая выработка, но и операція при заготовкѣ и сохраненіи сырыхъ шкуръ должны быть выполняемы особенно тщательно. Шкуры для Л. поступаютъ на заводы исклю-

чительно сушены. Первая подготовительная операция, которой подвергаются эти шкуры — размачивание в воде, которое должно производиться в возможно короткое время; оно продолжается 2—4 дня, смотря по свойствам шкуры, употребляемой для размачивания воды и температуры последней. Для замачивания шкуры в небольшом числе помещают в мочильный чан и заливают водою так, чтобы они почти плавали, при чем для очень сухих шкур эту воду разь смывают. После размачивания шкуры вытягивают и приступают к сгонке волоса. Разрыхление шкур для сгонки волоса достигается посредством золки, которая выполняется различно. Шкуры намазывают по бахтарме (с мясной стороны) густым известковым молоком (пастой), складывают их вместе мясной стороной для того, чтобы шерсть не была в непосредственном соприкосновении с известью, и такие штабеля шкур помещают в чан и заливают водою, которую часто перемывают; через 12—18 дней шкуры готовы к снятию волоса. Этот способ не применяется для очень тонкой Л. Другой способ золки состоит в том, что шкуры намазывают с мясной стороны размоченной в воде смесью опшпермента (AS²S²) и гашеной извести или смесью сернистаго натрия и извести (последний прием употребляется для стриженных шкур) и складывают в штабеля; процесс кончается в несколько часов. Все эти способы золки употребляют, когда хотят сохранить шерсть; в противном случае золка теми же материалами может быть произведена, как обыкновенно (см. Кожевенное производство), в зольниках. После золки сбивают волос тупым ножом, промывают шкуры в текучей воде и, если разрыхление волоса производилось намазыванием бахтармы составами, то помещают на непродолжительное время в слабый зольник (с извостью). Последняя операция имеет целью более сильное разрыхление шкур и более полное обмыливание жира. Наиболее комбинация дальнейших подготовительных к дублению операций состоит в следующем (французский способ). Шкуры маздрят на колоде, обрывают края и опять складывают их в чан с водою, где перемывают толкачами (gâcher). Затем шкуры вынимают и на колоде наводят желзком первый фасон по лицу (façon fleur); после этого замачивания в воде, перемывания толкачами, точно также наводится второй фасон по лицу. Далее следует новое перемывание толкачами в чане с водой и новое маздрение на колоде (façon clair) для удаления остатков мяса и подкожной ткани и для придания равномерного вида шкур с мясной стороны. Вся операция фасонирования с бахтармы (т. е. замачивание, перемывание и отдыка на колоде) повторяется 2—3 раза. После того шкуры помещают в теплую воду, к которой прибавляют немного закваски (старых киселей), где их перемывают толкачами, и затем шкуры поступают в киселя. Киселя готовят из пшеничных отрубей, которые, после промывания холодной водой, замешивают с горячей водой и дают

охладиться до 30° Ц. В такой жидкости шкуры остаются 24 часа. Сначала от действия молочной кислоты кожи разбухают, но потом, под влиянием наступающего гнистого брожения, спадают. После квашения и очищения шкур от отрубей они вполне подготовлены к дублению. Обработка шкур на немецких заводах (немецкии способ) отличается от описанной существенно тем, что шкуры, после золки, прямо маздрят и подвергают шакшеванию (Hundemistmethode), при чем после шакшевания сначала производится окончательная отдыка бахтармы, а затем уже отдыка лица. Далее шкуры поступают, точно также как при французском способе, в киселя. Для приготовления шакши разводят собачьи экскременты водою и массу подвергают гнилоственному брожению 2—3 недели; для употребления эту массу разбавляют теплой водою и в такой жидкости держат кожи 4—12 часов, часто перемешивая палками. Дубление шкур при выделке Л. производится посредством смеси квасцов, поваренной соли, муки и яичных желтков. Роль дубильных веществ, по современным взглядам, принадлежит поваренной соли и квасцам; составные же части муки и желтков (Füllsubstanzen) наполняют поры шкуры и, благодаря своим свойствам, улучшают качество кожи. Для приготовления дубильной смеси растворяют в кипящей воде квасцы и поваренную соль, затем в чане, назначенном для дубления, замешивают муку в тесто с теплой водою, прибавляют желтков, предварительно размоченных в воде, затем квасцовый раствор, достаточно охлажденный, и все хорошо перемешивают. На 1000 шкур (весь 80 кгр. для 100 шкур) берут 10,5 кгр. квасцов, 2,6 кгр. соли, 85 кгр. пшеничной муки и 700 желтков. В жидкость, содержащую такую смесь и имеющую температуру в 35° Ц., забрасывают шкуры и сильно черминают ногами сначала в течение 25 минут, оставляют лежать 10 минут и затем делают еще 3 таких перемывания по ¼ часа, с остановками в 20 минут; после этого шкуры оставляют лежать 12 часов; тогда дубление окончено и шкуры выгружают из дубильного чана. Взамьн желтков, в виду их высокой цены, предложено употреблять другие материалы, но для выделки настоящей Л. исключительно применяют смесь пшеничной муки и желтков (Nahrung, poultice). Дальнейшая обработка продубленных шкур состоит прежде всего в их высушивании. Кожи тщательно складывают лицевой стороной, размешивают для просушивания сначала на воздух, а затем в сушильнях. Высушенные кожи оставляют лежать 2—3 дня во влажном месте, связывают по 100 штук вместе, протягивают через чистую воду и оставляют лежать 24 часа. После этого кожи перемывают или ногами в деревянных башмаках на полу, составленном из трехгранных брусков, или в валильной машин; далее кожи вытягивают. Лежание в течение суток в ящиках, перемывание и вытягивание повторяют еще раз, после этого предварительного неполного подсушива-

ния кожа. Тогда кожа представляет готовый продукт—Л., но неотбланную. Большая часть Л. поступает въ продажу въ окрашенномъ видѣ. Прежде нежели окрашивать Л., кожу переминаютъ въ теплой водѣ, смѣная нѣсколько разъ послѣднюю, чтобы отмыть избытокъ квасцовъ и размягчить кожу; затѣмъ кожу переминаютъ въ желткахъ, размѣшанныхъ въ водѣ, и только тогда приступаютъ къ самому крашенію. Крашеніе выполняется двояко. Кожи вмѣстѣ съ краской помѣщаютъ въ чанъ и переминаютъ ногами, при постепенномъ подбавленіи краски (le gros-cédé au plongé), или кожи раскладываютъ на особомъ столѣ и наносятъ краску щетками (le gros-cédé à la planche). Для крашенія Л. употребляютъ преимущественно растительные красильные материалы: синий и красный сандалъ, кварцитронъ, индиго и проч., применяемые въ видѣ экстрактовъ, причѣмъ смѣшеніемъ экстрактовъ получаютъ краски разныхъ оттѣнковъ. Какъ програвы, наносимыя послѣ краски, употребляютъ купоросы: цинковый, желѣзный и мѣдный. Окрашенныя кожи быстро высушиваютъ и подвергаютъ окончательной отдѣлкѣ посредствомъ переминанія и растаиванія.

В. М. Рудневъ А.

Лайки или *духовыя, зетровыя, бѣлковыя, промысловыя* собаки — соединяютъ характерные признаки волка и лисицы, отъ которыхъ, по мнѣнію многихъ натуралистовъ, и происходятъ. Лобъ Л. широкій, плоскій, почти треугольный; заостренная морда, косой прорѣзъ глазъ, отливашущихъ въ полутемнотѣ зеленымъ или краснымъ огнемъ; небольшія, острья, большую часть стоячія уши; голова посажена на недлинной, но крѣпкой, мускулистой шеѣ; грудь глубокая, ребра спущены ниже локотковъ переднихъ ногъ; ноги и лапы, по складу, похожи на волчьи; псовина пушистая, волосъ прямой, съ крѣпкою, тяжелой остью; подъ псовиной — густой подшерстокъ; хвостъ пушистый, круглый, въ большаиствѣ случаевъ загнутъ кольцомъ и закинута на спину. Мать, обыкновенно, волчья или лисья, рѣже—черная, съ свѣтлыми подпалинами, бурая и пестрая, при чемъ спина всегда темнѣе остального туловища, голова же и оконечности—свѣтлѣе; на крайнемъ Сѣверѣ, въ предѣлахъ обширныхъ тундръ, встрѣчаются бѣлоснѣжныя лайки, напоминающія своимъ видомъ песца (*Canis lagopus*). Лайки отличаются безукоризненнымъ верхнимъ чутьемъ (VI, 62), замѣчательнымъ зрѣніемъ и острымъ слухомъ. Онѣ упрямы, смѣтливы, ласковы къ хозяевамъ; попадаютъ, впрочемъ, и очень свирѣпыя экземпляры. Нѣкоторыя разновидности Л. не лаютъ, а вояваютъ, какъ лисицы, или же производятъ хриплый звукъ, характеризующій голосъ песца. Л. составляютъ самую распространенную въ свѣтѣ породу собакъ, широкимъ кольцомъ окружающую сѣв. полюсъ: онѣ хорошо извѣстны какъ въ Европейской Россіи, у лопарей, кареловъ, черемисъ, вотяковъ, зырянъ, такъ и въ Сибири, у самоѣдовъ, вогуль, остяковъ, тунгузовъ, чукчей, камчадаловъ, эскимосовъ и другихъ инородцевъ; встрѣчаются также въ Гренландіи, гдѣ оказали много услугъ полярнымъ путешественникамъ. Много крови Л. находится и въ нашихъ дере-

венскихъ собакахъ, т. н. дворянскихъ. — Въ охотничьемъ отношеніи Л., въ сѣв. климатѣ и природѣ, незамѣнимы, такъ какъ съ ними круглый годъ промышляютъ и мелкую, и крупную дичь. При охотѣ за мелкимъ звѣремъ отъ Л. требуется, чтобы она хорошо отыскивала дичь, удерживала ее на мѣстѣ и лаемъ извѣщала охотника о находкѣ; на медвѣжьей охотѣ Л. должна злобно бросаться на звѣря, успѣвая вернуться отъ ударовъ его. Л. болѣе крупныхъ породъ употребляются въ Сибири въ качествѣ *мѣдовыхъ* собакъ, причѣмъ въ санки запрагаютъ отъ 4 до 12 штукъ; упряжь состоитъ (въ западной Сибири) изъ мѣхового пояса, надѣваемого на туловище собаки, передъ задними ея ногами; къ поясу прикрѣпляются постромки, за которыя собаки и тянутъ своими бедрами. Существуютъ еще особыя породы лаекъ: 1) *олени*—сторожевыя собаки, употребляемыя для сбора разбредшихся домашнихъ сѣв. оленей, и 2) *слухачія* для снятия съ нихъ, какъ съ овецъ, шерсти, изъ которой выдѣлывается пряжа для чулокъ и рукавицъ; шкуры этой породы собакъ идутъ на «кунды»—украшенія изъ длинной бѣлой шерсти для обложки подошвъ верхней оленьей одежды остяковъ и самоѣдовъ. Изъ собачьихъ шкуръ шьются рукавицы (называемыя въ восточной Сибири *мошнашками* или просто *собаками*), сапоги и шубы, чрезвычайно теплыя, въ сильныя морозы предпочитаемы овчиннымъ и даже волчьимъ. Л., обыкновенно, сами промышляютъ себѣ кормъ, охотясь за зайцами и отыскивая всякую падаль; въ исключительныхъ случаяхъ ихъ кормятъ остатками отъ пищи ихъ хозяевъ, а на С. сырою рыбою. Въ послѣднее время на Л. обращено особое вниманіе, въ видахъ примѣненія ея къ военнымъ цѣлямъ (см. Собака). См. А. Черкасовъ «Зап. охотника Вост. Сибири» (1884); М. Дмитриевъ, «Вятскія Л.» («Природа и Охота», 1892, X); В. Бѣловъ, «Пермяцкая Л., промысловая собака Сѣвера» («Охотникъ», 1887); Н. Кулагинъ, «Къ вопросу о породѣ Л.» («Русскій Охотникъ», 1891); И. Мельниковъ, «Замѣтка о сибирскихъ Л.» (тамъ-же, 1891); Н. Кишенскій, «Описаніе типичныхъ признаковъ охотничьихъ собакъ» (т.-же, 1888 кн. А. Ширинскій-Шихматовъ, «Альбомъ породъ сѣв. собакъ (лаекъ)» (1895).

С. В.

Лайла — вершина Кутанской губ., Лечумскаго у. въ Сванетскомъ хребтѣ, высотою 13144 фт. надъ ур. м.; на Л. имѣются небольшіе ледники.

Лайлаши — мст. и торговый центръ Лечумскаго у., Кутанской губ., расположенъ на берегу р. Ладжанурѣ, праваго притока Риона; одна изъ бывшихъ резиденцій Дадановъ мингрельскихъ. Около 11 тыс. жителей (имеретинцевъ).

Лайма (латыш.-литов. мнѣ.)—олицетвореніе рока, счастья и судьбы, богиня свадьбы и родовъ, въ родѣ русскихъ рожицъ. У латышей три Л., имѣющія прозвища «Декла» (см.) и «Карта» (см.). Подъ вліяніемъ католич. культа, почитаніе Л. замѣняется почитаніемъ св. Маріи. Кромѣ общей Л., есть у каждаго человѣка своя лайма-доля. Поэтическая легенда о феѣ-Л. и кузнецѣ Дилбѣ записана

Э. Гизавиусомъ въ 1836 г. (см. «Prussia», Sitzber. 1891, p. 76).

Лайнезъ (Diego Launez, 1512—65)—одинъ изъ основателей ордена иезуитовъ, составитель его статута и объясненій (declaratioves) къ статуту. Испанецъ по происхожденію, онъ родился въ Кастиліи, получилъ образованіе въ Алькалъ и Парижѣ; здѣсь онъ сошелся и подружился съ Лойолой, вмѣстѣ съ которымъ положилъ начало ордену иезуитовъ. По настоянію Л., первымъ генераломъ избранъ былъ Лойола. Послѣ смерти послѣдняго (1566) генераломъ становится Л., давшій ордену окончательную организацію. Въ 1561 г. онъ посѣтилъ Францію въ видахъ борьбы съ ересью, при чемъ обнаружилъ по отношенію къ протестантамъ сравнительную умирность и человечность; результатомъ побѣды его во Францію было допущеніе иезуитовъ въ эту страну, хотя и съ ограничительными условіями. Особенно энергично Л. стоялъ на стражѣ интересовъ папской власти на триентскомъ соборѣ.

Е. З.

Лайнциъ (Lainz)—деревня подъ Вѣной, съ 1891 г. вошедшая въ черту этого города, составляетъ 13-й округъ его. Вблизи новая императорская вилла и императорскій зѣриалецъ—одинъ изъ самыхъ большихъ парковъ въ Европѣ; здѣсь замѣчательны, между прочимъ, акклиматизованныя и живущіе на полной волѣ муфлонъ (дикии овцы).

Лайонезъ (Lyons): 1) *Эдмундъ*, британскій адмиралъ (1790—1868); былъ посланникомъ въ Афинахъ, Швейцаріи и Швеціи; въ 1854 г. назначенъ вторымъ главнокомандующимъ британскихъ морскихъ силъ въ Средиземномъ морѣ; участвовалъ въ первомъ бомбардированіи Севастополя. Послѣ отозванія лорда Дундаса, Л. назначенъ первымъ главнокомандующимъ британскаго флота. Л. взялъ Керчь, 6 (18) іюня 1856 г. бомбардировалъ Севастополь, 17-го октября взялъ Кинбурнъ. Въ 1856 г. возведенъ въ званіе пара. 2) Старшій сынъ предыдущаго, графъ *Ричардъ* (1817—1887)—былъ посланникомъ въ Вашингтонѣ и въ этой должности способствовалъ предупрежденію разрыва между Англіей и Сѣверо-Американскими Штатами. Въ 1861—67 г. Л. былъ посломъ въ Константинополь, въ 1867—87 г. — въ Парижѣ.

Лайстнеръ (Людвигъ Laistner) — нѣм. писатель, род. въ 1845 г. Написалъ «Barbarossa Brautweiber» (Штутт., 1875); «Studentenlieder des Mittelalters» (тамъ же, 1879); «Novellen aus alter Zeit» (Берл., 1889); «Das Recht der Strafe» (Мюнхенъ, 1872); «Nebelsagen» (Штутт., 1879); «Der Archetypus der Nibelungen» (Мюнхенъ, 1836); «Das Rätsel der Sphinx» (Берлинъ, 1889); «German. Völkernamen» (Штутт., 1892) и др.

Лайтфутъ (Джонъ Lightfoot, 1602—1675)—священникъ, въ свое время знаменитый англійскій гебраистъ, написалъ: «Eubiblia, or Miscellanies, Christian and Judaical» (Лондонъ, 1629), «Observations upon the Book of Genesis» (1642) и др. Главный трудъ его: «Herae Hebraicae et Talmudicae» (на лат. яз., 1675—79; на англ. 1859)—комментарій къ большей части книгъ Нового Завѣта

Лаказъ-Дютье (Felix-Josèphe-Henri de Lacaze-Duthiers)—звѣстный франц. зоологъ, род. въ 1821 г. въ департаментѣ Ло и Гаронны (Lot et Garonne), изучалъ въ Парижѣ медицину, въ 1854 г. профессоръ въ Лионѣ, въ 1865 г. въ Парижѣ при естественно-историческомъ музее, въ 1868 г. тамъ же при унив. Помимо множества работъ по зоологіи, Л.-Дютье имѣетъ важное значеніе какъ основатель двухъ французскихъ зоологическихъ станцій: въ Росковѣ на берегу Бретани (1873) и въ Ванульсѣ, на Средиземномъ морѣ; въ 1872 г. онъ началъ издаваніе журнала «Archives de zoologie expérimentale et générale». Важное значеніе имѣетъ Л.-Дютье и какъ учитель многихъ звѣстныхъ зоологовъ. Впервые Л.-Дютье приобрѣлъ звѣстность своими работами надъ половыми органами насекомыхъ «Recherches sur l'armure génitale d. insectes» («Annales d. Sciences Naturelles», 1849—54); позднѣе напечаталъ множество работъ по исторіи развитія и анатоміи полиповъ (сюда относится, между прочимъ, «Histoire naturelle du corail», 1863), «червямъ» («Recherches sur la Bonellie», въ «Annales d. Sc. Nat.», 1858), моллюскамъ (множество статей въ «Archives de Zoologie» и «Annales d. Sc. Naturelles»), ракообразнымъ («Histoire de Laura Gerardiae», «Archives de Z. Expr.», VII), брахиподамъ, асцидиямъ и др. Замѣчательна также его работа «Mémoire sur le pougre» («Annales des Sc. Nat.», 1859). Въ концѣ 50-хъ годовъ производилъ изслѣдованія у береговъ Алжира.

Н. Кн.

Лакайль (Nicolas-Louis De la Caille, 1718—62)—франц. астрономъ; учился въ Лионѣ. Хотя онъ готовился къ духовному званію, однако, любовь къ точнымъ наукамъ побудила его переселиться въ Парижъ, гдѣ знакомство съ Кассини и Фуши доставило ему мѣсто при парижской обсерваторіи. Въ 1739 г. Л. занимался повѣркой большого франц. градуснаго измѣренія отъ Парижа до Перпиньяна и назначенъ профессоромъ математики въ коллегіи Мазарини; здѣсь, для своихъ слушателей, онъ составлялъ превосходные учебники по математикѣ, механикѣ и астрономіи, выдержавшіе много изданій. Въ 1741 г. Л. былъ избранъ членомъ акад. наукъ. 1850—54 гг. Л. провель въ южномъ полушаріи, на мысѣ Доброй Надежды и на о-вахъ Бурбонѣ и Иль-де-Франсъ, при чемъ опредѣлилъ параллаксъ Луны (по соответствующимъ наблюденіямъ въ Берлинѣ), измѣрилъ дугу меридіана въ южной Африкѣ и опредѣлилъ положеніе 10000 звѣздъ южнаго полушарія. По возвращеніи въ Парижъ Л. продолжалъ свои работы на обсерваторіи коллегіи Мазарини, не щадя своего здоровья, что и свело его въ могилу. Л. отличался безкорыстіемъ и безпристрастіемъ: группирова новыя южн. созвѣздія, онъ могъ бы увѣковѣчить имена сильныхъ міра, но вмѣсто того онъ употребилъ для новыхъ созвѣдій названія астрономическихъ и другихъ научныхъ приборовъ. Изъ учениковъ Л. особенно прославились Бальи и Лакандъ. Кромѣ упомянутыхъ уже учебниковъ и множества мемуаровъ въ изданіяхъ парижской акад. наукъ, Л. напечаталъ: «Astronomiae Fundamenta» (Пар. 1757) и «Coelum australe stelliferum» (Пар. 1757).

rum seu Observationes institutae in Africa ad Caput Bonae Spei» (1763). Почти сто лѣтъ спустя англичане вычислили и издали списокъ звѣздъ Л., подъ заглавіемъ: «A Catalogue of 9766 stars in the southern hemisphere» (Лондонъ 1847). Биографія Л. написана Фуши, Ландомъ и Араго. В. В. В.

Ла-Кальпренедъ — см. Кальпренедъ (XIV, 116).

Лаканаль (Иосифъ Lakanal) — франц. политическій дѣятель (1762—1845). До революціи былъ проф. философіи въ Муленѣ. Избранный членомъ Конвента, онъ съ большою энергіею занялся вопросами національнаго образованія, принималъ дѣятельное участіе въ организации нормальныхъ школъ и содѣйствовалъ учрежденію нормальной школы въ Парижѣ. Ему же принадлежить инициатива устройства центральныхъ школъ и школъ восточныхъ языковъ. При Директоріи былъ членомъ совѣта пятисотъ, организовалъ девять департаментовъ въ только что присоединенной къ Франціи территоріи. Изгнанный въ эпоху реставраціи, какъ царевубица, онъ поселился въ Соед. Штатахъ, гдѣ сдѣлалъ президентомъ университета въ Луизианѣ. Въ 1832 г. возвратился во Францію.

Лакандоны — индѣйцы изъ племени майя, въ центральной Америкѣ, на границѣ Гватемалы и Мексики, въ бассейнѣ р. Усумацинты; наредъ трезвый и привѣтливый. Раньше имѣли репутацію свирѣпыхъ воиновъ.

Лакантунъ (Lacantun) — рѣка въ центр. Америкѣ, беретъ начало подъ 15°25' с. ш. и 92° в. д., въ республикѣ Гватемала и, направляясь сперва на В, гдѣ сливается съ другой рѣкой, поворачиваетъ потомъ къ С, принимая въ Ла-Пассионъ и далѣе, слившись съ Узумацинту, впадаетъ въ Мексиканскій зал., близъ Лаго-де-Терминусъ; длина 700 км.

Лаканены или **Лаканены** — византийскій родъ, армянскаго происхожденія, впервые выдвинулся въ лицѣ Теофилакта Аваस्ताкта, спасшаго, въ бою съ сарацинами, жизнь императора Василия I. Сынъ его достигъ императорскаго престола подъ именемъ Романа I. Дочь его Елена выдана была за Константина VIII, сынъ Теофилактъ 16 лѣтъ сдѣланъ былъ патриархомъ константинопольскимъ, а внучка Марія выдана за царя Петра болгарскаго. Паденіе Романа (948) сказалось на всемъ его потомствѣ, кромѣ Теофилакта, оставшагося патриархомъ до 956 г., и побочнаго сына, внука Василия, достигшаго высшихъ придворныхъ должностей.

Лакедемоняне — см. Спарта.

Лакемасхеръ (Готфридъ-Иоганнъ Laskemacher) — извѣстный филологъ-ориенталистъ (1695—1736), профессоръ греч. языка въ Гельмштеттѣ. Главныя соч.: «Observationes philologicae», «Antiquitates Graecorum Sacrae», «Disputationes de Alvendi Arabum philospho», «Elementa linguae arabicae», «De Studio rabbinico a recentiorum quorundam criminationibus vindicato».

Лакенъ (Laeken) — лѣтняя резиденція бельгійскихъ королей, на р. Сеннѣ и Брюссельскомъ каналѣ; 26000 жителей, изготовляющихъ мыло, обои, химич. продукты и т. п. Дворецъ принадлежалъ Наполеону I, который здѣсь под-

писалъ объявленіе войны Россіи въ 1812 г. Въ 1890 г. онъ сгорѣлъ, вмѣстѣ съ библиотекою Наполеона, но теперь вновь отстроенъ.

Лакки — такъ самъ себя называетъ одинъ изъ горскихъ народовъ Дагестана, извѣстный у кумыковъ и у русскихъ подъ именемъ *казикумуховъ* или *казикумиковъ* (см. Дагестанъ, X, 31). Л. живутъ въ Казикумухскомъ округѣ (XIII, 927), гдѣ ихъ въ 83 аулахъ считается 43790 чел., и частью въ Даргинскомъ (5 ауловъ, 3222 чел.) и Самурскомъ (8 аула, 1480 чел.) округахъ Дагестанской области. Л., классическіе *лети* (Λῆτες), въ концѣ VIII ст. покорены были арабскимъ полководцемъ Абумуслимомъ, утвердившимъ среди нихъ исламъ и отдавшимъ страну ихъ въ управленіе одному изъ потомковъ пророка, Шахъ-Ваалу, получившему титулъ шамхала и вали (т. е. намѣстника) Дагестана. Въ концѣ XVI ст. шамхалы перенесли свою резиденцію изъ Кумуха въ Тарки (нынѣ Петровскъ), вслѣдствіе чего Л. отложились отъ шамхаловъ и выбрали себѣ изъ потомковъ Шахъ-Ваала особаго правителя, съ титуломъ *халлаачи*. Въ началѣ XVIII ст. халлаачи успѣли расширить свою власть надъ народомъ, до нѣкоторой степени сдѣлали ее наследственной и приняли титулъ казикумухскихъ хановъ. Начиная съ срединъ XVIII ст. послѣдніе постоянно стремились присоединить къ своему бѣдному и безплодному ханству богатые кубанскія владѣнія, что вовлекло ихъ въ столкновеніе съ русскими. Въ 1811 г. генералъ Хатунцевъ разбилъ хана Сурхай II и занялъ подвластныя ему селенія Кюры, изъ которыхъ въ 1812 г. образовано было *Кюринское ханство*, отданное въ управленіе на ханскихъ правахъ, но подъ духовною властью русскаго государя, Асланъ-беку, племяннику и непримиримому врагу Сурхай. Сурхай, изъяснившій было покорность, вскорѣ бѣжалъ въ Тавризъ искать заступничества Персіи, въ 1814 г. вновь утвердился въ Кумухѣ, принявъ присягу на вѣрность и опять измѣнилъ еѣ. 19 дек. 1819 г. Сурхай осадилъ Чирахъ; трехдневная славная оборона послѣдняго прославляла имена Овечкина и Щербина. Въ 1820 г. Сурхай былъ объявленъ низложеннымъ и бѣжалъ въ Персію, казикумухскимъ же ханомъ объявленъ былъ Асланъ-ханъ, сохранившій за собою и кюринское ханство. Послѣдній, наружно преданный русскому правительству, въ дѣйствительности былъ главнымъ виновникомъ распространенія въ Дагестанѣ мюризма; онъ умеръ въ 1836 г. Въ 1839 г., по смерти хана Мухаммедъ-мирзы, ханскій титулъ былъ уничтоженъ и правителями Казикумухскаго округа до 1865 г. назначались родственники послѣдняго хана. Въ 1842 г. Кумухомъ овладѣлъ было Шамиль, поднявшій здѣсь знамя восстанія, но, дважды потерпѣвъ пораженія отъ кн. Аргутинскаго-Долгорукова, долженъ былъ очистить Кумухъ. Ср. Вейденбаумъ, «Путеводитель по Кавказу» (Тифл., 1888); Усларъ, «Этнографія Кавказа. IV. Лакскій языкъ» (Тифл., 1890).

Лаккидъ (Λακιδης), изъ Кирены (III в. до Р. Хр.) — ученикъ Аркесилая и преемникъ его въ новой акд.; написалъ не дошедшее до насъ изложеніе академическаго ученія.

Лакирование, или искусство покрывать разного рода предметы — лакомъ (см.), состоитъ въ томъ, чтобы, во-первыхъ, подготовить поверхность, которую хотятъ лакировать и, во-вторыхъ, нанести на нее самый лакъ. Употребляемые для этого средства и приемы весьма разнообразны и зависятъ какъ отъ рода, такъ и отъ свойства и назначения лакируемаго предмета. Искусство лакирования особенно процвѣтало на Востоку, а именно: въ Китаѣ и Японіи, гдѣ, по всей вѣроятности, и получило свое начало. Въ Европѣ Л. начало совершенствоваться во Франціи только въ настоящемъ столѣтіи и въ послѣднее время достигло такой высокой степени совершенства, что выдѣлываемыя на французскихъ фабрикахъ лакировочныя издѣлія нисколько не уступаютъ оригинальнымъ китайскимъ или японскимъ и почти совершенно вытѣснили ихъ съ европейскихъ рынковъ. У насъ, въ Россіи, а именно, во Владимирской губ., въ уу. Меленковскомъ и Судогодскомъ, крестьяне дѣльными деревнями занимаются приготовленіемъ точеной и рѣзной лакированной деревянной посуды. Этого рода издѣлія на сотни тыс. руб. ежегодно вывозятся во всѣ концы Россіи и каждому изъ насъ хорошо извѣстны. Но здѣсь не замѣтно никакого совершенствования въ дѣлѣ Л., которое какъ производилось встарину, такъ производится и въ настоящее время. Способы Л. зависятъ прежде всего отъ матеріала лакируемыхъ предметовъ, а потому различаютъ Л. по дереву, по бумагѣ, картону и папье-маше, по металлу и пр.

1) Л. по дереву. Л. деревянныхъ издѣлій бываетъ двухъ родовъ: а) Л. дерева, имѣющаго свой натуральный цвѣтъ, и б) Л. дерева, разрисованнаго подъ другую породу или покрываемаго цвѣтнымъ лакомъ. а) *Л. дерева нормальнаго цвѣта или протравленнаго*. Л. предметовъ небольшихъ, которые не подвержены тренію, напр. рамки для картинъ и пр., производится спиртовымъ лакомъ; для музыкальныхъ же инструментовъ, токарныхъ издѣлій, а въ особенности, мебели употребляется по преимуществу густой копаловый лакъ. Предметъ, назначенный для Л., долженъ быть тщательно отшлифовать, выглаженъ напильниками и пемзовой бумагой, и когда поверхность на немъ будетъ совершенно гладкая и отшлифованная, тогда готовятъ не слишкомъ густую клеювую воду изъ кальскаго клея и напитаваютъ ею, пока она еще горяча, деревянный предметъ одинъ или два раза. При этомъ рисунки или надписи, для которыхъ горячій клеювый растворъ можетъ быть вреденъ, покрываютъ слабымъ холоднымъ растворомъ гумми-арабика. Проклейка дѣлается единственно съ цѣлью сбереженія лака, который безъ нея всосался бы въ поверхность лакируемаго предмета. Когда покрытая клеювою водою поверхность высохнетъ, ее еще разъ протираютъ пемзовой бумагой или хощемъ и приступаютъ къ Л. Для свѣтлыхъ породъ дерева, въ родѣ клена, бѣлой березы, ясеня, употребляютъ лакъ, приготовленный изъ выщѣпченнаго мелака, и, вообще, всѣ лаки прозрачныя и безцвѣтные; для Л. же темныхъ породъ и под-

дѣлокъ употребляются лаки цвѣтные, красные, оранжевые, зеленые и черные. При выборѣ лаковъ слѣдуетъ обращать вниманіе на то, чтобы при встряхиваніи бутылки капли лака не оставались на ея стѣнкахъ, а легко бы стекали внизъ. Предметы покрываются лакомъ въ умѣренно теплой комнатѣ, но никакъ не на открытомъ воздухѣ или сквозномъ вѣтрѣ. Работа производится широкой волосяной кистью; при этомъ полосы, проводимыя кистью, должны идти равномерно и кистью не нужно касаться вторично уже пройденнаго ею мѣста. Въ особенности нужно соблюдать осторожность при нанесеніи лака на углахъ и краяхъ, дабы лакъ не потекъ струйкой по лакируемому предмету. Для нанесения лака въ такихъ мѣстахъ лучше брать небольшія кисточки. При обыкновенной комнатной температурѣ черезъ 3—4 часа лакъ высыхаетъ. Первое наведеніе лака, посредствомъ куска ваты, служитъ какъ-бы грунтовкою для слѣдующихъ лаковыхъ слоевъ, потому что первый, а иногда и второй слой впитываются совершенно, ничего не оставляя на поверхности предмета, которую необходимо покрывать отъ 3 до 5 разъ, смотря по твердости и плотности дерева, вообще—пока она не сдѣлается гладкой и блестящей. Каждый слой лака долженъ сохнуть отъ 3—4 час. и ни въ какомъ случаѣ не слѣдуетъ уменьшать этого времени. Если послѣ третьей лакировки начинаютъ полировку, то нужно сушить даже 6 час. Послѣ пятого и послѣдняго слоя обыкновенно не приступаютъ къ полировкѣ ранее 12 час. При нѣкоторомъ навыкѣ можно достигнуть Л. столь гладкой и блестящей поверхности, что полирование окажется излишнимъ. Это особенно важно для дешевыхъ предметовъ. Вообще же большія гладкія поверхности необходимо шлифовать и полировать, такъ какъ безъ этого они никогда красивыми не будутъ. Шлифовка производится такъ: растираютъ и всплывають въ водѣ трепель и, обмакнувъ въ него суконку, трутъ ею поверхность кругообразно до тѣхъ поръ, пока она не сдѣлается гладкою. Для полировки же обмакиваютъ мягкую тряпку изъ стараго полотна въ деревянное масло или свѣжій жиръ и, сильно нажимая, полируютъ уже отшлифованныя мѣста. Послѣ этого берутъ другую такую же тряпку, обмакиваютъ въ муку и стираютъ жиръ, послѣ чего поверхность представляется совершенно гладкой и зеркально блестящей. Для приданія большей прочности и наибольшаго блеска Л., послѣдняя полировка дѣлается посредствомъ одного тренія кускомъ чистой и мягкой фланели. б) *Л. дерева цвѣтнымъ лакомъ*. Протрава вообще употребляется рѣдко, обыкновенно же деревянные предметы окрашиваютъ цвѣтнымъ лакомъ. Необходимыя для этого красильныя вещества: *желтый* — гуммигутъ, шафранъ и куркума; *красный* — драконова кровь, орлеанъ и сандалное дерево; *черный* — асфальтъ и пр. и ихъ смѣшенія. Краску растворяютъ въ винномъ спиртѣ, процеживаютъ черезъ хлопчатую бумагу и, прибавивъ немного спиртоваго лака, покрываютъ дерево такимъ образомъ, чтобы всѣ прожилки выступали какъ у натурального. Изъ красокъ, лучшая для этой цѣли—черная, которая при-

готовляется из франкфуртской краски и виноградного угля. Когда краска высохнет, ее протирают пемзой бумагой или хвощем, шлифуют, а потом покрывают лаком и полируют. Для окрашивания мелких изделий употребляется асфальтовый лак, как более темный. Для этого рода работ употребляется преимущественно спиртовой лак, так как он дешевле копалового (см. Лаки), и притом каждый его может легко приготовить сам. Однако, для прочной лакировки, например точеных изделий, копаловый лак нельзя заменять спиртовым. При отделке предметов из елового и вообще мягкого дерева, не имеющего красильных слоев, нужно подблатать его под твердую породу и вывести прожилки искусственно. Это чаще всего встречается при Л. мебели, оконт, дверей, ставней и проч. Для предметов, подверженных действию изменений температуры—копаловый лак является незаменимым. Прежде чем покрывать предмет этим лаком, нужно дать лаку отстояться; если он приготовлен в день ранее 3 месяцев, потому что свежий лак не имеет того блеска и не может ровно крыть. Первый слой лака должен быть очень жидким для того, чтобы мог сполна всосаться в дерево—в противном случае, оставаясь лишь на поверхности, он ложится неплотно, неровно, вследствие чего являются отсутствие блеска, морщины и отскакивание от поверхности. Вот почему гораздо лучше покрыть дерево несколько раз жидким лаком, чем один раз густым. Разбавлять лак терпентинным маслом (скипидаром) в холодном состоянии нельзя, потому что лак в этом случае делается тусклым и образует осадок. Нужно поступать так: налив терпентинное масло на лак и, дав ему согреться в теплой печи, затем уже перемешивают с терпентинным маслом. Каждый новый слой лака наносится только тогда, когда предыдущий совершенно просох, и это повторяется до тех пор, пока предмет не будет блестяще ровно и изящно. В последнее время слой лака просыхает в 48 часов, но всегда лучше испытать—просох ли лак или нет. Испытание производят, прикладывая к покрытой лаком поверхности руку, и если рука не прилипает к ней и не оставляет после себя ни малейшего следа, то лак просох, и можно наносить новый слой лака. Для полирования этого лака тонко растирают в воде пемзу и трепел и трут предмет мягким войлоком, после чего старательно вымывают и высушивают. Затем берут пережженный и мелко истолченный олений рог, в котором обмакивают пальцы и полируют около углов; на плоских поверхностях сначала полируют с большим количеством воды, которое потом уменьшают, и, наконец, полируют уже совершенно без воды. Пальцы постоянно вытирают тряпкой, так что в конце полируют частыми пальцами без порошка. Полезно потом прополировать предмет шелковой тряпкой с жиром, а затем снять его пудрой или мукой. Необходима крайняя чистота:

при соблюдении ее берегается труд и Л. получается превосходного качества. Л. деревянных классных досок производится особым черным копаловым лаком, который должен обладать такими качествами, которые бы позволяли на этих досках писать мелом и грифелем, не портя их лакировки. Для этого после наложения лака на доску, зажигают этот еще влажный слой, потом покрывают второй раз лаком, хорошо высушивают, полируют и обмывают, после чего доска уже может быть употребляема в дело. Как сказано было выше, Л. точеной посуды во Владимирской губ. составляет издавна предмет цѣлой промышленности. Прѣмы, употребляемые там крестьянами, состоят в следующем: предметы, выточенные из основного дерева, весьма мягкого и пористого, легко впитывающего как воду, так и масло, обмазывают жидкой глиной и, дав просохнуть в теплой печи, покрывают по глине сырым льняным маслом и ставят в жарко натопленную печь. Эту операцию называют *вапованием*. Вынутый из печи и остывший предмет получает твердость и становится непроницаемым для воды и жара; он так тверд, как будто сделан из кости. Приготовленный таким образом предмет покрывают два или три тонкими слоями олифы и ставят каждый раз на некоторое время в жарко натопленную печь (*жарят*). Предмет после этого представляется как бы лакированным. Для получения олифы масло долго варят с золою и суркомом, а затем нагревают в жаркой печи в продолжение нескольких дней (*томат*). Обработка простых вещей этим и ограничивается, а некоторые из них, напр. самые простые ложки, считаются готовыми и по первому разу. Предметы, назначенные в раскраску, *лудят*; для этого обмакивают кусок бархата в сухой оловянный порошок *) и растирают его по всей поверхности предмета. Когда предмет вылужен, тогда его раскрашивают, употребляя обыкновенно только киноварь и сажу, как неизменяющиеся от действия жара. Раскрашенный предмет ставят в менее жаркую печь, а когда краска подсохнет, покрывают несколько раз тонкими слоями олифы, каждый раз ставя в не очень жаркую печь. Под конец вещь ставят в сильно нагретую печь и держат ее там подольше; после этого она принимает весьма блестящую лакировку, а пожелтевшая олифа сообщает оловянной поверхности золотистый цвет. Все эти операции сушки, вапования, Л., раскраски, прожаривания и т. д. производятся с целыми партиями

*) Порошок готовят следующим образом. Раздробленное олово толкут в металлической ступе с мыльником и дестрином, растворенным в воде. На фунт олова берут кусок белого мыльника величиною с орех. Раствор дестрина употребляется для устранения соединения при ударе остатков ступы металла, разбитых перед тем. Разбитую в ступе массу растирают тщательно курантом на камне, как это делают при растирании красок. Когда масса измельчена, ее кладут в чашку, наливают туда воды и вымывают. Тонкий порошок олова, всплывший в воду, сливают, дают отстояться, собирают и высушивают. Оставшийся после отмывания более тяжелый порошок металла вторично растирают.

предметов. Надо замѣтить, что слишкомъ большой жаръ плавить оловянную поверхность и портитъ лакъ, напротивъ—слабый жаръ не даетъ лаку достаточной твердости. Чѣмъ болѣе тонкимъ слоемъ была наводима олифа и чѣмъ большее число разъ предметъ побывалъ въ печи, тѣмъ лучше. Такой лакъ не боится горячей воды.

2) Л. по бумагѣ, картону и издѣліямъ изъ папье-маше. Для покрытія лакомъ этикетовъ, билетовъ, ярлыковъ и пр. употребляется растворъ рыбьяго клея (въ пропорціи 1 унциа клея на $\frac{1}{2}$ литра воды). Имъ покрываютъ печатный шрифтъ два или три раза, послѣ каждого раза давая ему просохнуть, затѣмъ шрифтъ покрываютъ еще раза 2 *маслянымъ* лакомъ. Кисть для покрыванія этимъ лакомъ надо взять широкую и не густую, изъ верблюжьей шерсти, и водить ею слегка. На картонныхъ фабрикахъ Л. картоновъ производится такъ. Когда картонный листъ совершенно остынетъ и высохнетъ, то его хорошо выглаживаютъ, три или четыре раза нажимая люцильникомъ, а потомъ для Л. мочатъ въ чану съ лакомъ такимъ же образомъ, какъ мочатъ и бумагу для наклепки. Покрываютъ также лакомъ посредствомъ щеточки, но, во всякомъ случаѣ, надо класть на листъ 2 слоя лака и притомъ второй уже тогда, когда первый совершенно высохъ. Когда оба слоя высохнутъ, тогда картонъ проводятъ раза два черезъ лошину, а для полировки употребляютъ стеклянный или стальной цилиндръ, двигающійся по мраморной доскѣ. Употребляемый для этого лакъ изготовляется изъ бѣлаго клея, вишневаго клея и виннаго спирта въ 76°. Это самый простой способъ Л. картона. Но для лучшаго Л. поступаютъ слѣдующимъ способомъ. Прежде всего надо выбрать такое мѣсто, гдѣ бы не было пыли и гдѣ бы температура была постоянно умѣренная, особенно если употребляется лакъ на спирту. На холоду лакъ свернется, будетъ бѣловатъ, неровенъ, а въ сильномъ теплѣ будетъ дуться, дуплиться и слѣзать. Лакомъ на маслѣ можно крыть и въ теплѣ. Лакъ долженъ быть чистый, передъ покрытіемъ его надо взбалтывать кисточкой. Держать надо его въ небольшихъ сосудахъ. Для Л. употребляются широкая щетка или кисти для бритья небольшихъ размѣровъ; впрочемъ, это зависитъ отъ величины и формы лакируемыхъ предметовъ. Рельефныя фигуры, орнаменты и пр. нужно лакировать тоненькими кисточками. Кисточкою водятъ быстро и равномерно, избѣгая водить два раза по одному и тому же мѣсту, особенно, если лакъ спиртовый, скоро высыхающій.—Если лакированную вещь не надо полировать, то ее надо до 4-хъ разъ покрыть спиртовымъ или отъ одного до 3-хъ разъ маслянымъ лакомъ. Можно класть слои эти разомъ, не просушивая ихъ; но непременно надо просушить послѣдній слой—независимо отъ того, будетъ ли или не будетъ лакируемая вещь полироваться. Лучшими лаками для этой работы считаются лакъ Тенгри и лакъ Меро. Л. издѣлій изъ папье-маше производится внутри и снаружи подогрѣтымъ жидкимъ янтарнымъ лакомъ такъ, чтобы онъ проникъ внутрь массы, послѣ чего они просу-

шиваются въ сушильной печи при 110 до 116° Ц. Такое покрываніе янтарнымъ лакомъ продолжается до тѣхъ поръ, пока поверхность не сдѣлается твердой и какъ-бы покрытою коркою.—Ее можно затѣмъ шлифовать пемзой или хвощемъ, а также обточить на токарномъ станкѣ. Наносимыя краски растираются съ янтарнымъ лакомъ, а окрашенные предметы высушиваются въ сушильной печи при температурѣ, не превышающей 70—80° Ц. Послѣ этого они снова шлифуются до тѣхъ поръ, пока поверхность ихъ не сдѣлается гладкою и ровною.

3) Л. по металлу не представляетъ особыхъ затрудненій и какихъ-либо сложныхъ приемовъ.—Предметъ, подлежащій Л., долженъ быть тщательно очищенъ и отполированъ; не слѣдуетъ прикасаться къ нему руками, дабы металлъ не потерялъ своего природнаго блеска и не имѣлъ пятенъ, которыя могли бы быть видны послѣ Л. Передъ Л. предметы нагрѣваютъ, а равно самые лаки, черезъ что достигается большая прочность лакового покрова. Передъ употребленіемъ въ дѣло копаювые лаки разводять терпентиннымъ масломъ. Предметы, покрытые лакомъ, кладутся въ сушильные шкафы, защищенные отъ пыли. З. Ф.

Лакирование кожи (физиол.)—см. ст. Кожа (XV, 564).

Ламіеръ (Александръ Борисовичъ, 1826—1870)—писатель. Окончивъ курсъ юридач. факультета московскаго университета, служилъ въ министерствѣ юстиціи; защитилъ въ московскомъ унив. магистерскую диссертацию: «О вотчинахъ и помѣстьяхъ» (СПб. 1848). Въ 1856—58 гг. Л., путешествуя по Зап. Европѣ, Палестинѣ и Америкѣ, велъ дневникъ, отрывки изъ котораго помѣщались въ «Современникѣ» 1858 г., «Русскомъ Вѣстникѣ» 1858 г. и «Отеч. Запискахъ» 1858 г., а затѣмъ вошли въ книгу: «Путешествіе по Северо-Америк. Штатамъ, Канадѣ и Кубѣ» (СПб. 1859). Въ 1858 г. Л. поступилъ въ министерство внутреннихъ дѣлъ, гдѣ занялся статистическими работами и былъ редакторомъ въ комиссіи по освобожденію крестьянъ. Напечаталъ еще: «Исторія титула государей Россіи» («Ж. М. Н. Пр.», 1847, №№ 10—11); «О службѣ въ Россіи до времени Петра Великаго» (СПб. 1850); «Обзоръ сношеній между Россією и Англією въ XVI и XVII в.» (СПб. 1854) и др. Наибольшею извѣстностью пользуется его «Русская Гереальдика» (СПб. 1855). Въ сочиненіи этомъ, имѣющемъ большое значеніе и понынѣ единственномъ въ своемъ родѣ, Л. дѣлаетъ попытку объяснить русскіе гербы—попытку удачную относительно гербовъ княжескихъ фамилій и не всегда удовлетворительную относительно гербовъ дворянскихъ. Въ «Русской гереальдикѣ» Л. даетъ и исторію печатей Россіи—также единственную до нынѣ.

Лаккадивскія (англ. Laccative Islands) или *Лак(к)едивы*, по-санскритски Лакша Двипа (100 тыс. о-вовъ)—группа низкихъ коралловыхъ о-вовъ въ Аравійскомъ морѣ, близъ юго-зап. берега Индостана, между 71°40' и 74' в. д. и 10° и 14° с. ш. Они состоятъ, болѣею частью, изъ бесплодныхъ скалъ и изъ-за рифовъ рѣдко посѣщаются. Плоды и волокна

кокосовых пальм—важѣйшій предметъ вывоза. Кромѣ черепахъ и многочисленныхъ крысъ, почти нѣтъ животныхъ. Къ сѣв. группѣ принадлежатъ о-ва Аминъ (дивъ), Читлатъ, Кардамъ (Cardamum), Килтанъ и Битра, къ южн.—Ачатти, Каваратти (Кабрутти), Андрутъ (Underoot), Колпени, Миникой, Сучели. Къ группѣ Л. относятся еще большое количество необитаемыхъ скалистыхъ рифовъ. Миникой (или Минкатъ) причисляется и къ Маледивамъ. 1927 кв. км. пространства. Жит. (1891) 14440, мусульмане, называемые маппла. Съ 1855 г. они данники англичанъ.

Лакколиты—см. Вулканы (VII, 447).

Лакло (Пьеръ - Амбрузъ - Франсуа Шодеро де Ласло, 1741—1803)—французскій генералъ и писатель. Его сатира противъ графини Любарри: «Une épitre à Margot» много читалась, равно какъ и скабрзный романъ его: «Les Maisons dangereuses» (Амстерд. и Парижъ, 1782). При началѣ революціи Л. познакомился съ герцогомъ Орлеанскимъ, былъ его секретаремъ и поддерживалъ всѣ его интриги. Въ 1791 г. онъ сдѣлался членомъ якобинскаго клуба и, послѣ неудачнаго бѣгства Людовика XVI, агитировалъ за низложеніе короля и регентство герцога Орлеанскаго. Когда герцогъ Орлеанскій былъ арестованъ, въ мартѣ 1793 г., Л. былъ также посаженъ въ тюрьму и окончательно освобожденъ лишь послѣ паденія Робеспьера. Во время консульства былъ начальникомъ артиллеріи рейнской арміи. Написалъ еще «Poésies fugitives» и продолженіе труда Вилата: «Causes secrètes de la révolution du neuf Thermidor». Ср. Pariset, «Notice sur le général Choderlos de Laclos» (безъ обозначенія мѣста и года).

Лакмондъ—красящее вещество темно-фіолетоваго цвѣта (въ чистомъ состояніи). Для приготовленія его поступаютъ слѣдующимъ образомъ. Берутъ 100 частей резорцина, 5 ч. азотисто-кислаго натрія NaNO_2 и 5 ч. дистиллированной воды и постепенно нагреваютъ въ колбѣ на масляной банѣ до 110° . Масса, окрашенная первоначально въ желтый цвѣтъ, при нагреваніи начинаетъ темнѣть; при 110° происходитъ бурная реакція, такъ что нагреваніе на время прекращаютъ. Когда реакція успокоится, снова продолжаютъ нагреваніе, стараясь, чтобы температура не поднималась выше 115° — 120° . Происходитъ выдѣленіе амміака и содержимое колбы постепенно принимаетъ всѣ оттѣнки, начиная отъ малиноваго и кончая синимъ. Когда цвѣтъ больше не мѣняется и выдѣленіе амміака прекращается, массу разбавляютъ водой, прибавляютъ соляной кислоты и даютъ охладиться. Содержимое колбы выливаютъ на фильтръ и нерастворимый осадокъ промываютъ водой. Ея берутъ какъ можно меньше. Осадокъ послѣ того высушиваютъ на водяной банѣ. Онъ получается въ видѣ блестящихъ красно-бурыхъ зеренъ, легко превращаемыхъ въ порошокъ. Это и есть Л. Онъ не растворимъ въ бензолѣ и хлороформѣ; легко растворяется въ метиловомъ, этиловомъ и амилловомъ спиртахъ, въ апетонѣ, уксусной кислотѣ и фенолѣ; хуже въ водѣ и эфирѣ. Всѣ эти растворы имѣютъ красноватый оттѣнокъ. Л. по своимъ свойствамъ напоминаетъ лакмусъ,

съ кислотами онъ даетъ красное окрашеніе, а со щелочами синее и пр. Очистка Л. и свойства его, какъ индикатора, см. Индикаторы.

С. П. Вуколовъ. А.

Лакмонъ (Lacmon)—нынѣ нагорье *Мезоэамъ*, древнее названіе важнѣйшаго горнаго узла на сѣв. оконечности Пинда, на высотѣ 1908 м. надъ уровнемъ моря; на немъ берутъ начало Арахъ, Ахелой, Пеней, притокъ Галиакмона, и Аой, расходящіяся отсюда по разнымъ направленіямъ. Черезъ Л. ведетъ переваль, нынѣ называющійся Зигдъс.

Лакмусовая трава (*Crotophora tinctoria* Juss. или *Croton tinctorium* L.)—однолѣтнее травянистое растение сем. молочайныхъ (Euphorbiaceae). Листья у него длинночерешчатые, яйцевидные, тупые или заостренные, выемчато зубчатые или цѣльнокрайные. Цвѣтки однополые: въ мужскомъ цвѣтѣ пятираздѣльная чашечка, пятираздѣльный вѣнчикъ и отъ 5 до 10 тычинокъ, спаявшихся у своего основанія нитями въ трубочку; въ женскомъ цвѣтѣ чашечка и вѣнчикъ пятираздѣльные, а пестикъ о трехъ столбикахъ. Л. трава дико растетъ по берегамъ Средиземнаго моря и въ южной Франціи разводятся ради добыванія изъ нея синезеленаго сока. Этимъ сокомъ пропитываютъ льняные лоскутки и, высушивъ, держать ихъ въ парахъ перебродившаго лошадинаго навоза до тѣхъ поръ, пока цвѣтъ лоскутковъ станетъ синимъ или пурпуровымъ; тогда получаютъ такъ называемыя «Tugna solis» или «Bezeita coerulea». Эти лоскутки идутъ для окраски съ поверхности голландскаго сыра, а также для приготовления лакмуса. Отъ дѣйствія кислотъ синий цвѣтъ лоскутковъ измѣняется въ красный, и такимъ образомъ получаютъ такъ называемыя «Bezeita rubra», употребляющіяся для подкрашиванія сухихъ фруктовъ, ликеровъ и пр.

С. Р.

Лакмусовый лишай.—Подъ этимъ именемъ извѣстно нѣсколько видовъ лишайниковъ, идущихъ на приготовленіе лакмуса; наиболѣе важны изъ нихъ слѣдующіе два вида: 1) *Ochrolechia* (или *Lecanoga*) *tagarosa* Kbr., корковый лишайникъ, бѣлаго или сѣрозеленаго цвѣта; апотеціи у него плоскіе, красноватые, круглые, съ толстымъ цѣльнымъ краемъ. Растетъ этотъ лишайникъ на землѣ въ западной Европѣ, преимущественно же въ большихъ количествахъ по скалистымъ морскимъ побережьямъ Шотландіи, Норвегіи и Швеціи. Онъ содержитъ синее красящее вещество и идетъ для добыванія лакмуса (*Lacmus*, *Lacca Musci*, *Lacca musca* v. *coerulea*). Въ большихъ количествахъ этотъ лишайникъ собирается въ Швеціи, почему и называется въ торговлѣ «шведскимъ мхомъ». 2) *Rocella tinctoria* DC.—лишайникъ, имѣющій видъ небольшого кустика, до 16—20 стм. высотой, состоящій изъ множества тонкихъ (до 1—3 мм. толщиной), мучнистыхъ, бѣловатыхъ или желтоватыхъ, вѣточекъ, отходящихъ отъ одного пункта; вѣточки или простыя, или вильчато-развѣтвленныя; апотеціи темнокоричневые или черныя. Этотъ лишайникъ растетъ по скаламъ на Азорскихъ и Канарскихъ островахъ, по побережью Средиземнаго моря, въ Сенегамбій.

Капской земли, въ Остиндіи, Средней и Южн. Америкѣ. На Канарскихъ о-вахъ его собираютъ 2600 пнтн. въ годъ, хотя сборщикамъ приходится лезать по крутымъ обрывамъ и часто рисковать своею жизнью. Другіе виды *Roscella*, напр. *R. phycaris* Ach., растущій по берегамъ Средиземнаго моря и на Греческомъ архипелагѣ, *R. fuciformis* DC., *R. Montagnei*, Vel. и др. также идутъ на приготовленіе лакмуса.

С. Р.

Лакмусъ—добывается изъ лишаявъ *Roscella tinctoria*, *Lecanoga tartarea* и пр., изъ которыхъ готовится также орсеинъ и орсеинъ. Подъ влияніемъ кислорода воздуха и амміака красящее вещество этихъ растений даетъ орсеинъ, въ присутствіи же соды или поташа при этихъ условіяхъ получаютъ красящія вещества Л. Для приготовленія Л., по Жели, поступаютъ слѣдующимъ образомъ. Измельченныя растенія смѣшиваютъ съ половиннымъ (по вѣсу) количествомъ поташа и смачиваютъ нѣсколько разъ мечей, насыщенной углекислымъ аммоніемъ, или воднымъ растворомъ этой соли. Черезъ 3 дня масса принимаетъ рыжій оттѣнокъ, черезъ 20—25 дней она становится яркочерной, а черезъ 80—синею; лучшаго качества Л. получается черезъ 40 дней. Массу послѣ этого смѣшиваютъ съ мѣломъ и гипсомъ, формируютъ въ небольшие кубики и высушиваютъ, такъ что въ продажномъ Л., кромѣ собственно красящаго вещества, всегда встрѣчаются амміачныя соли, поташъ, мѣлъ, гипсъ, известь и пр. При дѣйствіи на орсеинъ влажнаго воздуха, въ присутствіи амміака и соды, тоже получается Л. Что касается очистки Л., см. Индикаторы. Наиболѣе полное изслѣдованіе лакмуса сдѣлано Кенуемъ (Кане). Онъ выдѣлилъ изъ Л., главнымъ образомъ, четыре вещества: азолитминъ, эритролитминъ, эритролеинъ и спаниолитминъ. Азолитминъ представляетъ бурый порошокъ, не растворимый въ спиртѣ и мало растворимый въ водѣ; легко растворяется въ щелочахъ и даетъ синее окрашиваніе. По Кену, составъ его $C^8H^{10}NO^2$; другія красящія вещества Л. не содержатъ азота. Жераръ предполагаетъ, что онъ образуется непосредственно при дѣйствіи амміака и воздуха на орсеинъ или при окисленіи орсеина. По Жерару, этотъ окислительный процессъ идетъ скорѣе и легче въ присутствіи углекислыхъ щелочей, что и объясняетъ необходимость поташа при фабричномъ изготовленіи Л., именно: образующійся въ первую фазу орсеинъ при дѣйствіи амміака и кислорода на растительный пигментъ лишаявъ въ дальнѣйшемъ даетъ азолитминъ. Эритролитминъ — вещество краснаго цвѣта, плохо растворимое въ водѣ и эфирѣ и хорошо растворимое въ спиртѣ, изъ котораго можетъ быть кристаллизовано. Съ амміакомъ даетъ соединеніе снятаго цвѣта, нерастворимое въ водѣ. Эритролитминъ растворимъ въ крепкихъ щелочахъ съ синимъ цвѣтомъ. Составъ его, по Кену, $C^{12}H^{22}O^6$, и онъ есть продуктъ окисленія эритролеиновой кислоты. Эритролеинъ не растворимъ въ водѣ, растворяется въ эфирѣ и спиртѣ съ краснымъ цвѣтомъ, со щелочами даетъ красное окрашиваніе. Составъ его $C^{12}H^{22}O^6$. Спаниолитминъ схожъ съ азолитминомъ. Составъ $C^8H^{10}O^2$. Сѣрнистый водородъ

въ моментъ выдѣленія, хлористое олово и пр. восстанавливаютъ эти вещества и обезцвѣчиваютъ. Азолитминъ, напр., даетъ безцвѣтное вещество лейказолитминъ; на воздухѣ оно быстро окисляется и вновь пріобрѣтаетъ окраску. Азолитминъ и эритролитминъ, взболтанные въ водѣ, при пропусканіи хлора обезцвѣчиваются и даютъ хлоропроизводныя. По Кену, наиболѣе существенною составною частью Л. (какъ индикатора) являются азолитминъ и эритролитминъ, спаниолитминъ встрѣчается рѣдко, а эритролеинъ съ щелочами даетъ красное окрашиваніе. О лакмусовой бумагѣ—см. Индикаторы.

С. П. Вукловог. А.

Лакмау—см. Лукновъ.

Лаконное дерево—см. Анакардиумъ.

Лаконбъ (P. Lacombe) — современный франц. историкъ, авторъ книги: «L'histoire considérée comme science» (Пар., 1894), переведенной и на русскій языкъ, подъ заглавіемъ «Соціологическія основы исторіи» (подъ ред. Р. Сементковскаго, СПб., 1895). Ср. о немъ ст. Н. Карѣва («Историч. Обзоріе», VIII, 1895) и Л. Слонимскаго («Вѣстникъ Европы», XI, 1895).

Лаконбъ (Jacques Lacombe) — французскій литераторъ (1724—1811), книгопродавецъ и авторъ компилятивныхъ трудовъ: «Dictionnaire portatif des beaux arts» (П. 1752—59); «Abregé chronologique de l'histoire ancienne» (1754) и др. См. Quéhard, «France Littéraire».

Лаконбъ (Louis Brouillon-Lacombe) — извѣстный французскій пианистъ и композиторъ (1818—84). Написалъ двѣ симфоніи, комическую оперу «Madonne», увертюру «Mitternacht» и много пьесъ для фортепіано; помѣщалъ статьи о музыкѣ въ парижскихъ журналахъ. Его вторая жена, *Андреа Л.*, пѣвица, издала въ Парижѣ методу для пѣнія подъ заглавіемъ: «La science du mécanisme vocal et l'art du chant».

Н. С.

Лакондаминъ (Charles-Marie de la Condamine, 1701—1774) — французскій геодезистъ, родился въ Парижѣ въ богатой дворянской семьѣ. Не смотря на принужденіе вступить въ военную службу, въ бытность въ которой онъ даже участвовалъ при осадѣ Розаса, Л. вскорѣ посвятилъ себя исключительно наукѣ и съ 1730 г. состоялъ уже членомъ французской академіи. Тутъ онъ обратилъ на себя вниманіе предложеніемъ употребить пороховые вспышки для опредѣленія разностей долготы, которыя до тѣхъ поръ опредѣлялись съ большими погрѣшностями. 1736—46 гг. Л. провѣлъ въ ученой экспедиціи въ Южную Америку, съ Буге (Bouguer) и Годеномъ, для измѣренія дуги меридіана подъ экваторомъ. Затѣмъ онъ совершалъ еще нѣсколько ученыхъ поѣздокъ, напримѣръ для наблюденія прохожденія Венеры передъ дискомъ солнца. Кромѣ мелкихъ мемуаровъ Л. напечаталъ: «Manière de déterminer la différence en longitude de deux lieux peu éloignés l'un de l'autre» (П., 1735); «Projet d'une mesure invariable, commune à toutes les nations» (1747); «Mesure des trois premiers degrés du méridien dans l'hémisphère austral» (1751) и «Journal du voyage fait par l'ordre du Roi à l'équateur» (1751). Биографія Л. написана Ковдорсе.

В. В. В.

Лакоинизмъ—отдѣленіе въ греческихъ гимназіяхъ и римскихъ баняхъ, нагрѣвавшееся съ изъ-подъ полу и предназначавшееся для потѣи. Л. сохранился въ большинствѣ извѣстныхъ намъ римскихъ термъ.

Лаконія (Laconia, Λακωνική) — древнегреч. область, граничила на С съ Арголидой и Аркадіей, на З съ Аркадіей и Мессеніей, на Ю и В съ моремъ и представляла гористую страну, съплощадью въ 4700 кв. км. (87 кв. миль). Лаконскій полу-въ съ С на Ю перерѣзанъ двумя хребтами, идущими параллельно—Тайгетомъ на З и Парнаомъ на В. Этими горными цѣпами Л. дѣлится на 3 части: область горы Тайгета, долину р. Еврота и область горы Парнона. Тайгетская цѣпь (Pentedaktylion) имѣетъ юго-вост. направление и заканчивается мысомъ Тенаромъ (нынѣ Матапанъ). Главныя вершины Тайгета—Талетъ и Эворъ, въ средней части хребта, отличающейся суровымъ и дикимъ характеромъ. Въ древности былъ извѣстенъ одинъ проходъ въ Мессенію—Лангадія; въ остальныхъ мѣстахъ Тайгетъ представлялъ кругую непрерывную стѣну. Южнѣе Тайгетъ гнѣсистъ и представляетъ болѣе разнообразіе. Здѣсь были мраморныя залежи (нынѣ истощенныя), а также залежи порфира. Не смотря на дикость области, она была густо населена, особенно въ частяхъ близлежащихъ къ морю. Жители отличались большою энергіей: въ мѣстности каменныя приносилась черноземъ, чтобы получить хоть какіе-нибудь всходы. Средняя часть Л., долина р. Еврота—лучшая мѣстность во всей Л. Богатство почвы и растительности, здоровый климатъ, сравнительная безопасность положенія за горными стѣнами привлекли сюда предприимчивыхъ дорянъ, которые завоевали всю страну и утвердились въ самомъ центрѣ ея (г. Спарта находилась на самой срединѣ теченія Еврота). Съ С долина Еврота была защищена тремя крѣпостями (три города переиковъ—Триполисъ): Велеминой, Эгисомъ (по другимъ—Каристъ) и Пелланой. Далѣе долина р. Энунта (Оеиус) была защищена крѣпостью Селла Зейя, у которой встрѣчались дороги изъ Арголиды и изъ Тегей. Сѣвернѣе долины р. Энунта расположена суровая горная страна Скиритида. Кромѣ р. Еврота и большого притока ея Энунта (съ лѣвой стороны), долина орошается множествомъ небольшихъ рѣчекъ, бѣгущихъ съ горъ и впадающихъ въ Евротъ. Южнѣе Энунта начинается лучшая часть долины, со множествомъ селеній, сгруппировавшихся около Спарты (см.). Въ 20 стадіяхъ отъ Спарты, также на лѣвомъ берегу Еврота, находился городъ Аминты, среди зелени, рошъ и полей. Онъ населенъ былъ ахейско-минійскимъ народомъ и пользовался самостоятельностью; но въ VIII в. царь Талектъ завоевалъ городъ и срылъ стѣны. Мѣстность при морѣ, гдѣ Евротъ впадаетъ въ Лаконскій зал., низменная и поэтому была мало населена. Вост. часть Л. покрыта отрогами Парнона, который не идетъ прямымъ непрерывнымъ краемъ, какъ Тайгетъ, но разбивается на отдѣльныя группы долинами и рѣчками, бѣгущими на З и В. Сѣв. часть этой области называлась Огеія и Купигія (нынѣ Цаконія). Здѣсь былъ, между прочимъ, г. Эпидавръ (на берегу

Эгейскаго моря), принадлежавшій аргивянамъ, которые ввели въ немъ культъ Асклепія и сдѣлали городъ значительнымъ торговымъ центромъ. Южнѣе Эпидавра—о-въ Минѳа, который сперва былъ занятъ карійцами или финикійцами, затѣмъ эпидаврійцами. Въ средн. вѣка этотъ островъ былъ главнымъ центромъ торговыхъ сношеній съ Востокомъ и сильнымъ укрепленнымъ мѣстомъ, защищавшимъ берегъ Морея, подъ именемъ Монемазій (=вост. Мальвазія). Недалеко отъ мыса Малей находилась г. Войя, на сѣв. берегу Войскаго зал. Зап. часть залива образуется полуостровомъ, который назывался Онугнаомъ (ослиная челюсть, нынѣ Элафониза). Южнѣе Онугнаоа—о-въ Клеера (см. XV, 251). Равнина, тянущаяся по зап. побережью Лак. залива, называлась Левкой (Λευκή), по бывшему цвѣту почвы; теперь эта мѣстность затоплена водой и необитаема. Ср. Burgian, «Geographie von Griechenland» (Лпц., 1872); E. Curtius, «Peloponnesos» (Гота, 1852); Leak, «Travels in the Morea» (3 изд., Л., 1830); Beulé, «Etudes sur le Péloponnèse» (Пар., 1855); Clark, «Peloponnesus» (Лонд., 1858).

Н. О—смѣй.

Лаконскій діалектъ—нарѣчіе древней Лаконіи, Тарента и Гераклеи, принадлежащее къ группѣ дорическихъ языковъ. Лучшее всего его характерныя черты замѣтны на памятникахъ V в.—тенарскихъ надписяхъ и др.; гераклейскія таблицы, найденныя въ 1732 г. и относящіяся къ концу IV в., уже сильно подверглись вліянію общаго языка. Литературными памятниками являются отрывки Алкмана, нѣкоторые стихи въ «Лизистратѣ» Аристофана и фразы, приводимыя въ словарѣ Гезихія. Особенности Л., сравнительно съ другими діалектами дорическими: дигамма, ε вмѣсто θ, ρ вмѣсто σ въ концѣ словъ, ζδ вмѣсто ζ η, главнымъ образомъ, замѣна междугласнаго ε твердымъ придыханіемъ h. Остаткомъ Л. является нынѣшній діалектъ τσακωνική.

А. М. Л.

Лакордеръ (Жанъ-Баттистъ-Анри Lacordaire, 1802—61)—извѣстный франц. проповѣдникъ, членъ французскаго акад. Сначала былъ адвокатомъ, считался вольтерьянцемъ, но въ 1824 г. занялся изученіемъ богословія, принялъ духовное званіе и выступилъ горячимъ защитникомъ христіанства вообще, въ которомъ находилъ единственно правильное ученіе о нормахъ общественнаго быта, и въ частности католичества, въ которомъ усматривалъ единственную форму христіанства, способную осуществить его идеалы. Согласно съ Ламенне, съ которымъ онъ сблизился, Л. думалъ, что можно быть искреннимъ католикомъ и въ то же время сторонникомъ политической свободы. Въ журналѣ Ламенне «L'Avenir» онъ горячо отстаивалъ независимость церкви отъ правительства и послѣ польской революціи основалъ вмѣстѣ съ Монталамберомъ, безъ разрѣшенія государства, свободную коллегію; коллегія была закрыта по распоряженію гражданскихъ властей, а въ 1832 г. запрещенъ папой журналъ «L'Avenir». Подчиняясь рѣшенію папы, Л. вступилъ въ составъ причта церкви Notre Dame de Paris и съ церковной кафедры сталъ защищать чисто ультрамонтанское ученіе въ области богосло-

из. Чтобы убедить высшее духовенство во всем (отказъ отъ прежнихъ идей, Л. написалъ противъ Ламенне «*Considérations sur le système philosophique de M. Lamennais*» (1834). Въ 1839 г. онъ напечаталъ «*Mémoire pour le établissement en France de l'ordre des frères prêcheurs*», и вскорѣ вступилъ въ орденъ доминиканцевъ. Написанная имъ «*Vie de Saint-Dominique*» (1840) легендарна и чужда всякой фриттики. Въ 1841 г. Л. возвратился изъ Италіи въ Парижъ и снова съ блестящимъ успѣхомъ проповѣдывалъ передъ массами слушателей. Въ 1848 г. онъ опять сдѣлался журналистомъ, издавалъ «*Eug nouvelle*» и былъ избранъ въ члены учредительнаго собранія, но скоро сложилъ съ себя депутатскія полномочія. Съ 1853 г. предавался исключительно заботамъ объ изданіи имъ коллегии Sorèze. Л. написалъ еще: «*Lettres à un jeune homme sur la vie chrétienne*» (1858), «*Liberté de l'Eglise et de l'Italie*», 78 проповѣди и много надробныхъ словъ. Сочиненія Л. изданы въ 1866 г.—собраніе его проповѣдей, въ 1886—88 г. Оригинальную черту въ проповѣдяхъ Л. составляетъ постоянное усиліе скомбинировать католическую церковную доктрину, въ ея иртоксальномъ ультрамонтанскомъ видѣ, съ членіемъ о политической свободѣ и правахъ народа. Не менѣе свойственно было ему стремленіе согласовать вѣру съ свободомъ научнаго изслѣдованія. Въ нѣкоторыхъ проповѣдяхъ, однако, онъ доходитъ до полнаго отрицанія науки, разума и просвѣщенія. Языкъ проповѣдей Л., полный антитезъ, романтики и лиризма, его поклонники называли «языкомъ шостола». Онъ дѣйствуетъ больше на воображеніе и чувство слушателей, чѣмъ на ихъ умъ. Самъ Л. говорить, что желая уврачевать юлѣзни вѣры—скептицизмъ и душевную смуту, —онъ болѣе проситъ, чѣмъ угрожаетъ и пригуждаетъ, болѣе шадеть, чѣмъ бичуетъ; его языкъ—наполовину религіозная, наполовину философская, такъ какъ онъ пришелъ къ убѣжденію въ истинѣ христіанства главнымъ образомъ путемъ размышленія. *Н. Б.—г.*

Послѣ смерти Л. изданы его переписка со Звичной (1862), съ граф. Туръ де Пенъ (1864); «*Lettres à des jeunes gens*» (1864); «*Lettres à Ph. Foisset*» (1886). Ср. Chocagne, «*L., sa vie intime et religieuse*» (1866), гдѣ рассказываетъ, что Л. велъ жизнь аскета и ежедневно изгазалъ себя; Montalembert, «*Le P. L.*» (1862); De Broglie (рѣчь при вступленіи Л. ю франц. акад., 1863); Mougey, «*Maladie et Mort de L.*» (1868); Villard, «*Correspondance inédite de L.*» (съ биографіей и критич. очеркомъ, 1870); De Broglie, «*Le Père L.*» (1889); L. Comte, «*Etude homilétique sur la prédication contemporaine. Monod et L.*» (1882); Nicolas, «*Etude historique et critique sur le Père L.*» (1886); d'Haussonville, «*L.*» (Парижъ 1896, въ «*Grands écrivains français*»).

Лакоссадъ (Августъ Lacauscade)— франц. писатель, род. въ 1817 г.; секретарь Сентъ-Вена, переводчикъ Оссиана, авторъ стихотвореній: «*Les Salaziennes*», «*Poèmes et romances*» и «*Eraques*» (1861).

Лакоста (Янь d'Акоста) — придворный путь Петровскаго времени, родомъ португаль-

скій еврей, привезенный въ Россію изъ Гамбурга однимъ изъ русскихъ резидентовъ. Л. былъ человекъ умный и ловкій, хорошо образованный: онъ говорилъ на нѣсколькихъ европейскихъ языкахъ и пресловудно зналъ Священное Писаніе. Смѣшная, нескладная фигура и умѣнье ко всѣмъ поддѣматься и всѣмъ по нравиться доставили ему мѣсто шу-та при дворѣ. Петръ особенно любилъ вступать съ нимъ въ богословскіе споры и за усердную шутовскую службу пожаловалъ ему титулъ «самоудскаго короля», подаривъ ему одинъ изъ безлюдныхъ острововъ Финскаго залива.

Лакретель (Жанъ-Шарль-Доминикъ de Lacretelle, le jeune, 1766—1855)— франц. историкъ и публицистъ, членъ франц. акад. Еще очень молодымъ написалъ: «*Discours sur l'influence des moeurs sur les lois et des lois sur les moeurs*» и трагедію «*Caton d'Utique*». Въ началѣ 90-хъ годовъ участвовалъ въ клубѣ фельяновъ и былъ редакторомъ «*Journal de Paris*», вмѣстѣ съ А. Шенье и Руже; затѣмъ недолго служилъ въ арміи. Послѣ 9 термидора Л. сдѣлался однимъ изъ пламенныхъ вождей такъ назыв. jeunesse dorée и велъ ожесточенную войну съ якобинцами. Послѣ переворота 18 фрюктидора Л. былъ арестованъ и выпущенъ на свободу только въ 1799 г., но вскорѣ, заподозрѣнный въ проискахъ противъ республики, долженъ былъ бѣжать и возвратился въ Парижъ лишь послѣ 18 брюмера. Въ 1808 г. онъ былъ назначенъ членомъ бюро прессы, затѣмъ профессоромъ исторіи. Во время Ста дней онъ сопровождалъ короля въ Гентъ. За протестъ, отъ имени французской академіи, противъ суроваго закона о печати, предложеннаго министерствомъ Виллеля, былъ удаленъ изъ акад. Л. написалъ: «*Précis historique de la Révolution française*» (1801—1806); «*Histoire de France pendant les guerres de religion*» (1814—1816); «*Histoire de France pendant le XVIII s.*» (1808); «*Histoire de l'Assemblée constituante*» (1821); «*L'Assemblée législative*» (1824); «*Convention nationale*» (1824—1825); «*Histoire de France depuis la Restauration*» (1829—35); «*Testament philosophique et littéraire*» (1840); «*Dix années d'épreuves pendant la Révolution*» (1840); «*Histoire du Consulat et de l'Empire*» (1846).

Лакретель (Pierre-Louis Lacretelleainé) — французскій юристъ, членъ франц. акад. (1761—1824), былъ адвокатомъ, членомъ законодательнаго собранія 1791 г., а съ 1801 г.—членомъ законодательнаго корпуса. Во время реставраціи руководилъ оппозиціонными газетами «*Nouveau Mercure*» и «*Minerve*». Лучшія произведенія Л.: «*Mélanges de jurisprudence et de philosophie etc.*» (1779); «*Discours sur le préjugé des peines infamantes*» (1784); «*De l'établissement des connaissances humaines et de l'instruction publique etc.*» (1791). Кроме того Л. написалъ драму, или, вѣрнѣе, драматизированный романъ «*Charles Artaud Malherbe ou le fils naturel*», гдѣ прославлялъ, подъ вымышленнымъ именемъ, д'Аламбера.

Лакрина Кристи (Lacruma Christi)— весьма извѣстное итальянское вино, получив-

шее свое названіе отъ сорта винограда, изъ котораго оно получается; впрочемъ, очень можетъ быть, что оно такъ называется и по имени монастыря, находящагося у подножія Везувія, виноградники котораго, расположенные на склонѣ, обращенномъ къ морю, и доставляютъ это прославленное вино. Последнее обладаетъ свѣтло-краснымъ цвѣтомъ, превосходнымъ вкусомъ и чрезвычайно приятнымъ букетомъ; къ сожалѣнію, его выдѣлывается крайне незначительное количество и въ продажу оно почти не поступаетъ. Этому вину нѣсколько уступаетъ другое — *L. Christi della Somma*, отличающееся тонкостью вкуса, отличнымъ букетомъ и янтарнымъ цвѣтомъ; оно получается съ виноградниковъ, разведенныхъ на вост. и сѣв.-зап. склонахъ вершины Везувія, именуемой *Somma* (*Somma*). Характеромъ своимъ вина эти напоминаютъ также *L. Christi gtesco*, доставляемое виноградниками, тянущимися отъ подошвы вулкана до *Castellamare* и далѣе. То, чѣмъ обыкновенно угощаютъ туристовъ въ Неаполѣ подъ названіемъ *L. Кристи*, есть ликерное вино изъ Капуи.

В. Тауроза. Д.

Лакримоза—о или *Lagrimsosa* или *Lacrimoso* (по-итал. слезный)—прилагательное, примѣняемое при обозначеніи медленнаго движенія: *adagio*, *largo*. Будучи примѣнено самостоятельно, *L.* обозначаетъ тоже медленное движеніе и требуетъ исполненія полнаго скорби. *L.*—название одной изъ частей знаменитаго рекема Моцарта.

Лакрица (мед.)—корень лакричника входитъ въ составъ грудного чая, порошокъ изъ корня употребляется въ фармаціи при приготовленіи пильюльной массы, кромѣ того употребляются слѣдующіе препараты изъ лакричнаго корня: сокъ, приготовленный въ формѣ палочекъ, экстрактъ (выпаренная водная вытяжка) и сиропъ для исправленія вкуса глѣкарствъ.

Лакрозъ (*Mathurin Veysière de Lacroze*, 1661—1739)—ученый бенедиктинецъ, профессоръ франц. коллежа въ Берлинѣ; составилъ: «*Histoire du christianisme aux Indes*» (Гара, 1724); «*Histoire du christianisme d'Éthiopie et d'Arménie*» (Гара, 1738); «*Lexicon aegyptiacolatinum*» (Оксфордъ, 1775).

Лакроша (*Ласгоша*)—далматинскій о-въ (3/4 кв. км.), къ Ю отъ Дубровника. Отличается своею тропическою растительностью. Замокъ, развалины заброшеннаго въ концѣ прошлаго столѣтія бенедиктинскаго монастыря. Л. принадлежалъ эрцгерц. Максимилиану, потомъ кронпринцу Рудольфу, по смерти котораго императоръ подарилъ Л. доминиканцамъ. *Ср. Kronprinzessin - Wittwe Stephanie, «L.»* (Вѣна, 1892).

Лакроссъ (*La Crosse*)—городъ въ С.-А. Шт. Висконсинъ, при впаденіи р. Л. въ Миссиссиппи. Жит. около 25000. Университетъ, глѣсопильни, мыловаренные заводы, каретныя фабрики, мукомольныя мельницы.

Лакроа (*Paul Lacroix*)—французскій писатель (1806—84), болѣе извѣстный подъ псевдонимомъ «*Bibliophile Jacob*»; былъ библиотекаремъ арсенальной библиотеки. Л. отличался чрезвычайною плодовитостію, но далеко не

все, появившееся подъ его именемъ, принадлежало его перу. Имя Л. было часто такой же фирмой, какъ подпись Дюма—отца—на безчисленныхъ романахъ, считавшихся его произведеніями. Л. написалъ цѣлую серію произвѣсскихъ или псевдо-историческихъ романовъ: «*L'Assassinat d'un roi*», «*Les soirées de sir Walter Scott à Paris*», «*La Folle d'Orléans*», «*Les Francs-Taupins*», «*Une bonne fortune de Racine*» и др. Онъ былъ сотрудникомъ Анри Мартена въ первомъ изд. его «*Histoire de France*» и «*Hist. de Soissons*», затѣмъ началъ обширную «*Исторію Франціи XVI в.*», оставшуюся незаконченною. Замѣчательно и роскошно изданныя имъ вмѣстѣ съ Сэрэ «*Le Moyen Age*» и «*La Renaissance*» (1847—52). Написалъ еще «*Hist. de la prostitution chez tous les peuples*» (1851—1852), «*Histoire politique, anecdotique et populaire de Napoleon III*» (1853), «*Hist. de la vie et du règne de Nicolas I, empereur de Russie*» (1864—75; незаконченный трудъ, за который Л. получилъ пенсію отъ русскаго двора), «*Enigmes et découvertes*», «*Mélanges*», «*Dissertations bibliographiques*», «*Biographie mollièresque*» (1872), «*Iconographie mollièresque*» и мн. друг.

Лакроа (Себастьянъ *Lacroix*)—пылкій демократъ, комиссаръ парижской коммуны по дѣламъ продовольствія, затѣмъ одинъ изъ самыхъ жестокихъ членовъ революціоннаго трибунала. Казненъ 13 апрѣля 1794 г., какъ одинъ изъ гебертистовъ.

Лакроа (*Sylvestre-François Lacroix*)—франц. математикъ (1765—1843), проф. парижскихъ школъ нормальной и политехнической, деканъ факультета наукъ, проф. въ *Collège de France* и членъ института. Извѣстенъ по составленному имъ курсу дифференціального и интегральнаго исчисленія: «*Traité du calcul différentiel et intégral*» по которому училось нѣсколько поколѣній. Кромѣ того извѣстны и распространены его: «*Cours de mathématiques élémentaires*»; «*Traité des différences et des séries*»; «*Essai sur l'enseignement des mathématiques*»; «*Traité du calcul des probabilités*»; «*Manuel d'arpentage*»; «*Introduction à la connaissance de la sphère*» и пр. На русскій яз. перев. «*Основанія ариметики*» (СПб. 1833).

Лаксенбургъ (*Laxenburg* или *Lachsenburg*, раньше *Lachsendorf*)—мст. съ замкомъ и паркомъ, близъ Вѣны, одна изъ резиденцій австр. императорской фамилии. Въ церкви замка алтарная картина ванъ-Дейка, въ библиотекѣ—6 картинъ Каналетто, въ бильярдной—Бейерова статуя Мелеагра. Въ Л. 15 іюля 1682 г. заключенъ былъ между имп. Леопольдомъ I и многими нѣмецкими и иностранными государями союзъ противъ Людовика XIV, а въ 1725 г.—мирный трактатъ между Испанією и Австрією. *Ср. Weller, «Die Kaiserlichen Burgen und Schlösser in Bild und Wort»* (Вѣна, 1880).

Лаксманъ (Адамъ), сынъ Эрика Л. (см. ниже), армейскій поручикъ, занималъ должность исправника въ Гижигинскѣ. Въ 1792 г. прибылъ въ г. Охотскъ и, получивъ инструкціи отъ отца, отправился въ Японію съ порученіемъ дипломатическаго характера. Не смотря на недобрыя японцевъ, Л. добился отъ нихъ

привилегіи, которою пользовались до тѣхъ поръ одни голландцы—права посѣщать гавань Нангасаки. Краткое и сухое описаніе его экспедиціи, напечатанное въ 1805 г., незаслуженно осталось безъ вниманія.

Лаксманъ (Эрикъ Laxman, 1737—96) —финляндскій естествоиспытатель, обучался, но не кончилъ курса въ абсокомъ университетѣ, былъ пасторскимъ адъюнктомъ, по переселеніи въ СПб. былъ избранъ корреспондентомъ академіи и посланъ пасторомъ въ Варнаву. Здѣсь онъ съ 1764 по 1768 г. производилъ обширныя изслѣдованія, въ 1770 г. избранъ въ ординарные академики «по экономіи и химіи», изслѣдовалъ царцынскія минеральныя воды, участвовалъ въ публичныхъ лекціяхъ при академіи. Въ 1779 г. Л. совершилъ геогностическое путешествіе въ озерномъ краѣ, описанное въ «Nordische Beiträge» Палласа. Въ 1781 г. Л. вступилъ въ должность помощника начальника нерчинскихъ рудниковъ, отъ которой, за упущенія, былъ черезъ годъ уволенъ; жилъ потомъ въ Иркутскѣ. Въ 1784 г. онъ съ Барановскимъ основалъ стеклянныя заводы Тальцинскіе. Одновременно онъ продолжалъ собирать свѣдѣнія о флорѣ и фаунѣ Сибири, устраивалъ коллекціи и предпринималъ развѣды отъ сѣвернѣйшихъ областей Сибири до границъ Китая. Закончить послѣднюю экспедицію, отъ верховьевъ Иртыша въ среднюю Азію, ему помѣшала смерть. Сочиненія его частью остаются еще неизданными. О немъ см.: Wilh. Lagus, «Erik Laxman, hans lefnad, resor, forskningar och brefvexling» (Гельсингфорсъ, 1880), Я. Гротъ, «Эрикъ Л.» («Сборн. 2 отд. акд. наукъ», СПб., т. XXIX, 1881); В. Лагусъ, «Эрикъ Л., его жизнь, путешествія и переписка» (СПб., 1890). Значительное собраніе бумагъ Л. сторѣло въ 1812 г.; часть его богатыхъ коллекцій купилъ музей Горнаго института въ 1786 г.

Лаксъ (Каспаръ), изъ Арагоніи — схоластикъ 2-й полов. XV и нач. XVI в., авторъ нѣсколькихъ соч. по логикѣ.

Лактаמידъ (хим.) — амидъ молочной кислоты—см. Молочная кислота.

Лактамы (хим.).—Л. называются ангидриды производныя γ - и δ -амидокислотъ, стоящія въ такомъ же отношеніи къ названнымъ амидокислотамъ, въ какомъ лактоны (см.) стоятъ къ оксикислотамъ. Такъ, при плавленіи изъ γ - амидоолеиновой (пиперидиновой) кислоты $\text{CH}_2(\text{NH}_2)\cdot\text{CH}_2\cdot\text{CH}_2\cdot\text{CO}\cdot\text{NH}_2$ образуется черезъ потерю частицы воды γ -Л., *пироллидонъ*

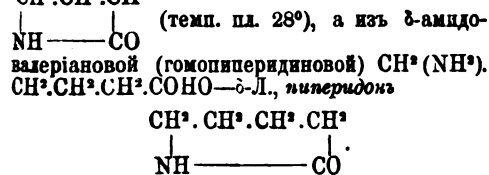

По своему составу и строенію Л. являются веществами промежуточными между имидами (см.) и пимидами (см.), подобно тому какъ лактоны стоятъ въ промежутокъ между ангидридами гликолей и ангидридами двуосновныхъ кислотъ.

П. II. Рубцовъ. Л.

Лактанцій (Люцій-Целій-Фирмианъ Lactantius) — знаменитый христіанскій писатель III в. (род. около 250 г. въ Африкѣ или Итали, умеръ около 330 г.), получивъ хорошее образованіе и былъ извѣстенъ какъ риторъ и особенно стихотворецъ. Имп. Діоклетіанъ пригласилъ его въ Никомидію на кафедру риторики въ тамошней главной школѣ (по однимъ—въ 290 г., по другимъ—въ 301 г.). Здѣсь Л. написалъ рядъ сочиненій, которыя высоко цѣнятся критикой: Іеронимъ называетъ его христіанскимъ Цицерономъ, другіе — Григоріемъ Богословомъ западной церкви. Изъ нихъ до нашего времени дошли: 1) «О творчествѣ Божіемъ» (de orificio Dei)—сочиненіе (написано въ 304 г.) не столько христіанское, сколько философское, цѣль котораго—напомнить читателю, что у человека должны быть высшіи цѣли бытія. Анализируя строеніе человѣческаго тѣла, какъ вѣсталища души, Л. обнаруживаетъ близкое знакомство съ тогдашнимъ естествознаніемъ, такъ что соч. его является настоящимъ компендіумомъ антропологии того времени. 2) «Божественныя установленія» (Institutiones divinae)— послѣдняя по времени, самая блестящая и обширная изъ христіанскихъ апологій. По мысли автора, въ язычествѣ не можетъ быть ни истинной мудрости, ни истинной религіи, такъ какъ въ немъ онѣ отдѣлены одна отъ другой, тогда какъ религія немислима безъ мудрости, мудрость—безъ религіи. Почитая Юпитера и другихъ своихъ боговъ, язычники, по мнѣнію Л., въ сущности нерѣдко молились Богу истинному. За критикою ученій Платона, Сократа, Цицерона и др. слѣдуетъ изложеніе положительнаго ученія христіанства. Л. доказываетъ, что истинное Богопочитаніе (cultus) состоитъ въ добродѣтели, понимаемой въ христіанскомъ смыслѣ. Въ концѣ книги авторъ излагаетъ ученіе хилиазма (очень въ то время распространенное въ христіанствѣ): Богъ сотворилъ міръ въ шесть дней; отсюда слѣдуетъ что міръ будетъ существовать 6000 лѣтъ; слѣдов. черезъ 200 лѣтъ (со времени автора) послѣдуетъ кончина міра и наступитъ новое, тысячелѣтнее царство Христово, соответствующее седьмому дню повѣствованія о твореніи. 3) «О гнѣвѣ Божіемъ» (De ira Dei)—дополненіе къ предыдущему сочиненію. Авторъ оправдываетъ употребленіе слова «гнѣвъ» въ примѣненіи къ Богу, возражая язычникамъ (особенно стоикамъ и эпикурейцамъ), которые не допускали, чтобы Божество могло быть причастно страсти «гнѣва». По мысли Л., нельзя представить себѣ Бога безучастнымъ къ добру и злу; въ силу своего правосудія онъ естественно долженъ наказывать за зло, т. е. гнѣваться. 4) «О смерти гонителей Христовой церкви» (De mortibus persecutorum)—разсказъ о смерти императоровъ Нерона, Домиціана, Валеріана, Діоклетіана, Галерія, Максенція и Максимиана. Подлинность его многими оспаривается, особенно въ послѣднее время. 5) По библиографическимъ указаніямъ извѣстно еще нѣсколько соч. Л., до насъ несохранившихся: нѣсколько стихотвореній, «грамматикъ», «двѣ книги къ Асклепаду», четыре книги «посланій къ Пробу», двѣ—къ Северу и Деметріану». Въ нѣ-

которыхъ изъ нихъ Л. является писателемъ на столько мирскимъ и даже не христіанскимъ, что папа Геласій отказывался признать ихъ подлинность. Недостатки сочиненій Л.: слабое знаніе еврейскаго языка, пристрастное, иногда, изображеніе мнѣній противниковъ, мысли, ошибочныя въ догматическомъ отношеніи (кроме хилиазма—субординаціализма, т. е. ученіе о подчиненномъ отношеніи второго лица Троицы къ Богу Отцу) и антинаучныя (отрицаніе антиподовъ) и др. Стъ 307 или 308 до 317 г. Л. былъ учителемъ старшаго сына имп. Константина. Лучшія изъ изданій сочиненій Л.; Walchii (Лпц., 1716), Lebrun et Langlet (П., 1743), римское — 1755 г. Oberthur'a, Vane-shappa (съ параллельными мѣстами изъ Цицерона), Fritzsche (Лпц., 1842), Migne—«Patrologiae cursus» (ser. lat. VI и VII), S. Brandt, «Corpus scriptorum latinorum ecclesiasticorum», vol. XIX (1890). Русскій переводъ Карлѣва, СПб. 1848 (недовольно точенъ). О Л. см. въ изданіяхъ его сочиненій Вальха и Миня; Lepillier, «Etudes sur Lactance» (1846); Overlach, «Die Theologie des Lactantius» (Шверинъ, 1858); P. Berthold, «Prolegomena zu Lactantius» (1861); Jansen, «Des Lactantius Leben und Schriften», въ «Bibliothek der Kirchenväter»; S. Brandt, «Ueber das Leben des Lactantius» (Вѣна, 1890); его же, «Prolegomena» къ его изданію сочиненій Л.; Н. И. Барсовъ, «Исторія первобытной христіанской проповѣди» (СПб. 1885, стр. 352—369); «Христіанское Чтеніе» 1892 г. *Н. Б.—ст.*

Lactarius—см. Грибы съѣдобные (т. IX, стр. 704).

Лактаціа—см. Молоко.

Лактадъ (хим.)—см. Лактоны, Молочная кислота.

Лактоза или **лактосахароза** (хим.)—см. Молочный сахаръ, Сахарозы.

Лактозурия или **галактозурия** (мед.)—выведеніе молочнаго сахара мочей; наблюдается только у родильницъ и грудныхъ дѣтей, у первыхъ въ особенности тогда, когда они не кормятъ сами; сахаръ выводится въ очень небольшомъ количествѣ.

Лактометръ.—Общее названіе множества приборовъ, придуманныхъ для опредѣленія качествъ молока и извѣстныхъ подъ частными названіями кремометровъ, галактометровъ, лактинометровъ, бутирометровъ и т. д.

Кремометръ Кевена (Quevenne) служитъ для опредѣленія количества сливокъ въ молокѣ: это есть мензурка, раздѣленная на 100 частей, которыхъ счетъ идетъ сверху. Послѣ 24 часового отстоя считаютъ число дѣленій, занятыхъ сливками.

Лактодезиметръ—ареометръ, помощью котораго опредѣляется удѣльный вѣсъ молока. Одни изъ нихъ прямо указываютъ удѣльный вѣсъ молока, таковы Л. Кевена и Рекнагеля, въ другихъ же—дѣленія, на которыя раздѣлена шкала Л., соответствуютъ количеству воды, содержащейся въ молокѣ (напр. стоградусный американскій). Наиболее распространенъ Л. Кевена. Шкала его, показывающая удѣльный вѣсъ отъ 1,014 до 1,042, позволяетъ опредѣлять уд. вѣсъ не только цельнаго молока, который колеблется отъ 1,029 до 1,034, но и разба-

вленнаго водою (1,023—1,029), равно какъ и снятого, съ уд. в. выше 1,034.

Галактометръ Шевалье подобенъ предыдущему и подобно ему имѣетъ двѣ шкалы: одну для цельнаго, другую—для снятаго молока.

Галактоиметръ Адана (Adam) назначенъ для вѣсового и объемнаго опредѣленія содержанія масла; онъ состоитъ изъ стекляннаго сосуда, верхъ котораго представляетъ рядъ овальныхъ расширеній (ампулекъ), послѣднее изъ которыхъ оканчивается цилиндрической трубкой, раздѣленной на 70 равныхъ частей и снабженной краномъ. Испытываемое молоко вводятъ въ количествѣ 10 куб. см., втягивая воздухъ чрезъ верхъ, а именно до верхней черты на маленькомъ расширеніи, потомъ закрываютъ кранъ и вливаютъ въ сосудъ смѣсь изъ 100 частей амміачнаго алкоголя и 110 частей эфира до черты на верхней ампулкѣ (расширеніи), что соотвѣтствуетъ объему въ 32 куб. см. Послѣ этого затыкаютъ приборъ и взбалтываютъ смѣсь; затѣмъ послѣ 5 минутъ покоя получается наверху прозрачный слой, содержащій жирное вещество и ниже его, опаловый слой всѣхъ прочихъ составныхъ частей молока. Остается отдѣлить одинъ слой отъ другого и очистить масло промываніемъ для опредѣленія его процентнаго содержанія въ молокѣ.

Лактобутирометръ или **бутирометръ**, швейцарскаго проф. Соксле (Soxhlet), см. Бутирометръ (V, 76), гдѣ помѣщенъ и рис. прибора. Тамъ же описанъ и бутирометръ Маршана. Къ послѣднему прибавимъ, что измѣреніе производится при температурѣ 20°. Такъ какъ при этомъ способѣ жиръ, при содержаніи его въ молокѣ менѣе 1,26%, не выдѣляется, то вычисленіе производится по формулѣ $1,26 + \frac{1}{2} \cdot 0,233$, гдѣ $\frac{1}{2}$ обозначаетъ число дѣленій, а 0,233—процентное количество жира, соотвѣствующее каждому дѣленію прибора. Весь опытъ продолжается 15—20 минутъ, а при массовомъ производствѣ—не болѣе 5. Приборъ можетъ быть рекомендованъ для практическихъ цѣлей контроля молока.

Лактокритъ де Лавала основанъ на выдѣленіи жира при помощи центробѣжной силы. Чтобы облегчить выдѣленіе жира предварительно къ небольшому количеству молока прибавляется равное колич. уксусной кисл. съ 5%, примѣсью сѣрной; смѣсь нагреваютъ 7—8 минутъ въ кипящей водѣ и потомъ только подвергаютъ дѣйствію центробѣжной силы со скоростью вращенія 5—6000 оборотовъ въ минуту. По числу дѣленій, занимаемыхъ въ приборѣ жиромъ, по выдѣленіи его изъ молока опредѣляютъ его процентное содержаніе. Каждое дѣленіе равно $\frac{1}{2}\%$ ч. Результаты точны; распространенъ въ хозяйствѣ, гдѣ имѣются сепараторы, такъ какъ отдѣльно центробѣжная машина стоитъ дорого. См. еще Лактоскопъ.

Лактоны (хим.)—представляютъ особый видъ ангидридныхъ производныхъ оксиглуктозы (см.), такъ назыв. *внутренніе* ихъ ангидриды *). Хотя нѣкоторые изъ Л. (напр. курмаринъ, теребиновая кислота и др.) были из-

* Настоящихъ кислотныхъ ангидридовъ оксиглуктозы, какъ извѣстно, не образуютъ.

известны уже съ давнихъ поръ, но изучены они, какъ слѣдуетъ, лишь въ послѣдніа 15 лѣтъ, главнымъ образомъ, Фиттигомъ съ сотрудниками, которому принадлежить какъ правильное установление природы этихъ соединений, такъ и самое названіе «Л.»*). Заключая въ своемъ составѣ алкогольныя и кислотныя водныя группы, оксикислоты способны при взаимодействіи ихъ частицъ между собою образовывать при выдѣленіи воды сложные ээры. При этомъ, если въ реакціи участвуютъ *два* частицы оксикислоты, изъ которыхъ одна функционируетъ какъ спиртъ, а другая какъ кислота, то при выдѣленіи *одной* частицы воды образуются такъ назыв. *лактоидные* ээры, т. е. неполные сложные ээры оксикислотъ. Таковы, напр., ангидридъ молочной кислоты (см.) или безводная молочная кислота, образуемая по уравненію: $2\text{C}_2\text{H}_3\text{O}_2 \rightarrow \text{C}_2\text{H}_3\text{O}_2\text{CO} + \text{H}_2\text{O}$

При выдѣленіи изъ *двухъ* частицъ оксикислоты *двухъ* частицъ воды образуются полные ээры или ангидриды оксикислотъ замкнутого строенія. Таковы, напр., для той же молочной кислоты $\text{C}_2\text{H}_3\text{O}_2\text{CO} + \text{C}_2\text{H}_3\text{O}_2 \rightarrow$

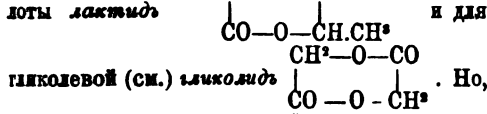

подобно тому, какъ это имѣетъ мѣсто при образованіи ангидридовъ двуосновныхъ кислотъ и простыхъ ээровъ глицеролей, возможно выдѣленіе *одной* частицы воды изъ *одной* частицы оксикислоты или такъ назыв. внутренняя ихъ этерификація, въ результатъ которой и являються Л., тоже вещества замкнутого строенія, напр.: $\text{C}_2\text{H}_3\text{O}_2\text{CO} + \text{C}_2\text{H}_3\text{O}_2 \rightarrow$

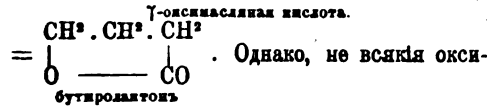

кислотъ, у которыхъ двойная связь находится между β - и γ - или γ - и δ -углеродными атомами. Такое превращеніе названныхъ кислотъ происходитъ при нагреваніи ихъ въ водныхъ растворахъ съ разбавленною сѣрною кислотой, при присоединеніи къ нимъ бромистаго водорода и обратномъ отщепленіи его (съ помощью нейтрализаціи полученныхъ γ -бромокислотъ углекислыми щелочами или кипяченія ихъ съ водой), или даже просто при перегонкѣ, напр.: $\text{C}_2\text{H}_3\text{O}_2\text{CO} + \text{HBr} \rightarrow$

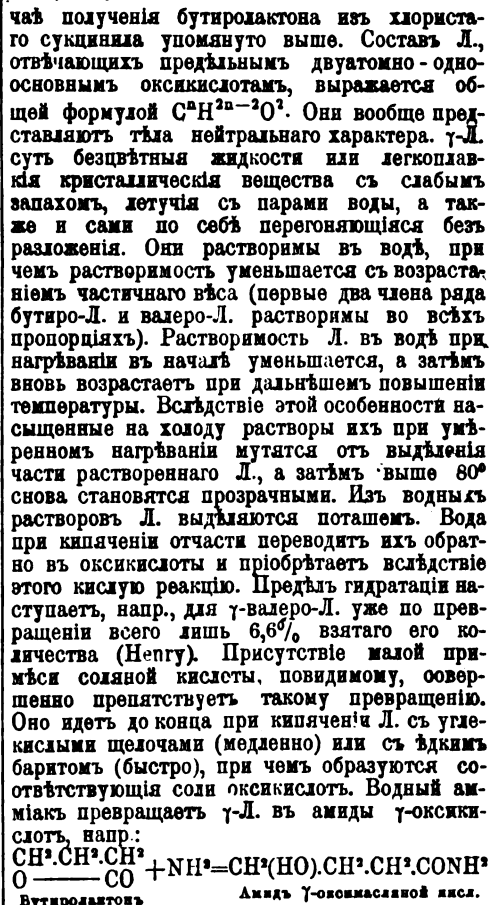
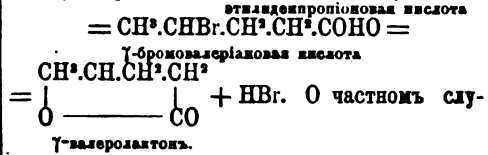

При дѣйствіи металлическаго натрія или этилата натрія они даютъ растворимыя въ водѣ натріевыя производныя, которыя подъ влияніемъ соляной кислоты превращаются въ продукты уплотненія, образованные двумя частями Л. съ выдѣленіемъ одного пая воды (см. Оксетоны). Число извѣстныхъ γ -Л. довольно значительно (до 10°), при чемъ для многихъ получено по нѣсколькимъ изомерамъ. Простѣйшій изъ γ -Л., *бутиро-Л.* $\text{C}_4\text{H}_6\text{O}_2$, застываетъ при -42°, кипитъ при 204°, уд. вѣсъ

*) Простѣйшій представитель Л.—бутиролактоны $\text{C}_4\text{H}_6\text{O}_2$ былъ открытъ Зацевицъ (1873), получившимъ его при восстановленіи хлористаго сукцинима $\text{C}_2\text{H}_3\text{O}_2\text{COCl}$ амальгамой натрія, но по сходству вѣсоторыхъ превращеній (см. ниже) приписавшимъ его за изомерный ему этиарный алдегидъ $\text{C}_2\text{H}_3\text{O}_2\text{CHO}$.

**) Исключенія встрѣчаются лишь при ароматическихъ оксикислотахъ (см. ниже).

***) О полученіи ихъ—см. Оксикислоты.

1,129 (16°), хорошо растворимъ въ спиртѣ и эфирѣ, хромовою смѣсью или азотною кислотою окисляется въ янтарную кислоту, восстанавливаетъ серебряные растворы съ выдѣленіемъ металлическаго серебра въ видѣ зеркала и съ окисью серебра частью переходить въ янтарно-серебряную соль (Зайцевъ). γ -*Валеро-Л.* $C^6H^8O^2$ (норм.) застываетъ при -31° , кипитъ при $206^\circ-207^\circ$, уд. в. 1,072(0°), находится въ видѣ примѣси въ древесномъ уксусѣ, даетъ при окисленіи слабой HNO^3 янтарную кислоту. Строеніе этихъ Л. дано выше. Изъ γ -*капро-Л.* $C^8H^{10}O^2$ укажемъ на норм. (γ -этилбутиро-Л.), кипящій при 220° , и γ -*диметилбутиро-Л.* (изокапро-Л.), получаемый изомеризаціею пиротеребиновой кислоты и окисленіемъ изобутилуксусной, плавящійся при $+7^\circ-8^\circ$, кипящій при $206^\circ-207^\circ$ и растворимый при 0° въ 2 об. воды. Изъ γ -*пента-Л.* $C^7H^8O^2$, полученный изъ теракриловой кислоты, плавится уже при $+11^\circ$ и растворяется въ 12 об. воды при 0°. δ -Л. по своимъ свойствамъ и превращеніямъ вообще сходны съ вышеописанными. δ -*Капро-Л.* (норм.) $C^8H^{10}O^2 = CH^2.CN^2.CH^2.CH^2$

$O-\text{CO}$ представляетъ безвѣтную слабого ароматическаго запаха жидкость, кипящую при $230^\circ-231^\circ$, застывающую на холоду въ длинные иглы, плавящіяся при $+17^\circ-19^\circ$, и растворимую въ водѣ во всѣхъ пропорціяхъ.

Непредѣльные Л. При медленной перегонкѣ леулиновой кислоты $C^6H^8O^2$ (см.), черезъ потерю ея частицы воды, образуются два изомерныхъ непредѣльныхъ, по своимъ свойствамъ сходныхъ съ Л., вещества состава $C^6H^8O^2$, изъ которыхъ одно кристаллично (т. пл. $+18^\circ$), другое—жидко. Разсматривая леулиновую кисл.

какъ окси-Л. (см. ниже) $CH^2.C(OH).CH^2.CH^2$
 $O-\text{CO}$, слѣдуетъ и эти вещества признать: первое (ангелика-Л.)—за Л. γ -оксиэтилдиенпропионовою кислоты $CH^2.C:CH.CH^2$
 $O-\text{CO}$ и второе (изоангелика-Л.)—за Л. γ -оксиаллилуксусной кислоты $CH^2:C.CH^2.CH^2$
 $O-\text{CO}$. Относительно α -пирона,

представляющаго по формѣ δ -Л. кислоты $CH(OH):CH.CN^2.CHO$ —см. Пиронъ. Непредѣльные ароматическіе Л. извѣстны троякаго рода: 1) отвѣчающіе ароматическимъ оксикислотамъ (спиртокислотамъ), у которыхъ карбоксиль $COHO$ замѣщаетъ водородъ бензольнаго ядра, а гидроксиль OH входитъ въ составъ жирнаго остатка (боковой цѣпи), 2) отвѣчающіе кислотамъ, у которыхъ и OH , и $COHO$ входятъ въ составъ жирнаго остатка, и 3) отвѣчающіе фенолокислотамъ съ карбоксилемъ въ составѣ боковой цѣпи. Л., отвѣчающихъ фенолокислотамъ, содержащимъ и водный остатокъ и карбоксиль въ бензольномъ ядрѣ, съ точностью неизвѣстны. Изъ первыхъ укажемъ на $C^6H^4.CN^2$

Фталидъ $\begin{array}{c} | \\ \text{CO}-\text{O} \\ | \end{array}$, представляющій Л. (именно γ -Л.) ортооксиметилбензойной кислоты

$COHO.C^6H^4.CN^2(OH)$. Фталидъ получается аналогично бутиро-Л. изъ хлористаго фталида $C^6H^4(COCl)^2$ при восстановленіи его цинкомъ съ соляною кислотою, кристаллизуется въ иглахъ,

плавящихся при 78° ; кипитъ онъ при $282^\circ-290^\circ$, трудно растворимъ въ водѣ, легко въ спиртѣ, при кипяченіи съ ѣдкимъ натромъ переходитъ въ соль ортооксиметилбензойной кислоты, при окисленіи даетъ фталевую кислоту. Представителями вторыхъ служатъ *фенилбутиро-Л.* (γ) $C^8H^{10}O^2 = C^6H^4.CN^2.CH^2.CN^2$

$O-\text{CO}$ (темп. плавл. 37° , темп. кип. 306°), отвѣчающій γ -фенил- γ -оксимасляной кислотѣ $C^6H^4.CN^2(OH).CN^2.CHO$ и получаемый кипяченіемъ фенил-изокротеновой $C^8H^{10}O^2$ или фенил-параконовой $C^{11}H^{10}O^4$ кислотъ съ разбавленной водою сѣрной кислотой. Къ этой же группѣ принадлежатъ изомерные β -Л. $C^8H^8(NO^2).CN^2.CN^2$

$O-\text{CO}$, отвѣчающіе орто-, мета- и пара-нитрофенил- β -молочнымъ кислотамъ и получаемые при дѣйствіи соды въ водномъ растворѣ на орто-, мета- и пара-нитрофенил- β -бромпропионовою кислоты. Они представляютъ кристаллическія вещества и со щелочами легко переходятъ въ соответствующія оксикислоты. Изъ числа ароматическихъ Л., относящихся къ третьей группѣ, болѣе извѣстны δ -Л. Таковы: ангидридъ мелииловой (орто-гидрокумаровой) кислоты (см.), гидрокумаринъ $C^6H^4.CN^2.CN^2$

$O-\text{CO}$ и еще болѣе непредѣльный *кумаринъ* $C^6H^4.CN^2.CN^2$ отвѣчающій кислотѣ орто-кумаровой (см. Оксикоричная кислота). Кумаринъ и его производныя, представляя по формѣ δ -Л., въ своихъ свойствахъ (напр., по отношенію къ щелочамъ) представляютъ нѣкоторыя существенныя отличія отъ прочихъ Л.

Оксилактоны. Подобно двуатомнымъ и многоатомно-одноосновнымъ оксикислотамъ (полиоксикислотамъ), если содержатъ одинъ изъ водныхъ остатковъ въ γ -положеніи, способны давать, дегидратируясь, соответствующіе Л., оксилактоны, заключающіе въ своемъ составѣ одну или болѣе группъ OH^* . Напр., γ - δ -диоксидивалериановой кисл. $CH^2(OH).CH(OH).CN^2.CN^2.CHO$ отвѣчаетъ δ -окси- γ -валеро-Л. $CH^2(OH).CN^2.CN^2$
 $C-\text{CO}$

Особенно многочисленныя представители этого рода соединений отвѣчаютъ одноосновнымъ полиоксикислотамъ такъ наз. «сахарной группы», представляющимъ продукты окисленія алдозъ путемъ превращенія алдегиднаго остатка CHO въ карбоксиль $COHO$ (кислоты пентоновыя, гексоновыя, гептоновыя и т. д., см. Глюкозы, Оксикислоты). Окси-Л. играли важную роль въ исторіи изученія и синтеза глюкозы, ибо съ одной стороны они обладаютъ гораздо болѣею способностью къ кристаллизаціи, сравнительно съ соответственными кислотами, а съ другой—самая способность этихъ кислотъ къ восстановленію (амальгамою натрія) съ образованіемъ глюкозы находится въ связи со способностью ихъ давать Л. (окси-Л.), иначе го-

^{*)} Окси- δ -Л., т. е. такихъ, при образованіи которыхъ въ лактонѣ выдѣленіи воды принималъ бы участіе водный остатокъ, находящійся въ δ -положеніи по отношенію къ карбоксилу, въ ряду предѣльныхъ соединений неизвѣстны.

вора, кислоты восстанавливаются, лишь находясь в форме Л. или в условиях, благоприятствующих образованию последних (см. Глюкозы). Какъ на примѣръ сюда относящихся окси-Л., укажемъ на сахаринъ *)

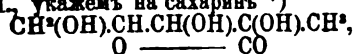

представляющей γ -Л. сахариновой кислоты $\text{СН}^2(\text{ОН}).\text{СН}(\text{ОН}).\text{СН}(\text{ОН}).\text{С}(\text{ОН})(\text{СОНО}).\text{СН}^2$ и получаемый при кипячении или выпаривании ее воднаго раствора. Онъ является въ формѣ крупныхъ кристалловъ горькаго вкуса, плавящихся при 161°, способныхъ возгоняться и растворимыхъ въ 8 частяхъ воды; съ водою при кипячении или при стоянии онъ переходитъ частью обратно въ сахариновую кислоту. Относительно другихъ подобныхъ окси-Л. см. Глюкозы (VIII, 923 и слѣд.). Изъ непредѣлимыхъ окси-Л. известны принадлежащія къ ароматическому ряду и отвѣчающія многоатомнымъ спиртофенолокислотамъ. Таковы γ -окси-Л.: *фенолфталеин* $\text{С}^6\text{H}_4(\text{С}^6\text{H}_4.\text{ОН})^2$, отвѣчающій кислотѣ $\text{СОНО.С}^6\text{H}_4.\text{С}^6\text{H}_4(\text{ОН})(\text{С}^6\text{H}_4.\text{ОН})^2$, *флуоресцеинъ* (см.) и др. Сюда же относится δ -окси Л., *дафнестинъ* (диоксикумаринъ) $\text{С}^6\text{H}_2(\text{ОН})^2.\text{СН}:\text{СН}$



Лактонокислоты происходятъ изъ многоосновныхъ монооксикислотъ; именно, n -основныя оксикислоты даютъ $(n-1)$ -основныя Л.-кислоты, напр. двусосновныя даютъ одноосновныя и т. д., при чемъ выдѣленіе воды является возможнымъ, если алкогольный водный остатокъ находится въ γ -положеніи по отношенію къ которому-либо изъ карбоксильныхъ. Одноосновныя Л.-кислоты известны для оксикислотъ, отвѣчающихъ гомологамъ какъ малоновой (α -карбо-Л.-кислоты), такъ и янтарной (β -карбо-Л.-кисл.), а также для оксиглутаровой и ее гомологовъ (γ -карбо-Л.-кисл.). Простѣйшимъ представителемъ первыхъ является α -карбо-бутиро-Л.-кислота $\text{С}^2\text{H}^3\text{O}^2(\text{СОНО})$, отвѣчающая оксидитрималоновой $\text{СН}^2(\text{НО}).\text{СН}^2.\text{СН}(\text{СОНО})^2$ и получаемая краткимъ кипяченіемъ воднаго раствора бромтитрималоновой кислоты **): $\text{СН}^2.\text{СН}^2.\text{СН}.\text{СОНО} \text{СН}^2.\text{СН}^2.\text{СН}.\text{СОНО} + \text{HBr}$

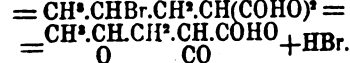

Обѣ кислоты представляютъ растворимыя въ водѣ жидкости, при нагреваніи переходятъ, отщепляя углекислоту, въ γ -Л., а при кипяченіи съ δ -аминомъ баритомъ въ соли соответственныхъ оксидитрималоновыхъ кислотъ, которыя

*) Не слѣдуетъ смѣшивать его съ веществомъ ароматическаго ряда, приближеннымъ вслѣдствіе сладкаго вкуса къ качеству суррогата сахара и тоже называемымъ (не правильно) сахариномъ.

**) Получается изъ непредѣлимой винниковои (тригидроксиацетилкарбоновой) кислоты.

въ свободномъ состояніи при кипяченіи съ водою, теряя H^2O , даютъ обратно Л.-кислоты. Простѣйшая β -карбо-Л.-кислота есть кислота $\text{СН}^2.\text{СН}(\text{СОНО}).\text{СН}^2$, *параконовая*

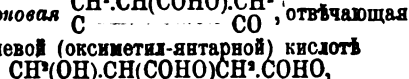

итамалевои (оксиметил-янтарной) кислоты изъ которой и получается черезъ потерю воды непосредственно при выдѣленіи ее въ свободномъ состояніи изъ ее солей. Проще всего ее получать кипяченіемъ съ водою итабромипровинной кислоты $\text{СН}^2\text{Br}.\text{СН}(\text{СОНО}).\text{СН}^2.\text{СОНО}$ (отщепляется HBr , ср. выше). Параконовая кислота кристаллична, плавится при 57°, на воздухѣ расплывается, при перегонкѣ теряетъ, главнымъ образомъ, не углекислоту, а воду и превращается въ цитраконовый ангидридъ. Изъ гомологовъ параконовои кислоты назовемъ *терebinовую* (γ -диметилпараконовую) $(\text{СН}^2)^2.\text{С}.\text{СН}(\text{СОНО}).\text{СН}^2$, получаемую въ видѣ

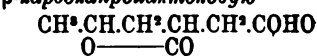

крупныхъ кристалловъ (темп. плав. 175°) при окисленіи скипидара азотомъ кислотою и дающую при перегонкѣ пиротеребиновую кислоту, и β -карбо*апро*лактоновою $\text{СН}^2.\text{СН}.\text{СН}^2.\text{СН}.\text{СН}^2.\text{СОНО}$

(темп. плав. 68°—69°), получаемую изомери-зацію алли-янтарной кислоты подъ влияніемъ бромистаго водорода (ср. выше) и отличающуюся отъ предыдущихъ своею способностью перегоняться (при 260°) почти безъ разложенія. Изъ Л.-кислотъ, отвѣчающихъ ряду оксиглутаровой, укажемъ лишь на γ -карбобутиро-Л.-кислоту $\text{СОНО.СН}.\text{СН}^2.\text{СН}^2$

(темп. плав. 49°—50°), съ большою легкостью образующуюся изъ α -оксиглутаровой и при восстановленіи йодистымъ водородомъ дающую глутаровую. Примѣръ двусосновной Л.-кислоты представляетъ *лактолимонная* кислота

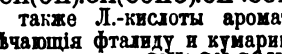

отвѣчающая изолимонной $\text{СОНО.СН}(\text{ОН}).\text{СН}(\text{СОНО}).\text{СН}^2.\text{СОНО}$ *). Известны также Л.-кислоты ароматическаго ряда, отвѣчающія фталиду и кумарину, напр. фталидкарбоновая кисл. $\text{С}^6\text{H}_4.\text{СН}.\text{СОНО}$ и кумаринкарбоновая кисл. $\text{С}^6\text{H}_4.\text{СН}:\text{С}.\text{СОНО}$

Дилактоны. Двусосновныя диоксикислоты, заключаая въ своемъ составѣ 2 карбоксила и 2 водныхъ остатка, способны дважды претерпѣвать выдѣленіе воды по типу Л. Выдѣляя одну часть воды, онѣ будутъ давать мѣсто образованію *окси-Л.-кислотъ*, а при выдѣленіи 2 частей дадутъ ди-Л. Такъ, одинъ изъ 2 стерео-изомеровъ симм. диметилдиоксиглутаровой кисл. $\text{СОНО.С}(\text{СН}^2)(\text{ОН}).\text{СН}^2.\text{С}(\text{СН}^2)(\text{ОН}).\text{СОНО}$

съ большою легкостью переходитъ въ окси-Л.-кислоту $\text{СОНО.С}(\text{СН}^2).\text{СН}^2.\text{С}(\text{СН}^2)(\text{ОН})$

(темп. плав. 188°—190°, а эта послѣдняя при

*) Сама лимонная кислота $\text{СОНО.СН}^2.\text{С}(\text{ОН})(\text{СОНО}).\text{СН}^2.\text{СОНО}$, такъ не содержащая OH въ γ -положеніи, Л. не образуетъ.

перегонкѣ дасть ди-Л. $\begin{array}{c} \text{CO} \text{---} \text{O} \\ \text{C}(\text{CH}_3) \cdot \text{CH}_2 \cdot \text{C}(\text{CH}_3) \end{array}$, ко-

торый плавится при 104°—105° и почти не растворимъ въ холодной водѣ. Подобнымъ же образомъ диоксидипропилмалоновой кислотѣ

$\begin{array}{c} \text{CO} \text{---} \text{CO} \\ \text{CH}_2 \cdot \text{CH}(\text{OH}) \cdot \text{CH}_2 \cdot \text{C}(\text{OH}) \cdot \text{CH}_2 \cdot \text{CH}(\text{OH}) \cdot \text{CH}_2 \end{array}$ отвѣчаетъ *моноди-Л.* $\begin{array}{c} \text{CO} \text{---} \text{O} \\ \text{CH} \cdot \text{CH} \cdot \text{CH}_2 \cdot \text{C} \cdot \text{CH}_2 \cdot \text{CH} \cdot \text{CH}_2 \end{array}$,

получаемый при дѣйствіи бромистаго водорода на диаллилмалоновую кислоту, плавящийся при 105°—106°, кипящій безъ разложенья выше 360°, также почти не растворимый въ холодной водѣ, но легко растворимый въ горячей. Аналогичныя соединения известны и для двусоставныхъ поли-оксикислотъ сахарной группы, какъ, напр., ди-Л. (собств. ди-окси-ди-Л.)

$\begin{array}{c} \text{CO} \text{---} \text{O} \\ \text{C}^n \cdot \text{O}^n = \text{CH}(\text{OH}) \cdot \text{CH} \cdot \text{CH} \cdot \text{CH}(\text{OH}) \end{array}$, отвѣчающіе

оптически изомернымъ d, l, i манно-сахарнымъ кислотамъ и др. Примѣчательно, что сахарныя кислоты мѣтѣ, повидному, склонны къ образованію Л., а для *слизевыхъ* послѣдніе и вовсе не получены. Относительно Л., отвѣчающаго *лактуроновою* кислотѣ (адегидоксикислотѣ) см. Глюкуроновая кислота.

П. П. Рубцовъ. А.

Лактораты (Lactorates, Lactusates) — древн. иберо-австатанскій народъ, на ЮЗ Галліи, съ главн. городомъ Lactora (нынѣ Lectoure). Ср. Espérandieu, «Les Inscriptions des Lactorates» («Rev. de Gascogne», 1891 и 1892).

Лактоскопъ — приборъ для оптическаго способа опредѣленія жира въ молокѣ. Устройство его основано на томъ предположеніи, что непрозрачность молока зависитъ исключительно отъ содержанія въ немъ жира и что для достиженія известной степени прозрачности, чтобы, напр., можно было видѣть сквозь слой молока пламя свѣчи или черную черту на стеклѣ, къ болѣе богатому жиромъ молоку придется прибавить значительно больше воды, чѣмъ къ болѣе бѣдному. Въ настоящее время доказано, что лактоскопическій анализъ не заслуживаетъ довѣрія.

Г. К.

Лактукарий (lactukarium) — (медицин.) сокъ ядовитаго лактука, сухое буроватаго цвѣта вещество, употребляется какъ суррогатъ опиума, обладаетъ нѣкоторыми снотворными свойствами; дозы 0,1—0,3 на приемъ.

Лакуръ-Гайе (Жоржъ Lacoq-Gayet) — французскій историкъ. Написалъ: «Histoire goshaine», въ сотрудничествѣ съ П. Жиро (П., 1883); «Antonin le Pieux et son temps» (П., 1888) и др.

Лакшми (Lakshmi) — въ древнѣйшемъ періодѣ индійской религіи соответствуетъ русскимъ народнымъ представленіямъ о *домѣ*. Въ періодѣ средневѣковья индійской религіи каждому изъ трехъ высшихъ боговъ дается жена или шакти (сила). Въ этомъ періодѣ Л. или Шри (красота) получаетъ мѣсто супруги бога Вишну (см.). По словамъ Вишну-Пураны (I, 8), Вишну — мышленіе, Шри — рѣчь; онъ — пониманіе, она — познаніе; онъ — справедливость, она — благочестіе; онъ — творецъ, она — твореніе: она — земля, онъ — ея носитель и т. д. Въ

народныхъ представленіяхъ Л. является богиней счастья, радости, богатства и покровительницей жатвы. Легенды рассказываютъ о ея происхожденіи изъ моря, которое боги и демоны пахали при помощи Вишну. Вслѣдъ за другими мифическими существами изъ моря вышла четырехрукая Л., сіяя красотою. Поэтому она иногда называется «дочерью молочнаго моря» (kschirābdhitānyā). Л. упоминается также въ легендахъ о Кришнѣ (см.) и Рамѣ. Богинѣ Л. посвящена корова; символомъ ея служитъ цвѣтокъ лотоса. Праздники ея справляются въ періодъ жатвы и сопровождаются иллюминаціей.

Вс. М.

Лакъ (техн.) Всякую жидкость, способную, послѣ высыханія въ тонкомъ слой, давать прозрачную, блестящую пленку — можно назвать Л. Л., идущіе для различныхъ примѣненій въ практикѣ, суть растворы твердыхъ веществъ въ жидкостяхъ, способныхъ или испаряться, или высыхать; твердыя вещества — различныя смолы (см.), а жидкостями-растворителями служатъ этиловый (виновый) и метиловый (древесный) спирты (см.), эфирныя и растительныя высыхающія масла (см.). Смоляной растворъ, нанесенный на лакируемое поверхность, высыхаетъ, оставляя тонкую, прозрачную и блестящую пленку (въ практикѣ называемую *лакировкой*), свойства и качества которой опредѣляютъ достоинство взятаго Л. На иностранныхъ языкахъ слова laque, lack означаютъ краску, получаемую осажденіемъ органическихъ красочныхъ пигментовъ металлическими солями. Такія краски по-русски называются *баканами*, а наше слово Л., какъ обозначеніе жидкости съ указанными выше свойствами, въ западной Европѣ переводится словами vagnisch, Firniss, vernis. Смоль, идущихъ для производства Л., имѣется громадный выборъ; онѣ отличаются другъ отъ друга по своимъ свойствамъ, въ зависимости отъ которыхъ находятъ и достоинства получаемыхъ Л. Почти всѣ смолы растворяются въ растительныхъ маслахъ и лишь немногія въ эфирныхъ маслахъ и спиртахъ. Смолы, отличающіяся особенною твердостью и тугоплавкостью — называются копалами. Изъ жидкостей въ качествѣ растворителей въ лаковомъ производствѣ наиболее употребительны: обыкновенный спиртъ, различные сорта скипидара и льняное масло. По этимъ растворителямъ Л. подраздѣляются на 3 главныя группы: Л. *спиртовые, скипидарные и масляные*. Каждая изъ названныхъ группъ имѣетъ свой подборъ смоль, отличается своими характерными свойствами и предназначается для различныхъ примѣненій; производство Л. каждой группы требуетъ особыхъ приемовъ и приспособленій. Изобрѣтеніе Л. въ Европѣ приписываютъ итальецкому монаху Теофилу, жившему въ XII столѣтіи; въ первое время приготовленіе ихъ было обставлено тайнами и велось келейнымъ образомъ. Надо думать, что первые Л. европейскаго производства были Л. спиртовые, а первымъ лаковымъ заводомъ на континентѣ Европы слѣдуетъ считать заводъ французскаго химика Шене, построенный въ 1803 г.; въ началѣ же текущаго столѣтія стали производить спиртовые Л. въ Германіи и въ Россіи.

Производство масляныхъ Л. долгое время представляло привилегію Англіи, и только когда Америка, Португалія и Голландія стали снабжать европейскіе рынки такими же смолами и копалами, какими Англія у себя пользовалась монополично изъ своихъ колоній—лаковое производство сдѣлалось общедоступнымъ; однако, возникновеніе масляно-лаковыхъ заводовъ началось лишь съ начала 60-хъ г., т. е. совпадаетъ съ обнаруженіемъ изслѣдованій французскаго химика Виолета о Л. въ 1862 г. Въ настоящее время одна Германія производитъ масляныхъ Л. вдвое больше, чѣмъ Англія, но за высокими сортами масляныхъ Л. и до сихъ поръ сохранилось названіе английскихъ, гдѣ бы таковые не производились. Въ Россіи начало производства масляныхъ экипажныхъ Л. совпало съ развитіемъ сѣти новыхъ желѣзныхъ дорогъ. Первымъ русскимъ заводомъ высокнхъ сортовъ масляныхъ Л. явился заводъ фирмы И. С. Оссовецкаго и К°, основанный въ 1874 г. въ Москвѣ, въ наше время самый обширный по разнообразію лаковыхъ фабрикатовъ въ Россіи. Съ 1880 г. стали появляться новыя заводы и теперь можно насчитать крупныхъ заводовъ до 5 (3 въ Москвѣ, 2 въ Петербургѣ и 1 въ Варшавѣ).

Л. спиртовые. Спиртовый Л. есть простой расторгъ смолы въ винномъ или древесномъ спиртѣ. Последний самостоятельно употребляется весьма рѣдко, но часто служитъ подмѣсю къ винному спирту съ цѣлю удешевленія Л. Изъ смолы примѣняются шерлакъ (или педлакъ), сандаракъ и мастика. Смолы измельчаются въ тонкій порошокъ и заливаются спиртомъ въ 92—95°, въ стеклянныхъ бутылкахъ или баллонахъ; раствореніе ведется при обыкновенной комнатной темп. и ускоряется постояннымъ взбалтываніемъ. Смолы берутся всегда въ избыткѣ, съ цѣлю полученія раствора вполнѣ насыщеннаго. Такъ приготовленный Л. продѣживается. Эта операція въ производствѣ спиртовыхъ Л. считается самою трудною, она на различныхъ заводахъ ведется различно и охраняется тщательно отъ постороннихъ, считается секретомъ заводовъ. Обыкновенное продѣживание совершается по-мощью стеклянныхъ воронокъ, выложенныхъ войлокомъ или суконными пѣдками; воронки прикрываются стеклами съ мелкими отдушниками для доступа воздуха. Продѣживание идетъ весьма медленно и всегда сопряжено съ потерей спирта. Спиртовые Л. получаютъ названіе отъ смолы, на которыхъ они приготовлены. Такъ, отличаютъ Л. шерлачные, сандарачные и сандарачно-шерлачные. Мастика самостоятельно не употребляется и служитъ подмѣсю къ названнымъ смоламъ. Подмѣсь мастики придаетъ лаковую пленку, но увеличиваетъ ея блескъ. Л. спиртовый, разжиженный спиртомъ, называется *полнатурою*. Кромя сказанныхъ подраздѣленій, спиртовые Л. и полнатуре еще получаютъ свои названія отъ цвѣта, въ который окрашены; такъ известны красные, желтые, бѣлые и различные цвѣтные Л. Спиртовые Л. идутъ для лакировки и полировки деревянныхъ надѣлій. Лаковый слой не выноситъ вліанія наружной атмосферы и особенно боятся сырости и рѣзкихъ переизмѣнъ температу-

ры; въ закрытыхъ же помѣщеніяхъ, при обыкновенныхъ условіяхъ комнатнаго воздуха, сохраняется долго. По твердости слоя первое мѣсто принадлежитъ Л. шерлачнымъ; сандарачные Л. даютъ болѣе мягкую лакировку, но они всегда получаютъ свѣтлѣе. Цвѣтные Л. подкрашиваются анкилиновыми красками, готовятся обыкновенно на сандаракѣ съ примѣсю мастики, служатъ для лакировки металлическихъ надѣлій, игрушекъ, оловянныхъ капсулей и пр. Цвѣтъ ихъ, по неустойчивости анкилиновыхъ пигментовъ, весьма непроченъ.

Л. скипидарные, подобно спиртовымъ, приготовляются простымъ раствореніемъ смолы въ скипидарѣ. Скипидарные лаки подраздѣляются на бѣлые и черные; для приготовленія первыхъ служитъ смола даммаровая, для черныхъ—асфальтъ. Даммаровые Л. обыкновенно цѣнятся по своему отбѣнку; самые свѣтлые, почти бѣлые, называются Л. эмалевыми. Л. даммаровые, желтоватые, готовятся трехъ сортовъ, обозначаемыхъ ММ 1, 2 и 3, все отличіе которыхъ заключается въ густотѣ отбѣнка; чѣмъ Л. свѣтлѣе, тѣмъ онъ цѣнится дороже и идетъ подъ № 1. Подраздѣленіе на сорта асфальтовыхъ Л. дѣлается въ зависимости отъ подмѣси канифоли (гарпиуса), служащей для удешевленія этихъ Л. въ ущербъ ихъ качествамъ. Асфальтовыхъ Л. также имѣется три сорта, означаемыхъ въ торговлѣ ММ 1, 2 и 3. Производство скипидарныхъ лаковъ обыкновенно связано съ производствомъ лаковъ масляныхъ, тогда какъ производство спиртовыхъ лаковъ съ производствомъ масляныхъ и скипидарныхъ ничего общаго не имѣетъ. Л. скипидарные приготовляются слѣдующимъ образомъ: смолы даммара или асфальтъ дробятся на куски величиною въ орѣхъ и въ такомъ видѣ всыпаются въ мѣдный котелокъ, подогреваемый на очагѣ. При темп. около 200° Ц. даммара и асфальтъ размягчаются (смолы, назначаемыя для скипидарныхъ лаковъ, до жидкой плавки доводить не слѣдуетъ; размягченная смола снимается съ очага и обливается въ котелкѣ скипидаромъ, который быстро смѣшивается со смолою, для чего слѣдуетъ только тщательно перемѣшивать ихъ желѣзною лопаткою, мѣшалкою, и скипидаръ прибавлять малыми порціями. Обыкновенно приливается на 10 частей смолы 80 ч. скипидара по вѣсу. Л., такимъ образомъ приготовленный, въ теплоемъ состояніи сливается въ отстойные резервуары, гдѣ отстаивается отъ 2 до 3 недѣль, и затѣмъ уже поступаетъ въ торговлю. Примѣненіе скипидарныхъ Л. довольно ограничено; ихъ лаковая пленка мягка, гигроскопична и вліанія вѣшной атмосферы не выдерживаетъ. Всѣ сорта даммаровыхъ Л. употребляются для лакировки поверхностей, окрашенныхъ въ бѣлый или въ самые свѣтлые колеры. Черный, асфальтовый Л. идетъ для лакировки дешевыхъ желѣзныхъ надѣлій или самыхъ простыхъ малярныхъ того же цвѣта окрасокъ.

Л. масляные пользуются самымъ обширнымъ и разнообразнымъ примѣненіемъ, поэтому и ассортиментъ ихъ весьма многочисленъ. Материалами для производства масляныхъ лаковъ служатъ: льняное масло, скипидаръ и различные сорта копаловъ. Льняное масло идетъ

въ видѣ олифы (см.), которую заготавливаютъ ранѣе. Скипидаръ употребляется только высокой очистки, обыкновенно для лакового дѣла берутъ скипидары франц. и американскій, получаемые при производствѣ канифоли. Изъ копаловъ—самаго важнаго матеріала—пользуются особымъ предпочтеніемъ всѣ сорта копала-каури, копала-маннида, занзибаръ, ангола, сиерра-леона и копаль вестиндскій (хрустальный). Отъ выбора всѣхъ поименованныхъ матеріаловъ зависятъ качества и достоинства масляныхъ Л. Производство масляныхъ Л. болѣе сложно, чѣмъ спиртовыхъ и скипидарныхъ; кромѣ того, здѣсь требуется особенный навыкъ, опытъ и тщательное наблюденіе. Все производство состоитъ изъ слѣдующихъ операций: а) приготовленія олифы, б) сортировки, в) дробленія, г) плавленія копаловъ, д) варки Л. и е) отстаиванія ихъ. Лаковая олифа готовится изъ сухого, отстоянаго льнянаго масла; масло подогревается до температуры 260° Ц. въ особомъ мѣдномъ открытомъ котлѣ на голомъ огнѣ и во время варки олифы въ него прибавляютъ немного свинцоваго сахара и борно-кислаго марганца. Сваренная олифа должна на пробномъ стеклѣ высыхать въ теченіе 18 часовъ, не давать отгліа и представлять собою прозрачную безцвѣтную, блестящую и эластичную пленку. Такая олифа является не только растворителемъ копаловъ, но сама служитъ главнымъ составнымъ элементомъ лаковой оболочки. Линоксенія олифы, соединяясь съ копалами, уничтожаетъ ихъ хрупкость, даетъ эластичность лаковой пленкѣ и служитъ важнымъ условиемъ прочности и устойчивости масляной лакировки. Лаковая олифа заготавливается въ запасъ, сохраняется въ отстойныхъ резервуарахъ и только въ чистомъ, отстоянномъ видѣ идетъ для приготовленія Л. Сортировка копаловъ играетъ также важную роль въ производствѣ. Торговые ихъ сорта получаютъ въ кускахъ различной величины, различной степени прозрачности и цвѣта и даже различной твердости. При сортировкѣ отбираются куски, однородные по цвѣту, чистотѣ, величинѣ и твердости, и каждый сортъ въ отдѣльности служитъ для приготовленія особаго сорта или № Л. Дробленіе копаловъ производится помощью ручной машинки, употребляемой для колки сахара; при извѣстномъ навыкѣ одинъ человѣкъ въ день можетъ надробить около 6 пудовъ копала. Отсортированный, дробленый копаль поступаетъ въ плавку и затѣмъ въ варку Л. Большинство масляныхъ Л. производится изъ смѣшенія нѣсколькихъ сортовъ копала. Подборъ и относительная пропорція ихъ для приготовленія извѣстнаго сорта или, какъ говорятъ, специальности Л. и составляетъ обыкновенно секретъ заводовъ. Комбинаціи смѣшеній, въ виду огромнаго выбора копаловъ и др. смолъ, безчисленны, и всякій заводъ имѣетъ свои приемы и рецепты. Различныя копала имѣютъ различную твердость, а слѣдовательно, и различную температуру плавленія. Есть копала, какъ заялбаръ, сиерра-леона и др., плавящіяся выше 400° Ц., поэтому при плавленіи слѣдуетъ соблюдать такой порядокъ, чтобы въ плавильные котлы засыпалась раньше порція тугоплавкаго

копала и послѣ ея расплавленія прибавлялись требуемые по рецептамъ болѣе легкоплавкіе копала и др. смолы. Эта предосторожность уменьшаетъ пригараніе смолъ и даетъ болѣе свѣтлыя оттѣнки Л., но на практикѣ почти всегда мастера смѣшиваютъ сразу дробленые копала и смѣсь подвергаютъ одновременной плавкѣ. Плавка и варка представляютъ собою самую сложную и трудную операцію въ производствѣ Л. При плавленіи копаловъ происходитъ обильное выдѣленіе летучихъ продуктовъ, легко воспламеняемыхъ, поэтому устройство лаковарныхъ очаговъ требуетъ специальныхъ приспособленій. Плавка копаловъ и варка Л. на крупныхъ заводахъ производятся въ большихъ мѣдныхъ котлахъ емкостью въ 30—40 ведеръ, помѣщаемыхъ на очагахъ, устроенныхъ въ полу лаковарни. Надъ котломъ находится воронкообразный желѣзный колпакъ, съ тягою, для отвода летучихъ продуктовъ. Котель снабженъ цѣпью, посредствомъ которой, съ помощью установленнаго вблизи крана, онъ во всякое время можетъ быть снятъ съ очага. Во все время плавки, начало которой опредѣляется появленіемъ тяжелыхъ паровъ и газовъ въ видѣ дыма, копаль перемѣшивается желѣзною мѣшалкою. По окончаніи плавки, что узнается по прекращенію выдѣленія дыма, котель снимаютъ съ очага, и въ расплавленный копаль, при постоянномъ перемѣшиваніи, вливаютъ по частямъ опредѣленную порцію олифы, предварительно подогрѣтой до 250° Ц.; затѣмъ котель опять устанавливаютъ на очагъ и начинаютъ варку. Эта операція требуетъ особеннаго знанія и опыта. Все достоинство Л. зависитъ отъ опредѣленія конца его варки. Л. недоваренный или переваренный бракуется. Конецъ варки опредѣляется постоянными пробами варимаго Л. Пробы эти производятся помощью стеклянной палочки, которую варимый Л. берутъ каплями на плоское стекло, и по цвѣту, густотѣ и липкости этихъ капелекъ узнаютъ окончаніе варки. Сваренный Л. снимаютъ съ очага и даютъ остыть до 200° Ц. По достиженіи этой температуры начинаютъ, при постоянномъ перемѣшиваніи, приливать по частямъ заранее отвшенную порцію скипидара, при чемъ котель помѣщаютъ подъ колпакомъ съ тягою, такъ какъ разбавка Л. скипидаромъ сопровождается сильнымъ выдѣленіемъ паровъ и газовъ. Затѣмъ Л. даютъ остыть и остывшій, готовый Л. сливаютъ въ отстойные резервуары. На малыхъ заводахъ, а нѣкоторые Л. и на заводахъ крупныхъ варятъ въ мѣдныхъ котелкахъ меньшаго размѣра, емкость которыхъ не превосходить 4—5 ведеръ. Для такихъ котелковъ (ручныхъ) устраиваются особые очаги и самые котелки имѣютъ специальную конструкцію со шлемомъ, отводящимъ газы въ вытяжную трубу, и отверстиемъ, чрезъ которое помощью мѣшалки производится постоянное перемѣшиваніе содержимаго котелка. Плавка и варка производятся точно такъ же, какъ и въ большихъ котлахъ. Классическимъ рецептомъ маслянаго Л. считается слѣдующій: 14 ч. копала, 43 ч. олифы и 25 ч. скипидара. При этомъ, однако, слѣдуетъ замѣтить, что всю суть лаковаго производства составляютъ выборъ и про-

кордѣя копаловъ, особенности приготовления олифы и способъ плавленія копаловъ и варки Л. Отставаніе масляныхъ Л. производится въ особомъ отстойномъ отдѣленіяхъ, гдѣ помѣщаются соответствующіе резервуары. Отстойное отдѣленіе должно имѣть температуру не ниже 20° Р и быть свободно от сырости. Резервуары дѣлаются изъ котельнаго желѣза вѣстимостью отъ 50 до 100 пд. Л. Для каждаго сорта Л. должно имѣть, по крайней мѣрѣ, два резервуара, такъ какъ отставаніе продолжается не менѣе 6-ти мѣсяцевъ. Отстоявшійся Л. переливается и запаивается въ жестяные галлоны, вѣщающіе отъ 5 фн. до 1 пд. Л., въ которыхъ Л. и поступаютъ въ продажу. Масляные Л. подраздѣляются на экипажные, малярные и спеціальныя. Между экипажными Л. отличаютъ: Л. подготовительный — для подготовки поверхности подъ окраску, Л. подъ №№ 2 и 3 — для первыхъ слоевъ лакировки по окраскѣ подъ шлифовку и Л. № 1 и № 0 — для послѣднихъ слоевъ лакировки экипажей. Изъ Л. малярныхъ отмѣтимъ Л. покровые, которыхъ бываетъ нѣсколько номеровъ, въ цѣнѣ и качеству. Они отличаются особенною твердостью пленки и идутъ для лакировки крашенныхъ половъ. Л. малярные копаловые, копалоянтарные — тоже по нѣскольку номеровъ — предназначаются вообще для лакировки по дереву и по всякой окраскѣ, если требуется блескъ и если поверхность подвержена вліяніямъ наружной атмосферы. Изъ лаковъ спеціальныхъ имѣютъ большое значеніе различныя сорта Л.: кожаненныхъ, клееночныхъ, обойныхъ, жестяныхъ, черныхъ японскихъ и пр. Подробности производства, приложенія и испытаніе лаковъ см. И. С. Оссовецкій, «Малярное дѣло».

И. С. Оссовецкій. Л.

Лакъ (франц. laque) — названіе красокъ, представляющихъ соединеніе красящихъ органическихъ веществъ съ такъ называемыми оснѣваніями, чаще всего съ гидратомъ и основными солями глинозема, съ магнезіею. Эти краски, стертые на маслѣ, прозрачны и потому были бы очень полезны и даже незаменимы въ нѣкоторыхъ случаяхъ въ живописи, но, къ сожалѣнію большею частью, не противостоятъ дѣйствію свѣта и воздуха. Особенно непрочны Л. кошенильные (laques carminées, de Paris, de Vienne), различныя стили де грены (de grain) — Л. сложнаго состава. Л. резедовый (l. de gaude—Reseda luteola) считается болѣе прочнымъ; цвѣтъ его желтый. Онъ есть соединеніе лютеолина съ глиноземомъ и его солями. Вполнѣ проченъ только крашпакъ или Л. гарасовый (Krapplack, laque de garance), котораго красное красильное вещество извлекается изъ искусственнаго ализарина. Этотъ лакъ есть соединеніе ализарина и пурпурина съ гидратомъ глинозема и стирается на маслѣ. Индійская желтая (Indisches gelb, jaune indien) не есть собственно Л., но по физическимъ свойствамъ можетъ быть причисленъ къ таковымъ. Проченъ и употребляется въ акварельной и масляной живописи. Зеленые Л., продаваемые подъ различными названіями, суть смѣшенія желтыхъ Л. съ различными синими красками;

при очень красивыхъ тонахъ отличаются непрочностью. Зеленый минеральный Л. — названіе, несвойственно данное фабрикантами краскъ, приготовляемой изъ купоросовъ — мѣднаго и цинковаго. Черный Л., приготовляемый изъ отвара кампешеваго дерева, средней хромовокалиевой соли и уксусной кислоты на маслѣ и не готовится.

Ж. Л.

Лакъ картинный (Vernis à tableaux) — скипидарный растворъ смолы, называемой мастикой (mastix); служитъ для покрыванія картинъ, писанныхъ масляными красками и выстоявшихъ, по окончаніи ихъ, до 4 мѣсяцевъ (теплаго времени) или даже не менѣе десяти мѣсяцевъ (холоднаго и перемѣннаго времени). Этотъ Л. не долженъ быть густъ какъ сиропъ, но и не долженъ содержать избытка скипидара, который частью растворяетъ краски, даже повидимому совершенно сухія. Л., когда онъ высохнетъ, замедляетъ процессъ окисленія масляныхъ красокъ кислородомъ воздуха при содѣйствіи свѣта, но по истеченіи большого промежутка времени (иногда въ нѣсколько десятковъ лѣтъ) становится мутнымъ и хрупкимъ. Такой Л. можетъ быть снятъ (см. Реставрированіе картинъ), послѣ чего картина можетъ быть снова покрыта свѣжимъ Л. Въ виду необходимости повторнаго покрыванія картинъ Л. нельзя употреблять для этой цѣли масляные Л., которые, по высыханіи, такъ соединяются съ верхнимъ слоемъ красокъ картинны, что, приходя со временемъ въ разрушающееся состояніе, не могутъ вообще быть сняты съ картинъ, безъ поврежденія живописи. Картина, передъ покрытіемъ ея Л., должна быть неоднократно вымыта хорошей мягкой губкой, смачиваемой чистой водой, при чемъ на холстѣ съ задней стороны не должно попадать ни капли, послѣ чего картину надо сушить по меньшей мѣрѣ нѣсколько часовъ. Совершенно высохшую картину кладутъ горизонтально въ сухомъ и тепломъ помѣщеніи и покрываютъ широкою барсуковою кистью возможно малымъ количествомъ Л., который, по высыханіи, не долженъ блестѣть какъ зеркало. Покрытую картину надо защитить отъ осажденія пыли, пока Л. не высохнетъ совершенно.

Французскій Л. (Vernis à retoucher № 3, Soehné freres) — спиртовой, служитъ для покрыванія картинъ ранѣе того времени когда можно покрывать ихъ скипидарнымъ Л. Картина во время работы жухнетъ (дѣлается матовою) по частямъ, что мѣшаетъ судить о колоритномъ согласованіи ея частей. Покрытіе ея упомянутымъ Л. (который предварительно разбавленъ равнымъ количествомъ крѣпкого алкоголя) даетъ возможность судить объ окончательности картины и позволяетъ продолжать живопись (дѣлать ретуши), если то нужно. Покрытая легкимъ Л. картина сохраняетъ свой видъ годъ или болѣе того. Иногда покрываютъ картину просто яичнымъ бѣлкомъ, но по этому слову нельзя продолжать живописи, такъ какъ новый слой краски не имѣетъ связи съ старымъ ея слоемъ. Л. масляные иногда употребляются для примѣси къ маслянымъ краскамъ во время письма, что сохраняетъ тона отъ быстрого измѣненія; избытокъ примѣ-

шаннаго Л. можетъ сдѣлать краску хрупкою. Употребляются Л. янтарный, копаловый (въ особенности копаловое тѣсто на льняномъ масле—Coral en pâte приг. Durozier) и др.

О. Л.

Лакъ-дѣй. — Подъ именемъ Л.-дѣя или лакъ-лака поступаетъ въ продажу красящее вещество, приготовляемое изъ палочнаго или зернистаго гуммиака, представляющаго налетъ на вѣтвяхъ различныхъ растений (*Ficus indica*, *Ficus religiosa*, *Mimosa corinda* и др.) и образующагося вслѣдствіе укуса кошенили, *Coccus Lassa*. Гуммилакъ представляетъ окрашенную въ красный цвѣтъ смолу; онъ служитъ исходнымъ матеріаломъ для приготовления шеллака, при чемъ какъ побочный продуктъ и получается лакъ-лакъ. Съ этою цѣлью гуммилакъ вываривается въ растворѣ соды или поташа; полученный растворъ карминовой кислоты, послѣ продолжительнаго, осаждается квасцами и собранный, промытый осадокъ сперва формуется въ четырехъ-угольные плитки, а затѣмъ высушивается. Л.-дѣя или лакъ-лакъ, такимъ образомъ, представляетъ дѣйствительный лакъ, соединеніе карминовой кислоты съ глиноземомъ, и содержитъ около 50% карминовой кислоты, 20% глинозема и 30% смолы. Въ настоящее время это красящее вещество употребляется въ весьма ограниченномъ количествѣ.

А. П. Л. А.

Ламъ — остиндское обозначеніе числа 100000; употребляется въ особенности при счетѣ на рупіи (см.). Сто лаковъ называются *коро* или *коти*.

Ламъ—персидская счетная денежная единица (см. Персія, монета).

Ламъ (татар.) — въ Закавказскихъ губерніяхъ кружка, деревянный сосудъ, мѣра сыпучихъ тѣлъ.

Ламозонъ (Claude Prost, dit Lacomon, 1807 — 1881) — предводитель партизановъ Франшъ-Конте; два раза отбилъ французовъ въ 1840 г., въ 1878 г. успѣшно противился нашествію, пока равнодушіе населенія не заставило его бѣжать. Какъ представитель независимости своей страны, онъ сдѣлался героемъ народныхъ преданій. Ср. Ph. Pœgnaud, «L'après de nouveaux documents» (1867).

Ламюэ (Жанъ-Жераръ Ласіеэ, графъ de Sessac, 1752—1841)—французскій генералъ и государственный дѣятель. Былъ членомъ законодательнаго собранія, гдѣ занимался преимущественно военными вопросами, противясь проектамъ Дюмура. Временно замѣщалъ военнаго министра Сервана и подготовилъ побѣду при Вальми. Въ сентябрѣ 1792 г. Л. было поручено организовать защиту на испанской границѣ. Вскорѣ онъ былъ заподозрѣнъ въ участіи въ тулонскомъ бунтѣ, и только бѣгство спасло его отъ казни. Въ эпоху Директоріи онъ былъ членомъ совѣта старѣйшинъ, во время Консульства—членомъ государственнаго совѣта; завѣдывалъ одно время политехнической школой. Въ 1810 г. Наполеонъ назначилъ его министромъ военной администраціи. Онъ занялся, главнымъ образомъ, сокращеніемъ расходовъ по поставкѣ провіанта и обмундировкѣ арміи, стараясь устранить злоупотребленія. Людовикъ-Филиппъ сдѣлалъ его

членомъ палаты пэровъ. Кромѣ мемуаровъ, напечатанныхъ въ «Recueil de l'Institut», Л. написалъ еще: «Guide de l'officier en campagne» (1786), «Projet de constitution pour l'armée des Français» (1789), «Un militaire aux Français» (1789).

Лаланделъ (Guillaume-Joseph-Gabriel de La Landelle)—франц. писатель (1812—86), состоялъ на морской службѣ; писалъ романы, въ которыхъ описываются морскіе нравы и морскія войны: «La Gorgone», «Frise-Poulet», «Couronne navale», «Haine à bord» и др. Кромѣ того Л. написалъ: «Réponse à la note (du prince de Joinville) sur l'état des forces navales de la France», «Le Langage des marins» и др.

Лаландъ (Joseph-Jerome-François de Lalande, 1732—1807)—французскій астрономъ. Полюбилъ избранную специальность благодаря случайнымъ наблюденіямъ сперва огромной кометы 1744 г., а затѣмъ полнаго солнечнаго затмѣнія 1748 г. Двадцати лѣтъ отъ роду, въ 1752 г., Л. былъ посланъ французскою академіей наукъ въ Берлинъ для наблюденій луны, съ цѣлью, изъ этихъ наблюденій и одновременныхъ наблюденій Лакайля на мысѣ Доброй Надежды, вывести параллаксъ земнаго спутника. Будучи потомъ профессоромъ математики въ Ecole militaire, Л. очень усердно занимался астрономическими работами, которыя не прерывалъ даже въ бурную эпоху революціи; именно въ концѣ XVIII в. произведены имъ наблюденія 50000 звѣздъ, помѣщенныхъ въ каталогъ, извѣстномъ подъ загл.: «Histoire céleste française». Въ этихъ наблюденіяхъ помощниками Л. были: его племянникъ *Мизамъ*, тоже астрономъ (1766—1839) и жена этого племянника, Марія. Кромѣ многочисленныхъ мемуаровъ (до 150) по отдѣльнымъ вопросамъ астрономіи, Л. оставилъ слѣдующіе капитальные труды: «Astronomie»—превосходный трехтомный трактатъ по астрономіи, выдержавшій въ Парижѣ три изданія (1764, 81 и 92), переведенный на многіе европейскіе языки и до сихъ поръ не утратившій своего значенія; «Bibliographie astronomique», 1803 г., справочная книга каждаго астронома. Далѣ Л. изд. во второй разъ «Historia mathematici Montuquia, при чемъ послѣдніе два тома составилъ самъ, въ продолженіе 25 лѣтъ (1775—1800), издавалъ «Connaissance des temps», извѣстные эфемериды, въ которые ввелъ много улучшеній (напр., ввелъ печатаніе лунныхъ разстояній, для опредѣленій долготъ на морѣ) и проч. Наконецъ, его пятизначныя Логарифмическія таблицы до сихъ поръ обращаются во множествѣ изданій.

В. В. В.

Лаландъ (Luc-François Lalande, 1752—1805)—одинъ изъ первыхъ священниковъ, принявшихъ новое гражданское устройство духовенства (см. IX, 523); позже былъ конституціоннымъ епископомъ, но сложилъ съ себя это званіе. Какъ членъ конвента, подалъ голосъ за изгнаніе короля.

Лаланнъ (Léon-Louis-Chrétien Lalanne, 1811—92)—франц. инженеръ, членъ франц. института, съ 1883 г.—сенаторъ; учился въ политехнической школѣ, изобрѣлъ различныя пособія для вычисленій (между прочимъ ба-

lance à calcul, b. algébrique). Онъ написалъ: «Tables nouvelles pour abrégé divers calculs» (1840); «Tables graphiques à l'usage des chemins de fer» (1842—48); «Description et usage de l'abaque ou compteur universel» (1845); «Instruction sur les règles à calcul» (1851) и др.

Лаланинь (Marie-Ludovic Chrétien Lalanne)—французскій археологъ, род. въ 1815 г., ученикъ Ecole des chartes, библиотекарь франц. института. Изъ его работъ заслуживаютъ особаго вниманія: «Recherches sur le feu grégeois et sur l'introduction de la poudre en Europe» (1841) и «Dictionnaire historique de la France» (1872).

Лаланинь (Франц-Антуан-Максимъ Lalanne, 1827—86)—франц. рисовальщикъ и гравёръ, первоначальное художественное образование получилъ въ Бордо, потомъ учился въ Парижѣ, у Жигу. Въ 1862 г. онъ обратилъ на себя общее вниманіе въ парижскомъ салонѣ рисунками, исполненными углемъ (au fusain), послѣ чего въ теченіе многихъ лѣтъ снабжалъ своими офортами «Gazette des beaux arts», «Illustration Nouvelle» (органъ парижскаго общества аквартистовъ) и другія иллюстрированные изданія и альбомы. Изъ его гравюръ особенно извѣстны: виды виллы Виктора Гюго, въ Джерисетъ (12 лист., 1864), большіе виды Парижа (12 этюдовъ съ натуры), видъ парка Монжеронъ, видъ замка Вожераръ, «Коровы, переправляющіяся въ бродъ» (съ картины Тройона), «Италианскій пейзажъ» (съ Пейнакера), «Паша» (съ Рюсселя) и воспроизведенія картинъ многихъ другихъ старинныхъ и новѣйшихъ живописцевъ. Въ этихъ работахъ Л. видно большое умѣнье владѣть гравировальною иглою, рѣдкій вкусъ и чувство колоритности, хотя и нельзя сказать, чтобы его гравюры отличались точностью передачи оригиналовъ. Въ 1862 г. онъ издалъ прекрасное руководство къ гравированію крѣпкой водкой, а въ 1869 г.—такое же сочиненіе о рисованіи углемъ.

А. С.—с.

Лалемандъ (Johannes Lalemandet), изъ Бургундіи, проф. въ Вьнѣ. Въ соч. своемъ: «Decisiones philosophicae» (1844) излагаетъ и старается согласовать ученія томистовъ и скотистовъ.

Лаленбургъ (Lallburg и Lalenburg)—вымышленный городъ, къ которому въ немецкихъ народныхъ преданіяхъ относятся смѣшныя рассказы о жителяхъ зачолустныхъ городовъ (ср. въ Россіи Помехонье). Эти рассказы собраны въ книгѣ «Lalenbuch», первое изданіе которой вышло въ 1597 г.

Лалибела или *Лалибала*—городъ центральной Эіопіи, близъ истоковъ Такадзы, священныя горы абессинцевъ, на 7 холмахъ. 1200 жит., почти исключительно монахи, священники и служители ихъ; высѣченны въ горахъ церкви.

Лалинь (Lalin)—гор. въ сѣверной части испанской провинціи Понтеведра (въ Галиціи), на плоскогорьи, къ СВ отъ гор. Понтеведра; 16336 жителей.

Лалинь—городъ сѣв. Маньчжуріи, Гиринской провинціи, верстахъ въ 70 къ Ю. отъ Баянъ-сусу, на одномъ изъ притоковъ Сунгари. Болѣе 20 тыс. жителей.

Лалити-шестара—санскритская буддйская поэма, описывающая жизнь и ученіе Будды. Иад. текста «Bibliotheca Indica» (Калькутта, 1858—77), франц. переводъ Foucaux: «Le développement des jeux», cont. l'hist. du Bouddha (II, 1884—92); незаконченный гимец. переводъ Лефмана (В. 1874). С. В.—с.

Лаллеманція—аровое масличное растеніе изъ сем. губоцвѣтныхъ. Недавно начало распространяться по югу Россіи. Высѣвается въ апрѣлѣ въ количествѣ 10—15 фн. на десятину, преимущественно на длинномъ погѣ и перекогахъ. Сѣмена, благодаря ихъ легкому вѣсу, удобно для разсѣва смѣшивать предварительно съ землемъ. Л. всходитъ чрезъ 6—9 дней и своимъ сильнымъ ростомъ почти всегда заглушаетъ сорныя травы. По достиженіи роста около 7—8 врш. Л. слѣдуетъ окучивать; надобность этой работы обуславливается обыкновенно плохой обработкой почвы и малымъ количествомъ влаги. Вообще же Л. превосходно переноситъ засуху. Начинаетъ поспѣвать въ іюлѣ, но не всѣ сѣмена куста одновременно. При сухой погодѣ стоить обыкновенной въ это время на югѣ, уборкой не торопятся, потому что сѣмена Л., въ противоположность почти всѣмъ культурнымъ растеніямъ, въ сухую погоду не высыпаются. Наоборотъ, въ дождливую погоду загибается не только выспавшее, но даже проростаніе ихъ еще на самомъ растеніи. При уборкѣ Л. или косятъ, или вырываютъ съ корнемъ. Молотятъ цѣпами. Урожай Л. 50—75 пд. съ дес. Сѣмена Л., культивируемой на югѣ Россіи, по анализамъ Костычева—содержатъ масла до 82%, а выростшей около Познаня, по анализу Вильца—29,56%. Удѣльный вѣсъ масла въ среднемъ 0,9386, слѣдовательно, близокъ къ уд. в. льняного. Также какъ и послѣднее, масло Л. относится къ ряду скоровысыхающихъ и можетъ быть употребляемо въ красильномъ дѣлѣ. По своему вкусу оно превосходитъ распространенное на Ю. рапсовое, почему нѣкоторые крестьяне охотно начинаютъ сѣять Л., только для собственнаго потребленія. Среди крупныхъ хозяйствъ культура Л. распространяется туго, что зависитъ главнымъ образомъ отъ малаго еще спроса на сѣмена и масло Л. на внутреннемъ и международномъ рынкѣ.

Г. К.

Лаллеманъ (Іосифъ Lallemand)—франц. духовный писатель, священникъ, род. въ 1848 г.; написалъ «A travers la littérature» (1888—90), «Histoire de l'éducation dans l'ancien Oratoire de France» и др.

Лаллеманъ (Жакъ-Филиппъ Lallemand, 1660—1748)—франц. иезуитъ. Большая часть его сочиненій направлена противъ иезуитовъ: «Le Véritable Esprit des nouveaux disciples de saint Augustin» (II, 1706), «Réflexions morales», «Concordances des Evangélistes» (1718).

Лаллеманъ (Клодъ-Франсуа Lallemand, 1790—1853)—франц. врачъ. Медицинское воспитаніе получилъ въ Мецѣ, въ 1818 г. блестяще защитилъ диссертацию въ Парижѣ. Въ слѣдующемъ году проф. хирургической клиники въ Монпелье. Избранный въ 1845 г. членомъ института, онъ поселился въ Парижѣ. Самый замѣчательный его трудъ—«Recherches ana-

tomo-pathologiques sur l'encéphale et ses dépendances» (3 т., II. 1820—34). Изъ остальныхъ работъ назовемъ: «Clinique médico-chirurgicale» (Монпелье, 1834); «Des pertes séminales involontaires» (3 т. II., 1835—45); «Clinique chirurgicale» (II. 1845); «Education publique» (II. 1848—52) и др.

Лаллемань (Пьеръ Lallement, 1782—1829)—франц. публицистъ; во время реставраціи издавалъ въ Вельгии газеты, враждебныя Бурбонамъ. Главная его соч.: «Le Secrétaire royal parisien» (II. 1814); «De la Véritable Légitimité des souverains» (1815); «Le Petit Roman d'une grande histoire» (1818).

Лаллемань (баронъ Фредерикъ-Антуанъ Lallemand, 1774—1839)—франц. генералъ; во время первой реставраціи служилъ королю, но по возвращении Наполеона съ о-ва Эльбы перешелъ на его сторону; послѣ второй реставраціи бѣжалъ въ Америку, въ Техасъ пробовалъ основать франц. колонію «Champ d'asile» (1817), намѣревался похитить императора съ о-ва св. Елены. Послѣ июльской революціи былъ перомъ Франціи.

Лалли-Толлендаль (Томасъ-Артуръ баронъ de Tollendal, графъ de Lally, 1702—66)—франц. генералъ. Когда въ 1755 г. вспыхнула война между Франціей и Англіей, Л., назначенный главнокомандующимъ въ франц. Индію, отправился туда съ 4000-ымъ войскомъ и высадился у Пондишери. Сначала его дѣянія были удачны, но затѣмъ онъ былъ вынужденъ снять осаду Мадрасской крѣпости, потерпѣвъ поражение при Бандаваши и заперся въ Пондишери. Въ теченіе 2-хъ лѣтъ ему не менѣе десяти разъ приходилось подавлять возмущенія своихъ солдатъ. 14 янв. 1761 г. онъ, съ 700 истощенныхъ солдатъ, сдался англичанамъ и былъ отведенъ въ Лондонъ. Здѣсь онъ узналъ, что во Франціи всѣ озлоблены противъ него; тѣмъ же не менѣе онъ явился въ Парижъ, гдѣ тотчасъ же былъ посаженъ въ Бастилію. Два года продолжался судъ надъ нимъ; обвиненный въ измѣнѣ интересамъ короля и видѣній кампаніи, въ злоупотребленіи властью, въ поборахъ съ подданныхъ короля и съ иностранцевъ, онъ былъ осужденъ на казнь и обезглавленъ. Ср. Hamont, «La fin d'un empire français aux Indes sous Louis XV» (II. 1887).

Лалли-Толлендаль (Trophime-Gérard marquis de Lally-Tollendal)—франц. политич. дѣятель (1751—1830), сынъ предыдущаго. Избранный депутатомъ отъ парижскаго дворянства въ генеральные штаты 1789 г., онъ высказывался въ національномъ собраніи за умеренную монархію, по англійскому образцу. Его рѣчь за учрежденіе двухъ палатъ сдѣлала его непопулярнымъ. Однако, именно онъ настоялъ на внесеніи въ декларацию правъ чловѣка и гражданина положенія, «что всѣ допускаются къ должностямъ безъ всякаго различія, кромѣ различія въ способностяхъ и доблестяхъ». Подъ голосъ за безусловное veto короля (см. Veto, VI, 187—9). Послѣ событій 5 и 6 окт. Л. оставилъ свой постъ и вмѣстѣ съ Мунье бѣжалъ въ Швейцарію, но въ 1792 г. возвратился во Францію, сдѣлавъ было попытку, вмѣстѣ съ Монмораномъ, Бертраномъ Моль-

вилемъ и Малуа, остановить побѣдопосное шествіе демократіи, но, убѣдясь въ ея неосуществимости, снова бѣжалъ въ Англію. Во время реставраціи былъ перомъ Франціи. Его соч.: «Observations sur la lettre écrite par M. le comte de Mirabeau au comité de recherche, contre M. le comte de S.-Priest, ministre d'Etat» (1789); «Rapport sur le gouvernement qui convient à la France» (1789); «Lettres à mes commettants» (1790); «Quintus Capitolinus aux Romains» (1790); «Lettre à M. Burke» (1791); «Plaidoyer pour Louis XVI» (1795); «Mémoire au roi de Prusse pour réclamer la liberté de La Fayette» (1795); «Le comte de Strafford», траг. въ стихахъ (1795); «Défense des émigrés français adressée au peuple» (1797); «Observations sur la nature de la propriété littéraire» (1826) и др.

Лало (Edouard Lalo)—извѣстный французскій композиторъ (1830—1892). Первая опера его, «Fiesque», не была поставлена; балетъ его «Naimouha» не понравился публикѣ; но опера «Le roi d'Ys» была дана въ Орѣга Comique съ блестящимъ успѣхомъ. Изъ другихъ соч. Л. пользуются извѣстностью симфоническое произведеніе «Неронъ», «Divertissement» для оркестра, норвежская рапсодія, трио для фортепиано и струнныхъ инструментовъ, два концерта для скрипки съ оркестромъ (второй—подъ заглавіемъ: «Symphonie espagnole») и пр.

Н. С.

Лалобіа (греч.) — нервное неполное лишеніе языка, при которомъ больные испытываютъ при попыткѣ говорить сильныя боли въ горлѣ, боязнь и затрудненіе дыханія, вслѣдствіе чего они и избѣгаютъ издавать звуки.

Ла Лумія (Исидоро La Lumia, 1828—79)—итал. историкъ, родомъ изъ Сициліи; игралъ выдающуюся роль въ революціи 1848 г. и въ окончательномъ освобожденіи Сициліи, по поводу котораго написалъ: «La restaurazione borbonica et la rivoluzione del 1860 in Sicilia» (1860). Его многочисленныя монографіи по исторіи Сициліи, написанныя очень живо и основательно, содержатся въ «Studi di storia siciliana». Другіе труды Л.: «I Romani e le guerre civili in Sicilia» (Туринъ, 1874) и «La Sicilia sotto Vittorio Amedeo di Savoia» (Ливорно, 1877). Полное собраніе его сочиненій вышло подъ заглавіемъ: «Storie siciliane» (1888—84, Палермо).

Лалъ или *Lāl-hasi* — индусскій авторъ XVII в., написалъ поэмы «Чатра пракашъ» и «Аудхъ-биласъ». Англійскій переводъ первой поэмы изданъ подъ заглавіемъ: «A History of Boondelaz» (Калькутта, 1828).

Лалъ—название, дававшееся въ древней Руси рубину (см.). По «Торговой книгѣ»—цѣна Л. добраго цвѣту въ полгъ-золотникъ была до 4 руб., а въ золотникъ—до 10 руб. Въ 1676 г., по указу Алексѣя Михайловича, былъ купленъ у китайскаго богдыхана, по слову Спафаріева, лагъ, оцѣненный въ 1727 г. въ 60000 руб. Въ настоящее время рубинъ этотъ находится на вершинѣ дуги большой императорской короны (см. XVI, 819 и таблицу, №№ 2, 8, 9 и 10).

Лальемъ — заштатный городъ Вологодской губ., Устюжскаго у., въ 536 в. отъ Во-

людм и въ 79 в. отъ уѣзднаго города, близъ впаденія р. Ламы въ р. Лузу. Основанъ новгородцами въ XVI ст.; уѣзднымъ городомъ сдѣланъ въ 1780 г., при образованіи Вологодскаго намѣстничества; въ 1802 г. объявленъ заштатнымъ. Въ 1864 г. жит. было 574, а въ 1892 г.—866 (432 мжч. и 434 жнщ.), всѣ православнаго вѣроисповѣданія; личныхъ почетныхъ гражданъ—30 чел., купцовъ—73, мѣщанъ—509, ремесленниковъ—73. Приходскія училища мужское и женское. Городской земли 2378 дес., въ томъ числѣ лѣсу 1235 дес., усадьбой и выгонной 837 дес. Городской доходъ въ 1862 г. былъ 1455 руб., въ 1892 г.—8643 руб., а расходъ—8063 руб. Домовъ 184, нежилыхъ строеній 468. Больница на 6 кроватей. Большинство жителей занято торговлей и ремеслами; въ 1892 г. выдано 157 документовъ на право розничной торговли. Четыре ярмарки, съ оборотомъ до 167000 руб. Закупаются главнымъ образомъ ленъ, пушной товаръ, шетина, горювое масло, невыдѣланные кожи, сало, рябчики (все мѣстныхъ произведенія). Ю. Ш.

Лама (*Auchenia lama Desh.*, см. табл. Ламы)—крупный видъ рода Л. (см. ст. Ламы), вышиною до теменн 1,8 м., вышина плечъ 1,2 м. Цвѣтъ: бѣлый, черный, рыжебурый съ бѣлыми пятнами, темнобурый, охровожелтый, рыжий. Хвостъ покрытъ шерстью и снизу (въ противоположность остальнымъ видамъ). На груди и переднихъ ногахъ есть мозоли. Предполагаютъ, что Л. произошла отъ прирученныхъ гуанако; оба вида скрещиваются и даютъ способныхъ къ размноженію гибридовъ. Л. важное домашнее животное на горныхъ плато Перу и Боливии. Самцовъ употребляютъ въ качествѣ выючныхъ животныхъ, при чемъ вьюки кладутся безъ сѣдла на кусокъ матеріи, покрывающій густую шерсть животного, и привязываются веревками; съ грузомъ въ 100—200 фн. Л. проходитъ въ день по 6—12 англійскихъ миль. Мясо ѣдятъ, особенно вкуснымъ считается мясо годовалыхъ Л. Шерсть употребляется на грубые ткани и веревки, изъ шкуры выдѣлывается кожа. Содержаніе Л. ничего не стоитъ и животные эти при умѣломъ и ласковомъ обращеніи послушны. Течка сопровождается ожесточенными драками самцовъ; самка рождаетъ одного дѣтеныша, который сосетъ обыкновенно мѣсяца 4 и болѣе, а при матери остается 6—8 мѣсяцевъ. Легко выживаетъ въ зоологическихъ садахъ, часто бываетъ зла, гнѣвъ выражаетъ съ силой выплевывая въ обидчика смѣсь жвачки и слюны (какъ дѣлаютъ и другіе виды этого рода); кормятъ ихъ въ зоологическихъ садахъ сѣномъ, клеверомъ, овсомъ. Л. приручена индѣйцами (какъ и альпака) съ незапамятныхъ временъ; не смотря на введеніе европейскихъ породъ домашняго скота, Л. и теперь незамѣнимыя горныя выючныя животныя. См. табл. Ламы, ф. 2. Н. Жн.

Лама—р. Московской губ., притокъ р. Шоши—системы р. Волги. Береть начало около д. Себенской Волоколамскаго у. и протекаетъ по Клинскому у., въ которомъ впадаетъ въ Шошу около дер. Василевой. Длина болѣе 100 в., ширина до 30 саж. Берега круты и возвышены. Притокъ Л.—Яуза. По берегамъ

расположены 1 городъ и много селеній; много мельницъ на р.; Л. не судоходна.

Лама—названіе тонкихъ и нѣжныхъ шерстяныхъ матерій, гладкихъ или кипорныхъ, съ ворсомъ на одной сторонѣ. Идетъ преимущественно на подкладку для зимнихъ костюмовъ.

Лама—слово тибетское (въ дословномъ переводѣ—«небесная мать»), терминъ для обозначенія лица, принявшаго на себя монашескіе обѣты буддизма. Появленіе этого термина въ Тибетѣ относится приблизительно къ XI или къ началу XII в., въ Китаѣ же онъ вошелъ въ употребленіе съ XIII в. Въ ту пору титуломъ Л. именовались въ Тибетѣ только высшіе жрецы, что и дало поводъ европейскимъ ученымъ предполагать, будто слово Л. есть не болѣе, какъ тибетская передача индѣйскаго: *ачарья*. Со времени реформы Цзонхавы, когда буддизмъ въ Тибетѣ раздѣлился на двѣ секты, Л., оставшіяся вѣрными старому толку, стали именоваться «красношапочными» или, по-китайски, «красноплатовыми» Л., цзонхависты же, по преимуществу называющіе свою секту ламаизмомъ—«желтошапочными» или «желтоплатовыми» Л. Въ тибетской и монгольской литературахъ встрѣчается еще упоминаніе о «черношапочныхъ» и «бѣлошапочныхъ» Л.; первые—это Л., занимающіеся магіей, о вторыхъ же неизвѣстно ничего опредѣленнаго. Впослѣдствіи понятіе о Л., какъ о верховномъ жрецѣ и наставникѣ, совершенно утратилось въ ламайскомъ мірѣ Азіи, и Л. начали называть какъ въ Тибетѣ, такъ и въ Монголіи всякое лицо, принявшее на себя монашескіе обѣты. Съ этимъ же значеніемъ слово Л. перешло и къ бурятамъ. Вышними отличительными признаками каждаго Л. является снятіе волосъ съ головы (нѣкоторые ихъ брѣютъ, нѣкоторые стругутъ подъ гребенку) и ношеніе длиннаго, широкаго платя, перекидываемаго черезъ лѣвое плечо и пропускаемаго подъ правую мышку. Сословіе Л. раздѣляется на три степени: гагунъ, гагунъ и баньди (у калмыковъ—маньджи). У всѣхъ народовъ, исповѣдующихъ ламаизмъ, Л. пользуются большимъ уваженіемъ, такъ какъ почитаются представителями Будды на землѣ, могущими разрѣшить всякое сомнѣніе вѣрующаго и направить его на путь истинны. У современной маньчжурской династіи въ Китаѣ Л. также пользуются почетомъ и привилегіями, въ силу вліянія ихъ въ буддѣйскихъ странахъ, подвластныхъ маньчжурамъ. Русское правительство ограничило число Л., среди исповѣдующихъ ламаизмъ бурятъ и калмыковъ, опредѣленными штатами; но такъ какъ ламанты всегда стараются обойти это постановленіе, то въ средѣ ихъ появились такъ назыв. «штатные» и «нештатные» Л. Штатные Л. избавлены отъ всякаго рода повинностей и тѣлесныхъ наказаній. Въ предупрежденіе ламскихъ поборовъ съ народа, для хозяйства бурятскихъ ламайскихъ монастырей примежевано изъ прилежащихъ къ нимъ земель количество, сообразное съ числомъ лицъ, находящихся въ монастырѣ по штату. У калмыковъ, въ отличіе отъ всѣхъ прочихъ ламантовъ, слово Л. употребляется исключительно какъ титулъ верховнаго жреца, являющагося непосред-

ственнымъ начальникомъ всѣхъ ламайскихъ монастырей (хуруловъ) и духовныхъ лицъ въ калмыцкой степи. Л. избирается здѣсь народными представителями и актъ его избранія представляется главнымъ попечителемъ калмыцкаго народа, черезъ посредство астраханскаго губернатора, министру внутреннихъ дѣлъ, на Высочайшее утверждение. При управленіи Л. калмыцкаго народа имѣются особые писмоводитель, переводчикъ и писецъ, состоящіе на жалованьи русскаго правительства. Самъ Л. также получаетъ содержание, въ количествѣ 700 р. с. На обязанности Л. калмыцкаго народа состоятъ: а) наблюденіе за благоустройствомъ хуруловъ и нравственностью состоящаго при оныхъ духовенства; б) попеченіе о способахъ содержанія хуруловъ, безъ вымогательства и притѣсненія калмыковъ; в) дѣла по возведенію въ духовное званіе и неправильному его присвоенію и г) дѣла о несогласіяхъ супруговъ, разборъ степеней родства и вообще бракоразводныя дѣла калмыковъ.

Ламаизмъ—самая распространенная изъ позднѣйшихъ сектъ буддизма, исповѣдуемая нынѣ въ Китаѣ обывателями Тибета, Тангута, Кукунора, Алашана, всей Монголіи и бывшей Чжунгаріи, а въ Россіи—бурятами, нѣкоторыми тунгусами и калмыками. Во всѣхъ этихъ странахъ Л. извѣстенъ еще подъ именемъ «желтошапочнаго ученія», или, короче, «желтой вѣры». Основатель Л., Цзонкава, впервые и открыто началъ свою проповѣдь въ 1409 г., но развитіе Л. завершилось къ серединѣ XVI в. Въ Европѣ основы Л. неизвѣстны вовсе и всѣ европейскіе ворионы буддизмовѣдѣнія относятся къ нему пренебрежительно, предполагая, что Л. «едва ли» заслуживаетъ вниманія самъ по себѣ, и называя его «искаженіемъ» (the согурт (sogur) буддизма. Только въ послѣднее время начали появляться описанія собственно вѣдической, обрядовой стороны Л. (Schlagintweit, «Buddhism in Tibet», Лпц., 1882; А. Поаднѣвъ, «Очерки быта буддизмскихъ монастырей въ Монголіи», СПб., 1887); что же касается доктринъ Л., составляющихъ главное отличіе его отъ буддизма, то о нихъ нѣтъ рѣшительно ни одного изслѣдованія. Въ 1895 г. англійскій ученый докторъ Waddell, проживъ нѣсколько лѣтъ въ Тибетѣ, издалъ сочиненіе «Buddhism of Tibet, or Lamaism», гдѣ изложилъ нѣкоторые новыя данныя для исторіи Л. и усвоенныхъ въ Тибетѣ ламайскихъ обрядовъ, но относительно догматики ограничился, болѣею частью, повтореніемъ уже извѣстныхъ англійскихъ изслѣдованій по буддизму въ Индіи. Настоящая статья составлена почти исключительно по оригинальнымъ восточнымъ, собственно монгольскимъ источникамъ. Вѣроученіе Будды было, въ сущности, атеизмомъ (см. Буддизмъ, IV, 845). Но религиозныя общины немислили безъ идеи о Богѣ. Первые послѣдователи Будды чествовали общія всей Индіи браманскія божества, а затѣмъ и самъ Будда началъ облачаться въ божескій образъ. Уже въ западной Индіи въ честь буддизма вѣроучителя начинаютъ воздвигаться памятники, а для храненія частицъ его ногтевъ, волосъ и пр. сооружаются величественныя зданія; отсюда совершился

естественный переходъ къ храмамъ, въ которыхъ вмѣсто частицъ тѣла Будды начали ставить его кумиры. На ряду съ этимъ прежніе отшельники и учителя буддизма, въ роли присяжныхъ хранителей буддизмскихъ святынь, перемѣщаются изъ пустыни въ первые буддизмскіе монастыри. За всѣмъ тѣмъ буддизмъ въ эту пору продолжалъ еще оставаться по преимуществу отвлеченною теоріею: посоль Мегастенъ изъ Паталипутры, Мегастенъ, говорить о виднѣвшихся имъ буддизмахъ какъ о философской сектѣ, противоположной браманизму. Черезъ пять вѣковъ по смерти Сакьямуни, новый истолкователь вѣроученія Будды, Нагарджуна, и его послѣдователи переработали древнее ученіе Будды въ такъ называемое махаянское ученіе, значительно измѣнившее буддизмскія доктрины. Миръ матеріальный, по Махаянѣ, остался предметомъ отверженія, но не какъ источникъ страданія, а какъ пустота, въ которой нѣтъ ни одной точки, заслуживающей вниманія. Будда Махаяны не есть уже только историческая личность, посвятившая свою жизнь на благо человечества; это—высшее отвлеченное бытіе, не имѣющее начала и опредѣленія, существующее отъ вѣчности и могущее, по желанію, облачаться въ тѣ или другія формы. Человѣкъ, по ученію махаянствова, не долженъ ограничиваться отрѣшеніемъ отъ матеріальнаго міра; махаяна требуетъ отъ него еще нравственныхъ совершенствъ и содѣлать цѣлое ученіе о парамитахъ, какъ средствахъ для достиженія этихъ совершенствъ; являются особыя предписанія о милостынѣ, объ обѣтахъ, о терпѣннѣ, о стремленіи, о созерцаніяхъ и о мудрости. Одновременно съ этимъ развилось и ученіе о существахъ, достигшихъ совершенства—бодисатвахъ, и такимъ образомъ увеличился сонмъ буддизмскихъ боговъ и полубоговъ: прежняя общія всей Индіи космологическая мифологія уступила мѣсто существамъ, достигшимъ высшихъ божественныхъ свойствъ путемъ развитія самосознанія. Эти новыя верховныя существа начинаютъ играть роль въ людскихъ дѣяніяхъ: къ нимъ обращаются за помощью, они употребляютъ разнаго рода сверхъестественныя средства, чтобы благотворить людямъ, проповѣдывать вѣру, устраивать спасеніе существъ. Важнѣйшую особенность реформы, совершенной въ буддизмѣ Нагарджуною, составляетъ открытіе ея доступа къ религіи для свѣтскихъ людей, получившихъ возможность принимать на себя пять обѣтовъ (упасака—убаши) и даже получать посвященіе въ бодисатвы. Бодисатва въ свѣтскомъ званіи можетъ обладать такими достоинствами, которыхъ не въ состояніи достигнуть и тысячи «отрекшихся отъ міра», т. е. принявшихъ монашескіе обѣты. Дальнѣйшее развитіе буддизма махаяны получило съ введеніемъ въ его систему культа юги или созерцаній. Въ древнемъ буддизмѣ созерцаніе являлось только какъ средство для усвоенія догматическихъ идей; въ періодъ махаяны оно имѣетъ цѣлую сліяніе индивидуума съ абсолютнымъ, всеобщимъ духомъ. Основателемъ школы созерцаній былъ Арьясанга, а принявшіе его ученіе стали называться йога-чарьями: созерцанія ихъ осложнились еще произношеніемъ «дарани» (тарни)—магиче-

скихъ словъ, содѣйствующихъ полученію спасенія. Наконецъ, во второй половинѣ VI в. къ махаянѣ началъ примѣшиваться еще тантризмъ, или шиваитскій мистицизмъ, съ его культомъ женскихъ силъ, являющихся супругами индусскаго божества Шивы. Различнымъ бодисатвамъ и другимъ божествамъ были приданы супруги, злобныя, одаренныя сверхъестественной силой и потому пользовавшіяся особеннымъ почитаніемъ. Въ такихъ формахъ буддизмъ былъ введенъ въ Тибетъ около 640 г. по Р. Хр., когда тибетскій царь Сронцзангъ-ганбо, подъ влияніемъ своихъ женъ, царевнъ махальской и китайской, обратился въ буддизмъ и отправилъ пословъ въ Индію, Непалъ и Китай за буддистскими книгами и учителями. Примѣненіе однимъ изъ этихъ пословъ, Тонки-самбода, сѣв.-индійскаго алфавита къ тибетскому языку и составленіе имъ особой тибетской азбуки дало возможность надать нѣсколько переводовъ буддистскихъ книгъ. Богіе дѣятельное развитіе буддизма въ Тибетѣ началось только при правлукѣ Сронцзангъ-ганбо, Тисронъ-дрѣцангъ. По его приглашенію прибылъ въ Тибетъ, въ 747 г., Падма-самбава, котораго Ваддаль считаетъ основателемъ Л. Онъ допустилъ въ буддистскій пантеонъ мѣстныхъ божествъ и духовъ, давъ имъ здѣсь второе мѣсто, и прибавилъ къ буддистской обрядности часть ритуала древне-тибетской религіи Вонъ-па. Тисронъ-дрѣцангъ основалъ въ Тибетѣ множество монастырей и положилъ начало періоду усиленной литературной дѣятельности, дивившемуся богіе ста лѣтъ. Во второй половинѣ IX вѣка, съ воцареніемъ въ Тибетѣ Лангдармы, противъ новой религіи было воздвигнуто гоненіе, но оно продолжалось не свыше десяти лѣтъ, а самимъ буддизмъ по ученію Падмы снова взяли себя утраченное положеніе.

Въ началѣ XI в. въ Тибетъ стали приходить многочисленные паломники изъ Индіи и Кашмира. Главнѣйшимъ изъ нихъ былъ явившійся въ Тибетъ, въ 1038 г., новый реформаторъ тибетскаго буддизма, Чжу-адіша. Произведенная имъ реформа совершилась на почвѣ болѣе частаго махаянитскаго ученія: онъ усиленно безбрачіе духовенства, ввелъ строгую мораль и возставалъ противъ почитанія демоновъ. Основанная имъ секта получила названіе Гадамба (связанная правилами). Ближайшіе послѣдователи и ученики Адіша нашли требованія его черевъ чужь строгими, а основанное имъ ученіе—слишкомъ свободнымъ отъ ихъ родной демонологіи. Отсюда возникновеніе новыхъ сектъ, изъ которыхъ главная, получившая названіе Сакья, начала утверждать, что дараніе, помимо доставленія человеку духовнаго спасенія, имѣютъ еще силу устроить и его матеріальное благо. Во второй половинѣ XIII в. монголо-китайскій императоръ Хубилай провозгласилъ сакьяскаго ламу главою буддизма въ Тибетѣ и далъ ему свѣтскую власть надъ Тибетомъ, какъ своему вассалу. Сакьясцы воспользовались этою властью для подавленія соперничествовавшихъ съ ними сектъ; ихъ насиліемъ, въ свою очередь, породили распри во всемъ ламайскомъ мірѣ. Примирить ихъ выпало на долю Цзонкавы, который въ

строгомъ смыслѣ и можетъ быть названъ основателемъ Л. Цзонкава род. въ 1357 г., долго скитался по монастырямъ и ознакомился съ ученіемъ всѣхъ тибетско-буддистскихъ сектъ, а затѣмъ составилъ свое ученіе, въ которомъ слились въ одно цѣлое всѣ разнообразныя системы, господствовавшія тогда въ буддизмѣ. Догматика Цзонкавы признается теперь, поэтому, всѣми буддистско-тибетскими сектами: онѣ отличаются между собою только своими ритуалами, которые, впрочемъ, со временъ Цзонкавы также все болѣе и болѣе приходятъ къ единству, особливо съ тѣхъ поръ, какъ главенство намѣстника Цзонкавы, Далай-ламы, было признано всѣми сектами.

Догматическое и нравственное ученіе Л. Признавая міръ духовный (нирвана) и матеріальный (сансара), Л. сущность обохъ ихъ объединяетъ въ понятіи пустоты конечной—въ отношеніи міра матеріальнаго, и бесконечной—въ отношеніи міра духовнаго. Всѣ предметы міра матеріальнаго пусты по своей сущности, ибо они не вѣчны, подвержены измѣненіямъ и разрушенію; внѣшнія ихъ формы призрачны и обманчивы; характеристичною чертою ихъ отношеній къ міру матеріальному, равно какъ и всего матеріальнаго міра, составляетъ мученіе. Въ противоположность этому истинное свойство нирваны, или міра духовнаго, называется пустотою потому, что всѣ предметы духовнаго міра непостижимы формами человѣческаго мышленія, будучи сами свободны отъ всякихъ формъ. Все матеріальное заключается въ трехъ отдѣльныхъ мірахъ (небо, земля и міръ подземный). По количественному содержанию матеріи, всѣ одушевленные существа трехъ міровъ раздѣляются на шесть разрядовъ: небожители—тонгри и асуры, обитатели земли—люди и животныя, обитатели преисподней—биреты (прета), живущіе въ преддверіяхъ ада, и собственно таму или адскія существа. Человѣкъ, помѣщенный въ среднемъ изъ трехъ міровъ и окруженный матеріею, подобно всѣмъ прочимъ существамъ постоянно заблуждается, страстно предаваясь и вѣряясь тому, что завтра же измѣнится или вовсе исчезнетъ. Воспринимаемая имъ впечатлѣнія развлекаютъ его духъ и стѣсняють его дѣятельность въ стремленіи къ безконечному и истиннѣ. Матерія недостойна человѣческой привязанности; пригласывая къ ней, человекъ идетъ навстрѣчу постояннымъ страданіямъ и скорби. Для блаженства необходимо, слѣдовательно, полное отрѣшеніе отъ всего матеріальнаго и достиженіе состоянія чистой духовности, чуждой матеріи и страданій. Это состояніе приобрѣтается добродѣтельною жизнью, ведущею къ обладанію истинной святостью—«бодхи-хутуку». Подъ послѣднею Л. подразумѣваетъ такое состояніе духа, въ которомъ онъ не только обладаетъ мудростью, умѣющею отличать истинное отъ ложнаго, но и приобрѣтаетъ навыкъ въ шествованіи исключительно по пути истины, безъ всякаго помысла о коловратной матеріи. Въ состояніи высшаго совершенства духъ достигаетъ божественной премудрости—«балге-билікѣ», сливается съ первобытнымъ разумомъ, вѣчно покоящимся въ чистѣйшемъ, отвѣченномъ, безмя-

тежномъ состояніи. Такое состояніе представляетъ собою конечную цѣль бытія, тогда какъ приобрѣтеніе святости должно быть цѣлью настоящаго человѣческаго существованія. Цзонкава, такимъ образомъ, не отвергаетъ нирваны, но ставитъ ее на второй планъ, отдавъ первое мѣсто въ своемъ ученіи указанію пути къ высшимъ областямъ міра — небесамъ, гдѣ наслаждаются блаженствомъ личности, достигшія святости. Усвоить себѣ святость самостоятельно и одиночно человѣкъ, по ученію Л., не въ силахъ. Возможность приобрѣтенія святости («бодхи-хутукъ») обуславливается существованіемъ въ каждомъ изъ одушевленныхъ существъ частицы божественнаго духа. Существо Будды есть существо непостижимаго умомъ, безграничнаго, всеобъемлющаго духа. Этотъ лишенный признаковъ духъ, эта пустота всеобща; она все собою наполняетъ и присуща каждому одушевленному существу. Добро и злое, большое и малое, высокое и низкое—все это безразлично по своей сущности. Духовная природа животнаго или обитающаго въ преддверіяхъ ада бирита также точно способна къ развитію и совершенствованію, какъ духъ человѣка или тенгрія; если первые стоятъ на гораздо низшей степени развитія, то это зависитъ не отъ свойствъ присущей имъ божественной частицы, а отъ степени подавленности ея матеріею. Присущая существамъ частица божественнаго духа можетъ развиваться лишь подъ условіемъ добродѣтельной жизни и дѣятельности — и наоборотъ, ея возрастаніе подавляется усиленіемъ матеріальнаго начала, подъ влияніемъ пристрастія и влеченія къ матеріи. Яснѣ всего это представляется на людяхъ, которыхъ, по количественному развитію у нихъ частицы божественнаго духа, Л., подобно махаянѣ, раздѣляетъ на 6 родовъ: люди, «отрѣшенные» отъ спасенія, «неустановившіеся», «шраваки», «пратіекабудды» и «обладающіе великими средствами спасенія» или «бодисатвы». «Отрѣшенные» (отъ спасенія) — существа безъ стыда, безъ страха и безъ милосердія: они никогда не раскаиваются въ сдѣланныхъ грѣхахъ, презираютъ религіозныя буддійскія писанія и даже стремятся къ ихъ истребленію. Вѣрныи своей теоріи о частицѣ божественнаго духа, Л. признаетъ и за «отрѣшенными» возможность спасенія; они будутъ долго блуждать въ сансарѣ, проходя чрезъ безчисленное количество перерожденій—но, при стараніи, приобрѣтутъ «бодхи», потому что Будда обладаетъ безконечнымъ милосердіемъ. Люди «неустановившіеся» подчиняются влиянію среды, съ которою сталкиваются ихъ судьба; они, поэтому, чрезвычайно различны по степени совершенства. *Шрваками* въ среднемъ буддизмѣ наз. непосредственные ученики Будды, Цзонкава же ее называлъ этимъ именемъ всѣхъ послѣдователей своего ученія. Шравакамъ извѣстно ученіе Будды, они знаютъ о мучительности сансары, боятся быть охваченными ею и презираютъ ее; они слышали о могуществѣ и блаженствѣ духа и благоговѣнно стремятся къ нему. Но у шраваковъ не достаетъ силы воли, чтобы отрѣшиться отъ всего матеріальнаго и вполне предаться достиженію чистой

духовности; у нихъ мало истинно добрыхъ дѣлъ. Они стараются добродѣтелями настоящей жизни заслужить счастливое перерожденіе въ будущемъ, между тѣмъ какъ истинная добродѣтель предполагаетъ полное самоотрѣшеніе: она должна быть проявляема человѣкомъ не ради будущаго блага, но единственно ради пользы одушевленныхъ существъ всѣхъ міровъ. Понятіе о *пратіекабуддахъ*, кажется, болѣе всѣхъ другихъ возбуждало разногласіи. Хинаянисты смотрѣли на пратіековъ какъ на существа, которыя стремятся сдѣлаться буддами сами собою и для самихъ себя; по толкованіямъ нѣкоторыхъ махаяническихъ школъ, пратіеки являются даже дѣйствительными буддами, только не занимающимися спасеніемъ людей. По ученію Цзонкавы, пратіеки въ совершенствѣ обладаютъ всѣми лучшими качествами шраваковъ и оказываютъ особенную склонность къ отшельничеству и созерцаніямъ; тѣмъ не менѣе они не только не имѣютъ достоинства Будды, но способами, свойственными ихъ дѣятельности, нельзя даже и достигнуть «бодхи». Состояніе пратіековъ разсматривается какъ приготовленіе къ состоянію бодисатвы, который одинъ только стоитъ на вѣрномъ пути къ приобрѣтенію «бодхи». Отдѣлъ *бодисатвъ* разсматривается въ Л. съ особенною подробностью; существа эти различаются и по своему происхожденію, и по своимъ личнымъ качествамъ, по своему относительному превосходству и пр. Основной признакъ всѣхъ бодисатвъ—то, что дѣятельность ихъ всегда и во всемъ чужда всего противорѣчащаго дѣлу спасенія; они исполнены благоговѣнія и милосердія къ одушевленнымъ существамъ, совершаютъ труднѣйшіе подвиги и существуютъ какъ бы нераздѣльно отъ основъ добродѣтели. Не смотря на то, что божественный духъ представляется какъ бы разлѣяннымъ, частицами, въ мірѣ одушевленныхъ существъ и присущимъ всѣмъ и каждому изъ нихъ безъ различія, Л. не признаетъ, однако, каждое изъ существъ способнымъ непосредственно достигнуть святости. Адскія существа, бириты, животныя, асуры и тенгрии не въ состояніи возвыситься до совершенствъ Будды; возможность усвоенія божественной премудрости принадлежитъ только человѣку. Адскимъ существамъ препятствуютъ въ достиженіи совершенства постоянно испытываемыи ими мученія; биритамъ — свойства ихъ физической и духовной природы, пожигаемой огнемъ невыносимаго голода; животнымъ—полное отсутствіе самосознанія и разумности въ пониманіи истинной цѣли бытія; долголѣтнимъ тенгріямъ—неспособность очувствоваться отъ страстнаго стремленія къ удовольствіямъ этого вѣка и окаяненія этими удовольствіями. И для человѣка, впрочемъ, возможность уразумѣть высокое значеніе святости и возвыситься до нея духъ свой обуславливается свободой отъ препятствій, заключающихся во внутреннемъ его содержаніи и настроеніи. Не могутъ, между прочимъ, достигнуть святости тигтри, т. е. тѣ, которые благоговѣютъ передъ другимъ вѣроученіемъ и состоятъ подъ покровительствомъ его распространителей, а также сектанты буддизма, исповѣдующіе ложныя воз-

знанія. Чтобы быть свободнымъ отъ этихъ препятствій, нужно быть непременно буддистомъ, ибо только буддистъ можетъ обладать такъ называемыми «добрыми совпаденіями», т. е. обстоятельствами, способствующими приобритенію святости.

Такихъ обстоятельствъ Л., подобно послѣдователямъ махаяны, насчитываетъ десять—пять субъективныхъ, присущихъ самому человѣку, и пять объективныхъ, существующихъ внѣ его и независимо отъ него. Субъективные качества, способствующія достиженію святости, заключаются въ томъ, что существо: 1) приобтѣляетъ возрожденіе въ средѣ людей, 2) проводитъ свою жизнь въ «срединной» странѣ, 3) является въ совершенствѣ исполненнымъ всѣхъ способностей и органовъ чувствъ, 4) не направляетъ ко злу конца своей дѣятельности и 5) проявляетъ благоговѣніе передъ предметами освященными религіею и потому достойными поклоненія. Получить возрожденіе въ человѣка можетъ безразлично какъ мужчина, такъ и женщина, исполненные человѣческихъ чувствъ и способностей; родиться въ «срединной» странѣ — значило первоначально родиться въ Магадѣ, гдѣ жилъ и проповѣдалъ свое ученіе Сакьямуни, а позднѣе это стали истолковывать въ значеніи страны, въ которой распространено буддическое ученіе; быть въ совершенствѣ исполненнымъ человѣческихъ способностей — значитъ не быть сумасшедшимъ, глупымъ или увѣчнымъ, чтобы имѣть возможность исполнять добродѣтели; не направлять ко злу конца своихъ дѣяній — значитъ не совершать тѣхъ пяти грѣховъ, которые влекутъ за собою немощественное возрожденіе въ трехъ зловещихъ «безпромежуточныхъ» (убійство отца, убійство матери, убійство святого, разрушеніе ученія будды и умышенное истязаніе самого будды); проявляетъ благоговѣніе передъ предметами, освященными религіею — значитъ благоговѣть передъ ученіемъ, преподаваемымъ Буддою, а затѣмъ и передъ всѣмъ, что получило свое существованіе на основаніи этого ученія. «Объективными» обстоятельствами, способствующими достиженію человѣкомъ святости, почитаются: а) совпаденіе рожденія и жизни человѣка съ пришествіемъ въ міръ Будды, б) встрѣча съ проповѣдью его высокаго ученія, в) съ воспринявшими это ученіе, г) съ послѣдовавшими ему и д) съ проявляющими дѣла милосердія къ одушевленнымъ существамъ. Такимъ образомъ спасеніе, по Л., возможно только для ламаита; только ламаитъ обладаетъ «драгоценнымъ» тѣломъ человѣка, всѣ же прочіе люди хотя и имѣютъ человѣческій образъ, но подобны дикарямъ и свойства ихъ не превосходятъ свойствъ животнаго. Существо истиннаго ламаита, отрѣшенное отъ восьми препятствій и исполненное десяти способствующихъ приобритенію святости обстоятельствъ, по праву называется «драгоценнымъ» человѣческимъ существомъ, потому что оно трудно къ приобритенію, а обладаніе имъ приноситъ большую пользу, доставляя сполна силы и способности къ достиженію святости. Существо «драгоценнаго» человѣка несравнен-

но превосходить природу тенгриевъ, асуровъ и всѣхъ другихъ небожителей, составляя собою высшій предѣлъ пожеланій для каждаго изъ нихъ въ отдѣльности. Между тѣмъ, человеческое тѣло подвержено очень быстрому и легкому разрушенію. Отсюда для человѣка необходимость, въ періодъ пребыванія его въ этомъ мірѣ, напрягать всѣ свои усилія къ тому, чтобы направить духъ свой на путь добродѣтели. Усвоеніе священнаго буддическаго ученія и шествованіе по пути его должны начаться съ самаго ранняго дѣтства и продолжаться во всю жизнь. Основа добродѣтели—благоговѣніе, безъ котораго въ душѣ человѣка не можетъ даже обосноваться понятіе объ истинномъ ученіи. Подъ словомъ: *благоговѣніе* Л. объединяетъ нѣсколько понятій—вѣру, стремленіе, глубокое почтеніе. Проявленіе благоговѣнія вѣрующаго состоитъ въ вѣрованіи въ неуклонное возмездіе за дѣла. Ламаитъ обязанъ признавать, что наградою за дѣла добродѣтельными будетъ блаженство и счастье, возмездіемъ за дѣла грѣховныя—мученія. Воздаяніемъ за дѣла «непоколемыя» (подъ которыми разумѣется собственно совершаемая дѣятельность духа, приводящая его къ сосредоточенію въ самомъ себѣ) является блаженство въ томъ видѣ, какъ понимается и существуетъ оно въ мірѣ существъ, принадлежащихъ къ двумъ высшимъ областямъ. Дальнѣйшимъ условіемъ для приобритенія святости является «добрый другъ» или «надежный руководитель». Безъ такого друга человѣку при исконной наклонности ко злу нѣкоторой части его природы, было-бы очень трудно вступить на путь святости. Добрый другъ подобенъ путеводителю при отправленіи въ невѣдомую мѣстность, подобенъ проводнику при отправленіи въ страну ужасовъ, подобенъ кормчему при переправѣ въ лодкѣ черезъ большую рѣку. Степеней «добраго друга» Л. насчитываетъ четыре: на первой и самой низшей изъ нихъ стоитъ лама, какъ «добрый другъ» помраченнаго грѣхами человѣчества; на второй—бодисатва, принадлежащій къ высшимъ царствамъ міра; на третьей—Будда, обладающій свойствами хубилганства (=превращенія), и, наконецъ, на четвертой—Будда, обладающій свойствами всеблаженства. Наиболее полезнымъ «добрымъ другомъ» является лама. Въ періодъ пребыванія существа подъ мрачнымъ покровомъ матеріи оно можетъ быть руководимо единственно «добрымъ другомъ» обуреваемого грѣхами человѣчества—ламою; только освѣщая путь свой свѣтомъ его наставленій, можетъ оно возвысить свою природу до способности пользоваться ученіемъ «добрыхъ друзей» высшихъ отдѣловъ. Вопросомъ о свойствахъ «добраго друга» трехъ высшихъ природъ Л. даже не занимается и весь свой трактатъ о «добромъ другѣ» сосредоточиваетъ на ученіи о ламѣ. Если бы ученику показалось что-либо соблазнительнымъ въ поступкахъ его ламы-наставника, онъ не долженъ давать въ своей душѣ мѣста возникшему подозрѣнію, а признать самое это подозрѣніе грѣхомъ, происшедшимъ отъ его собственнаго помраченія и неспособности понимать истинное значеніе событий. Всегда и постоянно ученикъ обязанъ чествовать учителя внѣшними знаками поchte-

ня, принесеніемъ ему жертвъ и, наконецъ, подвижничествомъ въ исполненіи его наставленій и приказаній. Въѣшными знаками почтенія къ учителю должны быть: поклоны, согбенная поза передъ особою учителя, коѣнопреклоненія, хожденіе посоловъ вокругъ учителя, постоянное воспоминаніе о немъ и призываніе его имени. Принесеніе жертвъ состоитъ въ снабженіи учителя-ламы одеждою, жилищемъ, необходимою домашнею утварью, словомъ, всѣмъ потребнымъ для жизни, при чемъ нужно еще, чтобы ученикъ отдавалъ учителю именно то, что могло-бы его порадовать, не жалея вещей дорогихъ и самыхъ любимыхъ, до собственной жизни включительно. Истинное подвижничество состоитъ въ неуклонномъ выполненіи всякаго приказанія учителя и въ признаніи этихъ приказаній какъ бы велѣніями самого Будды. Самое ученіе о «средствахъ спасенія» всецѣло объединяется въ Л. съ ученіемъ о наставленіяхъ добраго друга-ламы. Проповѣдуя теорію перерожденій, Л. естественно долженъ былъ встрѣтиться съ мыслью, что смерть и не-вѣчность по существу своему не составляютъ еще чего-либо дѣйствительно грознаго, ибо за смертью должно послѣдовать новое возрожденіе, въ которомъ можно будетъ опять наслаждаться тѣми же матеріальными благами бытія. Въ опроверженіе такой мысли Л. учитъ, что въ какомъ-бы изъ трехъ существующихъ матеріальныхъ міровъ ни возродилось существо и въ чемъ бы матеріальность ни подумало оно найти для себя довольство, все это будетъ мученіемъ, ибо все матеріальное носитъ въ себѣ залогъ страданія. Мученія существъ не исчерпываются страданіями въ періодъ жизни въ томъ или другомъ матеріальномъ мірѣ; они продолжаются за предѣлами этой жизни, равно какъ и начинаются гораздо раньше ея возникновенія. Немедленно послѣ смерти человѣкъ, т. е. собственно духъ его, вступаетъ въ область, именуемую «промежуточною» (монгольск. загурату), потому что въ ней пребываютъ души съ момента разлученія своего съ однимъ тѣломъ до полученія возрожденія въ другомъ. Здѣсь эти души испытываютъ великую страду, блуждая среди утесовъ. Двигаясь по небесью, онѣ видятъ издали, какъ-будто обладая глазами небожителей, мѣсто своего будущаго перерожденія. Имъ кажется, что дуетъ страшный вѣтеръ, что идетъ сильный дождь, чудятся ужасъ сматенія народной толпы, слышатся плачущіе голоса. Должны представленія и неразлучныя съ ними страданія возникать въ человѣкѣ, такимъ образомъ, еще до момента его зачатія. Ближайшею причиною этой страды, опутывающей своими тонкими сѣтями всю его жизнь и проникающей въ каждое ея явленіе вплоть до послѣдняго мучительнаго акта—смерти, являются прежнія *дѣла*, изъ которыхъ каждое, въ силу вѣчнаго, мирового и неизмѣннаго закона причинности, должно имѣть свои послѣдствія. Всякая добродѣтель имѣетъ своимъ конечнымъ результатомъ благо, всякое грѣховное дѣяніе служитъ непремѣннымъ залогомъ грядущаго зла. Законъ причинности дѣяній охватываетъ собою все бытіе; различныя міры возникли только въ силу *дѣла*. На этой точкѣ догмати-

ческое ученіе Л. совпадаетъ съ его теоріями нравственности, разбирающими человѣческую дѣятельность. Эта дѣятельность, по Л., обнимаетъ собою: а) дѣятельность дугъзвную, подъ которою подразумѣваются мысли и чувствованія человѣка, и б) дѣятельность въ собственномъ смыслѣ этого слова, т. е. обнаруженіе извѣстныхъ мыслей и чувствованій во-внѣ, при посредствѣ связующаго насъ съ матеріальнымъ міромъ тѣла. Каждое изъ отдѣльныхъ проявленій этихъ двухъ видовъ дѣятельности можетъ быть подведено или подъ категорію одного изъ десяти черныхъ грѣховъ, или подъ категорію одной изъ десяти бѣлыхъ добродѣтелей. Къ первому отдѣлу черныхъ грѣховъ, совершаемыхъ тѣломъ, принадлежатъ убійство, воровство и прелюбодѣяніе; ко второму—грѣхи языка, ложь, клевета, злословіе и суетловіе; къ третьему—грѣхи, совершаемые мыслью: зависть, злоба и еретическія убѣжденія. Если человѣкъ будетъ уклоняться отъ совершенія десяти черныхъ грѣховъ и направить путь свой къ исполненію предписаній Л., то въ его дѣятельности начнутъ проявляться десять бѣлыхъ добродѣтелей: 1) защита и охраненіе чужой жизни, 2) обильная раздача милостыни, 3) нравственная чистота въ поступкахъ, 4) правдивость въ рѣчахъ, 5) умиротвореніе враждующихъ, 6) пріятные и мирные разговоры, 7) бесѣды полезныя и душевнеспасительныя, 8) умѣренность, 9) милосердіе и состраданіе и 10) стремленіе къ воспріятію истиннаго ученія. Обладаніе этими добродѣтелями даетъ возможность положить начало стремленію къ святости и обращенію духа къ божественному; но самая святость развивается только послѣдовательно, въ долгомъ рядѣ мало по малу прогрессирующихъ духовныхъ состояній. Самую высшую ступень представляетъ собою будда, самую низшую—человѣкъ, рѣшившійся неуклонно слѣдовать по пути «бодхи». Истинное «бодхи» есть бытіе, всецѣло прешедшее отъ матеріальнаго міра, чуждое связей съ матеріею и поставляемому ею препонъ, совершенно чистое, непоколебимое какъ пламень лампы, горящей при безвѣтріи. «Бодхи» въ желаніи есть неуклонная рѣшимость достигнуть состоянія Будды, ради блага и спасенія другихъ; «бодхи» въ дѣятельности является по отношенію къ бодисатвамъ—естественнымъ и свободнымъ проявленіемъ ими въ каждомъ своемъ поступкѣ добродѣтелей-парамитъ, а по отношенію къ человѣку—подражаніемъ дѣяніямъ бодисатвъ. Для ламыта необходимо, поэтому, познаніе дѣятельности бодисатвъ, или, что то же—ученія о парамитахъ. Подобно древнимъ теоріямъ махаянистовъ, Л. признаетъ главнымъ образомъ шесть парамитъ: 1) милостыни, 2) обѣтовъ, 3) терпѣнія, 4) усердія, 5) созерцанія и 6) мудрости. Ламаиское ученіе о парамитахъ въ сущности то же самое, что и ученіе о 10 бѣлыхъ добродѣтеляхъ; только предписанія парамитъ гораздо спеціальнѣе и сложнѣе. Такъ, напр., одною изъ 10 добродѣтелей Л. признаетъ милосердіе и обильное подаяніе милостыни, въ трактатѣ же о парамитѣ милостыни онъ разбираетъ подробно, какова должна быть милостыня, кому, какъ, гдѣ, когда и съ какою цѣлью она должна быть подаваема и

проч. Добродѣтели пяти первыхъ парамитъ могутъ быть дѣйствительными лишь тогда, когда онѣ будутъ имѣть въ своей основѣ парамиту истинно буддѣйской мудрости. Парамита мудрости есть единая, приводящая къ бодхи, хотя, взятая сама въ себя, она и недостаточна для этой цѣли. Мудрость сама въ себя, лишенная средствъ проявленія во внѣ, является какъ-бы заключенною и связанною въ странѣ абсолютнаго духа (нирванѣ); добродѣтель, какъ высшее проявленіе, не будучи должнымъ образомъ руководима и направлена мудростью, является какъ-бы заключенною и связанною въ мірѣ матеріальномъ. Поэтому стремящемуся къ бодхи необходимо обладать какъ добродѣтелями первыхъ пяти парамитъ, такъ и шестю парамитою мудрости. Въ стремленіи къ бодхи существо вступаетъ, прежде всего, на путь *стяжанія* (т. е. стяжанія добродѣтели): оно принимаетъ наставленія отъ своего учителя и начинаетъ заботиться о добродѣтеляхъ, пока у него не возродится премудрость. Путь низшаго или малаго стяжанія заканчивается приобрѣтеніемъ четырехъ памятованій: о тѣлѣ, объ ощущеніяхъ, о душѣ и о существующемъ. Засимъ наступаетъ средній путь стяжанія, въ теченіе котораго существо усваиваетъ своей природѣ четыре истинныхъ отверженія; оно отвращается отъ прежнихъ грѣховныхъ наклонностей, перестаетъ давать начало какимъ-либо новымъ грѣховнымъ проявленіямъ, заставляя себя проявлять новыя добродѣтели и увеличивать проявленія прежнихъ. На высшемъ или великомъ пути стяжанія, природа существа исполняется четырьмя чудодѣйственными силами: силою желанія, силою старанія, силою мысли и силою пониманія. При дальнѣйшемъ совершенствованіи своей природы, существо вступаетъ на путь *борьбы*: ясно понимая истину, оно вступаетъ въ борьбу со зломъ, и подъ влияніемъ этой борьбы въ природѣ его проявляется сначала пять способностей: благоговѣнія, усердія, памятованія, созерцанія и мудрости, а засимъ пять могущественныхъ силъ, въ тѣхъ же проявленіяхъ духа. Дѣйствуя по этимъ способностямъ и силамъ, существо достигаетъ званія бодисатвы и возрождается въ первой области бодисатвъ. Съ этой поры оно вступаетъ на путь *сдѣланія* и въ природѣ его мало по малу исполняется семь основныхъ частей истиннаго бодхи: истинное памятованіе, различеніе истиннаго ученія, истинное стараніе, истинная радость, истинное и чрезвычайное размышленіе, истинное созерцаніе и истинное равнодушіе. Эти семь основныхъ частей бодхи достигаютъ полнаго совершенства уже во второй области бодисатвъ, выше которой, вплоть до десятой области бодисатвъ, является уже путь *просвѣтленія*. Въ это время существа достигаютъ послѣдней ступени, ведущей къ бодхи, и слѣдуютъ уже по восьмичленному пути святыхъ, характеристическія черты котораго: истинное воззрѣніе, истинная рѣшимость, истинное слово, истинный конецъ дѣла, истинная жизнь, истинныя стремленія, истинная память и истинное созерцаніе. Послѣдній путь *достиженія до конца* принадлежитъ уже всесовершенному существу будды.

Прежде чѣмъ получить званіе будды, существо должно еще пройти десять областей бодисатвъ: радостную, нескверную, освящающую, лучезарную, трудную для созерцанія, ясную «страну далеко отошедшихъ», непоколебимую, «страну превосходнаго разума» и яблоку священнаго ученія. Бодисатвы первой области, если они, принявъ духовное званіе, «приложить стараніе къ своей дѣятельности», могутъ въ одно мгновеніе получать сто созерцаній, шествовать къ народамъ ста буддъ, показывать сто буддъ и постигать знанія въ благословенія, потрясать сотню мировъ, освящать сотню мировъ свѣтомъ, совершенствовать сотню одушевленныхъ существъ, пребывать въ ста капляхъ, знанія сто прошедшихъ и будущихъ капель, отверзать сто воротъ священнаго ученія, показывать сотню превращеній въ своемъ тѣлѣ. Въ каждой послѣдующей области, до седьмой включительно, эта способность увеличивается вдесятеро; въ восьмой области первоначальная цифра сто обращается уже въ тринадцать милліоновъ, въ девятой области—въ безчисленное, какъ атомы пыли, множество созерцаній и т. д.; бодисатвы десятой области въ каждое мгновеніе могутъ изъ каждой поры своего тѣла испускать различныхъ хубилгановъ (см. ниже) и при посредствѣ ихъ проповѣдывать повсюду священное ученіе. Выше этихъ десяти областей находится 18 царствъ, въ которыхъ открывается, въ трехъ своихъ свойствахъ, существо Будды. Понятіе объ этомъ существѣ, по ученію Цзонкавы, уже ни мало не походитъ на древнебуддѣйское. Въ Хинаяиѣ Будда оставался еще дѣйствительномъ, историческомъ, хотя и идеализированномъ личностю; въ Махаянѣ идеализація личности Будды привела сначала къ обоготворенію его, какъ единаго вѣчнаго Бога, а засимъ къ разсмотрѣнію его какъ единой всемірной «сущности» пантеистическаго характера. Д. развивалъ у себя именно этотъ послѣдній взглядъ на Будду и обратилъ особенное вниманіе на уясненіе формъ, въ которыхъ проявляется всемірная сущность. Будда имѣетъ три тѣла: первое—тѣло духовности, Будда самъ въ себѣ, самосущее, вѣчное, безформенное, абсолютное бытіе, покоящееся въ мірѣ пустоты—нирванѣ; второе—тѣло совершеннаго блаженства, каковымъ Будда открывается въ созерцаніяхъ, лучезарное, исполненное неопишуемой красоты тѣло, въ которомъ Будда пребываетъ въ небесномъ царствѣ Тушита и преподаетъ свое ученіе тевгрямъ и бодисатвамъ; третье—тѣло «превращенное»; Будда въ дѣятельности, когда онъ принимаетъ на себя человѣчскій образъ, чтобы, преподавая священное ученіе, устраивать благо людей, какъ дѣлалъ, напр., Сакьямуни. Эти три тѣла Будды, изъ коихъ два—сверхестественныя, а третье—человѣческое, всѣ заключаются въ одной субстанціальной сущности; три—то же, что и одно; они не одни и тѣже, но и не различны по сущности, отчего, разсматриваемыя какъ единое, и называются единымъ именемъ—будда. Это—отдѣльныя проявленія одной неизмѣняемой субстанціи. Въ этомъ представленіи о Буддѣ только одно тѣло духовности напоминаетъ собою древній абсолютный покой бездѣятельной и непо-

стижимой нирваны, хотя и оно, по учению Л., получило болѣе конкретное, телстическое развитіе. Это духовное тѣло Будды (=Ади-будда) является первоначальнымъ богомъ, создателемъ; путемъ созерцанія оно развивается изъ себя пять «буддъ въ созерцаніи» (дзіни буддъ), почти безчувственныхъ; эти послѣдніе, опять таки путемъ созерцанія, производятъ каждый своего дѣятельнаго бодисатву, который обладаетъ творческими функциями. Каждый Будда во образъ человѣка относится къ одному изъ пяти «буддъ въ созерцаніи», являясь его отраженіемъ. Такимъ образомъ и Ади-будда, по Л., не является вполне бездѣятельнымъ: онъ—единственный источникъ всего сущаго и даже самыхъ буддъ, а потому ламаиты и къ нему обращаются въ своихъ молитвахъ. Сакьямуни былъ четвертымъ буддою во образъ человѣка; онъ составляетъ собою отраженіе «дзіни будды» Амитабы, а соотвѣтствующій ему дѣятельный бодисатва, произведенный тѣмъ же Амитабою—Авалокитешвару, покровителю Л., воплощеніемъ котораго почитается теперь далай-лама. Такимъ образомъ въ Л. является цѣлый сонмъ буддъ и бодисатвъ, съ безконечнымъ рядомъ ихъ эманаций, составившій собою громадный пантеонъ ламаитовъ. Пантеонъ этотъ увеличивается еще безчисленнымъ роємъ разнаго рода духовъ и гениевъ, обитающихъ въ воздухѣ, въ водѣ, на землѣ, являющихся покровителями извѣстныхъ горъ, рѣкъ, урочищъ, долинъ и пр.; не только каждый человѣкъ имѣетъ у себя отдаленнаго гения-хранителя, но даже каждое животное, каждое растеніе, каждая былинка. И всѣхъ этихъ божествъ и духовъ Л. предписываетъ человѣку чувствовать, если онъ хочетъ быть счастливымъ въ этой жизни и приблизиться къ спасенію въ будущей. Съ цѣлью обезпечить свой культъ обрядовыми принадлежностями и правилами, Л. ввелъ, прежде всего, почитаніе изображеній своихъ божествъ. Эти изображенія дѣлаются литыми и кованными изъ золота, серебра, бронзы и мѣди; бывають также рѣзаны, изъ дерева, глина изъ глины и изъ пальце-маше, вытесанныя изъ камня, выстѣпанныя на камнѣ и, наконецъ, рисованныя на кожѣ и на бумагѣ, а чаще всего на полотнѣ. Происхожденіе чествованія изображеній буддъ и другихъ божествъ Л. относитъ къ самому первому времени существованія буддизма и почитаетъ его заповѣдью самого Сакьямуни: находящіеся нынѣ въ Ласѣ кумиры такъ наз. «большаго» и «малаго» Цзу, по вѣрованію ламаитовъ были самолично освящены Буддою. На самомъ дѣлѣ чествованіе буддистами кумировъ началось въ періодъ хиананъ и особенно развилось у махаянистовъ. Идолы послѣднихъ отличались разнообразіемъ политеистическихъ формъ, созданіе которыхъ было облегчено для махаянистовъ греческимъ искусствомъ, оказавшимъ сильное вліяніе на сѣверную Индію. Всѣ эти формы перешли засимъ и въ Л., при чемъ Цзонкава еще осложнилъ ихъ введеніемъ многихъ атрибутовъ христіанскаго культа, заимствованныхъ имъ отъ восторіанъ, проживавшихъ въ Гангутѣ. Теперь Л. имѣетъ обширнѣйшіе трактаты по иконографіи. Относась съ почетомъ къ своимъ кумирамъ, ламаиты, тѣмъ не менѣе,

не почитаютъ ихъ божествами, а лишь изображеніями, долженствующими напоминать предметъ культа. Въ этомъ отношеніи высшую степень отвлеченія представляетъ собою кумиръ Лама-чѣтбо, которому усвоено въ выраженіе идеи *учителя*: каждый, преклоняясь передъ этимъ кумиромъ, долженъ видѣть въ немъ *себя* наставника и возносить къ нему свои молитвы. Главнымъ мѣстомъ для постановки кумировъ и чествованія изображаемыхъ ими божествъ Цзонкава призналъ ламайскіе монастыри или, точнѣе, сооружаемыя въ нихъ капища. Для наружнаго и внутренняго устройства этихъ капищъ ламайская каноника также устанавливаетъ неизмѣнные законы. Мѣсто сооруженія капища опредѣляется на основаніи соображенія разнаго рода примѣтъ и астрологическихъ показаній; заготовка матеріаловъ для постройки капища производится въ опредѣленныхъ урочищахъ, при чемъ предвѣрительно совершаются молебствія къ гениямъ хранителямъ этихъ урочищъ, съ просьбою разрѣшить порубку деревьевъ или ломку камня. Предъ началомъ постройки мѣсто будущей кумирни освящается. Входъ въ капища устраивается всегда съ юга, а главная часть обращена на сѣверъ, гдѣ находится «Шамбала», мѣстопробываніе буддъ; на верхній капищъ поставляются различныя символическіе предметы: 1) лежащій полукругъ луны съ дискомъ солнца, въ ознаменованіе того, что Л. также благотворенъ какъ лучи этихъ свѣтилъ; 2) «ган-чѣтръ», — родъ вазы, наполненной текстами священнымъ молитвъ, какъ знакъ того, что капище есть полная сокровищница вѣрученія и проч. Внутри капища, по сѣверной стѣнѣ, разставляются кумиры, передъ которыми ставится жертвенный столъ съ множествомъ разнаго рода жертвенныхъ сосудовъ и чашечекъ, наполненныхъ яствами и питьями, а равно цѣбтами, благовоаніями и драгоцѣнностями. Отъ этого жертвеннаго стола вплоть до дверей кумирни разставляются низенькія скамьи—сѣдалища ламъ во время совершенія ими служеній. Для мирянъ особаго мѣста въ капищахъ не полагается, такъ какъ Л. не вѣнчаетъ мирянамъ въ обязанность присутствовать при отправленіи религиозныхъ служеній; это обязательно лишь для ламъ или для ордена монашествующихъ ламайскихъ жрецовъ. Жречество развито въ Л. въ громадныхъ размѣрахъ. По изслѣдованіямъ Waddell'а, въ Тибетѣ, этой метрополи Л., одинъ лама приходится на 6—8 человѣкъ населенія, въ Монголіи на 5—6; таже пропорція приблизительно наблюдается у нашихъ бурятъ (см. Лама). По обычаю, усвоенному почти повсемѣстно ламаитами, каждая семья посвящаетъ по крайней мѣрѣ одного изъ трехъ сыновей на служеніе буддѣ. Это посвященіе совершается еще во младенчествѣ, когда дѣти живутъ на попеченіи матери. Дѣтъ съ 8 они поступаютъ въ монастырь и начинаютъ здѣсь обучаться грамотѣ, а потомъ изучаютъ кругъ ламайскихъ богослуженій и основы ламайской вѣры, по мѣрѣ усвоенія которыхъ молодые монахи повышаются въ званіи. Такихъ званій Л. считаетъ у себя собственно три. Низшая степень у тибетцевъ называется *ченгъ* или

ребячьимъ, у монголовъ—*блинди*, у калмыковъ—*ламачем*. Это—сученикъ вѣры, послушникъ, обязанный исполнять 10 ламайскихъ монашескихъ заповѣдей. Вторая степень именуется повсюду тибетскимъ именемъ *чомул*; это—монахъ, не принявшій еще «великаго» посвященія и исполняющій 36 обѣтовъ. Высшая степень ламайскаго посвященія—*цолун*—естъ уже настоящій монахъ, принявшій «великое» посвященіе; онъ долженъ имѣть не менѣе 25 лѣтъ отъ роду и соблюдать 253 обѣта. Въ дальнѣйшемъ значеніе монаховъ опредѣляется уже должностями, которыя они отправляютъ въ своихъ монастыряхъ. Вышешю изъ этихъ должностей является *Камбо-лама*, настоятель монастыря. Сословіе ламъ подраздѣляется также по степени и характеру своихъ знаній (толкователи догматовъ вѣры, лѣкаря, астрологи, живописцы, переводчики и составители религиозныхъ сочиненій, типографчики). Для священнѣй монастыря съ свѣтскимъ міромъ и для сужденій о поступкахъ ламъ вѣтъ монастыря, въ ламайскихъ обителяхъ нѣтъ особаго управленія. Назначеніе на всѣ должности въ ламайскихъ монастыряхъ совершается по выбору и не иначе какъ на извѣстный срокъ. Особый видъ ламайскихъ жрецовъ представляють собою такъ называемые «*лубиламы*», т. е. воплощенія небесныхъ буддъ и бодисатвъ или перерожденія великихъ ламъ, распространителей Л. Изъ числа этихъ хубилгановъ первое мѣсто въ современномъ Л. занимаетъ *Далайлама* (см.), хотя это мѣсто отводится ему лишь потому, что китайскіе богдоханы признали за перерожденцами далай-ламъ званіе верховныхъ свѣтскихъ правителей Тибета; въ духовномъ отношеніи далай-ламы, какъ воплощенія бодисатвъ Авалокитешвары, стоятъ ниже другого тибетскаго хубилгана, Ваньчэнъ-эрдэн (иначе Паньчэнъ), который почитается воплощеніемъ самаго будды Амитабы. Другими высшими ламайскими іерархами почитаются монгольскій чжэбцунъ-дамба-хутху въ Ургѣ, сакяскій лама, перерожденецъ Падма-самбавы, и бутанскій маха-раджа. Низшими хубилганами признаются перерожденія ламъ, славныхъ своею дѣятельностью на пользу Л. Число ихъ, по спискамъ, утвержденныхъ китайскимъ правительствомъ, восходитъ до 160: 80 въ Тибетѣ, 19 въ сѣв. Монголіи, 57 въ южн. Монголіи, 36 въ Кукунорѣ, 5 въ Цямдо и 14 въ Пекинѣ. Это, однако, едва ли ¹/₁₀ часть всѣхъ современныхъ ламайскихъ хубилгановъ, такъ какъ за послѣднее время ламы усвоили себѣ обычай выдаивать перерожденіе почти всякаго выдающагося ламы. Теорія хубилгановъ основывается, главнымъ образомъ, на вѣрованіи, что душа каждаго ламы-бодисатвы, покинувъ свою матеріальную оболочку въ одномъ тѣлѣ, непременно переходитъ въ другое и возрождается снова въ какомъ-либо дѣтатѣ. Отмскиваніе этихъ перерожденцевъ производится по указаніямъ высшихъ хубилгановъ, какъ истинныхъ тайновѣдцевъ всего сущаго, и сопровождается множествомъ обрядовъ. Всѣ хубилганы Л. непременно принимаютъ на себя ламаскіе обѣты и исполняютъ обязанности настоятелей монастырей, а если по своимъ способностямъ оказываются

для того негодными, то бездѣйствуютъ, будучи почитаемы одною степенью выше настоятелей. Учреждая монашескій орденъ ламъ, Цзонкава предписалъ ему носить особую одежду, шапки, четки и жезлы. Первые были заимствованы имъ частью отъ древнихъ буддистовъ Индіи, частью отъ несторіанъ; современные ламаскіи мантии и шапки во многомъ напоминаютъ собою костюмы католическаго духовенства. Правда, первоначально начертанныя Цзонкавою для образа жизни и поведенія ламъ и развиваемыя его наставниками, не походятъ на заветы Будды. Замѣчательно и рѣшительно не-буддійскою чертою ламаизма во всѣхъ его сектахъ является тотъ фактъ, что лама—скорѣе духовное лицо, чѣмъ монахъ. Категорически выраженное Л. мнѣніе о томъ, что «безъ ламы невозможно получить спасенія», опредѣлило мѣсто ламы въ религиозной жизни народа. Всѣ наставленія въ вѣрѣ могутъ исходить только отъ ламы; онъ же, при каждомъ выдающемся жизненномъ случаѣ, отправляетъ и всѣ жреческія функціи среди народа. Суевѣріе ламаитовъ, видящихъ на каждомъ шагѣ демоновъ и гонителей, распоряжающихся теченіемъ событій, побуждаетъ ламаитовъ чуть ни при каждомъ своемъ предпріятіи обращаться къ ламѣ и служить молебствія (см. Калмыцкое вѣроученіе, XIV, 74). Войны, эпидеміи, стихійныя невагоды—все это вызываетъ частныя служенія со стороны ламъ. Помимо частныхъ молебствій, ламы ведутъ еще и обычныя служенія въ своихъ монастыряхъ, подчиненныя самымъ точнымъ правиламъ. Богослуженія въ кумирняхъ ежедневно совершаются по четыре раза; для каждаго дня установлены соответственныя чтенія; опредѣлены праздники, посты и особые дни, въ которые должны быть совершаемы торжественныя служенія, а равно исполняемы разныя религиозныя церемоніи (обнесеніе вокругъ монастыря кумировъ, религиозныя пляски и проч.); для всего этого составлены особые ритуалы и молитвы, изложеніе которыхъ занимаетъ собою почти ¹/₁₀ ламайской литературы. Богослуженія ламаитовъ часто сопровождаются игрою на музыкальныхъ инструментахъ. Громадное вліяніе, которое имѣютъ на ламаитовъ ихъ жрецы, имѣетъ своимъ конечнымъ результатомъ то, что въ странахъ исповѣдывающихъ Л., въ настоящее время не умираетъ почти ни одинъ взрослый человекъ въ свѣтскомъ званіи. Лѣтъ въ 46, а то и раньше, ламаиты, безъ различія пола, принимаютъ на себя обѣты отрѣшенія отъ мірскихъ дѣяній, отказываясь: 1) убивать какое-либо существо, хотя бы паразита; 2) вести брачную жизнь, 3) произносить живыя слова и 4) употреблять вино, и обязываясь произносить ежедневно отъ 10 до 100 т. разъ мистическую формулу: «омъ - ма - ни - пад - мѣ-хумъ», смыслъ которой никому неизвѣстенъ.

А. Поздншевъ.

Ла-Малу (La Malou)—франц. курортъ въ Лангедокѣ, въ живописной долинѣ, окруженной горами, съ умѣренно-теплымъ климатомъ. 9 индифферентныхъ источниковъ, изъ которыхъ 3 сравнительно высокой температуры («Горячій источникъ» обладаетъ темп.° въ 46° Ц., Мал. Висш 30° Ц.). Всѣ источники отли

чаются обилием свободной углекислоты. Глав- ный контингент больных—страдающие не- вралгиями и вообще нервными страданиями, слабые, истощенные и переутомленные суб- екты.

Г. М. Г.

Ламанонъ (Стукамбестъ)—мысъ на зап. берегу Сахалина, выдающийся въ Татарскій прол., вблизи бухты Изильметьева, близъ устья рч. Ичары. По обѣимъ сторонамъ мыса, близъ береговъ острова, мелъ; встрѣчаются и под- водные камни.

Ламанские—русскій дворянскій родъ, получившій дворянское достоинство въ началѣ текущаго столѣтія. Иванъ Ивановичъ Л. (1798—1879) былъ директоромъ особой канцелярш министерства финансовъ по кредитной части и сенаторомъ. Изъ сыновей его Яковъ Ивано- вичъ (1822—72) былъ директоромъ технологи- ческаго института, а объ Евгеніи, Владимірѣ и Сергѣи Ивановичахъ см. ниже. Родъ Л. вне- сенъ въ III ч. род. кн. СПб. губ. В. Р.

Ламанскій (Владиміръ Ивановичъ)—из- вѣстный ученый, род. въ 1838 г., учился въ I спб. гимназіи и спб. унив. на историко- филологическомъ факультетѣ. Списокъ сочи- неній и изданій Л. (болѣе 168 названій), при- ложенный къ «Сборнику статей по славя- новѣдѣнію, составленному и изданному уче- никами Л. по случаю 25-лѣтія его ученой и профессорской дѣятельности» (СПб., 1883), указывает на весьма разностороннюю уче- ную и публицистическую дѣятельность про- фессора. Много любопытнаго для русской истори XVIII и XIX в. извлечено Л. изъ архива министерства иностранныхъ дѣлъ. Онъ рано сталъ принимать участіе въ трудахъ этногра- фическаго отдѣленія русскаго географ. обще- ства; интересъ къ общественнымъ вопросамъ русской жизни сказывался уже въ напеча- танной въ «Современникѣ» 1867 г. статьѣ: «О распространеніи яваній въ Россіи». Въ 1869 г. Л. напечаталъ магистерскую диссертацию: «О славянахъ въ Малой Азіи, Африкѣ и Испаніи». Въ 1862—64 г. онъ совершилъ путешествіе по славянскимъ землямъ и далъ рядъ очерковъ («Сербія и южно-славянскіе провинціи Ав- стріи», «Национальности итальянская и славян- ская въ политическомъ и культурномъ отно- шеніяхъ», въ «Отеч. Зап.», 1864 г.), въ кото- рыхъ старался отчасти подтвердить, отчасти развить славянофильскія идеи объ отличитель- ныхъ особенностяхъ славянскаго племени и его просвѣщенія, и намѣчалъ задачу славян- скаго объединенія подъ повровомъ русскаго языка, какъ общаго литературнаго языка всего славянства. Во время того же пребыванія за границей Л. собралъ богатый рукописный ма- териалъ, изданный имъ въ сочиненіи «О нѣко- торыхъ славянскихъ рукописяхъ въ Вѣнградѣ, Загребѣ и Вѣнѣ, съ филологическихкии и истори- ческими примѣчаніями» (СПб., 1864). Въ 1865 г. Л. получилъ каеедру въ спб. унив. («Вступит. чтеніе» его напеч. въ «Дѣлѣ» 1865, № 50—52) и сталъ настойчиво проводить идею необходимости славянскихъ изученій въ ин- тересахъ русскаго самосознанія («Чтенія о слав- янской исторіи»). Въ 1869 г. Л. напечаталъ въ «Ж. М. Н. Пр.» рядъ статей подъ загла- віемъ: «Непорѣшенный вопросъ», высказалъ

здѣсь много оригинальныхъ соображеній объ историческомъ образованіи древняго славян- скаго и русскаго языковъ, о болгарскомъ на- рѣчш и письменности въ XVI—XVII в., о болгарской словесности въ XVIII в. Въ 1870 г. вышла докторская диссертация Л.: «Объ историческомъ изученіи греко-славянскаго міра въ Европѣ», гдѣ, вмѣстѣ съ критико-существен- ныхъ въ западно-европейской наукѣ мнѣній о славянскомъ племени, устанавливается теорія двухъ различныхъ по религіозному, гражданско- му и нравственному характеру мировъ—греко- славянскаго и романо-германскаго. Въ I т. над. петербургскимъ отдѣломъ славянскаго коми- тета «Славянскаго сборника» 1875 г. Л. началъ печатать историко-литературные и культурные очерки: «Видные дѣятели западно-славянскіи образованности въ XV, XVI и XVII в.», но не кончилъ этой работы, какъ не кончилъ и своихъ ученыхъ статей: «Новѣйшіе памятники древне-чешскаго языка» («Ж. М. Н. Пр.», 1879). Въ 1883 г. Л. напечаталъ «Les Secrets d'état de Venise et les relations de la république à la fin du XV et au XVI siècle avec les grecs, les slaves et les turcs». Помѣстивъ много статей по славянскимъ вопросамъ въ «Извѣстіяхъ» слав. благ. общества, 1868—88 г. Съ 1890 г. Л. редактируетъ издаше географиче- скаго общества «Живую Старину» и помѣща- етъ въ ней не мало замѣтокъ по славян- ской и русской этнографіи. Онъ образовавъ цѣлую школу славистовъ, многъ занимающихся каеедры въ разныхъ русскіихъ университетахъ и духовныхъ академіяхъ.

Ламанскій (Евгеній Ивановичъ)—госу- дарственный дѣятель и финансистъ, родился въ 1826 г., окончилъ курсъ въ царскосель- скомъ лицей; служилъ въ государственной канцелярш и м-вѣ финансовъ; въ 1867 г. вышелъ въ отставку и уѣхалъ за границу съ командировкой отъ географическаго общества. Незадолго передъ тѣмъ онъ напечаталъ въ «Извѣстіяхъ Географ. Общества» свой лучший трудъ по исторіи денежнаго обращенія и ка- зенныхъ кредитныхъ учреждений въ Россіи, не потерявшій значенія до настоящаго вре- мени. За границей Л. пробылъ два года, изу- чая операціи и устройство западно-европей- скихъ кредитныхъ учреждений. По возвраще- ніи въ Россію, Л. напечаталъ нѣсколько ста- тей по этому предмету въ «Русск. Вѣстникѣ». Принималъ участіе въ трудахъ комиссіи для пересмотра вопроса о банкахъ, а также въ трудахъ редакціонныхъ комиссіи по крестьянскому дѣлу. Когда, въ 1860 г., былъ учре- жденъ государственный банкъ, Л. былъ назна- ченъ товарищемъ управляющаго, а нѣсколько времени спустя—управляющимъ банкомъ. Убѣ- дяся въ необходимости устройства въ Россіи только что возникшихъ на Западѣ банковъ, основанныхъ на началѣ взаимности, Л. озна- комилъ съ ними русскую публику въ брошюрѣ «Общества Взаимнаго Кредита» и способство- валъ основанію въ СПб., въ 1868 г., перваго общества этого рода. Съ выходомъ въ отстав- ку (1882), Л. сталъ принимать участіе въ дѣ- ятельности с.-петерб. городской думы и пе- тергофскаго уѣзднаго земства. Одно трехлѣтіе онъ былъ председателемъ III отдѣленія Им.

Вол. Экономич. Общ.; читал лекции о голодовках въ Инди (въ 1892 г. вышед. отдельной книгой) и о банкахъ, и написалъ вѣскольکو газетныхъ статей.

Лапаншеттій (Сергій Ивановичъ)—русскій физиологъ и физикъ, род. въ 1841 г. По окончаніи курса въ спб. университетѣ (1862) Л. занимался переводами популярныхъ сочиненій, между прочимъ перевелъ «Физиологическія письма» К. Фогта. Въ 1864 г. Л. отправился за границу, занимался въ Гиссенѣ у Лейкарта, въ Геттингенѣ у Мейснера, гдѣ напечаталъ (въ 1865 г.) первую свою научную работу: «Ueber die Exirgation des Plexus coeliacus». Дальнѣйшія работы въ продолженіе двухъ лѣтъ въ физиолог. лабораторіи Гейденгейна (Бреславль) дали въ результатѣ изслѣдованіе «Ueber die Nervenregung durch kurzdauernde electr. Ströme». Въ 1868 г. Л. переехалъ въ Гейдельбергъ, гдѣ у Гельгольца занимался изслѣдованіями по электрофизиологіи и физиол. оптикѣ и произвелъ изслѣдованіе надъ распределеніемъ тепла въ солнечномъ спектрѣ («Berichte der Berliner Akademie», 1871, и въ «Annalen der Physik», 1872). Въ 1874 г. Л. возвратился въ Россію, читалъ физику въ медико-хирург. акд., а затѣмъ въ варшавскомъ унив., гдѣ оставался до 1879 г. Затѣмъ Л. два года работалъ въ Парижѣ въ Collège de France у Маскара; къ этому времени относятся работы Л. по флуоресценціи, опубликованныя въ «Comptes Rendus», «Journal de Physique» и «Annalen der Physik» (1880). Въ 1881 г., по возвращеніи въ СПб., Л. по порученію Имп. Русск. Техническаго Общ. занялся изслѣдованіемъ смазочныхъ маселъ, результаты этихъ работъ были опубликованы въ «Запискахъ Техн. Общ.», «Железнодорожн. Вѣстникъ» и въ «Dinglers Polytechn. Journal». Пробывъ непродолжительное время въ должности физика на главной физической обсерваторіи, Л. въ концѣ 1884 г. принялъ мѣсто старшаго техника при городской комиссіи по надзору за освѣщеніемъ столицы. Работы въ этой области привели къ ряду изслѣдованій (въ «Запискахъ Техн. Общ.>) о нефтяномъ, каменноугольномъ и водяномъ газѣ, о газовыхъ горѣнкахъ и о вліяніи примѣси воздуха на свѣтовую силу нефтяного газа (съ Л. Ю. Явейномъ). Въ началѣ 1887 г. Л. оставилъ эту должность. Л. перевелъ «Краткій учебникъ физики» Вальфура, «Руководство къ практич. занятіямъ по физикѣ», Кольтрауша, и «Ученіе о цвѣтахъ», Вецольда. Съ 1893 г. Л. состоитъ инспекторомъ главной палаты мѣръ и вѣсовъ.

Лапаншина, манатки (Manatus)—родъ млекопитающихъ изъ отряда сиренъ или травоядныхъ китовъ (Sirenia). Отличительные признаки: хвостовой плавникъ закругленный, на переднихъ конечностяхъ 1—4 слабо развитыхъ плоскихъ ногтя; шейныхъ позвонковъ 6; зубная система р. $\frac{1}{10}$ кл. $\frac{1}{100}$ кор. отъ $\frac{1}{10}$ до $\frac{1}{100}$; верхніе рѣзцы рано выпадаютъ; коренные не всѣ дѣйствуютъ одновременно; задніе лишь послѣ выпаденія переднихъ, такъ что одновременно въ дѣйствіи 7 или 8 коренныхъ (въ каждой половинѣ каждой челюсти); коренные съ плоской 4-хъ угольной короной, пьющей глу-

бокую поперечную бороздку, и 2—8 корешками. На толстой кожѣ разбросаны рѣдкіе щетинистые волосы; щетины эти толще и многочисленнѣе на ладонной поверхности ластовъ и особенно на углахъ рта. Ноздри полулунныя, верхняя губа вздута и глубоко вдавлена по срединѣ, глаза малы и окружены лучисто расположенными складками кожи. Переднія части челюстей покрыты роговыми пластинками. Легкія чрезвычайно велики. Л. живутъ на неглубокихъ мѣстахъ у морскихъ береговъ и въ устьяхъ рѣкъ, иногда далеко проникая въ рѣки и озера, питаются морскими и прѣсноводными растениями, гѣнны и тупы. Самка рождаетъ одного или двухъ дѣтеншей и заботливо охраняетъ ихъ. Всѣ Л. имѣютъ очень вкусное мясо и высокаго качества жиръ; въ дѣло идетъ и шкура. Немногочисленные виды живутъ по берегамъ Атлантическаго океана. **Африканскій Л.** (M. senegalensis Desm.)—чернохвостый, длиною до 2,5 м.; коренныхъ зубовъ обыкновенно $\frac{10}{100}$. Водится у зап. берега Африки между 20° с. ш. и 10° ю. ш., во всѣхъ устьяхъ рѣкъ и въ озерахъ Чады. **Американскій Л.** (M. americanus Desm. s. australis Tll.; см. Сирены, табл., фиг. 2)—голубоватосѣраго цвѣта, на спинѣ и бокахъ темнѣе, чѣмъ на нижней сторонѣ; щетинныя желтоваты; длина до 3 м., вѣсъ 200—300 кгр. и даже до 400; коренныхъ зубовъ обыкновенно $\frac{9}{100}$. Водится у вост. береговъ Средней и Южной Америки, отъ 25° с. ш. до 19° ю. ш. (у береговъ Флориды, Вольшихъ и Малыхъ Антильскихъ острововъ, вост. берега Южной Америки на Ю до мыса Норда, а особенно у береговъ Суринама), посѣщаютъ почти всѣ рѣки, впадающія въ море, и поднимаются далеко вверхъ по Ориноко и Амазонскій рѣкѣ (до Песбаъ въ Эквадорѣ). Нѣкоторые считаютъ Л., воднагося у береговъ Флориды, за особый видъ (M. latirostris). Другой видъ **узколобный Л.** (M. inunguis) съ болѣе узкимъ и тонкокостнымъ черепомъ найденъ въ верхнемъ теченіи Ориноко и Амазонской рѣки. Американскіе Л. живутъ семьями, повидимому, моногамны и оба животныхъ каждой пары очень привязаны другъ къ другу; самка рождаетъ 1, по другимъ 2 дѣтеншей. Охотятся за ними съ гарпунами или стрѣлами, къ которымъ привязанъ на бичевкѣ поплавочекъ. Нѣсколько разъ Л. держали въ невогѣ (между прочимъ двухъ молодыхъ въ зоологическомъ саду въ Филадельфіи, кормя ихъ валленеріей), при чемъ оказалось, что они легко приручаются.

Н. Книсловичъ.

Лапаншинъ, названіе французское, у англичанъ—Британскій или Англійскій каналъ (въ древности у римлянъ mare britannicum)—представляетъ часть Атлантическаго океана, вдающуюся между Франціей и Англіей и соединяющуюся съ Нѣмецкимъ моремъ узкимъ проливомъ Па-де-Кале. Западная граница Л. считаютъ линію отъ о-ва Ouessant у береговъ Франціи до-мыса Ландседей въ Англій. Предѣльная его широты 48° 38'—51° сѣв. и долготы 1 $\frac{1}{2}$ ° вост. до 5 $\frac{1}{2}$ ° зап. отъ Гринича. Наибольшая ширина канала не у входа изъ океана (гдѣ ширина 200 км.), но между С.-Мало и устьемъ рѣки Эксъ и составляетъ 255 км.; самое узкое мѣсто 80 км. между М. Gris-Nez

и Dunge - Ness. Длина 520 км.; поверхность, по Крюмелю, 69500 кв. км. Средняя глубина 55 м., но наибольшая глубина при входе из океана 174 м. Берегъ отъ Бретани до 7 острововъ обрываетъ скалистый, скалистый, даже до St-Michel большею частью песчаный; еще восточнѣе — доннаго характера или съ песчаными обрывистыми банками; въ Па-де-Кале ильовыя скалы. Англійскіе берега вообще крутые и скалистые, только на небольшихъ протяженіяхъ они мѣстами низменны и песчаны. Развитие береговъ вообще значительное. Изъ большихъ развѣтвленій укажемъ на большіе заливы у французскихъ береговъ Сенскій и С.-Мало. Острова наиболѣе замѣчательные: Нормандскіе — Жерсей и Джерсей у французскихъ береговъ и Уайтъ и Английскіе. Рѣки, впадающія въ каналъ во Франціи: Сена, Сома, Орна и Вира; въ Англии: Эксъ, Дорть, Тамеръ и Фаль. Д. замѣчательнѣе по своимъ приливамъ. Приливная волна вступаетъ въ каналъ изъ океана и распространяется въ немъ вообще отъ ЮЗ къ СВ и въ Па-де-Кале встрѣчается съ приливной волной Нѣмецкаго моря; замедляясь въ скорости у прибрежій вслѣдствіе уменьшенія глубинъ, приливная волна достигаетъ на послѣднихъ иногда необычайной высоты, напр. въ С.-Мало низкій приливъ доходитъ до 15 м. Приливныя теченія мѣстами достигаютъ скорости 6—7 морскихъ миль въ часъ; при чемъ смѣна приливо-отливныхъ теченій происходитъ такъ, что суда, стоящія на якорѣ у французскихъ береговъ возвращаются противъ солнца, а у англійскихъ — въ обратномъ направленіи. Климатъ прибрежій находится вполне подъ вліяніемъ Атлантическаго океана, выражающемся въ малыхъ амплитудахъ температуры, теплой зимѣ и постоянной большой влажности.

	Янв.	Апр.	Юль.	Октяб.	Год.
Гернейс . .	6,1	9,3	16,4	12,4	10,8
Плимуть . .	5,8	9,3	16,6	11,7	10,9
Брайтонъ . .	4,1	8,8	17,2	11,3	10,4

Дожди преобладаютъ въ зимнюю половину года; они приносятся обыкновенно юго-западными вѣтрами, которые господствуютъ особенно зимою, тогда какъ лѣтомъ часто бываетъ NW, а весной и осенью восточные вѣтры. Впрочемъ, и лѣтомъ дожди часты, но воды не такъ обильны какъ осенью и зимой. Туманы частые, также какъ и бури, особенно осенью и зимою. Плаваніе по каналу причисляютъ къ самымъ труднымъ, не смотря на вполне достаточное освѣщеніе его маяками береговыми и плавучими. Постоянное неправильное волненіе отъ заходящей океанской зыби, сильныя приливо-отливныя теченія, туманы въ зимнее время и свѣжіе западные вѣтры — все это настолько затрудняетъ плаваніе и особенно выходъ изъ канала въ океанъ, что судамъ, идущимъ изъ Нѣмецкаго моря, зимою даже иоція рекомендуетъ путь болѣе длинный, въ обходъ Великобританіи. Важнѣйшіе изъ портовъ и рейдовъ во Франціи: Гавръ, Шербургъ (воен.), въ Англии — Портсмутъ, Плимуть (воен.), Саутгемптонъ и Брайтонъ. Въ естественно-историческомъ отношеніи Л. извѣстенъ большимъ изобиліемъ рыбъ — тарбеть или палтусъ, кам-

бала, скать, макрель, долгоперъ, мерланъ и сельдь, уловъ которыхъ составляетъ главный промыселъ и источникъ богатства прибрежныхъ деревень. Также обиліе устрицъ, изъ которыхъ канкальскіе пользуются извѣстною репутациею.

I. III.

Ламаркизмъ. — Л. называется одно изъ двухъ господствующихъ направленій среди послѣдователей эволюціонной теоріи (см. Видъ). Ламаркисты, слѣдуя принципамъ Ламарка (см.), главными факторами эволюціи считаютъ вліяніе на организмы внѣшнихъ условий и особенно вліяніе упражненія и неупражнения органовъ, сопровождающихся дальнѣйшимъ развитіемъ или, напротивъ, уменьшеніемъ и ослабленіемъ органовъ; измѣненія этого рода передаются по наслѣдству и служатъ причиной образованія новыхъ разновидностей, видовъ и т. д. Они принимаютъ притомъ, что вариации индивидовъ происходятъ не безразлично во всѣхъ направленіяхъ, а обнаруживаютъ извѣстное опредѣленное (прогрессивное) направленіе. Естественному отбору на почвѣ борьбы за существованіе ламаркисты или отдаютъ второстепенное мѣсто, или даже отвергаютъ его значеніе; впрочемъ, въ этомъ отношеніи взгляды ихъ представляютъ значительныя различія. Въ противоположность Л., дарвинизмъ видитъ въ естественномъ отборѣ главный факторъ эволюціи и крайніе дарвинисты идутъ въ этомъ отношеніи дальнѣе Дарвина, совершенно (или почти совершенно) отвергая значеніе вліянія внѣшней среды и упражненія органовъ. Центромъ спора между обими школами является вопросъ о происхожденіи вариаций и въ частности вопросъ о возможности наслѣдственной передачи индивидуально приобретенныхъ признаковъ, т. е. тѣхъ измѣненій, которыми организмъ приобрѣлъ въ теченіе индивидуальной жизни. Для ламаркистовъ такая передача — главный источникъ вариаций, а вмѣстѣ съ тѣмъ и эволюціи. Напротивъ Вейсманъ, стоящій во главѣ крайнихъ дарвинистовъ, совершенно отвергаетъ передачу по наслѣдству индивидуально приобретенныхъ особенностей (или по крайней мѣрѣ допускаетъ ее лишь въ крайне рѣдкихъ, исключительныхъ случаяхъ), а источникомъ вариаций считаетъ, согласно своей теоріи наслѣдственности, смѣшеніе зародышевыхъ плазмъ при половомъ размноженіи, обуславливающее новыя комбинаціи элементовъ зародышевой плазмы и новыя признаки въ потомствѣ. Происходящія такимъ образомъ вариации и служатъ матеріаломъ для созданія новыхъ видовъ, путемъ дѣйствія естественнаго отбора. Вопросъ этотъ не можетъ еще считаться окончательно рѣшеннымъ, но во всякомъ случаѣ факты, которые приводились въ пользу наслѣдственности индивидуально приобретенныхъ признаковъ, оказываются частью неказательными, частью прямо невѣрными. Господствующимъ направленіемъ въ современной зоологіи надо считать дарвинизмъ, хотя и не въ той крайней формѣ, въ какой мы встрѣчаемъ его въ сочиненіяхъ Вейсмана; во всякомъ случаѣ громадное большинство современныхъ зоологовъ видитъ въ естественномъ отборѣ главный факторъ эволюціи, независимо отъ вопроса, какимъ образомъ возникаютъ вариации,

служащая той почвой, на которой проявляется дѣйствіе этого фактора. Н. Кн.

Ламаркъ (Jean-Baptiste-Antoine-Pierre Monet Chevalier de Lamarck) — французскій естествоиспытатель, род. въ 1744 г., въ 1760 г. поступилъ на военную службу, но поврежденіе шеи принудило его оставить военную карьеру и онъ обратился къ изученію медицины и естественныхъ наукъ. Получая незначительную пенсію, онъ для заработка поступилъ въ одинъ банкирскій домъ. Въ 1779 г. онъ сталъ членомъ академіи. Сначала Л. долгое время занимался метеорологіей и съ 1799 по 1810 годъ издалъ 11 томовъ «Annuaire météorologique», потомъ принялся за ботанику, ввелъ новый (не встрѣтившій одобренія) методъ классификаціи растений, издалъ «Flore française» (3 т. Парижъ, 1778; 2-ое изд. въ 1798 г.; позднѣе ее совершенно переработалъ Декандолль и издалъ въ 6 томахъ, Парижъ, 1805—15), затѣмъ два первыхъ тома ботаническаго отдѣла «Encyclopédie méthodique» Панкука. Въ то же время онъ занимался физикой и химіей (безъ опытовъ) и стоялъ въ оппозиціи противъ Лавуазье и всего новаго направленія. Оставивъ затѣмъ ботанику, Л. перешелъ къ изученію зоологіи; въ 1793 г. онъ сталъ проф. естественной исторіи въ Ботаническомъ Саду; въ это время онъ обладалъ еще крайне ограниченными познаніями по низшимъ животнымъ и съ большою энергіей принялся за ихъ изученіе. Зоологическія работы его важны какъ систематическій обзоръ многочисленныхъ, отчасти мало извѣстныхъ ранѣе видовъ, особенно «Histoire naturelle des animaux sans vertèbres» (7 т., Парижъ, 1815—22; 2-ое изданіе Дезайе и Мишль-Эдвардса, 11 т., Парижъ, 1836—45). Л. ввелъ дѣленіе животныхъ на позвоночныхъ и беспозвоночныхъ, вообще данная имъ классификація была мало естественной и покоилась во многихъ отношеніяхъ прямо на невѣрныхъ основаніяхъ. Все животное царство онъ дѣлитъ въ «Philosophie Zoologique» (2 т., Парижъ, 1809; новое изданіе Марціуса въ 1873 г.) на 14 классовъ и 6 ступеней. Классы эти, кромѣ 4 классовъ позвоночныхъ (пресмыкающіяся соединялись съ земноводными)—моллюски, ракообразныя, паукообразныя, насекомыя, черви, лучистыя, полипы, усногія, колючатые черви и инфузоріи; инфузоріи и полипы составляютъ первую ступень (безъ нервовъ, сосудовъ и другихъ внутреннихъ органовъ кромѣ пищеварительныхъ), лучистыя (сюда же отнесены и иглокожія) и черви—вторую (безъ продольной нервной системы и сосудовъ, но съ нѣкоторыми другими органами, кромѣ пищеварительныхъ) и т. д. Въ работѣ 1815 г. онъ соединилъ инфузорій, полиповъ, лучистыхъ и червей въ группу «безчувственныхъ» (характеризуя ихъ отсутствіемъ головного мозга, продольной нервной системы и органовъ чувствъ и различной формой, рѣдко съ членистостью); остальные 6 классовъ беспозвоночныхъ онъ соединилъ въ группу «чувствительныхъ» (безъ позвоночнаго столба, съ головнымъ мозгомъ и по большей части продольной нервной системой, съ нѣкоторыми явственными органами чувствъ, органами движенія подъ кожей и двубоковой симметрией); наконецъ, позвоночныя

составляютъ «разумныхъ» животныхъ (съ позвоночнымъ столбомъ, головнымъ и спиннымъ мозгомъ, явственными органами чувствъ, органами движенія, прикрашенными къ скелету, и двубоковой симметрией); всѣ эти дѣленія не выдерживаютъ критики. Важное значеніе имѣли изслѣдованія Л., посвященные ископаемымъ остаткамъ третичныхъ моллюсковъ парижскаго бассейна. Наибольшее значеніе имѣли теоретическіе взгляды Л., развитые имъ въ «Philosophie Zoologique», которые, однако, имѣли мало вліянія на современниковъ. Между тѣмъ Л. является однимъ изъ важнѣйшихъ предшественниковъ Дарвина. Онъ первый вполнѣ ясно и опредѣленно высказался въ пользу измѣчивости видовъ. Принимая понятіе вида, онъ считалъ его ограниченнымъ во времени тѣмъ періодомъ, пока внѣшнія условія остаются неизмѣнными. Вмѣстѣ съ тѣмъ онъ пытался объяснить измѣненіе формъ и постепенное развитіе животнаго царства съ помощью явленій, доступныхъ изученію. Поэтому (не смотря на то, что многія его объясненія были крайне неудачны) ему принадлежитъ бесспорная заслуга первой постановки эволюціонной теоріи на научную почву. На первое мѣсто онъ ставитъ привычки и образъ жизни животнаго, вліяніе упражненія и неупраженія органовъ, но придаетъ также значеніе вліянію внѣшнихъ условій и наследственности, которая закрѣпляетъ разъ наступившія измѣненія (см. также Ламаркизмъ). Измѣчивость видовъ подъ вліяніемъ измѣненія привычекъ и внѣшнихъ условій Л. считалъ безграничной, а сдѣлствіемъ измѣненій въ строеніи животныхъ, закрѣпленныхъ наследственностью, является все большее расхожденіе ихъ. Для простѣйшихъ животныхъ Л. принималъ первичное (самопроизвольное) зарожденіе и полагалъ, что животное царство развилось изъ двухъ исходныхъ точекъ: глистовъ и инфузорій. См. Claus, «Lamarck als Begründer der Descendenzlehre» (Вѣна, 1888). Н. Кн.

Ламаркъ (Максимиліанъ Lamarque, гр., 1770—1832)—франц. генералъ. Въ послѣдніе годы имперіи былъ начальникомъ дивизіи и сражался въ Испаніи, во время Ста дней командовалъ войсками въ Вандеѣ; послѣ второй реставраціи бѣжалъ въ Бельгію и только въ 1818 г. получилъ позволеніе возвратиться во Францію. Съ 1828 г. былъ членомъ палаты депутатовъ, гдѣ держался оппозиціонной партіи. Похороны Л. послужили ближайшимъ поводомъ къ возстанію 5 и 6 іюня 1832 г. «Mémoires» Л. вышли въ Парижѣ въ 1836 г.

Ламармора (Александръ, графъ)—итал. генералъ (1799—1856), извѣстный по сформированію и устройству корпуса берсальеровъ (III, 586). Посланный въ Крымъ, во время осады Севастополя, онъ умеръ отъ холеры.

Ламармора (Альфонсо Ферреро, маркизъ della Magroa)—пиемонтскій, потомъ итал. генералъ и политическій дѣятель (1804—78). Во время войны 1848—1849 г. выдѣлился какъ способный офицеръ и военный администраторъ. Послѣ битвы при Новарѣ былъ посланъ усмирять Геную, гдѣ была провозглашена республика. Въ томъ же 1849 г. онъ сдѣлался военнымъ министромъ и занялся пре-

образованиемъ арміи по прусскому образцу. Въ 1855 г. онъ былъ посланъ съ 17000-мъ корпусомъ въ Крымъ, гдѣ отличился въ битвѣ при Черной рѣкѣ. Въ 1856 г. онъ былъ морскимъ министромъ, затѣмъ, въ должности начальника генеральнаго штаба, принялъ участіе въ войнѣ 1859 г. Когда Кавуръ подалъ въ отставку, Л. и Ратацци составили кабинетъ, въ которомъ первый взялъ военное министерство. Кабинетъ Л. и Ратацци продержался всего полгода, послѣ чего долженъ былъ уступить мѣсто кабинету Кавура. Четыре слѣдующіе года Л. провелъ въ Неаполѣ, реорганизуя управление и уничтожая разбойничество и Каморру (см. XI, 208). Въ 1864 1866 гг. онъ снова былъ министромъ - президентомъ. Онъ заключилъ съ Пруссіей договоръ о наступательной войнѣ противъ Австріи и затѣмъ, уступивъ мѣсто премьера Риказони, отправился за королемъ на театръ войны. На этотъ разъ его дѣятельность была неудачна; его не безъ основанія считали виновникомъ пораженія при Кустодцѣ. Это заставило его подать въ отставку. Большой шумъ, но не въ его пользу, произвела его книга: «Un poco più di luce» (1873), посвященная событіямъ 1866 г. Черезъ три года онъ выпустилъ книгу: «I segreti di stato nel governo costituzionale» (1877), посвященную тѣмъ же вопросамъ. Въ Туринѣ воздвигнута въ его честь статуя. См. P. Martini, «Della vita e degli scritti del conte A. F. della M.» (Кальари, 1863); G. Spano, «Cenni biografici del conte A. F. della M.» (тамъ же, 1864); Massari, «Il generale A. L. M.» (Флор., 1880), D. Chiaves, «La battaglia della Cernaia ed A. L. M.» (Тур., 1890).

Ламарръ (Guillemus de la Marre) — францисканецъ, авторъ рѣзкаго полемич. соч. противъ Фомы Аквината: «Correctorium fratris Thomae» (1284).

Ламартинъ (Alphonse de Prât de Lamartine) — знаменитый французскій поэтъ и политическій дѣятель, род. въ Маконѣ въ 1790 г., † 1869 г. Отецъ его воспиталъ въ преданности законной монархіи; мать его была ревностная католичка. Дѣтство и юношескіе годы Л. провелъ въ обществѣ матери и пяти сестеръ; это, вмѣстѣ съ рано развившейся любовью къ природѣ, породило въ немъ особую мягкость характера и склонность къ сентиментальной мечтательности. Съ дѣтства любимымъ чтеніемъ Л. было Евангеліе, а изъ французскихъ поэтовъ — Расинъ. Школьное воспитаніе Л. получилъ сначала въ Лионѣ, потомъ въ лезуитской школѣ въ Беллѣ. Вернувшись на родину, онъ изучалъ классическихъ авторовъ, восхищаясь Руссо и Бернардомъ де-Сенъ-Пьеромъ и съ увлеченіемъ воспринималъ новыя литературныя вѣянія. Его юношескія увлеченія составляють сюжетъ многочисленныхъ поэмъ, гдѣ, въ разсказахъ объ Эльвирѣ, Ленорѣ, Граціалѣ, переданы истинные эпизоды изъ жизни поэта, лишь слегка прикрашенные вымысломъ. Особенную роль въ жизни Л. играла любовь къ молодой женщинѣ, воспитанной имъ подъ именемъ Эльвиры; она рано умерла, и грустныя мечты объ утраченномъ счастьѣ наложили на поэзію Л. печать меланхолии и за-

ставили его искать утѣшенія въ Богѣ. Онъ много путешествовалъ, жилъ въ Италіи, пробовалъ счастья на дипломатической карьерѣ. Въ 1820 г. вышелъ его первый сборникъ стиховъ: «Méditations», имѣвшій сразу громадный успѣхъ; за нимъ послѣдовали «Nouvelles Méditations» (1823), «Harmonies» (1835), «Jocelyn» (1835), «Chute d'un Ange» (1838), «Rescueillements poétiques» (1839). Въ 1829 г. Л. избранъ членомъ французской акад.; въ 1832 г. онъ совершилъ большое путешествіе по Востоку и описалъ его въ «Voyage en Orient» (1835). Время съ 1839 по 1849 г. — расцвѣтъ политической дѣятельности и Л. (см. ниже). Послѣднія двадцать лѣтъ жизни Л. полны были лишеній и страданій. Литературное значеніе Л. основано главнымъ образомъ на его первыхъ стихотворныхъ сборникахъ. Французская критика единогласно признаетъ автора «Méditations»; однимъ изъ величайшихъ поэтовъ Франціи. Его талантъ во многихъ отношеніяхъ не уступаетъ В. Гюго, но по своему артистическому темпераменту Л. — не глава школы; это отличаетъ его отъ Гюго и опредѣляетъ его положеніе относительно романтизма. Онъ стоялъ внѣ литературныхъ распрій своего времени, не имѣлъ литературнаго самолюбія (его физическая красота и элегантная аристократическая осанка болѣе удовлетворяли его, чѣмъ литературный успѣхъ) и самъ называлъ себя дилетантомъ — «curiosus litterarum», въ родѣ друзей Горація и Вергилія. Въ своихъ первыхъ стихотвореніяхъ Л. подражалъ Вольтеру, Парни и шуточному жанру Гресса. Большія философскія его поэмы въ александрийскихъ стихахъ («L'homme», «La Prière», «L'Immortalité»), его оды (например «Enthousiasme») и нѣкоторые стансы повторяютъ манеру Ж. В. Руссо и другихъ поэтовъ XVIII в. Шатобрианъ, Гете, ш-ше де Сталь приобщили его къ духу времени; подъ ихъ влияніемъ окрѣпъ лирический талантъ Л., искавшій только рамокъ для отраженія своего внутреннего міра. Темой его поэзіи, субъективной и отчасти ораторской, служилась намѣченная уже до него ш-ше де Сталь «загадочность человѣческой судьбы»; ея главное содержаніе — «грустно созерцательное настроеніе, уединеніе дѣсовъ, безпредѣльность горизонта, звѣздное небо, вѣчность и безконечность, тащіяся въ душѣ христіанна». Шатобрианъ внесъ идею христіанства въ художественную прозу, Л. внесъ глубокое христіанское настроеніе въ поэзію; эти черты объединяють двухъ велик. представителей романтизма. Но Шатобрианъ, поэтъ страсти и яркихъ красокъ, вводитъ въ религію элементъ любви и страсти, его христіанство полно чувственности и жизнерадостности; Л., въ которомъ вѣра — дѣло природнаго инстинкта и воспитанія, воспѣваетъ любовь, очищенную и одухотворенную скорбью и близостью надвигающейся или уже наступившей смерти. Это — та личная нотка, которую Л. внесъ въ романтическую поэзію: онъ создалъ элегію. «Lac», «Isolement», «A Elvire», «Le Vallon», «Stucifix» и др. составляютъ вѣчные памятники его славы и дышатъ неподдѣльнымъ, искреннимъ чувствомъ, гораздо болѣе, чѣмъ, — длинныя поэмы — «Jocelyn», «Chute d'un Ange»,

гдѣ поэтическія красоты чередуются съ риторической декламацией. Въ поэзіи Л. женщина является посредницей между земной жизнью и высшимъ божественнымъ міромъ; скорбь при мысли объ утраченной возлюбленной окрашивается глубокой вѣрой въ безсмертіе. Сочетаніе поэтической меланхоли съ инстинктивной вѣрой составляетъ главное обаяніе поэзіи Ламартина, не отличающейся новизною замысла. Все дѣло въ непосредственности чувства, которымъ дышетъ, напр., «Lac», гдѣ старая мысль о брѣности земного счастья облечена въ неподражаемо трогательную форму. Въ лирическихъ сборникахъ, явившихся послѣ первыхъ «Méditations», религиозное настроеніе все болѣе усиливается и выливается въ гимны, проникнутые христіанскимъ смиреніемъ. «Harmonies» болѣе музыкальны по языку, но уступаютъ «Méditations» по нѣжности формы. См. Ch. de Pomerols, «Lamartine» (П., 1889); Felix Royssté, «La jeunesse de L.» (П., 1892); Chamboran de Perissat, «Lamartine inconnu»; E. Deschanel, «Lamartine» (П., 1893); F. Brunetière, «Evolution de la poésie lyrique en France»; E. Fagnat, «Etudes sur le XIX s.»

3. В.

Въ молодости Л. служилъ въ королевской гвардіи, съ 1823 по 1829 г. былъ секретаремъ посольства въ Неаполѣ и во Флоренціи. Кн. Полиньянъ предложилъ ему мѣсто главнаго секретаря мин. иностр. дѣлъ, но Л. отказался, такъ какъ не разделялъ реакціонныхъ взглядовъ этого кабинета. Въ томъ же 1829 г. онъ былъ назначенъ посланникомъ при герцогѣ Леопольдѣ Саксенъ-Кобургъ-Готскомъ. Узнавъ объ итальянской революціи, Л. подалъ въ отставку. Избранный, въ 1833 г., въ палату депутатовъ, онъ въ первой же рѣчи объявилъ себя независимымъ консерваторомъ. Въ политикѣ онъ, прежде всего, моралистъ, въ социальныхъ вопросахъ — проповѣдникъ прогресса и религиозной терпимости, защитникъ свободы и пролетаріата. Блестящія его рѣчи волновали палату и съ жадностью читались. Определенныхъ политическихъ плановъ у Л. не было; онъ поддерживалъ консервативный кабинетъ Моле, а когда приверженцы послѣдняго предложили ему предсѣдательство въ палатѣ, Л. отказался, заявивъ, что онъ прогрессивистъ, а они — консерваторы. Въ 1840 г., противодействуя политикѣ Тьера по вост. вопросу, Л. высказался за уничтоженіе Турецкой имперіи, предложивъ отдать Константинополь — Россіи, Египетъ — Англіи, а Сирію — Франціи. Съ 1843 г. онъ становится рѣшительнымъ противникомъ консервативнаго направленія Гизо. Слава Л. достигла своего апогея въ 1847 г., когда онъ выпустилъ въ свѣтъ «Исторію жирондистовъ». Впечатлѣніе получилось громадное. Въ этой увлекательно написанной книгѣ Л. даетъ блестящую апологію жирондистовъ. Научнаго здѣсь очень мало; это — рядъ блестящихъ портретовъ и описаній, проникнутыхъ республиканскимъ настроеніемъ. Послѣ отреченія Людовика-Филиппа (24 февраля 1848 г.) Л. рѣшительно возсталъ въ палатѣ противъ регентства герцогини Орлеанской и провозгласилъ горячую рѣчь, предлагая учредить временное правительство и созвать на-

циональное собраніе. Въ качествѣ члена временнаго правительства Л. взялъ на себя портфель министра иностранныхъ дѣлъ. Только подъ напоромъ обстоятельствъ рѣшился Л. немедленно провозгласить республику, въ которой онъ, благодаря таланту и краснорѣчью, явился посредникомъ между консерваторами и крайними. Въ эти бурные дни Л. обнаружилъ большое мужество и тактъ. 26 февраля, когда временному правительству угрожала опасность быть разогнаннымъ народной толпой, Л. провозгласилъ знаменитую рѣчь, гдѣ краснорѣчиво описалъ ужасы революціи и воспѣлъ трехвѣтное знамя (въ противоположность красному). 4-го марта Л. отправилъ къ европейскимъ дворамъ манифестъ въ миролюбивомъ духѣ. Рядъ народныхъ манифестацій (въ мартѣ и апрѣлѣ) заставилъ Л. прибѣгнуть къ вооруженной силѣ. Спокойствіе возстановилось, но популярность Л. падала. Выбранный въ 10-ти департаментахъ депутатомъ въ учредительное собраніе, Л. былъ избранъ собраніемъ въ члены исполнительнаго коммисіи. Возстаніе 15 мая было подавлено благодаря распорядительности Л. Это былъ послѣдній день его славы. Желая всѣхъ примирить, онъ никого не удовлетворялъ. Собраніе отвергло предложеніе Л. о недопущеніи въ его среду Луи-Бонапарта, а сближеніе Л. съ Ледрю-Роленомъ и ген. Кавеньиномъ оттолкнуло отъ него и консерваторовъ, и радикаловъ. Июньскіе дни положили конецъ его участию въ управленіи. Въ вопросѣ о выборѣ президента республики Л. разошелся съ Гревю, предлагавшимъ предоставить избраніе президента республики не народу, а палатѣ. На выборахъ въ президенты Л. получилъ очень мало голосовъ. Даже въ законодательное собраніе 1849 г. онъ не былъ избранъ, хотя выступилъ кандидатомъ въ 10-ти департаментахъ. Возвратясь къ литературной дѣятельности, онъ основалъ и редактировалъ политическій журналъ «Conseiller du peuple». Въ его «Civiltateur» (1851) интересны біографіи великихъ людей, особенно Цезаря — сатира противъ Наполеона. Въ 1848 г. Л. написалъ «Trois mois au pouvoir», въ 1849 г. — «Histoire de la révolution de février». Въ «Histoire de la Russie» (1855), «Histoire de la Turquie», «Histoire des Constituants» выразился упадокъ таланта Л. Въ его «Histoire de la Restauration» (1851—58) много драматическихъ страницъ и художественныхъ очерковъ, но научнаго значенія она также не имѣетъ. По-русски переведена «Исторія жирондистовъ» (СПб. 1871, первые 2 тома).

Л. Л.

Ламартиньеръ или Ктеусъ-валъ — пикъ на зап. берегу Сахалина, въ центрѣ зап. цѣпи, къ Ю отъ поста Ду. Достигаетъ 4950 фт. высоты.

Ламаршъ (Numa Lamarche) — французскій пасторъ и историкъ, род. въ 1847 г. Главныя сочиненія его: «Rapport sur la situation des églises réformées» (1880 г., въ «Etrangères Chrésiennes») и «Histoire de la Réformation et des églises réformées» — руководство, составленное для религіознаго образованія молодежи.

Ламаршъ (Оливье de La Marche, 1426—1502) — франц. поэтъ и хроникеръ. Воспитан-

ный при дворѣ герцога Бургундскаго, въ 1439 г. принятъ былъ въ его пажи; сопровождалъ Карла Смѣлаго въ походъ противъ Гента; въ 1477 г. былъ взятъ въ плѣнъ въ битвѣ при Нанси; позже былъ майордомомъ Маріи Бургундской. Какъ хроникеръ, Л. принадлежитъ къ школѣ Фруассара. Его главный трудъ—«Mémoires», въ прозѣ и стихахъ (съ 1435 по 1492 г.), напечатанные впервые въ Лионѣ, въ 1562 г. Последнее изданіе—въ «Panthéon littéraire» (1842).

Ламахъ (*Λάμαχος*)—сынъ Ксенофана, афинскій полководецъ V в.; въ 424 г. предпринялъ неудачную экспедицію въ Понты; въ 415 г., вмѣстѣ съ Алкивиадомъ и Никіемъ, сдѣланъ былъ однимъ изъ начальниковъ сицилійской экспедиціи, потерпѣвшей неудачу отчасти вследствие нежеланія остальныхъ начальниковъ принять его планъ немедленнаго нападенія на Сиракузы. Лѣтомъ 414 г. Л. палъ подъ стѣнами Сиракузъ. Аристофанъ обвиняетъ его въ излишнемъ пристрастіи къ войнѣ. По Плутарху, казна отпускала ему деньги на платье и обувь, такъ какъ онъ былъ задоженъ и бѣденъ.

Ламбалль (Маріа-Тереза-Луиза de Eamballe, принцесса Кариньянъ, 1749—1792). Рано овдовѣвъ, она сдѣлалась близкимъ лицомъ королевы Маріи-Антуанетты. Въ 1791 г. Л. покинула Францію, но въ февр. 1792 г. возвратилась въ Парижъ. Она получила позволеніе раздѣлить съ королевою заключеніе въ Тамплѣ, но вскорѣ была помѣщена въ тюрьму La Force. Утромъ 3-го сентября, когда начались тюремныя избиенія, принцессу привели въ судилище, образованное убійцами, и заставляли поклясться, что она любитъ свободу и равенство и ненавидитъ короля, королеву и королевскую власть. Она согласилась произнести первую клятву, но отъ второй отказалась. Тогда убійцы растерзали ее на части, надѣли голову въ сердце на пики и такъ прошли подъ окнами Тампля, гдѣ находилось въ заключеніи королевское семейство. См. Lescurie, «La Princesse de L., sa vie et sa mort» (П., 1864).

Ламбани или *ламбади*—индійское бродячее племя, похожее на нашихъ цыганъ. Они живутъ въ Мадрасской области въ гѣсахъ, кочуя съ мѣста на мѣсто. Прежде они доставляли хлѣбъ войскамъ въ военное время. Языкъ ихъ полу-дравидическій, полу-хинди.

Ламб(ш)да (Λ, λ)—одиннадцатая буква греческаго алфавита; какъ числовой знакъ—80. Названіе отъ семитическаго *lamed*—«остріе» (жало).

Ламбекъ (Петръ Lambeck, обыкновенно наз. Lambescius, 1628—1680)—нѣмецкій ученый, хранитель бібліотеки въ Вѣнѣ. Его главные труды: «Prodromus historiae literariae» (Гамбургъ, 1659; 2-е изд. Лпц., 1710; первый въ хронологическомъ порядкѣ составленный очеркъ исторіи литературы) и «Commentarii de bibliotheca Caesarea Vindobonensi» (В., 1665—1679; 2-е изд. 1766—82; трудъ особенно важный заключающіиися въ немъ матеріалами къ исторіи древне-нѣмецкаго языка и литературы). Ср. Karajan, «Kaiser Leopold und Peter Lambeck» (В., 1868).

Ламбешъ (Денисъ Lambin, 1516—72)—французскій филологъ, профессоръ греческой

словесности въ Парижѣ. Выдаваясь широкой эрудиціей, Л. былъ извѣстенъ также медлительностью своего чтенія и толкованія авторомъ; полагаютъ, что его имя было источникомъ французскаго слова «lambiner»—медлить. Цѣны его изд. Горація (Лионъ, 1561, и Венеція 1566), Лукреція (1564), Цицерона (1566) и др. См. Goujet, «Mémoires sur le Collège Royal».

Ламбергъ (Францъ-Филиппъ, графъ фонъ-Lamberg)—австрійскій генералъ (1791—1848). Въ сентябрѣ 1848 г. Л. былъ посланъ императоромъ въ Венгрію, въ качествѣ императорскаго комиссара и главнокомандующаго, но венгерское національное собраніе объявило это назначеніе незаконнымъ. На слѣдующій день, 28 сентября, толпа народа убила Л. на дунайскомъ мосту. Это послужило непосредственнымъ поводомъ къ венгерской войнѣ 1848—49 г.

Ламбертъ—католич. святой (иначе наз. Ландебертъ), епископъ, совѣтникъ франкскаго короля Хильдерика II; упрекалъ Пипина Геристальскаго за внѣ-брачное сожительство съ Альпайей (Alpais), матерью Карла Мартелла, и былъ убитъ (въ 708 г.) франкскимъ графомъ Додономъ, какъ предполагаютъ—братомъ Альпайи. Онъ извѣстенъ своими миссіонерскими трудами въ области р. Мааса.

Ламбертъ Аемингскій (Франсуа)—одинъ изъ крупныхъ дѣятелей реформаціи (1487—1530). Былъ сначала монахомъ, но, познакомившись съ сочиненіями Лютера, удалился въ Швейцарію и послѣ диспута съ Пвингли, на которомъ призналъ себя побѣжденнымъ, обнародовалъ въ Эйзенахѣ 139 тезисовъ въ духѣ протестантства. Въ 1523 г. онъ женился и вскорѣ послѣ того поселился въ Страсбургѣ, гдѣ имѣлъ большой успѣхъ какъ проповѣдникъ и полемистъ противъ католичества. Въ 1527 г. онъ былъ назначенъ профессоромъ экзегетики въ марбургскомъ унив.; принималъ участіе въ знаменитомъ colloquiumъ Лютера и Цвингли о таинствѣ евхаристіи. Сочиненія его отличаются болѣе изяществомъ рѣчи и силою одушевленія, чѣмъ глубиною мысли. H. B—ca.

Ламбертъ Кельмскій (von Hergenberg, Lambertus de Monte или de bursa Montis regentium in Colonia Agr.)—схоластикъ XV в., строгій томистъ и поклонникъ Аристотеля; въ соч.: «Quaestio magistralis de salvatione Aristotelis» предлагалъ формальное признаніе философа «блаженнымъ» (беатификацію). Другія его соч.: «Copula super libros de anima Arist. juxta doct. S. Thomae Aqu.» (1486); «Copulata pulcherrima super VIII libros Physicorum Arist.» (1493); «Expositio et comment. sup. libr. Arist. de phys. aud.» (1498).

Ламбертъ, изъ Оксерра—доминиканецъ (XIII в.), написалъ «Summa logicae» (рукопись въ парижской бібліотекѣ), былъ знакомъ съ арабскою философійю, пользовался также компендіемъ аристотелевой логики Михаила Пселла.

Ламбертъ—русскій графскій родъ, происходящій изъ Франціи; предки его были рыцарями уже въ послѣдней четверти XIII вѣка. Маркизь Генрихъ-Іосифъ Л. († 1808) во время революціи вступилъ въ русскую служ-

бу. Его сынъ, гр. Карлъ Осиповичъ (1778—1843), участвовалъ въ войнахъ Россіи противъ Наполеона, былъ ген.-отъ-инфантеріи и сенаторомъ. Сынъ его, графъ Карлъ Карловичъ (1816—85), ген.-адъютантъ, ген.-отъ-кавалеріи, заведывавъ комиссіею по упраздненію южныхъ военныхъ поселеній, а въ 1861 г. назначенъ наместникомъ Царства Польскаго и командующимъ 1-ю арміею. Непослѣдовательность его распоряженій во время варшавскихъ безпорядковъ этого года повели къ его размовкѣ съ ген.-губернаторомъ Варшавы, ген. Герштенцвейгомъ, слѣдствіемъ которой было самоубійство послѣдняго и отъѣздъ Л. изъ Варшавы. Со смертію его брата, ген.-отъ-кавал. и ген.-адъютанта гр. Іосифа Л. († 1879), родъ графовъ Л. пресѣлся.

Ламбертъ Герсфельдскій, котораго часто раньше ошибочно называли Л. Ашаффенбургскимъ—лѣтописецъ XI вѣка, былъ монахомъ въ бенедиктинскомъ аббатствѣ Герсфельдъ; совершилъ паломничество въ Іерусалимъ. Въ 1075 г. онъ написалъ эпопею изъ современной ему исторіи: «Gesta Henrici IV regis metica» или, какъ ее теперь обыкновенно называютъ, «Carmina de bello saxonic» (изд. съ другими произведеніями въ 8 и 15 т. «Monumenta Germaniae historica»). Главный трудъ его—составленные имъ въ 1080 г. лѣтописи (изд. Гессе въ 5 т. «Monumenta Germaniae historica. Scriptores», Ганнов. 1843), въ которыхъ изложена исторія отъ сотворенія міра до 1089 г., въ видѣ сухихъ выдержекъ изъ прежнихъ лѣтописей; начиная съ этого года излагается съ возрастающими подробностями современная автору исторія, особенно исторія Германіи до 1077 г. По чистотѣ языка и мастерству изображенія Л. принадлежитъ къ лучшимъ писателямъ средняго вѣкова; но онъ не сохранилъ восторженнаго поклоненія, высказаннаго имъ молодому королю Генриху IV послѣ побѣды при Гомбургѣ въ 1076 г., а перешелъ на сторону папы Григорія VII. Ср. Panzerberg, «L. von Hersfeld, der Verfasser des Carmina de bello Saxonic» (Гѣтт. 1889); W. Wattenbach, «Geschichtsquellen» (т. 2, 6-е изд., Берлинъ, 1894).

Ламбертъ (Aulmer Bourke Lambert) — англійскій ботаникъ (1761—1842); въ 1808 г. опубликовалъ «Description of the genus Pinus» (folio 91 p., 44 pl.); въ 1828 г. — «Description of the genus Pinus», Illustrated Pinus (2 т., folio), очень дорогое и весьма рѣдкое сочиненіе, изданное только въ 25 экземплярахъ; въ 1797 г. Л. опубликовалъ «A description of the genus Cinchona» (4°, 54 p. a 13 pl.); въ 1821 г. — «An illustration of the genus Cinchona» (4°). Л. обладалъ великолѣпнымъ гербаріемъ, часть котораго была впоследствии куплена Делессеромъ; этотъ гербарій содержалъ большое количество рѣдкихъ растений, собранныхъ Руиномъ (Ruiz), Павономъ (Pavon), Шварцемъ и др. Л. былъ вице-президентомъ Линнеевскаго общества въ Лондонѣ.

Ламбертъ (Джонъ Lambert)—англ. генералъ, 1619—88). При началѣ междоусобной войны онъ всталъ на сторону парламента и помогалъ Кромвелю покорять Шотландію (1648—51). Онъ способствовалъ возведенію Кромвеля

въ санъ протектора, но когда парламентъ предложилъ Кромвелю корону, Л. всего сильнѣе возсталъ противъ этого. Когда, послѣ смерти Кромвеля, сынъ его Ричардъ сталъ опираться не на войско, а на парламентъ, Л., отъ имени возмущившейся арміи, протестовалъ противъ этого. Послѣ устраненія Ричарда (1659) парламентъ назначилъ Л. вторымъ начальникомъ арміи. Онъ стоялъ за военную республику, но принужденъ былъ отступить передъ Монкомъ, двигавшимся изъ Шотландіи. Въ 1660 г. онъ пытался еще разъ поднять восстаніе, но неудачно. Послѣ реставраціи Л. обвиненъ былъ въ государственной измѣнѣ, но испросилъ помилованіе у короля.

Ламбертъ (Johann - Heinrich Lambert, 1728—77)—физикъ и философъ; былъ академикомъ въ Мюнхенѣ и Берлинѣ; философскія возрѣнія его выработались подъ вліяніемъ Вольфа, Мальбранша и Локка. Послѣ «Kosmologische Briefe über die Einrichtung des Weltbaues» (1761), Л. издалъ обширное философское сочиненіе: «Neues Organon oder Gedanken über die Erforschung und Berechnung des Wahren» (1764). Здѣсь Л. приближается если не къ взглядамъ, то къ вопросамъ критической философіи, особенно въ ученіи о видимости (Schein), т. е. о такихъ представленіяхъ, которыя, помимо свойствъ предметовъ, обусловлены состояніями познающаго субъекта. Кантъ, находившійся въ перепискѣ съ Л., хотя упоминаетъ о его «неопытности въ метафизическихъ умозрѣніяхъ», но вообще былъ чрезвычайно высокаго мнѣнія о силѣ его ума, очень многого ожидая отъ сотрудничества съ нимъ въ философіи и былъ огорченъ его преждевременною смертію. Другое философское сочиненіе Л. — «Anlage zur Architectonik oder Theorie des Einfachen und Ersten in der philos. und mathem. Erkenntnis» (Пига, 1777). Его «Logische und philos. Abhandlungen» изд. Вернума 1782—87. О Л. см. Huber, «J. H. Lambert nach seinem Leben u. Wirken» (1829); Zimmermann, «L. der vorgänger Kants» (1879); Lepsius, «J.-H. L.» (1891). Изъ его работъ по математикѣ наиболее извѣстны: доказательство несоизмѣрности числа π , усовершенствованіе нѣкоторыхъ геодезическихъ методовъ, изслѣдованія двигателей и тренія. Въ физикѣ Л. положилъ основанія фотометріи. Изъ его сочиненій извѣстны еще: «Perspective libre», «Photometria, sive de gradibus luminis», «Insigniores orbitae cometarum proprietates», «Novum organon», «Echelles logarithmiques», «Hygrométrie», «Pygometrie», «Beiträge zur Mathematik».

Ламбертъ—франц. уроженецъ. Зная инженерное искусство, онъ въ 1701 г. вступилъ въ рус. службу и былъ при осадѣ Нотебурга, а въ 1708 г. распоряжался осадой Шеншанда, выбиралъ съ царемъ Петромъ мѣсто для Петербурга и начерталъ планъ Петропавловской крѣпости. Въ 1708 г. онъ сопровождалъ царя въ Польшу, а потомъ ѣздилъ въ разные города зап. Европы, съ цѣлью прислання для русскіхъ войскъ инженерныхъ офицеровъ. Возвратившись въ Россію онъ отказался, оправдываясь нерасположеніемъ къ нему нѣкоторыхъ вельможъ. Въ 1711 г. Л. былъ арестованъ въ

Пруссии русскимъ посольствомъ, какъ дезертиръ, успѣвъ бѣжать и укрылся въ Италию, откуда неоднократно, но безуспѣшно просилъ Петра о принятіи его снова на службу.

Ламберъ (Lambert le Tort или li Tortz)—французскій средневѣковый поэтъ, написавшій около 1170 г. поэму объ Александрѣ Великомъ, сохранившуюся въ передѣлкѣ. Ср. Р. Meyer, «Alexandre le Grand dans la littérature française du moyen âge» (П., 1886).

Ламбесса или *Ламбесис* (Lambessa, Lambaesis)—древне-римскій городъ въ Африкѣ, разрушенный вандалами; развалины его открыты въ 1884 г. Сохранились статуи, остатки храмовъ и термъ, амфитеатра и аквадука. Въ центрѣ развалинъ теперь расположено мѣстечко Ламбезъ (Lambèze) съ 1553 жит. и одиночною тюрьмою.

Ламбетскія конференціи, созываемыя архіепископомъ кентерберійскимъ въ его дворцѣ въ Ламбетъ—собранія епископовъ англиканскаго вѣроисповѣданія, для рѣшенія церковныхъ и богословскихъ вопросовъ; первая конференція въ Л. состоялась въ 1867 г. Ср. R. Th. Davidson, «The Lambeth Conferences» (Лонд., 1889).

Ламбетъ (Lambeth)—часть Лондона (см.); известныя десятью *ламбетскими статьями*, составленными въ 1598 г., какъ прибавленіе къ 39 статьямъ англиканскаго вѣроисповѣданія, въ духѣ строжайшаго ученія о предопредѣленіи.

Ламбетскій (Петръ Петровичъ, 1812—71)—библіографъ; учился въ 8-й спб. гимназій, былъ учителемъ въ дворянскомъ полку, ларинской гимназій и 2-мъ кадетскомъ корпусѣ и бібліотекаремъ рус. отд. бібліотеки акад. наукъ. Въ 1855 г. имъ составлены «Списокъ славянскихъ и русскихъ грамматикъ», при академическомъ изданіи «Грамматикъ» Ломоносова, и «Русскій бібліографическій указатель за 1855 г.». Вмѣстѣ съ братомъ Борисомъ составилъ 8 томовъ превосходной «Русской исторической бібліографіи», обнимающей собою всѣ книги, брошюры, грамоты, статьи историческаго содержанія, разбросанныя по русскимъ періодическимъ изданіямъ съ 1855 по 1862 гг. Смыслъ его Владиміръ Петровичъ Л. состоитъ завѣдывающимъ русскимъ отдѣленіемъ Имп. публичной бібліотеки.

Ламбетскій (Николай Петровичъ, † 1882)—наслѣдователь начальной лѣтописи; учился въ спб. унив., былъ учителемъ военно-учебныхъ заведеній, затѣмъ бібліотекаремъ академіи наукъ. Въ 1848 г. Л. изд. «Исторію Петра Великаго» (СПб.), иллюстрированную Д. Яценкомъ; это не столько исторія, сколько патристическій панегирикъ. Сторонникъ норманизма, Л., по поводу мнѣнія Костомарова о жмудскомъ происхожденіи варяговъ, напеч. полемическую брошюру: «Объясненіе сказаній Нестора о началѣ Руси» (СПб., 1860). Его главныя труды: «Опытъ восстановленія и объясненія Несторовой лѣтописи», удостоенный Уваровской преміи, не былъ напечатанъ (см. «Отчетъ о 14-мъ присужденіи наградъ гр. Уварова», СПб., 1872). Частію отрывками изъ этого труда являются статьи Л. въ «Ж. М. Н. Пр.»: «О слѣпотѣ Якуна и его алатотканной

лудѣ» (1858 г. ч. 98); «Источники лѣтописнаго сказанія о происхожденіи Руси» (1873 г., 6 и 7); «Дѣйствительно ли походъ Олега подъ Царьградъ сказка?» (1873 г. № 7); «О Тмутараканской Руси» (1874 г. № 1); «Славяне на сѣв. Черноморья» (1877 г., 5 и 6; 1879 г., 12), а также ст. «О годѣ смерти Святослава Игоревича, вел. кн. кievскаго» («Записки Академіи Наукъ», 1876, т. 28). Путемъ сравненія разныхъ списковъ Л. пытался возстановить древній текстъ лѣтописи, признаваемой имъ за Несторову. Онъ доказывалъ, что нѣкоторыя преданія начальной лѣтописи имѣютъ визант. источникъ, и при томъ документальный и официальный. По его мнѣнію, при церкви св. Ильи въ Кіевѣ (XII, 919), уже при самомъ появленіи христіанства въ Россіи, была духовная, а въ то же время и политическая миссія, составлявшая для византійскаго правительства доклады о различныхъ событіяхъ, которые и посылались въ Царьградъ, черновыя же оставались въ Кіевѣ. Такимъ образомъ при црк. св. Ильи образовался своего рода архивъ, документы изъ котораго, хотя не въ цѣлости, и стали извѣстны Нестору, послѣ закрытія миссіи при Владимірѣ Святосл.

Ламбль (Иоганнъ Lambl, р. 1826)—ученый агрономъ, разработавшій ученіе о денекраціи: съ 1867 г. проф. сельскаго хозяйства въ пражской политехнической школѣ, гдѣ сверхъ того состоитъ инспекторомъ чешскихъ земледѣльческихъ училищъ и предсѣдателемъ (1883) тамошней испытательной комиссіи. Авторъ сочиненій: «Derekoation in Buhora» (1878 *); «Grundrente» (1880) и друг.

Ламбрекиннъ—названіе, которое прежде давали въ геральдикѣ намету (см. Гербъ, Наметь).

Ламбрехтеъ (Шарль - Жозефъ - Матье, графъ Lambrichts, 1758—1823)—франц. государственный дѣятель. Былъ профессоромъ казнач. права въ Лувенѣ. Въ 1797—99 г. былъ министромъ юстиціи. Въ наполеоновскомъ сенатѣ принадлежалъ къ независимому меньшинству и вотировалъ противъ установленія имперіи. Въ 1814 г., послѣ паденія Наполеона, составилъ конституцію, принятую сенатомъ (см. XVI, 86). Съ 1819 г. былъ членомъ палаты депутатовъ.

Ламбро (Lambro)—главы притока рѣки По. Начинается въ гористой и лѣсной области Брианца; течетъ въ направленіи ЮЮВ, справа принимаетъ Олоу и южный Л. Длина 120 км.

Ламбро-Качони (Ламбро Дмитріевичъ Кат(ови)—грекъ, поступилъ на русскую службу при Екатеринѣ II, командовалъ балаклавскимъ греческимъ батальономъ. Во время 2-й турецкой войны Л. отправился въ Грецію и на свой счетъ вооружилъ небольшое военное судно, къ которому добровольно присоединилось такихъ же 4 корабля. Съ этими судами Л. изъ Триеста вышелъ въ море и въ теченіе нѣсколькихъ лѣтъ уничтожалъ, гдѣ могъ, турецкія суда. Въ 1790 г. противъ него вы-

* На русскомъ языкѣ сущность этого сочиненія изложена И. И. Ефимовымъ въ статьѣ «Теорія денекраціи профессора I. A. Lambl'a и ея прѣдлагаемая» помѣщенной въ «Извѣстіяхъ Петровской Академіи» 1884 г., вып. II.

слана была большая турецкая эскадра, которой удалось разбить его флотилию; тѣмъ не менее онъ продолжалъ свои нападенія до заключенія мира. Ум. въ царствованіе имп. Александра I. Ср. К. Παπαρρηγόπουλος, «*Ἱστορία τοῦ Ἀλτρικῆοῦ ἔθνος*» (Афины, 1871, т. V).

Ламбросъ (Λαμβρός, Спиридонъ)—греч. историкъ, род. въ 1861 г., профессоръ въ афинскомъ университетѣ; напечаталъ: «*Histoire de la Grèce depuis les temps les plus reculés jusqu'au règne du Roi Othon*» (1886) и др., а также каталогъ афинскихъ рукописей (см. Библиографія, III, 776).

Ламбрускини (Луджи Lambruschini, 1776—1854)—кардиналъ. Въ качествѣ министра папы Григорія XVI, стоялъ во главѣ строгихъ абсолютистовъ и ультрамонтановъ; въ спорѣ изъ-за смѣшанныхъ браковъ проводилъ стремленія куріи съ большою энергіею и ловкостью, особенно въ къльнскомъ церковномъ спорѣ. При избраніи папы въ 1846 г. Л. получилъ наибольшее количество голосовъ при первой баллотировкѣ, но затѣмъ перевѣсъ перешелъ на сторону кардинала Мاستая (Пія IX). Богословские труды Л. собраны подъ заглавіемъ: «*Opere spirituali*» (Римъ, 1886).

Ламбрускини (аббатъ Raffaele Lambruschini, 1788—1873)—итальянскій педагогъ и политич. дѣятель, священникъ съ либеральными стремленіями. Въ 1848 г. засѣдалъ въ рядахъ умѣренныхъ либераловъ въ тосканской палатѣ депутатовъ. Викторъ-Эммануилъ сдѣлалъ его сенаторомъ. Главные его труды: «*Lettere per i fanciulli*», «*Lettere giovanili*», «*Dell'Educazione*» (1849), «*Dell'Istruzione*» (Флоренція, 1871), «*Elogi e biografia raccolte*» (Флоренція, 1878).

Ламбдорфъ (также *Ламдорфъ*)—русскій графскій родъ, происходящій изъ Вестфалии и въ началѣ XV вѣка поселившійся въ Прибалтійскомъ краѣ. Матвій Ивановичъ Л. (Гриставъ-Магистъ, 1745—1828), воспитатель императора Николая I, генералъ отъ инфантерій и членъ государственнаго совѣта, получилъ въ 1817 г. графскій титулъ. Изъ его сыновей гр. Николай Матвѣевичъ (1804—1877) былъ директоромъ лѣсного дпт., затѣмъ генералъ-адъютантомъ. Изъ сыновей послѣдняго гр. Александръ (р. въ 1886) нынѣ гофмейстеръ и почетный опекунъ (его сынъ, гр. Николай, р. 1869, секретарь Государыни Императрицы Александры Феодоровны), гр. Владимиръ—гофмейстеръ и старшій совѣтникъ мн-ва иностранныхъ дѣлъ, а генералъ-лейтенантъ гр. Константинъ (р. 1841) получилъ недавно разрѣшеніе именоваться графомъ Л.-Галаганомъ. Родъ графовъ Л. внесенъ въ дворянскій матрикулъ Курляндской и въ V часть родословной книги С.-Петербургской губ. (Гербовникъ, X, 5).

В. Р.

Ламбъ—русскій дворянскій родъ, происходящій изъ Англіи. Вареоламей Андреевичъ Л. вступилъ въ русскую службу при Петрѣ Великомъ; въ царствованіе Елисаветы былъ губернаторскимъ товарищемъ въ Кіевѣ. Его сынъ Иванъ Вареолаемевичъ († 1801) былъ вице-президентомъ военной коллегіи, генераломъ отъ инфантерій и членомъ государственнаго совѣта. Со смертію его сына родъ Л. въ

Россіи пресѣкся; фамлія Л. передана И. И. Васькову, съ правомъ именоваться Васьковымъ-Л. В. Р.

Ламдонидиный шовъ—см. Черепъ.

Ламе (Gabriel Lamé, 1795—1870)—знаменитый математикъ и физикъ. По окончаніи курса въ политехнической школѣ Л. вскорѣ былъ приглашенъ, вмѣстѣ съ Клапейрономъ, въ Россію, гдѣ руководилъ въ царствованіе имп. Александра I-го работами по устройству дорогъ. Вернувшись во Францію въ 1832 г., Л. былъ назначенъ профессоромъ физики въ политехнической школѣ и кромѣ того принималъ дѣятельное участіе въ постройкѣ желѣзны. дорогъ изъ Парижа въ Версаль и въ С.-Жерменъ. Съ 1845 г. Л. былъ экзаменаторомъ въ политехнической школѣ по физикѣ, механикѣ и машиновѣдѣнію. Полная глухота заставила его выйти въ отставку въ 1863 г. Л. былъ членомъ парижской академіи и многихъ ученыхъ обществъ. Кромѣ своихъ занятій въ политехнической школѣ Л. занималъ одно время (съ 1848 г.) кафедру теоріи вѣроятностей въ факультетѣ наукъ и при этомъ читалъ последовательно цѣлый рядъ курсовъ: по математической теоріи упругости, по теплотѣ, по теоріи эллиптическихъ функций, и т. д. Изъ его сочиненій укажемъ на «*Leçons sur les fonctions inverses des transcendentes et les surfaces isothermes*».

Н. Д.

Ламей (Августъ Lamey)—баденскій государственный дѣятель, род. въ 1816 г., былъ профессоромъ права въ Гейдельбергѣ, въ 1860 г. избранъ депутатомъ во 2-ю баденскую палату, въ томъ же году сдѣлался министромъ и предложилъ законъ объ изъятіи изъ рукъ духовенства надзора за общинными училищами. Съ 1871 по 1881 гг. былъ членомъ рейхстага, гдѣ примыкалъ къ партіи националь-либераловъ.

Ламенинъ (Félicité-Robert Lamennais)—аббатъ, знаменитый фр. писатель (1782—1864) Происходя изъ состоятельной дворянской семьи въ Бретани и будучи воспитанъ въ духѣ религіознаго фанатизма, Л. въ ранней молодости, подъ влияніемъ сочиненій Руссо, обнаружилъ нѣкоторое свободомысліе въ религіозныхъ вопросахъ; но этотъ періодъ сомнѣній продолжался недолго, и онъ принялъ священство. Первое его сочиненіе: «*Réflexions sur l'état de l'église en France*» (1808), изданное анонимно и конфискованное администраціей, представляло собой рѣзкое обвиненіе философіи XVIII вѣка и недостаточнаго рвенія католическаго духовенства. Въ 1814 г., въ сотрудничествѣ съ братомъ, онъ издалъ «*Tradition de l'église de France sur l'institution des évêques*»; своимъ ультра-клерикальнымъ направленіемъ оно такъ раздражило правительство Ста дней, что, принявъ на себя одного авторство, Л. на время удалился въ Англію. Въ своемъ «*Essai sur l'indifférence en matière de religion*» Л. вооружаясь противъ равнодушія въ вопросахъ вѣры, ищетъ новыхъ доказательствъ истинности католичества и находитъ ихъ въ *особенныхъ признакахъ*. Критерій истины, по мнѣнію Л., лежитъ не въ индивидуальномъ умѣ, какъ полагаетъ философія, а въ убѣжденіи народовъ. Истинная религія — католицизмъ, потому что на его сторонѣ большая часть человѣчества.

Авторитет церкви, опирающейся на традицию и на народную веру, так велик, что ему должно вникать государство. Государства не может быть без религии, религия—без церкви, церковь—без папы; на этомъ Л. строитъ суверенитетъ папы, какъ въ религиозныхъ, такъ и въ свѣтскихъ дѣлахъ. Его политическій идеалъ — христианская монархія. Тѣ же мысли, но въ примѣненіи къ Франціи, развились имъ во многихъ журнальскихъ статьяхъ и въ сочиненіяхъ: «La religion considérée dans ses rapports avec l'ordre politique et civil» (1826) и «Les Progrès de la Révolution et de la guerre contre l'église» (1829). Въ первомъ Л. критикуетъ декларацию 1689 г. и такъ называетъ «галликанскія вольности». Рѣзкость, съ которой имъ осуждалось правительство за его якобы «атеизмъ» и «либерализмъ», намекла на автора судебнаго преслѣдованія. Во второмъ сочиненіи ультрамонтанская оппозиція Л. достигла своего апогея. Законы 1828 г., ограничившіе права духовенства въ дѣлѣ народного образованія, даютъ ему поводъ обрушиться на министерство Мартиньяка. Онъ требуетъ, чтобы духовенство перестало поддерживать правительство, враждебное религіи; предостерегаетъ его также и отъ союза съ либеральной партией. Л. тѣмъ не менѣе высказываетъ послѣдней болѣе сочувствіе, чѣмъ партиі реакціонной. Безусловное осужденіе либерализма смѣняется теперь условнымъ. Либерализмъ правъ, требуя гарантіи личности противъ тиранинства правительства, но, отдѣленный отъ духовной сферы, онъ вынужденъ искать гарантію тамъ, гдѣ ея нѣтъ и быть не можетъ: въ формахъ правленія». Отнынѣ Л. пишетъ на своемъ знамени: «свобода совѣсти, свобода печати и свобода обученія». Революція 1830 г. находить въ Л. открытаго сторонника и наталкиваетъ его на мысль объ изданіи, въ сотрудничествѣ съ Монталамберомъ, Лакордеромъ и др., журнала «L'Avenir». Программа послѣдняго сводится къ слѣд. пунктамъ: 1) отдѣленіе церкви отъ государства; 2) гарантіи личности (свобода совѣсти, печати, преподаванія, союзовъ, труда и промышленности); 3) уничтоженіе палаты пэровъ и крайностей централизаціи; 4) уничтоженіе избирательнаго ценза и установленіе всеобщаго голосованія. Невѣжательство государства въ церковныхъ дѣлахъ должно быть кувлено, по мнѣнію Л., отказомъ папы отъ свѣтской власти и духовенства — отъ государственнаго жалованья. Освѣдомившись о неудовольствіи, которое возбуждалъ въ папѣ новый журналъ, Л., съ своими товарищами, отправился для объясненій въ Римъ, но не получилъ здѣсь никакихъ ясныхъ указаній и продолжалъ издавать «L'Avenir» по старой программѣ. Только въ 1832 г., въ виду категорическаго заявленія папой своего неудовольствія, журналъ былъ окончательно прекращенъ. Съ Л. была истребована подписка въ томъ, что онъ не будетъ писать ничего противнаго ученію и интересамъ церкви. Это не помѣшало, однако, Л., послѣ тяжелой внутренней борьбы, выступить на дорогу радикальной и социалистической оппозиціи, издаваемъ замѣчательной книгой: «Paroles d'un croyant» (1834), имѣвшей громадное влияние на

тогдашнее французское общество. Въ формѣ библейскихъ псалмовъ и евангельскихъ притчъ, Л. нападаетъ здѣсь на существующій экономическій и политическій строй, стоящій въ противорѣчій съ требованіями религіи, и выступаетъ защитникомъ коопераціи, права на существованіе, равенства половъ и народного суверенитета. Специальной энциклопедіей отъ 15 іюля 1834 г. «Paroles d'un croyant» были осуждены папой. Окончательно отрѣшившись отъ католической церкви («Affaire de Rome», 1836), Л., въ дальнѣйшихъ своихъ сочиненіяхъ («Le Pays et le gouvernement», 1840; «Une voix de Prison», 1841), становится въ ряды наиболее передовой политической партиі и подвергается неоднократно преслѣдованіямъ за свои нападки противъ іюльской монархіи. Въ 1848 г. онъ издаетъ газету «Le Peuple constituant», поссорившую его съ нѣкоторой частью рабочей партиі, такъ какъ Л. высказывается здѣсь противъ ассоціаціи по типу Луи Влана; его социализмъ предполагаетъ лишь добровольное проявленіе братскихъ чувствъ, людьми, просвѣщенными истинной вѣрой и любовью. Особое мѣсто среди сочиненій Л. занимаетъ «Esquisse d'une philosophie» (1841—1846), гдѣ онъ выступаетъ въ качествѣ философа-спиритуалиста. Какъ всякое живое существо, человѣкъ подчиненъ закону прогресса. Доктрина первороднаго грѣха, поэтому, ошибочна и внутренно противорѣчива: какъ проявленіе индивидуальной воли, грѣхъ не можетъ быть наслѣдственнымъ. Познаніе добра и зла было не грѣхомъ, а первымъ шагомъ человѣка на пути прогресса. Причина нравственнаго зла лежитъ въ борьбѣ между закономъ единства всего человѣчества и индивидуалистическими стремленіями cadaque человека; это — эгоизмъ, предпочтеніе своего «я» семьѣ, семьѣ — отечеству, отечеству — челоѣчеству, челоѣчеству — Богу. Количество зла на землѣ постепенно уменьшается. Философія Л., не будучи оригинальной (она отражаетъ на себѣ всего больше влияние Платона, св. Огмы и Шеллинга), возвышенна и характерна, какъ опытъ совмѣщенія религіи съ наукой. Въ сочиненіяхъ социально-политическаго характера и какъ инициаторъ журнала «L'Avenir», Л. является первымъ провозвѣстникомъ католическаго социализма (см.); влияние его замѣтно на многихъ представителяхъ французскаго духовенства 40-хъ гг. (аб. Констанъ, Шантомъ, и др.), на Верне (которымъ «Paroles d'un croyant» переведены на нѣмецкій яз.) и Ренанъ. Громадная литература о Л. до 1849 г. указана въ трудѣ Керара (Quérgard): «Notice bibliographique des ouvrages de M. La Mennais, de leurs réfutations, apologies et biographies de cet écrivain» (Пар., 1849). Изъ позднѣйшихъ сочиненій см.: P. Janet, «La philosophie de Lamennais» (1890); «Correspondance de Lamennais» (1864); Roussel, «Lamennais d'après des documents inédits» (1892); Spuller, «Lamennais» (1893); Férgaz, «Etude sur la philosophie en France au XIX siècle» (1880); Adam, «Philosophie en France au XIX siècle» (1894); Sainte-Beuve, «Nouveaux Lundis»; Caro, «Nouvelles études morales» (1879); Renan, «Essais de morale et de critique» (1859);

Щеглова, «Исторія социальных системъ» (т. II, г. IV, 1889); L. Stein, «Geschichte der sozialen Bewegung in Frankreich» (т. II, 1860).

Н. Водозовъ.

Lamentabile, lamentoso—см. Lagrimabile.

Lamentazione или **Lamento**—ит.; lamentation—фр.: стѣнованіе, вопль, скорбь). Лamentация на слова пророка Іеремія поются въ католической церкви на страстной недѣлѣ. Въ папской капеллѣ исполняются въ среду и четвергъ двѣ Л. Палестрины (сочиненныя въ 1587 г.), а въ пятницу—Аллегри (соч. въ 1651 г.).

Н. С.

Ла-Меттри (Julien-Offray de La Mettrie)—извѣстный врачъ и философъ (1709—51), былъ сперва богословомъ, затѣмъ изучалъ медицину въ Лейденѣ и Бургава. Написанныя имъ сочиненія: «Histoire naturelle de l'âme» (1745) и еще болѣе «La politique du médecin Machiavel» (1746) своими нападками на врачей, въ особенности на Astruc'а и на медицинскій факультетъ въ Парижѣ, создали ему много враговъ; онъ долженъ былъ эмигрировать въ Голландію. Въ 1748 г. онъ издалъ анонимно свое сочиненіе: «L'homme-machine», которое было публично сожжено за материалистическое и атеистическое направленіе. Въ Берлинѣ, куда онъ прибылъ по приглашенію Фридриха II, онъ состоялъ членомъ академіи наукъ.

Многочисленныя сочиненія Л. отличаются живостью фантазіи и образнымъ языкомъ, но имъ недостаетъ ясности и логической послѣдовательности; неприяно поражаетъ и его любовь къ скабренному элементу. Вслѣдъ за Гоббсомъ (IX, 2—4), онъ можетъ считаться родоначальникомъ современнаго материализма. Онъ исходилъ, однако, не изъ метафизическихъ, а изъ физіологическихъ и психологическихъ данныхъ. Въ «Естественной исторіи души» онъ проводитъ мысль, что, такъ какъ ни одинъ философъ съ помощью своей метафизической системы не въ состояніи былъ узнать природу души, то слѣдуетъ ограничиться установленіемъ ея качествъ путемъ опыта—а опытъ удостовѣряетъ, что «душа» ничѣмъ не обязана своимъ собственнымъ свойствамъ, все получая отъ чувственныхъ воспріятій. Такимъ образомъ Л. является первымъ представителемъ вплоть послѣдовательнаго сенсуализма. Въ «L'homme-machine» онъ выводитъ изъ прежнихъ своихъ положеній, что душа не можетъ быть отличимъ отъ тѣла существомъ и что только и существуетъ матерія, движимая механическими законами. Относительно бытія Божія Л., слегка полемизируя съ «Réflexions philosophiques» Дидро, какъ бы скептически увеличиваетъ аргументы за и противъ, но предпочтеніе отдаваемое имъ атеизму не остается тайною для читателя. Въ этикѣ Л. воссоздаетъ ученіе Аристиппа, по которому основнымъ принципомъ является умѣренное, разумное взвѣшиваніе отдѣльныхъ моментовъ чувственнаго удовольствія (ср. его «L'art de jouir», В., 1761, и «Anti-Sénéque», Потсдамъ, 1748). Беспорядочное изложеніе Л., его цинизмъ и несоблюденіе литературныхъ приличій были причиною пренебрежительнаго отношенія къ

нему, такъ къ плоскому материалисту, атеисту и гедонисту, пока, наконецъ, Ланге, въ своей «Исторіи материализма», не выяснилъ его роли въ философіи XVIII и XIX вв. Ср. Néré Quépat, «La philosophie matérialiste au XVIII siècle. Essai sur Lamettrie, sa vie et ses oeuvres» (Пар. 1883); Du Bois Reymond, «Lamettrie» (Берл., 1875; также «Essays und Reden», I). Фридрихъ II написалъ «Eloge de Lamettrie» (Гаага, 1752) и велѣлъ издать его «Oeuvres philosophiques» (Берл., 1751; нов. изд. 1796).

Ламеть (братья Александръ и Шарль, гр. de Lameth)—франц. полк. дѣятели, члены отъ дворянства въ генералъ-штатахъ 1789 г., въ учредительномъ собраніи примкнувшіе къ партіи реформъ. Александръ Л. (1760—1829), еще въ молодости отличившійся въ американской войнѣ за независимость, особенно горячо ратовалъ за свободу печати и собраній и за уничтоженіе рабства въ колоніяхъ, оспаривалъ Мирабо въ вопросѣ о «вето» короля, высказался за секуляризацию церковныхъ имуществъ. Въ качествѣ президента военнаго комитета, Л. предложилъ много реформъ; проектъ его (февр. 1790) о реорганизации арміи произвелъ громадное впечатлѣніе. Послѣ 10-го августа 1792 г. Л., вмѣстѣ съ Лафайетомъ, стоялъ за вторичную присягу въ вѣрности конституціи 1791 г. и королю, былъ обвиненъ въ измѣнѣ и бѣжалъ за границу, но попалъ въ руки австрійцевъ и до 1797 г. содержался ими подъ стражей. Получивъ свободу, Л. отправился въ Лондонъ, но его удалили отсюда вслѣдствіе его сношеній съ вигами. Тогда Л. вмѣстѣ съ братомъ отправился въ Гамбургъ, гдѣ занялся торговлей. Наполеонъ назначилъ его префектомъ, а во время Ста дней возвелъ его въ цари Франціи. Вторая реставрація лишила его этого званія. Въ 1819 г. Л. былъ избранъ въ палату депутатовъ, гдѣ примкнулъ къ лѣвой сторонѣ. Кромѣ сочиненій по военной и политической исторіи, Л. написалъ «Histoire de L'Assemblée Constituante» (Пар., 1829). Шарль Л. (1757—1832), подобно брату, сталъ на сторону королевской власти, когда она клонилась къ паденію. Во время извѣстной демонстраціи на Марсовомъ полѣ (17 июля 1791 г.) онъ, въ качествѣ президента національнаго собранія, возсталъ противъ постановки вопроса объ уничтоженіи королевской власти. Послѣ 10 августа онъ былъ арестованъ, но ему удалось бѣжать въ Гамбургъ. Въ 1809 г. онъ снова вступилъ въ ряды арміи и командовалъ войсками, расположенными по Висайскому заливу. Во время реставраціи былъ членомъ палаты депутатовъ и дѣйствовалъ въ рядахъ конституціонной оппозиціи.

Ламе-Флеури (Жюль-Ремонъ Lamé-Fleury, 1797—1878)—франц. писатель, авторъ учебныхъ и популярныхъ книгъ, болѣею частью по исторіи, изъ которыхъ многія переведены на русскій языкъ, напр. «Исторія всеобщая, въ разсказахъ для дѣтей» (СПб., 1858—60), «Исторія открытія Америки» (тѣск. изд.) и др.

Ламе-Флеури (Эрнестъ-Жюль-Фредерикъ Lamé-Fleury)—франц. инженеръ и администраторъ, род. въ 1828 г.; въ 1862 г. получилъ ка-

ведру административнаго права въ Ecole d. mines, въ 1868 г. сдѣлался секретаремъ главнаго горнаго совѣта (Conseil général des mines) и участвовалъ въ временной комиссіи, замѣнявшей, послѣ паденія имперіи, государственный совѣтъ. Съ 1876 по 1879 г. занималъ должность директора горнаго управления (directeur des mines), а позже былъ главнымъ инспекторомъ горнаго вѣдомства и членомъ государственнаго совѣта. Л.-Флери особенно извѣстенъ изданіемъ сборниковъ законовъ, касающихся горнаго и желѣзнодорожнаго дѣла. Его труды: «De la législation minérale sous l'ancienne monarchie» (Пар., 1857); «Recueil des lois, décrets etc., concernant les services des chemins de fer et les ingénieurs des mines» (Пар., 1857); «Code annoté des chemins de fer en exploitation» (Пар., 1861); «Bulletin annoté des chemins de fer» (ежегодно, съ 1868); «Les Travaux publics avant le XIX siècle» (Пар., 1870) и др.

Ланехъ (евр. «сильный») — имя двухъ библейскихъ мужей. 1) Л., сынъ Маусала, изъ рода кананитовъ, первый ввелъ многоженство и былъ отцомъ Авала, Гувала и Туваккана, прославившихся разными изобрѣтеніями. Пѣсни, обращенная имъ къ своимъ женамъ — Адѣ и Цилѣ (Быт. IV, 28, 24) — является первымъ образцомъ поэтической рѣчи и имѣетъ всѣ характерныя признаки египетскаго параллелизма. 2) Л., сынъ Маусала, изъ рода Сиеова, отецъ Ноа — послѣдній изъ благочестивыхъ патриарховъ допотопнаго періода.

А. Л.

Лами (Тома-Жозефъ Lamy) — бельгійскій ориенталистъ, род. въ 1827 г., профессоръ луенскаго унив. Написалъ: «L'Eglise syriaque et la procession du Saint-Esprit» (Лувенъ, 1860); «Les Orientaux et le concile oecuménique» (1869); «L'Eglise russe, son histoire et son organisation actuelle» (1880—82) и др.

Лами (Джованни Lami, 1697 — 1770) — итальянскій ученый; велъ страстную полемику съ иезуитами. Главныя труды его: «De Egditone apostolorum» (1737), гдѣ онъ старается доказать невысокій уровень образованности первыхъ христіанъ; «Deiſciae eruditiorum» (Флоренція, 1786—69) — драгоценное собраніе документовъ къ исторіи Тосканы; «Nouvelle littérature» (1740—70) — ежемѣсячный журналъ, составлявшійся имъ однимъ въ теченіе трехъ лѣтъ; «Memorabilia Italorum eruditione praestantium» (1742—48); «Lezioni d'antichità toscane» (1766).

Лами (Мухаммедъ бенъ Османъ) — знаменитый турецкій поэтъ, умеръ въ Брюссѣ въ 1851 г.; написалъ 4 большихъ эпическихъ поэмъ по персидскимъ легендамъ: «Вамикъ и Асра», «Висъ и Раминъ», «Абсалъ и Сельманъ», «Ферхадъ-Намъ»; первая и послѣднія изданы Hammer-Purſtall'омъ. Многія изъ его мелкихъ поэмъ перевелъ Pfizmaier (Вѣна, 1839). Л. перевелъ прозою персидскія произведенія Джами.

Лами (Эженъ-Луи Lami, 1800—90) — французскій живописецъ, ученикъ бар. Гро. О. Верне и парижской акад. худ. Вначалѣ занимался рисованіемъ на камнѣ, а потомъ акварельною живописью, дѣлалъ рисунки для раз-

ныхъ иллюстрированныхъ журналовъ и издалъ нѣсколько сборниковъ своихъ литографій, между прочимъ: «Путешествіе по Англій и Шотландіи». Посѣтилъ Россію, Испанію, Италію и Германію, во время крымской войны находился на театрѣ военныхъ дѣйствій и собралъ богатый запасъ матеріаловъ для послѣдующихъ своихъ работъ въ баталіическомъ родѣ. Не ограничиваясь этимъ родомъ, трактовалъ въ своихъ произведеніяхъ весьма разнообразныя сюжеты: историческіе эпизоды, сцены изъ быта высшего общества и придворной жизни, темы, взятые изъ литературныхъ сочиненій, архитектурныя виды и т. п. Изъ его картинъ, писанныхъ масляными красками, въ особенности достойны вниманія: «Карлъ I Стюартъ, ведомый въ темницу, получаетъ розу изъ рукъ молодой дѣвушки» (1831); «Коронація имп. Николая I»; «Сраженіе при Альмѣ», «Въездъ невѣсты герцога Орлеанскаго въ Тюльерійскій садъ» и большія декоративныя картины въ Версальской исторической галлерей: «Гондсхотенская битва 1793 г.», «Битва при Ватинѣ 1793 г.», «Взятіе Мадрида въ 1794 г.», «Сраженіе при Кле, въ 1814 г.» и «Сдача голландскаго гарнизона французамъ, въ 1832 г.». Еще ярче, чѣмъ въ этихъ картинахъ, выразился талантъ Л. въ его аквареляхъ, которыми онъ занимался предпочтительно. Многочисленныя его произведенія въ этомъ родѣ отличаются свободой и изяществомъ исполненія и блестящею красотою. Лучшими среди нихъ считаются: «Баль въ Тюльери», «Большой маскарадъ въ оперномъ театрѣ», рядъ архитектурныхъ видовъ Генуи, «Марія Стюартъ предъ трупомъ Дугласа», «Послѣднее аутодафе въ Мадридѣ, въ 1670 г.», «Отреченіе Маріи Стюартъ отъ престола», «Реформаторъ Ноксъ проповѣдуетъ предъ Маріей Стюартъ», «Трианонъ въ 1760 г.» и серія рисунковъ на сюжеты изъ сочиненій Альфреда Мюссе.

А. С.—с.

Лами (Bernard Lamy, 1640—1715) — преподав. философіи въ Анжерѣ, авторъ нѣсколькихъ сочиненій картезианскаго направленія.

Лами (Dom François Lamy, 1636—1711) — послѣдователь Мальбранша, полемизировавъ противъ Спинозы и Лейбница. Соч. его: «De la connaissance de soi-même» (1694—98); «Lettres philosophiques» (1703); «Nouvel athéisme renversé ou réfutation du système de Spinoza» (1706); «L'incrédule amené à la religion par la raison» (1710).

Ламинариевыя (Laminariaceae) — семейство бурыхъ или темноцвѣтныхъ водорослей. Большинство Л. — крупныя растенія, а нѣкоторыя, напр. *Macrocystis*, достигаютъ даже колоссальной длины въ 200 — 300 м. Всѣ онѣ живутъ въ моряхъ и очень разнообразны по вѣшнему виду *). Простейшія формы имѣютъ видъ пузыря, эллиптическаго либо грушевиднаго тѣла, сидящаго на короткомъ стебелькѣ (*Adenocystis*), или же длиннаго ремня (*Chorda*). У *Laminaria*, *Agarum*, *Costaria* и др. нижняя часть тѣла похожа на стволъ, а верхняя, пластинчатая, похожа на листь. У другихъ родовъ стволъ вверху развѣтвляется

* См. табл. Водоросли, т. VI (фиг. 1—8, 14—16; 19).

и вѣтви оканчиваются листьями. У *Mascocystis* части вѣтвей сильно развиваются въ длину и получается чрезвычайно длинный, односторонне облистненный побѣгъ. Стволъ бываетъ различной длины и толщины—иногда толщиной въ руку и даже толще (*Lessonia*); обыкновенно онъ цилиндрической или слегка сплюснутъ. Листоподобная часть тѣла, также достигающая иногда весьма значительныхъ размѣровъ (18 м. длины, 1 м. ширины), бываетъ различной формы (лентовидной, ланцетной, эллиптической или почкообразной) и отъ тонко—до толстокожистой консистенціи; большею частью она дѣльная, но съ теченіемъ времени, въ силу вѣтвистыхъ или внутреннихъ причинъ, можетъ становиться глубоко разсѣченной или же дырчатой, на подобіе рѣшета; у нѣкоторыхъ родовъ вдоль ея проходитъ по срединѣ выдающееся ребро. Всѣ Л. имѣютъ органъ прикрѣпленія, напоминающій по формѣ корни высшихъ растений. Тѣло Л. состоитъ изъ нѣсколькихъ различныхъ по строенію и функции тканей. До сихъ поръ у Л. извѣстна только сравнительно простая, болѣе примитивная форма размноженія, посредствомъ зооспоръ. Зооспорангии, образующіеся изъ кѣлѣтокъ поверхностной ткани, имѣютъ видъ эллиптическихъ или булавовидныхъ мѣшечковъ. Формируясь близъ другъ друга, они либо занимаютъ (постепенно) почти всю поверхность водоросли, либо (чаще) располагаются полосами и пятнами различной величины. Зооспоры съ двумя рѣсничками, характерной для темнопѣстныхъ водорослей формы. Нѣкоторые виды Л. въ большомъ количествѣ употребляются въ пищу, напр. *Laminaria japonica* Agesch. и *Laminaria angustata* Kjellm.—у китайцевъ и японцевъ, нѣкоторые виды *Alaria*—на крайнемъ С; другія идутъ въ кормъ скоту или на удобрение, также для добычи юда и маннита и на изготовленіе разной утвари. Главнымъ образомъ Л. распространены въ сѣверныхъ и южныхъ холодныхъ моряхъ. Наиболѣе богата формами сѣверная часть Великаго океана. Л. образуютъ настояще подводные лѣса и преимущественно передъ другими водорослями обуславливаютъ особый характеръ морской растительности. Роды: *Chorda*, *Alaria*, *Laminaria*, *Negeocystis*, *Mascocystis* и др. Подробности и спеціальн. литературу см.: «*Laminariaceae*» F. R. Kjellman; A. Engler, «*Die natürlischen Pflanzenfamilien*», Liefer. 97, 1898 г. См. также ст. Водоросли.

Г. Н.

Ламинарія (*Laminaria* Lamx.)—родъ крупныхъ водорослей изъ семейства ламинариевыхъ (см.). Тѣло (*thallus*) Л. состоитъ изъ двухъ частей: нижней—ствола или черешка и верхней—листообразной пластины, дѣльной или глубоко разсѣченной, часто неправильно морщинистой. Группы зооспорангій образуютъ ленты или пятна. Родъ богат формами (около 30 видовъ). Болѣе примѣчательные виды сѣверной части Великаго океана: *L. japonica* Agesch., *L. angustata* Kjellm. и др. Обыкновеннѣйшіе виды сѣверной части Атлантическаго океана: *L. saccharina* Lamx., *L. Cloustoni* Le Jol. и *L. digitata* Lamx. Ламинарія приносятъ разнообразную пользу человеку. См. Ламинариевыя, также табл. Водоросли.

Л. (мед.)—стебельки листоватого *thallus* *Laminaria Cloustoni*—сѣровато-бѣлые, продольно морщинистые цилиндры, длиной въ нѣсколько дециметр.; пластинки изъ нихъ быстро разбухаютъ въ водѣ; въ продажѣ имѣются въ видѣ палочекъ, длиной отъ 5 до 10 см. и толщиной отъ 2—10 мм. (предварительно удаляются изъ нихъ морскія соли). Употребляются для расширенія мочеиспускательнаго канала, узкихъ ранъ и т. п.

Ламинигоша масса (техн.)—см. Газовое производство (VII, 819).

Ламийская война.—Такъ называется война, которая была предпринята греками противъ македонскаго владычества послѣ смерти Александра Македонскаго, длилась отъ 323 по 321 г. до Р. Хр. и кончилась полнымъ подчиненіемъ Греціи Македоніи. Уже въ послѣдній годъ царствованія Александра въ Греціи, особенно среди аеяннѣвъ и этолийцевъ, распространилось сильное недовольство противъ него, вызванное какъ вообще его высокомернымъ обращеніемъ съ греческими государствами, такъ и въ особенности предписаніемъ всѣмъ греческимъ городамъ вернуть своихъ изгнанниковъ. Лишь только пришла въ Грецію вѣсть о его смерти, аеяннѣ рѣшили образовать союзъ изъ греческихъ государствъ, для восстановления греческой свободы. Они съ большимъ почетомъ приняли Демосеена, незадолго передъ тѣмъ сбѣжавшаго изъ Аеинѣвъ, и вошли въ сношенія съ Леосееномъ, однимъ изъ предводителей греческихъ наемниковъ, самовольно ушедшихъ изъ Азіи отъ Александра и укѣрпившихся на мысѣ Тенарѣ. Получивъ отъ аеяннѣвъ деньги и оружіе, онъ сталъ во главѣ наемническаго войска и высадился въ Этоліи, гдѣ съ нимъ соединились 7000-й отрядъ акарнннѣвъ и этолянѣвъ, а затѣмъ и докрийцы, фокидцы, доряне и другія мелкія племена средней Греціи. Изъ пелопоннесцевъ въ союзѣ участвовали Аргосъ, Эпидавръ, Трезены, Сикіонъ, мессеняне и элейцы. Беотійцы и халкидцы, оставшіеся на сторонѣ македонянѣвъ, хотѣли помѣшати соединенію Леосеена съ аеянннми, но были разбиты Леосееномъ, послѣ чего союзники соединились и заняли Термопиль. Антипатръ, управлявшій Македоніей, выступилъ противъ нихъ, но былъ разбитъ. Почти вся Фессалія отложились отъ македонянѣвъ. Антипатру была отрѣзана дорога къ отступленію; онъ заперся съ войскомъ въ ближайшемъ ессалійскомъ городѣ Ламіи. Леосеенъ нѣсколько разъ тщетно пытался взять городъ приступомъ и повелъ правильную осаду. Антипатръ просилъ мира, но греки требовали безусловной сдачи, на что онъ не соглашался. Леосеенъ во время осмотра осадныхъ работъ былъ убитъ; его преемники, аеянннѣ Антифилъ и Менонъ изъ Фарсала, не обладали тою же энергіей и авторитетомъ. Съ приближеніемъ зимы часть греческихъ ополченій разошлась по домамъ. Осада Ламіи затянулась. На помощь Антипатру Леоннатъ, правитель Фригіи, привелъ большое войско, но былъ разбитъ и погнѣвъ въ бою; Антипатръ, однако, успѣлъ уйти въ Македонію. Тѣмъ временемъ аеинскій полководецъ Фадръ успѣшно действовалъ на Эвбѣѣ, а Фокіонъ отбилъ македонское

войско, высадившееся на берегахъ Аттики; но афинскій флотъ дважды потерпѣлъ поражение у Эхинадскихъ острововъ, близъ Акарваніи. Бессою или въ началѣ гѣта 322 г. въ Македонію пришель Кратеръ, съ войскомъ ветерановъ, которыхъ еще Александръ перучилъ ему отвести домой. Соединившись съ Кратеромъ, Антипатръ, во главѣ 40000 голлитовъ, 5000 всадниковъ и 8000 легковооруженныхъ, вновь двинулся въ Фессалію и при Краннонѣ встрѣтился съ греческимъ войскомъ, состоявшимъ лишь изъ 25000 голлитовъ и 3500 фессалийскихъ всадниковъ. Меноу удалось разбить македонскую конницу, но греческая пѣхота была побѣждена и отступила въ горы. Города Фессаліи одинъ за другимъ переходили во власть македонявъ; другія греческія племена спѣшили помириться съ Антипатромъ, и скоро афиняне, покинутые союзниками, принуждены были отступить въ Аттику. Демосеенъ, Гиперидъ и другіе главаря антимакедонской партіи бѣжали изъ Аеныя. Аеныяне вынуждены были согласиться на слѣдующія тяжелыя условія: уплатить военныя издержки, объявить внѣ закона Демосеена, Гиперида и еще двухъ ораторовъ, отказаться отъ своихъ послѣднихъ владѣній внѣ Аттики—острововъ Лемноса, Имброса, Скироса и Самоса, принять македонскій гарнизонъ въ Мунихію (крѣпость, возвышавшюся надъ Пиреемъ) и, наконецъ, изменить свое государственное устройство: правленіе было передано только тѣмъ, которые обладали имуществомъ не менѣе какъ на 2000 драхмъ. Такихъ гражданъ оказалось 9000 изъ 21000; остальные 12000 должны были выселиться за предѣлы Греціи. Гиперидъ былъ схваченъ македонскими клеветами на о-вѣ Эгийѣ и казненъ Антипатромъ; Демосеенъ выпилъ ядъ (X, 378). Антипатръ двинулся въ Пелопоннесъ, очищая города отъ противниковъ македонскаго владычества, водворяя олигархію, оставляя гарнизоны, и, наконецъ, переправился въ Этолію. Этоліяны рѣшили защищаться до послѣдней крайности; но весною 321 г. въ Азіи произошли событія, которыя отозвали Антипатра и Кратера въ Македонію и заставили ихъ заключить миръ съ этоліянами (см. Пердикка).

Р. Л.

Ламія (Lamia)—въ греч. сказаніяхъ привидѣніе, которымъ пугали дѣтей, царица Ливіи, любимая Зевсомъ, но за то лишенная Героемъ всѣхъ своихъ дѣтей; изъ мести и съ горя она стала отнимать дѣтей у другихъ матерей. Л. называются также упыри (вампиры), но народному представленію новогрековъ привлекающе, подъ видомъ прекрасныхъ дѣвъ, юношей и высасывающе у нихъ кровь. Такими же существами были *Эмпуза* и *Мормолика*.

Ламоннуа (Jean-Baptiste-Alexandre-Léon d'Affry de la Monnoye)— французскій писатель, авторъ юридическаго изслѣдованія: «Lois de l'expropriation pour cause d'utilité publique expliquées par la jurisprudence» (1859), описанія путешествія «Vers le pôle Nord» (1890), семейной хроники «Les Trois Sœurs» и другія.

Ламонтъ (Johann Lamont, 1805—1879)— нѣмецкій астрономъ, родомъ шотландецъ, сынъ

управляющаго имѣніями графа Файфа, близъ Бальморала. Въ 1817 г. родителями Л. уговорили отпустить сына въ регенсбургскій бенедиктинскій монастырь, основанный для поддержанія католичества въ Шотландіи и съ тѣхъ поръ Л. уже не возвращался въ отечество. Природныя дарованія развивались быстро и въ 1827 г. молодой Л. переселился въ Мюнхенъ, гдѣ поступилъ въ Богенгаузенскую обсерваторію сперва въ качествѣ ассистента Зольднера, а затѣмъ сдѣланъ директоромъ обсерваторіи, въ каковой должности оставался до своей смерти. Здѣсь Л. производилъ свои наблюденія и теоретически изысканія въ области астрономіи, метеорологіи и земного магнетизма. Производя наблюденія звѣздъ по зонамъ, Л., между прочимъ, опредѣлилъ два раза положеніе Нептуна, раньше, чѣмъ эта планета была открыта. Въ 1850 г. Л., впервые въ Европѣ, примѣнилъ хронографическій способъ наблюденій. Особенно извѣстны изслѣдованія Л. въ области земного магнетизма, въ которомъ онъ считался первымъ авторитетомъ. Онъ изобрѣлъ нѣсколько магнитныхъ приборовъ и способовъ наблюденія склоненія, наклоненія и напряженія. Въ 1852—55 гг. онъ самъ произвелъ магнитныя наблюденія на 420 пунктахъ баварской территоріи, а затѣмъ наблюдалъ еще на многихъ пунктахъ за границею. Его «Handbuch des Erdmagnetismus» (В. 1849)—извѣстное сочиненіе по земному магнетизму. Въ частной жизни Л. былъ совершеннымъ отшельникомъ. Не имѣя родственниковъ въ Германіи и будучи крайне бережливымъ, Л., не смотря на свое скудное содержаніе, еще при жизни пожертвовалъ 50000 марокъ для выдачи стипендій студентамъ мюнхенскаго университета, посвятившимъ себя астрономіи, физикѣ или чистой математикѣ. По завѣщанію, къ этой суммѣ онъ прибавилъ еще 100000 марокъ. Л. былъ членомъ многихъ академій и ученыхъ обществъ и, между прочимъ, съ 1852 г., лондонскаго королевскаго. Біографію его см. «Monthly Notices» (т. XL, стр. 208).

В. В. В.

Ламорисьеръ (Жанъ-Пьеръ-Франсуа Lamoriniere)—современный бельгійскій пейзажистъ, реалистъ въ лучшемъ значеніи слова, род. въ 1821 г., въ Антверпенѣ, получилъ образованіе въ тамошней акад. худож. Изображаетъ преимущественно плоскія мѣстности съ дальними горизонтами, чрезвычайно вѣрно передавая природу и, вмѣстѣ съ тѣмъ, тонко выражая возбуждаемое ею настроеніе. Лучшими его картинками художественная критика признаетъ: «Видъ въ окрестностяхъ Спа», «Видъ близъ Эдегема» (наход. въ брюссельск. музеѣ), «Утро въ Арденнахъ», «Эффектъ сумерекъ», «Первый осенній день» и нѣк. др. Кромѣ живописи, онъ занимался гравированіемъ и издалъ въ Лондонѣ сборникъ своихъ 24-хъ офортовъ.

А. С.—с.

Ламорисьеръ (Христофоръ де Lamoricière)—французскій генералъ и политикъ дѣятель (1806—65). Въ Алжиріи и Марокко отличился въ длинномъ рядѣ сраженій и экспедицій; въ 1847 г. взялъ въ плѣнъ Абдъ-Эль-Кадера, чѣмъ былъ положенъ конецъ завоеванію Алжиріи. Въ 1846 г. былъ временно генералъ-

губернаторомъ этой страны. Въ 1846 г. Л. былъ избранъ въ палату депутатовъ. Утромъ 24 февр. 1848 г., въ день революціи, Тьеръ, на назначеніе котораго министромъ король наконецъ согласился, потребовалъ, чтобы популярный въ народѣ Л. былъ сдѣланъ начальникомъ національной гвардіи. Король уступилъ этому требованію только тогда, когда было уже поздно. Раздѣленіе военной власти между Жераромъ и Л. сдѣлало ее безсильной. Л. отказывался стрѣлять въ народъ, чѣмъ до нѣкоторой степени содѣйствовалъ успѣху восстанія. Во время іюньскаго возстанія Л. усердно помогъ Кавеньяку въ его усмирении, послѣ чего былъ военнымъ министромъ, затѣмъ чрезвычайнымъ посломъ въ Петербургъ, вице-президентомъ законодательнаго собранія. Въ ночь наканунѣ государственнаго переворота 1851 г. онъ былъ арестованъ и высланъ за границу. Въ 1860 г. его другъ Меродъ, военный министръ ватиканскаго правительства, уговорилъ его взять на себя командованіе папскою арміею, къ удивленію многихъ, знавшихъ его республиканскія убѣжденія. Въ битвѣ при Кастельфидардо (18 сент. 1860) Л. былъ разбитъ піемонтскими войсками и бѣжалъ въ Анкону, гдѣ былъ взятъ въ плѣнъ вмѣстѣ съ гарнизономъ. Последніе годы жизни провелъ во Франціи. См. Rougeois, «Le général de L.» (Пар. 1866); Keller, «Le général de L., sa vie militaire, politique et religieuse» (П. 1873, 3-е изд. 1891).

В. В.—с.

Ламорисель (Вильгельмъ-Жерменъ Lamorin, собственно Lamorin, часто называемый Lämmermann)—іезуитъ (1570—1648), духовникъ императора Фердинанда II, главный виновникъ кровавыхъ преслѣдованій протестантовъ въ Богеміи.

Ламотъ (Antoine-Houdar de Lamotte)—франц. писатель (1672—1731), членъ франц. акад., сынъ шапочника. Особеннымъ успѣхомъ пользовалась передѣланная имъ трагедія Камюэнса: «Ines de Castro»; его долго ставили за нее рядомъ съ Корнелемъ. Менѣе удачны другія пьесы Л.—«Le Magnifique» и «Amant difficile». Въ возобновившемся спорѣ о томъ, кто выше—древніе авторы или новые, Л. былъ сторонникомъ современности и противникомъ чреватѣрнаго культа древности. Онъ проповѣдывалъ упрощеніе литературнаго стиля, считалъ строгость стихотворной формы тормазомъ для поэзіи. Находя множество недостатковъ въ Гомерѣ, Л. сдѣлалъ въ 1714 г. «исправленное» изд. Илиады, выкинувъ 12 пѣсенъ изъ 24 и значительно передѣлавъ остальные. Передѣлка его вышла крайне тяжелой и непоэтической и вызвала ожесточенныя нападки, особенно со стороны ш-ше Дасье (см.). Васьи (1719) и оды (1709) Л. нравились современникамъ. Полное собр. соч. Л. вышло въ 1754 г. Отд. изданы его «Oeuvres choisies» (1811), «Oeuvres du Théâtre» (1780) и «Lettres» (1754). См. Sautreau, «Précis sur H. de Lamotte» (1785); Jal, «Dictionnaire critique» (1872) и др. З. В.

Ла-Моттъ (Jeanne de Luz de Saint-Rémy, de Valois, comtesse de La Motte, 1756—91)—родственница королев. дома Валуа чрезъ побочнаго сына Генриха II, жена графа Ламотта, офицера гвардіи графа Артуа. Марія

Антуанетта, которой она была представлена, вступила съ нею въ тѣсную дружбу. Въ продолженіе двухъ лѣтъ, съ 1784 по 1786 гг., она занимала собою все европейское общество какъ печальная героиня извѣстнаго «дѣла объ ожерельѣ» (affaire du collier; см. Maria-Antuanetta). Осужденная на пожизненное тюремное заключеніе, она, при помощи королевы, бѣжала изъ тюрьмы и напечатала въ Лондонѣ свои оправдательные мемуары, а также памфлетъ, направленный противъ королевы и высшихъ придворныхъ лицъ, подъ названіемъ: «Vie de Jeanne de Saint-Rémy, de Valois, comtesse de la Motte etc., écrite par elle-même».

Ламотъ (Pierre-Alexandre de Lamotte)—франц. писатель. Соч. его: «Contumes de Saint-Gilles au XIV siècle» (1878), «Exécutions de Camisards faites à Nîmes, de 1702 à 1705» (Нимъ, 1875), историческіе романы: «Les Camisards», «Cadets de la Croix» и др. рассказы о морскихъ приключеніяхъ, фантастическія путешествія въ духѣ Жюль-Верна, повѣсти изъ современной жизни («Les Métiers infâmes», «Foedora la Nihiliste»), и др.

Ламотъ ле-Вайе (François de La-Mothe le Vayer, 1588—1672)—франц. писатель; въ 1640 г. за злѣудъ: «L'Instruction du Dauphin» принятъ во французскую академию и назначенъ воспитателемъ молодого Людовика XIV. Наиболѣе извѣстны изъ его трудовъ: «La Contrariété d'humeur entre la nation française et l'espagnole» (1636); «L'Héxaméron rustique» (Амстердамъ, 1671); «Quatre Dialogues faits à l'imitation des anciens» (1671; 2 изд. 1756). Л.—представитель скептической традиціи во Франціи; онъ занимаетъ середину между Монтанемъ и Вейлемъ. У него большія познанія въ исторіи, географіи и литературѣ, которыми онъ пользуется на подобіе Монтана; его диалектика воспроизводитъ Секста Эмпірика, которымъ онъ увлекался; въ пирианизмъ его нѣтъ ни горечи, ни сарказма; единственнымъ практическимъ выводомъ его философіи было стремленіе достигнуть счастья путемъ индифферентизма. Ср. Etienne, «Essai sur La Mothe le Vayer» (П., 1849).

Ламотъ-Лангонъ (Etienne Léon, баронъ de Lamotte-Langon, 1788—1864)—французскій литераторъ, написалъ нѣсколько романовъ («Le Diable», «Monsieur le Préfet»), драму «Isabelle de Bavière» и составилъ множество мемуаровъ отъ имени разныхъ историческихъ лицъ (графини ДюВарри, герцога де-Ришелье, Людовика XVIII, Наполеона Бонапарта, актрисы Софіи Арно и др.).

Ламоттъ-Фумэ (баронъ de la Motte-Fouqué)—поэтъ и прусскій генералъ, см. Фуке. **Лампада**. — На языкѣ богослужебныхъ книгъ православной церкви настоящее время это названіе, въ тѣсномъ смыслѣ, служитъ для обозначенія большихъ переносныхъ подсвѣчниковъ, предшествующихъ священнику и дьякону при маломъ и великомъ выходахъ на литургіи, а также подсвѣчника нѣсколько меньшей величины, предносимаго архіерею, при его входѣ въ храмъ, особымъ лампадникомъ (въ греческой церкви примакірій, πριμακίριος, primicerius, отъ κηρός воскъ или сега свѣча). Въ болѣе обширномъ смыслѣ Л. назыв. въ

церковномъ уставѣ всякій сосудъ съ елеемъ (масломъ), зажигаемымъ во время богослуженія передъ иконами, и этимъ названіемъ свѣтильники съ горящимъ елеемъ отличаются отъ свѣтильниковъ съ восковыми свѣчами — кандиль (см. XIV, 284). Нѣтъ достаточныхъ основаній объяснять употребленіе Л. и другихъ свѣтильниковъ при христіанскихъ молитвенныхъ собраніяхъ заимствованіемъ отъ язычества или иудейства, какъ это дѣлали еще недавно многіе археологи. Не говоря уже о необходимости освѣщать мѣста молитвенныхъ собраній, когда они происходили въ темныхъ мѣстахъ—криптахъ и катакомбахъ, и особенно ночью, какъ это было въ первые три вѣка существованія христіанства,—свѣтъ, по ученію христіанства, имѣетъ особенное символическое значеніе. Названіе свѣта, просвѣщающаго міръ своимъ ученіемъ, усвоится самому основателю христіанства (см. Иоанн. VIII, 12; V, 36; Дѣян. XX, 7—8 и др.). Пламя свѣтильника, возжигаемаго при богослуженіи, по толкованію древнихъ христіанскихъ писателей, означаетъ, что сердца молящихся пламенѣютъ любовью къ Богу. Вообще обиліе свѣта Л. при богослуженіи знаменуетъ духовную радость: чѣмъ торжественнѣе праздниче церковный, тѣмъ больше возжигается въ храмѣ Л. и свѣчей. Правильно апостольское третье особенно одобряетъ обычай христіанъ, собираясь въ храмъ, приносить съ собою елей для Л. Кромѣ мѣстъ богослужебныхъ собраній, Л. въ древней церкви составляли обычную принадлежность христіанскихъ могилъ, въ особенности мучениковъ и святыхъ. При раскопкахъ въ Римѣ христіанскихъ катакомбъ и усыпальницъ найдено не мало каменныхъ столбиковъ, съ углубленіемъ въ верхнемъ концѣ. Думаютъ, что эти столбики были не чѣмъ инымъ, какъ постаментами для Л. Иногда вмѣсто столбиковъ постаментами для Л. служили треножники или канделябры. Л. надъ могилами были эмблемами вѣчнаго свѣта радости и благодати, которымъ будутъ наслаждаться праведники въ обителѣхъ вѣчнаго блаженства; это выражаютъ многія надписи на могилахъ, напр. *Luce nova fruere, lux tibi Christus adest*. Многія изъ Л. въ катакомбахъ и усыпальницахъ не имѣли, впрочемъ, эмблематическаго значенія, а существовали просто для освѣщенія корридоровъ катакомбъ. Для домашняго употребленія Л., какъ и въ катакомбахъ, или подвѣшивались на потолокъ, или ставились на канделябрахъ или столбикахъ. Ресса думаетъ, что Л. съ христіанскою орнаментикою служили и при совершеніи крещенія оглашенныхъ, которое на языкѣ церкви извѣстно также подъ именемъ просвѣщенія (свѣтомъ вѣры Христовой). Л., подвѣшенныя къ потолку церкви, сначала не имѣли вида нынѣшняго паникадила (=большой люстры, висящей подъ главнымъ куполомъ церкви), а составляли обручъ, уставленный Л. или свѣчами. Такія короны-Л. или Л.-стелларія (*velut stellae in coelo*) употребляются и доселѣ въ Греціи, подъ наз. *херос* (кругъ). Въ первобытной церкви Л. дѣлались изъ глины (преимущественно красной), изъ терракотты, позже — изъ бронзы. Признаками христіанскаго происхожденія Л., находимыхъ при раскоп-

кахъ (въ криптахъ и христіанскихъ катакомбахъ), кромѣ христіанскихъ эмблемъ и символовъ, считается ихъ форма, представляющая большее или меньшее подобіе корабля (*navicella*), главнаго символа церкви въ эпоху язычества. Со времени торжества христіанства въ римской имперіи церковныя Л. часто были въ высшей степени художественны и богаты. Лучшимъ произведеніемъ этого рода считается подвѣсная лампа, находящаяся нынѣ во владѣніи потомковъ бывшаго великаго герцога тосканскаго. Замѣчательна также Л., найденная въ могилѣ Маріи, дочери имп. Гонорія, жены Стиликона. Нѣкоторыя древнія Л. имѣютъ видъ другихъ фигуръ церковной символики: пальмы, голубя, агнца, короны, монограммы І. Христа, буквы «». Начиная съ VI в. Л. часто имѣютъ форму равноконечнаго (четыреконечнаго) креста, изрѣдка — «добраго пастыря», окруженнаго овцами, или круга, съ поясными по краямъ изображеніями 12 апостоловъ; однажды встрѣчается Л. въ фигурѣ пѣтуха, однажды—олена, однажды—зайца. На одной древней африканской Л. имѣется изображеніе двухъ агнцевъ, стоящихъ на двухъ четырехконечныхъ крестахъ (символъ Христа распятаго, указывающій на происхожденіе Л. ранѣе V в.). Всѣ эти фигуры встрѣчаются почти исключительно на Л. глиняныхъ и терракотовыхъ. Рисунки церковныхъ Л. см. у Мартиньи, «*Dictionnaire des antiquités chrétiennes*» (П., 1889). Н. В.—с.

Лампадефоръ или **Лампадифоръ** — въ Аеянахъ и др. греческихъ городахъ особый родъ состязаній, которые происходили темною ночью и на которыхъ молодые люди бѣгали съ зажженными факелами, стараясь не дать имъ потухнуть. Эти состязанія были введены въ честь божествъ, имѣвшихъ отношеніе къ огню, напр. Гефеста, Артемиды, Пана. Вѣгъ происходилъ иногда на лошадахъ.

Лампадиусъ (Вильгельмъ-Августъ Lampadius, 1772—1842)—нѣмецкій знатокъ руднаго дѣла, былъ профессоромъ химіи и металлургіи горной академіи въ Фрейбергѣ, извѣстенъ открытіемъ сѣруглерода, который онъ, не зная его состава, назвалъ сѣрнымъ алкогодемъ. Имѣетъ за собою большія заслуги по введенію газоваго освѣщенія (въ 1816 г. близъ Фрейберга основалъ первый нѣмецкій газовый заводъ).

Лампадь—преподобный; память—5 іюля.

Лампадь: 1) шелковая матерія, съ широкими полосами, привозимая изъ Китая и употреблявшаяся прежде для обивки мебели. 2) широкая прошивка по шву брюкъ, не одного цвѣта съ матеріей ихъ; употребляется преимущественно въ военномъ костюмѣ.

Лампе (Фредерикъ-Адольфъ, 1688—1729)—реформатскій богословъ, отчасти сторонникъ тенденцій Лабади (см.); былъ проф. въ Утрехтѣ, составилъ реформатскій катихизисъ, курсъ реформатскаго догматич. богословія, толкованіе на Евангеліе отъ Іоанна и др., а также нѣсколько историческихъ сочиненій.

Лампедуза (Lampredusa, Lampadosa, у древнихъ Lipadusa)—небольшой итальянскій островъ въ Средиземномъ морѣ, въ 220 км. отъ Сициліи и въ 130 км. отъ Туниса. 30 км.

въ окрестности, до 1200 жит. Л. долго служил притономъ варварійскихъ пиратовъ. Имп. Павелъ I пытался основать здѣсь морскую станцію, которая соперничала бы съ Мальтой. Англичане воздѣлали почву: произрастаютъ виноградъ, смоковница, рожковое дерево. Главная гавань, довольно посредственная, находится на сѣв.-зап. берегу. Л. и сосѣдній утесъ Лампоне получили свое названіе отъ огней, которые въ средніе вѣка зажигали здѣсь путышники, чтобъ указывать путь морякамъ.

Ламперти (Giacoesco Lamperti) — известный проф. пѣнія въ миланской консерваторіи, род. въ 1818 г. Образовалъ много выдающихся пѣвцовъ и пѣвицъ: Альбони, Зембрихъ и др. Написалъ нѣсколько руководствъ къ изученію пѣнія: «Guide théorique-pratique élémentaire pour l'étude du chant», «Exercices journaliers pour soprano ou mezzo-soprano», «Etudes de bravoure pour soprano», «Observations et conseils sur le trille», «Solifèges dans le style moderne pour soprano et mezzo-soprano».

Н. С.

Лампертини (Fedele Lampertico) — итальянскій экономистъ, род. въ 1833 г.; сенаторъ. Въ своемъ курсѣ политической экономіи («Economia dei popoli e degli stati», Мил., 1874—84) Л. во многомъ примыкаетъ къ германской историко-реалистической школѣ. Когда Феррара въ 1874 г. бросилъ большинству итальянскихъ экономистовъ упрекъ въ томъ, что они «германисты, социалисты и развратители итальянскаго юношества», Л. явился однимъ изъ инициаторовъ конгресса экономистовъ, состоявшагося въ Миланѣ въ 1875 г., съ цѣлью публично выразить воззрѣнія тѣхъ, которые не вѣруютъ сдѣло, что «наука родилась и скончалась вмѣстѣ съ Адамомъ Смитомъ и его не всегда счастливыми комментаторами». Главные труды Л.: «La Statistica in Italia prima dell'Aachenwaal» (Падуа, 1855); «Della statistica come scienza in generale et di Melchiorre Gioja in particolare» (Римъ, 1879); «Sullo spese di culto» (Виченца, 1879); «Sulla statistica teorica etc.» (Римъ, 1879); «Scritti storici e letterari» (Флор., 1882—83); «Il credito» (Мил., 1884) и др.

Лампи (Lampi) — семейство австрійскихъ живописцевъ. 1) *Иоаннъ-Баттиста Л. Старшій* (1751—1830) получилъ первоначальное художественное образование подъ руководствомъ своего отца, Матіаса Л., потомъ совершенствовался у Кенига и Унтербергера въ Зальцбургѣ, у Лоренци, въ Веронѣ. Уже въ это время писалъ плафоны, напестольные образы для церквей, историческія картины и портреты, развивая свое дарованіе усерднымъ трудомъ. Успѣхи его были столь быстры, что веронская академія художествъ избрала его въ свои члены, когда ему едва исполнилось 25 лѣтъ. Въ 1783 г. Л. прибылъ въ Вѣну, гдѣ вскорѣ сдѣлался любимымъ портретистомъ двора и аристократіи, и исполнилъ, между прочимъ, большой портретъ имп. Іосифа II (находится въ вѣнской акад. художествъ) и два превосходныхъ портрета семейства гр. Поттокихъ. Въ 1786 г. назначенъ профессоромъ и членомъ совѣта вѣнской академіи. На слѣдующій годъ, по приглашенію короля Стани-

слава-Августа, отправился въ Варшаву. Здѣсь были исполнены имъ портреты этого государя и многихъ лицъ изъ польской и литовской аристократіи. Кн. Потемкинъ, находившійся тогда въ Молдавіи, пригласилъ художника, въ Яссы, гдѣ онъ написалъ портреты Безбородко, княгини Голицыной (племянницы Потемкина, рожденной Энгельгардтъ), самого Потемкина и правителя его канцеляріи, Попова. Черезъ послѣдняго имп. Екатерина II пригласила его въ СПб. Первымъ его произведеніемъ здѣсь былъ портретъ великой монархини, въ натуральную величину и во весь ростъ. Кромѣ единовременнаго вознагражденія въ 12000 руб., Л. получилъ за него отъ императрицы ежегодное содержаніе въ 7000 руб. и 400 дукатовъ, въ возмѣщеніе расходовъ по прѣзду въ Петербургъ и обратному пути въ Вѣну. Въ Россіи Л. провѣлъ шесть лѣтъ (1792—98), пользуясь благоволеніемъ Екатерины и ея преемника на престолѣ, портретировалъ всѣхъ особъ царской фамилии и многихъ русскихъ сановниковъ и придворныхъ (кн. П. А. Зубова, гр. А. И. Мусина-Пушкина, А. В. Куракна, И. Л. Лазарева, гр. П. В. Завадовскаго, Н. В. Юсупова, гр. Самойлова, П. И. Меліссина, К. Я. Вюлера и др.) и оказалъ значительное вліяніе на нѣкоторыхъ изъ русскихъ художниковъ, въ особенности на Л. Левинскаго и В. Ворониковскаго. Въ 1794 г. наша академія художествъ признала его своимъ почетнымъ вольнымъ общникомъ. Возвратившись въ Вѣну, Л. продолжалъ неустанно работать, былъ воеведенъ, вмѣстѣ съ нисходящимъ потомствомъ, въ дворянское достоинство и получилъ дипломъ на званіе почетнаго гражданина города. Въ 1822 г. удалился отъ дѣлъ, но все еще не разставался съ кистью, помогая въ работахъ своему старшему сыну. Умѣяе эффектно поставить натуру и прикрасить ее, безъ ущерба для сходства съ действительностью, пріятный, гармоничный, хотя и нѣсколько условный колоритъ, свободный приемъ письма, особенно искусный въ воспроизведеніи драпировокъ и прочихъ околнностей — составляютъ достоинства портретныхъ работъ этого художника, который, вообще, можетъ считаться однимъ изъ лучшихъ мастеровъ среди портретистовъ своего времени. Какъ на образцы его живописи можно указать на портреты Екатерины II (въ Зимнемъ дворцѣ) и въ Горномъ институтѣ), императрицы Маріи Теодоровны (въ Павловскѣ, во дворцѣ), вел. кн. Александра и Константина Павловичей (въ Романовской галлерей Эрмитажа), вел. кн. Маріи Павловны, вел. кн. Ольги Павловны (въ Гатчинскомъ дворцѣ), гр. А. И. Мусина-Пушкина (въ музеѣ академіи художествъ) и на нѣкоторые, находящіеся въ частномъ владѣніи въ СПб. и Москвѣ. 2) *Иоаннъ-Баттиста Л. Младшій* (1775—1837), портретистъ и историческій живописецъ, сынъ предыдущаго, учился сперва въ вѣнской академіи художествъ, подъ руководствомъ Мауера и Фюгера, а потомъ у своего отца. Пріѣхавъ вмѣстѣ съ нимъ въ СПб. и проживъ здѣсь 13 лѣтъ, занимаясь исполненіемъ портретовъ высокопоставленныхъ особъ. Въ 1795 г. былъ признанъ почетнымъ вольнымъ общникомъ имп. академіи худо-

жествь, а въ 1797 г., за портретъ профессора живописи Акимова (находится въ музеѣ академіи), возведенъ въ званіе академика. По возвращеніи своемъ въ Вѣну продолжалъ трудиться и пользоваться, подобно отцу, репутаціею отличнаго портретиста, хотя иногда рѣшался братья и за историческіе сюжеты. Писалъ въ манерѣ отца, но уступалъ ему въ силѣ красокъ и въ виртуозности кисти. Женскіе портреты удавались ему лучше, чѣмъ мужскіе. 3) *Францъ Л.* (1783—1852), портретистъ, пейзажистъ и баталистъ, братъ предыдущаго, ученикъ своего отца и ландшафтиста Вивье. Работалъ въ Варшавѣ, въ Вѣнѣ и, съ 1823 г. по конецъ своей жизни, снова въ Варшавѣ. Лучшія его работы—портретъ кн. Лихтенштейна (въ вѣнскомъ дворцѣ потомства этого аристократа) и танцовщицы Геберле.

А. С.—ст.

Лампонгъ — нидерланд. резидентство (26155 кв. км., съ 123922 жит. малайскаго племени Л.) на о-вѣ Суматрѣ. См. Суматра.

Ламтонъ—одинъ изъ малайскихъ языковъ, входящій въ составъ суматро-малаккской ихъ группы. Племя того же имени живетъ на южной оконечности о-ва Суматры; характера грубого, часть—язычники, часть—магометане. Словарь далъ Marsden, «Sumatra»; см. также Crawford, «Grammar and dictionary of the Malay lang» (Л. 1852). Л. имѣетъ и свою азбуку.

Лампрехтъ (Lamprecht) — регенсбургскій, францисканскій монахъ, жившій въ Германіи въ концѣ XIII в., написалъ риёмованное житіе св. Франциска и мистическую поэму «Pilia Sion», о соединеніи души съ тѣломъ. Ср. K. Weinhold, «Lamprecht von Regensburg» (Падерборнъ, 1880; первое изданіе со словаремъ).

Лампрехтъ Понъ (Lamprecht der Pfaffe)—средневѣковый духовный поэтъ изъ средней Франконіи; около 1190 г. переработалъ «Пѣснь объ Александрѣ» по французскому оригиналу Алберика де-Безансона, отъ котораго сохранился лишь небольшой отрывокъ; эта переработка отличается наивной поэтической прелестью и любовью къ чудесному. Поэма его—стариннѣйшій нѣмецкій свѣтскій романъ съ сюжетомъ, заимствованнымъ съ французскаго, и стоитъ во главѣ нѣмецкихъ романовъ объ «авантюрахъ». Древнѣйшій текстъ въ форауской рукописи неполонъ; его приходится дополнять по богѣ новой страссбургской рукописи. Ср. Hampe, «Die Quellen der Strassburger Fortsetzung von Lamprechts Alexanderlied und deren Benutzung» (Временъ, 1890). Критически пригодна и базельская переработка текста (изд. В. М. Werner въ т. 154 «Bibliothek des Litterarischen Vereins zu Stuttgart», Штуттгартъ, 1881). Лучшее изданіе Kinzel, въ Lachers «Germanist. Handbibliothek» (Галле, 1884, т. VI); изданіе съ переводомъ—Weismann (Франкфуртъ-на-М., 1850).

Лампрехтъ (Карлъ Lamprecht) — нѣм. историкъ, род. въ 1856 г., профессоръ въ Боннѣ, Марбургѣ и Лейпцигѣ; написалъ: «Beiträge zur Geschichte des französischen Wirtschaftslebens im XI Jahrh.» (Лпц., 1878); «Initialornamentik des VIII—XIII Jahrh.» (1882); «Deutsches Wirtschaftsleben im Mittelalter»

(1886); «Skizzen zur rhein. Geschichte» (1887); «Die römische Frage von König Pippin bis auf Kaiser Ludwig den Frommen» (1889) и др. На русской языкъ переведена его: «Исторія германскаго народа» (М., 1894, сл.).

Лампродій (Aelius Lampridius)—римскій историкъ IV в. по Р. Хр., сочиненія котораго входятъ въ составъ такъ наз. «Scriptores Historiae Augustae»; сюда относятся биографіи Гелиогабала, Александра Севера, Коммода и Диадумена, можетъ быть также Пертинакса и Геты.

Ламписамъ (Λαψισαμος)—значительный городъ въ Мизіи, на сѣв.-вост. берегу Геллеспонта, основанный фокейцами. Извѣстенъ былъ въ древности культomъ Пріапа, котораго, по преданію, адѣсь произвела на свѣтъ Афродита. Окрестности города славились хорошими виноградниками. Л. былъ подаренъ Ксерксомъ Фемистоклу. Здѣсь жилъ Эпикуръ. Въ 364 г. по Р. Хр. въ Л. былъ соборъ противъ арианъ. Теперь на мѣстѣ древняго города находится деревня Лепсеки (Лалсаки).

Лампы (lamps, lampes, Lampen)—приборы, служащіе для освѣщенія, въ которыхъ при обыкновенныхъ температурахъ сгораютъ жидкія вещества: деревянное, оурѣнное и минеральныя масла. Существенную часть каждой Л. составляетъ горѣлка (см. Горѣлки). У древнихъ народовъ, грековъ и римлянъ, когда жиры и маслянистыя вещества служили почти исключительнымъ освѣтительнымъ матеріаломъ, Л. имѣли весьма первобытную форму. Въ археологическихъ музеяхъ можно видѣть Л. римлянъ, которые зажигались какъ въ пышныхъ дворцахъ Рима, такъ и въ лачугѣ раба и отличались только внѣшней отдѣлкой, матеріаломъ, изъ котораго они были сдѣланы, канделябрами, на которые ихъ ставили (фиг. 1).

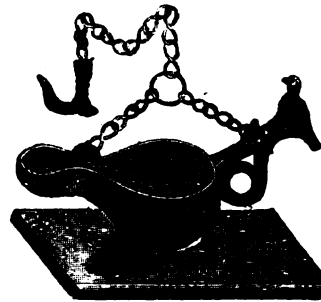

Фиг. 1.

1). Это былъ глиняный, плоскій, овальный сосудъ, наполненный масломъ, куда погружалась шерстяная свѣтильня, свободный конецъ которой выдавался наружу на край узкой части сосуда. Этого рода Л. даже менѣе совершенны, чѣмъ обыкновенныя масляныя Л. или такъ называемыя ночники, употребляемыя еще и въ наше время. Онѣ давали копоть и распространяли богѣ тяжелый запахъ, чѣмъ нымѣли почники, такъ какъ употреблявшиеся для нихъ масло было хуже очищено. Единственными приборами, служившими для регулированія горѣнія этихъ Л. служили шпильки щипцы, которыми снимался нагаръ и приподнимался изъ резервуара Л. свободный конецъ свѣтильни. Этого рода масляныя Л., однако, не встрѣчали себѣ соперницъ до конца XII столѣтія, когда въ Англіи была изобрѣтена саль-

ная свѣча. Существенное усовершенствованіе самихъ Л. произошло лишь въ концѣ XVIII стол., когда Арганомъ (II, 80) была изобрѣтена Л. (Argand), фиг. 2. Копоть и незначительный свѣтъ прежнихъ масляныхъ лампъ происходили отъ недостаточнаго доступа воздуха и неполнаго, вслѣдствіе этого, сгорания углерода.

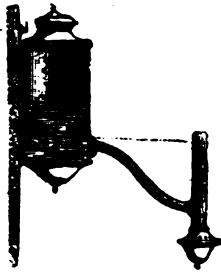

Фиг. 2.

Арганъ придавъ форму цилиндрической трубки, такъ что воздухъ поступалъ въ пламя изъ срединны свѣтильни. Пламя такой Л. имѣло видъ тонкаго цилиндра, омываемаго съ обѣихъ сторонъ воздухомъ. Резервуаръ съ масломъ помещался (ф. 2) на извѣстномъ разстояніи отъ горѣлки и нѣсколько выше ея,

такъ что масло подымалось до верхняго конца свѣтильни. Л. вѣшалась на стѣнѣ или устанавливалась на канделябрѣ. Кенже (Quinqueb) снабдилъ арганову Л. цилиндрическимъ стекломъ и чрезъ это значительно увеличилъ количество воздуха, поступающаго къ пламени. Аргановы Л. были въ употребленіи еще до сравнительно недавняго времени, когда уступили болѣе дешевому керосиновому освѣщенію. Нѣсколько лѣтъ спустя послѣ этого изобрѣтенія Карсель снабдилъ Л. Кенже часовымъ механизмомъ (фиг. 3), приводящимъ въ движеніе поршень, который доставляетъ масло изъ сосуда, помещаемаго подъ горѣлку. Вслѣдствіе этого устройства пламя карсельской Л. отличается болѣею яркостью, правильностью горѣнія и постоянствомъ свѣта, такъ что свѣтъ карсельской Л. во Франціи принятъ за единицу свѣта. Въ инструкціи, составленной въ 1860 г.



Фиг. 3.

Дюма и Реньо для ежедневнаго контролированія силы свѣта свѣтлнанаго газа въ Парижѣ, точно указаны условія, при которыхъ должна горѣть карсельская Л., принятая за единицу свѣта. Диаметръ свѣтильни такой Л. долженъ равняться 3 см., высота пламени—4 см. Количество очищеннаго сурьпнаго масла (huile de colza), сжигаемаго въ часъ, должно равняться 42 гр. Сила свѣта такой нормальной карсельской Л. равняется 7,4 англійскимъ спермацетовымъ и 3,4 парафиновымъ свѣчамъ, изъ коихъ первая принята за единицу свѣта въ Англіи, а вторая въ Германіи. Карсельскія

Л. до введенія электрическаго освѣщенія лампочками накаиванія составляли лучшее и наиболѣе изящное освѣщеніе въ роскошныхъ салонахъ Западной Европы, въ особенности во Франціи. О Л. для минеральныхъ маселъ и газа см. Горѣлки. С. И. Ламанскій, Л.

Лампы электрическія — т. е. лампы, въ которыхъ свѣченіе вызывается электрическимъ токомъ, раздѣляются на двѣ категоріи: дуговые Л. и калильныя Л. Въ дуговыхъ Л. свѣтъ получается главнымъ образомъ вслѣдствіе накаиванія концовъ двухъ угольных стержней, между которыми поддерживается вольтова дуга дѣйствіемъ тока (см. Вольтова дуга). При этомъ наибольшее накаиванію подвергается оконечность положительнаго угля, т. е. оконечность того угольнаго стержня, который соединенъ съ положительнымъ полюсомъ источника тока. На концѣ этого стержня, обращенномъ къ концу отрицательнаго угля, образуется воронкообразное углубленіе или такъ называемый кратеръ, дно котораго и является накаленнымъ наиболѣе сильно. Вслѣдствіе этого угли въ дуговыхъ Л. располагаются такъ, что лучи свѣта, испускаемые дномъ кратера положительнаго угля, могутъ достигать освѣщаемой поверхности. Для поддержанія вольтовой дуги, при употребленіи даннаго источника тока, необходимо, по мѣрѣ обгаранія углей, сближать эти угли и тѣмъ сохранять разстояніе между ихъ концами неизмѣннымъ. Это достигается или непосредственно рукою (ручные регуляторы), т. е. наблюдающій за освѣщеніемъ самъ, при помощи особыхъ винтовъ, которые приводятъ въ движеніе оправы углей, сближаетъ эти угли, или же при посредствѣ особыхъ приборовъ, въ которыхъ угли перемѣщаются дѣйствіемъ тока, образующаго вольтову дугу (электрическіе регуляторы). Угли, употребляемые въ электрическихъ дуговыхъ Л., приготовляются обыкновенно изъ очень мелкаго коксоваго порошка, подвергаемаго агломерациі при помощи какого-нибудь вещества, обращающагося въ уголь, при накаиванія въ закрытомъ тиглѣ. Въ калильныхъ Л. свѣтъ получается отъ накаиванія токомъ тонкой угольной нити, помещенной внутри стекляннаго сосуда, въ которомъ образована почти полная пустота. Угольныя нити такихъ Л. приготовляются искусственно при помощи карбонизаціи тонкихъ и узкихъ пергаментированныхъ бумажныхъ полосокъ или растительныхъ волоконъ. Смотря по толщинѣ и длинѣ угольной нити въ калильной Л., т. е. смотря по сопротивленію этой нити, требуется для полученія накаиванія та или другая разность потенциаловъ на двухъ платиновыхъ проводочкахъ, къ которымъ прикрѣплены концы угольной нити и которые впаиваны въ стеклянный сосудъ Л. Вмѣстѣ съ этимъ измѣняется и сила тока, проходящаго чрезъ Л. Калильныя Л. могутъ быть очень различны въ отношеніи силы свѣта, испускаемаго ими. Наиболѣе распространенныя Л., сила свѣта которыхъ равняется 10—25 свѣчамъ, тогда какъ дуговые лампы даютъ свѣтъ отъ 500—1500 (наши уличные въ 800 св.) и болѣе свѣчей. Подробнѣе объ электрическихъ Л.—см. Электрическое освѣщеніе. И. Б.—н.

Ламсдорфъ — мысъ Приморской обл. на южномъ берегу Охотскаго моря, при входѣ въ заливъ св. Николая.

Ламсдорфъ — см. Ламбсдорфъ.

Ламуашонъ (Chrétien-François de Lamouignon) — франц. государственный дѣятель (1735—1789). Будучи президентомъ парижскаго парламента, онъ вмѣстѣ съ послѣднимъ подвергся ссылкѣ, наложенной на него Мопу, и былъ возвращенъ только при востшествіи на престолъ Людовика XVI. Съ этого времени Л. постоянно былъ горячимъ сторонникомъ двора; принималъ участіе въ собраніи нотаблей (1787), созванномъ Калонномъ. Назначенный въ это время хранителемъ печати (министромъ юстиціи), онъ вмѣстѣ съ Ломени де-Бриенномъ работалъ надъ указами о налогахъ, которые парламентъ отказался внести въ реестръ, за что и былъ сосланъ въ Труа. Негодование, вызванное этой мѣрой, обрушилось преимущественно на Л., семья котораго до тѣхъ поръ неизмѣнно служила поддержкой магистратуры; парламентъ соглашался даже на регистрацію эдиктовъ, если только министръ будетъ удаленъ въ отставку. Правительство отказало, и борьба возгорѣлась съ новою силою. Парижскій парламентъ рѣшился, наконецъ, уступить, но, узнавъ отъ д'Эпремениля о намѣреніи Л. ограничить власть парламентовъ, составилъ энергичный протестъ, изъ-за котораго д'Эпремениль и Монзальберъ подверглись аресту. Скоро Бриеннъ получилъ отставку, а за нимъ послѣдовалъ и Л. Въ самый день ихъ отставки произошли безпорядки, при чемъ дома обоихъ министровъ были разграблены народомъ, сжигавшимъ ихъ изображения. Вскорѣ послѣ того Л. найденъ былъ мертвымъ въ своемъ имѣніи; охотничье ружье лежало около него. Неизвѣстно, самъ ли лишилъ онъ себя жизни, или палъ жертвою случайности.

Ламуре (Charles Lamoureux) — известный французскій капельмейстеръ, род. въ 1834 г. Былъ первымъ скрипачемъ парижской оперы. Въ 1873 г. въ Парижѣ, подъ управленіемъ Л., были основаны концерты по образцу лондонскихъ концертовъ «Sacred Harmonie Society». Здѣсь впервые стали исполняться ораторіи Генделя, «Страсти» Ваха и др. Въ 1892 г. Л. посѣтилъ Петербургъ и не особенно успѣшно дирижировалъ нѣсколькими симфоническими собраніями Имп. Русскаго Музык. Общества.

Ламуретъ (Adrien Lamourette, 1742—1794) — франц. прелатъ и государств. дѣятель; былъ членомъ конгрегаціи лазаристовъ и главнымъ викаріемъ въ Аррасѣ. Л. соединялъ искреннюю вѣру съ наклоностью къ философскимъ занятіямъ. Мирабо тѣсно сблизился съ нимъ и поручалъ ему писать богословскую часть своихъ рѣчей, имѣвшихъ отношеніе къ духовенству. Въ 1791 г. Л. былъ избранъ конституціоннымъ епископомъ, затѣмъ депутатомъ въ законодательное собраніе. Здѣсь онъ прославился такъ наз. *baiser Lamourette* — братскимъ поцѣлуемъ, которымъ онъ предлагалъ закончить всѣ партійныя распри. Предложеніе, сдѣланное имъ въ этомъ смыслѣ, съ необычайною горячностью, 7 іюля 1792 г., произвело

на собраніе сильное впечатлѣніе; депутаты наиболѣе враждебныхъ партій бросились другъ къ другу въ объятія — но на другой же день братскій поцѣлуй былъ забытъ. Л. протестовалъ противъ сентябрьскихъ дней (1792); принималъ участіе въ контр-революціонныхъ событіяхъ въ Лионѣ (1793) и былъ казненъ во время террора. Написалъ «Pensées sur la philosophie et l'incrédulité» (1786); «Pensées sur la philosophie de la foi» (1789); «Décret de l'Assemblée nationale sur les biens du clergé justifié par son rapport avec la nature et les lois de l'institution» (1789); «Pasteur patriote» (1790); «Considérations sur l'esprit et les devoirs de la vie religieuse» (1795).

Ламуру (J.-Vinc.-Fél. Lamouroux, 1779—1825) — профессоръ естественной исторіи въ Канѣ (Франція), выдающийся альгологъ и зоологъ. Хотя онъ и ошибочно и причислялъ кораллины (см.) къ животному царству, тѣмъ не менѣе несомнѣнно оказалъ важныя услуги альгологіи (ученію о водоросляхъ). Кроме болѣе известнаго и важнаго сочиненія: «Histoire des Polyptères coralligènes flexibles vulgairement nommées Zoophytes» (1816), ему принадлежатъ еще «Essai sur plusieurs espèces de Fucus peu connues» (1805), «Essai sur les genres de la famille des Thalassiophytes non articulées» (1813), «Exposition methodique des genres de l'ordre des Polyptères» (П., 1821).

Ламуты — одно изъ тунгусскихъ племенъ, кочующихъ на самомъ крайнемъ СВ Якутской области, въ Сибирѣ. Ихъ можно встрѣчать на всемъ пространствѣ между рр. Индигиркой и Колымой, гдѣ они обитаютъ совместно съ тунгусами и юкагирами; но главнѣйшій ихъ юртъ располагается по правому берегу р. Большого Аноя и къ Ю отъ Аноя до свѣ. береговъ Охотскаго моря, у Гижигинскаго залива. По свидѣтельству доктора Кибера, Л. говорятъ особымъ языкомъ, совершенно отличнымъ отъ тунгускаго и юкагирскаго и чрезвычайно приятнымъ для слуха; но какой это языкъ — остается доселѣ неизвѣстнымъ. Общее число Л. въ настоящую пору не превосходитъ 3000. Они раздѣляются на шесть наслеговъ, каждый изъ которыхъ имѣетъ своего князька, но передъ русской администраціей всѣ эти наслегіи составляютъ одно цѣлое, управляемое однимъ головою. Отъ прочихъ тунгусскихъ племенъ Л. отличаются чертами лица: глаза у нихъ очень узкіе и маленькіе, щечныя кости широкія и выпуклыя, носъ чрезвычайно малъ. Обычное жилище Л. какъ лѣтомъ, такъ и зимою — юрты, выстроенныя изъ шестовъ, покрытыя выдѣланными оленьими шкурами, окруженныя низенькою галлереею. Посрединѣ юрты очагъ, служащій какъ для согрѣванія ея, такъ и для освѣщенія. Домашняя утварь — чугунный котелъ, нѣсколько деревянныхъ и кожаныхъ сосудовъ и массы оленьихъ шкуръ, служащихъ сѣдалищемъ и постелью; есть еще деревянный ларчикъ, для храненія образовъ. Единственное богатство Л. — олень, какъ ручные, такъ и дикіе. Первые размножаются частью путемъ естественнаго приплода, частью охотою и прирученіемъ дикихъ молодыхъ оленей. Охота на дикихъ оленей, съ цѣлью добыванія пищи, производится главнымъ об-

Л А М БЫ.



гонь (*Licenia vicunna*). Вышина 0,95 м.



2. Лама (*Licenia lama*). Вышина 1,20 м.



Тако (*Licenia rasos*). Вышина 0,60 м.



4. Гуанако (*Licenia huanaco*). Вышина 1 м.

разомъ въ два срока: или раннею весною, когда дикіе олени переходятъ съ Ю къ тундрамъ Ледовитаго моря, или осенью, когда они изъ этихъ тундръ передвигаются на Ю, къ льдястымъ побережьямъ Охотскаго м. Мѣстомъ охоты въ обоихъ случаяхъ бываетъ главнѣйше р. Анюй. Л. убиваютъ еще для пищи лебедей, гусей, утокъ, морскихъ куръ и зайцевъ, но сравнительно въ маломъ количествѣ, ибо въ лѣтнюю пору они занимаютъ главнымъ образомъ рыболовствомъ. Прирученныхъ оленей Л. не ѣдятъ даже въ крайности. Богатымъ у сѣверныхъ Л. считается тотъ, кто имѣетъ до 80 ручныхъ оленей, у южныхъ, близъ Охотска, есть богачи, имѣющие по нѣскольку тысячъ этихъ животныхъ. Л. гостеприимны, веселы, добры, хотя п лукавы; развиты очень мало, имѣютъ весьма ограниченныя понятія п о религіи. Когда были обращены Л. въ христіанство—неизвѣстно, но въ настоящее время всѣ они, по возможности, крестятъ своихъ дѣтей и заключаютъ браки по православному обряду, хотя приходъ въ 500 и 600 в. въ томъ краю вовсе не рѣдкость, и кочевые Л. часто прожизаютъ цѣлый вѣкъ, не видя священника. Необходимымъ условіемъ заключенія брака является уплата калыма, обыкновенно оленями. Молодая мать не рѣдко кормитъ своего ребенка грудью до 5-ти лѣтнаго возраста. Въ общемъ Л. народъ здоровый и достигаютъ глубокой старости; 60 лѣтній старикъ почитается у нихъ еще въ лучшихъ лѣтахъ п способнымъ къ охотѣ. Эпидемическія болѣзни среди Л. очень рѣдки; больше всего страдаютъ они воспаленіемъ глазъ, естественнымъ результатомъ постоянного ѣдкаго дыма въ юртахъ и близины покрытыхъ сѣнгомъ тундръ. Сами Л. не имѣютъ никакого понятія о мейдинѣ, хотя наблюдаютъ астрономическія явленія и даже изобрѣли собственный календарь: онъ состоитъ изъ брусочка съ 365 рубцами и съ особенными отмѣтками праздниковъ. Сношенія Л. съ русскими очень незначительны. Встарину былъ обычай, по которому русскіе воеводы и комиссары назначали Л. собираться на 6 декабря въ опредѣленный пунктъ на Анюй, для внесенія асака; къ этому же сроку прѣзжали въ указанный пунктъ русскіе купцы для торговли съ Л. Обычай такой ярмарки на «зимняго Николу» сохранился и доселѣ, но постоянно обманываемые русскими, Л. теперь почти не торгуютъ сами, а передаютъ свои пушные товары болѣ ловкимъ юагираамъ.

Ламъ или **Ламъ** (Янъ Lam, 1838—1886)— талантливый польскій сатирикъ. Написалъ историческую поэму «Zawichost» и повѣсти «Pan Kosiarnarz Woyennu», «Panna Emilia» и «Koroniarz w Galicyi». Съ 1869 г. состоялъ редакторомъ основаннаго имъ «Dziennika Polskiego». Не принадлежатъ ни къ какой опредѣленной партіи, но былъ непримиримымъ германофобомъ и ненавидѣлъ чеховъ, какъ бывшихъ одно время усердными германизаторами славянскихъ земель Австріи. Типъ такого германизатора весьма удачно воспроизведенъ Л. въ лицѣ Прецичка, въ повѣсти «Panna Emilia». Произведенія Л. служатъ превосходнымъ матеріаломъ для изученія польскаго общества Галиціи. См. о Л. въ «Историческомъ Вѣстникѣ» (1886, Октябрь).

Ламыи (Auchenia)—родъ парнопапытъ млекопитающихъ изъ семейства мозолоногихъ или верблюдовъ (Camelidae s. Tylopoda). Относящиеся сюда виды гораздо меньше верблюдовъ и не имѣютъ на спинѣ горбовъ; обыкновенно первый молочный коренной зубъ не замѣняется постояннымъ, а первый нижній коренной падаетъ, такъ что зубная формула Л. $\frac{3.1.6}{3.1.4}$; уши длинныя и острокопечныя, морда острая; длинную шею Л. держатъ поднятой вверхъ; туловище очень поджатое; пальцы длинныхъ ногъ раздѣлены болѣе чѣмъ у верблюдовъ и каждый образуетъ отдѣльную мозолистую подошву (у верблюдовъ оба пальца образуютъ общую подошву); копыта развиты сильнѣе; между пальцами открывается копытная железа; хвостъ короткій и покрытъ длинной шерстью; шерсть вообще длинная п болѣе или менѣе волнистая. Л. извѣстно 4 вида, которые водятся въ зап. части Южн. Америки и живутъ стадами на горахъ, а далѣе на Ю (въ Патагоніи), гдѣ температура достаточно низка, и на равнинахъ. Подъ экваторомъ Л. обыкновенны на высотахъ 4000—5000 м., ниже 2000 м. онѣ живутъ уже плохо. Изъ этихъ 4 видовъ Л. (*A. lama* Desm.) и альпака или пако (*A. rasos* Tschudi) извѣстны лишь въ прирученномъ состояніи, гуанако (*A. huacaco* H. Sm.) и вигонь или викунья (*A. vicugna* Desm.) въ дикомъ (иногда приручаютъ и ихъ). Предполагаютъ, что Л. и альпака произошли отъ гуанако и викуньи; другіе считаютъ ихъ вполне самостоятельными видами. Л. приносятъ пользу, какъ вьючныя животныя (единственные вьючныя животныя туземцевъ до появленія европейцевъ), а также мясомъ, шерстью п шкурами. Весьма цѣнна тонкая длинная шерсть альпаки и викуньи (см. статью объ отдѣльныхъ видахъ).

H. Kn.
Ламма (мѣра п монета) — см. Китай (XV, 186).

Ланаръ—одинъ изъ Гавайскихъ о-вовъ, 301 кв. км. и 250 жит.

Ланаркъ (Lanark) или **Кляйдедаль** (Clydesdale)—южн. граф. Шотландіи, почти совпадающее съ бассейномъ р. Кляйде, близъ устья ея. Пространство 2302 кв. км; жит. 1046040, т. е. 454 чел. на 1 кв. км. Южн. часть Л. гориста и бесплодна, въ остальныхъ процвѣтаетъ земледѣніе. Главныя хлѣбныя растенія—ячмень, пшеница, овесъ. Горныя богатства: уголь, желѣзо и особенно свинецъ въ горахъ Лоутеръ-Гилль—самыя богатыя копи во всей Великобританіи. Площадь торфяныхъ болотъ съ каждымъ годомъ уменьшается. Мануфактурная промышленность Л. очень значительна, его называютъ шотландскимъ Ланкастеромъ; фабрики желѣзныхъ, шерстяныхъ, хлопчато-бумажныхъ, чулочныхъ, льняныхъ и вязанныхъ издѣлій, стеклянные и хрустальные заводы, ковровыя, башмачныя и др. фабрики. Главный центръ фабричной промышленности Л.—Глазго, съ округомъ. Другіе крупныя фабричныя г.: Эрдри, Гованъ, Гамильтонъ, Котбриджъ, Мэрихилль, Мотгеруэлль, Партикъ и Ротхергленъ. Гл. г. графства—Ланаркъ, извѣстный еще съ X в. Въ 1244 г. крѣпкій замокъ Л. былъ разрушенъ. Близъ г. Л.—*Новый Л.*, родина Роберта

Овена (см.); здѣсь же живописный Клядскій водопадъ. Жит. 5537 (1891).

Ланберъ (Juliette Lambert, по 1-му мужу La Messine, по 2-му мужу—Adam)—подъ этимъ именемъ пишетъ, болѣею частью, известная ш-ше Адагъ, род. въ 1836 г., дочь врача Написала: «Idées antiproghouiennes sur l'amour, la femme et le mariage» (1858), «Garibaldi» (1859), «La Paranté» (Амст., 1860), нѣсколько сборниковъ разсказовъ, юмористическую фантазію «Le Mandarin» (1860), нѣсколько романовъ («L'Education de Lange», «Saine et Sauve», «Jean et Pascal», «Laide», «Grecque», «Païenne»), описаніе осады Парижа, серію этюдовъ о современныхъ греческихъ поэтахъ, пьесу «Galaté» (1880), поэму въ прозѣ «La Chanson des nouveaux époux» и мн. др. Со времени установленія третьей республики, въ особенности послѣ 16 мая 1877 г., салонъ м-мъ Адагъ посѣщался всѣми известностями республиканскаго лагеря. Вліяніемъ, приобретеннымъ ею, она воспользовалась для основанія, въ 1879 г., журнала «Nouvelle Revue», въ которомъ она сама помѣщала «Lettres sur la politique extérieure». Въ послѣдніе годы она горячо пропагандировала франко-русскій союзъ. Подъ псевдонимомъ «comte Paul Vasil» она напечатала къ своему журналу рядъ этюдовъ объ обществѣ разныхъ европейскихъ столицъ, вышедшихъ потомъ отдѣльными книгами: «La Société de Berlin» (1884); «La Société de Vienne» (1885); «La Société de Londres» (1885); «La Société de Saint-Petersbourg» (1886); «La Société de Madrid» (1886); «La Société de Rome» (1887); «La Société de Paris, le Grand Monde, le Monde politique» (1887—89); подъ тѣмъ же псевдон. она издала иллюстрированную книгу: «La Sainte Russie» (1889). Въ 1886 г. она перестала редактировать «Nouvelle Revue», но остается одною изъ главныхъ сотрудницъ и главою администраціи этого журнала. На русскомъ яз. имѣются ея романы «Дурнушка» (СПб. 1894) и «Воспоминанія о ген. Скобелевѣ» (1886).

Ланга (Ягъ) — священникъ, одинъ изъ дѣятелей сербско-лужицкаго возрожденія. Въ 1728 г. онъ издалъ первый полный переводъ библіи на верхне-лужицкое нарѣчіе, сдѣланный имъ вмѣстѣ съ Матвѣемъ Іокушемъ, Яномъ Вѣмеромъ и Яномъ Ваверомъ (6-е изд. 1856). Переводъ этотъ потребовалъ одиннадцатилѣтняго труда для обработки языка и сличенія съ переводами польскимъ, чешскимъ и старо-славянскимъ.

Лангатуи—горы, хребтъ въ предѣлахъ Забайкальской обл., представляютъ восточн. отрогъ Байкальскихъ горъ, распространяющихся къ Ю отъ Байкала по теченію р. Лангатуя.

Лангбейнъ (Августъ-Фридрихъ-Эрнстъ Langbein)—нѣм. писатель (1757—1835). Лишенный настоящаго таланта, Л. преимущественно гнался за комическими эффектами, иногда площадно-грубыми. Нѣкоторыя изъ его пьесъ поются и теперь. Формой и речью онъ владѣетъ мастерски; съ увлеченіемъ разрабатываетъ поверхностно - чувственный элементъ какъ въ своихъ «Schwänke» и «Poetische Erzählungen», такъ и въ прозаическихъ романахъ и повѣстяхъ. Современники его ими зачитывались.

Лангбейнъ (v. Langbehn)—современный нѣм. писатель, авторъ надѣлавшей много шуму брошюры «Rembrandt als Erzieher» (съ 1890 по 1892 г. 40 изд.), въ которой порицается все современное направление германской жизни и, въ видѣ единственнаго дѣйствительнаго средства, рекомендуется обращеніе къ искусству и къ культурѣ индивидуальности. Рембрандтъ, какъ наиболѣе индивидуальный изъ всѣхъ германскихъ художниковъ, долженъ являться, по мнѣнію Л., исходной точкою при предлагаемомъ имъ художественномъ воспитаніи. Послѣдователемъ Л. въ 1894 г. выступилъ Нерлихъ, въ книгѣ: «Dogma vom klassischen Altertum», обратившемъ на себя вниманіе нападками на культу аллио-римскаго міра, по мнѣнію автора — чрезвычайно вредный для человечества. Ср. рецензію Ф. Зѣлинскаго на книгу Нерлиха («Фил. Обзоръ» 1895), гдѣ дана и характеристика Л. Книга Л. вызвала много пародій въ Германіи.

Langente, languendo, languidamente — музыкальный терминъ, требующій отъ исполненія характера томщагося, внемлющаго, движенія замедленнаго. Н. С.

Лангвертъ-фонъ-Зиннеръ (Геррихъ, баронъ Langwerth v. Simmern, род. 1833)—нѣмец. политич. дѣятель, ярый противникъ прусской власти въ Ганноверѣ, въ рейхстагѣ принадлежалъ къ партіи вельфовъ. Написалъ: «Von 1806 bis 1866. Zur Vorgeschichte des neuen deutschen Reichs» (Лпц., 1872); «Die deutschhannoversche Partei und die braunschweigische Frage» (Целль, 1886); «Oesterreich und das Reich im Kampf mit der franz. Revolution» (В., 1890); «Von 1790 bis 1797. Der Revolutionskrieg im Lichte unsrer Zeit» (Ганнов., 1882) и др.

Ланггансъ (Wilhelm Langhans)—скрипачъ, композиторъ и писатель о музыкѣ, род. въ 1832 г., былъ концертмейстеромъ въ Дюссельдорфѣ. Л. читалъ исторію музыки въ берлинской музыкальной академіи. Писалъ квартеты, сонатины, пѣсни. Изъ его литературныхъ трудовъ пользуются известностью: «Das musikalische Urthel und seine Ausbildung durch die Erziehung» (Берл., 1872) и «Die Königl. Hochschule für Musik zu Berlin» (Лпц., 1873). Н. С.

Ланггансъ (Langhans)—два прусскихъ архитектора: 1) *Карль-Готтгардъ Л.* (1733—1808) изучилъ зодчество путемъ частныхъ уроковъ и практическихъ занятій въ Вреславлѣ и усовершенствовался въ этой отрасли искусства благодаря путешествію своему по Италиі и др. странамъ, въ 1759—76 гг. Возвратившись на родину, состоялъ старшимъ архитекторомъ при бреславльскомъ камерѣ и выстроилъ тамъ бывшій гапфельденскій дворецъ и нѣсколько другихъ зданій. Въ 1792 г. былъ вызванъ въ Берлинъ, для внутренней отделки опернаго театра, послѣ чего служилъ главнымъ начальникомъ дворцоваго строительнаго управленія. Известенъ въ особенности какъ соорудитель бранденбургскихъ воротъ въ Берлинѣ, явившихся первымъ опытомъ введенія древне-греческаго стиля въ нѣмецкую архитектуру. Кромѣ того, имъ окончена пестройка мраморнаго дворца въ Потсдамѣ, начатая Контар-

домъ, и произведено довольно много другихъ работъ въ прусской столицѣ. 2) *Карл-Фердинандъ Л.* (1781—1869), сынъ и ученикъ предыдущаго. Изъ произведенныхъ имъ построекъ, главныя: домъ купеческаго общества въ Бреславлѣ, црк. 11000 мученицъ, тамъ же, дворецъ принца Вильгельма (впослѣдствіи императора) въ Берлинѣ и театры въ Штеттинѣ, Дессау и Лигницѣ. Имъ возобновленъ берл. оперный театръ послѣ пожара 1843 г. и составлены проекты, по которымъ перестроены бресл. театръ и сооружены театры Викторія въ Берлинѣ и великолѣпный новый театръ въ Лейпцигѣ.

Ланге (Wichard Lange, 1826—1884)—нѣмецкій педагогъ, редакторъ «Rheinische Blätter» послѣ Дистервега (X, 671); переработалъ исторію педагогика Карла Шмидта (3 изд., Кеттенъ, 1875—76).

Ланге (Генрихъ Lange, род. въ 1821)—нѣм. ученый, инспекторъ статистическаго бюро въ Берлинѣ. Издалъ нѣсколько учебныхъ атласовъ: «Land- und Seekarte des Mittelländischen Meeres» (Триестъ, 1857), «Reiseatlas von Deutschland» (Лпц., 1855—59), «Bibelatlas» (къ труду о Библии Бунзена, Лпц., 1860), «Atlas von Sachsen» (Лпц., 1860—62) и напечаталъ: «Südbrasilien mit Rücksicht auf die deutsche Kolonisation» (2 изд., Лпц., 1885).

Ланге (Johann Peter Lange, 1802—84)—протест. богословъ, былъ проф. въ Цюрихѣ и Боннѣ. Написалъ «Jesus Leben» (въ духѣ отрицательной критики), обширный трудъ: «Theologisch-homiletisches Bibelwerk» (1861—77) и нѣсколько др. богосл. соч. (о христіанской догматикѣ, объ эпохѣ апостольской).

Ланге (Иванъ Николаевичъ)—ветеринаръ, род. въ 1845 г., окончилъ курсъ (1870) ветер. отдѣленія Имп. медико-хирургической акад., съ 1874 г.—проф. казан. ветеринарнаго института, съ 1881 г.—директоръ его; читаетъ тамъ же, въ клиникѣ заразныхъ болѣзней, эпизоотологию. Нап. «Мнѣніе объ устройствѣ ветер. институтъ въ Россіи» (1879); «Патологія бѣшенства у животныхъ» (1883).

Ланге (Johann Lange)—датскій ботаникъ, проф. въ конепг. земледѣльской и садоводственной акад. Известенъ трудами по продолженію изданія «Flora danica» и по изученію гренландской флоры. Наибольшее значеніе имѣютъ «Handbog i den danske Flora» (1851, 3-е изд. 1864), «Oversigt over Grønlands Planter» (1857), «Fugillus plantarum imprimis hispanicarum, quas in itinere 1851—1862 legit» (1860—1865), «Descriptio Iconibus Illustrata plantarum novarum vel minus cognitarum praecipue ex Flora hispanica» (1864—1866); всѣ изданы въ Копенгагенѣ.

Ланге (Johann-Joachim Lange, 1670—1744)—авторъ мистико-филос. соч. «Conspectus de medicina mentis»; какъ проф. богословія въ Галле, выступилъ обвинителемъ Вольфа и его философіи; какъ pietistъ, велъ успѣшную борьбу съ витегенбергскими богословами, представителями лютеранской ортодоксіи; вмѣстѣ съ Франке и Шпенеромъ способствовалъ подъему релігіознаго настроенія въ Германіи. Сочиненія Л.: «Causa Dei et religionis naturalis adversus atheismum» (Галле, 1723);

«Modesta disquisitio novi phillos. syst. de Deo, mundo et homine» etc. (Галле, 1723).

Ланге (Людвигъ Lange, 1825—1885)—нѣмецкій филологъ, профессоръ въ Геттингенѣ, Прагѣ, Гиссенѣ, Лейпцигѣ. Главный трудъ его: «Handbuch der römischen Altertümer» (т. I и II, 3 изд. В., 1876—79; т. III, ч. 1, 2 изд., 1876). Нап. еще «Die Epheten und der Aegorag vor Solon» (Лпц., 1874) и др. Его статьи собраны подъ названіемъ «Kleine Schriften aus dem Gebiete der Klassischen Altertumswissenschaft» (съ биографіею Л., Гетт., 1887). Ср. К. J. Neumann, «Ludwig Lange» (В., 1886).

Ланге (Lange)—фамилія нѣсколькихъ нѣмецкихъ художниковъ, изъ которыхъ заслуживаютъ быть упомянутыми: 1) *Людвигъ Л.* (1808—68), архитекторъ, ученикъ Лерхе и Моллера, въ Дармштадтѣ, занимавшійся потомъ ландшафтною живописью подъ руководствомъ Ротмана, въ Мюнхенѣ. Въ Грениі написалъ довольно много прекрасныхъ пейзажей. Въ 1838 г. поселился въ Мюнхенѣ, гдѣ съ 1847 г. по конецъ своей жизни былъ профессоромъ архитектуры въ тамошней акад. худ. Въ своихъ произведеніяхъ умѣлъ соединять живописный элементъ со строгостью архитектурныхъ формъ. Важнѣйшія его сооруженія—загородный дворецъ короля Максимилиана въ Бертесгаденѣ (1850—55), лейпцигскій городской музей (1858) и археологическій музей въ Аеннахъ (отстроенный по его проекту другими). Имъ изданъ любопытный сборникъ архитектурныхъ композицій, подъ заглавіемъ: «Werke der höhern Baukunst» (3 т., 1846—55). 2) *Юлиусъ Л.* (1817—78), живописецъ-ландшафтистъ, братъ предыдущаго, ученикъ Ширмера, въ Дармштадтѣ, и Ротмана, въ Мюнхенѣ. Многочисленные его картины, для которыхъ мотивы онъ бралъ изъ баварскихъ горъ, Тироля, Швейцаріи и Верхней Италіи, пріятны по краскамъ, но иногда слишкомъ вялы по исполненію. Нѣкоторыя изъ нихъ находятся въ мюнхенской, дармштадтской, штуттгартской и миланской галереяхъ. 3) *Эмиль Л.* (род. въ 1841 г.), архитекторъ, сынъ и ученикъ Людвигъ Л. Лучшая его постройка—зданіе промышленнаго училища въ Мюнхенѣ.

Ланге (Максъ Lange)—звѣстный шахматистъ, род. въ 1832 г. Написалъ много анализовъ на гамбиты слона, коня и вѣанса, а также статей по задачной теоріи и теоріи концовъ игры; издалъ сборникъ всѣхъ партій Морфи.

Ланге (Николай Ивановичъ)—ученый юристъ и судебный практикъ. Род. въ 1821 г., окончилъ курсъ въ кievскомъ университетѣ. Въ качествѣ товарища председателя кievской уголовной палаты съ 1851 по 1860 г. и дѣятельнаго губернскаго прокурора Волынской и Петербургской губ. съ 1860 по 1866 гг., онъ былъ представителемъ кружка образованныхъ русскихъ юристовъ, вносявшихъ въ суды старое устройство челоѣчность взглядовъ и чистоту дѣйствій. Содѣйствовалъ судебному преобразованію—рядомъ записокъ объ устройствѣ уголовного суда, и правильной первоначальной постановкѣ судебного дѣла въ Петербургѣ—въ званіи члена судебной палаты и ревизора мировыхъ учреждений (1868). Съ 1870 г. старшій председатель харьковской судебной

палаты, съ 1877 г.—сенаторъ. Л. скончался 15 июля 1894 г. Изъ юридическихъ трудовъ его, кромѣ статей въ «Журналѣ Мин-ва Юстиціи» до 1866 г. и практическихъ замѣтокъ въ «Судебномъ Вѣстникѣ», заслуживаютъ особаго вниманія: тонкій и глубокий разборъ судебной и психологической стороны знаменитаго въ свое время процесса Дудниковой, обвинявшейся въ мужеубійствѣ («Юридич. Вѣстн.», вып. XIII) и обширное «Исслѣдованіе объ угол. правѣ Русской Правды» (СПб., 1861; увѣнч. Уваровскою премією)—обстоятельное изученіе древнѣйшаго систематическаго памятника русскаго права, съ прибавленіемъ особыхъ, чрезвычайно интересныхъ изслѣдованій о монетной системѣ эпохи «Русской Правды», о сословіяхъ и должностныхъ лицахъ, въ ней упоминаемыхъ, и о славянскомъ, а не норманскомъ, какъ утверждалъ Погодинъ, ея происхожденіи. Изучающему исторію русскаго уголовного права невозможно обойтись безъ этого сочиненія, облачающаго глубокаго юридическаго познанія автора и написаннаго прекраснымъ языкомъ.

Ланге (Николай Николаевичъ)—одинъ изъ видныхъ русскихъ представителей экспериментальной психологіи, род. въ 1858 г., по окончаніи слб. 2-й гимназіи и университета слушалъ философскіе курсы за границей и работалъ въ психологическомъ институтѣ Вундта. Интересные результаты этой работы, касающіяся вниманія, опубликованы сначала въ «Philosophische Studien» Вундта (т. IV), а затѣмъ, въ переработанномъ видѣ, въ книгѣ: «Психологическія изслѣдованія. Законъ перцепціи. Теорія волевого вниманія» (Одесса, 1893). Выступивъ въ качествѣ приватъ-доцента по философіи въ слб. университетѣ, Л. вскорѣ былъ назначенъ въ Одессу, на кафедру философіи, которую занимаетъ и въ настоящее время. Другія соч. и изданія его: «Исторія нравственныхъ идей XIX вѣка» (ч. I, СПб., 1888); «Душа ребенка» (СПб., 1892, по Прейеру); «Письма Элоизы къ Абельяру»; «Южный сборникъ въ пользу пострада. отъ неурожая» (Одесса, 1892); «Переводъ съ примѣч. первой Аналитики Аристотеля» (СПб., 1894). *А. К.*

Ланге (Самуилъ-Готтольдъ Lange, 1711—1781)—нѣмецкій поэтъ, пасторъ, учредитель общества, направленнаго противъ готтшедовской школы. Былъ врагомъ нѣмецкой рѣзни, которую хотѣлъ вытѣснить введеніемъ античныхъ стихотворныхъ размѣровъ. Стихотворенія Л. и друга Аго Пиры (Puga) появились подъ общимъ загл.: «Thyrsis' und Damon's freundschaftliche Lieder» (Цюрихъ, 1745; перепечатано, съ введеніемъ А. Sauer'a въ «Litteraturdenkmäler des XVIII und XIX Jahrhunderts», Гейльбронъ, 1885). Наиболее извѣстенъ Л. вслѣдствіе нападеній Лессинга (въ его «Vademecum») на переводъ «Оды» Горация (Галле, 1752), сдѣланный Л. размѣромъ подлинника. Для исторіи литературы XVIII в. важно изданіе Л.: «Sammlung gelehrter und freundschaftlicher Briefe» (Галле, 1769—70).

Ланге (Samuel-Gottlieb Lange, 1767—1829)—проф. философіи и богословія, въ Іенѣ; написалъ «Versuch einer Apologie der Offenbarung» (1794) и «Lehrbuch der reinen oder Elementar-Logik» (1828).

Ланге (Фридрихъ-Альбертъ Lange, 1828—1875)—философъ и экономистъ, сынъ богослова I. П. Л. (см. выше). Съ 1855 г.—былъ пр.-доц. боннскаго унив.; читалъ, между прочимъ, курсы моральной статистики (первый въ Германіи) и критической исторіи материализма. Позже былъ учителемъ гимназіи въ Дуйсбургѣ; протестовалъ противъ давленія, которое министерство Висмарка, въ эпоху конфликта, старалось оказывать на учительскую корпорацію; оставилъ вслѣдствіе этого службу, сдѣлался журналистомъ и вступилъ, вмѣстѣ съ Бебелемъ, въ комитетъ конгресса нѣмецкихъ рабочихъ союзовъ, гдѣ дѣйствовалъ въ духѣ примиренія различныхъ направленій. Свои взгляды на социальный вопросъ онъ изложилъ въ небольшой книгѣ: «Die Arbeiterfrage» (Дуйсбургъ, 1865), которая въ послѣдующихъ изданіяхъ разрослась въ обширный трактатъ. Она вызвала оживленную полемику, въ которой однимъ изъ главныхъ оппонентовъ Л. выступилъ Евгений Рихтеръ (см.). Съ 1865 по 1866 г. Л. издавалъ для рабочихъ газету «Der Bote vom Niederrhein»; это навлекло на него цѣлый рядъ процессовъ; въ тоже время онъ написалъ «Die Grundlegung der mathematischen Psychologie» (Дуйсбургъ, 1865) и главный свой трудъ, «Исторію материализма». Переселясь въ Швейцарію, Л. продолжалъ дѣлать свое время между философией и политикой. «Neue Beiträge z. Geschichte d. Materialismus» (Винтертуръ, 1867) послужили отвѣтомъ на брошюру проф. Шмиллинга объ «Исторіи материализма», а въ газетѣ «Winterthurer Landbote» Л. помѣстилъ длинный рядъ статей политическихъ и экономическихъ. Въ 1870 г. онъ получилъ въ Цюрихѣ профессуру индуктивной философіи; принималъ видное участіе въ выработкѣ радикально-демократической конституціи Цюриха, введшей референдумъ. Въ 1872 г. перешелъ въ Марбургъ, гдѣ и умеръ. Въ исторіи европейской мысли Л. занимаетъ крупное мѣсто, какъ авторъ «Geschichte des Materialismus und Kritik seiner Bedeutung in der Gegenwart» (1 изд. Изерлонъ, 1866; 5 изд., съ критическимъ дополненіемъ Когена, Лпц. 1895; русскій перев. Н. Страхова, СПб. 1881—83). Л. выступилъ съ этимъ трудомъ въ эпоху, критическую для нѣмецкой и вообще современной философіи. Абсолютныя метафизическія системы потеряли кредитъ, но и явившемуся на смѣну ихъ материализму не удалось подчинить себѣ философское мышленіе. Съ разныхъ сторонъ раздались голоса, призывавшіе возвратиться къ Канту, и самымъ вліятельнымъ изъ нихъ былъ голосъ Л., старавшійся обосновать критическую точку зрѣнія на нѣкоторые основные вопросы познанія и бытія въ рамкахъ историческаго пересмотра главнѣйшихъ философскихъ попытокъ и культурныхъ теченій, начиная съ древнегреческой философіи и кончая современнымъ материализмомъ. Л. иногда называли нѣмецкимъ Миллемъ, но такая характеристика несправедливо умаляетъ философскую индивидуальность Л. Главная сила Л.—въ критикѣ. Въ Кантовской философіи его привлекаютъ элементы критическіе, и притомъ критика теоретическаго, а не практическаго

разума Заслуга Канта состоит, для Л., в том, что он стал на точку зрения, прямо противоположную прежней метафизикѣ. Не наши понятія определяются предметами, а, наоборотъ, предметы определяются нашими понятіями; «познаніе вещей изъ чистаго разума» есть кажущееся, только опытъ даетъ намъ истину. Въ этомъ отношеніи Л. становится въ оппозицію ко всемъ идеалистамъ и сближается съ материалистами, настаивая на безусловномъ проведеніи въ естествознаніи механической точки зрения. Л. сильно подчеркиваетъ, что все содержаніе нашего сознанія есть *продуктъ нашей организаціи*; но въ тоже время онъ признаетъ, что представленія производятся въ насъ внѣшнимъ міромъ, вещами, составляя, такимъ образомъ, продуктъ нашей организаціи и внѣшняго міра. «Вещь въ себѣ» есть «предѣльное понятіе», часто отрицательное, вытекающее изъ противоположности, заложеной въ нашей организаціи. Все наше мышленіе вообще даетъ намъ противорѣчія и ставитъ противорѣчивыя проблемы, которыя никогда не могутъ быть разрѣшены. Абсолютныхъ истинъ нѣтъ, сама «дѣйствительность» есть относительное понятіе. «Отношеніями» только и можетъ заниматься научное естествознаніе; носители этихъ отношеній, атомы и матерія—гипотетическія понятія. Проблема матеріи и силы—чисто гносеологическая (*erkenntnisstheoretisch*). Въ матеріи мы олицетворяемъ категорію субстанціальности, въ силѣ—категорію причинности. Метафизическое отождествленіе бытія и мышленія, по мнѣнію Л., покоится на фантастической *ratio principii*. Кантовскую дедукцій категорій Л. считаетъ неправильной: категоріи, какъ и формы созерцанія, могутъ быть установлены только индуктивнымъ путемъ. Послѣдовательно продуманный материализмъ приводитъ, по Л., неизбежно къ идеализму и, такимъ образомъ, самъ уничтожаетъ себя. Даже если допустить, что въ тѣлѣ нашемъ есть механизмъ, который производитъ всю психическую дѣятельность, все-таки является вопросъ: что такое самое тѣло, что такое матерія, что такое физическіе факты вообще. Современная физиологія, какъ и философія, отвѣчаетъ: все это наши представленія, представленія необходимыя, происходящія по законамъ природы—но не вещи. Современная физиологія органовъ чувствъ есть усовершенствованный кантіанизмъ. Материализмъ, выходящій за предѣлы опыта, становящійся метафизической системой, несостоятеленъ. Точное, непротиворѣчивое познаніе, которое дается намъ опытомъ—естествознаніе (въ самомъ широкомъ смыслѣ)—всегда носитъ аналитическій характеръ; оно занимается единичными предметами. Синтезъ, всякое вполнѣ обобщенное знаніе и вполнѣ законченное мировоззрѣніе свѣдуетъ *«эстетическимъ примамамъ»*; «всякое приближеніе къ цѣлому есть шагъ на пути къ идеалу». Поэтому метафизика, какъ наука, невозможна; она есть *чуждѣя понятій*. Метафизическое творчество покоится на художественно-созидательномъ стремленіи (*Kunsttrieb, Bautrieb*). Чѣмъ свободнѣе этотъ синтезъ, тѣмъ эстетичнѣе мировой образъ, тѣмъ глубже его этическое воз-

дѣйствіе на наши дѣйствія. Идеаль есть продуктъ индивидуальнаго синтеза, въ противоположность наукѣ, которая является продуктомъ родового синтеза. Въ человѣкѣ вѣчно живетъ и требуетъ удовлетворенія потребность въ идеальномъ мірѣ, дополняющемъ дѣйствительность. Изъ этой потребности вытекаетъ религія, значеніе которой—не въ логическо-историческомъ содержаніи отдѣльныхъ ученій, а въ *формѣ* духовнаго процесса, ею выражаемаго. Съ этой точки зрения Л., не будучи вѣрующимъ человѣкомъ въ обычномъ смыслѣ слова, высоко цѣнитъ религію и общеніе на ея почвѣ, и потому до конца жизни оставался членомъ протестантской церкви. Но въ тоже время онъ былъ непримиримымъ врагомъ догматической непогрѣшимости и іерархическаго строя, и этимъ опредѣлялась его антипатія къ католицизму и сочувствіе къ «культур-кампфу» (см.). И въ этикѣ Л. критическая сторона выступаетъ яснѣе положительнымъ взглядомъ. Міръ дѣйствительности ни хорошъ, ни дуренъ; пессимизмъ и оптимизмъ—продукты человеческой идеологіи, свободнаго синтеза. Оптимизмъ славитъ ту гармонію, которую онъ самъ внесъ въ міръ; но пессимизмъ возникаетъ изъ противоположенія дѣйствительности и идеальнаго міра. Заслуга пессимизма—въ томъ, что онъ уничтожаетъ догматическій оптимизмъ, опирающійся на недоказуемую цѣлесообразность природы. Но пессимизмомъ не можетъ быть поколебленъ оптимизмъ свободнаго идеальнаго синтеза. Этика Л. стоитъ въ связи съ его взглядомъ на «идеаль», какъ продуктъ эстетическаго творчества: своимъ предшественникомъ въ этикѣ Л. считаетъ кантіанца Шиллера, какъ автора философскихъ стихотвореній, въ которыхъ онъ переноситъ свободу въ царство «новь и тѣней», въ «область поэзіи». Съ догматическимъ ученіемъ Канта о свободѣ Л. совершенно несогласенъ: свобода и необходимость логически не соединимы. Л.—противникъ материалистической или утилитарной этики, хотя онъ и признаетъ, что материалистическая этика можетъ опираться не только на эгоизмъ, но и на симпатію. Симпатія приурочивается къ отдѣльнымъ лицамъ, носитъ эмпирически-материальный характеръ, тогда какъ идеалистическая этика исходитъ изъ блага и имѣетъ въ виду непосредственно его благо. Проблѣмъ въ «Исторіи материализма» является полное игнорированіе историко-материалистической концепціи Маркса. Разложеніе школы Гегеля (Штраусъ, Фейербахъ, Бруно, Бауеръ, Штирнеръ, Руге, Марксъ) вообще недостаточно освѣщено у Л. Философскаго анализа англійскаго и французскаго социализма онъ также не даетъ. Л. не создалъ своей «школы», непосредственно къ нему примкнулъ лишь Файнгеръ—но въ новѣйшемъ возрожденіи критицизма (см. Неокантіанство) его трудъ сыгралъ видную роль. Значеніе Л. въ философскомъ развитіи современности опредѣляется еще тѣмъ, что ни одно новѣйшее сочиненіе по философіи не нашло столь обширнаго круга читателей, какъ «Исторія материализма».

Л. много занимался *логикой*; плодомъ этихъ занятій явились изданія Г. Когеномъ послѣ

его смерти «Logische Studien. Zur Neubegründung d. formalen Logik u. d. Erkenntnistheorie» (2 изд. Лпц. 1894). Здесь Л., между прочим, проводит мысль, что логика должна быть обоснована на теории познания. Логическая аподиктичность опирается на пространственное созерцание, так как основная форма нашего познания — пространство; из нея вытекают все категории. Закон противоречия есть тот пункт, в котором естественные законы мышления соприкасаются с его нормативными законами (ср. о «Логических этюдах» рецензия А. Рила в «Vierteljahresschrift für wissenschaftliche Philosophie», II, 1878, 240 и сл.). *Психологию* Л. посвящает, кроме некоторых отрывков «Истории материализма» и упомянутой выше брошюры о математической психологии, еще статью «Seelenlehre» в педагогической «Энциклопедии» Карла Шмидта («Encyclopädie d. gesammten Erziehung u. Unterrichtswesens», 2-е изд., VIII, 2). Здесь разбросана масса ценных замечаний педагогического характера, и дана краткая, но превосходная история психологии. По истории философии и педагогики Л. написал классическую монографию о Людовике Вивесе в «Энциклопедии» Шмидта; там же помещена его статья о телесных упражнениях, которая потом вышла отдельной брошюрой: «Die Leibesübungen» (Гота, 1863). *Политической экономии* посвящены следующие работы Л.: «Mill's Ansichten über die sociale Frage u. die angebliche Umwälzung d. Socialwissenschaft durch Carey» (Дуйсбург, 1866; направлена против попытки Дюринга выставить Кэри реформатором социальной науки). «Die Arbeiterfrage» (5-е изд. Винтертур, 1894; русский перевод 2-е изд. СПб., 1895); «Jedermann Hauseigentümer» (Дуйсбург, 1866; переработка английской брошюры Т. Джонса: «Every man his own landlord»). По своим социально-политическим взглядам, Л. занимает среднее место между более или менее рьяными социалистами и простыми защитниками социальных реформ. Из экономистов наибольшее влияние на него имели Милль, Маркс и Брентано. Замечания Л. о методах политической экономии (в «Истории материализма», в «Рабочем вопросе» и в книге о Милле) принадлежат к лучшему, что существует по этому вопросу в литературе. Л. признает законность абстрактно-дедуктивного приема исследования, но решительно требует, чтобы *условность* абстрактных предположений никогда не упускалась из виду. Объяснение всего механизма хозяйственных явлений эгоизмом, по мнению Л., одностороннее, а поскольку такое объяснение приводит к требованию неограниченной экономической свободы — крайне вредно. Гармония интересов общества и личности при полной экономической свободе — не более как басня. В человеческом обществе существует та же борьба за существование, что и в остальном органическом мире. Теория Мальтуса в существе верна, возражения Маркса против нея несостоятельны, но практические выводы Мальтуса и его последователей неверны. В человеческом обществе борьба за существо-

вание может быть если не совсем устранена, то значительно смягчена, благодаря прогрессу солидарности и равенства. Л. — не безусловный противник частной поземельной собственности, но некоторые виды ренты он считает необходимым обратить на пользу общества (напр. ренту с земли в больших городах); он стоит также за экспроприацию и раздробление крупных земельных владений. В требованиях реформы наследственного права он умереннее Милля, взгляд которого на этот вопрос он, в общем, разделяет. В области промышленности в качестве ближайшего идеала перед Л. рисуется фабричный конституционализм, т. е. участие рабочих, наряду с предпринимателем, в руководстве производством. Органы такого участия он видит в рабочих союзах. Конечный идеал Л. — республиканское устройство фабрики, т. е. производительная ассоциация равноправных рабочих. Намечая свой взгляд, Л. дает превосходную критику программ Шульце-Делича и Лассалля.

Литература. Weinkauff, в «Allgemeine Deutsche Biographie» (т. XVII); O. A. Eilissen, «F.-A. L.» (2 изд., Лпц., 1894); Heintz Braun, «F. A. L., als Sozialökonom» (Галле, 1881; во всех этих трех биографиях больше или меньше полный перечень всех печатных произведений Л.); Hans Vaihinger, «Hartmann, Dühring u. Lange» (Изерлонг, 1876; превосходное резюме философии Л.); Hermann Cohen, «F.-A. L.» (в «Preussische Jahrbücher», 1876, апрель); M. Heinze, «D. Idealismus F.-A. Langes», в «Vierteljahresschrift f. wiss. Philosophie» (I, 1877; строгая критика); Ed. v. Hartmann, «Neukantianismus, Schopenhauerianismus und Hegelianismus» (Берлин, 1877); J.-M. Bösch, «F.-A. L. und sein Standpunkt d. Ideals» (Фрауенфельд, 1890); N. Reichensberg, «F.-A., L. als Nationalökonom» («Berger Beiträge zur Geschichte d. Nationalökonomie», № 4, Берн, 1892); Ed. Bernstein, «Zur Würdigung Fr.-A. L.'s» (в «Neue Zeit», 1892).

II. Струве.

Ланге (Фридрих Ланге) — немецкий писатель, род. в 1852 г. В романе «Harte Körpe», поэме «Lothar» и драме «Der Nächste» Л. не без таланта, но с узко-патриотической и истинно-патристической точки зрения требует отречения от всего наносного, чуждого духу немецкой национальности и нравственно-религиозному самосознанию.

Ланге (Эрнст-Карл-Филипп Ланге) — плодовитый немецкий писатель, известный под псевдонимом Philipp Galen; род. в 1813 г., по профессии военный врач. Первый и лучший из его романов — «Der Irre von St. James» (Лпц., 1854). За ним последовали «Der Inselkönig», «Fritz Stilling», «Walther Lund», «Andreas Burns und seine Familie», «Die Tochter des Diplomaten», «Der Löwe von Luzern», «Der Alte vom Berge», «Die Moselnixe», «Frei vom Joch» (1878), «Die Perle von der Oie» (Лпц., 1880), «Die Fürstendleiner» (1880), «Der Meier von Monjardin» (Мюнхен, 1891) и др. Его «Gesammelte Schriften» вышли в Лпц. в 1857—1868 г. Лучше всего Л. рисует быта и картины природы Шлезвиг-Гольштей-

ин и Швейцарія. Онъ написалъ и еще драму: «Friedrich im Rheinsberg» (Вер., 1873).

Ланге (Юлиус-Генрикъ Lange, род. въ 1838)—датскій историкъ искусства. Главные его труды: «Nutidskunst» (сборникъ очерковъ современнаго искусства, 1874); «Om Kunstvaerdi» (О достоинствѣ искусства, 1876); «Vor Kunst og Udlandets» (Наше и иностранное искусство, 1879); «Guder og Menesker hos Homer» (Боги и люди у Гомера, 1881); «Sergel og Thorvaldsen» (1886).

Лангебекъ (Яковъ Langebeck)—датскій историкъ (1710—75). Издавъ сборникъ (Danske Magazin), въ которомъ помѣщено много историческихъ его изслѣдованій. Главная его записка—названіе «Scriptores rerum danicarum medii aevi» (1772—74). Оставшіяся послѣ него бумаги хранятся въ тайномъ королевскомъ архивѣ въ Копенгагенѣ, подъ именемъ «Diplomatarium langebekianum» Г. Ф.

Лангемичъ (Маріанъ, род. въ 1827)—польскій революціонеръ; служилъ некоторое время въ прусской арміи, участвовалъ въ экспедиціи Гарибальди противъ Неаполя, былъ преподавателемъ военнаго училища въ Италіи. Во время польскаго возстанія 1863 г. Л., организовавъ въ Галиціи сильную банду, принялъ начальство надъ бродившими въ южной Польшѣ шайками повстанцевъ, и въ мартѣ того же года былъ провозглашенъ диктаторомъ. Послѣ нѣсколькихъ стычекъ съ русскими войсками, онъ былъ окончательно разбитъ при Хрображѣ и Бускѣ и бѣжалъ въ Австрію, гдѣ былъ заключенъ въ крѣпость. Въ 1876 г. выпущенъ на свободу и поселился въ Швейцаріи.

Лангедокъ (Languedoc)—бывшая французская провинція, между Реной, Средиземнымъ моремъ, Пиринеями и Гаронной; изъ нея въ настоящее время образовались департаменты Гардъ, Геро, Одъ, Тарнъ, Лозеръ и отчасти Верхней Гаронны, Тарнъ-и-Гароннъ, Арьежъ, Восточныхъ Пиринеевъ, Верхней Луары и Ардешъ. Получила свое названіе отъ мѣстнаго діалекта, на которомъ вмѣсто *oui* говорятъ *os*. Имя Л. установилось лишь въ XIII ст., послѣ присоединенія этой области къ французскому королевству. Въ древнѣйшія времена ее населяли лигуры и иберійцы, которые впоследствии были оттѣснены кельтскими племенами. На берегу моря было много финикійскихъ, затѣмъ греческихъ колоній. Во время римскаго владычества населеніе скоро восприняло римскую культуру; выросли большіе торговые города, сооружены памятники, дороги и каналы, сохранившіеся отчасти до настоящаго времени. Римскія муниципаліи пережили даже нашествіе варваровъ и, вмѣстѣ съ остатками культуры, сохранили свои учрежденія. Изъ числа средневѣковыхъ феодальныхъ владѣній здѣсь выдвинулось въ XI и XII вв. графство Тулузское, по размѣрамъ и политическому преобладанію. Большіе богатые города—Тулуза, Нимъ, Безье, Нарбонна, Монпелье—сохранили республиканское устройство. Развитію наукъ и искусствъ способствовали сношенія съ мусульманами и многочисленными евреями. Послѣдніе обучали христіанъ, въ школахъ Монпелье и Тулузы, медицинѣ, математикѣ, философіи и астрономіи.

Выработалась блестящая національная литература трубадуровъ, смягчившая нравы феодаловъ. Новыя формы жизни повлекли за собой большую свободу мысли, упадокъ церковнаго авторитета, религиозную терпимость. Еретическія ученія альбигойцевъ и вальденсовъ сильно распространились въ южн. Франціи (см. Альбигойцы, I, 505). Въ теченіе продолжительныхъ альбигойскихъ войнъ погибла культура и промышленность страны, уничтожены городскія вольности, истреблены еретики, большинство евреевъ и масса католиковъ, которые также усердно боролись противъ пришельцевъ съ сѣвера. Вмѣстѣ съ независимостью заглухла и національная литература. Трибуналы инквизиціи прекратили свою оживленную дѣятельность лишь въ 1319 г. Во время столѣтней войны Л. нѣсколько разъ переходилъ въ руки англичанъ и бургундцевъ. Съ 1453 г. наступила эпоха сравнительнаго спокойствія, продолжавшаяся до второй половины XVI в. Новыя религиозныя идеи къ 1560 г. охватили большую часть провинціи. Въ войнахъ еретиковъ Л. принимаетъ самое горячее участіе. По нантскому эдикту, протестантамъ предоставленъ весь нижній Л., съ 10 крѣпостями. Въ 1620—22 гг. Людовикъ XIII пытается взять Монтобанъ и другія крѣпости, но безуспѣшно. Съ 1661 г. начинаются жестокия преслѣдованія протестантовъ въ Л. Послѣ отміны нантскаго эдикта часть протестантовъ насильственно обращается въ католичество, часть эмигрируетъ, но тѣмъ не менѣе въ 1702 г. разгорается возстаніе камизаровъ (см. XIV, 203). Преслѣдованіе протестантовъ и ново-католиковъ въ Л. прекратилось лишь передъ самою революціей, въ силу эдикта 1787 г. Въ административномъ отношеніи Л. съ XIII стол. дѣлился на три сенешальства: Тулузское, Каркассонское и Нимское. Въ Тулузѣ засѣдалъ провинціальныи парламентъ. Ср. Vic et Vaissete, «Histoire générale de la province de Languedoc» (Пар., 1780—45; 2 изд., Тулуза, 1872—92); Осокинъ, «Исторія альбигойцевъ и ихъ времени» (Каз., 1872).

Лангенбекъ (Langenbeck) — фамилія нѣсколькихъ прославившихся нѣмецкихъ врачей: 1) *Д. Копрадъ-Иоаннъ-Мартиусъ* (1776—1851)—знаменитый хирургъ и анатомъ. Въ 1802 г., когда появился его первый крупный хирургическій трудъ («Ueber die einfache und sichere Methode des Steinschnitts» избранъ приватъ-доцентомъ геттингенскаго университета и началъ здѣсь чтеніе лекцій по анатоміи въ 1803 г. Въ 1807 г. устроилъ специальный клиническій институтъ по хирургіи и глазнымъ болѣзнямъ; основалъ въ 1829 г. специальный анатомическій институтъ. Исходя изъ основнаго положенія, что анатомія—основа всѣхъ медицинскихъ наукъ, Л. во всѣхъ своихъ трудахъ по хирургіи и глазнымъ болѣзнямъ обращалъ особенное вниманіе на точность анатомическихъ изслѣдованій. Уже въ преклонныхъ лѣтахъ (1847—1850) онъ почувствовалъ потребность заняться гистологіей и здѣсь себя заявилъ замѣчательнымъ знаткомъ дѣла. Какъ хирургъ и операторъ, Л. оказалъ громадные услуги человечеству улучшеніемъ техники ампутацій, перевязки сосудовъ, усовершенствованіемъ

ваніемъ операций удаленія катарактъ, производства искусственнаго зрачка. Онъ съ успѣхомъ произвелъ нѣсколько операций полного удаленія матки, что въ то, до-антисептическое время, представляло громадную трудность. Въ 1807 г. появился его знаменитый «Anatomisches Handbuch, tabellarisch entworfen», выдержавшій рядъ изданій. Въ 1806—28 г. издавалъ «Bibliothek für Chirurgie und Ophthalmologie», въ которой напечаталъ свыше 60 работъ; многія изъ нихъ до настоящаго времени не потеряли своего значенія. Изъ другихъ его крупныхъ произведеній считаются классическими монографія о грыжахъ, «Nosologie und Therapie d. chirurg. Krankheiten» (1822—50) монументальныя «Icones anatomicae» и руководство по анатоміи къ нимъ, «Mikroskopische anatomische Abhandlungen» (1847—50) и др. 2) *Л. Максимилианъ-Адольфъ* (1818—1877), сынъ предыдущаго, съ 1843 г. читалъ въ Геттингенѣ лекціи по анатоміи, хирургіи и глазнымъ болѣзнямъ. Въ 1851 г. переселился въ Ганноверъ и до самой смерти усердно писалъ по предметамъ своей специальности; 3) *Л. Бернгардтъ-Рудольфъ-Конрадъ* — выдающийся германскій хирургъ половины наст. столѣтія, учитель Эсмарха, Вильброта, Тирша, Гурьота и др., племянникъ Конрада-Іоанна Л. (1810—1887), изучалъ медицину въ Геттингенѣ, гдѣ въ 1836 г. получилъ степень доктора медицины за диссертацию «De retinae stricture peritio», послѣ чего съ научными цѣлями посѣтилъ Францію и Англію. Съ 1836 г. въ Геттингенѣ. Въ это время напечаталъ рядъ замѣчательныхъ сочиненій объ оперативномъ леченіи привычныхъ судорогъ пальцевъ, занкаянъ подкожнымъ свѣченіемъ мышицы и сухожилій; о непосредственномъ заживленіи ранъ путемъ защиты ихъ отъ вѣшняго воздуха и пр. Профессоръ хирургіи въ Геттингенѣ, Кнѣзь, потомъ въ Берлинѣ. Здѣсь его учениками и ассистентами напечатаны многочисленныя сообщенія изъ его клиники; самъ же онъ обнародовалъ рядъ превосходныхъ статей о подкожныхъ разсѣченіяхъ костей, о пластическихъ операціяхъ и др. Съ 1860 г. издавалъ, вмѣстѣ съ Вильбротомъ и Гурьотомъ, по нынѣ существующій «Архивъ клинической хирургіи». Съ 1864 г. онъ принималъ очень большое участіе въ организаціи военно-медицинской части во время войнъ Дании, Австріи и Франціи и результаты своихъ поучительныхъ наблюденій опубликовалъ въ рядѣ выдающихся сочиненій. Онъ же первый опубликовалъ случай полного удаленія гортани, объ ампутаціи языка термокаутеромъ и др. Въ 1872 г. основалъ нѣмецкое хирургическое общество, котораго долгое время былъ председателемъ.

Г. М. Г.

Лангенброкенъ — курортъ въ Ваденскомъ вел. герцогствѣ, близъ Гейдельберга и Карлсруэ, у подножія сѣв. отроговъ Шварцвальда, въ живописной мѣстности, съ мягкими, здоровымъ климатомъ. 14 сѣрнястыхъ источниковъ, изъ которыхъ Вальдвелье служитъ для питья, а Курбрунненъ — для ваннъ. Прекрасное водолѣчебное заведеніе. Л. рекомендуется при застояхъ въ печени, геморрой,

брюшномъ полнокровіи, болѣзняхъ органовъ дыханія и ревматизмѣ.

Г. М. Г.

Лангеншальца — мѣстечко въ Тюрингіи. 27 іюня 1866 г. у Л. происходилъ кровопролитный бой между прусскими войсками и ганноверскою арміею. Последняя (около 19 тыс., подъ начальствомъ Арендшильда), не успѣвъ пробиться у Готы или Эйзенаха, для соединенія съ баварцами, отошла къ Л., у котораго заняла оборонительную позицію. Утромъ 27 іюня она была атакована отрядомъ ген. Флиса, состоявшимъ всего изъ 8200 чел., и хотя одержала надъ нимъ побѣду, но не могла воспользоваться ею, такъ какъ вслѣдъ затѣмъ была со всѣхъ сторонъ окружена непріятельскими войсками и 29 іюня принуждена сдаться на капитуляцію. Этотъ бой былъ послѣднимъ проявленіемъ самостоятельнаго существованія Ганноверскаго королевства.

Лангеншвальбахъ — см. Швальбахъ.

Лангеншейдтъ (Густавъ Langenscheidt) — нѣмецкій лингвистъ, род. въ 1832 г., въ 1856 г. вмѣстѣ съ проф. Туссеномъ началъ издавать «Frauz. Unterrichtsbriefe zum Selbststudium Erwachsender» (до 1893 г. — 42 изд.), за которыми вскорѣ послѣдовали «Englische Unterrichtsbriefe» (42 изд. 1893), изданные въ сотрудничествѣ съ проф. Далекомъ и Ллойдомъ. Эти изданія создали огромную популярность такъ называемому *методу Туссенъ-Л.*, распространенному другими издателями почти на всѣ европейскіе языки и въ послѣднее время приравленному для обученія русскихъ нѣмецкому и французскому языкамъ.

Лангенъ (Іосифъ Langen) — профессоръ богословія въ боннскомъ унив., одинъ изъ вождей старокатолицизма. Его сочиненія: «Die letzten Lebensstage Jesu» (1864); «Das Judenthum in Palästina zur Zeit Christi» (1866); «Einleitung in das Neue Testament» (1873); «Das Vatikanische Dogma etc.» (1877); «Die trinitarische Lehrdifferenz zwischen d. abendländ. und morgenländ. Kirche» (1876; переведено на русскій языкъ въ «Протоколахъ общ. любит. духовн. просвѣщенія» за 1876 г.); «Geschichte der röm. Kirche bis Innocenz III» (1881—93); «Die Klemensromane, ihre Entstehung und ihre Tendenzen» (1890).

Лангеоогъ (Langeoog) — островокъ на Сѣв. морѣ, принадлежащій къ прусской пров. Ганноверъ, съ морскими купаньями. Климатъ, побережье и приборъ подобны Нордернею и Боркуну. Простой, спокойный курортъ.

Лангерманъ (Іоганнъ-Готтфридъ Langemann, 1768—1832) — нѣмецкій врачъ, извѣстный не только своей административно-врачебной дѣятельностью, но и тѣсною дружбой съ Шиллеромъ и Гете и своимъ участіемъ въ редактированіи іенской «Literatur-Zeitung». Изучилъ сперва юриспруденцію въ Лейпцигѣ, затѣмъ медицину въ Іенѣ, гдѣ и получилъ степень доктора медицинны въ 1797 г. Онъ написалъ много сочиненій по акушерству и душевнымъ болѣзнямъ. Европ. извѣстность Л. получилъ своимъ преобразованиемъ дѣла призрѣнія душевно-больныхъ въ Германіи. Ему же обязана своимъ широкимъ научнымъ развитіемъ берлинская ветеринарная школа и современная организація ветеринарной службы въ Пруссіи.

Лангеръ (Антонъ Langer, 1824—79) — австрийскій драматургъ, авторъ пьесъ: «Eine deutsche Fabrik», «Ein wiener Freiwilliger», «Strauss und Lanner», «Ein Judas vom Anno neun», «Der Aktiengreislser», «Vom Juristentag», «Ein Wort an den Minister» и др., популярныхъ романовъ: «Der letzte Fiaker» (В., 1855), «Die Rose vom Jesuiterhof» (1860—61), «Daemon Brandwein» (1863) и др. Л.—одинъ изъ типичнѣйшихъ представителей народнаго остроумія «веселой Вѣны». Многія изъ его произведенія написаны на мѣстномъ диалектѣ.

Лангеръ (Зигфридъ Langer, 1857—1882) — современный ориенталистъ, убитый въ Леманѣ въ май 1882 г., во время экспедиціи, давшей ему возможность собрать 19 гимьяритскихъ надписей, изданныхъ Н. Müller'омъ въ «Siegfried Langers Reiseberichte aus Syrien und Arabien» (Лпц., 1883).

Лангеръ (Іосифъ-Ярославъ) — чешскій писатель (1806—1846). Въ 1830 г. Л. издалъ «Selanku», въ 1831 г. и 1835 г.—приложенія къ «Hlasu vlásteňskému». Въ «Часописи» чешскаго музея онъ помѣстилъ нѣсколько пьесъ, относящихся къ свадебнымъ обрядамъ. Собраніе его сочиненій издано въ 1863 г.

Лангеръ (Карль-Генрихъ Langer)—экономистъ, учился въ Германіи. Въ 1764—74 г. читалъ въ московскомъ унив. естеств. и народное право и политикѣ. При изложеніи своего предмета онъ особенно настаивалъ на важности исторіи, статистики и философіи. Кромѣ нѣсколькихъ торжественныхъ рѣчей, Л. принадлежатъ «Полюныя географическій лексиконъ» (М. 1791—92). Биографія Л. написана В. Н. Лешковымъ («Биографич. словарь проф. московскаго унив.», I).

Лангеръ (Langer) — три нѣмецкихъ художника: 1) *Иоганнъ-Петеръ фонъ-Л.* (1756—1824), историческій живописецъ и граверъ, ученикъ Краге, въ Дюссельдорфѣ, былъ профессоромъ (1784) и директоромъ (1789) тамошней академіи художествъ, начальникомъ картинной галлерей (1801) и, наконецъ, съ 1806 г., директоромъ мюнхенской академіи. Яркій приверженецъ господствовавшаго въ его время псевдоклассицизма и врагъ пробуждавшихся въ нѣмцѣмъ искусствъ романтическихъ стремленій, онъ, тѣмъ не менѣе, пользовался большимъ авторитетомъ и имѣлъ значительное вліяніе на молодыхъ художниковъ. Въ его картинахъ композиція—холодная, академическая, экспрессія лишена правды, но колоритъ пріятенъ и довольно силенъ. Имъ исполнено 56 гравюръ крѣпкой водкой, частью собственнаго сочиненія, частью съ картинъ итальянскихъ и другихъ мастеровъ. 2) *Робертъ фонъ-Л.* (1783—1846), историческій живописецъ, рисовальщикъ и граверъ, сынъ и ученикъ предыдущаго, довершившій свое образованіе въ Италіи. Получивъ въ 1806 г. мѣсто профессора въ мюнхенской академіи художествъ, онъ устроилъ при ней музей антиковъ, былъ сдѣланъ въ 1827 г. директоромъ королевскаго кабинета оригинальныхъ рисунковъ, въ 1841 г.—директоромъ центральнаго управленія королевскихъ музеевъ и, въ этомъ званіи, много способствовалъ своими трудами основанію и организаціи мюнхенской ста-

рой пинакотекы. Произведенія его кисти, при всей технической ловкости исполненія, слащавы до приторности. Таковы напр. «Снятие со креста», въ церкви Богоматери, въ Мюнхенѣ, «Св. Францискъ Ассизскій», въ церкви францисканцевъ, тамъ же, «Виргилій и Данте при входѣ въ адъ», въ штуттгартской галлерей, и пр. 3) *Карль-Германъ-Теодоръ Л.*, одинъ изъ значительнѣйшихъ нѣмецкихъ граверовъ новѣйшаго времени, род. въ 1819 г., въ Лейпцигѣ, учился у Стейнля въ мюнхенской академіи художествъ, а потомъ у Тетера, въ Дрезденѣ, гдѣ и трудился до старости. Его гравюры, исполненныя то манеромъ подъ карандашъ, то штрихами, отличаются добросовѣстною передачей оригиналовъ. Главныя въ ихъ числѣ — потолочныя фрески комнаты Елюдора въ Ватиканѣ, съ Рафаэля, «Іаковъ и Рахиль», съ дрезденской картины Джорджоне, «Св. Семейство», съ Мантеньи, «Св. Родригезъ», съ Мурильо, «Христосъ», съ Дюрера, 10 листовъ фресокъ сѣннскіе библиотеки (Liberia) и воспроизведенія многихъ картоновъ и стѣнныхъ картинъ Шнорра, Швида и Германа. Въ последнее время онъ гравировалъ преимущественно ландшафты. А. С.—с.

Лангеталь (Генрихъ Langenthal, 1792—1879)—нѣмецкій педагогъ, одинъ изъ главныхъ сотрудниковъ Фребеля, вмѣстѣ съ которымъ основалъ воспитательное учрежденіе въ Кельгау. Соч. Л.: «Der Mensch und seine Erziehung» (1843); «Der erste Schulunterricht» (1864) и «Keilbau in seinen Anfängen» (1867).

Лангеталь (Христіанъ-Эдуардъ Langenthal, 1806—78)—извѣстный ботаникъ, много работавшій по сельскому хозяйству. Окончивъ курсъ въ іенскомъ университетѣ (1830), поступилъ преподавателемъ естественныхъ наукъ въ альденскую сельскохозяйственную академию, откуда перешелъ (1840) профессоромъ въ іенскій университетъ, гдѣ завѣдывалъ при университетѣ сельскохозяйственнымъ институтомъ. Написалъ: «Die Gewächse des nördlichen Deutschlands» и проч. (1843), «Geschichte der deutschen Landwirtschaft» (1847—1856, 4 тома), «Handbuch der Landwirtschaftlichen Pflanzenkunde» и проч. (3 части, 1850; 2-е изд. 1852, изъ него переведены въ 1853 г. I и II части Н. Павовымъ, «Описание сельскохозяйственныхъ растений, ботаническихъ ихъ признаковъ, способовъ воздѣлыванія и употребленія» 5-е изд. 1874 г.; 1876—77 гг. вышла тѣ же двѣ части подъ редакціей П. А. Костычева: «Руководство къ познанію и воздѣлыванію сельскохозяйственныхъ растений. I. Злаки и колосовые хлѣба. II. Бобовыя и мотыльковыя растенія»); «Beschreibung der Gewächse Deutschlands nach ihren natürlichen Familien etc.» (1858; 2-е изд. 1868) и др.

Лангле (Honoré-François Langlé)—французскій композиторъ и теоретикъ (1741—1807). Написалъ оперу «Corisandre», оперетты, нѣсколько сочиненій для церкви и пр.; издалъ нѣсколько учебниковъ для изученія теоріи композиціи: «Traité d'harmonie et de modulation» (Пар., 1797); «Traité de la basse sous le chant» (Пар., 1798); «Le traité de la fugue» (Пар., 1806); «Nouvelle méthode pour chiffrer les accords» (Пар., 1801). Н. С.

Лангуа (Шарль-Виктор Langlois) — французский историк, род. в 1863 г., профессор палеографии и библиографии в Париже; вместе с Г. Штейном издал обзор архивных инвентарей Франции: «Les Archives de l'histoire de France» (П. 1891—93) и несколько книг по истории XIII и XIV в., из которых главная: «Le Règne de Philippe III le Hardi» (Париж, 1887). Переведена на русский яз., в серии «Исторических чтений», его «История средних веков» (изд. Л. Ф. Пантелеева).

Лангуа (Amedée-Jérôme Langlois) — французский политический деятель, род. в 1819 г.; был сотрудником прудоновского «Peuple»; за участие в восстании 18 июня 1849 г. приговорен к ссылке. В качестве душеприкащика Прудона наблюдал за изданием его посмертных сочинений. Как член международного союза рабочих, принимал участие в базельском съезде 1860 г., где горячо стоял за частную собственность. После 1871 г. был членом палаты депутатов. Написал «L'Homme et la révolution», посвятив этот труд памяти Прудона.

Лангобарды. Лангобардское королевство — в Италии существовало немногим более 200 лет. Л. племя, принадлежавшее к зап. германцам и первоначально жившее по р. Эльбе, переселилось на Дунай, где сплотилось и образовало государство еще в начале VI в., после победы над герулами и гепидами; в 568 г., под предводительством короля Альбоина, оно перешло в Италию и здесь осыло. Только северная часть полува (Ломбардия) сплошь принадлежала Л.; в средней и южной Италии их владения врѣзывались в греческую землю узкой полосой. В эпоху наибольшего территориального расширения Л. королевство занимало Италию за исключением Венеции, Равеннского экзархата, Римской области, Пентаполиса, Неаполя и южных оконечностей Калабрии и Апулии. Период усиленных завоеваний продолжался лет 15—20, при первых двух королях, Альбоинѣ и Клефѣ, а также в безкоролевье, которое наступило после Клефа и продолжалось 10 лет (575—585); в эти годы власть принадлежала герцогами, числом около 80. Завоевание Италии дикими лангобардами (с ними были не менее дикие саксы, свевы и др.) сопровождалось крупными грабежами, истреблением населения, разрушением городов и насильственным захватом земель. Лишь герцоги, в безкоролевье, сдѣлали, повидимому, первую попытку ввести правильность в отношении побѣдителей и обездоленных рим. граждан; с римских собственников стали взимать $\frac{1}{3}$ дохода в пользу лангобардов. Когда, в виду внутренней безурядицы и внѣшних опасностей, был избран в король сын Клефа, Аутари (585—590), раздѣл земли был возобновлен и исправлен. Личной свободы римское население не потеряло; римлянин мог откупиться от наложенной на него повинности. Сначала Л. завоевание увеличило число средних свободных земельных собственников, но в общем эпоха Л. королевства продолжает дѣло римской эпохи

по образованию колонатных хозяйств и подготавливает феодализм. Рабы остались рабами; римские колонны присоединились руководству для послѣднимъ названіемъ обозначая состояние полусвободныхъ людей (франкские лнты). Римское право оказывало сильное влияние на юридическую жизнь, в случаях, не предусмотрѣнныхъ варварскимъ законодательствомъ, при разрѣшеніи дѣл по добровольному соглашенію и какъ вспомогательное руководство для судовъ. По своему политическому устройству Л. королевство имѣло чисто германскій характеръ. Государственная власть была проникнута частными элементами. Организациі центральнаго государственнаго управления не было: оно поручалось, случайно, придворнымъ и дружинникамъ. Налоговъ не было, за исключеніемъ кое-какихъ остатковъ отъ римской старины и нѣсколькихъ пошлинъ. Все финансовое управленіе держалось на частномъ земельномъ богатствѣ короля. Свободные люди были обязаны военной службой; отсюда раздача земель в полную и условную собственность. Глава государства—король—стоялъ внѣ закона. Порядка вѣ престолонаслѣдіи не было, хотя не существовало, фактически, и свободаго выбора. Вліяніе народа на законодательство, мѣстное управленіе и судъ было ничтожно. Рядомъ съ королемъ стоятъ, по областямъ герцоги, съ властью такого же происхожденія и характера, какъ и королевская; короли постоянно стараются ограничить самостоятельность герцоговъ, но исполнѣть это имъ не удается; особенно независимо всегда держали себя сполетскіе и беневентскіе герцоги. Въ противовѣсъ герцогской власти Аутари поставилъ надъ королевскими мѣстами, разбросанными по всѣмъ провинціямъ, особыхъ чиновниковъ—гастальдовъ; гастальды дѣйствительно нѣсколько ослабили герцоговъ, но послѣдніе всетаки до конца ограничивали власть короля. Оплотомъ независимости той части Италии, которая была еще не завоевана, при слабости византийскаго заступничества сдѣлался римскій епископъ; политическая исторія Л. королевства вѣ значительной — степени исторія отношеній между Л. правительствомъ и папами. Первое время лангобарды были арианами. Григорій Вел. положилъ начало ихъ католизированію, черезъ королеву Теоделинду, жену Аутари, а потомъ Агилульфу. Она побудила Агилульфу (ум. 615) передать часть своихъ имѣній католическому духовенству и крестить своего сына по католич. обряду. Съ тѣхъ поръ арианство быстро исчезаетъ, тѣмъ болѣе, что нѣкоторые изъ прибывшихъ съ лангобардами союзниковъ и раньше были католиками, да и римское населеніе не оставалось вѣ этомъ отношеніи безъ вліянія; къ 70-мъ гг. VII-го ст. лангобарды были окончательно обращены къ католической церкви. За мужемъ Теоделинды слѣдовали на престолѣ два короля, женатые на ея дочери, Ариовальдъ и Ротари, потомъ ея племянникъ Арипертъ; вообще мнѣя Теоделинды прoderжалась до 702 г., и только узурпаторъ (662—671) Гримовальдъ, герцогъ беневентскій, перервалъ рядъ ея потомковъ на престолѣ. За этотъ періодъ политика папы, борьба партій и своеволие гер-

цоговъ иѣшали Л. королевству расширяться и вѣтъ и обрѣшуте внутри. Были, впрочемъ, завоеванія, но незначительныя: Агилульфъ покорилъ Падую, Кремону, Мантую, Ротари—Лигурию, Гримоальдъ — Тарентъ и Бриндизи, съ прилегающимъ краемъ. Въ 643 г. изданъ «Эдиктъ» Ротари — письменное изложеніе Л. права на латинскомъ языкѣ. Этотъ эдиктъ впоследствии былъ пересмотрѣтъ и исправленъ королями Гримоальдомъ, Лиутпрандомъ, Ратхисомъ, Айстульфомъ и Деидеріемъ. Вліяніе римскаго права въ законодательствѣ Ротари мало замѣтно; только на понятіи королевской власти видимо отразились римско-церковныя представленія. Въ законодательствѣ слѣдующаго вѣка римскія вліянія становятся сильнѣе по мѣрѣ того какъ романизировались Л. Романизация они тѣмъ менѣе могли избѣжать, что получали литературное образование на латинскомъ языкѣ; даже ихъ пѣсни изданы были только по-латыни. Послѣ прекращенія фамиліи Теодалинды послѣдовала 10-лѣтняя безурядица, пока въ 712 г. не взошелъ на престолъ Лиутпрандъ (см.), самый могущественный и талантливый лангобардскій король (ум. 744). Л. королевство вновь стремится къ обладанію всей Италіей, и только папы съ успѣхомъ препятствуютъ этому, дѣйствуя своимъ духовнымъ авторитетомъ на религіозныхъ королей, пуская въ ходъ хитрую дипломатію и, наконецъ, пользуясь помощью Каролинговъ. Лиутпрандъ совершилъ цѣлый рядъ блестящихъ предпріятій, смирилъ южныхъ герцоговъ — союзниковъ папы, имѣлъ въ своихъ рукахъ Равенну, былъ подъ стѣнами Рима. Преемникъ Лиутпранда, Ратхисъ (744—749), начавшій было войну съ Римомъ, подъ вліяніемъ папы Захарія не только прекратилъ военныя дѣйствія, но даже отказался отъ престола и постригся въ монахи. Его братъ и преемникъ, предпримчивый Айстульфъ (749—756), возобновилъ войну и вынудилъ папу Стефана II, покинутого греками, обратиться за помощью къ Пипину Короткому, котораго онъ склонилъ на свою сторону помананіемъ на царство и аваніемъ римскаго патриція. Пипинъ принудилъ Айстульфа отказаться отъ дальнѣйшихъ завоеваній и возвратитъ покоренныя области; послѣдній онъ отдалъ папѣ въ даръ, изъ котораго постепенно выросла Церковная область. Противъ преемника Айстульфа, Деидерія (756—774), папа Павелъ I заключилъ союзъ съ сполетскимъ и беневентскимъ герцогами, и послѣ пораженія послѣднихъ добился мира опять лишь при посредствѣ франковъ. Слѣдующему папѣ, Стефану III, Деидерій оказалъ большую услугу, укрѣпивъ его на престолѣ среди внутреннихъ волненій; однако, папа платилъ за услугу только тѣмъ, что раздувалъ вражду между франкскимъ домомъ и Деидеріемъ (см. Деидерій, X, 282). Въ 774 г. Карлъ Великій положилъ конецъ Л. королевству, взятіемъ его столицы Павіи. Попытка возстанія со стороны нѣкоторыхъ герцоговъ въ 776 г. вызвала новый походъ Карла, результатомъ котораго было уничтоженіе Л. госуд. устройства и герцогствъ, введеніемъ графствъ и франкской системы управленія. Одно герцогство беневентское надолго удержало свою самостоятельность

См. П. Виноградовъ, «Происхожденіе феодальныхъ отношеній въ Л. Италіи»; П. Кудрявцевъ, «Судьбы Италіи...»; Carlo Troya, «Della condizione de' Romani vinti dal L.»; Schupfer, «Istituzioni politiche langobardiche»; С. Hegel, «Geschichte der Städteverfassung von Italien» (Лпц. 1874); Н. Pabst, «Geschichte der Longobardenherzogthums» (1862) и др. *Е. Зс—ст.*

Языкъ лангобардовъ. Матеріалъ для характеристики лангобардскаго языка состоитъ изъ отдѣльныхъ словъ (большую частью — юридическихъ терминовъ), разсыпанныхъ по эдиктамъ и сводамъ законовъ лангобардскихъ королей (VII и VIII вв.), и довольно значительнаго количества собственныхъ именъ, встрѣчаемыхъ у историковъ и въ грамотахъ. Цѣльныхъ памятниковъ этого языка до насъ не дошло. Не смотря на скудость этого матеріала, принадлежашаго исключительно къ итальянскому періоду лангобардской исторіи, его достаточно для выясненія фонетическаго характера языка. Принадлежность его къ группѣ западно-германскихъ нарѣчій несомнѣнна. Переселившись съ нижней Эльбы, своей древнѣйшей родины, сперва на Дунай, а затѣмъ въ Сѣв. Италію, Л. оказались въ ближайшемъ соудствѣ съ алеманнами и баюварами, и языкъ ихъ прикинулъ въ своемъ дальнѣйшемъ развитіи къ группѣ алеманно-баварскихъ (южно-нѣмецкихъ, oberdeutsch) нарѣчій. Наибольше характерныя звуковыя измѣненія, отдѣлившія верхненѣмецкія нарѣчія отъ остальныхъ нѣмецкихъ диалектовъ (такъ наз. второй перебой согласныхъ) проведены и въ лангобардскомъ языкѣ, какъ то переходъ *t* въ *s*, *p* въ *f*, *b* въ *p* и т. п. Въ лангобардск. словахъ, въ особенности VIII-го в., замѣчается также сильное романское вліяніе, отразившееся, напр., въ развитіи *gu* изъ *wo* (Gwodon изъ Wodon). Послѣ паденія Лангобардскаго королевства лангобардскій языкъ потерялъ почву для дальнѣйшаго развитія и, вѣроятно, скоро погибъ; даже тамъ, гдѣ населеніе было гуще, онъ едва пережилъ IX в. Много германскихъ словъ итальянскаго языка — несомнѣнно лангобардскаго происхожденія; но выдѣлитъ ихъ изъ общей массы германскихъ заимствованій нѣтъ возможности. Весь матеріалъ лангобардскаго языка собранъ и разобранъ въ книгѣ К. Мейера, «Sprache und Sprachdenkmäler der Langobarden. Quellen, Grammatik, Glossar» (Падерборнъ, 1877). Менше полный обзоръ — у Е. Förstemann, «Geschichte des deutschen Sprachstammes» (т. II, Нордгаузенъ, 1875).

В. Браунъ.

Лангобардское право занимаетъ выдающееся положеніе среди другихъ варварскихъ правъ (V, 509) по полнотѣ содержанія источниковъ, юридической ясности нормъ и гуманной точкѣ зрѣнія на юридическія отношенія, изобличающихъ высокую, сравнительно съ другими племенами, степень культуры лангобардовъ. Нося на себѣ нѣкоторые слѣды вліянія правъ римскаго, каноническаго и вестготскаго, оно, въ общемъ, является вполне самостоятельнымъ, національнымъ правомъ, долгое время противостоявшимъ вторженію правъ франкскаго и римскаго и создавшимъ школу и юридическую литературу, методы которой позднѣе очень замѣтно отразились

на изученіи и толкованіи римскаго права. По общему характеру своих постановлений, Л. право стоит гораздо ближе къ англосаксонскому и сѣверо-германскому правамъ, чѣмъ къ франкскому и подвергшимся его вліянію германскимъ законамъ. Источниками Л. права служатъ: а) Л. эдиктъ, главную составную часть котораго образуетъ обширное законодательство королей Ротари (643) и Лиутпранда (713—725), дополненное отдѣльными узаконеніями Гримоальда (668), Ратхиса (745—6) и Айстульфа (776); б) капитуляріи франкскихъ и германскихъ королей и императоровъ, поскольку они находили свое примѣненіе въ Италіи; они собраны въ началѣ XI ст. въ особый сборникъ, подъ названіемъ *Capitulare Langobardorum* (позднѣе назыв. просто *Capitulare*); и в) юридическая литература. Л. эдиктъ вскорѣ послѣ изданія былъ подвергнутъ переработкѣ въ герцогствѣ Беневентѣ и во многомъ измѣненъ законами Арегиса и Адельхиса; отъ IX в. сохранились остатки греческаго перевода эдикта; между 817—840 гг. совершена была систематическая его переработка для герцога Эбергарда Фриульскаго, получившая названіе *Concordia de singulis causis* (или просто *Concordia*). *Capitulare* было съ самаго начала продуктомъ частной работы, а не официальнымъ изданіемъ. Оживленная юридическая дѣятельность, развившаяся на почвѣ эдикта и итальянскихъ капитуляріевъ, доставила въ XI ст. большую славу юридической школѣ въ Павіи, профессора которой пользовались огромнымъ авторитетомъ въ качествѣ судей и юристовъ-практиковъ (Воинфилий, Ланфранкъ, Вильгельмъ и Гуго). Отъ представителей этой школы сохранилось сдѣланное въ хронологическомъ порядкѣ собраніе законовъ, составляющихъ Л. эдиктъ, и капитуляріевъ, съ глоссами и процессуальными формулами. Это собраніе, носящее названіе *Liber rariensis*, составлено въ цѣлыхъ преподаваніи, между 1019—1064 гг., въ Павіи, Веронѣ или Римѣ. Около 1070 г. въ Павіи же, по всей вѣроятности, составленъ, въ интересахъ практики, цѣнный комментарий къ законамъ лангобардовъ, извѣстный подъ именемъ *Expositio*. Незвѣстный авторъ его, принадлежавшій къ старѣйшимъ («antiqui») учителямъ павіанской школы, хорошо знакомъ съ франкскимъ и римскимъ правомъ. *Expositio* вообще является первымъ образцомъ внимательнаго изученія истинныхъ источниковъ римскаго права, начавшагося съ этой эпохи. Къ концу XI-го же вѣка относится систематическая обработка *Liber rariensis* (въ трехъ книгахъ), извѣстная подъ именемъ *Lombarda* (*Liber langobardorum*, *Liber Lombardae*). Къ этой послѣдней примыкаетъ, затѣмъ, уже цѣлая литература глоссъ, суммъ и комментарий. По ней читались, повидимому, и спеціальныя курсы въ школахъ. Въ такомъ видѣ Л. право является первымъ исходнымъ пунктомъ развитія западно-европейской юриспруденціи. Изданія источниковъ Л. права см. въ *Monumenta Germaniae historica*, отд. *Leges* (т. IV). Ср. R. Schröder, «Lehrb. d. deutsch. R.» (§ 31) и H. Brunner, «Deutsche RG.» (I, §§ 53 и 56), гдѣ и осталая литература. В. Н.

Ланговой (Николай Петровичъ) — род. въ 1860 г. въ Москвѣ. Учился въ московской третьей гимназій. По окончаніи курса въ 1882 г. въ моск. университетѣ по физико-математическому факультету, кандидатомъ математическихъ наукъ, Л. поступилъ въ спб. практическій технологическій институтъ, гдѣ избралъ себѣ спеціальностью обработку волокнистыхъ веществъ. Окончивъ курсъ въ 1885 г., съ званіемъ инженеръ-технолога, началъ практическую дѣятельность на фабрикахъ по своей спеціальности. Въ 1887 году онъ былъ призванъ къ участию по изслѣдованію промышленности Царства Польскаго, а въ 1888 г. получилъ отъ спб. технологическаго инст. приглашеніе на кафедру технологии волокнистыхъ веществъ въ званіи адъюнктъ-профессора, а съ 1891 г. утверждёнъ въ званіи ординарнаго профессора. Одновременно съ чтеніемъ лекцій Л. принималъ дѣятельное участіе въ 1890 году въ общемъ пересмотрѣ таможенныхъ тарифовъ. Въ 1893 г. Л. былъ однимъ изъ сотрудниковъ по изданію деп. торговли и мануфактуръ «Обзора фабрично-заводской промышленности и торговли», выполненнаго для выставки 1893 г. въ Чикаго, куда онъ былъ командированъ въ качествѣ эксперта со стороны Россіи. По возвращеніи изъ Америки, Л. участвовалъ по своей спеціальности въ разработкѣ тѣхъ условий, на коихъ состоялось соглашеніе съ Германіею. Онъ сотрудничаетъ въ разныхъ техническихъ журналахъ, а отдѣльнымъ изданіемъ вышла, между прочимъ, слѣдующая его труды: «Ручной ткацкій станокъ», «Установка мотки прядильныхъ машинъ», «Динамометръ для испытанія работы исполнительныхъ станковъ», «Краткій историческій очеркъ спб. практическаго технологическаго инст. съ 1828 по 1893 г.». Въ 1894 г. назначенъ вице-директоромъ въ деп. торговли и мануфактуръ, вслѣдствіе чего принужденъ былъ покинуть кафедру въ технологическомъ институтѣ.

Лангранъ-Дюмонсе (Андре Langrand-Dumonseau, род. 1826) — финансистъ. Его идея «христианизаціи капитала» нашла поддержку у высшаго духовенства. Онъ основалъ въ Брюсселѣ банкъ и часто выводилъ папу изъ финансовыхъ затрудненій, за что послѣдній возвелъ его въ графское достоинство. Въ 1870 г. банкъ Л. потерпѣлъ крушеніе. Такъ какъ въ его банкротствѣ были скомпрометрованы многія высокопоставленныя лица, то дѣло старались замаять, но протесты либеральной прессы вынудили возбужденіе процесса. Л. былъ признанъ злостнымъ банкротомъ и приговоренъ къ 15-лѣтнему тюремному заключенію.

Лангрокіе церковные соборы, бывшіе въ г. Лангрѣ (Langres), во Франціи. Всѣхъ этихъ соборовъ, начиная съ перваго, бывшаго въ 880 г. и окончивая послѣднимъ, бывшимъ въ 1845 г., насчитывается 26. Какъ и другіе областныя соборы во Франціи, Л. соборы занимались вопросами церковной дисциплины, отношеніями мѣстной церкви къ органамъ власти государственной и къ частнымъ лицамъ (въ этомъ отношеніи особенно замѣчателенъ Л. соборъ 869 г.), а также еретиче-

спими и сектантскими движениями. Подробнее о Л. соборахъ см. Migne, «Encyclopédie théologique», t. XIII («Dictionnaire de conciles»).

П. Б—се.

Лангръ—1) мысъ Приморской обл., при входѣ въ Амурскій лиманъ изъ Охотскаго моря. 2) О-въ небольшой, тамъ же.

Лангръ (Langres)—гор. и первоклассная ерѣшь въ франц. деп. Верхней Марны. Ок. 10 т. жит. Старинныя стѣны, съ развалинами римской триумфальной дуги; соборъ (XII в.); картинная галлерей, музей древностей, публичная библиотека (10 т. том.). Памятникъ Дидро, который здѣсь родился. Близъ Л. находилось въ средние вѣка графство Бассиньи. Л.—древній Andomatunnum или Civitas Lingonum; въ средние вѣка имѣлъ своихъ графовъ; при Людовикѣ VII возведенъ въ герцогство; въ 1362 г. укрѣпленъ по поводу войны съ англичанами. См. Roussel «Le diocèse de L., histoire et statistique» (Л., 1873—79); Vignier, «Décade historique du diocèse de L.» (1892).

Лангсаакъ—оружіе германцевъ, въ родѣ ножа. До столкновения съ римлянами у германцевъ не было мечей, а въ употребленіи имѣлись небольшіе ножи—sax, sabs, zaex; случайно выкованный ножъ большого размаѣра указалъ преимущества этой формы передъ прежней; такъ получились Л. шириною 3,5—4 см. и длиною въ 40—60 см. Дальнѣйшимъ развитіемъ сакса былъ *sramasaks*.

Лангдорфия (Langsdorffia Mart.) — родъ растений изъ сем. Balanophoraceae. Известенъ только одинъ видъ *L. hurogaea* Mart., растущій въ тропической Южной Америкѣ. Это — травянистое паразитическое мясистосочное растение, развивающее чешуйчатые листья; цвѣтки однополые; въ мужскихъ цвѣткахъ околоцвѣтникъ трехлопастной и три тычинки; въ женскихъ цвѣткахъ околоцвѣтникъ трубчатый, завязь нижняя, одногнѣздая, съ одною сѣмяпочкою. Цвѣтки собраны въ плотныя початковидныя соцветія. Мясистосочные стебли этого растения употребляются для освѣщенія, какъ свѣчи. С. Р.

Лангсонъ—горды въ Тонкинѣ (см.), известный сраженіемъ французовъ съ китайцами 5—23 февр. 1885 г.

Лангстротъ (Л. Л.)—основатель американскаго пчеловодства, авторъ лучшаго руководства по пчеловодству, переведеннаго съ англійскаго на французскій Ш. Даданъ, а съ послѣдняго на русскій, подъ редакціей и съ примѣчаніями П. Кондратьева; «Пчела и улей» (1892).

Лангтонъ (Стефанъ Langton)—англ. богословъ и политическій дѣятель, род. въ концѣ XII ст.; получилъ прекрасное образованіе. Въ 1206 г. Л. былъ сдѣланъ кардиналомъ, благодаря папѣ Иннокентію III, его соученику и другу. Въ слѣдующемъ году папа Иннокентій III заставилъ монаховъ избрать Л. на кентерберійскую кафедру, вопреки желанію короля Иоанна. Завязалась борьба между папой и королемъ (см. Иоаннъ Безземельный, XIII, 704), окончившаяся торжествомъ Л. (1213). Теперь Л. явился предводителемъ бароновъ и защитникомъ правъ королевства противъ деспотизма Иоанна. Онъ уговорилъ короля не воевать съ оставшими

баронами, а судиться съ ними. Давно забытая хартія Генриха I (1100) была торжественно прочитана Л. въ собраніи бароновъ, требовавшихъ отъ короля ея утвержденія. Иоаннъ просилъ объ отсрочкѣ, но пораженіе при Бувинѣ (1214) заставило его принять «Великую хартію» (см. V, 752). Вслѣдъ за этимъ, однако, Иоаннъ отказался соблюдать ее и обратился за помощью къ папѣ. Иннокентій III осудилъ хартію, бароновъ отлучилъ отъ церкви, а Л. лишилъ званія примаса. Послѣ смерти Иоанна и Иннокентія Л. вновь возвратился къ своимъ обязанностямъ, настоялъ на удаленіи изъ Англій папскаго легата Пандульфа и постоянно заботился о соблюденіи «Великой хартіи». Умеръ въ 1228 г. Написалъ много богословскихъ трудовъ, между которыми особенно цѣнятся «Комментаріи» къ св. Писанію. Ему приписываютъ раздѣленіе книгъ Библии на главы. П. К.

Лангусть (Palinurus)—ракъ изъ десятиногихъ (Decapoda).

Лангъ (Andrew Lang)—современный англійскій писатель, род. въ 1844 г., профессоръ шотландскаго ун-ва St. Andrews, предсѣдатель лондонскаго общества фолклористовъ. Имѣютъ успѣхъ и граціозныя его стихотворенія, и романы, и изящныя критическіе очерки. Главныя его труды: «Ballads of old France» (1872); «Helen of Troy» (1883); «Customs and Myths» (1885); «Letters to dead authors» (1886); «In the wrong paradise» (1886); «Myth, ritual and religion» (1887); «Letters in literature» (1889); «Ballads in Blue China», «Blue Fairy-Book», «Red Fairy-Book». З. В.

Лангъ (Вильгельмъ Lang)—нѣмецкій писатель, род. въ 1832 г. Написалъ: «Michel Angelo als Dichter» (Штуттг., 1861); «David-Friedrich Strauss, eine Charakteristik» (Лпц., 1874); «Transalpinische Studien» (1875); «Peloponnes. Wanderung» (Берл., 1878); «Von und aus Schwaben» (Штуттг., 1885—90).

Лангъ (Иосифъ Матвѣевичъ)—юристъ. Въ 1803 г. былъ вызванъ изъ Германіи и читалъ въ харьковскомъ ун-в. философію, политическую экономію, естественное и государственное право. Напечаталъ: «Grundlinien der politischen Arithmetik» (1810); «Ueber das Studium der juridischen Wissenschaften» (1810); «Was ist das Geld?» (1814).

Лангъ (К., 1849—93)—нѣмецкій метеорологъ, съ 1885—93 г. директоръ баварской центральной метеорологической станціи, въ трудахъ которой принималъ участіе въ ея основаніи (1878). Ему баварская сѣть обязана своей превосходной организаціей, при очень небольшихъ денежныхъ средствахъ. Съ 1886 г. въ Баваріи начались правильныя наблюденія надъ высотой снѣга и въ этомъ отношеніи баварская сѣть предупредила всѣ другія. Другая важная заслуга Л. и баварской сѣти — изслѣдованія надъ грозами. Сѣть грозовыхъ станцій распространялась на Вюртембергъ, затѣмъ Баденъ, наконецъ, Эльзасъ-Лотарингію. Обработка грозовыхъ наблюденій въ южной Германіи баварской центральной станціей указала на многія любопытныя явленія, особенно на связь грозъ съ солнечными пятнами. Другіе труды Л. о температурѣ

Баварии, о соотношении колебаний ледниковъ съ температурой и т. д.

Лангъ (Карль-Георихъ Lang) — историкъ (1764—1825); былъ директоромъ государственнаго архива въ Мюнхенѣ. Главные его труды: «Hist. Entwicklung des deutschen Steuerverfassungen» (Б., 1793), «Neuere Geschichte des Fürstenthums Bayreuth» (Гетт. и Нюрнб., 1798—1811), «Geschichte der Jesuiten in Bayern» (Нюрнбергъ, 1819), «Regesta sive regum Boicarum autographa» (Мюнх., 1822—28; хронологически-синхронистическій указатель всѣхъ древне- и ново-баварскихъ оригинальныхъ источниковъ до 1300 г.) и сатирическая «Hammelburger Heisen» (Мюнх., 1818—1833; нов. изд. 1882). Его «Mémoires» вышли въ 1842 г. (Браунш.; нов. изд. Мюнх., 1881).

Лангъ (Лоренцъ или Лаврентій) — шведскій инженеръ. Вступилъ на службу къ Петру Вел.; нѣсколько разъ исполнялъ дипломатич. мисси въ Китаѣ; былъ вице-губернаторомъ въ Иркутскѣ. Въ 1726 г., въ Лейденѣ, изд. «Journal du sieur Lange, contenant les négociations à la cour de la Chine en 1721 et 1722» (сокращ. русскій переводъ въ «Вѣдмахъ путешествійхъ черезъ Россію», СПб., 1776). Описание его путешествія 1715 г. — въ запискахъ Вебера, изд. въ 1725 г. Палласъ издалъ «Journal de voyage d'une kaganane de Kiachta à Pekin, fait en 1727 et 1728 sous la conduite de L. Lange» (Лпц., 1781). См. еще «Поленныя записки о пребываніи Лоренца Л., агента императора руссійскаго, при китайскомъ дворѣ въ 1721 г.» («Сѣв. Архивъ», 1822 г., №№ 17, 19, 20—23).

Лангъ (Губертъ Languet, 1518—81) — извѣстный нѣм. дипломатъ и политическій писатель. Французъ по рожденію, Л. перешелъ въ Германію. Съ 1560 г. исполнялъ въ Парижѣ обязанности дипломатическаго агента курфюрста саксонскаго Августа. Послѣ Варолюмеевской ночи Л. покидаетъ Парижъ и назначается посланникомъ Августа при австрійскомъ дворѣ. Послѣдніе годы провелъ въ Нидерландахъ. Въ 1563 г. вышла его «Historica descriptio usueriae a Caesarea Majestate executionis Augusti Saxon. et septemviro duce contra S. Rom. Imp. rebelles»; вскорѣ эта книжка вышла и на нѣм. языкѣ. Очень важны и письма Л., въ которыхъ богатство политическихъ свѣдѣній соединяется съ жѣткими критическими замѣчаниями. Они изданы подъ заглавіемъ: «Arcana seculi decimi sexti» и т. д. (Шар., 1699). Л. приписываютъ и вышедше въ 1579 г. разсужденіе «Vindiciae contra tyrannos». См. въ «Allg. D. Biographie» статью Гейгера; Blozel, «Hub. Languet» (Вреславль, 1872); Oscar Scholz, «H. Languet als kursächsischer Berichterstatter und Gesandter in Frankreich während der Jahre 1568—72» (Галле, 1875).

Г. Ф.

Ландау (Landau) — г. въ прирейнской Баваріи, въ 20 в. отъ Рейна. По вестфальскому миру Л. перешелъ къ Франціи и былъ сильно укрѣпленъ Вобаномъ (VI, 698). Въ войну за испанское наслѣдство (XII, 434) Л. нѣсколько разъ переходилъ изъ рукъ въ руки, но остался за французами. Въ 1793 г. Л. былъ неудачно осажденъ пруссаками. Въ 1814 г. Л. блоки-

ровался сначала русскими войсками, подъ начальствомъ князя Шаховскаго, а потомъ баденскими; но комендантъ крѣпости, ген. Веррье, продолжалъ держаться, пока не узналъ объ отреченіи Наполеона отъ престола. Въ 1815 г. Л. былъ обложенъ пруссаками; гарнизонъ, состоявшій изъ вновь сформированной подвижной національной гвардіи, оборонялся весьма мужественно, и только 14 августа комендантъ, ген. Седеръ, приступилъ къ переговорамъ о капитуляціи. По мирному договору 1815 г. Л. достался Баваріи.

Ландау (Ландава) — нѣмецкая колонія Одесскаго у., Херсонской губ., при балкѣ Березань. Основана въ 1809 г. Дв. 686, жит. 4326. Римско-католич. церковь, школа, лечебный пунктъ, аптека, сиротская сберегат. касса; 2 ярмарки, 7 мастерскихъ, 5 гончарныхъ зав. Выдѣлка фургоновъ. Виноградники.

Ландау (Адольфъ Ефимовичъ) — журналистъ, род. въ 1840-хъ годахъ, въ еврейской семьѣ. Былъ дѣятельнымъ сотрудникомъ «СПб. Вѣдомостей» подъ ред. В. О. Корша, одесскаго «Дня» и др. Основатель «Еврейской Библиотеки» (см.); съ 1881 г. редакторъ журнала «Восходъ» (VII, 317).

Ландау (Марья Landau) — австрійскій писатель; род. въ 1837 г. въ Галиціи, въ еврейской семьѣ. Написалъ «Die Quellen des Decameron» (Вѣна, 1869; 2 изд. 1881—84), «Beiträge zur Geschichte der italienischen Novelle» (Вѣна, 1875); «Giov. Boccaccio, sein Leben und seine Werke» (Штуттгартъ, 1877); «Die italienische Litteratur am oesterreichischen Hof» (Вѣна, 1879) и др. Опѣнку его изслѣдованія о Боккаціо см. Карелинъ, «Итальянскій гуманизмъ» (М. 1892, гл. II).

Ландбергъ (Карло Landberg, графъ) — арабистъ, род. въ 1848 г., генеральный консулъ Швеціи и Норвегіи въ Египтѣ. Главныя его изданія: «Racconti arabi» (Флоренція, 1874); «Proverbes et diction du peuple arabe» (Лейд., 1883); «Critica arabica» (Лейд., 1886—88); «La langue des Bédouins» (тамъ-же, 1894); «Primeurs arabes» (1886—90); «Imād al-dīn. Geschichte der Eroberung Syriens und Palästinas durch Saladin» (1888); «Basim le forgeron et Hārūn er-Rāschīd» (1888).

Ландварово (Лентварова тожъ) — влад. им. Трокскаго у., Виленской губ., въ 10 вер. отъ уѣздн. г. и въ 17½ вер. отъ гор. Вильны, на озерѣ Ландваровѣ. Сравнительно недавно еще небольшой фольваркъ, Л., благодаря скрещенію здѣсь трехъ жел. дорогъ (СПб.-Варшавской, вѣтви къ Эйдкунену и Либаво-Роменской), въ послѣднее время быстро развивается. Въ 1881 г. было 29 дворовъ и 260 жит., нынѣ жит. 385, дворовъ 89. Аптека, врачъ и фельдшеръ. Въ окрестностяхъ гвоздильная фабрика. Ср. «Виленскій Вѣстникъ» за 1894 и 1895 гг.: «Памятн. книжка Вилен. губ.» на 1895 г.

Ландверные округа. — Для производства набора новобранцевъ, вся территория Германіи раздѣлена, по числу армейскихъ корпусовъ, на 19 корпусныхъ округовъ, изъ которыхъ каждый дѣлится на 4 бригадныхъ округа, а каждый бригадный — на 4 или 5 Л. окр., которые, въ свою очередь, раздѣляются на призывные участки. Границы Л. округовъ

сообразованы съ административнымъ дѣленіемъ страны. Завѣдываніе Л. округомъ возлагается на его командира, обязанности котораго, въ общемъ, схожи съ обязанностями уѣзднаго воинскаго начальника въ Россіи. Въ Австріи также существуетъ дѣленіе на Л. округа, по числу выставляемыхъ Л. пѣхотныхъ частей.

К.-К.

Ландверъ—такъ называется особый видъ резервныхъ войскъ въ Германіи и Австріи. Первоначальное образованіе Л. относятся въ Пруссіи къ 1813 г., когда подъ этимъ названіемъ было сформировано 120 т. миллионнаго войска на усиленіе арміи, съ спеціальною цѣлью изгнанія непріятеля изъ предѣловъ государства. Въ 1814 году Л. былъ выведенъ за границу и фактически слился съ полевыми войсками. Съ 1815 г. установлено дѣленіе Л. на два призыва и обязательное зачисленіе всѣхъ, отслужившихъ срокъ дѣйствительной службы и въ резервъ, на 7 лѣтъ въ Л. перваго призыва и затѣмъ на 7 же лѣтъ въ Л. 2-го призыва. По дѣйствующему нынѣ въ Германіи положенію о воинской повинности, Л. также раздѣляется на два призыва; срокъ службы въ первомъ—5 л. (для вольноопредѣляющихся, поступающихъ въ кавалерію—3 года), во второмъ—6 л. Изъ чиновъ Л. перваго призыва формируются въ военное время особыя части резервныхъ войскъ, отправляемыя на театръ войны; изъ чиновъ Л. втораго призыва образуются собственно ландверныя части, для несенія мѣстной и тыловой службы. Ландверу зерваго призыва производятся въ мирное время повѣрочные сборы—ежегодно на сутки, и учебные—два раза за всѣ 5 лѣтъ, на время до двухъ недѣль. По свѣдѣніямъ за 1890 г., всего въ Германіи считался (въ круглыхъ цифрахъ): въ Л. перваго призыва—700 т. человекъ, втораго—800 тыс. чел. Въ Австро-Венгріи Л. введенъ послѣ войны 1866 г., въ Австріи—подъ этимъ именемъ, въ Венгріи—подъ именемъ гонведа. Условія зачисленія и срокъ службы въ обоихъ одинаковы: зачисляются на 2 года лица, отбывшія 3 года на дѣйствительной службѣ и 7 лѣтъ въ резервѣ, и на 12 лѣтъ—всѣ не поступившіе въ армію. Дѣленія Л. на два призыва въ Австріи нѣтъ. Зачисленные въ Л. на 2 года въ мирное время подлежатъ призыву въ учебный сборъ, одинъ разъ, на 4 недѣли. Зачисленные въ Л. безъ предварительной службы подъ знаменами первоначальное обученіе получаютъ въ кадрахъ Л., а затѣмъ собираются въ учебные сборы, общая продолжительность которыхъ не должна превышать 24 недѣль (въ гонведѣ—25 недѣль). Всего въ Австріи въ Л. и гонведѣ числится около 400 т. человекъ. Л. существуетъ еще въ Швейцаріи, гдѣ въ него зачисляются на 12 лѣтъ всѣ прошедшіе черезъ ряды такъ называемаго отборнаго войска. См. А. Редигеръ, «Комплектованіе и устройство вооруженной силы».

К.-К.

Ландгерихтъ—см. Остзейскій край (исторія, судоустройство).

Ландграфъ (лат. comes provincialis)—въ средневѣковой Германіи титулъ князей, положеніе которыхъ было сходно съ положеніемъ герцоговъ. На нихъ лежала обязанность

не только въ своемъ графствѣ, но и въ болѣе обширной области поддерживать миръ, а въ случаѣ войны давать кому нужно вооруженное прикрытіе. Въ такомъ смыслѣ этотъ титулъ принадлежалъ только Л. Тюрингіи и Эльзаса, но его носили и многие другіе князья, не имѣвшие подобныхъ полномочій. Ср. Frank, «Die Landgrafschaften des Heiligen Römischen Reichs» (Брауншв. 1863); Schroeder, «Lehrbuch der deutschen Rechtsgeschichte» (Лпц. 1888).

Ландекъ (Landeck): 1) прусскій курортъ въ Силезіи, 452 метр. надъ ур. моря, защищенный отъ сѣв. и вост. вѣтровъ. Горный климатъ, средняя темп. лѣта 15,6° Ц. Въ Л. 5 источниковъ группы акрототермовъ, изъ которыхъ Марианенквелле и Визенквелле употребляются для питья, остальные—для ваннъ. Воды Л. содержатъ сѣководородъ и сѣристый натръ. Главный контингентъ посѣтителей, число которыхъ ежегодно доходитъ до 6—7000 чел.—нервные больные, ревматики, страдающіе катаррами дыхательныхъ путей, женскими болѣзнями. Здѣсь практикуется также леченіе гризьями и сывороткой. 2) Климатическая станція въ Тиролѣ, на высотѣ 580 м. надъ ур. м.

Ландель (Шарль Landelle)—франц. живописецъ, ученикъ П. Делароша, род. въ 1821 г. Составилъ себѣ извѣстность историческими картинами и многочисленными портретами, въ особенности женскими, имѣющими перѣдо характеръ кокетливаго, пикантнаго жанра. Въ картинахъ религіознаго содержанія Л., стремился къ благородству композиціи и къ глубинѣ выраженія, которое, однако, выходило у него чересчуръ сантиментальнымъ и утрированнымъ. Лучшія работы его въ этомъ родѣ: «Беато-Анджелино молитъ Бога о ниспосланіи ему вдохновенія» (1842), «Богоматерь и мироносицы, идущія ко гробу Господню» (1845), «Христосъ съ апостолами Петромъ и Іоанномъ» (1850), «Блаженныя плачущія» (1852), «Блаженны чистые сердцемъ», «Предчувствія Богородицы» (1859, въ Люксембургск. галлерей, въ Парижѣ), «Плѣнныя іерусалимянки въ Вавилонѣ» (1861). Кромѣ подобныхъ картинъ, въ раннюю пору своей дѣятельности писалъ сцены изъ быта парижскихъ лореттокъ и фигуры соблазнительныхъ женщинъ, каковы, напр.: «Сегодня» и «Завтра» (1846), «Пробужденіе» (1864), «Венера», «Молодая цыганка» и т. п. Совершивъ въ 1865 г. путешествіе на сѣв. берегъ Африки и въ переднюю Азію, Л. сталъ также заниматься воспроизведеніемъ жизни и типовъ Востока. Изъ картинъ, вышедшихъ изъ подъ его кисти послѣ этого времени, наиболѣе достойны вниманія: «Армянка» (1866), «Феллахская женщина», «Тангерскій заклинитель змій» (1867), «Тангерскій плѣнникъ» (1867), «Велледа предсказываетъ побѣду надъ римлянами» (1870), «Альмея» (1872), «Сонъ» и «Успеніе св. Іосифа» (эскизъ для стѣнной картины въ црк. св. Сульпиція, въ Парижѣ) и нѣк. др. Изъ портретныхъ работъ были встрѣчены похвалою худож. критики въ особенности портреты адмирала Бодена, во весь ростъ (въ Версальск. галлер.), жены Аш. Фульда, бар. Штапельберга, Ад. Фреда де-Мюссе и графини Брольо. Стѣнная живопись Л. въ парижской ратушѣ и въ залѣ засѣданій франц.

государственного совѣта погибла въ 1871 г. Въ музеѣ Имп. акад. худож. въ СПб., среди картинъ Купешевской галереи, находятся два произведенія этого художника: «Киприда» и «Женская головка».

А. С.—ст.

Ландеръ (Richard-Lemon Landier, 1804—1834) — англійскій путешественникъ; сопровождалъ Клаппертона въ его путешествіяхъ по западной Африкѣ, написалъ «Journal from Капо to the Coast» (Л., 1839). Въ 1830 г. предпринялъ экспедицію для изслѣдованія теченія Нигера, по которому добрался до Мури; затѣмъ изъ Буссы спустился до зал. Біафры. Написалъ «Journal of an Expedition to explore the course and termination of the Niger» (1832).

Ландесманъ (Генрихъ Landesmann), пишущій подъ псевдонимомъ Иеронимъ Лоръ (Logn) — выдающійся австрійскій писатель. Род. въ 1821 г.; пятнадцати лѣтъ совершенно ослѣпъ и почти ослѣпъ, такъ что онъ называетъ себя «отрывкомъ человѣка». Молодость провелъ въ Вѣнѣ, откуда долженъ былъ бѣжать послѣ выхода своей книги: «Wiens poetische Schwingen und Federn», направленной противъ австр. цензуры. Написалъ: «Erzählungen des Heimkehrten», «Gabriel Solmar», «Novellen und Scenen», «Intimes Leben», «Späte Vergeltung», «Der ebrliche Name», «Schatten aus vergangenen Tagen», «Ein Kind des Meeres», «Vor dem Attentat», «Der fahrende Geselle», «Das Leben kein Traum», «Die beiden Töchter des Hauptmanns», «Die Geheißrätin» и др. Всѣ эти повѣсти и романы выдаются серьезными художественными достоинствами, очень тонко разработаны и оригинальны по приему и выполнению. Критическія и философскія сочиненія Л. отличаются изяществомъ вкуса и широтой міросозерцанія; таковы: «Philosophisch-Kritische Streifzüge», «Geflügelte Stunden», «Diogenes im Tintenfass», «Die Muse des Glücks», «Moderne Einsamkeit», «Zwei Beiträge zur Lebensphilosophie», «Der Grundlose Optimismus», «Der Naturgenuss» и «Natur und Geist im Verhältnis zu den Naturerochen». Его стихотворенія: «Gedichte» (7 изд. 1894) полны глубокаго, но не рѣзко отрицательнаго пессимизма, и отличаются богатымъ идейнымъ содержаніемъ и лирическими корывами, наряду съ законченностью формы.

Ф. Ф.

Ландино (Кристофоро Landino, 1424—1504) — итальянскій филологъ, одинъ изъ главныхъ представителей платоновской школы при дворѣ Медичи. Написалъ «Commento sopra la Commedia di Dante» (1481, до 1536 г.—12 изданій), составилъ объясненія къ Горацию (Флоренція, 1482) и Виргилію (Венеція, 1520), издалъ рядъ латинскихъ стихотвореній, «Formulario di lettere volgare» (Римъ, 1490) и др. Ср. F. Deyk, «Vita Ch. Landin» (Мюнстеръ, 1861) и «De Landino eiusque de interpret. vet. sc. meritis» (1862).

Ландино (Francesco Landino) — знаменитый итальянскій органистъ и композиторъ XIV ст. (1325—1390), называемый также Francesco Ciesco, вслѣдствіе его слѣпоты, или Francesco degli Organi, въ виду его таланта какъ органиста. Небольшое количество сочиненій Л., по преимуществу пѣсней, осталось

неизданнымъ и хранится въ парижской библиотекѣ.

Н. С.

Ландмаршалкъ (Landmarskalk) — название предсѣдателя рыцарскаго и дворянскаго сословія въ прежнихъ генеральныхъ штатахъ Швеціи. Сначала Л. назначался королемъ, съ 1719 по 1731 г. избирался дворянствомъ, потомъ опять право назначать его перешло къ королю; послѣ 1810 г. онъ иногда являлся предсѣдателемъ общаго собранія риксдага, пока въ 1866 г. званіе это не было отмѣнено совершенно. Въ Финляндіи сохраняется еще званіе Л., въ прежнемъ его значеніи.

Ландмилиція — родъ поселеннаго войска, существовавшаго въ Россіи съ 1713 по 1775 г. Украинская Л. учреждена 2 февраля 1713 г. (безъ названія украинской); для защиты границы отъ набѣговъ крымскихъ татаръ, и была составлена изъ 5 пѣхотныхъ неполныхъ полковъ и 50 концевъ бывшей «Бѣгородской черты», обязанныхъ военно-пограничною службою еще со временъ Іоанна Грознаго. Въ 1722 г. къ Л. были причислены украинскіе однодворцы; затѣмъ ей повелѣно быть конною. Въ 1729 г. Л. усилена до 4 регулярныхъ и 6 иррегулярныхъ полковъ. Въ 1731 г. эта Л. названа украинскою, въ отличіе отъ вновь сформированной «Закавказской» Л., и переформирована въ 4 пѣхотныя и 16 конныхъ регулярныхъ полковъ, состояніе которыхъ, вслѣдствіе недостаточности средствъ на содержаніе, было весьма жалкимъ. По представленію Миниха, всѣ 20 полковъ преобразованы въ конные (1736) и Л. названа украинскимъ ландмилиціоннымъ корпусомъ. Въ 1762 г. Петръ III приказалъ этому корпусу именоваться просто украинскимъ, и съ тѣхъ поръ наименованіе его Л. прекратилось; при Екатеринѣ II полки его перестали быть поселенными и расквартированы въ украинскіе городахъ. Въ 1770 г. полки эти сравнены были во всѣхъ отношеніяхъ съ полковыми полками и вошли въ общій составъ арміи, а названіе «Украинскій корпусъ» уничтожено. Особая денежная подать съ жителей Украйны на содержаніе Л. была отмѣнена лишь въ 1817 г.—Закавказская Л. учреждена была въ 1736 г., для защиты Оренбургскаго края отъ набѣговъ степныхъ кочевниковъ, и составлена изъ однодворцевъ, бывшихъ стрѣльцовъ, пушкарей и другихъ людей прежнихъ службъ, издавна поселенныхъ въ пограничныхъ городкахъ за Камой. Всего тутъ сформированы были 3 конные полка и 1 пѣхотный. Въ 1771 г. всѣ три конные полка обращены на сформированіе легкихъ полевыхъ командъ, а пѣхотный, названный потомъ Адексопольскимъ, былъ въ 1796 г. выведенъ въ центральныя губерніи, и такимъ образомъ существованіе Закавказской Л. фактически прекратилось. Сибирская Л., учрежденная на южной границѣ зап. Сибири, въ 1761 г., состояла изъ 1 драгунскаго полка и 1 баталіона пѣхоты; но уже въ 1764 г. баталіонъ былъ расформированъ, а драгунскій полкъ, въ 1771 г., обращенъ на сформированіе легкихъ полевыхъ командъ. Смоленская Л. существовала съ 1765 г. по 1775 г. и состояла только изъ смоленскаго коннаго полка (бывшаго рославльскаго шва-

дрова), который в 1775 г. преобразованъ изъ поселеннаго въ драгунскій.

Ланднамабокъ (Landnámabóke, Liber de originibus Islandiæ) — см. Исландія (XIII, 391).

Ландовскій (Эдуардъ, 1839 — 1882) — польскій врачъ, родившійся въ Вильнѣ и изучавшій медицину въ Бреславлѣ и Варшавѣ; замѣшанный въ возстаніи 1863 г., эмигрировалъ сперва въ Швейцарію, оттуда во Францію, гдѣ въ 1867 г. получилъ степень доктора медицины въ Монпелье, участвовалъ во франко-прусской войнѣ въ званіи военнаго врача, за что получилъ право гражданства во Франціи. Въ 1879 г. переселился въ Алжиръ, гдѣ устроилъ образцовый курортъ Mustarba supérieure. Съ 1874 г. опубликовалъ много сочиненій о кумысѣ и климато-леченіи. Братъ его **Лисель**, род. въ 1844 г., изучалъ медицину въ Варшавѣ; въ 1864 г. сосланъ въ Сибирь, откуда бѣжалъ черезъ 10 лѣтъ и прибылъ въ Парижъ, занялся изученіемъ медицины и закончилъ его въ Монпелье. Въ настоящее время редактируетъ терапевтическій журналъ.

Ландольтъ (Hans Landolt, род. въ 1881) — проф. унив. въ Берлигѣ, директоръ химическаго института, членъ берл. академіи наукъ. Извѣстенъ работами по оптикѣ, изъ которыхъ назовемъ: «Зависимость показателя преломленія отъ плотности» («Poggend. Annalen», т. CXVII, CXXII, CXXIII); «Преломленіе въ смѣсяхъ жидкостей» («Pog. Annalen», т. CXXIII; «Liebig's Ann.» 4. Supplement Band, 1864); «Периметръ» (приборъ для изслѣдованія зрительныхъ ощущеній) и др. Произвелъ затѣчательный свѣтъ съ твердой углекислотой. Л. издалъ (совмѣстно съ Бернштейномъ) весьма полезная для физиковъ и химиковъ таблицы «Physikalisch-Chemische Tabellen» (1894).

Ландольтъ (Elias Landolt) — швейцар. гѣсоводъ, род. въ 1821 г.; съ 1855—94 былъ проф. дюрххского политехникума, директоромъ котораго состоялъ съ 1867—1871 г. Л. написалъ: «Ueber forstliche Taxation und Betriebsregulierung» (Дюрхх, 1856); «Ueber die Untersuchung der Hochgebirgswaldungen» (1862); «Die forstlichen Zustände in den Alpen und im Jura» (1863, перев. на франц. и ит. яз.); «Tafeln zur Ermittlung des Kubikinhalts liegender, entgeripelter Baumstämme» (6 изд. 1893); «Der Wald, seine Verjüngung Pflüge und Benutzung» (4 изд. 1894) и др. Съ 1861—93 Л. редактировалъ «Schweizerischen Zeitschrift für das Forstwesen».

Ландольфисна Ыдиан наста — смѣсь мѣди и хлористыхъ соединеній золота, цинка и сурьмы, прежде служившая для прижиганія болѣзненныхъ образований. Нынѣ мало употребляется.

Ландольфъ (Jean - François Landolphe, 1747—1825) — французскій морякъ; командовалъ кораблемъ въ войнахъ съ Англіей при Людовикѣ XVI и во время революціи, нѣсколько разъ былъ въ плѣну у англичанъ; описалъ свои приключенія въ «Mémoires contenant l'histoire des voyages du capitaine Landolphe etc.» (П., 1823).

Ландонъ (Letitia-Elisabeth Landon, 1802—1838) — англ. писательница. Написала нѣсколько повѣстей («Improvisator», «Trouba-

dou» и др.) и стихотвореній и три большихъ романа: «Romance and reality», «Francesca Sarraga», «Ethel Churchill», проникнутые нѣжностью и грустью. Выйдя замужъ за капитана Маклина, она уѣхала съ нимъ въ Африку, гдѣ вскорѣ умерла, отравившись. Ср. о Л.: «Life and literary remains of L. L. by Laman Blanchard» (1841). Последнее изданіе ея стиховъ вышло въ 1860 г., съ обстоятельной біографіею.

Ландонъ (Шарль-Поль Landon, 1760—1826) — французскій живописецъ, гравёръ и писатель по части искусства, ученикъ Ж.-Б. Реньо. Получивъ въ 1792 г. большую премию отъ париж. акд. худож., отправился въ Римъ, гдѣ провѣлъ пять лѣтъ. По возвращеніи въ Парижъ, былъ придворнымъ живописцемъ герцогини Веррійской и впоследствии членомъ-корреспондентомъ института и консерваторомъ луврской картинной галлерей. Писалъ историческіе сюжеты въ псевдоклассическомъ духѣ Л. Давида, но преимущественно занимался изданіемъ иллюстрированныхъ сочиненій о художественныхъ колленціяхъ и выставкахъ, составляя для нихъ текстъ и помѣщая въ нихъ гравюры и собств. работы. Главныя изъ этихъ изданій: «Annales du Musée de l'école moderne de beaux arts» (17 т., 1801—10); «Paysages et tableaux de genre du Musée Napoléon» (4 т.); «Annales du Musée, 2-me collection» (12 т.); «Vies et oeuvres des peintres les plus célèbres» (22 т., 1803—25); «Description de Paris etc.» (1809); «Galerie des hommes les plus célèbres de tous les siècles et de toutes les nations» (12 т., 1803—25) и «Galerie Giustiniani et la galerie Massias» (6 т., 1810). А. С.—с.

Ландоръ-Леготинъ — мысъ Приморской обл., въ Аянскомъ заливѣ Охотскаго моря, составляетъ границу этого залива.

Ландратскія книги — переписи долей (X, 936), предшествовали ревизіямъ.

Ландратъ — см. Остзейскій край и Пруссія, административное устройство. Л. въ Россіи при Петрѣ Вел. — см. Совѣтъ Ландратскій.

Ландресъ — небольшая франц. крѣпость близъ бельгійской границы. Пушты этотъ былъ укрѣпленъ еще въ 1543 г., Карломъ V. Въ 1655 г. Л. былъ взятъ Тюреннемъ и маршаломъ де-ла-Ферте. Въ 1794 г., во время революціонныхъ войнъ, крѣпость подверглась сильному бомбардированію со стороны союзниковъ, которымъ и сдалась послѣ неудавшейся попытки франц. генерала Пиншгеру вручить ее. Въ томъ же году Л. былъ опять сданъ французамъ.

Ландрихтеръ — см. Оберландрихтеръ.

Ландриано (Landriano) — дер. въ Италіи, въ 16 км. къ СВ отъ Павіа; 2797 жит. Здѣсь графъ Сень-Поль былъ разбитъ испанцемъ Антоніемъ Лейва (1528), вслѣдствіе чего французы должны были очистить Миланскую область.

Ландсбергъ — русскій дворянскій родъ, происходящій изъ Вестфаліи, гдѣ предки его уже въ началѣ XIV в. владѣли помѣстьями и были рыцарями. Вильгельмъ ф.-Л. въ XVI в. переселился въ Курляндію. Въ половинѣ XVII вѣка двѣ вѣтви рода Л. поселились въ Литвѣ. — Родъ ф.-Л. внесенъ въ мартикулъ курляндскаго дворянства и въ VI ч. род. кн. Ковенской и Витебской губ. В. Р.

Ландсбергъ (Landsberg) — городъ въ прусской пров. Бранденбургъ на р. Вартѣ; около 30 тыс. жит. 3 машиностроительныхъ и котельныхъ завода, 6 паровыхъ лѣсопиленъ, фабрики проволочныхъ канатовъ. Торговля хлѣбомъ, лѣсомъ и шерстью.

Ландсгутъ (Landshut) — гор. въ нижней Баварии, на р. Изарѣ; 18682 жит. (1890). Старинныя церкви: св. Мартина (XIV в., съ башнею въ 133 м.), св. Юдока (XIV в.), св. Николая (XIV в.), монастырская церковь съ гробницами нижнебаварскихъ герцоговъ. Памятники королю Максимилиану II, герц. Людвигу Богатому, основателю университета въ Л. (въ 1826 г. унив. переведенъ въ Мюнхенъ), и войны 1870—71 г. Ратуша (1446) реставрирована въ готическомъ стилѣ, съ великолѣпными фресками. Школы сельскохозяйственная и горшечнаго дѣла. Историческое нижнебаварское общество, съ библиотекой и музеями; ботаническое, сельскохозяйственное и ремесленное общества. Машиностроительное дѣло, производство несгораемыхъ шкафовъ, канатная фабрика, фабр. химическхъ продуктовъ. Торговля сельскохозяйственными продуктами. Л. основанъ въ 1180 г. герц. Оттономъ I; въ 1255—1304 гг. былъ столицей герцогства Л. Ср. Standenhaus, «Chronik d. St. L.» (1832); Kalcher, «Führer d. d. St. L.» (1888).

Ландскнехты. — Такъ наз. пѣшія наемныя войска, появившіяся въ Германіи въ XV в., и существовавшія до начала XVII в. Впервые Л. были сформированы императоромъ Максимилианомъ I въ 1482 г., для противояса феодальнымъ владѣльцамъ и съ цѣлью устройства постоянного войска. Первоначально они набирались



изъ жителей Тироля и Швабии, затѣмъ ихъ комплектовали изъ всѣхъ нѣм. земель. Передъ походомъ главнокомандующій войсками поручалъ кому-нибудь изъ наиболее известныхъ отличившихся или заслуженныхъ воиновъ, безразлично—дворянину или не-дворянину, —сформированіе полка Л., при-чемъ прилагался и самый воинскій уставъ, опредѣлявшій жалованье

и численность полка. Получивъ патентъ, дававшій ему чинъ полковника, начальникъ будущаго полка выбиралъ нѣсколькихъ известныхъ ему лицъ, которыхъ назначалъ начальниками частей полка и на которыхъ возлагалъ формированіе этихъ частей. Желающіе поступить въ Л., являсь на вызовъ, получали часть денегъ и обязывались прибыть къ назначенному сроку на сборный пунктъ. Затѣмъ полковникъ собиралъ начальниковъ (капитановъ), принималъ отъ нихъ присягу, назначалъ квартирмейстера, профоса и провіантмейстера, а также для каждой части фельдфебеля и фендриха. Капитаны назначали въ своей части лейтенанта (поручика), писаря, капеллана и фельднера. Каждая часть полка (Fahne, Fähnlein) составлялась изъ 400 ландскнехтовъ, раздѣлявшихся на роты, а роты — на копыя. Вооруженіе Л. — копые, мечъ, первоначально лукъ и стрѣлы, впоследствии и мушкетъ. Л. имѣли свой судъ, который составляли выборные или весь полкъ; въ числѣ наказаній применялись смертная казнь (закалываніе пиками), изгнаніе изъ службы, арестъ (въ цѣпяхъ и простой), денежный штрафъ и проч. За полкомъ Л. обыкновенно вмѣстѣ съ обозомъ тянулись торговцы, барышники, конюхи, женщины и т. д. Ср. A. Reissner, «Ritterliche kriegsthaten Georg и Casp. Frundsberg» (Франкф., 1620); Leonhard Fronspurger, «Kriegsbuch»; Blau, «Die Deutschen Landsknechten» (Герлицъ, 1882); Wessely, «Die Landsknechten» (т. же, 1887) и др.

II. ф.-В.

Ландскрона (Landskrona) — гор. и бывшая крѣпость въ Швеціи, на Зундѣ, съ хорошей гаванью; 12633 жит. (1892). Кожевенное и чугунолитейное производство, корабельная верфь. Вывозъ хлѣба въ зернѣ, муки (въ Англію), лѣса. У Л. въ 1677 г. датчане были разбиты шведами.

Ландскрона — мѣстечко со стариннымъ замкомъ, въ 28 в. отъ Кракова. Въ началѣ 1771 г., во время войны съ польскими конфедератами, Суворовъ, выступивъ съ небольшимъ отрядомъ изъ Люблина, 9 февраля овладѣлъ Л., но штурмъ на укрѣпленный замокъ, занятой 300 конфедератовъ, былъ отбитъ. 10 мая Суворовъ подошелъ къ неприятельскому расположенію у Л. и атаковалъ его, съ полнымъ успѣхомъ. Встрѣчная атака польской конницы, подъ начальствомъ Мюнчинскаго, была отбита и самъ Мюнчинскій былъ взятъ въ плѣнъ. Командовавшій поляками Дюмурье, съ бывшимъ при немъ отрядомъ французовъ и частью лѣваго фланга конфедератскихъ войскъ, отступилъ въ порядкѣ за Л. Пораженіе при Л. нанесло смертельный ударъ конфедератамъ.

Ландстадъ (Магнусъ-Врострупъ Landstad, 1802 — 80) — норвежскій поэтъ, былъ пасторомъ; собралъ большое количество народныхъ пѣсней, которыя, съ соблюденіемъ диалектическихъ особенностей, издалъ подъ заглавіемъ: «Norske folkviser» (1853). Въ болѣе позднѣе время Норвегіи принятъ его сборникъ духовныхъ пѣсней: «Kirkesalmebog» (1869).

Ландстингъ (Landsting) — верхняя палата въ Даніи (X, 95).

Ландтагъ.—Такъ называется въ Германіи, въ противоположность рейхстагу, періодическое собраніе представителей въ отдельныхъ государствахъ, входящихъ въ составъ имперіи, а также въ отдельныхъ провинціяхъ (провинціальныя ландтаги). Въ средніе вѣка и въ началѣ новыхъ Л. были строго сословными; представлены на нихъ были дворянство, духовенство и города, при чемъ даже совѣщанія иногда происходили отдельно по сословіямъ (см. X, 216). Въ теченіе XVIII в. Л. во многихъ государствахъ Германіи или вовсе исчезли, или владѣли самое жалкое существованіе, не имѣя вліянія на ходъ государственной жизни. По окончаніи Наполеоновскихъ войнъ германскія правительства постепенно вводили конституціонное устройство. Въ однихъ государствахъ (напр. Нассау въ 1814 г., Шаумбург-Липпе — 1816, Вальдекъ-Пирмонтъ — 1816) Л. устроились по старинному сословному принципу; въ другихъ, въ которыхъ ландтаги сохранились, они были только реорганизованы, съ сохраненіемъ сословнаго принципа, но съ нѣкоторыми уступками современнымъ требованіямъ (Вюртембергъ—1819, Ганноверъ—1819, Брауншвейгъ—1820); въ третьихъ, наконецъ, къ которымъ принадлежали какъ государства, въ которыхъ еще сохранились старинныя представительныя учрежденія (напр. Саксонія, въ 1830 г.), такъ и государства, въ которыхъ не осталось и тѣни представительныхъ собраній (напр. Баварія; первая ея конституція относится къ 1808 г., но она не была осуществлена на дѣлѣ; слѣдующая, осуществленная, дана въ 1818 г.), Л. съ самаго начала были организованы по принципу всеобщаго представительства. Позже всѣхъ учредила у себя Л. Пруссія, сначала, въ 1847 г., на сословномъ началѣ (см. Соединенный Л.), потомъ на представительномъ, въ современномъ смыслѣ слова, и Ольденбургъ (1849). Въ настоящее время повсемѣстно въ Германіи, за исключеніемъ только Мекленбурга, Л. построены на представительномъ принципѣ. Въ Пруссіи, Баваріи, Саксоніи, Вюртембергѣ, Баденѣ и Гессенѣ Л. дѣлятся на двѣ палаты: верхнюю (см. Верхняя палата, VI, 75—6) и нижнюю, составляемую посредствомъ выборовъ по избирательнымъ округамъ; избирательное право повсемѣстно ограничено болѣе или менѣе высокимъ имущественнымъ пензомъ (см. Представительство). Въ остальныхъ германскихъ государствахъ Л. состоятъ изъ одной палаты депутатовъ. Мекленбургскія вел. герцогства, управляемая на основаніи конституціи 1755 г., имѣютъ одинъ общій Л., членами котораго состоятъ всѣ владѣльцы рыцарскихъ имѣній и 48 депутатовъ отъ привилегированныхъ городовъ, при чемъ такіе важныя города, какъ Висмаръ и Ней-Стрелицъ, не имѣютъ своихъ представителей. Эти чины совѣщаются иногда вмѣстѣ, иногда отдѣльно. О предѣлахъ власти Л., ихъ отношеній къ верховной власти и проч. см. Парламентаризмъ и государственное устройство союзственныхъ государствъ. Въ Пруссіи существуютъ также провинціальныя Л., завѣдующія мѣстными дѣлами (см. Пруссія, государственное устройство). См. Felix Störk,

«Handbuch der deutschen Verfassungen» (Лпц. 1834). Въ Австріи Л. существуютъ во всѣхъ представленныхъ въ рейхсратъ королевствахъ и земляхъ и являются органами мѣстнаго самоуправленія. Членами ихъ состоятъ архіепископы и епископы (въ Тиролѣ — также 4 выборныхъ представителя отъ низшаго духовенства), ректоры университетовъ и депутаты отъ тѣхъ же 4 избирательныхъ курій, по которымъ происходитъ избраніе депутатовъ рейхсрата (см.). В. В.

Ландтагъ—такъ назыв. дворянско-земскія собранія въ Остзейскомъ краѣ (см.).

Ландуа (Hermann Landois) — германскій зоологъ, род. въ 1835 г. Изучалъ богословіе и естествознаніе, былъ съ 1865 г. учителемъ гимназіи въ Мюнстерѣ, въ 1869 г. сталъ приватъ-доцентомъ въ тамошней академіи, въ 1873 г. проф. зоологіи. Кромѣ статей въ различныхъ изданіяхъ напечаталъ «Thierstimmen» (Фрейбургъ въ Бременѣ, 1874); вмѣстѣ съ Альтумомъ: «Lehrbuch der Zoologie» (5-е изд., Фрейбургъ, 1889); съ Крассомъ (Krauss): «Der Mensch und die drei Reiche der Natur» (3 части, Фрейбургъ: 1 ч. 10-е изд., 1892; 2 ч. 6-е изд., 1891; 3 ч. 4-е изд., 1889); обширное и богато иллюстрированное сочиненіе «Westfalens Tierleben in Wort und Bild» (3 т., Падерборнъ, 1884—92). Кромѣ научныхъ работъ, написалъ на мюнстерскомъ нарѣчій беллетристическое произведеніе: «Frans Essink, sien Liäwen un Driewen». Въ 1890 г. издалъ въ Падерборнѣ: «Annette von Drost-Hülshoff als Naturforscherin».

Ландуа (Леонардъ Landois)—нѣм. физиологъ, род. въ 1837 г., изучалъ медицину въ Грейфсвальдѣ, гдѣ и проходилъ свою ученую карьеру; въ 1868 г. экстра-ординарный, а съ 1872 г. ординарный проф. и директоръ физиол. лабораторіи. Кромѣ весьма извѣстнаго учебника по физиологіи, выдержавшаго нѣсколько изданій и переведеннаго на многіе языки, въ томъ числѣ и на русскій, извѣстенъ своими многочисленными изслѣдованіями физиологіи органовъ кровообращенія и въ особенности по вопросу о переливаніи крови. Много писалъ по анатоміи различныхъ паразитовъ. Г. М. Г.

Ландушанъ или **Ландума**—негриганское племя въ Сенегамбіи, населяющее мѣстность между вост. частью Фута-джалона и моремъ, въ соудствѣ съ Налу и База на З, Чапери на С, Сазу на Ю. Исламъ мало распространенъ между Л.; болѣею частью они фетишисты. Л. постепенно отодвигаются къ берегу, подъ напоромъ мусульманъ. Страна ихъ производитъ рисъ, земляные орѣхи (арахиды), пшено. Промышленности нѣтъ.

Ландсхотъ — въ прежней Германской имперіи титулъ вѣмѣстника области, непосредственно подчиненной императору и не имѣвшей значенія и объема графства. Мало по малу эти области обратились въ наследственные владѣнія и въ началѣ XVII стол. оставались только 2 Л.—одинъ въ Альдторфѣ, управлявшій верхнимъ и нижнимъ Альдторфомъ, а другой въ Гагенау, правившій 10 городами въ Эльзасѣ.

Ландцерть (Федоръ Петровичъ)—русскій анатомъ (1833—59). Въ 1850 г. кончилъ курсъ

нѣмецкаго Петропавловскаго училища въ Петербургѣ, въ которомъ обнаружилъ большія способности къ рисованію. Въ томъ-же году поступилъ въ Военно-медицинскую академію, гдѣ, сблизившись съ проф. Груберомъ, съ особенною любовью занялся анатоміей. Уже третьекурсникомъ демонстрировалъ анатомическіе препараты трудно изучаемыхъ частей тѣла и преподавалъ анатомію учителямъ гимнастики. Въ 1855 г. кончилъ курсъ академіи; въ 1860 г. приглашенъ въ ней читать анатомію студентамъ I и II курсовъ. Въ 1862 г. докторъ медицины за дисс. «О лѣченіи аневризмъ прижатіемъ». Въ 1868 г. ординарный проф. Въ 1874 г. получилъ кафедру анатоміи въ акд. художествъ и занималъ ее до самой смерти, читая также лекціи на высшихъ женскихъ врачебныхъ курсахъ и въ училищѣ фельдшерницъ при Рождественской больницѣ. Еще ранѣе, при открытіи высшихъ женскихъ курсовъ при Маріинской гимназій и съ основанія Фребелевскихъ курсовъ, Л. преподавалъ на тѣхъ и другихъ анатомію, физиологію и гигиену. Въ 1885 г. вышелъ въ отставку изъ Военно-медицинской академіи. Л. славился какъ превосходный лекторъ, и его публичныя лекціи привлекали много слушателей. Среди своихъ слушателей пользовался большою популярностью. Имъ опубликовано не мало ученыхъ статей, изъ которыхъ особеннаго вниманія заслуживаетъ неоконченный имъ «Курсъ нормальной анатоміи».

Г. М. Г.

Ландшафтъ — см. Пейзажъ.

Ландштурмъ — въ Германіи и Австріи, соответствуетъ ополченію въ Россіи; призывается въ военное время, въ случаѣ чрезвычайной надобности. Въ Германіи числятся въ Л. всѣ способные носить оружіе и не состоящіе ни въ дѣйствующей арміи, ни въ резервѣ, ни въ ландверѣ, въ возрастѣ отъ 17 до 45 лѣтъ; изъ нихъ лица отъ 17 до 39 л. составляютъ первый призывъ Л., остальные — второй. Младшіе возрастные классы Л., при необходимости, могутъ быть зачисляемы въ ландверныя части. Общая численность Л. въ Германіи составляетъ около 4300 т. чел., изъ коихъ $\frac{1}{6}$ составляютъ лица, пропущенія черезъ ряды арміи. Въ Австріи составъ Л. такой же, но въ первый разрядъ входятъ лица въ возрастѣ отъ 19 до 37 лѣтъ, во 2-ой — отъ 37 до 42. Чины Л. 1-го разряда назначаются для пополненія убыли въ полевыхъ и ландверныхъ войскахъ, если оказывается недостатокъ въ резервистахъ; изъ Л. 2-го разряда и остающихся чинами 1-го разряда формируются особыя части, а также рабочія и др. нестроевыя команды. Въ Л. первого разряда въ Австріи, по приближительному исчисленію, состоитъ около 600 тыс. чел. обученныхъ и около 4400 тыс. необученныхъ. Учебныхъ сборовъ для Л. ни въ Германіи, ни въ Австріи нѣтъ. Изъ второстепенныхъ государствъ Европы Л. существуетъ въ Швейцаріи (числятся всѣ способные носить оружіе отъ 17 до 50 л.) и въ Голландіи (такія же лица отъ 20 до 50 лѣтъ). См. А. Редигеръ. «Комплектованіе и устройство вооруженной силы».

К.-К.

Ландъ (Гансъ Land) — нѣмецкій беллетристъ, родился въ 1861 г., авторъ повѣстей:

«Stiefkinder der Gesellschaft» (2 изд.), «Die am Wege sterben», «Sünden» и «Mutterrecht», романовъ: «Der neue Gott» (3 изд.), «Die Richlerin» (4 изд.) и «Ikarus» (1894), драмъ: «Amortugannus», «Der Skorpion», «Die heilige Ehe» и «Ihm zu Ehren». Произведенія Л. представляютъ смѣсь поэтической фантазіи съ сухой прозой; преобладаніе рѣзкихъ контрастовъ мѣшаетъ художественному впечатлѣнію; но темы Л. всегда оригинальны и разработаны съ недюжиннымъ талантомъ.

Ландъ (Янъ-Питеръ-Николаисъ Land) — нидерландскій востоковѣдъ, философъ и историкъ музыки, род. въ 1834 г.; проф. въ Лейденѣ. Написалъ «Nederlandsche Grammatic» (ч. I, Амстерд., 1869; на англ. языкѣ, Л., 1876), «Over uitspraak en spelling» (Амстерд., 1870), «Correspondance et oeuvres musicales de Constantin Huygens» (вмѣстѣ съ Юнкблутомъ, Гаага, 1882), «Recherches sur l'histoire de la gamme arabe» (Лейд., 1884), «Het luitboek van Thysius» (Амстерд., 1888), «Over onze Kennis der Javaansche Muziek» (тамъ же, 1891), «Ter gedachtenis van Spinoza» (Лейд., 1877; англ. переводъ, Л., 1882), «Inleiding tot de wijsbegeerte» (1889) и др.

Ланды (фр. Les Landes) — такъ назыв. во Франціи песчаная полоса на берегу Бискайскаго залива, между р. Жирондой и Пиренейми, длиною около 230 км. и шириною отъ 90—150 км.; покрыта заросшими камышомъ озерами, солончаками, среди которыхъ лишь кое-гдѣ разбросаны маленькіе оазисы со степной растительностью. По берегу тянутся дюны, шириной 1,7 км. и до 70 м. вышиной, надвигающіяся внутрь на 20 м. ежегодно, если не встрѣчаютъ искусственнаго препятствія. Съ 1789 года (при Неккерѣ) начато облѣсненіе Л. (сосной — Pinus pinaster — и пробковымъ дубомъ); въ настоящее время значительная часть Л. превращена въ лѣсъ. Малочисленное населеніе Л., гасконцы, живетъ въ бѣдныхъ разбросанныхъ хуторахъ и переправляется черезъ Л. на высокихъ ходуляхъ. Ср. Chamberlent, «Les L. de Gascogne» (1887).

Ланды (Landes) — франц. департаментъ; 9321 кв. км., 297842 жит. (1891); наименѣе населенная (относительно) часть Франціи (32 чел. на 1 кв. км.). Р. Адуръ образуетъ границу между бесплодной степною частью и болѣе плодородной и холмистой южной. Въ 1892 г. снято съ 35 т. гектаровъ 546 т. гкл. пшеницы и съ 52 т. гект. 528 т. гкл. ржи; мансу снято около $1\frac{1}{2}$ милл. гкл.; подъ виноградниками: 18 т. гектаровъ (24 $\frac{1}{2}$ т. гкл. вина). Лѣсу около 34 $\frac{1}{2}$ т. гектаровъ. Главная отрасль промышленности — добычаніе смолы (франц. скипидаръ). Вывозятся окорока, пробки и деготь. Въ департаментѣ 3 округа (Монъ де-Марсанъ, С.-Северъ и Даксъ). Главный г. — Монъ де-Марсанъ. 1 лицей, 2 учительскія школы (мужск. и женск.) и 645 элементарныхъ школъ, съ 39549 учен. (20706 мальчиковъ) и 928 учащими. По грамотности (235 безграмотныхъ на 1000) департаментъ Л. занимаетъ одно изъ послѣднихъ мѣстъ среди французскихъ департаментовъ.

Ландышевое дерево (Clethra arborea Ait.) — небольшое дерево (до 3 метровъ)

из семейства вересковых (Ericaceae), растущее на острове Мадейра. Кора коричневая; листья удлинено-ланцетные; цветки собраны в густые соцветия; цветок состоит из пятираздельной чашечки, пятираздельчатого вѣнчика, 10 тычинок и одного пестика, съ трехраздѣльнымъ рыльцемъ и съ трехгнздой завязью; плодъ — коробочка. Часто разводится въ оранжереяхъ какъ декоративное растение. Прочная древесина идетъ на приготовленіе тросточекъ, альпійскихъ палокъ и проч.

С. Р.

Ландышевъ (Степанъ Васильевичъ) — протоиерей, членъ, а потомъ начальникъ алтайской православной миссіи. Написалъ: «Изъясненіе изъ письма алтайскаго миссіонера» (М., 1846); «Космогонія и геогонія алтайскихъ азычиновъ» («Правосл. Собесѣдникъ», 1846, кн. 3); «Свѣдѣнія объ алтайской миссіи» (М., 1856) и мн. др. Умеръ въ 1883 г.

Ландышъ (Convallaria majalis L.) — единственный видъ рода растений изъ семейства лилейныхъ (см.) и подсемейства спаржевыхъ. Подземное корневище не толще гусиного пера, несетъ близъ верхушки нѣсколько блѣдныхъ небольшихъ низовыхъ листьевъ, полуспрятыхъ въ землѣ. За ними слѣдуютъ 2 большихъ, совершенно цѣльныхъ широколанцетныхъ листа, между которыми на верхушкѣ корневища находится крупная почка. Изъ угла низоваго листа, обхватывающаго снизу оба зеленыхъ, выступаетъ цвѣточная вѣтвь, несущая наверху листъ цвѣтовъ, обращенныхъ преимущественно въ одну сторону. Цвѣты имѣютъ округло-колокольчатый околоцвѣтникъ блѣлаго цвѣта, съ 6 отвороченными зубцами; 6 тычинокъ, сидящихъ на околоцвѣтничкѣ, и округлую завязь, заканчивающуюся короткимъ столбикомъ. Ароматные цвѣты граціозно свѣшиваются. Плодъ оранжевая ягода, содержащая почти шаровидныя сѣмена. На слѣдующій годъ верхушечная почка продолжаетъ собою корневище и опять приноситъ 2 большихъ листа (какъ исключеніе — 3), но цвѣточный стебель появляется рѣдко ежегодно. Л. распространены во всей Европѣ и Сибири, а въ Америкѣ снова появляются въ Аппалачахъ. Они принадлежатъ къ числу гнѣвныхъ растений. Цвѣтутъ повсюду весной. Л. уже давно разводятъ искусственно и получаютъ сорта съ болѣе крупными цвѣтами, съ цвѣтами махровыми, розоватыми и пр. Ихъ разводятъ преимущественно черенками. Для этого отрѣзываютъ верхнюю часть корневища и садятъ въ глинисто-песчаную, богатую листовымъ перегноемъ почву, на разстояніи 8, 10 дюймовъ другъ отъ друга. Для выгонки еще осенью запасаются черенками, отрѣзывая верхнія части корневища длиною около 5 стм., выбирая такія, у которыхъ верхушечная почка крупна и округла. Такие черенки садятся въ просторные горшки, по 10 или 12 въ каждый. Собственно для выгонки строятся очень низкія теплицы, въ которыя вносятся горшки съ Л., окруживъ ихъ пескомъ или мхомъ; поверхность горшковъ также прикрывается мхомъ. Температура въ теплицѣ должно во все время выгонки поддерживать въ 30 и даже 35° Ц. Черезъ 3 недѣли растенія начинаютъ цвѣсти. Мохъ должно непременно держать

сырымъ. Когда растенія показываются изъ мха, горшки становятся къ свѣту, сначала все таки отбѣгая ихъ. Такимъ образомъ получаютъ цвѣтущіе Л. даже къ новому году. Выгонкою Л. занимаются особенно много въ Германіи, напр. въ Берлинѣ. Къ намъ они ввозятся въ большомъ количествѣ. А. В.—е.

Ландышъ майскій (медик.) — дѣйствуетъ глюкозидомъ конвалларинаромъ (хотя содержитъ еще слабительный глюкозидъ конвалларинъ), назначается (до 60 капелекъ въ день) въ видѣ настойки при чисто нервномъ сердеченіи, для урегулированія его.

Лансене-Воланъ — литовскій дворянскій родъ, герба *Корчакъ*, восходящій къ XVI вѣку и внесенный въ VI ч. род. кн. Гродненской и Могилевской губ. (Гербовникъ, XII, 131). Существуютъ еще двѣ вѣтви Л.-В.

Лансенавъ (Жанъ-Мари-Антуанъ Lanessan) — франц. ученый и политическій дѣятель, род. въ 1842 г., корабельный врачъ, потомъ проф. естественной исторіи на медицинскомъ факультетѣ въ Парижѣ, депутатъ въ палатѣ 1881 г., въ 1886—87 г. правительственный делегатъ въ Тонкинѣ. Написалъ: «Le transformisme» (1887); «Manuel d'histoire naturelle médicale» (1885); «Traité de zoologie» (1882); «La Botanique» (1882); «La lutte pour l'existence et l'association pour la lutte» (1881); «Flore de Paris» (1884); «L'expansion coloniale de la France» (1886); «La Tunisie» (1887); «L'Indo-Chine française» (1838); «La marine française au printemps de 1890» (1890). Въ 1851 г. назначенъ генераль-губернаторомъ Индо-Китаю, съ сосредоточеніемъ въ его рукахъ гражданской и военной власти. Онъ добился признанія франц. протектората надъ Аннаномъ, проводилъ дороги, содѣйствовалъ безопасности и матеріальному благосостоянію колоній, но возбуждалъ много недовольства среди мѣстныхъ властей и не могъ предупредить серьезныхъ беспорядковъ въ Тонкинѣ. За сношенія съ Канье, редакторомъ «Paris», онъ былъ отозванъ и въ оправданіе свое издалъ: «La Colonisation française en Indo-Chine» (П., 1896).

Ланжеронъ (графъ Александръ Федоровичъ, 1763—1831) — генералъ-отъ-инфантеріи. Служилъ въ французскомъ войскѣ; при началѣ революціи эмигрировалъ и поступилъ на русскую службу. Отличился въ войнѣ со шведами 1790 г. и при взятіи Измаила. Въ 1810 г. взялъ Силистрію. Въ 1812 г. командовалъ корпусомъ; участвовалъ также въ войнахъ 1813 и 1814 гг.; позже управлялъ новороссійскимъ краемъ, союзя, вмѣстѣ съ тѣмъ, главнымъ начальникомъ бугскихъ и черноморскихъ казаковъ и всей пограничной линіи. Споспобствовалъ развитію г. Одессы, гдѣ въ честь его одна изъ улицъ названа *Ланжероновскою*.

Ланжонне (Жанъ-Дени Lanjuinais, 1753—1827) — франц. политич. дѣятель. До революціи былъ адвокатомъ и проф. каноническаго права. Въ 1789 г. третье сословіе Бретани поручило ему редакцію своихъ наказовъ (cahier). Въ учредительномъ собраніи онъ возсталъ противъ декрета, объявлявшаго имущество духовенства національнымъ, хотя энергически содѣйствовалъ проведенію гражданскаго устройства духовенства. Въ конвентѣ Л. старался

спаси короля, доназывая, ссылкой на общія правила уголовного процесса, что для проясненія смертнаго приговора требуется не менѣе двухъ третьей голосовъ; подать голосъ за лишеніе свободы и изгнаніе. Послѣ декрета 2 іюня 1793 г. объ арестѣ жирондистовъ Л. въ продолженіе 18 мѣсяцевъ скрывался у себя въ домѣ, благодаря самоотверженной преданности служанки, воспитой Легува въ позвѣ «Le mérite des femmes». Послѣ 9 термидора возвратился въ Конвентъ; затѣмъ былъ членомъ совѣта старѣйшинъ. Назначенный въ 1800 г. сенаторомъ, онъ горячо возставалъ противъ учрежденія пожизненнаго консульства: тѣмъ не менѣе онъ былъ сдѣланъ графомъ имперіи. Въ эпоху реставраціи былъ перомъ. Его главные труды: «Mémoire sur l'origine des différentes espèces de dîmes» (1786); «Constitution de la nation française» (1819); «Etudes biographiques et littéraires sur Antoine Arnauld, P. Nicole et Necker»; «Tableau politique de la France».

Сынъ его **Виктор-Амбруаз** (1802—69) во время юлской монархіи былъ членомъ палаты депутатовъ, во время второй республики—членомъ учредительнаго собранія и министромъ земледѣлія и торговли въ кабинетѣ Одилона Барро. 2 дек. 1851 г. былъ въ числѣ арестованныхъ. Въ 1863 г. избранъ депутатомъ въ законодательный корпусъ. Напечаталъ: «Notice historique sur la vie et les ouvrages du comte de Lanjuinais» (П., 1832); «Notice historique sur Paul-Engène, comte de Lanjuinais» (1845).

Лани (Еліашъ Lani, 1570—1618)—родомъ словакъ, пасторъ въ Венгріи. Написалъ много церковныхъ пѣсенъ и «Scutum libertatis Christianaе», «Defensio libertatis Christianaе»; перевелъ съ нѣмецкаго Литерова катехизисъ. Его сыновья, **Данилъ** и **Захарій**, и внукъ **Давидъ** тоже были пасторами вергерскихъ словоановъ и писали богословскія сочиненія по-латыни.

Ланинъ (Николай Петровичъ, 1832—1895)—моск. купецъ-публицистъ. Учился въ третьей моск. гимназіи, затѣмъ ѣздилъ за границу для изученія техническихъ наукъ; вернувшись, занялся тогда новымъ у насъ производствомъ искусственныхъ водъ, которое развилъ и значительно усовершенствовалъ («Ланинскія воды»). Приобрѣвъ въ началѣ 1880 г. газету «Русскій Курьеръ», Л. сначала поручилъ редакцію ея Ф. Д. Нефедову, В. А. Гольцеву и др., а затѣмъ редактировалъ ее самъ. Въ общемъ, «Русскій Курьеръ» (см.) былъ изданіемъ съ серьезными общественными задачами. Онъ давалъ Л. до 20 т. руб. убытку ежегодно, но Л. все-таки прекратилъ газету лишь по независящимъ отъ него обстоятельствамъ.

Ланистъ (Lanista)—антрепренеръ гладиаторовъ (VIII, 793); это занятіе въ Римѣ причислялось къ числу влекущихъ за собою безчестіе.

Ланка: 1) въ древнеиндійскихъ литературныхъ памятникахъ имя острова Цейлона или главнаго города на немъ. 2) Имя одной изъ Шактинъ или демоновъ женскаго пола, окружающаго Шиву и его супругу Деви.

Ланкастерская желтая краска, по составу динитро-амидофеноль-азо-феноль, образуется изъ диазонитрофенола и фенола,

представляетъ бурные кристаллы, трудно растворимые въ водѣ, но легко въ растворѣ йодаго натра, съ желто-краснымъ цвѣтомъ. Мало применяется для окрашиванія шерсти. А. П. Л. 3

Ланкастерская система или метода взаимнаго обученія по Ланкастеру (см.)—почти совпадаетъ съ такъ назыв. Белье-Л. системой (III, 300); въ Россіи была принята исключительно Л. система. Главное ихъ различіе состояло въ томъ, что обученіе въ Л. школахъ не носило такого религіознаго характера, какъ въ школахъ, основанныхъ по системѣ Белье; преподаваніе Закона Божія ограничивалось чтеніемъ Библіи, безъ всякихъ толкованій. Въ Л. училища принимались дѣти всѣхъ вѣроисповѣданій, чего не было въ школахъ Белье. Въ 1816 г., по Высочайшему повелѣнію, отправлены за границу 4 студента главнаго педагогическаго инст.: Фёдоръ Буссе, Александръ Ободовскій, Карлъ Свенске и Фёдоръ Тимаевъ, для изученія метода взаимнаго обученія и введенія ея потомъ въ русскія училища. Они учились преимущественно въ Англіи, отчасти въ Швейцаріи и Германіи. По возвращеніи ихъ въ 1819 г. въ Петербургъ и съ пріѣздомъ Я. И. Герда (см. VIII, 473) начинается правильное и систематическое распространеніе метода взаимнаго обученія (Ланкастерской), продолжавшееся, но уже не съ такой настойчивостію, и въ царствованіе имп. Николая I. Еще раньше, въ 1817—19 гг., нѣкоторыя военныя школы были устроены отчасти по этой методѣ. Принятая «Комитетомъ» (см. Ланкастерскія училища), Л. система, съ нѣкоторыми измѣненіями, рекомендовалась для приходскихъ училищъ только при обученіи чтенію, письму, первымъ четыремъ правиламъ ариметики и Закону Божию, въ самомъ началѣ преподаванія (низшемъ классѣ), и притомъ лишь тамъ, гдѣ было не менѣе 100 учащихся. Для приготовленія учителей по этой методѣ сначала предполагалось учредить при гимназіяхъ особые *Л. классы*, но затѣмъ ограничились устройствомъ «Л. класса» при сб. унив., въ которомъ обязаны были учиться всѣ казенные студенты и который просуществовалъ лишь нѣсколько лѣтъ.

Ланкастерскія училища или училища по методѣ взаимнаго обученія въ Россіи. Первымъ русскимъ училищемъ, устроеннымъ вполне по методѣ Ланкастера, была школа въ имѣніи гр. Румянцева, Гомель, учрежденная выписаннымъ изъ Англіи Я. И. Гердомъ въ 1819 г., въ видѣ пріюта сначала на 50 мальчиковъ, а потомъ на 200; обучали въ ней Закону Божию, основамъ грамматки и ариметики и ремесламъ (главнымъ образомъ); лѣтомъ ученики занимались земледѣліемъ и огородничествомъ. Въ томъ же 1819 г. въ Петербургѣ образовалось «Спб. общество учрежденія училищъ по методѣ взаимнаго обученія», которое къ началу 1820 г. открыло сб. училище по методѣ взаимнаго обученія, подчиненное попечителю округа. Предметами ученія были чтеніе, письмо и ариметика. Число учащихся было всегда довольно значительное; не смотря на это, училище въ мартѣ 1827 г., по недостатку средствъ, было закрыто. Въ 1820 г. при главномъ правле-

ни училищъ былъ образованъ «Комитетъ для учрежденія училищъ взаимнаго обученія», изъ 6 членовъ. Въ 1822 г., по ходатайству иностранца Венинга, была открыта въ СПб. Л. школа для обученія дѣтей бѣдныхъ иностранцевъ. Предметы ученія въ ней были: чтеніе, письмо и ариметика на англійскомъ, русскомъ и нѣмецкомъ языкахъ. Эта школа существовала довольно долго. Въ 1823 г. подобная школа для бѣднѣйшихъ русскихъ мальчиковъ устроена была въ Петербургѣ, по проекту и подъ управленіемъ Я. И. Герда. Средства, отпускаемыя на нее, все уменьшались, и въ 1862 г. она закрылась. Въ 1823 г. основана была въ Петербургѣ и женская Л. школа, англійскою Саррою Кильгамъ, съ правительственной субсидіей въ 11620 руб.; эта школа, съ небольшими промѣнками, просуществовала до 1854 г., когда была преобразована въ училище св. Елены. Школы по методу взаимнаго обученія открывались и въ другихъ городахъ. Въ 1819 г. мѣщанинъ Муромцевъ открылъ такое училище въ Вологодѣ, просуществовавшее 20 лѣтъ. Въ 1824 г. открыты были Л. школы въ Кудриневѣ, Бѣльцахъ, Измайлѣ и, повидимому, въ казанскомъ округѣ. Учебныя пособия въ Л. школахъ состояли главнымъ образомъ изъ *таблицъ*, но Законъ Божій преподавали по таблицамъ Филарета только въ самомъ низшемъ классѣ. Однимъ изъ тормазовъ къ распространенію Л. училищъ была ихъ дороговизна.

В. Р.—сг.

Ланкастеръ (Lancaster, др. Lancastria) — главн. городъ англійскаго графства того же имени, на р. Льюнъ. Замокъ времени Эдуарда III, театр, фабрики хлопчатобумажная и шелковыхъ издѣлій, желѣзодѣлательные, мебельные и локомотивные заводы. Береговая торговля значительна, но внѣшняя перешла въ Ливерпуль. Въ 6 км. морскія купанья Маркамъ. Жит. 31038 (1891 г.).

Ланкастеръ (Lancaster)—гор. въ Сѣв.-Амер. Шт. Пенсильваніи, на р. Коннеотога. Коллегія Франклина и Маршалла (нѣм. реформ.), съ библиот. въ 13000 т.; 26 церквей, нѣсколько публичныхъ библиотекъ, 3 национальных и 4 частныхъ банка, 10 газетъ и 8 ежемѣсячныхъ журналовъ. 6 хлопчатобумажныхъ фабрикъ, заводы кожевенные, металлопрокатные, пивоваренные и гончарные, фабрики каретъ, мебельныя, органовъ, часовъ, инструментовъ, замковъ, и мн. др. Обширная торговля табакомъ. Основанъ въ 1728 г.; съ 1799 до 1812 г. былъ г. г. Штата. Жит. 31011 ч. (1890). Есть еще городъ того же имени въ шт. Огайо.

Ланкастеръ (Lancaster)—англ. граф. и герцог. титулъ, принадлежавшій боковой линіи Плантагенетовъ (см.). Младшій сынъ короля Генриха III Плантагенета, Эдмундъ († 1296), носилъ титулъ графа Л. Внуку его Генрихъ былъ возведенъ (1351) Эдуардомъ III въ герцоги. Его единственная дочь Бланка вступила въ бракъ (1359) съ сыномъ Эдуарда III, Джономъ, возведеннымъ въ 1362 г. въ герцоги Л. Его старшій сынъ, вступившій (1399) на англ. престолъ подъ именемъ Генриха IV (см.), былъ родоначальникомъ Ланкастерскаго королевскаго дома (1399—1461; см. Великобританія). После того какъ внуку Генриха IV, Генрихъ VI, по-

гибъ въ Тоуэртъ, а сынъ послѣдняго, Эдуардъ, палъ въ битвѣ (1471) при Тьюксберн, мужская линія Л. угасла. Родственный съ Л. по женской линіи Генрихъ Тюдоръ вступилъ въ 1485 г. на англ. престолъ.

Ланкастеръ (Joseph Lancaster)—англійскій педагогъ (1771—1838), занимался бесплатнымъ обученіемъ бѣдныхъ дѣтей и выработалъ оригинальную школьную систему (см. выше), получившую широкое распространеніе. При содѣйствіи Корстона и Фокса, учредителей British and foreign Society for education, Л. основалъ свою первую нормальную школу. Въ 1811 г. было уже 95 школъ Ланкастерской системы, и въ нихъ учились 30000 учениковъ. Попытка его примѣнять свою систему къ высшему образованію потерпѣла неудачу; онъ эмигрировалъ въ Америку и организовалъ учебное дѣло въ Колумбій (1820—29). Педагогическая система Л. описана имъ въ двухъ книгахъ: «Improvement in Education» (Лондонъ, 1805) и «The British System of Education» (1810).

Ланкаширъ или *Ланкастеръ* (Lancashire, Lancaster)—одно изъ 6 сѣв. графствъ Англій, на берегу Ирландскаго моря. Пространство 4889,05 кв. км., жителей 3926798 (803 ч. на 1 кв. км.). Поверхность сѣв. меньшей части назыв. Фернесъ, между зал. Моркамъ и Доддонъ, плоская у береговъ, внутри же страны волнистая; перерѣзается отрогами Кумбрійскихъ горъ, достигающихъ 785 м. в., напр. у горъ: Ольдъ Манъ и Конистонъ Фелдъ; вост. области также гористы; здѣсь длинный хребетъ, называемый «Становымъ хребтомъ Англій» (The Backbone of England), отдѣляетъ Л. отъ Йорка, въ остальныхъ частяхъ поверхность ровная. Въ сѣв. части графства находится прославленное оз. Конистонъ, и частью живописный Виндермиръ. Южная и большая часть Л. болотиста и своими небольшими возвышенностями соединяется съ Пеннинской горной цѣпью. Въ сѣв. областяхъ преобладаетъ сидурійская система, прерываемая гранитомъ и порфиромъ. Въ южн. въ долинѣ р. Мерси пострый песчанникъ, между рр. Мерси и Рибблъ—каменноугольная система. Огромныя богатства угля создали фабричную славу Л.; береговые области представляютъ низменные пологосы. Почва въ холмистыхъ мѣстахъ торфяная, въ низменныхъ—жирно-глинистая. Орошается рр. Доддонъ, Льюнъ, Уайръ, Рибблъ, Мерси и Ирвеллъ. Климатъ умеренный, но очень сырой. Земледѣіе и скотоводство незначительны. Мѣдъ, желѣзо, каменный уголь, залегающій на пространствѣ 562 кв. км.; въ 1892 г. добыто угля болѣе 22 милл. тоннъ. Л.—по преимуществу хлопчатобумажное графство; центръ этой промышленности, занимающей до 2000 фабрикъ—Манчестеръ, главнѣйшій же пунктъ отпусковой торговли графства—Ливерпуль. Цѣлая сеть жел. дорогъ и каналовъ. Есть еще фабрики шерстяныя, полотняныя, чулочные, писчебумажныя, химическія, машиностроительныя заводы и мн. др.; значительно также кораблестроеніе. Герцогство Л. почти совпадаетъ съ графствомъ; оно имѣетъ своего канцлера (см. XIV, 351). Главн. г. графства — *Ланкастеръ*.

Ланкрэ (Никола Lancret, 1690—1743) французскій живописецъ, ученикъ сперва Дюлена, а потомъ Ю. Жило и А. Ватто. Писалъ въ духъ этого послѣдняго, галантныя сцены, сельскія прогулки и увеселенія, пасторали, маскерады и т. п., но вообще уступалъ Ватто въ композици и во вкусъ исполненія. Искуснѣйшіе граверы его эпохи занимались воспроизведеніемъ его картинъ. Менѣе удачны выходили у него портреты и историческіе сюжеты, когда онъ рѣшался приниматься за нихъ. Съ 1719 г. онъ былъ членомъ парижской акад. худ. и съ 1735 г.—ея совѣтникомъ. Во время господства въ европейскомъ искусствѣ классицизма и отчасти въ пору романтизма, къ произведеніямъ Л. относились пренебрежительно; теперь они снова высоко цѣнятся любителями живописи. Главныя изъ этихъ произведеній—«Весна», «Лѣто», «Осень», «Зима», «Горлицы», «Птичье гнѣздышко», «Актеры итальянскаго театра» (всѣ семь, въ Лувр. музеѣ, въ Парижѣ), «Купальщицы» и «Молодые люди въ паркѣ» (въ Импер. Эрмитажѣ, въ СПб., гдѣ имѣются еще три менѣе значительныя картины Л.), «Качели», «Жмурки» (двѣ картины Стокгольмскаго музея), «Дѣтство», «Юность», «Зрѣлый возрастъ» и «Старость» (четыре карт. Лондонской галлерей) и «Танцы въ паркѣ» (въ Дрезд. галлерей) Ср. Guiffrey, «Lancret, sa vie et son oeuvre» (Пар., 1874).

А. С.—с.

Ланманъ (Чарльзъ Lanman)—американскій литераторъ, род. въ 1819 г., написалъ: «Essays for summer hours», «Private Life of D. Webster» (Л. былъ домашнимъ секретаремъ Вебстера, см. V, 688), «The Japanese in America» и словарь членовъ конгресса («Dictionary of Congress»), выдержавшій много изданій. Въ дополненіе къ нему онъ издалъ: «Biographical Annals of the civil government» (1876).

Ланискъ—см. Лазнекъ.

Ланселонгъ (Одилонъ-Маркъ Lannelongue)—французскій хирургъ, род. въ 1840 г., былъ проф. патологій въ Парижѣ съ 1884 г., издалъ рядъ трудовъ по специальности: «De l'Ostéomyélite chronique» (1879); «De l'Ostéomyélite aiguë» (1880); «Cochotuberculose» (1886); «Traite des Kystes congénitaux» (1886); «Leçons de clinique chirurgicale» (1887); «Tuberculose vertébrale» (1888). Въ юлѣ 1891 г. Л. сдѣлалъ сообщеніе въ академіи медицины о найденномъ имъ способѣ локализованія туберкулезнаго зараженія посредствомъ препаратовъ хлористаго цинка.

Лансеръ (Laner, Joseph-Franz-Karl)—извѣстный композиторъ танцевальной музыки и капельмейстеръ (1800—1843). Написалъ болѣе 200 разнообразныхъ танцевъ, изъ которыхъ въ особенности вальсы отличаются своею оригинальностью и свѣжестью. Вѣнцы ставили Л. наравнѣ со Штраусомъ-отцемъ и Лабичемъ.

Н. С.

Ланнуа (Guillebert de Lannoy, 1386—1462)—извѣстный путешественникъ, дипломатъ и писатель, по происхожденію дворянинъ изъ Геннегау. До 1412 г. успѣлъ побывать въ Англии, Испаніи, Иерусалимѣ и Египтѣ. Въ 1413 г. онъ отправился въ Данцигъ, оттуда по-

сѣтилъ Великій Новгородъ и Псковъ, а затѣмъ черезъ Литву, Польшу, Чехію и Германію вернулся на родину, гдѣ поступилъ на службу къ герцогу бургундскому. По порученію послѣдняго Л. въ 1421 г., во главѣ посольства, посѣтилъ Константинополь, Родосъ и Палестину, съ цѣлью подготовить почву для крестоваго похода. Ту же цѣль имѣла и вторая миссія его на Востокъ, въ 1446 г. Свои отчеты о путешествіяхъ Л. впоследствии обработалъ и дополнилъ. Онъ написалъ также два сочиненія правоучительнаго содержания: «Наставленіе молодому государю» и «Отеческое Поученіе», излагающія мораль и идеалы рыцарства. Записки Л. о путешествіяхъ обнаруживаютъ большую наблюдательность его, разносторонній пылливый умъ и рѣдкое безпристрастіе. Извѣстія о Россіи даютъ полезныя указанія по географіи и исторіи Новгорода, Пскова и Литвы.

Литература. «Voyages et ambassades de messire Guillebert de Lannoy» (Монсь, 1840); «Oeuvres de Lannoy, voyage r. diplomate et moraliste» (1878); Lelewel, «Bibliography dzieł obejmujących albo dzieła albo rzeczy Polskie różnymi czasami» (Познань, 1844); «Извѣстія Импер. Геогр. Общ.» (1850, сообщ. Савельева); «Записки Одесскаго Общ. Ист. и Древн.» (т. III, 1858, ст. Бруна); «Кіевскія Унив. Изв.» (1873, ст. Емельянова); «Журналъ Мин. Нар. Пр.» (1879, № 12, ст. Майкова).

Ланнуа (Шарль de Lannoy, 1470—1527)—испанскій генералъ; одержалъ побѣду при Павіи, при чемъ былъ взятъ въ плѣнъ Францискомъ I.

Ланниъ (Жанъ Lannes, 1769—1809)—герцогъ де-Монтебелло, франц. маршалъ. Отличился въ итальянской кампаніи 1796 г.; сопровождалъ Бонапарта въ Египетъ и способствовалъ побѣдѣ при Абукирѣ, гдѣ получилъ тяжелую рану. Въ 1800 г. Л. велъ авангардъ Бонапарта черезъ С. Бернаръ и разбилъ австрийцевъ при Монтебелло. Въ битвѣ при Маренго онъ командовалъ двумя дивизіями. Послѣ мира 1801 г. былъ посломъ въ Лиссабонѣ. При Аустерлицѣ Л. командовалъ лѣвымъ крыломъ, при Ленѣ—центромъ; при Пултускѣ былъ тяжело раненъ; пять мѣсяцевъ спустя пришелъ съ резервомъ на помощь Лефевру, осаждавшему Данцигъ. Послѣ взятія крѣпости сражался подъ Гейльсбергомъ и Фридрихсдомъ. Руководилъ знаменитой осадой Сарагоссы. Убитъ въ битвѣ при Аспернѣ. Старшій сынъ его *Наполеонъ-Огюстъ* (1801—74) былъ перомъ во время реставраціи, морскимъ министромъ въ послѣднемъ кабинетѣ Гизо, членомъ законодательнаго собранія 1849—51 г., съ 1858 по 64 гг.—посланникомъ въ Петербургѣ.

Ланолинь (техн.)—жироподобное вещество, добываемое въ значительныхъ количествахъ изъ грязныхъ промывныхъ водъ овечьей шерсти. *Шерстный жиръ*, удаляемый изъ шерсти овецъ при промывкѣ, представляетъ собою, главнымъ образомъ, особаго вида жировое вещество въ смѣси съ углекислою известью и искусноиспльмъ и хлористымъ калиемъ. Жировое вещество это отличается отъ истинныхъ жировъ тѣмъ, что представляетъ собою не глицериды жирныхъ кислотъ, а соединенія тѣхъ же кислотъ съ особымъ одноатомнымъ спиртомъ.

холестериномъ (и изохолестериномъ). Холестериновые жиры по виду похожи на обыкновенные глицериновые жиры животного происхождения, по химическимъ же свойствамъ отличаются отъ послѣднихъ во многомъ и между прочимъ тѣмъ, что не такъ легко обмыливаются: водные растворы ѣдкихъ щелочей на нихъ почти не дѣйствуютъ, и полное отдѣленіе жирныхъ кислотъ отъ холестерина происходитъ только подъ влияніемъ ѣдкаго кали въ спиртовомъ растворѣ или въ расплавленномъ видѣ. Выдѣленный въ чистомъ состояніи изъ шерстяного пуха холестеринный жиръ и есть тотъ матеріалъ, который извѣстенъ въ торговлѣ подъ названіемъ Л. Многочисленныя изслѣдованія показали, что это вещество содержится не только въ овечьей шерсти, отъ которой оно получило свое названіе, но что оно находится во многихъ наружныхъ покровахъ животныхъ—въ волосахъ, перьяхъ, копытахъ, рогахъ, клювахъ и т. п. Кромѣ того, въ настоящее время почти доказано, что найденный Ранвие въ человѣческомъ эпидермисѣ *элеидинъ* сходенъ по химической природѣ своей съ Л., представляя собою какъ-бы подготовительный, переходный къ холестериннымъ эфирамъ продуктъ. Холестериновые жиры, вырабатываемые организмами различныхъ животныхъ, хотя и отличаются между собою по темпер. плавленію, должны быть разсматриваемы какъ вещества тождественныя. Шерстный жиръ овечьей шерсти (см.), представляетъ удобнѣйшій матеріалъ для добыванія Л. въ чистомъ видѣ. Овечья шерсть въ томъ натуральномъ видѣ, въ какомъ она получается послѣ стрижки, не годится для переработки въ пряжу, по причинѣ значительнаго содержанія въ ней потовыхъ веществъ и вообще сильной загрязненности. Содержаніе въ сырой шерсти постороннихъ веществъ, смотря по породамъ овецъ, колеблется между 50 и 75%, при чемъ наибольшимъ содержаніемъ ихъ отличаются самыя вѣтхія породы. Для удаленія этихъ веществъ прежде мыла овецъ передъ стрижкой вручную, и шерсть поступала на рынокъ лишенною большей части своего жира; въ настоящее время она идетъ въ торговлю въ сыромъ видѣ, и мытье сырой шерсти получило характеръ заводскаго производства; грязная мыльевая вода, составлявшая прежде бремя овцеводовъ и шерстооенъ, приобрѣла нынѣ значеніе довольно дѣннаго матеріала для добыванія поташа (см.) и для извлеченія упомянутыхъ холестеринныхъ жировъ выщелачиваютъ сырую шерсть сперва въ теплой водѣ, а затѣмъ промываютъ въ слабыхъ углекислыхъ щелочахъ или нейтральныхъ мыльныхъ растворахъ. Какъ было уже упомянуто, холестеринный жиръ слабыми щелочами не обмыливается, удаленіе же его обуславливается его способностью давать очень стойкія водныя эмульсіи подъ влияніемъ щелочей и мыла. Получаемый при этомъ щелокъ выпаривается и въ концентрированномъ видѣ поступаетъ въ дальнѣйшую обработку. Его пропускаютъ прежде всего черезъ центрофугу, для предварительнаго отдѣленія болѣе легкой жировой эмульсіи отъ болѣе тяжелой воды и грубыхъ, нерастворимыхъ частицъ грязи и

другихъ примѣсей, остающихся въ болѣе тяжеломъ водномъ слое. Значительно ступенчатая и болѣе чистая жировая эмульсія направляется въ окислительные сосуды, гдѣ подвергается обработкѣ хлорнымъ желѣзомъ и соляной кислотой, для разложенія мыла и разрушенія пахучихъ и красящихъ примѣсей. Жировое вещество всплываетъ на поверхность, что даетъ возможность отдѣлять его отъ воднаго слоя. Полученный такимъ образомъ сырой Л. промывается въ непрерывной струѣ чистой воды до тѣхъ поръ, пока стекающая промывная вода не будетъ такъ же чиста, какъ притекающая. Благодаря присущей холестериннымъ жиромъ способности удерживать въ своей массѣ значительныя количества воды, получаемый послѣ промывки сырой Л. очень водянистъ; для отдѣленія воды его нагреваютъ до расплавленія и даютъ въ нагрѣтомъ видѣ отстояться. По остываніи, безводный жировой слой снимается и идетъ на дальнѣйшую очистку, состоящую въ обработкѣ обмыленной известью массы посредствомъ эфира, хлороформа, ацетона и т. п., которые извлекаютъ только холестеринный жиръ; известковыя мыла, оставшіяся при этомъ не растворенными, отдѣляются отъ раствора отцѣживаніемъ; по отгонкѣ растворителя получается жиръ въ совершенно чистомъ видѣ и при обработкѣ водою переводится въ Л.—бѣлый, нейтральный, непахучій, мацеобразный продуктъ. Болѣе упрощенный приемъ извлеченія чистаго Л. изъ мыльевыхъ водъ состоитъ въ непосредственной обработкѣ ихъ растворимыми щелочно-земельными солями и послѣдующимъ затѣмъ выщелачиваніемъ отцѣвившейся смѣси жира съ не растворимыми мылами кипящимъ ацетономъ; обработка происходитъ въ экстракціонномъ аппаратѣ, снабженномъ мѣшалкою и паровымъ нагрѣвомъ. Послѣ оставанія прозрачный ацетонный растворъ сливается въ перегонный кубъ и растворитель отгоняется. Выдѣленіе шерстянаго сала изъ ацетоннаго раствора можетъ быть достигнуто также и охлажденіемъ, при чемъ большая часть сала выдѣляется изъ раствора въ твердомъ видѣ. При добываніи чистаго Л. изъ продажнаго сырого шерстянаго сала, послѣднее переводится предварительно въ водную эмульсію при помощи соды, ѣдкаго натра, мыла и т. п., а также и различныхъ веществъ растительнаго происхожденія, каковы: *самонинъ* и сапонинъ-содержащіе препараты (*Saponaria officinalis*, *Cortex Quillaja chinensis*, *Polygala amara* и т. п.). Водная эмульсія обрабатывается далѣе, какъ указано выше. Полученный тѣмъ или инымъ способомъ чистый Л. встрѣчается въ торговлѣ въ двухъ формахъ: безводный (*Lanolinum anhydricum*) и съ содержаніемъ воды (*Lanolinum*). *Безводный Л.* въ чистомъ видѣ представляетъ собою медожелтугъ мазь, консистенціи американскаго вазелина, не имѣетъ ни запаха, ни вкуса; въ нагрѣтомъ спиртѣ растворяется только частью, вполне—въ эфирномъ и нефтяномъ эфирѣ, хлороформѣ и ацетонѣ. Какъ холестеринный жиръ, онъ характеризуется тѣмъ, что при обмыливаніи даетъ не глиперинъ, а холестеринъ и изохолестеринъ. Особенно важно въ Л. свойство поглощать и удерживать значительныя

количества воды (около 200% своего вѣса), не теряя своей мазеобразной консистенции. Эта его способность назыв. *малолизированием*. Просто Л. назыв. смѣсь, содержащая 75% холестеринавого жира и 25% воды; это почти бѣлая, мазеобразная масса, безъ запаха и вкуса; во всемъ остальномъ онъ химически тождественъ съ безводнымъ Л. Онъ способенъ воспринимать еще большія количества воды и легко смѣшивается съ самыми разнообразными веществами и ихъ водными растворами. Полная его нейтральность и химическая прочность обуславливаютъ его неизмѣняемость на воздухѣ (онъ не горнѣетъ какъ другіе жиры). Л. имѣетъ значеніе какъ отличный матеріалъ для изготовленія мазей и различныхъ косметическихъ издѣлій—пудръ, помады, мыла и т. п.

А. Соколовъ. А.

Л. (мед.) введенъ Либрейхомъ какъ основная масса (*sensitueus*) для приготовленія мазей; легко проникаетъ черезъ кожный эпидермисъ человѣка, легко смѣшивается съ разными тѣлствами, не легко разлагается и не служитъ средой для развитія микроорганизмовъ, чѣмъ отличается отъ свиного сала, употребляемаго для той-же цѣли.

Лансбергъ (Philipp van Lansberg, 1561—1632)—голландскій астрономъ, современникъ и другъ Кеплера. Извѣстенъ многими наблюдениями, сочиненіями и астрономическими таблицами. Его *Progymnasmatata astronomiae resinitatae* (Миддельбургъ, 1619), переведена на другіе языки. Полное собраніе сочиненій Л. издано сыномъ его *Яковомъ* (1590—1657) въ Миддельбургѣ, въ Голландіи. Л. извѣстенъ также астрономическими календарями, имѣвшими въ свое время большой успѣхъ. В. В. В.

Лансдаунъ (Lansdowne) — англійскіе государственные дѣятели. Первымъ маркизомъ Л. былъ (съ 1784 г.) Вильямъ-Петти Фитцморисъ, графъ Шельбернъ (1732—1805), приверженецъ лорда Чатама (Питта старшаго), вмѣстѣ съ нимъ вышедшій, въ 1768 г., изъ кабинета лорда Графтона. Какъ въ оппозиціи, такъ и во власти онъ былъ рѣшительнымъ противникомъ вызывающей политики по отношенію къ американскимъ колоніямъ. Въ 1782 г. онъ былъ министромъ иностранныхъ дѣлъ въ кабинетѣ Рокингама, а послѣ его смерти сдѣлался премьеромъ, при чемъ вышелъ въ отставку Фоксъ (см.) и вступилъ въ кабинетъ Питта младшаго (см.). Кабинетъ предложилъ радикальный билль о реформѣ, но остался въ меньшинствѣ и палъ подъ ударами коалиціи изъ тори, руководимыхъ Нортонъ (см.), и виговъ, руководимыхъ Фоксомъ. Въ министерствѣ Питта младшаго Л. мѣста не получилъ и велъ въ палатѣ лордовъ упорную борьбу противъ реакціонныхъ мѣръ Питта. См.: Fitzmaurice, «Life of William Earl of Shelburne, first Marquis of L.» (Л. 1875—76). 2) Его сынъ, Henry Petty L. (1780—1863), былъ избранъ въ 1802 г. въ палату общинъ, гдѣ примкнулъ къ партіи виговъ. Въ 1806—7 г. былъ канцлеромъ казначейства. Занималъ разные посты въ кабинетахъ Каннинга, Годерича, Грея, Мельборна, Дж. Росселя, Абердина и Пальмерстона. Наиболее блестящій періодъ его дѣятельности относится къ эпохѣ Каннинга, когда

онъ провелъ актъ (Lansdowne Act), значительно смягчавшій старинныя постановленія суроваго англійскаго уголовного права. Много способствовалъ также эмансипаціи католиковъ, реформѣ палаты общинъ и мѣрамъ противъ торговли неграми. Его внукъ, Henry-Charles L., род. въ 1845 г., сначала былъ приверженцемъ Гладстона, который назначилъ его генералъ-губернаторомъ Канады; но, разойдясь съ Гладстономъ по вопросу о гомрулѣ, Л. принялъ отъ лорда Салисбери постъ вице-короля Индіи, а въ насоящее время состоитъ въ кабинетѣ Салисбери военнымъ министромъ.

Лансделль (Генри Lansdell)—англ. миссіонеръ, род. ок. 1840 г.; много путешествовалъ въ Старомъ и Новомъ свѣтѣ для распространенія евангелія и въ видахъ филантропіи, роздалъ громадное количество библій и евангелій на 20 языкахъ, посѣтилъ тюрьмы Скандинавіи, Россіи и больницы Сибири и Средней Азіи.

Ланселотти или *Лансело* (Джованни-Паоло) — римскій канонистъ (1511—1591), авторъ «Институцій каноническаго права» (1563). См. «Corpus jurid. canonici» (XVI, 334).

Лансерѣ (Евгеній Александровичъ)—талантливый скульпторъ (1848—87), лѣпившій исключительно небольшія фигуры и группы. Происходитъ изъ французской фамиліи, поселившейся въ Россіи; род. въ Моршанскѣ, общее образованіе получилъ во 2-й слѣб. гимназіи, а затѣмъ прошелъ курсъ юридическихъ наукъ въ слѣб. университетѣ и въ 1869 г. получилъ степенъ кандидата. Начавъ еще на школьной скамьѣ любительски заниматься лѣпленіемъ фигурокъ лошадей и людей, быстро усовершенствовался въ этомъ дѣлѣ благодаря внимательному изученію природы и посѣщенію мастерскихъ опытныхъ скульпторовъ, въ особенности Либриха. Двукратная поѣздка въ Парижъ дала ему возможность видѣть образцовыя произведенія мелкой скульптуры въ музеяхъ и ознакомиться съ приемами отливки художественной бронзы. Матеріалъ для творчества доставляли ему, главнымъ образомъ, его собственныя наблюденія надъ типами и бытомъ казаковъ, киргизовъ, башкиръ, кавказцевъ, съ ихъ бойкими и выносливыми конями, — наблюденія, для которыхъ онъ почти ежегодно предпринималъ поѣздки въ наши степныя губерніи и азіатскія окраины. Кроме того, онъ бралъ темы изъ прошлаго Россіи, изъ послѣдней нашей войны съ Турціей и, послѣ поѣздки, въ 1883 г., въ Алжиръ—изъ тамошней жизни. Работы Л. являлись на академическихъ выставкахъ съ 1866 по 1879 г.; нѣкоторые изъ нихъ находились на всемирныхъ выставкахъ въ Вѣнѣ, въ 1873 г., и въ Парижѣ, въ 1878 г., а также на всероссійской выставкѣ 1882 г. въ Москвѣ. Значительное количество ихъ было собрано на специальной выставкѣ, устроенной художникомъ въ 1886 г. въ СПб., вмѣстѣ съ другимъ скульпторомъ, А. Оберомъ. Въ 1869 г. Имп. акад. худ. присудила Л. званіе класснаго художника 2-й степени, въ 1872 г. повысила его изъ этого званія въ класснаго художника 1-й степ. и въ 1876 г. признала своимъ почетнымъ вольнымъ общникомъ. Превосходная передача ти-

пических черт людей, их племенного характера и особенностей различных лошадиных пород, естественность и живость воспроизведенных движений и излишняя, деликатная лѣпка отличаются какъ отдѣльныя фигуры работы Л., такъ и его сложныя группы, каковы напр. «Тройка» (1869), «Отправление на базаръ» (1870); «Царскій сокольничій XVII ст.» (1872); «Ловля степной лошади» (1878); «Табунъ кабардинскихъ лошадей» (1878); «Запорожецъ послѣ битвы» (1878); «Киргизскій косякъ на отдыхѣ» (1882); «Казакъ-фуражиръ» (1879); и т. п. Всѣхъ произведеній Л. насчитывается до 400; многія изъ нихъ приобрѣтены, съ правомъ на издание, фабрикантами серебряныхъ и бронзовыхъ издѣлій и распространены въ значительномъ количествѣ экземпляровъ не только въ Россіи, но и въ чужихъ краяхъ. А. С.—г.

Лансеро (Edouard Lancereau) — французскій ориенталистъ, род. въ 1819 г. Издалъ «Chrétiennisme hindie et hindoue» (1849) и переводъ Гипоподесы (1855), помѣстивъ много статей и переводовъ въ «Journal asiatique» и «Encyclopédie du XIX siècle».

Лансеро (Этьеннъ Lancereaux) — французскій сифилидологъ, ученикъ Клодъ Бернара и Базена. Врачемъ съ 1862 г. и съ того времени врачъ больницы de la Pitié, гдѣ читаетъ въ званіи прив.-доцента лекціи. Л. одинъ изъ самыхъ ученыхъ французскихъ врачей. Изъ его многочисленныхъ сочиненій, касающихся самыхъ разнообразныхъ темъ патологии и клиники, многія увѣнчаны преміями. Его превосходное руководство по сифилидологии переведено на русск. яз. подъ ред. проф. В. М. Гарновскаго. Г. М. Г.

Лансингъ (Lansing) — главный г. С. А. Шт. Мичиганъ, на р. Грандъ, при впаденіи ея въ Сидаръ. Еще въ 1847 г. на мѣстѣ города былъ густой лѣсъ. 15 церквей, публичная библиотека въ 40000 том., 5 банковъ, высшая школа, мичиганская земледѣльческая коллегія, опера. Фабрики искусств. камня, вагоновъ, земледѣл. орудій, чугуи. печей, деревянныхъ издѣлій; гѣсопильные, кирпичные и бочарныя заводы. 10 еженедѣльныхъ и 2 ежедневныхъ газеты. Жит. 13102 ч. (1890).

Ланская (Барвара Ивановна † 1844 г.), рожденная княжна Одоевская, жена Серг. Ст. Ланскаго, впоследствии министра вн. дѣлъ. Л. извѣстна своею дружбою съ митрополитомъ московскимъ Филаретомъ (см. «Записки о жизни и времени святителя Филарета, митрополита московскаго», сост. Н. В. Сушковымъ, М. 1868) и перепискою съ М. А. Волковой («Вѣсти. Европы», 1874 и 1875), давшей богатый матеріалъ для характеристичнаго моск. общества Александровской эпохи, такъ назыв. «Грибодовской Москвы». Перевела на французск. языкъ рѣчь митрополита Филарета: «Бесѣда по освященіи храма Пресв. Богородицы» (М. 1847). В. Н. В. Д.

Ланская (Елизавета Ивановна, 1764—1847) — писательница, урожденная Вилламова, наставница вел. кн. Александры Павловны. Кромѣ посланія къ Державину (Протковское изданіе его соч., ч. III), написала «Mélanges littéraires, dédiés à l'indulgence» (СПб., 1830).

Ср. кн. И. М. Долгорукой, «Капище моего сердца» (М., 1874).

Ланские — русскій графскій и дворянскій родъ; въ старину Лонскіе, происходятъ будто бы изъ Польши; предки ихъ уже во второй половинѣ XVI вѣка владѣли помѣстьями. Александръ Дмитріевичъ Л. (1754—1784) былъ генералъ-адъютантомъ и пользовался большимъ расположеніемъ императрицы Екатерины II. Василій Сергѣевичъ Л. († 1831) былъ президентомъ временнаго правительства Царства Польскаго (1818), управлялъ министерствомъ внутреннихъ дѣлъ (1823—27), былъ членомъ госуд. совѣта. Павелъ († 1831) и Сергій († 1814) Сергѣевичи были сенаторами, послѣдній — также членомъ госуд. совѣта; генералъ-адъютантъ Петръ Петровичъ Л. († 1877) былъ женатъ на вдовѣ А. С. Пушкина. О графѣ Сергій Степановичѣ Л., получившемъ графскій титулъ въ 1861 г., см. ниже. Этотъ родъ Л. внесенъ въ VI и V ч. род. кн. Московской, Тверской, Симбирской и Тамбовской губ. (Гербовникъ, IV, 64 и XII, 23). Существуютъ еще три рода Л., изъ которыхъ одинъ восходитъ къ концу XVI, а два — къ началу XVII в.: они внесены въ VI и II ч. род. кн. Тульской, Калужской и Тверской губ. В. Р.

Ланской (гр. Сергій Степановичъ) — извѣстный дѣятель крестьянской реформы, род. въ 1787 г.; получилъ образование, какое давалось въ то время молодымъ людямъ богатыхъ фамилій: зналъ два-три новѣйшихъ языка и знакомъ былъ съ беллетристическими произведеніями, на нихъ написанными. При Александрѣ I былъ вторымъ мастеромъ «Провинціальной» масонской ложи; А. Н. Муравьевъ ввелъ его и въ «Союзъ Благоденствія», но Л. вышелъ изъ союза задолго до 14 декабря 1825 г. При имп. Николаѣ Л. былъ губернаторомъ во Владимірѣ и въ Костромѣ. Въ 1850 г. онъ сдѣлалъ былъ членомъ государственнаго совѣта. Вскорѣ послѣ воцаренія имп. Александра II Л. получилъ отвѣтственный постъ министра внутреннихъ дѣлъ (1855), на которомъ ему предстояло помочь новому государю «исцѣлѣть Россію отъ хроническихъ ея болѣзней». Первой заботой Л. было окружить себя знающими людьми; на первыхъ же порахъ онъ пригласилъ въ министерство совершенно ему незнакомыхъ раньше П. И. Мельникова и А. И. Левшина; послѣдній скоро сдѣлался душою всѣхъ начинаній министерства. Впоследствии, когда реформаціонныя стремленія новаго царствованія сдѣлались болѣе рѣшительными, ту же роль занялъ при министрѣ Н. А. Милютинѣ. Престарѣлый министръ совершенно ступался передъ выбранными имъ помощниками и вполне зависѣлъ отъ ихъ взглядовъ и сдѣланный; отсюда и сложилось о немъ мнѣніе, какъ о человѣкѣ «безъ твердой воли». Твердости, однако, не мало нужно было и для того, чтобы держаться разъ избраннаго направленія. Далекю не всегда удавалось Л. настаивать на своихъ мнѣніяхъ въ комитетѣ министровъ; значительнаго личнаго вліянія среди своихъ товарищей онъ не имѣлъ и держался только вліяніемъ близкаго къ государю придворнаго кружка (вел. кн. Константина Николаевича и вел. кн. Елены Павловны). При

всемъ томъ, по свидѣтельству одного изъ самыхъ близкихъ и самыхъ убѣжденныхъ его сотрудниковъ, Я. А. Соловьева, «отъ основныхъ своихъ убѣждений Л. никогда не отступалъ». Онъ долженъ былъ оставить министерство, когда противоположныя теченія начали брать верхъ (въ апрѣлѣ 1861 г., вмѣстѣ съ Милютинимъ). При увольненіи Л. получилъ титулъ графа. Умеръ въ 1862 г. См. «Русская Старина», 1882, т. XXXIII (записки Я. А. Соловьева); «Русская Старина» 1879, т. XXVI («Гр. Ланской», А. Чумикова); «Русс. Архивъ» 1879 («Гр. Ланской», изъ воспоминаній П. И. Мельникова); Пыпинъ, «Общ. движеніе при Александрѣ I»; Legou-Beaulieu, «Un homme d'état russe».

П. М.

Ланскорунь (*Ласкорунь*, *Лянкорунь*) — мѣст. Подольской губ., Каменецкаго у., при р. Жванчикѣ, близъ австрійской границы, въ 26 в. отъ г. Каменца. Дворовъ 462, жит. болѣе 2½ тыс.; православная црк., 8 синагоги, нѣсколько лавокъ и водяныхъ мѣлц., пивоваренный и воскобойный зав.

Лансло (Клодъ Lancelot, 1615 — 95) — извѣстный франц. лингвистъ. Солидарный съ ученіемъ янсенистовъ (см.), онъ долженъ былъ оставить Сорбонну и сдѣланъ былъ наставникомъ принца Конти, но затѣмъ удалился въ монастырь. Главные труды его: «Nouvelle Méthode pour apprendre la langue grecque» (П., 1655); «Nouvelle Méthode pour apprendre la langue latine» (1644, 1656) и особенно «Le Jardin des racines grecques» (1657), удержавшійся во французскихъ среднихъ учебныхъ заведеніяхъ до 1870 г.

Лансье или *quadrille à la cour* — болѣе поздній видъ кадрили, состоящій изъ пяти номеровъ или фигуръ. Отличается отъ кадрили особенно третьей фигурой въ двухкошномъ складѣ (6/8), во второмъ коленѣ которой на шестомъ тактѣ примѣняются сперва *ritardando*, а затѣмъ *fermata*. Пятая фигура имѣетъ вступленіе въ четыре такта. Этотъ танецъ былъ особенно въ модѣ въ шестидесятыхъ годахъ.

Н. С.

Лантанъ (хим.) — одинъ изъ металловъ церитовой группы (см. Церитовые металлы), по способу нахождения въ природѣ, по химическимъ отношеніямъ, по способности образовывать La_2O_3 (см. Водородистые металлы) его должно отнести къ болѣе основной подгруппѣ 3-й группы періодической системы ($La=138,2$, В. Браунеръ), легкимъ представителемъ которой служить скандій.

С. А. Д.

Лантара (Simon - Mathurin Lantara) — французскій пейзажистъ (1729—78). Сынъ бѣднаго живописца выѣвсокъ, Л. и самъ провелъ жизнь въ бѣдности, отчасти отъ того, что мало писалъ, отчасти отъ невоздержности. Л. изображалъ закаты и восходы солнца, лунное сіяніе, туманы, деревья и воду. Онъ вѣрно понималъ природу и съ поэзіей передавалъ впечатлѣнія отъ нея; въ особенности хороши его лунные пейзажи. Фигуры въ его картинахъ всегда писаны другими художниками. Произведенія его рѣдко встрѣчаются въ общественныхъ галереяхъ и у частныхъ лицъ. Тона его картинъ очень правдивы, и даже въ рисункахъ его, сдѣланныхъ въ два тона,

много воздушности. Изрѣдка Л. гравировалъ крѣпкой водкой.

Лантартъ — р. Приморской обл., Удскаго окр., имѣетъ истокъ въ отрогахъ Станогово хребта, впадаетъ въ Охотское море, у мыса Стурфурстенъ, южнѣе Аянскаго зал. Длина болѣе 80 в. У тунгусовъ служитъ однимъ изъ рыбопромышленныхъ пунктовъ.

Лантрамова — слоб. Вадуйскаго у., Воронежской губ., при рчк. Уразовой, въ 33 в. отъ у. г. Дв. 260, жит. 2716. Црк., школа.

Ланувій (Lanuvium) — одинъ изъ древнѣйшихъ городовъ Лаціума, съ знаменитымъ храмомъ Юноны Соспити; отсюда родомъ была императорская фамилія Антониновъ. Нын. Ланвинья.

Лануго (lanugo) — такъ наз. *пушокъ*: 1) тонкіе волосы, покрывающіе всю поверхность тѣла, за исключеніемъ губъ, ладоней, подошвъ и другихъ незначительныхъ частей ея; 2) тонкіе волоски, появляющіеся на тѣлѣ зародыша въ теченіе 5 мѣсяца и слова постепенно исчезающіе въ теченіе 9 мѣсяца.

Ланфранко (Джованни Lanfranco, 1580 — 1647) — итальянскій живописецъ и граверъ, прозванный «Кавалеромъ ди-Стефано», ученикъ Агост. Карраччи, довершившій свое художественное образованіе въ Пармѣ, изученіемъ произведеній Корреджіо, и въ Римѣ, работами подъ руководствомъ Анниб. Карраччи. Будучи искусенъ преимущественно во фресковой живописи, украсилъ ею нѣсколько церквей въ Римѣ, Пармѣ и особенно въ Неаполѣ, но написалъ также немало картинъ и масляными красками. Л. художникъ способный, опытный техникъ, но холодный, поверхностный маньеристъ, запятаншій память о себѣ въ исторіи живописи своею ненавистью къ болѣе талантливому, чѣмъ онъ, Доменикино. Лучшими изъ его произведеній считаются живописи въ црк. Санти-Андреа делла-Валле, въ Римѣ, и црк. иезуитовъ, въ Неаполѣ, и картина «Св. Людовикъ, надѣляющій бѣдняковъ пищею», въ венеціанской акад. худ. Въ Имп. Эрмитажѣ въ СПб. имѣются двѣ картины Л.: «Благовѣщеніе» и «Богъ-Отецъ». А. С.—с.

Ланфранкъ (Lanfranc) — церковный дѣятель XI в., род. въ 1005 г. въ благородной семьѣ въ Павіи, изучалъ право и *liberales disciplinae*, въ 1039 г. бѣжалъ отъ смуты въ Нормандію и основалъ школу въ Авраншѣ; въ 1042 г., послѣ смерти жены, поступилъ монахомъ въ бекскій монастырь бенедиктинцевъ, гдѣ основалъ школу, вскорѣ ставшую знаменитѣйшей во Франціи: къ ученикамъ его принадлежалъ Ансельмъ, впоследствии архіепископъ кентерберійскій. Въ 1046 г. Л. сдѣлался пріоромъ бекскаго м-ря. Въелъ споръ съ Беренгаріемъ Турскимъ о причастіи, законченный съ его стороны книгой «De corpore et sanguine D. N. Jesu Christi contra Berengarium». Въ 1070 г. кентерберійскій архіепископъ Стигандъ былъ низложенъ Вильгельмомъ I, и Л. назначенъ на его мѣсто. Онъ стоялъ за полную зависимость духовенства отъ королевской воли и за невидѣтельность папы во внутреннія дѣла королевства. Постановленія папы Григорія VII Л. принималъ съ умѣренностью; симонія преслѣдовалась, но

приходским священникам разрешено было удерживать у себя жен. Въ спорѣхъ съ другими епископами Л. всегда имѣлъ на своей сторонѣ короля, который рѣшилъ, что кентерберійскій архіепископъ долженъ стоять выше юркскаго и быть примасомъ всей Англіи. Л. способствовалъ возведенію на престолъ Вильгельма II-го, который, пока живъ былъ Л. († 1089), не давалъ полной воли своему корыстолюбію и жестокости. Сочиненія Л. издавали: d'Aschery (Парижъ, 1648), бенедиктинцы (Лионъ, 1677), Giles (Оксфордъ, 1844), Migne, въ «Patrologia» (т. CI, II, 1839—54). — Cr. de Crozals, «Lanfranc, archevêque de Canterbury» (Парижъ, 1877).

Лангс (Шьеръ Lanfrey, 1828—1877) — французскій публицистъ и историкъ. Первые его труды: «L'Eglise et les Philosophes du XVIII-e siècle» (П., 1857) и «Essai sur la révolution française» (П., 1858). Стронникъ умѣренной республики, онъ былъ страстнымъ врагомъ второй имперіи; ненавистью къ ней и горькою ироніею проникнуты его «Lettres d'Evêgard» (1859). Часть статей, помѣщенныхъ въ 1860—4 г. въ «Revue Nationale», онъ издалъ подъ заглавіемъ «Etudes et portraits politiques» (1868); онъ рѣзко порицаетъ здѣсь людей имперіи, реставраціи и июльской монархіи — Тьера, Гизо, Карно, Дону и др. Лишь Арманъ Каррель, съ которымъ онъ любилъ себя сравнивать, находитъ милость въ его глазахъ. Въ 1860 г. вышла его «Histoire politique des papes» (нов. изд. 1880), а съ 1864 г. онъ исключительно отдавалъ работѣ, составившей его славу — «Histoire de Napoléon» (1867—75; 9 изд. 1880; доведена только до декабря 1811). Это — коррективъ къ труду Тьера. Тьеръ видѣлъ въ Наполеонѣ величайшаго гения новаго времени; Л. изображаетъ его тиранномъ и врагомъ свободы какъ народа, такъ и отдѣльных личностей. Съ страстною ненавистью онъ нападаетъ на произволъ управленія императора, на его систему привилегированной жи, и старается разрушить ореолъ, сотканный наполеоновскою легендою. Безъ шовинизма онъ говоритъ о народахъ и правительствахъ, воевавшихъ съ Наполеономъ. Кое-гдѣ Л. задѣваетъ современность; его намеки на «Наполеона малаго» вѣроятно, были одною изъ причинъ громаднаго успѣха книги. Война 1870—71 гг. была для Л. глубокимъ горемъ. Диктатурѣ Гамбетты онъ противился изо всѣхъ силъ; Тьеръ, какъ политикъ, имѣлъ на своей сторонѣ полное его сочувствіе. Въ 1875 году Л. былъ избранъ пожизненнымъ членомъ сената. Изъ послѣднихъ его политическихъ брошюръ заслуживаетъ вниманія «Le Septennat» (противъ Макъ-Магона). Его «Oeuvres complètes» стали выходить съ 1880 г.; кроме того изданы его «Souvenirs inédits» (П., 1879) и «Congrégation» (1885). См. d'Haussonville, «P. Lanfrey» (въ «Rev. d. d. Mondes», т. XXI и XLII, П., 1880).

Ланхаронъ (Lanjaron) — гор. въ испанской провинціи Гранада, у южнаго склона Сьерры Невады, славится своимъ чуднымъ мѣстоположеніемъ (рай альпухарры); теплые источники, посѣщаемые многими, но не отличающіеся удобствами.

Ланца (Джованни Lanza, 1810 — 1882) — итал. государственный дѣятель. Врачъ по профессіи; Л. въ 1848 г. участвовалъ въ войнахъ за освобожденіе Італіи. Въ палатѣ депутатовъ Л. принадлежалъ сначала къ лѣвой, потомъ къ лѣвому центру, а позже примкнулъ къ правой. Въ 1867—68 и 1869 гг. былъ председателемъ палаты. Въ 1855—58 гг. въ кабинетѣ Кавура занималъ постъ министра народнаго просвѣщенія; ему принадлежить реформа итальянской школьной системы. Въ 1858—59 гг. былъ министромъ финансовъ, въ 1864—65 гг. министромъ внутреннихъ дѣлъ въ кабинетѣ Ла-Мармори, а въ 1869—73 г. — снова президентомъ палаты. Основалъ газ. «Opinione». Ср. Tavollini, «La vita ed i tempi di G. L.» (1887).

Ланцанини (Francesco Lanzi) — итальянскій историкъ, род. въ 1827 г. Главныя соч.: «La Monarchia di Dante» (1864); «Storia delle Comunque italiane dalle origini al 1813» (1881—84); «Importanza educativa dello studio della storia» (1880).

Ланцароте (Lanzarote) — одинъ изъ Канарскихъ острововъ (см.).

Ланцелотъ Морской (Lancelot, Lanselet) — одинъ изъ героевъ Круглаго стола короля Артура, по сѣверофранцузскимъ преданіямъ приведенный фею Вивіаню ко двору Артура. Фея помогаетъ ему въ приключеніяхъ, на которыя наталкиваетъ его любовь къ Жиневрѣ, супругѣ Артура, и вражда обиженной его невниманіемъ сестры ея, Моргани. Онъ погибаетъ въ бою съ Мордредомъ, которому хотѣлъ отомстить за смерть Артура; изъ устъ умирающаго фея Вивіана принимаетъ его жизнь. См. статью G. Paris, въ журн. «Romania» (т. X, XII и XVI, П., 1881, 1883 и 1887).

Ланцетникъ (Amphioxus) — см. Безчелюстная.

Ланцетноее (Rhinorhiza) — летучая мышь изъ семейства Megadermata (см. Летучія мыши). Хвостъ очень длинный, свободный, т. е. не соединенный перепонкой съ задними конечностями; зубная система р. $\frac{1}{4}$, кл. $\frac{1}{1}$, кор. $\frac{4}{6}$; вытянутый коническій носъ косоусѣченъ и расширяется на концѣ въ круглую пластинку (названіе Л. должно считаться неудачнымъ); умѣренной величины уши соединены между собою; кожа между ребрами узкая. Наиболее извѣстный видъ, *сицилійскій Л.* (Rh. microrhillum Geoffr.; см. Летучія мыши, табл. II, фиг. 3), покрытъ длинною свѣтлосѣрой шерстью, хвостъ черный; длина тѣла 5,5 стм., хвостъ 5 стм., размахъ крыльевъ 20 стм. водится въ Египтѣ и дагѣе вверхъ по Нилу внутрь страны. Во множествѣ попадаетъ въ пещерахъ и пирамидахъ. Н. Км.

Ланцетъ — хирургическій инструментъ для производства кровопусканій и вскрытія нарывовъ. Въ настоящее время замѣненъ другими болѣе цѣлесообразными инструментами.

Ланци (аббатъ Луджи Lanzi, 1782 — 1810) — итальянскій археологъ и историкъ искусства. Вступивъ, въ 1749 г., въ орденъ іезуитовъ, занимался въ Римѣ изученіемъ художественныхъ памятниковъ древности и преподаваніемъ классическихъ языковъ. По упраздненіи, въ 1773 г., ордена іезуитовъ, перебра-

ЛАОКООНЪ.



Бронза и Ефронъ „Лавкоонъ и Синоу“

The first part of the document discusses the importance of maintaining accurate records of all transactions and activities. It emphasizes that proper record-keeping is essential for ensuring transparency and accountability in the organization's operations. This section also outlines the various methods and tools used to collect and analyze data, highlighting the need for consistency and reliability in the information gathered.

In the second part, the focus shifts to the implementation of internal controls and risk management strategies. The text describes how these measures are designed to prevent fraud, reduce errors, and protect the organization's assets. It provides a detailed overview of the internal control framework, including the roles and responsibilities of different departments and individuals involved in the process.

The third part of the document addresses the challenges and opportunities associated with digital transformation. It explores how emerging technologies such as artificial intelligence, cloud computing, and big data are reshaping the business landscape. The text discusses the potential benefits of digitalization, such as increased efficiency and improved customer experiences, while also acknowledging the risks and barriers to adoption.

Finally, the document concludes with a summary of the key findings and recommendations. It stresses the importance of continuous learning and innovation in a rapidly changing environment. The authors encourage the organization to embrace change and invest in the necessary resources to stay competitive and achieve long-term success.

ЛАОКООНЪ.



Бронза и Купро, „Атласин. Слов“

тѣ позднее происхожденіе группы и былъ не прочь допустить зависимость ея отъ Виргилія, хотя не въ томъ рѣшительномъ смыслѣ, какой придается ей современными археологами-классиками (напр. Вольтерсомъ въ его изданіи «Bausteine» Фридрихса, стр. 537). Лессингъ говоритъ, что различія, замѣчаемыя между описаніемъ Виргилія и группой, объясняются легче и естественнѣе, воль-скоро предположить, что скульпторы работали въ зависимости отъ поэта, а не наоборотъ. У художника чаще выходитъ некрасивымъ то, что красиво у поэта, чѣмъ наоборотъ. Не надо, впрочемъ, забывать, что Л. служитъ Лессингу только исходною точкою общестетическаго разсужденія о предметахъ и особенностяхъ поэзіи и пластики. Достоинъ вниманія предположеніе, высказываемое издателемъ произведенія Лессинга, вышедшихъ въ свѣтъ подъ общей ред. Гемпеля (В., 1868—78, 20 тт.), и раздѣляемое Влюмнеромъ, что Лессингъ, въ сущности, критиковалъ Винкельмана, не называя его. Гете, въ «Пропілеяхъ» (Ueber L., 1797), даетъ восторженный отзывъ о группѣ, находя въ ней удивительными всѣ требованія, какія только могутъ быть предъявлены къ художественному произведенію вполне совершенному и которымъ можно наслаждаться безъ пособия какихъ-либо побочныхъ знаній и разъясненій. ...которыя детальныя замѣчанія Гете (напр., что младшій сынъ только обвѣтъ, а не укушенъ змѣею) ошибочны и сдѣланы, вѣроятно, не въ виду самой группы, а на основаніи одной изъ крайне прозаическихъ старинныхъ гравюръ. Сто слишкомъ глѣ спуста послѣ Винкельмана и Лессинга, вопросъ о Л. разросся и усложнился (его литературу см. у Влюмнера) и для большей ясности долженъ быть разбитъ на нѣсколько частныхъ вопросовъ. А) Реставрація, какъ сказано выше, должна быть признана, вообще, правильной. Овербекъ (Plastic) и за нимъ большинство археологовъ-классиковъ предпочитаютъ видѣть Л. и младшаго сына загнувшими правыя руки за голову, перваго—отъ боли, втораго—въ предсмертной агоніи. По ихъ мнѣнію, Л. уже обреченъ на гибель и сознательно уже не борется, находясь всецѣло подъ вліяніемъ страшной боли отъ змѣянаго укуса, поражающаго его, подобно молніи. Въ виду напряженія мускуловъ, доказывающаго, что Л. борется всѣми силами, и, въ частности, въ виду глѣвой руки, душащей змѣю, хотя и неудачно, далеко отъ головы, всѣ реставраторы и вообще художники совершенно правильно требовали того же и отъ правой руки, на основаніи простѣйшаго закона параллельности движеній и инстинктивности дѣйствій рукъ и ногъ. Правая рука младшаго сына также не была закинута, а искала точки опоры, такъ какъ вся фигура сшиблена съ ногъ и приподнята колыцями змѣи. Все, что говорится о красивой пирамидальности группы, при упомянутой реставраціи—невѣрно, такъ какъ голова Л. не на равномъ разстояніи отъ головъ сыновей. Б) *Толкованіе и оценка.* Л. представляетъ нагивъ, сидящимъ на возвышеніи о двухъ ступеняхъ (можетъ быть, на жертвенникѣ), на ко-

торое свалилась его одежда. По ту и другую стороны отъ него—два его сына, различнаго возраста, также почти совсѣмъ нагіе. Всѣ три фигуры обвиты—главнымъ образомъ, по ногамъ и рукамъ—двумя громадными змѣями, изъ которыхъ одна кусаетъ Л. въ глѣвое бедро, а другая впилась въ правую часть груди младшаго сына, стоявшаго вправо отъ отца на ступенькахъ возвышенія, но приподнятаго колыцемъ змѣи, привязавшимъ его правую ногу къ правой ногѣ отца. Л. отъ боли корчится и кидается въ противоположную укусу сторону, стараясь, вмѣстѣ съ тѣмъ, инстинктивно разорвать какъ руками, такъ и ногами, опутавшихъ его змѣй. Голова слѣдуетъ общему судорожному движенію тѣла. Лицо искажено страданіемъ, ротъ полуоткрытъ, но, какъ прекрасно указалъ физиологъ Генке («Die Gruppe des Laokoön, Лейпцигъ и Гейдельб., 1862), не кричать, а, какъ на то указываютъ приподнятая грудь и складки живота, набираетъ въ себя воздухъ, для дальнѣйшей энергичной борьбы. Во всякомъ случаѣ, до утраты силъ и безпомощнаго паденія на жертвенникъ, которымъ преступный жрецъ осквернитъ святыню, тутъ еще далеко. Младшій сынъ, какъ замѣчено выше, сшибленъ и укушенъ змѣею, но еще не умираетъ: его лицо выражаетъ не спокойствіе смерти (Овербекъ), а, наоборотъ, живѣйшій ужасъ; правую рукою онъ инстинктивно ищетъ схватиться за что-либо въ воздухѣ, а глѣвою сжимаетъ голову змѣи, укусившей его, и, повидимому, издаетъ вопль. Старшій сынъ находится пока въ наименѣе страшномъ положеніи. Что и ему не уйдти, на это художники намекали узломъ, который образовала змѣя вокругъ его глѣвой ноги. Глѣвою рукою онъ старается освободиться отъ этого узла, а правую, также опутанную змѣяными колыцами, повидимому, зоветъ къ себѣ на помощь. Лицо его выражаетъ преимущественно состраданіе къ отцу и брату. Что касается до художественной оцѣнки Л., то превосходная группа эта вполне достойна тѣхъ восторговъ, предметомъ которыхъ она была въ теченіе столѣтій. Превосходное знаніе анатоміи и виртуозное умѣніе выказывать его при самомъ неестественномъ положеніи фигуръ, паеосъ движеній, выразительность лицъ и жестовъ—все это доказываетъ, что авторы Л., или тотъ изъ нихъ, который былъ изобрѣтателемъ и душою предпріятія, были таланты первостепенные. Отнесеніе группы Винкельманомъ къ эпохѣ послѣ Лисиппа остается и теперь вообще вѣрнымъ. Относить ее къ эпохамъ Фидія или Праксителя, конечно, нельзя: для этого въ ней слишкомъ мало простоты и слишкомъ много паеоса, театральности, стремленія къ эффекту. Группа задумана съ расчетомъ на одну точку зрѣнія и чрезъ то приближается къ рельефной композиціи. Это все характерныя особенности упомянутой эпохи. Художники бессознательно или умыленно придали сыновьямъ Л. порціи не дѣтей, а взрослыхъ людей, но гораздо меньшихъ размѣровъ, чѣмъ главная фигура, и замѣчательно, что это не рѣжетъ непредупрежденнаго глаза. Фигуры дѣтей отъ этого ступеваются передъ фигурою отца: тѣмъ не менѣе такой приемъ долженъ быть

признанъ антихудожественнымъ. Не смотря на то, что мы теперь гораздо лучше, чѣмъ Винкельманъ, знаемъ всѣ періоды древняго искусства, дальше его terminus post quem, на основаніи однихъ стилистическихъ соображеній, мы не могли бы идти въ датировкѣ памятника, если бы не помогла эпиграфика. В) *Эпоха группы*. Мы уже установили terminus post quem для Л. Terminus'омъ ante quem является эпоха Флавіевъ, когда группа была поставлена въ домъ имп. Тита. Такъ какъ другихъ древнихъ свидѣній о Л., кромѣ того, что говорится у Плинія, не имѣется, то до выясненія вопроса о времени жизни творцовъ группы приходилось добираться окольными путями. Подробнѣе всего этотъ вопросъ разобрали у Ферстера («Ueber d. Entstehungszeit des L. Verhandlungen der 40 Versammlung deut. Philologen u. Schulmänner in Görlitz», Лпц. 1890). Онъ подраздѣляетъ его на 3 части: 1) *Грамматико-эпистемическую*. Дѣло идетъ о свидѣтельствѣ Плинія, что художники работали группой «de consilio sententia». Защитники поздняго происхожденія видѣли здѣсь consilium principis эпохи императоровъ и полагали (Лахманъ, Кайбель и др.), что группа была заказана для украшения дворца (или бань) Тита императорскимъ совѣтомъ. Приверженцы богѣ древняго происхожденія группы переводятъ означенное выраженіе словами: «по совѣту друзей» (Моммсенъ) или же «по взаимному соглашенію» (Ферстеръ) и т. п. Вѣрнѣе признать это выраженіе темнымъ и, быть можетъ, переведеннымъ изъ греческой надписи художниковъ, находившейся на пьедесталѣ. 2) *Миографическую и историко-литературную*. Вопросъ о зависимости группы отъ Виргилія, или отъ утраченныхъ греческихъ источниковъ, весьма запутанный; въ сущности, онъ ничего не даетъ для опредѣленія времени исполненія группы. Во всякомъ случаѣ, въ поэмѣ Виргилія змѣи набрасываются сперва на дѣтей, а потомъ на отца. Аналогія помпейской стѣнописи, повидимому задавшейся цѣлью точно иллюстрировать Виргилія, также весьма слаба. 3) *Эпиграфическо-палеографическую*. Пользуясь надписями, уже Ферстеръ (см. указ. ст.), а въ особенности Гиллеръ-фонъ-Гертрингенъ («Die Zeitbestimmung d. Rhodischen Künstlerinschriften», въ «Jahrb. d. Inst.», IX) получили гораздо болѣе точное опредѣленіе времени жизни нашихъ художниковъ. Сопоставленіе въ надписяхъ ихъ именъ съ именами знаменитыхъ римлянъ (Мурены, Лукулла, Лентула и, м. б., Суллы) дѣлаетъ очевиднымъ, что художники жили въ началѣ I в. до Р. Хр. Вообще изслѣдованіе Гиллера-фонъ-Гертрингена устанавливаетъ для родосской школы періодъ процвѣтанія гораздо болѣе продолжительный (III—I вв. до Р. Хр.), чѣмъ тотъ, который опредѣляли предъ тѣмъ, и даже позволяетъ предполагать, что три ваятеля Л. были братья. Въ заключеніе, упомянемъ, что сходство Л. съ нѣкоторыми фигурами пергамскаго фриза, подмѣченное въ особенности Кекуле («Zur Deutung u. Zeitbestimmung des L.», Берл. и Штутгартъ, 1888), не простирается далѣе случайнаго и чѣто внѣшняго и не даетъ права поднимать вопросъ о за-

имствованія Л. отъ пергамскихъ скульптуръ, которыя не возвышаются надъ уровнемъ развитой орнаментальной пластики и красота которыхъ, по сравненію съ Л., можетъ быть названа не болѣе какъ каллиграфіей. Въ отношеніи опредѣленія времени (I в. до Р. Хр.) Кекуле правъ; но, какъ мы видѣли, такая датировка основывается на совершенно иныхъ соображеніяхъ (Кекуле возражалъ наиболѣе сильно Ирэнделенбургъ: «Die L.-gruppe und der Gaiatenfries von Pergamenschen Altars», Берлинъ 1884). Еще съ болѣе широкимъ основаніемъ можно усомниться въ значеніи усмотрѣнныхъ сходствъ между Л. и геркуланской мозаикой, изображающей битву Александра Великаго («Laokoön und Alexander-schlacht. Commentationes in honorem Th. Mommseni», 448 стр. и слѣд. Берлинъ, 1878).

А. Шукаревъ.

Лао-цзы (Laon, прав. Лагъ)—г. гор. франц. деп. Энъ (Aisne), на холмѣ (188 м.). Около 10 тыс. жит. Крѣпость, лежащая близъ города, принадлежитъ къ типу крѣпости-лагеря. Обширный, съ башнями, соборъ XI—XII в., въ смѣшанномъ готическомъ и романскомъ стилѣ. Аббатство св. Викентія. Музей древностей и изящныхъ искусствъ, библиотека (30 т. книгъ и 500 рукоп.), учительская семинарія. Фабр. льняныхъ издѣлій, суконъ, чулокъ; механическія мастерскія. Въ военной исторіи Л. извѣстенъ по сраженію 9-го и 10-го марта 1814 г. между союзными русско-прусскими войсками, подъ начальствомъ Блюхера, и французами, подъ предводительствомъ Наполеона. Для соединенія съ прусскимъ корпусомъ Вюлова, Блюхеръ отошелъ за р. Энъ и занялъ у Л. позицію, на которой сосредоточилъ до 100 т. чел. Здѣсь онъ ожидалъ приближенія Наполеона. Послѣдній, хотя имѣлъ подъ рукою всего около 50 т., 9 марта атаковалъ союзниковъ; въ этотъ день бой не имѣлъ рѣшительныхъ результатовъ. Въ слѣдующую ночь союзники сами перешли въ наступленіе, и атака ихъ увѣчалась полнымъ успѣхомъ. Французы были сбиты на всѣхъ пунктахъ и принуждены отступить. Особенно пострадалъ корпусъ Мармона, потерявшій почти всю свою артиллерію. Въ послѣднюю франко-германскую войну пятадець Л. сдались 9 сентября 1870 г. прус. войскамъ, но при вступленіи ихъ туда одинъ франц. унтеръ-офицеръ взорвалъ пороховой погребъ, при чемъ убито и ранено было нѣсколько сотъ человѣкъ и разрушены многа зданія.

Лао-цзы—имя китайскаго философа, жившаго въ VI в. до Р. Хр. Рожденіе его прурочивается къ 604 г. Фамилія его была Ли, дѣтское имя Эръ, въ зрѣломъ возрастѣ онъ назывался Во-анъ, а посмертныи титулъ его—Данъ; поему онъ въ сочиненіяхъ встречается иногда съ именемъ Ли-эръ или Лао-данъ. О его семьѣ, дѣтствѣ и воспитаніи ничего неизвѣстно. На страницахъ исторіи онъ является уже въ зрѣломъ возрастѣ, въ званіи историографа или бібліотекаря при императорскомъ дворѣ Чжоусской династіи. Будучи свидѣтелемъ постепеннаго упадка имперіи, Л. рѣшилъ удалиться отъ двора въ уединеніе. Когда онъ прибылъ въ Гуанъ, то началъ

горного прохода Инь-си сказалъ ему: «спрежде чѣмъ ты скроешься, прошу тебя написать для меня книгу». Л. сочинилъ тогда Дао-дэ-цзинъ, т. е. трактатъ о пути и добродѣтели. Послѣ того Лао-цзы удалился, и никто не знаетъ, что съ нимъ стало. Позднѣе, подъ влияніемъ даоской религіи (см. Даосизмъ, X, 127), живописание Л. развилось въ цѣлую эпопею. Въ Шань-сянь-чжуань (трактатъ о духахъ и безсмертныхъ, соч. Хо-гун'а, IV в. по Р. Хр.) разсказывается, что мать носила Л. во чревѣ 62 года (по другимъ—72 или 81), что онъ родился съ бѣлыми, какъ у старика, волосами, и потому народъ называлъ его Лао-цзы, т. е. старый мальчикъ. Ли-цзи и Цзя-юй—со стороны конфуціанства, Сы-ма-цзянь и Чжуань-цзы—изъ школы даосской, утверждаютъ, что у Л. было свиданіе съ Конфуціемъ (около 517 г. до Р. Хр.), при чемъ изъ разговора этихъ мудрецовъ опредѣлилась противоположность ихъ ученій. Объ исчезновеніи Л. легенды повѣствуютъ, что онъ жилъ отшельникомъ въ хижинѣ на уединенной горѣ. Онъ достигъ уже глубокой старости, когда однажды осѣдланнй буйволъ пришелъ къ его дверямъ и остановился въ ожиданіи. Едва Л. сѣлъ на сѣдло, какъ животное помчалось къ З и унесло философа навсегда. Съ теченіемъ времени Л. занялъ одно изъ видныхъ мѣстъ въ даосскомъ пантеонѣ и является здѣсь предметомъ поклоненія подъ именемъ Лао-цзыюня, который какъ-то сливается съ однимъ изъ лицъ троицы Сань-хуань. Въ культѣ даосизма Л. иллюстрируется массою изображеній, въ видѣ картинъ и статуэтокъ, относящихся ко всѣмъ фазамъ его эпопей. Краткость и неясность свѣдѣній о Лао-цзы даютъ основаніе некоторымъ ученымъ сомнѣваться въ самомъ его существованіи. Сы-ма-цзянь упоминаетъ о двухъ соименникахъ Л., также философахъ: одинъ изъ нихъ былъ современникомъ Конфуція, написалъ 15 трактатовъ о школѣ дао и прожилъ 160, а по инымъ даннымъ—260 лѣтъ; другой, по фамилии Дань, состоялъ историографомъ Чжоусской династіи и умеръ спустя 129 лѣтъ по смерти Конфуція. Онъ отличается отъ Л. По словамъ Сы-ма-цзяня, причисляюще себя къ доктринѣ Л. порицають доктрину ученыхъ, т. е. конфуціантовъ, а послѣдніе бранятъ Л., который училъ, что трансформация является естественнымъ порядкомъ вещей и что абсолютная бездѣятельность и совершенствованіе происходятъ съ необходимостью изъ состоянія чистоты и покоя». Въ русской литературѣ В. П. Васильевъ, при общемъ скептическомъ направленіи, не высказываетъ опредѣленнаго взгляда на Л. Онъ то считаетъ его жившимъ позднѣе Чжуань-цзы, то вовсе не признаетъ Л. историческою личностью. Сочиненіе Л. включаетъ въ себя около 5000 иероглифовъ. Характеръ предмета, отсутствіе связи между отдѣльными частями трактата и запутанный языкъ, выистъ съ мистицизмомъ и поэтическими оборотами въ изложеніи, дѣлають пониманіе его чрезвычайно труднымъ какъ для туземныхъ ученыхъ, такъ и для европейскихъ синологовъ. Раздѣленный въ началѣ на двѣ части, онъ позднѣе былъ подраздѣленъ на главы; одно изъ древнѣйшихъ и наиболѣе распространенныхъ дѣленій

считаетъ 82 главы. Основнымъ положеніемъ Дао-дэ-цзиня является выясненіе понятія дао, равносильнаго которому въ европейскихъ языкахъ не существуетъ. Различные синологи переводятъ его различно: путь (Julien), путь, разумъ и слово (Chalmers), λόγος въ смыслѣ неоплатониковъ (Legge), natura (Watters), λόγος (R. Douglas), но всѣ ученые соглашаются, что эти термины не идентичны съ дао. Дао является и мировою матеріею, и мировою силою, и мировымъ разумомъ, и абсолютною простотою, и бездѣятельностью, началомъ и концомъ всего существующаго. Весь міръ произошелъ изъ дао и существуетъ благодаря взаимодействию двухъ силъ природы: положительной (янъ) и отрицательной (инь). Человѣкъ составляетъ проявленіе того же дао, при чемъ его тѣло—часть мировой матеріи, а душа—часть мирового разума; послѣдняя безсмертна по отношенію къ тѣлу, но теряетъ свою индивидуальность въ абсолютномъ дао. Въ практической жизни руководящимъ идеаломъ должна служить простота и несложность правилъ: самопознаніе и самоограниченіе, свобода отъ эгоистическихъ побужденій и любовь ко всѣмъ людямъ, доходящая до предписанія за зло платить добромъ. Бездѣятельность, являясь идеаломъ жизни человѣка, вызываетъ желаніе покоя и уничтоженіе стремленія къ познанію внѣшняго міра. Благо общества покоится на невѣдѣніи, и правители должны держать народъ вдали отъ знанія и свободнымъ отъ всякихъ стремленій къ нему, а если бы кто-либо оказался имѣющимъ знанія, то обязанность правителей состоитъ въ томъ, чтобы лишить такого человѣка возможности обнаруживать свои знанія.—Многие пункты ученія Л. доселѣ остаются еще невыясненными. Раньше въ европейской литературѣ существовали о немъ совершенно превратныя понятія. Нѣкоторые римско-католическіе миссіонеры около 200 лѣтъ назадъ находили удивительное сходство между многими страницами Дао-дэ-цзин'а и св. Писаніемъ. Монласси, въ Берлинѣ, еще въ 1808 г. говорилъ, что никто, читавшій трудъ Л., не можетъ сомнѣваться въ фактѣ, что Троицность лицъ въ Богѣ была известна китайцамъ за V в. до Р. Хр. Даже Abel Rémusat, въ своихъ «Mémoires sur la vie et les opinions de Lao-tze» (1823), защищалъ мнѣніе, что въ 14 гл. Дао-дэ-цзин'а встрѣчается транскрипція слова Ierova. St. Julien опубликованіемъ «Le livre de la Voie et de la Vertu» разсѣялъ эти иллюзіи. Современная литература о Л. и Дао-дэ-цзинѣ возрастаетъ весьма быстро. Кромѣ упомянутыхъ сочиненій, см. В. П. Васильевъ, «Религія В. и очеркъ исторіи кит. литературы»; Георгіевскій, «Принципы жизни Китая»; Д. Кониси, «Философія Лаоса»; Legge, «Texts of Taoism»; E. Balfour, «Taoism»; H. A. Giles, «Chuang-tzu». Перечень всѣхъ трудовъ въ «Bibliotheca Sinica», H. Cordier.

Д. П.

Лапа. — Терминъ Л. не имѣетъ въ зоологіи вполне опредѣленнаго анатомическаго значенія. Она составляетъ периферическую (концевую) часть переднихъ и заднихъ или только (у птицъ) заднихъ конечностей большинства позвоночныхъ четырехъ высшихъ классовъ

зась къ богамъ съ мольбой, чтобы они разрѣшили ему явиться къ ней на 3 часа. Боги разрѣшили, но когда назначенное время прошло, Л. убилъ себя, чтобы не разлучаться съ мужемъ. По другому сказанію, она, при извѣстїи о смерти Протеязіа, сдѣлала восковое его изображеніе, а когда отецъ ея съжегъ это изображеніе, она сама бросилась въ огонь. Еврипидовская (утраченная) трагедія «Протеязіа» построена на этомъ мнѣіи.

Лаодамъ (Лаодѣрас) — сынъ Этеокла, сперва находился подъ опекой Креона, затѣмъ, во время войны эпигоновъ, былъ еивскимъ паремъ. Въ битвѣ при Глиѣзъ былъ разбитъ Алкмеономъ, послѣ чего бѣжалъ съ частью народа въ Илирію.

Лаодисма — дочь Пріама и Гекубы, супруга Гелиаона. По сказанію, бросилась со скалы, отъ гора по умершемъ сынѣ, или во исполненіе мольбы, обращенной къ богамъ, была поглощена землей.

Лаодикиса — древній городъ Фригіи (нынѣ Eski-Hissar), на р. Ликъ, притокъ Меандра; основана Антиохомъ II Сирійскимъ (261—246) въ честь супруги его Лаодики. Мѣстоположеніе города на границѣ 3-хъ областей — Лиди, Карія и Фригіи — дало поводъ причислять его къ каждой изъ поименованныхъ областей. Незначительная еще къ концу римской республики, Л. во времена имперіи считалась чуть ли не первымъ городомъ Азіи. Этому способствовало выгодное положеніе ея на торговой дорогѣ, соединявшей Востока съ Западомъ. Плодородная земля и обиліе тонкорунной породы черныхъ овецъ составляли не малую статью доходовъ и промышленности; извѣстны были лаодикійскіе шерстобиты. Л. была также однимъ изъ центровъ наукъ и искусствъ. Здѣсь жилъ стоикъ Антиохъ, здѣсь была герофильская медицинская школа; о процвѣтаніи искусства говорятъ существующія развалины стараго города. Христіанство при началѣ своего распространенія прочно утвердилось въ Л. Она была мѣстомъ лаодикійскаго церковнаго собора (около 360 или 370 гт.), правила котораго, въ числѣ 60-ти, вошли въ составъ церковнаго канона. Въ 1265 г. городъ былъ взятъ турками, въ 1402 г. разрушенъ Тамерланомъ. Подъ именемъ Л. извѣстно еще нѣсколько городовъ древности: 1) *Л. при морѣ* (южнѣ Антиохіи, на сирійскомъ берегу, къ В отъ о-ва Кипра), въ плодородной мѣстности, богатой виноградомъ и южн. плодами. 2) *Л. у Ливана*, на р. Оронтѣ, въ Калесиріи; основана Селевкомъ I (312—280). 3) *Л. хатахарнѣнъ* въ Ликаоніи, къ сѣв.-зап. отъ Иконіи. 4) *Л.* на границѣ Индіи и Персіи, на ЮВ отъ нын. Тегерана; основана Антиохомъ I или III.

Лаодисій, св. — мученикъ, пострадалъ въ 177 г. Память — 13 мая.

Лаокоонъ — знаменитая античная мраморная группа, найденная въ 1506 г. въ виноградникѣ гражданина Ф. де'Фредди на Эскилиніѣ, въ Римѣ (а не въ термахъ Тита, какъ гласитъ обычное преданіе, въ подтвержденіе котораго въ упомянутыхъ термахъ до сихъ поръ показываютъ нишу, гдѣ будто-бы былъ найденъ Л.). Папа Юлій II вскорѣ приобрѣлъ

эту группу, уступивъ де'Фредди пожизненно доходы съ заставы Порто-Сант-Джованни до суммы 600 дукатовъ зол. (ок. 3000 р. зол.) ежегодно. Въ ватиканскомъ «дворѣ статуй» или Бельведерѣ была проектирована архитекторомъ Дж. ди-Сант-Галло особая ниша для Л.-Враманте сдѣлать съ Л. первую бронзовую копию по восковой модели Джакомо Сансовино. Микеланджело прилежно изучалъ Л. и указалъ, что группа сдѣлана не изъ одной глыбы мрамора, какъ говорится у Плинія. Когда Францискъ I, послѣ побѣды при Мариньяно (1615), требовалъ отъ Льва X группу себя въ подарокъ, папа, для удовлетворенія франц. короля, заказалъ Ваццо Бандинелли копию Л.; эта копія (съ измѣненіями) находится нынѣ въ музеѣ Уффици, во Флоренціи. Бандинелли же былъ и первымъ реставраторомъ Л., найденнаго безъ правыхъ рукъ отца и младшаго сына и безъ правой кисти руки старшаго сына. По своей реставраціи онъ не внесъ въ оригиналъ, а только сдѣлалъ въ упомянутой копіи. Когда, вскорѣ затѣмъ, папа пожелалъ реставрировать самый оригиналъ, Микеланджело рекомендовалъ ему съ этою цѣлью своего ученика и помощника Монторсоли, который и занялся этою работой. Для правой, поднятой руки Л. было, повидимому, предложено нѣсколько проектовъ. Реставрація Монторсоли была проектирована, кажется, въ глинѣ. Приставленная теперь къ оригиналу реставрированная часть, изъ ступа, принадлежитъ скульптору XVIII в. Авг. Корнаккини и, вообще, вопреки мнѣнію большинства нынѣшнихъ археологовъ-классиковъ, главнымъ образомъ нѣмцевъ, должны быть признаны правильными. Въ 1803 г. Л. помѣщенъ въ одномъ изъ четырехъ кабинетовъ, пристроенныхъ къ угламъ бельведерскаго двора. Кромѣ знаменитой группы, сохранилось еще въ разныхъ мѣстахъ нѣсколько фрагментовъ болѣе или менѣе близкихъ ея копій, въ томъ числѣ голова Л. въ Имп. Эрмитажѣ (гал. древн. скульпт., № 395), всѣ сомнительной древности, и цѣлый рядъ воспроизведеній ея въ видѣ рельефовъ, монетъ, статуетокъ и т. п. Этими воспроизведеніями посвящены детальныя изслѣдованія *Блюмнера* (въ его 2-мъ изд. Лессингова Л., Берлинъ, 1890, стр. 704 и сл.) и въ особенности *Ферстера* («*Jahrbuch d. K. D. Archaeol. Inst.*», VI, 1891, стр. 176—196, и IX, 1894, стр. 43—50). Древность этихъ воспроизведеній сомнительна, за исключеніемъ свидѣтельства Плинія (Nat. Hist., XXXVI, 5, 11), что Л., находившійся «въ домѣ имп. Тита» и бывшій произведеніемъ трехъ родосскихъ художниковъ, Агесандра, Полидора и Аеннодора, есть «лучшее изъ вѣхъ произведеній живописи и ваянїя», казалось, вполнѣ подтвердилось находкою группы. Современники ея открытія превозносили ее выше всѣхъ извѣстныхъ статуй. Винвальманъ отнесъ группу Л. къ эпохѣ Александра Велика и видѣлъ въ ней непосредственное вліяніе стиля Лисиппа. Наоборотъ, Лессингъ, въ своемъ «Лаокоонѣ» (лучшее изд., съ критикою текста и богатымъ эстетическимъ и археологическимъ комментариемъ: Н. Blümmner, Lessings Laokoön herausgegeben und erläutert, Берл., 1890), высказывался, какъ за болѣе вѣроятное, за бо-

сидатель ея; съ 1882 по 1889 г. стоялъ во главѣ суд. управленія въ Босніи и Герцеговинѣ.

Лаперузовъ проливъ—между о-вомъ Сахалиномъ и японскимъ о-вомъ Исесо, открытъ 9 августа 1787 г. Ла-Перузомъ, соединяетъ Охотское и Японское моря.

Ла-Перузъ (Jean-François de Galanp, comte de La-Pérouse, 1741—88)—знаменитый французскій мореплаватель; отличился въ войнѣ съ Англіей. Когда въ 1785 г. французское правительство возымѣло мысль дополнить географическія открытія Кука въ Тихомъ океанѣ, выборъ командира экспедиціи палъ на Л. Имѣлась и практическая дѣль—изучить условія китобойнаго промысла въ Тихомъ океанѣ и торговли пушными товарами въ Сѣв. Америкѣ, Китаѣ и Японіи. Въ составъ экспедиціи вошли ученые по разнымъ отраслямъ, три художника, коллекторъ и т. п. Суда экспедиціи назывались: «Астролябія» и «Вуссолъ»; первымъ командовалъ Данглъ, вторымъ—Л. 30-го августа 1785 г. экспедиція вышла изъ Вреста въ море, обогула м. Горня, посетила о-ва Св. Паски и отъ Сандвичевыхъ о-вовъ направилась къ берегамъ Сѣв. Америки, около 60° с. ш. Отсюда Л. спустился къ Ю, изслѣдуя берега и пополняя данныя, собранныя Кукомъ, до порта Монтерей, открылъ бухту С.-Франциско и въ сентябрѣ 1786 г. направился къ берегамъ Японіи. Недалеко отъ Сандвичевыхъ о-вовъ былъ открытъ о-въ Некувера, около котораго оба судна чуть не разбились. Пройдя черезъ группу Маріанскихъ о-вовъ, Л., въ декабрѣ 1786 г., прибылъ въ портъ Макао въ Китаѣ. Отсюда Л. направился снова къ С и въ май 1787 г. вошелъ въ Японское море, берега котораго тогда были почти совершенно неизвѣстны. Поднявшись по Татарскому проливу до залива Де-Кастри, Л. повернулъ на Ю, обогулъ Сахалинъ, открылъ проливъ, названный его именемъ, и въ августѣ бросилъ якорь въ Петропавловскѣ. Здѣсь экспедицію ожидалъ радушный приемъ; одинъ изъ ея членовъ, де-Лессепсъ, съ ея журналами и отчетами, черезъ Сибирь вернулся во Францію. Изъ Петропавловска Л. направился къ Ю и 27-го декабря присталъ къ о-вамъ Мореплавателей, въ южн. полушаріи. Здѣсь туземцы убили капитана Дангля и 11 матросовъ. Отсюда Л. прошелъ къ о-вамъ Тонга и въ Ботани-бей (Сидней) въ Австраліи. Въ концѣ февраля 1788 г. экспедиція снова вышла въ море и, начиная съ этого момента, судьба ея становилась неизвѣстною. Событія, предшествовавшія во Франціи революціи, заставили на нѣкоторое время забыть о Л., но затѣмъ были приняты мѣры для его отысканія: объявлена была награда всякому, кто доставилъ бы о ней свѣдѣнія, а въ 1791 г. была послана особая экспедиція подъ начальствомъ Дантрекасто (см.), но нашедшая никакихъ слѣдовъ Л. Въ 1826 г. капитанъ Диллонъ, англійскаго коммерческаго флота, на пути изъ Вальпарайзо въ Пондипери присталъ къ о-ву Туюкиа, гдѣ узналъ, что у туземцевъ находятся разные предметы французской работы. Диллонъ, не сомнѣваясь, что гдѣ-то по близости разбились суда Л., не могъ, однако,

найти этого мѣста; оно было открыто экспедиціей Дюмонъ-Д'Юрвиля въ 1828 г., около о-ва Ваникоро. Повидимому, суда Л. разбились ночью на коралловыхъ рифахъ; часть экипажа была убита туземцами, другая же построила изъ остатковъ одного изъ судовъ шлюпку и на ней направилась неизвѣстно куда. Среди нихъ былъ, повидимому, и Л. Нѣсколько человекъ изъ экспедиціи Л. остались на Ваникоро и умерли тамъ въ старости до прибытія Д. Д'Юрвиля. Описанія путешествій Л. были изданы въ 1797, 1799 и 1831 г. Описание его жизни и другихъ обстоятельствъ, относящихся къ этому дѣлу, находится въ «Bulletin de la Soc. de Géographie de Paris», т. IX, 2 trim., 1888. На русскій яз. описание путешествія Л. переведено Голенищевымъ-Кутузовымъ, въ 1880 г.

Ю. III.

Лашшдаріи—название средневѣковыхъ сборниковъ съ описаніемъ различныхъ примечательныхъ камней, особенно драгоценныхъ. Еще въ XII в. является такой весьма популярный Л. въ стихахъ: «De Gemmis» или «De Lapidibus», епископа реинскаго Марбода. О наиболее распространенныхъ Л. см. L. Pannier, «Les Lapidaires français des XII-e, XIII-e et XIV-e siècles» (П. 1862).

Лашшдарное письмо—письмо, находимое на камняхъ и иныхъ твердыхъ матеріалахъ, изъ которыхъ воздвигаются памятники. Л. письмо требовало особыхъ рѣзчиковъ, которыми иногда, помимо надписей, приходилось изображать и рисунки. Съ V в. до Р. Хр. намъ извѣстно большое количество подобныхъ рѣзчиковъ на камняхъ.

Лашшмардьеръ (Luis de la Cour de la Pjardière, 1832—1891)—франц. литераторъ, писалъ подъ псевдонимомъ Louis Lascour, составилъ «Annuaire du bibliophile, du bibliothécaire et de l'archiviste» (1859—1863) и издавалъ рядъ трудовъ о Мольерѣ: «Le Tartuffe par ordre de Louis XIV» (1877), «Molière à Pézenas en 1650—51», «Molière, son séjour à Montpellier en 1654—55» и др.

Лашшша, крылорышникъ (Pterocarya sapcasica C. A. May, juglans fraxinifolia Lam., J. pterocarya Willd. и др.), изъ семейства ореховыхъ (juglandaceae Lindl.)—древесная порода, дико произрастающая у насъ въ нѣкоторыхъ мѣстностяхъ западнаго Закавказья (на низменностяхъ Ватумской области, Гурліи, Мингрелии, Имеретіи, Абхазіи и Черноморскаго округа), на Кахетинно-Закавказской низменности, въ Нухскомъ уѣздѣ и Талышѣ, поднимаясь не выше 1000—1200 фт. надъ ур. м. Успѣшно растетъ на мокрой, болотистой почвѣ чистыми насажденіями, достигая иногда въ 10 лѣтнемъ возрастѣ 80—40 фт. высоты и выростая въ 150—200 лѣтъ громаднымъ деревомъ до 100 фт. высоты и 4—5 фт. толщины, со стволомъ очищеннымъ отъ вѣтвей на 7—8 саж.; встрѣчается и въ смѣшанныхъ насажденіяхъ съ черной ольхой, грабомъ, дубомъ и даже букомъ. Древесина Л. бѣлаго цвѣта съ красноватымъ отливомъ, мягка и непрочна. Лубъ Л. со старыхъ деревьевъ идетъ на покрывку кровель изъбъ, а съ молодыхъ, 2—5 лѣтнихъ—на подвязываніе виноградныхъ лозъ и плетеніе лаптей (въ Кахетіи). Шлоды

1. The first part of the document discusses the importance of maintaining accurate records of all transactions and activities. It emphasizes that this is crucial for ensuring transparency and accountability in the organization's operations.

2. The second part of the document outlines the various methods and tools used to collect and analyze data. It highlights the need for consistent and reliable data collection processes to support informed decision-making.

3. The third part of the document focuses on the role of technology in data management and analysis. It discusses how modern software solutions can streamline data collection, storage, and reporting, thereby improving efficiency and accuracy.

4. The fourth part of the document addresses the challenges associated with data management, such as data quality, security, and privacy. It provides strategies to mitigate these risks and ensure that data is used responsibly and ethically.

5. The fifth part of the document concludes by summarizing the key findings and recommendations. It stresses the importance of ongoing monitoring and evaluation to ensure that data management practices remain effective and aligned with the organization's goals.

6. The sixth part of the document provides a detailed overview of the data collection process, including the identification of data sources, the design of data collection instruments, and the implementation of data collection procedures.

7. The seventh part of the document discusses the importance of data quality and the various factors that can affect it. It provides practical tips for ensuring that data is accurate, complete, and consistent throughout the collection and analysis process.

8. The eighth part of the document explores the role of data in decision-making and the various ways in which data can be used to inform organizational strategy and operations. It emphasizes the need for data-driven insights to support evidence-based decision-making.

9. The ninth part of the document discusses the importance of data security and privacy, particularly in the context of handling sensitive information. It provides guidelines for implementing robust security measures and ensuring compliance with relevant regulations.

10. The tenth part of the document concludes by highlighting the future of data management and the potential for emerging technologies to further enhance data collection and analysis capabilities. It encourages organizations to stay up-to-date with the latest trends and innovations in the field.

11. The eleventh part of the document provides a detailed overview of the data analysis process, including the selection of appropriate statistical methods, the interpretation of results, and the communication of findings to stakeholders.

12. The twelfth part of the document discusses the importance of data visualization in making complex data more accessible and understandable. It provides examples of various visualization techniques and their applications in different contexts.

13. The thirteenth part of the document explores the role of data in performance management and the various ways in which data can be used to track and improve organizational performance. It emphasizes the need for data-driven insights to support continuous improvement efforts.

14. The fourteenth part of the document discusses the importance of data in customer relationship management and the various ways in which data can be used to understand and serve customers better. It provides examples of data-driven marketing and sales strategies.

15. The fifteenth part of the document concludes by summarizing the key findings and recommendations. It stresses the importance of ongoing monitoring and evaluation to ensure that data management practices remain effective and aligned with the organization's goals.

16. The sixteenth part of the document provides a detailed overview of the data management process, including the identification of data sources, the design of data management systems, and the implementation of data management procedures.

17. The seventeenth part of the document discusses the importance of data governance and the various factors that can affect it. It provides strategies to ensure that data is managed in a secure, compliant, and ethical manner.

18. The eighteenth part of the document concludes by highlighting the future of data management and the potential for emerging technologies to further enhance data collection and analysis capabilities. It encourages organizations to stay up-to-date with the latest trends and innovations in the field.

ЛАОКООНЪ.



Бразилецъ и Вѣтромъ „Дипломат. Слов“

Много интересныхъ деталей въ его «Mémoires sur Bérange» (1857).

Лапцаранъ (Albert-Auguste Cochon de Lapparent) — франц. геологъ, род. въ 1839 г., съ 1868 г. занявъ кафедру геологii въ Парижѣ, членъ редакціи «Revue de la géologie», написалъ «Traité de géologie» (1882, 1885); «Cours de minéralogie» (1884, 2 изд. 1889); «Fossiles caractéristiques des terrains sédimentaires» (1885); «Fossiles tertiaires» (1886); «Abrégé de géologie» (1886); «La Géologie en chemin de fer» (1888); «Le Pays de Bray» (1888); «La Question du charbon de terre» (1890); «Le siècle de fer» и др.

Лаппесес (Lappvesi) — южная часть оз. Сайма, откуда вытекаетъ р. Вуокса.

Лаппенбергъ (Иоганнъ-Мартинъ Ларпенбегъ) — нѣмецкiй историкъ (1791—1865). Главнiй трудъ его — «Geschichte von England» (т. 1 и 2, Гамб. 1834—37; продолжалъ ее Паули). Написалъ еще: продолженіе начатой Сартриусомъ «Urkundliche Geschichte des Ursprungs d. deutschen Hansa» (Гамб. 1830), «Urkundliche Geschichte des Hansischen Stadhofs zu London» (1851); издалъ «Hamburg. Urkundenbuch» (т. I, Гамб. 1842), «Hamburger Rechtsaltertümer» (т. I, Гамб. 1845), «Chroniken in niedersächs. Sprache» и др. Послѣ смерти Л. появились собранные имъ «Briefe von und an Klopstock» (Брауншв. 1867). См. E. H. Mayer, «Johann Martin L.» (Гамб. 1867).

Лаппо (Lappo & Lappanjoki) — рѣка Финляндiи, бассейна Ботническаго залива, беретъ начало на Суоменселькѣ, изъ озера Сапсолампи, подъ названіемъ Паха-юки, принимаетъ нѣсколько притоковъ, протекаетъ черезъ оз. Курортапе и течетъ по ровной и довольно низменной мѣстности, отличающейся плодородіемъ. Вся длина Л. достигаетъ 166 км., ширина до 70 м., глубина 5½—12 футовъ; теченіе спокойное; значительныхъ пороговъ нѣтъ; бассейну ея равенъ 4619 кв. км. Километрахъ въ 5 отъ устья лежитъ городъ Нюкарлебу (по имени котораго тоже называется иногда эта рѣка), но такъ какъ до него могутъ доходить лишь лодки, то гавань его лежитъ въ нѣсколькихъ км. къ Ю отъ устья Л.

Лаппо или **Лапполо** — деревня въ Финляндiи, въ окрестностяхъ гор. Вазы. 19 февраля 1718 г. шведскiй генералъ Армфельдъ, занявъ позицію у Л., отразилъ атаку отряда ген.-лейт. кн. Голицына, но потомъ былъ отгнѣненъ. Уронъ противниковъ былъ почти одинаковъ и, вообще, бой не имѣлъ рѣшительнаго характера. Другое дѣло у Л. произошло 2 июля 1808 г. Русскими войсками командовалъ ген. Раевскiй, а шведскими — гр. Клингсборъ. Бой кончился отступленіемъ русскихъ войскъ.

Лаппо — два литовскіе дворянскіе рода, гербовъ *Кржижда* и *Лада*, изъ которыхъ одинъ восходитъ къ началу XVII вѣка и внесенъ въ VI часть родосл. кн. Минской губ. Есть родъ Л.-Даншевскихъ, малороссійскаго происхожденія.

Лаппо-Даншевскiй (Александръ Сергѣевичъ) — историкъ; окончалъ курсъ въ симферопольской гимназiи и на историко-филологическомъ факультетѣ спб. унив. Защитивъ магистерскую диссертацию, сталъ читать въ

спб. унив. и археологич. институтѣ лекціи по русской исторiи, въ качествѣ приватъ-доцента, а въ 1891 г. назначенъ экстраорд. проф. филологическаго института; въ 1894 г. избранъ членомъ-корреспондентомъ имп. археологическо-комиссіи и членомъ археографическо-комиссіи. Напечаталъ слѣдующіе труды: «Скискіа древности» (СПб. 1887), «Организація прямого обложенія въ Московскомъ государствѣ» (СПб. 1890; магистерская диссертациа), «Поверстная и указная книга ямскаго приказа», «Древности Кургана Карагодеуашъ, какъ матеріалъ для бытовой исторiи при-кубанскаго края» (СПб. 1893, въ «Матеріалахъ по археологiи», изд. имп. археологической комиссіей, № 18). Помѣстивъ много статей въ «Журн. Мин. Нар. Просв.», «Библиографъ», «Историческомъ Обзорѣнiи», «Запискахъ Имп. Рус. Арх. Общ.», «Русской Исторiи. Виблютекъ» и др.

Лапградъ (Пьеръ-Мартенъ-Викторъ-Ришаръ de Laprad, 1812—88) — франц. поэтъ, членъ французской акад. Въ первыя свои произведенiяхъ «Odes et Poèmes», на темы изъ св. Писанія (1844), онъ является ученикомъ Ламартина. Поэмы его гармоничны, изящны, но холодны. Гораздо выше послѣдующіе сборники его стихотворенiй: «Poèmes évangéliques» (1852); «Les Symphonies» (1855); «Le livre d'un pègre» (1878). Сентъ-Венъ истинною его сферою считаетъ описанія природы; въ нихъ онъ замѣчательно чутокъ ко всему красивому.

Lapsus calami — ошибка въ письмѣ, въ правописанiи; въ переносномъ смыслѣ — авторскiй промахъ.

Lapsus Linguae — ошибка въ разговорѣ, произвольное употребленіе одного слова вмѣсто другого.

Ланте — палка, веселко, которымъ бьютъ мячъ въ игрѣ, носящей также названіе Л. Игроки дѣлятся на двѣ половины — одна въ *коротъ*, другая въ *полъ*; въ первомъ одинъ подаетъ мячъ (гилтъ), другой бьетъ Л.; въ полѣ ловить его съ лету, и тогда городъ *аредатъ*: если нѣтъ, то ударившій бьжитъ взадъ и впередъ до черты поля, и его *жалютъ*, *алтмаютъ*, *салютъ* мячемъ; если попадутъ, то городъ *валтъ*, и горожане идутъ въ поле.

Лантешъ (Дмитрiй) — извѣстный изслѣдователь сѣв. береговъ Сибири. Въ 1718 г. поступилъ на службу гардемариномъ. Назначенный командиромъ бота «Иркутскъ», весной 1736 г. вышелъ изъ устья р. Лены, но послѣ неустанной борьбы съ льдами вынужденъ былъ возвратиться въ р. Лену. Въ июнѣ 1738 г. вновь спустился изъ Якутска по р. Ленѣ и къ концу августа былъ около устья р. Индигирки. 1 сентября море замерзло, но только черезъ 9 дней удалось подойти къ берегу противъ устья р. Индигирки, гдѣ нашлись и всѣ ранѣ послышавшіеся люди, чуть не умершие тамъ отъ голода и холода. Обмерзшее судно пришлось оставить и перебраться на зимовку въ селеніе «Русское ябло», въ 150 в. вверхъ по рѣкѣ. Зимой Л. описалъ р. Хрому, а въ 1740 г. получалъ предписаніе продолжать описаніе берега, и, если возможно, обойти водою Чукотскiй носъ. Надвинувшимися льдами

его выкинуло на мель и только 31 июля ему удалось двинуться въ путь къ В. До р. Колымы добрались благополучно и, опредѣлив ея положеніе, пошли далѣе, но у Каменнаго мыса льды окончательно преградили путь. Пришлось вернуться и расположиться зимовать у Нижне-Колымска. Лѣтомъ 1741 г. Л. сдѣлалъ еще двѣ попытки пройти моремъ далѣе на В, но обѣ кончились неудачей, съ опасностью для жизни; поэтому Л. рѣшилъ болѣе не пытаться пройти въ Камчатку моремъ и вернуться, черезъ Нижне-Колымскъ, въ Анадырскій острогъ. Весною 1742 г. построилъ два судна и съ 9 июля по 3 августа произвелъ первую опись р. Анадырь до устья; затѣмъ сухимъ путемъ вернулся въ Нижне-Колымскъ. Въ 1757 г. Л. былъ произведенъ въ контръ-адмирала, а при Петрѣ III уволенъ въ отставку.

Ю. Ш.

Лаптевъ (Иванъ) — вологодскій купецъ. Его «Опытъ въ старинной русской дипломатикѣ» (СПб., 1824), съ приложеніемъ 28 таблицъ снимковъ бумаги, былъ первымъ по времени русскимъ трудомъ по дипломатикѣ.

Лаптевъ (Харитонъ Прокофьевичъ) — извѣстный изслѣдователь сѣв. Азіи; въ 1718 г. поступилъ на службу въ гардемаринны флота; въ 1737 г. былъ назначенъ въ большую сѣверную экспедицію, описавшую и снавшую впервые берега Ледовитаго океана отъ Бѣлаго моря до р. Колымы. 9 июня 1739 г. Л. вышелъ изъ Якутска, а 21-го былъ уже въ океанѣ и, производя опись берега, зазимовалъ въ Хатангской губѣ. 12 июля 1740 г. на той же дубельшлюпкѣ отправился далѣе на З; послѣ тяжелаго плаванія по губѣ, вышелъ въ море только мѣсяцъ спустя, но здѣсь встрѣтились еще болѣе тяжелыя препятствія; наконецъ, льдами окончательно раздавило судно и командѣ съ офицерами пришлось по льду добираться до берега; съ трудомъ они возвратились въ свое прошлогоднее зимовье. Въ виду двухъ неудачныхъ попытокъ обогнуть моремъ Таймырскій полу-овъ, Л. рѣшилъ описать его берега сухимъ путемъ, передвигаясь на собакахъ. Для этой цѣли имъ были снаряжены три отдѣльныя экспедиціи, при чемъ самъ Л. описалъ часть берега отъ устья р. Таймыры нѣсколько къ В и къ З. Въ 1742 г. ѣздилъ еще разъ въ устье Таймыры, думая принять участіе въ описи крайней сѣв. части полуострова, но, за недостаткомъ провіанта, вернулся въ Туруханскъ и оттуда съ отчетами уѣхалъ въ СПб. Скончался въ 1763 г., въ званіи обер-штеръ-кригсъ-комиссара флота.

Ю. Ш.

Лаптевы — русскіе дворянскіе роды. Одинъ изъ нихъ, по сказаніямъ древнихъ родословцевъ, происходитъ отъ легендарнаго кн. Редеди, потомокъ котораго, Варсоломей Григорьевичъ Глѣбовъ, по прозванію Лапотъ, былъ родоначальникомъ Л., Борисъ Тимошеевичъ Л. пожалованъ въ 1634 г. вотчиною, за отличіе при осадѣ Смоленска. Николай Симоновичъ Л. († 1814) былъ прокуроромъ юстицъ-коллегии. Родъ Л. внесенъ въ VI часть родосл. книги Новгородской губ. (Гербовникъ, VI, 7). Есть еще 2 рода Л. восходящихъ къ началу XVII в., и 13 родовъ позднѣйшаго происхожденія.

В. Р.

Лапти — своеобразная обувь жителей сѣверной и восточной Россіи. Шьются изъ лыкъ (см.), съ помощью желѣзнаго крючка, называемаго *кадачемъ*, и деревянной колодки. Иногда, какъ напр. въ Полѣсьѣ, Л. состоятъ только изъ одной *подошвы*; въ большинствѣ же случаевъ имъ придаютъ форму башмака, и тогда оплетаютъ лычкомъ верхъ передней части колодки и придѣлываютъ задники. Свободные концы лыкъ загиваютъ снова внутрь и закрѣпляютъ, отчего края отверстія получаютъ ровность и не рѣжутъ ноги. По краямъ отверстія придѣлываютъ изъ тѣхъ же лыкъ ушки, чтобы при помощи просунутыхъ въ эти ушки ремней стягиваніемъ послѣднихъ можно было бы сзуть отверстие и тѣмъ самымъ прикрѣпить Л. къ ногѣ. Лучшимъ матеріаломъ для Л. считается липовое лыко, сдираемое съ молодыхъ, не толще 1¹/₂ врш., липы и отличающееся крѣпостью. Въ сѣверныхъ губ., за неимѣніемъ липы лыко дерутъ съ березы; такое лыко мало прочно и Л. изъ него носятъ не болѣе недѣли. Лозовое лыко употребляется только въ Полѣсьѣ. Длина липоваго лыка болѣею частью 3 аршина; на пару Л. идетъ 12 лыкъ, а одна липка даетъ 3—4 лыка, такъ что на пару Л. нужно 3—4 дерева. Такъ какъ большинство жителей сѣверной и вост. Россіи носить лапти, то и потребление березоваго и липоваго лыка и связанное съ нимъ истребленіе молодого лѣса громадно. Точному учету производству Л. не поддается; значительная часть этой обуви готовится непосредственно потребителями, болѣею частью старѣйшими членами семействъ, къ другой работѣ уже малоспособными. Иногда, впрочемъ, производство Л. получаетъ значительную концентрацію; такъ, въ селѣ Смирновѣ, Ардатовскаго у. Нижегородской губ., этимъ дѣломъ занимается до 300 человекъ, при чемъ каждый въ зиму заготовляетъ до 400 паръ Л. Въ с. Семеновскомъ, близъ Кинешмы, работаютъ на 100 тыс. руб. Л., расходуясь по всей Россіи. Изъ с. Мытъ Шуйскаго у. (Владимірской губ.) отправляется въ Москву 500 тыс. паръ Л.

Г. К.

Лапухиские источники — желѣзные и известковые источники Петербургской губ., Петергофскаго у., недалеко отъ столицы, извѣстные еще Петру I. Въ настоящее время не эксплуатируются.

Лапчатка (*Potentilla L.*) родъ растений изъ сем. розоцвѣтныхъ (*Rosaceae*). Это — многолѣтнія травы или полукустарники; листья у большинства видовъ пальчатораздѣльные, только у немногихъ видовъ перистые; прилистники приросли къ черешку; цвѣтки у немногихъ видовъ одиночныя, у большинства же видовъ собраны въ щитовидныя соцветія. Цвѣтокъ состоитъ изъ пяти, рѣже четырехъ-листной чашечки, пятилистной подчашки, пяти (рѣже четырехъ), у большинства видовъ желтыхъ, у немногихъ бѣлыхъ или красныхъ, лепестковъ, изъ множества тычинокъ и небольшихъ пестиковъ, прикрѣпленныхъ къ выпуклому цвѣтоложу; завязи одноплодныя и одноосѣянныя; плодъ — сложный, состоящій изъ сѣмянокъ; при плодахъ цвѣтоложе сухое, чѣмъ Л. отличается отъ весьма близкаго рода

—земляники. Родъ Л. довольно большой; всего насчитывается болѣе 150 видовъ, разсѣянныхъ по всей землѣ, преимущественно же въ сѣверныхъ умеренныхъ климатахъ. Определеніе видовъ довольно затруднительно. Въ Россіи дико растутъ многіе виды Л., изъ нихъ довольно часты слѣдующіе: *P. anserina* L.—Л.—гусиная лапка; листья перистые, собранные розеткою, цвѣтки желтые; *P. argentea* E.—Л. серебристая; листья пятипальчатые, снизу бѣловатые, цвѣтки желтые. *P. Tormentilla* Scop., дикій калганъ, узикъ, прикорневые листья пятипальчатые, стеблевые тройчатые, чашелистикомъ и лепесткомъ по 4. Л. не имѣетъ большого практическаго примѣненія; въ народной медицинѣ многіе виды употребляются отъ разнообразныхъ болѣзней, а корневища калгана (*P. Tormentilla* Schrenk, *silvestris* Neck.) употребляются въ медицинѣ (*Rhizoma s. Radix Tormentillae*), а также для настоевъ въ сѣв. Россіи. Нѣкоторые виды разводятся въ садахъ, какъ декоративныя растенія, таковы: *P. atrosanguinea* Lodd., съ темнокрасными цвѣтками, *P. Nepalensis* Hook., съ большими пурпуровыми цвѣтками, *P. fruticosa* L., киргизскій или калмыцкій чай полукустарникъ съ желтыми цвѣтками, и др.; эти виды не требуютъ тщательнаго ухода. См. Zimmer, «Die europ. Arten der Gattung P.» (1886). С. Р.

Лапчатка вустарная, мочушникъ, ракитникъ (Алтай; *Potentilla fruticosa* L.), изъ сем. розоцвѣтныхъ (*Rosaceae* Endl.)—кустарникъ 1—3 фт. высоты, дико произрастающій въ среднихъ губ., Сибири и на Кавказѣ, до высоты 6000—7000 фт. надъ уровн. м. Изъ листьевъ его готовятъ въ нѣкоторыхъ мѣстахъ Сибири такъ называемый курильскій или калмыцкій чай. Не страдаетъ отъ самыхъ сильныхъ морозовъ, отличается обильнымъ цвѣтеніемъ, а потому охотно разводится въ садахъ и паркахъ, гдѣ особенно пригодна для образованія каймы въ группахъ изъ другихъ кустарниковъ.

Лапчатникій (Михаилъ Даниловичъ)—врачъ. Род. въ 1847 г., учился въ медико-хирургической акд. Въ 1876 г. защитилъ докторскую диссертацию: «Гистологическія изслѣдованія крови человека при различныхъ болѣзняхъ» (СПб., 1876). Съ 1883 г. Л.—доцентъ, а съ 1886 г.—профессоръ варшавскаго унив. по кафедрѣ патологіи и терапіи. Работы Л. помѣщались въ «Centralblatt f. d. med. Wiss.», «Архивъ Воткина», «Вѣстникъ Судебной Медицины» и др.

Лапша—искрошенное рубезками тѣсто въ похлебку; вермишель (VI, 36).

Лапшинъ (Василій Ивановичъ)—профессоръ физики (1809—1888). Въ 1839 г. началъ преподаваніе физики въ харьковскомъ унив.; впоследствии былъ тамъ ординарнымъ проф. Въ 1863 г. Л. вышелъ въ отставку. Въ 1865 г. назначенъ въ новороссійскій унив. Въ 1870 г. вышелъ въ отставку. Помѣстилъ нѣсколько работъ въ «Вѣстникъ Имп. Рус. Геогр. Общ.», «Bulletins de l'acad. des Sciences», «Poggendorfs Annalen», «Ж. М. Н. Просв.», «Математ. сборникъ» и «Зап. новороссійскаго унив.». Л. напеч. отдѣльно: «Опытъ математическаго изложенія физики» (Харьк., 1840); «Гальваническіе опыты, произведенные въ

харьк. унив. въ 1859 г.» (М. 1860); «Discussions sur les vents de Khrakow et description d'un nouvel anémographe» (Харьк., 1860); «Лунное теченіе и разныя способы опредѣленія св. Пасхи» (СПб., 1879); «Приборъ, служащій для объясненія суточныхъ переменъ надъ горизонтомъ какого-либо мѣста» (Од., 1882).

Лапшинъ (Григорій Ивановичъ, 1813—1884)—филологъ. Учился въ спб. университетѣ и въ профессорскомъ институтѣ при дерптскомъ университетѣ; преподавалъ римскую словесность въ спб. университетѣ и Александровскомъ лицей. Нап.: «Микенскія и троянскія раскопки Шлимана» («Вѣстн. Европы», 1880, № 5).

Лараріи (lararia)—празднества въ честь ларовъ (см.).

Ларарій (laragium)—полочка близъ очага, на которой стояли лары (см.).

Ларвы (Larvae)—у древнихъ римлянъ злые духи, которые мучили въ подземномъ царствѣ души грѣшниковъ и пугали людей. Позднѣе ихъ отождествили съ шапаяе и di manes, т. е. душами умершихъ людей. Л. связаны были съ демурми, ларами и манамъ слѣд. образомъ: Lemures (души умершихъ) дѣлились на добрыя (Lares), злыя (Larvae) и ни добрыя, ни злыя (manes). Л. обыкновенно изображались nudis ossibus, т. е. въ образѣ скелетовъ или безобразными существами страшной худобы (masie larviali).

Ларга—два селенія Бессарабской губ. 1) Село царанъ, Хотинскаго у., при рѣчкѣ того же имени, въ 30 в. отъ у. г. 460 дв., 3015 жит. —2) Дер. Изманьскаго у., въ 18 в. къ С отъ г. Кагула; 130 дв., 718 жит. Здѣсь происходило знаменитое сраженіе русскихъ съ турками. Во время кампаніи 1770 г. крымскій ханъ Капланъ-гирей расположился за рѣкою Л. на весьма крѣпкой позиціи, правый флангъ которой былъ укрѣпленъ окопами. Силы хана, съ прибывшими къ нему турецкими войсками, доходили до 80 тыс., въ арміи же Румянцева было всего около 25 тыс.; тѣмъ не менѣе онъ рѣшился безотлагательно атаковать противника, и 4 июля, наступая отъ Фальчи, остановился верстахъ въ 8 отъ неприятельскаго лагеря. Нѣсколько тысячъ турецко-татарской конницы бросились на русскіе передовые отряды, но были отбиты. На слѣдующій день противникъ атаковалъ насъ болѣе крупными силами и снова потерпѣлъ неудачу, а на разсвѣтъ 7 июля Румянцевъ самъ повелъ атаку противъ неприятельской позиціи. По составленному на военномъ совѣтѣ плану, главный ударъ рѣшено было направить противъ праваго фланга неприятеля, демонстрируя противъ его лѣваго фланга дивизію ген. Племанникова. Планъ этотъ, выполненный съ образцовою точностью, увѣнчался полнымъ успѣхомъ. Когда корпусъ ген. Бура и Репнина овладѣли турецкими окопами, Племанниковъ перевелъ свою дивизію черезъ Л., и совместная атака всѣхъ нашихъ войскъ заставила неприятеля послѣдно бросить послѣднее укрѣпленіе и свой лагерь. Татарская конница, покушавшаяся прикрыть отступленіе, была опрокинута нашею тяжелою кавалеріею, предводимую гр. Салтыковымъ.

Ларганда Большая и Малая—два мыса Приморской обл., на зап. берегу Тугурского залива, против зап. оконечности полува Сегнека, лежат одинъ противъ другого.

Ларгій, мученикъ—пострадалъ въ 808 г. Память 7 июня. Мощи—въ Римѣ.

Largo (ит. широко, полно, протяжно)—музыкальный терминъ, обозначающій медленное движеніе. *L.* имѣеть одинаковое движеніе съ *adagio*, но при первомъ характеръ исполненія долженъ быть строже. *L.* мѣняетъ свое движеніе и характеръ въ зависимости отъ присоединяемыхъ къ нему словъ. *L. assai, di molto* требуютъ болѣе медленнаго исполненія, чѣмъ простое *L. Largo religioso* требуетъ въ передачѣ характера религіознаго. *L. ma non troppo* требуетъ не столь протяжной передачи.

Larghissimo—высшая степень медленнаго исполненія.

Larghetto, уменьш. отъ *largo*—музыкальный терминъ, требующій движенія не столь медленнаго, какъ при *largo*, но болѣе умѣреннаго, чѣмъ при *andante*. Характеръ исполненія менѣе строгъ, чѣмъ при *largo*.

Largamente con larghezza—музыкальный терминъ, требующій полнаго (въ звуковомъ отношеніи) протяжнаго исполненія.

Ларвельеръ-Лено (Людовикъ-Марія la Révellère-Léreaux)—франц. политич. дѣятель (1758—1824). Былъ сперва адвокатомъ, потомъ занимался ботаникой. Въ учредительномъ собраніи былъ членомъ конституціоннаго комитета, гдѣ скоро выдвинулся своими антироялистскими убѣжденіями. Въ конвентѣ онъ вотируетъ казнь короля безъ права апелляціи и отсрочки, но затѣмъ принялъ сторону жирондистовъ и имѣлъ мужество открыто протестовать противъ терроризма якобинцевъ. Объявленный внѣ закона, онъ бѣжалъ и послѣ 9 термидора вновь занялъ мѣсто въ Конвентѣ. Хотя *L.* былъ сторонникомъ термидоріанской реакціи, но онъ оставался свободнымъ отъ ея крайностей. Участвовалъ въ работѣ конституціи III г. и былъ первымъ президентомъ совѣта 500, который представилъ его въ члены Директоріи 216 голосами изъ 218 вотировавшихъ. Въ Директоріи онъ былъ представителемъ строго республиканскаго направленія и участвовалъ въ переворотѣ 18 фрuctидора. Врагъ духовенства, *L.* основалъ *теофилантропическое общество*, въ которомъ игралъ роль *первосвященника* (*grand prêtre*): это дѣлало его смѣшнымъ въ глазахъ многихъ. Послѣ 18 брюмера онъ отказался отъ пенсіи, которую предлагалъ ему Наполеонъ, и жилъ вдали отъ всѣхъ политическихъ движеній. Онъ оставилъ мемуары и написалъ, между прочимъ, «*Réflexions sur le culte, les cérémonies civiles et les fêtes nationales*».

Ларентиналіи или *Ларенталии*—праздникъ, справлявшійся въ древнемъ Римѣ 23 декабря (a. d. X Cal. Jap.) и установленный первоначально для чествованія Ларунды, савинской богини, которую позднѣе отождествили съ матерью ларовъ. Тѣмъ же именемъ называлась жертва, которую приносили въ Римѣ въ честь Асса Ларентіа (Dea Dia), матери 12 арвальскихъ братьевъ и воспитательницы Ро-

мула и Рема (она также была отождествлена съ матерью ларовъ).

H. O.

Ларшильеръ (Nicola de Largillière, 1656—1746)—французскій живописецъ, учился у Ант. Губоу, въ Антверпенѣ, въ 1672 г. былъ принятъ въ тамошнюю гильдію св. Луки; съ 1674 г. пробылъ четыре года въ Англію подъ руководствомъ живописца П. Леи производя реставрацію картинъ въ Виндзорскомъ замкѣ и занимаясь писаніемъ историческихъ картинъ собственнаго сочиненія и портретовъ. По возвращеніи своемъ въ Парижъ, посвятилъ себя почти исключительно портретной живописи и скорѣе вошелъ въ большую извѣстность. Въ 1686 г. избранъ въ члены париж. акад. худож., въ 1705 г., сдѣлался ея проф., а въ слѣдствіи ея ректоромъ, директоромъ и, наконецъ, въ 1748 г. канцлеромъ. Сверхъ нѣсколькихъ портретовъ членовъ французской королевской фамиліи, имъ исполнено много портретовъ знатныхъ особъ, общественныхъ дѣятелей, художниковъ и простыхъ смертныхъ. Работы его вообще отличаются блескомъ и пріятностью красокъ, умною постановкою изображаемыхъ лицъ и вкусомъ въ подборѣ окружающихъ ихъ аксессуаровъ, но иногда черезчуръ манерны въ духѣ той эпохи, въ которой жилъ этотъ художникъ. Какъ на лучшихъ изъ этихъ работъ, можно указать на портреты: маршала Таллара (въ дрезденской галлерей), самого *L.* съ его женою и дочерью (въ луврскомъ музѣ), Ж. Фореста (въ ильскомъ музѣ), Людовика XV въ дѣтствѣ (въ стокгольмскомъ музѣ), пфальцграфовъ Франца и Вольфа (въ аугсбургской галлерей) и Тавернье (въ брауншвейгской галлерей). Въ Имп. Эрмитажѣ, въ СПб., находится прекрасный эскизъ большой картины *L.*: «Приготовленіе къ празднику по случаю выздоровленія короля», украшавшей собою парижскую ратушу и погибшей во время великой французской революціи. Многие изъ портретовъ *L.* воспроизведены въ гравюрахъ Эделинкомъ, ванъ-Схуппенномъ, Питу и другими мастерами.

A. C.—с.

Ларже (Викторъ Largeau, род. въ 1840 г.)—франц. путешественникъ. Сдѣлалъ двѣ попытки пройти Сахару черезъ Гадамесъ (1875) и достигнуть Томбукту (1877). Напечат.: «*Le Sahara*» (П., 1870); «*Le Pays de Birha-Ouargla*» (1879); «*Le Sahara Algérien*» (2-е изд., 1882).

Ларш—мелкая серебряная персидская монета, бывшая въ обращеніи и въ Аравіи (см. Персія, монета).

Ларш—одинъ изъ диалектовъ новоиндійскаго арійскаго языка *синдги* (см.).

Ларшъ (Жанъ Модри де Larive, 1747—1827)—извѣстный франц. актеръ, въ 1770 г. выступилъ въ «*Comédie Française*», гдѣ наследовалъ большую часть ролей Лекена. Его «*Cours de déclamation*» (Пар., 1804—10) обладаетъ большими достоинствами.

Ларингологія—наука о гортанныхъ болѣзняхъ.

Ларингоскопія—осмотръ внутренней поверхности гортани у живого человѣка помощью зеркала, ларингоскопа, вводимаго въ полость зѣва, и сильнаго источника солнечнаго или искусственнаго свѣта, направляемаго приспо-

собленнымъ рефлекторомъ въ полость рта. Рефлекторъ, служащій для сконцентрированія и отраженія свѣтовыхъ лучей, устривается обыкновенно съ позеречникомъ въ 10—15 стм. и укрѣпляется на лбу повязкой, что обезпечиваетъ изслѣдователю большую свободу движеній. Гортанныя зеркала различной величины, отъ 10 до 30 мм. въ диаметрѣ, дѣлаются изъ тонкаго высеребреннаго стекла, заключеннаго въ металлическую оправу, къ которой припаявается подъ угломъ проволока для рукоятки. Зеркало, предварительно слегка согрѣтое, берутъ за рукоятку правою рукою, какъ пишущее перо, и свободно проводятъ черезъ полость рта, до мягкаго неба, которое, зеркаламыже, отодвигаютъ квади и кверху такъ, чтобы зеркальная поверхность была направлена косвенно внизъ и впередъ и чтобы язычекъ прилегалъ къ задней поверхности его. При надлежащемъ навыкѣ изслѣдователь, передвигая зеркало, можетъ наблюдать не только всю гортань, но даже дыхательную трубку вплоть до ея первичнаго развѣтвленія, при чемъ просвѣтъ обоихъ бронховъ въ видѣ двухъ темныхъ кружковъ. Такъ какъ гортанное зеркало при изслѣдованіи наклонено къ голосовой щели подъ угломъ въ 45°, то получаемая на немъ картина стоитъ приблизительно вертикально, между тѣмъ какъ въ дѣйствительности голосовыя связки имѣютъ горизонтальное положеніе. По той-же причинѣ въ зеркальномъ изображеніи появляется на верху то, что въ гортани лежитъ спереди, тогда какъ задняя периферія ея видна въ зеркалѣ внизу. Имѣя возможность освѣтить пораженный органъ, врачъ не только можетъ видѣть родъ и степень страданія, но и прибѣгать къ самымъ разнообразнымъ мѣстнымъ пособіямъ и даже къ довольно сложнымъ операціямъ, какъ, напр., удаленію гортанныхъ полиповъ, выжиганію разрозненій и т. под. Кроме того, Л. позволила самое подробное и тщательное изученіе физиологіи рѣчи.

Г. М. Г.

Ларингоскопъ — гортанное зеркало, см. Ларингоскопія.

Ларинготомія—см. Гордосѣченіе.

Ларинъ (Петръ Даниловичъ, 1735—78)—купецъ, извѣстный благотворитель. Сынъ крестьянина села Любучи, Зарайскаго у., Рязанской губ.; въ дѣтствѣ былъ пастухомъ, затѣмъ прислужникомъ въ мѣстномъ кабацкѣ, гдѣ обратилъ на себя вниманіе управляющаго питейными сборами, взявшаго юношу къ себѣ кассиромъ. Разбогатѣвъ, Л. взялъ на себя питейный откупъ по г. Архангельску и велъ обширную торговлю рыбой, ценькой и хлѣбомъ; посылая свои товары въ Англію; не разъ бывалъ въ Лондонѣ, гдѣ выучился говорить по-англійски. Въ ознаменованіе рожденія вел. кн. Александра Павловича (1777), Л. задумалъ создать въ родномъ селѣ образцовую школу, являющую въ родѣ коммерческаго академіи. Проектъ устройства школы понравился Екатеринѣ II, которая въ именномъ указѣ Елагину (отъ 12 марта 1778 г.) признала эти начертанія «за благо». Но въ томъ же году Л. умеръ. Только 40 лѣтъ спустя осуществлялось предположенное Л. народное училище и далеко не въ томъ видѣ, какъ предполагалъ Л. и утвердила Екате-

рина II. Оставленные для устройства школы 50 тыс. руб. были похищены племянникомъ Л. и попали къ купцу Варукову. Цѣлыхъ 17 лѣтъ продолжалось дѣло; наконецъ Высочайше повелѣно было похитившаго деньги съ наросшими процентами взыскать съ виновныхъ, въ томъ числѣ съ членовъ опекунскаго совѣта, по неосмотрительности которыхъ были выданы деньги изъ московской сохранной казны. Между тѣмъ крестьяне с. Любучи, за исключеніемъ 40 чел., изъ дворцоваго вѣдомства перешли во владѣніе ген.-лейт. Измайлова. Сенатъ, наразсмотрѣніе котораго перешло дѣло объ учрежденіи въ Любучахъ училища, опредѣлилъ деньги Л. по мѣрѣ ихъ взысканія отсылать на чешовѣколюбивыя и благотворительныя заведенія приказа общественнаго призрѣнія Рязанской губ. или предоставить этотъ капиталъ въ распоряженіе мин-ства народнаго просвѣщенія, для употребленія на тѣже цѣли, «гдѣ благоотребно явится». Последнее предположеніе было Высочайше одобрено и такимъ образомъ при министерствѣ народнаго просвѣщенія образовался *ларинскій капиталъ*, окончательно взысканный къ 1817 г. и возросшій до 700 тыс. руб. асс. Изъ этого капитала на устройство любучскаго училища и банка отпущено только 52 тыс. руб. Училище открыто въ 1819 г., банкъ—въ 1820 г. (съ основнымъ капиталомъ въ 40 тыс. р.). Въ училищѣ 8 класса, 7 лицъ учащаго персонала, два мастера—столярнаго и слесарнаго дѣла. Преподаютъ, кромѣ общихъ предметовъ, техническое рисованіе и черченіе, исторія и географія. 20 учениковъ казеннокоштныхъ. При училищѣ библиотека, учительская и ученическая; въ 1884 г. открыто женское отдѣленіе училища, для приходящихъ дѣвочекъ. На содержаніе обоихъ училищъ ежегодно расходуются 6280 руб. На остальныхъ ларинскія деньги построены въ 1828—35 г. залы Имп. публичной библиотеки, стоявшія 127 тыс. руб. (одну изъ залъ библиотека имп. Николай I повелѣлъ именовать *Ларинскою*; здѣсь же и портретъ Л.), а въ 1836 г.—*Ларинская гимназія* (въ СПб., на Васильевскомъ островѣ; по счету открытія—четвертая), на что отпущено 400 тыс. руб. асс. Изъ того же капитала отпущена сумма на постройку зданія Риппельскаго лицея, съ гимназіей, въ Одессѣ. Биографія Л.: К. Л. Волховского («Журн. Мин. Нар. Просв.», 1861, № 2), В. В. Стасова («Древняя и Новая Россія», 1876); «Пятидесятилѣтіе Ларинской гимназіи» (СПб. 1886; въ приложеніи биографич. очеркъ). Исторія Ларинскаго капитала разсказана Демертомъ въ «Отеч. Запискѣхъ» (1870, № 10, внутреннее обозрѣніе).

Ум.

Ларисса, св.—мученица, память—26 марта. **Ларисса** (Ларисса).—Подъ этимъ именемъ извѣстно нѣсколько пелазгическихъ городовъ. 1) Л. въ Фессаліи, въ области Пелагопонтидъ, на южн. берегу р. Пеней, въ весьма плодородной мѣстности. Въ до-историческую эпоху этотъ городъ былъ столицей пелазговъ. Въ историческую эпоху онъ имѣлъ демократическое правленіе, затѣмъ отошелъ къ македонянамъ. Во время римскаго владычества этотъ городъ сильно возвысился и со времени Константина считался главнымъ городомъ Фессаліи. Теперь онъ

наз. Л. или Ларца (по-турец. Йенишехёръ). 2) Л. Кремастъ (висящій въ воздухѣ), городъ въ Фессалии, въ окр. Фтиотидъ, недалеко отъ Малійскаго зал., на высокой горѣ (отсюда название Кремастъ). 3) Л. въ Кампаніи; основана пелазгическими тирренцами, рано разрушена. Есть еще города того же имени въ Мизіи, Лидіи, Ассиріи, Сиріи, на Критѣ, въ Троадѣ и др.

Н. О.

Лариставъ—область въ Персіи, къ ЮЗ отъ провинціи Керманъ, на Ю отдѣленная отъ моря полосой, принадлежавшей раньше Маскатскому имаму. 59468 кв. км., жит. до 90000. Здѣсь свирѣпствуютъ гвинейскій червь, лихорадки, горювыя болѣзни и слѣпота. Главн. гор. Ларъ, съ 12000 жит., въ плодородной мѣстности; мѣсто приготоуленія шелка. Важнѣйшая гавань—Линге.

Ларинъ—см. Ариштъ.

Ларионева мысъ—Приморской области, Южно-Уссурийскаго края, на Русскомъ о-вѣ, при входѣ въ заливъ Босфоръ Восточный, съ З. На немъ маякъ.

Ларионовъ (Василій Ивановичъ)—русскій вице-адмиралъ; род. въ 1699 г.; въ морской службѣ съ 1718 г. Въ 1789 г. отправленъ въ Якутскъ къ Берингу для снабженія продовольствіемъ «сѣверной экспедиціи». Сохранились его «Записка о строеніи російскаго флота, корабельныхъ лѣсахъ и водяныхъ сообщеніяхъ въ «Жизнеописаніяхъ первыхъ русск. адмираловъ» (СПб. 1834) и проектъ соединенія воднымъ путемъ Петербурга съ Архангельскомъ.

Ларионовы—русскіе дворянскіе роды.—Христофоръ Л. былъ дворецкимъ князя Верейскаго; его сынъ Филиппъ Христофоровичъ, по прозванію Пестрикъ, участвовалъ въ походѣ Іоанна III на Новгородъ. Иванъ Васильевичъ Л. былъ, при Грозномъ, посланъ въ Турцію. Семей Васильевичъ Л. былъ при Алексѣѣ Михайловичѣ судьбою на земскомъ дворѣ. Изъ его смывовъ Прокофій былъ воеводоу въ Суздаль, а Иванъ—думнымъ дворяниномъ (1690). Въ XVII в. многіе Л. служили стольниками и дворянами московскими. Этотъ родъ Л. внесенъ въ VI часть родосл. кн. Московской и Костромской губ. (Гербовникъ, III. 32). Есть еще 2 рода Л., восходящихъ къ XVIII в. и внесенныхъ въ VI, II и III части родосл. кн. Калужской губ., и 28 родовъ позднѣйшаго происхожденія.

В. Р.

Ларнака (Larnaka, древній Китіонъ)—гор. на островѣ Кипрѣ, близъ юго-вост. берега; 7593 жит. (1891); турецкій фортъ. Римско-католич. церковь, съ франдисканскимъ монастыремъ; оживленное торговое предмѣстье Марина, на морскомъ берегу.

Ларомигьеръ (Pierre Laromiguière) 1756—1837)—французскій философъ; примыкаетъ къ Кондильяку, но значительно видоизмѣняетъ его сенсуализмъ, выводя познаніе не изъ ощущеній самихъ по себѣ, а изъ *создательности* души на ощущенія, что выражается, главнымъ образомъ, въ актахъ *эмиманія*. Его соч.: «Éléments de métaphysique» (1788) и «Leçons de philosophie ou essai sur les facultés de l'âme» (1816—18).

Ла-Ротьеръ—сел. фр. деп. Обв. Въ кампанію 1814 г., послѣ сраженія подъ Бриенномъ

(IV, 688), кн. Шварценбергъ, по настоянію имп. Александра, долженъ былъ согласиться на то, чтобы 1 февраля (20 янв.) атаковать Наполеона, занявшаго позицію у Л., и для этого отдать въ распоряженіе Блюхера два корпуса изъ своей арміи. Кромѣ того, для поддержки Блюхера были назначены 2 гренадерскія и 2 кирасирскія дивизіи подъ начальствомъ ген. Раевского, а баварцы, подъ командоу барона Вреде, направлены на Суленъ, въ тылъ Наполеону. Послѣдній противъ 90 т. войскъ Блюхера имѣлъ подъ рукоу всего 40 тыс., притомъ расположенныхъ на весьма растянутой позиціи, центромъ которой былъ Л. Тѣмъ не менѣе, французы продержались тутъ до вечера и только послѣ охвата ихъ лѣваго фланга баварскими войсками отступили частью на Бриеннъ, частью на Роне, за р. Вуаръ. Вслѣдствіе крайняго утомленія войскъ, союзники преслѣдовали непріятеля весьма слабо и плодами побѣды не воспользовались. Потѣря сраженія была весьма чувствительна для Наполеона, такъ какъ Л. находится всего въ 6 переходахъ отъ Парижа, путь къ которому оставался теперь открытымъ для союзниковъ.

Ла-Рошель (La Rochelle)—главн. городъ франц. дпт. Нижней Шаранты, на Атлантическомъ океанѣ, у маленькой бухты, напротивъ о-вовъ Рэ и Олеронъ. Старинный городъ, сохранившій много памятниковъ древности. Place d'Armes—одна изъ красивѣйшихъ во Франціи, знаменитый арсеналъ, готическая ратуша. Городъ укрѣпленъ съ 1557 г. Новыя укрѣпленія, построенныя Вобаномъ, образуютъ поясъ въ 5½ км. длины. 28 тыс. жителей, акад. наукъ и искусствъ, гидрографическая школа, публичная библиотека, картинная галерея, музей. Рыболовство, приготоуленіе сардинокъ (около 200 тыс. кгр. ежегодно), стеклянныя и фаянсовыя фабрики, чугуно-литейн. и мѣдно-плавильн. зав., сахарн. зав., торговля рыбой, устрицами, хлѣбомъ, лѣсомъ. Гавань, защищенная дамбой-Ришелье, одна изъ самыхъ безопасныхъ зап. побережья. У римлянъ Л.-Р.—въроятно *Portus Santonum*; въ концѣ X в. упоминается подъ именемъ *Rupella*. Въ 1215 г. Л. взята англичанами, въ 1224 г.—Людвикомъ VIII, въ 1860 г. уступлена англичанамъ, въ 1872 г. возвращена Франціи. Послѣ реформациі Л. сдѣлалась оплотомъ гугенотовъ (см.). Въ 1578 г., послѣ 6-ти мѣсячной осады, взята католиками, заключившими съ гугенотами ларошельскій миръ. Л. продолжала оставаться центромъ протестантской оппозиціи до 1628 г., когда взята Ришелье, послѣ упорной защиты.

Ларошжакленъ (Larochefoucauld)—старинная французская фамилія изъ Вандеи, отличавшаяся своею преданностью королевской власти. Изъ членовъ ея приобрѣли извѣстность: 1) *Адри-Доверже*, графъ Л. (1772—1794). Поступивъ въ 1791 г. офицеромъ въ конституціонную гвардію Лудовика XVI, онъ, послѣ событій 10 августа 1792 г., сталъ во главѣ вандейскихъ роялистовъ и съ переменнымъ счастьемъ, но всегда съ одинаковымъ мужествомъ, боролся съ войсками республики, за что заслужилъ отъ приверженцевъ своихъ названіе «героя Вандеи». Въ бою подъ Нуалье, 4 марта 1794 г., онъ былъ убитъ. 2) *Луи-Дю-*

серже, маркизъ Л., братъ предыдущаго (1777—1815), при началѣ революціи эмигрировалъ и сначала служилъ на Рейнѣ, въ войскахъ Конде, а потомъ перешелъ въ англійскую службу. Въ 1801 г. онъ возвратился во Францію, гдѣ Наполеонъ тщетно старался привлечь его на свою сторону. Въ эпоху Ста дней Л., поддержанный англичанами, попытался произвести высадку на французское побережье, около Сентъ-Жилля, но за попытку эту попалъ въ тюрьму. Мемуары его вдовы, по первому мужу маркизы Лескуръ (см.), представляютъ весьма цѣнный матеріалъ для исторіи вандейской войны (ср. *Nettement, «Vie de Madame la marquise de L.»*). 3) *Анри-Огюст-Дюсерже*, маркизъ Л., сынъ предыдущаго (1806—1867), во время реставраціи былъ перомъ Франціи, въ 1828 г. сражался въ Турціи въ рядахъ русскихъ войскъ. Послѣ июльской революціи онъ отказался отъ званія пэра и былъ членомъ палаты депутатовъ. Въ 1848 г. Л. находился въ числѣ первыхъ роялистовъ, признавшихъ новую республику. Хотя онъ и протестовалъ противъ государственнаго переворота, совершеннаго Наполеономъ III, но затѣмъ перешелъ на сторону послѣдняго и получилъ званіе сенатора.

Ларошфуко (La-Rochefoucauld) — древній, широко разросшійся франц. родъ, восходящій до XI в.; названъ по небольшому городку Л., недалеко отъ Ангулема. *Франсуа де Л.* (1650) возведенъ въ 1622 г. въ герцога и пэра. Отъ него происходили герц. Луи-Александръ Л., дѣятель временъ революціи (см. ниже), и *Франсуа-Александръ-Фредерикъ Л.-Ланкуръ* (Liancourt, 1747—1827), известный филантропъ, основавшій въ своемъ имѣніи Ланкуръ, близъ Клермона, образовую школу для солдатскихъ дѣтей (*Ecole des enfants de la patrie*). Въ учредительномъ собраніи онъ выступалъ защитникомъ мѣръ общественаго призрѣнія. Послѣ 10 августа 1792 г. онъ бѣжалъ въ Англію и въ послѣдствіи совершилъ путешествіе въ Сѣв. Америку, которое и описалъ («*Voyage dans les Etats-Unis de l'Amérique fait en 1795—98*», П., 1799). Въ «*Les prisons de Philadelphie*» (4 изд., 1819) онъ излагаетъ свои мысли о тюремной реформѣ и предлагаетъ отмену смертной казни. Во время первой реставраціи Л. получалъ достоинство пэра. Какъ президентъ общества христіанской морали и членъ генеральнаго совѣта, онъ много заботился о тюрьмахъ, о земледѣльцѣ, о фабрикахъ, о больницахъ и т. д.; основалъ первую сберегательную кассу во Франціи. Его оппозиціонный образъ дѣйствій въ палатѣ пэровъ побудилъ министерство Виллеля лишить его, въ 1823 г., всѣхъ почетныхъ должностей. Во время его похоронъ воспитанники школы искусствъ и ремеселъ, пожелавшіе нести его гробъ, были разогнаны жандармами. Брошенный среди улицы, гробъ Л. разбился. Отъ старшаго его сына происходитъ герцогъ Франсуа, нынѣшній глава рода Л.—Состанъ, маркизъ Л., герцогъ Дудовиль (*Doudeauville*, 1785—1864), изъ боковой линіи фамиліи Л., отдѣлившейся около 1500 г., былъ во время реставраціи однимъ изъ вождей ультра-роялистовъ. Онъ напечаталъ «*Mémoires*» (П., 1836—37) и «*Pensées*»

(П., 1836; 3 изд., 1865). Его сынъ, *Мари-Шарль-Габриэль-Состанъ*, графъ Л., герцогъ Дудовиль (род. въ 1825 г.), ранѣе известный подъ именемъ герцога Визаччія (*Bissaccia*)—одинъ изъ главарей франц. монархистовъ. Въ 1871 г. былъ выбранъ въ національное собраніе, гдѣ выступилъ противникомъ Тьера. Въ 1873—1874 г. былъ посломъ въ Лондонѣ. Съ 1876 г. членъ палаты депутатовъ.

Ларошфуко (герц. Луи-Александръ de la Rochefoucauld) — франц. политич. дѣятель (1743—92). Призванный королемъ къ участію въ двухъ собраніяхъ нотаблей, онъ уже здѣсь успѣлъ показать себя человѣкомъ, свободно мыслящимъ и просвѣщеннымъ. Хотя онъ принадлежалъ къ древнему дворянскому роду, но былъ однимъ изъ первыхъ, присоединившихся, послѣ созванія генер. штатовъ 1789 г., къ третьему сословію. Въ учредительномъ собраніи онъ съ жаромъ защищалъ принципъ освобожденія негровъ, стоялъ за свободу печати, вотировалъ военный законъ, новое раздѣленіе королевства, высказался противъ монашескихъ орденовъ, но присоединился къ правой сторонѣ по вопросу объ объявленіи католицизма національной религіей французовъ. Избранный президентомъ сенскаго департамента, онъ отрѣшилъ Петіона, парижскаго мэра, и Манюэля, прокурора коммуны, отъ должности, за то, что они не помѣшали вторженію въ Тюльерійскій дворецъ 20 іюня 1792 г. Съ этого момента популярность Л. была потеряна. Понимая невозможность спасенія королевской власти, Л. удалился въ Жизоръ, гдѣ былъ убитъ въ 1792 г.

Ларошфуко (Франсуа VI, герцогъ La Rochefoucauld, 1613—80) — знаменитый французскій моралистъ, принадлежалъ къ известному роду Л. (см.), воспитывался при дворѣ, съ юности замѣшалъ быть въ разныхъ интригахъ, враждовалъ съ герцогомъ Ришелье и только послѣ смерти послѣдняго сталъ играть видную роль при дворѣ; принималъ участіе въ движеніи фронды и былъ тяжело раненъ; занималъ бѣсташее положеніе въ обществѣ, имѣлъ множество свѣтскихъ интригъ и пережилъ рядъ личныхъ разочарованій, оставившихъ неизгладимый слѣдъ на его творчествѣ. Въ теченіе долгихъ лѣтъ въ его личной жизни играла большую роль герцогиня Лонгевиль, изъ любви къ которой онъ отказывался не разъ отъ побужденій честолюбія. Разочарованный въ своей привязанности, Л. сдѣлался мрачнымъ мизантропомъ; единственнымъ его утѣшеніемъ была дружба съ м-мъ де-Лафайетъ (см.), которой онъ оставался вѣрнымъ до самой смерти. Послѣдніе годы Л. омрачены были разными невзгодами, смертью сына, болѣзнями. Результатомъ обширнаго жизненнаго опыта Л. явились его «*Maximes*» — сборникъ афоризмовъ, составляющихъ цѣльный кодексъ житейской философіи. Первое изданіе «*Maximes*» вышло анонимно въ 1665 г. Пять изданій, все болѣе увеличиваемыхъ авторомъ, появились еще при жизни Л. Изъ позднѣйшихъ изданій «*Maximes*» самое лучшее — въ коллекціи «*Grands écrivains de France*». Л. крайне пессимистически смотритъ на природу человѣка. Основополагающій афоризмъ Л.: «всѣ наши добродѣтели —

скрытые пороки». Въ основѣ всѣхъ человѣческихъ поступковъ онъ усматриваетъ самолюбіе, тщеславіе и преслѣдованіе личныхъ интересовъ. Изображая эти пороки и рисуя портреты честолюбцевъ и эгоистовъ, Л. имѣетъ преимущественно въ виду людей его круга. Общій тонъ его афоризмовъ — крайне ядовитый. Особенно удаются ему жестокія опредѣленія, жгучія и острыя какъ стрѣла, напримѣръ изреченіе: «всѣ мы обладаемъ достаточной долей христіанскаго терпѣнія, чтобы переносить страданія... другихъ людей». Очень высоко чисто-литературное значеніе «Maximes». Л. надаетъ еще свои воспоминанія о времени фронды: «Mémoires sur la régence d'Anne d'Autriche» (1662). Изд. также «Correspondance» Л., въ полномъ изданіи его сочиненій, въ 1818 г. Ср. Prevost-Pagadol, «Moralistes français»; Faguet, «XVII siècle»; Bourdeau, «L.» (1895, въ коллекціи «Grands écrivains français»).

Ла-Рошъ (La-Roche sur Yon), на р. Юнъ—г. гор. франц. деп. Ванде; ок. 12 тыс. жит. Въ 1794 г. роялисты нанесли здѣсь пораженіе республиканскимъ войскамъ и разрушили городъ. Въ 1808 г. городъ былъ вновь отстроенъ подъ именемъ Наполеонвилля; въ 1814—48 гг. онъ называлъ Бурбонъ-Ванде, а въ 1848—70 Наполеонъ-Ванде.

Ларошъ (Германъ Августовичъ)—извѣстный музыкальный критикъ, теоретикъ и композиторъ, род. въ Петербургѣ въ 1845 г. Окончивъ курсъ въ слб. консерваторіи, съ 1866 до 1870 г. былъ профессоромъ теоріи и исторіи музыки въ моск. консерваторіи. Въ 1867 г. появилась въ «Русскомъ Вѣстникѣ» его обширная статья: «Глянка и его значеніе въ музыкѣ», изданная отдѣльной книгой въ Москвѣ въ 1868 г. Перейхавъ въ 1871 г. въ СПб., гдѣ онъ получилъ мѣсто профессора теоріи, а затѣмъ и исторіи музыки, въ слб. консерваторіи, Л. сталъ постояннымъ сотрудникомъ въ газетѣ «Голосъ», помѣщая въ ней музыкальные и литературные фельетоны. Около 1876 г. Л. оставилъ слб. консерваторію; поадѣе опять преподавалъ въ консерваторіяхъ слб. и моск. Читая въ СПб. съ большимъ успѣхомъ публичныя лекціи по исторіи музыки; писалъ въ «Музыкальномъ Листкѣ», «Ежегодникѣ Имп. театровъ», «Новостяхъ» и др. Подъ редакціей Л. изданъ русскій переводъ соч. Ульмышева: «Nouvelle biographie de Mozart». Изъ музыкальныхъ произведеній Л. выдаются увертюра къ оперѣ «Кармозина» и симфоническое allegro. Оба произведенія были исполнены въ симфоническихъ собраніяхъ Имп. Р. М. Общ. О значеніи Л., какъ критика, см. Музыка русская. Н. С.

Ларошъ (Карлъ von La Roche, 1794—1884)—извѣстный нѣмецкій актеръ, развившій свой талантъ въ Веймарѣ подъ вліяніемъ Гете. Съ 1833 г. игралъ въ вѣнскомъ бургтеатрѣ и считался однимъ изъ лучшихъ его украшеній. Ср. Mautner, «K. L., Gedenkblätter» (В. 1873).

Ларра (Mariano-José de Larra)—знаменитый испанскій сатирикъ (1809—37). Уже въ 14 лѣтъ Л. перевелъ съ французскаго всю «Илиаду» и составилъ испанскую грамматику и синоптическую карту къ ней. 18 лѣтъ дебютировалъ изданіемъ сборника стихотвореній, но обратилъ на себя всеобщее вниманіе толь-

ко въ 1832 г., своимъ «Письмами бѣднаго говоруна» («El pobrecito hablador por el bachiller don Juan-Perez de Munguia»), изданіе которыхъ было прекращено цензурою. Тогда Л. принялъ участіе, подъ псевдонимомъ Фигаро, въ ежедневной «Revista Española». Сначала онъ велъ драматическую и литературную хронику, но послѣ смерти Фердинанда VII отдался политической сатирѣ. Успѣхъ сатирика все увеличивался, но на душѣ его становилось все мрачнѣе и мрачнѣе. Общественныя неурядицы, потеря вѣры въ то, что требованія народа будутъ удовлетворены и свобода укрѣпится на твердыхъ основаніяхъ—все это кладетъ на статью его печать тяжелой, ѣдкой меланхоліи, и часто слышится нота тупого отчаянія. Весь социальный и политическій міръ кажется ему разваливающимся зданіемъ, котораго никакія подпоры не могутъ спасти. Къ этому присоединилось еще личное горе: женщина, которую онъ страстно любилъ, измѣнила ему. Л. застрѣлился; весь городъ присутствовалъ на его похоронахъ и осыпалъ цвѣтами могилу своего любимца. Л. написалъ еще романъ: «El doncel de don Enrique», комедію «No mas mostador», трагедію «Macías», историческое сочиненіе: «De 1830 a 1835, o la España desde Fernando VII hasta Mendizabal» и рядъ прекрасныхъ правоописательныхъ статей. У Некрасова есть стихотворенія «Изъ Ларры»—но это ничто иное какъ обходъ цензуры 50-хъ годахъ, которая въ переводахъ относилась менѣе строго; Некрасовъ не зналъ по-испански. Ср. статью о Л. М. В. Ватсонъ въ «Вѣст. Европы» (1877, VII).

Ларрей (Jean-Dominique Larrey, 1766—1842)—выдающійся французскій военный хирургъ. Съ 1793 г. Л., введеніемъ летучихъ лазаретовъ (ambulances, volants), много сдѣлалъ для военно-санитарнаго дѣла. Былъ въ египетскомъ походѣ Наполеона (см. его отчетъ: «Relation historique et chirurgicale de l'expédition de l'armée d'Orient en Egypte et en Syrie» 1803). Л. въ качествѣ главнаго военно-медицинскаго инспектора считается творцомъ новѣйшей военной хирургіи Гл. соч.: «Memoire sur les amputations des membres à la suite des coups de feu»; «Mémoires de médecine et de chirurgie militaires et campagnes», «Clinique chirurgicale exercée particulièrement dans les camps et les hôpitaux militaires 1792—1829» (1829—86). Ср. Leroy Dupré, «L. chirurgien en chef la grande armée» (1860).

Ларрошъ (Adolphe L'Arronge)—современный нѣмецкій драматургъ, род. въ 1838 г.; былъ директоромъ Deutsches Theater въ Берлинѣ. Изъ пьесъ его, рисующихъ берлинскіе нравы и очень сценичныхъ, наибольшимъ успѣхомъ пользуются «Mein Leopold», «Alltagsleben», «Doktor Klaus», «Die Sorglosen», «Der Weg zum Herzen», «Lolos Vater». Въ послѣдней очень удачно обрисованы среда мелкаго чиновничества и типъ черстватаго эгоиста, прикрывающагося традиционными словами о принципахъ, чести и т. д. Л. написалъ еще трагедіи «Die Loreley» (1886) и «Fausts Tod» (1889).

Ларруме (Gustave Larroumet)—французскій писатель, род. въ 1852 г., лекторъ французской литературы въ Сорбоннѣ; былъ

нѣкоторое время директоромъ отдѣленія изящныхъ искусствъ въ министерствѣ народнаго просвѣщенія. Какъ профессоръ, Л. справедливо пользуется большою популярностью. Цѣны изслѣдованія его: «Marivaux, sa vie et ses oeuvres», «La Comédie de Molière, l'auteur et le milieu» и рядъ критическихъ этюдовъ: «Etudes d'histoire et de critique dramatique». Л.—одинъ изъ немногихъ франц. критиковъ, занимающихся общими вопросами искусства.

Ларса—см. Элассаръ.

Ларси (Шарль de Saubert baron de Larcy, 1805—82)—франц. политическій дѣятель. Будучи адвокатомъ въ Нимѣ, приобрѣлъ извѣстность защитою легитимистовъ въ политическихъ процессахъ. Его брошюра: «Révolution de la France» (1831), въ которой онъ защищалъ легитимизмъ, вызвала привѣтствіе автору отъ Шатобріана. Избранный въ 1839 г. въ палату депутатовъ, Л. занялъ мѣсто на крайней правой. Въ собраніи члѣнъ учредительномъ и законодательномъ Л. былъ однимъ изъ корифеевъ реакціи и хотя сначала поддерживалъ бонапартистовъ, но протестовалъ противъ декабрьскаго переворота и во время второй имперіи не принималъ никакого участія въ политической жизни. Въ 1871 г. Л. былъ избранъ въ націон. собраніе и Тьеръ, составляя коалиціонный кабинетъ, поручилъ ему министерство общественныхъ работъ; но Л. скоро вышелъ изъ кабинета и сталъ играть видную роль въ монархической партіи, принимая дѣятельное участіе во всѣхъ попыткахъ возстановленія монархіи. Написалъ: «Des vicissitudes politiques de la France» (1860).

Ларсѣ—почтовая станція на военно-грузинской дорогѣ, въ Терской обл., въ 25 в. отъ Владикавказа, на высотѣ 3300 фт. Здѣсь есть укрѣпленіе, устроенное осетинами и переданное въ 1803 г. русскимъ.

Лартигъ (Ляртигъ)—см. Одрорельсовыя желѣзныя дороги.

Ларуссъ (Pierre Larousse)—извѣстный французскій лексикографъ, по профессіи педагогъ (1817—1876). Самое капитальное его изданіе—«Grand Dictionnaire universel du XIX siècle» (1864—76, 15 том., съ 2 доп., послѣднее 1890 г.). Это одна изъ обширнѣйшихъ изъ существующихъ энциклопедій. Въ видѣ продолженія къ ней съ 1891 г. изд. «Nouveau Encyclopédique» (2 вып. въ мѣс.). Его «Dictionnaire complet illustré» (1896)—маленькій энциклоп. словарь выдержалъ около 80 изданій.

Ларции (Lartii)—римскій родъ этрускаго происхожденія; игралъ большую роль въ Римѣ вскорѣ послѣ войны съ Порсенною. *Супрій Л.* упоминается какъ современникъ Горація Коклеса. *Титъ Л.* назыв. Ливіемъ какъ первый диктаторъ. Онъ разбилъ фиденатовъ, послѣ битвы при Регильскомъ озерѣ настоялъ на возобновленія союза съ латинами, во внутреннихъ дѣлахъ заливилъ себя умѣреннымъ сторонникомъ плебеевъ. Въ 494 г. онъ стоялъ за освобожденіе всего народа отъ долговыхъ обязательствъ, но не могъ помѣшать уходу плебеевъ на священную гору. Въ томъ же столѣтіи упоминается еще нѣсколько Л., но въ послѣдствіи родъ этотъ совершенно исчезаетъ изъ исторіи и магистратскихъ фастъ.

Ларше (Этьенъ-Лореданъ Larchey)—франц. военный писатель, род. въ 1831 г., консерваторъ бібліотеки арсенала, написалъ «Origines de l'artillerie française» (1862; къ нему «Planches autographiées», 1863) и рядъ трудовъ по народнымъ говорамъ и ономастологіи: «Dictionnaire etc. de l'argot français» (9 изд. 1883), «Dictionnaire (потомъ Almanach) des poés» (1880—1881) и др.

Ларъ (Lar)—рѣка въ сѣв. Персіи, начинается на ЮЗ отъ Демавнда, обтекаетъ его и впадаетъ въ Каспійское море. Л. течетъ по глубокой, плодородной долинѣ, образовавшейся отъ лавы Демавнда; лѣтомъ сюда, благодаря пріятному климату и сѣрнымъ источникамъ, съѣзжается много народу.

Ларъ (Nylobates lar)—см. Гиббонъ.

Ларъ (Штеръ ванъ-Laar, Laer)—голландскій живописецъ и граверъ, прозванный въ Италіи *Бамбочо*, род. около 1590 г., † около 1674 г. Ученикъ Яваль-Кампена, работалъ въ Гарлемѣ и Римѣ и писалъ бытовые сцены большею частью изъ деревенской жизни, оргіи и ссоры, постоянные дворы, нападенія на большихъ дорогахъ, лошадей и другихъ домашнихъ животныхъ. Композиція ему давалась легко. Она отличалась оживленіемъ, рисункомъ—правильностью, живопись—теплотою колорита при увѣренной и широкой кисти. Его пейзажъ, хорошо составленный, напоминалъ богъ К. Лоррена и Пуссена, но не природу отечества Л., что объясняется семнадцатилѣтнимъ его пребываніемъ въ Италіи. Л. имѣлъ успѣхъ въ этой странѣ, не смотря на то, что родъ его произведеній былъ въ прямомъ противорѣчій съ господствовавшимъ тамъ направленіемъ къ высокому и благородному. Картины галлерей не слишкомъ богаты картинами Л. Въ Луврѣ ихъ двѣ, и очень хорошія («Путникъ передъ постоялымъ дворомъ», «Семейство пастуха»). Въ Касселѣ—три, изъ которыхъ «Шармантъ», показывающій свой патентъ толпѣ», принадлежитъ къ числу лучшихъ произведеній Л. Дрезденская галлерей обладаетъ 4 картинами, Эрмитажъ—одною, «Гадалицца» (№ 1747). Замѣчательно, что на родинѣ Л. въ Голландіи почти нѣтъ его картинъ, хотя онъ на распродажахъ никогда не достигали высокой цѣны. Л. оставилъ 20 гравюръ (крѣпкой водкой), изображавшихъ большею частью животныхъ. Знаменитый граверъ Корнелій Фишеръ сдѣлалъ нѣсколько досокъ съ картинами Л. Особенного упоминанія заслуживаютъ «Ночные воры» и «Выстрѣлъ изъ пистолета».

Лары (греч. Ἄραες).—Первоначально подъ этимъ именемъ были извѣстны добрые духи земли, поздне—души предковъ и духи-покровители обитаемыхъ людьми мѣстъ. Первоначальный культъ Л. видѣтъ въ нихъ покровителей луговъ, виноградниковъ, дорогъ и всякой сельской дѣятельности. Культъ Л. былъ весьма распространенъ во всей Италіи. Они почитались какъ Л. publici—покровители перекрестковъ (L. comitales), защитники противъ враговъ (L. hostili), помощники въ путешествіяхъ (viatores, peregrini), защитники государственнаго благосостоянія и города (L. praestites). Какъ охранители семейства (L. familiares), они были Л. privati, заботились о благо-

получил семейства и о здоровье детей, принимали участие в семейных радостях и горь. В их культ сказались семейная основа государственного строя (см. Fustel de Coulanges, «La cité antique»). L. publici, под именем L. comptaies, имѣли на перепутьях (compta) алтари. Культ их находился в вѣдѣнн коллегий, состоявших из ремесленников и рабовъ. Послѣ Сатурнадй, в январѣ, справлялся в честь Л. праздник, отличавшийся свободой и разнузданностью и специально установленный для низшихъ классовъ общества. Позднѣе, когда религиозный смыслъ праздника сталъ теряться, демоаги пользовались беспорядочными сходками для своихъ политическихъ цѣлей, что заставило Цезаря уничтожить этотъ праздник. Августъ, учредившій должность magistri vicorum, возстановилъ культъ Л., поручивъ его заботамъ этихъ magistri и ихъ ministri. Къ двумъ Л. онъ прибавилъ третьяго, котораго назвали геніемъ Августа. Изображенія Л. семейныхъ ставились на очагъ вь комнатахъ, гдѣ семейство принимало пищу. О Л. должна была заботиться преимущественно хозяйка дома: она содержала очагъ вь чистотѣ, украшала его вѣнками вь календы Ноны и Иды, приносила Лару его долю пищи и др. даровъ. Перваго мая (въ майскія календы) справлялся годовой праздникъ вь честь Л. (Laralia). Жрецомъ былъ всякій хозяинъ очага. Во время семейныхъ праздниковъ и радостей Л. украшались вѣнками, цвѣтами и листьями. Праздникъ вь честь Л. peltarini былъ установленъ по поводу счастливаго возвращенія Л.-Эмилія Регилла, послѣ морского сраженія съ Антioxомъ. Изображенія Л. дѣлались изъ камня или металловъ; они представлялись молодыми, съ протянутой вверху правой рукой, вь которой былъ рогъ, и вытянутой впередъ лѣвой, вь которой была чаша. Такъ ихъ изображали со второй пунической войны. Ихъ всегда было два; сохранялись они вь особыхъ laragia (ящичкахъ). Позднѣе ихъ ставили при входѣ вь домъ или рядомъ со спальней. Л. часто смѣшивають съ пенатами (см.), но послѣдніе съ самаго начала были божествами *кладовой*, следовательно—домашняго благосостоянія и довольства, тогда какъ Л. лишь впоследствии стали божествами семейства. Ср. Hertzberg, «De diis Romanorum patris» (1840); Schoemann, «Dissertatio de Geniis, Manibus et Laribus» (1840); Scharbe, «De Geniis, Manibus et Laribus dissertatio» (1854, Casani); Jordan, «De Larum imaginibus atque cultu» (1862, вь «Annali d. Instit.»).

Н. О.

Ла-Саль де л'Этангъ (Симонъ-Филиппъ де la Salle de l'Étang, 1700—65) — французскій агрономъ, защитникъ искусственнаго луговодства. Авторъ сочиненій: «Des prairies artificielles, ou moyen de perfectionner l'agriculture, dans toutes les provinces de France» (1756); «Manuel d'agriculture, contenant les seuls vrais moyens de le faire prospérer en France» (1762) и др.

Лассбергъ (Иосифъ, баронъ, von Lassberg, 1770—1855) — германецъ. Его «Liedersaal» (С. Галленъ, 1846) — еще и теперь дѣльное собрание разсказовъ и стихотвореній XIII и

XIV вѣковъ; здѣсь впервые появилась такъ наз. гогенемская рукопись Нибелунговъ.

Лассегъ (Эрнестъ-Шарль Lasègue, 1816—1888) — франц. врачъ. Вь 1862, 1865 и 1866 гг. читалъ курсы душевныхъ болѣзней на медицинскомъ факультетѣ вь Парижѣ, съ 1867 г. былъ профессоромъ общей патологии и терапій, а съ 1870 — профессоромъ клиники. Л., какъ и учитель его Труссо, былъ однимъ изъ послѣднихъ представителей традиционной медицины, которая основывается на одномъ наблюдении больного, оставляя на второмъ планѣ экспериментальный методъ. Ленкинъ Л. всегда имѣли большой успѣхъ; ихъ издалъ Blum (1884). Съ 1876 г. Л. — членъ медицинской акад.

Ласседекие о-ва — группа низменныхъ песчаныхъ о-вовъ къ СЗ отъ Дампьерова зал., вь Австраліи.

Ласседеъ (Bernard-Germain-Etienne de Laville, графъ de Lascrède) — французскій естественныиспытатель и государственный дѣятель (1756—1825). По рекомендаціи Бюффона и Добантона, былъ сдѣланъ надзирателемъ вь естественнойисторическомъ кабинетѣ королевскаго сада. Послѣ революціи онъ сталъ проф. естественной исторіи, вь 1791 г. депутатомъ, затѣмъ членомъ института, сенаторомъ, канцлеромъ ордена почетнаго легіона, вь 1809 г. министромъ, а по возвращеніи Бурбоновъ — перомъ Франціи. Изъ его естественнойисторическихъ сочиненій, которыя собраны Демаре (11 томовъ, II, 1826—33), важнѣйшія: «Histoire quadrupèdes ovipares et des serpents» (4 т. Парижъ 1788—89); продолженіе Бюффоновской «Histoire naturelle des reptiles» (2 т., Парижъ, 1788); «Histoire nat. des poissons» (5 т., Парижъ, 1798—1806—важная вь свое время работа); «Hist. nat. des cétaées» (Парижъ, 1804). Классификація Л. была весьма несовершенна, но работы его отличались тщательнымъ описаніемъ видовъ. Онъ написалъ также нѣсколько романовъ, музыкальныхъ пьесъ и «Poétique de la musique» (Парижъ, 1785). Послѣ смерти его вышли «Hist. natur. de l'homme» (Парижъ, 1827), съ «Eloge» автора (составл. Кювье), и «Les âges de la nature» (II, 1830).

Н. Км.

Ласпиотьеръ (Pierre-François-Léon Duchesne de La Scotièrre) — франц. писатель, род. вь 1812 г., съ 1871 г. нѣсколько разъ былъ депутатомъ, потомъ сенаторомъ; авторъ большого количества трудовъ, главнымъ образомъ, о нормандскихъ древностяхъ; написалъ, кромѣ того: «Bio-bibliographie de la reine Marie-Antoinette» (II, 1868); «Louis de Frotié et les insurrections normandes» (1889) и др.

Ласицкий (Іоаннъ Lasicki) — польскій писатель, родился вь 1834 г. По происхожденію бѣдный шляхтичъ, онъ принадлежалъ къ нарождавшемуся тогда вь Польшѣ классу людей, жившихъ исключительно умственнымъ трудомъ. Много путешествовалъ, перенимался съ западно-европейскими реформаторами по поводу различныхъ богословскихъ и церковныхъ вопросовъ, занимавшихъ вь это время поляковъ-протестантовъ, и принималъ участие вь борьбѣ съ антитринитаріанскимъ движеніемъ. Посѣтивъ вь 1867 г. братьевъ чешскихъ на ихъ родинѣ, онъ былъ восхищенъ

организацию ихъ церкви и въ слѣдующемъ году написалъ о нихъ небольшое сочиненіе, которое посылалъ для прочтенія въ рукописи швейцарскимъ реформаторамъ и, между прочимъ, Безъ. Это сочиненіе дошелъ до насъ лишь отрывокъ, хранящійся нынѣ въ архивѣ Герингута. Въ 1671 г. Л. вновь посѣтилъ братьевъ чешскихъ. Онъ написалъ ихъ исторію, но только въ 1649 г. была издана Каменскимъ восьмая книга этого сочиненія, подъ заглавіемъ: «Historiae de origine et rebus gestis fratrum Bohemicorum liber octavus etc.». Трудъ Л. по литовской миеологии: «De diis Samogitarum etc.» впервые былъ изданъ въ Вазелѣ въ 1616 г. Грассеромъ. Изъ другихъ сочиненій Л., посвященныхъ, главнымъ образомъ, современнымъ ему военнымъ событіямъ, а также религиозной полемикѣ, выдается еще: «De Russorum, Moscovitarum et Tartarorum religione» (1592); здѣсь, между прочимъ, сообщается о диспутѣ, происходившемъ между Іоанномъ Рокитю и Іоанномъ Грознымъ въ 1570 г. Умеръ Л., по всей вѣроятности, въ первыхъ годахъ XVII стол. См. Lukaszewicz, «Dzieje kościołow wyznania helweckiego w Litwie» (Познань, 1843); Goll, «Quellen und Untersuchungen zur Gesch. der Böhmischen Brüder» (1878); Mierzyński, «Lascicki źródło do mytologie litewskiej»; его же, «Янъ Л. и его сочиненіе: de diis Samogitarum» («Труды» 8-го археологич. съѣзда).

Н. Л.

Ласка (*Putorius vulgaris* Rich.) — хищное млекопитающее изъ сем. куничныхъ или хорьковыхъ. Тѣло очень вытянутое, тонкое, съ короткимъ хвостомъ и короткими ногами, вооруженными очень острыми когтями; носъ на концѣ тупой и слегка раздвоенный; уши широки и закруглены. Цвѣтъ сверху краснобурый, край верхней губы, вся нижняя сторона и внутренняя сторона ногъ бѣлаго цвѣта, позади угловъ рта по бурому пятну; хвостъ того же цвѣта, какъ верхняя сторона. Зимомъ Л. умѣренныхъ странъ не измѣняетъ цвѣта, но на С болѣе или мѣнѣе бѣлѣетъ. Длина (безъ хвоста) 17,5 стм., хвостъ 4 стм. Водится въ Европѣ, Сѣв. Азій и Сѣв. Америкѣ. Живетъ на поляхъ и въ лѣсахъ, въ гористыхъ и низменныхъ мѣстностяхъ, не избѣгая населенныхъ мѣстъ. Селится подъ камнями, въ дуплахъ, въ развалинахъ, въ норахъ, амбарахъ и т. д. Гнѣздо выстилаетъ сухой травой, мхомъ и листьями. Л. очень ловка и проворна, быстро бѣгаетъ, хорошо лазаетъ и плаваетъ, отличается большой смѣлостью и кровожадностью и является опаснымъ врагомъ для всѣхъ мелкихъ животныхъ; пищу ея составляютъ домовыя, полевая и лѣсная мыши, крысы, кроты, молодые кролики, цыплята, голуби, а также ящерицы, мѣдвянки, ужъ, даже гадюки, лягушки, насѣкомыя. Въ мѣстахъ, гдѣ ее не преслѣдуютъ, Л. охотится и днемъ, и ночью. Истребленіемъ мышей она приноситъ большую пользу, которая во всякомъ случаѣ перевѣшиваетъ вредъ, приносимый ею иногда курятникамъ. Л. иногда успѣшно отбивается даже отъ сравнительно крупныхъ хищныхъ птицъ (напр. коршуновъ). Спариваніе происходитъ въ мартѣ. Послѣ пятинедельной беременности самка рождаетъ отъ 5 до 7, рѣже 3 и 8 дѣтенышей, которыхъ

заботливо охраняетъ и защищаетъ, переноса, въ случаѣ опасности, въ зубахъ въ другое мѣсто.

Н. К.

Ласказъ (Эмиануэль - Огюсть - Дьедонне Las-Cases, маркизъ de, 1766—1842) — франц. писатель. До революціи былъ лейтенантомъ морской службы; эмигрировалъ въ 1791 г., служилъ въ арміи Конде. Послѣ 18 брюмера возвратился во Францію и выпустилъ, подъ псевдонимомъ Lesage, «Atlas historique» (П., 1803—1804; нов. изд. П., 1840). Во время Ста дней онъ былъ членомъ государственнаго совѣта и камергеромъ императора, за которыми послѣдовалъ, съ своимъ старшимъ сыномъ, на о-въ св. Елены. Наполеонъ диктовалъ ему тамъ свои мемуары. Откровенное письмо, которое Л. старался, помимо коменданта Гудзона Ло, доставить Люсьену Бонапарту, повлекло за собою удаление его и его сына съ о-ва св. Елены, заключеніе ихъ въ теченіе 8 мѣсяцевъ на мысѣ Добрая Надежда и затѣмъ высылку въ Европу (1816). Съ тѣхъ поръ Л. жилъ въ Бельгій и дѣлалъ все возможное, чтобъ облегчить участь плѣннаго императора. Только послѣ смерти Наполеона Л. возвратился во Францію, гдѣ напечаталъ «Mémorial de St. Hélène» (Пар., 1823—24), важный источникъ для исторіи Наполеона. Ср. Grille и Musset Pathay, «La suite au Mémorial» (П., 1824). Послѣ июльской революціи Л. былъ членомъ палаты депутатовъ, гдѣ занялъ мѣсто на крайней лѣвой.

Ласказъ (Эмиануэль - Понсъ - Дьедонне, сначала баронъ, потомъ графъ de Las-Cases, 1800—1854) — сынъ предыдущаго, былъ секретаремъ Наполеона на о-вѣ св. Елены. Принималъ дѣятельное участіе въ июльской революціи; вступилъ въ палату депутатовъ, гдѣ обнаружилъ большую преданность новой династіи; въ 1840 г. сопровождалъ принца Жуанвилльскаго на о-вѣ св. Елены для перенесенія останковъ Наполеона, послѣ чего напечаталъ «Journal écrit à bord de la frégate la Belle-Poule» (П., 1841). Во время второй имперіи былъ сенаторомъ.

Ласкараторъ (Андрей Laskaratos) — новогреческій поэтъ-сатирикъ, изучалъ въ Италіи медицину; пзвѣстенъ герои-комическою поэмю «Либори» (1845) и сатирою «Кефалонійскія мистеріи» (Μυστήρια Κεφαλονίας, 1856), вызвавшюю противъ него гоненія со стороны духовенства; въ 1868 г. онъ описалъ эти гоненія на итал. языкѣ, въ книгѣ «Mie sofferenze».

Ласкаршевъ (Laskarzew) — посадъ Гарволинскаго у., Сѣдлецкой губ., образуетъ гмину съ 6895 жит., главное занятіе которыхъ — хлѣбопашество.

Ласкариду (Λακκαρίνη Λασκαρίδος, рожд. Христоманносъ) — греч. писательница, род. въ 1842 г.; распространительница въ Гредіи фребелевской системы воспитанія, о которой въ 1884—85 гг. читала доклады и издала рядъ сочиненій.

Ласкарисъ (Λασκάρης) — прозваніе нѣсколькихъ греческихъ императоровъ въ Никейѣ. **Теодоръ Л.**, зять Алексія II Ангела, ночью 18 апрѣля 1204 г., во время взятія Константинополя венеціанцами и крестоносцами (VI, 253), былъ поставленъ во главѣ имперіи, а

послѣ потери столицы направился въ Малую Азію, гдѣ храбростью и ловкою политикою сумѣлъ удержаться противъ нападенія французскихъ крестоносцевъ, селджуковъ и трапезунтянъ и основалъ никейское государство. Послѣ смерти его (1222 г.) зять его Іоаннъ III Дука Ватацесъ (XIII, 701) продолжалъ дѣло возстановленія византійской имперіи съ значительнымъ успѣхомъ. Сынъ его и *Иринъ Л.*, *Геодоръ Л.*, въ руки котораго власть перешла въ 1265 г., умеръ въ 1268 г.; ему наследовалъ шестилѣтній *Іоаннъ IV Л.* (XIII, 701), въ 1261 г. ослѣпленный и заточенный.

Ласкарисъ: — 1) *Константинъ* (1494—1501) — визант. ученый, «отецъ греч. наукъ на Западѣ; послѣ взятія Константинополя турками бѣжалъ въ Италію, былъ учителемъ дочери герцога миланскаго, позже жилъ въ Римѣ подъ покровительствомъ кардинала Виссаріона, преподавалъ греч. языкъ въ Мессинѣ. Его «Егоtesmata» или «Compendium octo Orationis rationum etc.» (Миланъ, 1476 г.; изд. до XIX в.), была первой печатной греческой книгой. Написалъ еще: «De syntaxi verborum» (1468); «De subscriptis vocabulis etc.». Письма его собраны *Platone*. Къ одной съ нимъ семьѣ принадлежалъ 2) *Андрей-Іоаннъ* или *Яносъ Л.* (около 1445—1535), прозванный Риндакиномъ (Ῥινδακινοῦς) по городу Риндаку въ Малой Азіи, откуда онъ былъ родомъ; жилъ при дворѣ Лоренцо Медичи, по желанію котораго привезъ много рукописей съ Востока, особенно съ Афона. Позже обучалъ греческому языку въ Парижѣ, способствовалъ основанію тамъ королевской бібліотеки; въ Римѣ стоялъ во главѣ училища для молодыхъ грековъ и греческой типографіи. Труды его: «Anthologia graeca» (Флор., 1494); «Didymi Scholia» (Римъ, 1517); «Erigtamata graeca et latina» (П., 1527) и др. Ср. *Villemain*, «Lascaris ou les Grecs du XV-e siècle» (П., 1825); *Vast*, «De Vita et operibus Johannis Lascaris» (П., 1878); *Müller*, «Neue Mitteilungen über J. Lascaris» («Centralblatt für Bibliothekwesen», I, Лпц., 1884).

Ласкеръ (Эдуардъ) — германскій политическій дѣятель, род. въ 1829 г. въ Познани, въ еврейской семьѣ. Въ 1848 г. поступилъ въ студенчeskій легіонъ и сражался въ Вѣнѣ на баррикадахъ. Служилъ въ берл. городскомъ судѣ, а послѣ трехлѣтней отставки (1870—1873) перешелъ въ прусскій административный судъ. Въ 1861—64 гг. онъ напечаталъ въ «Deutsche Jahrbücher» рядъ статей, посвященныхъ прусской конституціи (вышли особой книгой подъ заглавіемъ: «Zur Verfassungsgeschichte Preussens», Лпц., 1873). Прогрессистская партія выставила его своимъ кандидатомъ на выборахъ 1865 г. въ прусскій ландтагъ, гдѣ онъ и засѣдалъ до 1879 г. Въ рейхстагъ онъ былъ избранъ въ 1867 г. и оставался въ немъ непрерывно до смерти. Онъ скоро разошелся съ прогрессистами; проникнутый глубокимъ національнымъ чувствомъ, онъ стоялъ, послѣ блестящихъ побѣдъ Пруссіи, за прекращеніе конфликта съ Бисмаркомъ, за новый военный кредитъ и т. д., и сдѣлался однимъ изъ самыхъ видныхъ вождей новой, національ-либеральной партіи. Обладая крупнымъ ораторскимъ талантомъ, большимъ трудолюбіемъ и

замѣчательной эрудиціей, онъ принималъ участіе въ преніяхъ почти по всѣмъ вопросамъ, бюджеты, уголовный кодексъ, административная организація государства, ремесленный уставъ выработывались при его постоянномъ и энергичномъ участіи. Самую крупную роль онъ сыгралъ въ 1873 г., когда началъ походъ противъ господствовавшей тогда системы желѣзнодорожныхъ концессій и связанныхъ съ нею злоупотребленій. Извѣстна его рѣчь въ ландтагѣ противъ Вагенера, повлекшая за собой рядъ смѣненій въ министерствѣ торговли и паденіе самого министра Иценлица; послѣ нея въ прусской желѣзнодорожной политикѣ замѣчается поворотъ въ сторону государственнаго веденія жел.-дор. хозяйства. Мотивомъ, побудившимъ Л. (1880) отдѣлиться отъ національ-либеральной партіи и образовать такъ наз. сецессію, было вступленіе Бисмарка и правительства на путь покровительственной политики вообще и въ частности аграрнаго протекціонизма. Сліяніе сецессіи съ прогрессистами, къ которому стремился Л., совершилось уже послѣ его смерти (см. Свободномыслящая партія); онъ умеръ въ Нью-Йоркѣ въ 1884 г. Вашингтонская палата депутатовъ выразила соболѣзнованіе германскому народу по поводу смерти Л., «борца за свободныя и либеральныя идеи, не мало содѣйствовавшего социальному, политическому и экономическому преуспѣванію его отечества». Эта резолюція была препровождена германскому рейхстагу черезъ посредство Бисмарка, но послѣдній отказался передать ее по адресу на томъ основаніи, что въ ней заключается порицаніе политики императора, и настоялъ даже на отзываніи американскаго посла Серджанта, вручившаго ему резолюцію. По этому поводу въ рейхстагѣ былъ запросъ, за которымъ послѣдовали бурныя дебаты. Кромѣ названнаго выше сочиненія, Л. написалъ много статей, часть которыхъ собрана въ сборникъ: «Wege und Ziele der Kulturentwicklung» (Лпц., 1881), «Erlebnisse einer Mannesseele» (Лпц., 1873), опубликованные Ауэрбахомъ, но скоро самимъ авторомъ изъятые изъ продажи, и брошюру: «Die Zukunft des Deutschen Reichs» (Лпц., 1877), очень цѣнную, какъ выраженіе задушевныхъ мыслей автора и партіи, къ которой онъ принадлежалъ. Ср. *Bamberger*, «E. L.» (Лпц., 1884); *Vaumbach*, *Rickert*, *Haenel* und *Gneist*, «L.» (Штуттг. 1884). В. В.

Ласкеръ (Эммануилъ, род. 1868 г.) — современный шахматистъ, племянникъ Эд. Л. Въ 1894 г. читалъ въ Лондонѣ рядъ лекцій о шахматной игрѣ, издан. имъ подъ загл. «Common sense in Chess». Побѣда надъ Стейнницемъ въ 1894 г. дала ему титулъ «Champion of the World». Въ 1895 г. въ Гастингсѣ Л. взялъ третій призъ, уступивъ первыя два мѣста Пильсберу и Чигорину. Участвовалъ въ слѣб. шахматномъ турнирѣ въ декабрѣ 1896 г.

Ласкиревы — русскій дворянскій родъ, происходящій отъ греческаго императора Теодора Ласкариса. Геодоръ Дмитріевичъ Ласкарисъ, сынъ кн. Морейскаго, выѣхалъ въ Москву съ сыномъ Дмитріемъ въ 1496 г. и они стали писаться Ласкиревыми; Дмитрій былъ посломъ къ имп. Максимилиану въ 1514 г. Нѣсколько

Л. были воеводами въ XVI в. Никита Ивановичъ Л. служилъ стольникомъ и дворяниномъ московскимъ; въ послѣдній разъ онъ упоминается въ 1646 г., и съ тѣхъ поръ фамилія Л. не встрѣчается болѣе въ разрядныхъ книгахъ. Родъ этотъ, повидимому, пресѣкся въ половинѣ XVII в.

В. Р.

Ласкій (Янъ Laski)—архiep. гнѣзненскій и примасъ Польши (1455—1531). Повидимому, ко времени его рожденія родъ Ласкихъ очень обдѣнѣлъ и пришелъ въ упадокъ. Отецъ Л. не занималъ никакой государственной должности, самъ Л. не попалъ даже въ краковскій унив. Только благодаря покровительству Кржеслава Курашвенцаго онъ былъ назначенъ, въ 1502 г., великимъ короннымъ секретаремъ. Вскорѣ король Александръ предоставилъ ему мѣсто великаго канцлера короннаго, и въ этомъ званіи онъ имѣлъ громадное вліяніе на дѣла Польши. Въ 1505 г. шляхта, на радомскомъ сеймѣ, выразила желаніе, чтобы сеймовыя постановленія были собраны и опубликованы; это дѣло было возложено королемъ на канцлера, и такъ наз. статутъ Ласкаго вышелъ въ свѣтъ въ 1506 г., подъ заглавіемъ: «Comptine incluti Polonie Regni privilegium constitutum et indultum» etc. Въ 1508 г. Л. сдѣлался коадьюторомъ архiep. гнѣзненскаго, а въ 1510 г. — архiepископомъ и примасомъ Польши. Отъ званія канцлера онъ, въ силу сеймоваго постановленія 1504 г., долженъ былъ отказаться, но сохранилъ вліяніе на государственныя дѣла и иностранную политику. Когда онъ отправился, въ 1513 г., на латеранскій соборъ въ Римъ, ему было поручено склонить папу на сторону короля Сигизмунда I по дѣлу о признаніи магистромъ тевтонскаго ордена своей вассальной зависимости отъ Польши. Двухлѣтнее отсутствіе изъ Польши сильно поколебало политическое вліяніе Л.; число его враговъ значительно возросло, и во главѣ ихъ сталъ пользовавшійся большимъ довѣріемъ короля вице-канцлеръ Петръ Томицкій. Не любила Л. и вторая жена короля, Бона. Тѣмъ не менѣе Л. старался проводить свою программу, настаивая на энергичной политикѣ по отношенію къ тевтонскому ордену и на противодействіи Габсбургамъ въ Венгріи. Въ бытность Л. архiepископомъ гнѣзненскимъ было собрано десять провинціальныхъ синодовъ. По его инициативѣ было составлено подробное экономическое описаніе гнѣзненскаго епархіи («Joannis de Lasco Liber Beneficiorum Archidiececesis Gnesnensis», Гнѣзно, 1880—81). Духовенство было недовольно примасомъ за то, что онъ обогащалъ своихъ родственниковъ на счетъ церковныхъ земель и самъ много тратилъ, вслѣдствіе чего сильно запутался въ долгахъ. Когда въ 1528 г. племянникъ примаса, Иеронимъ Л., услѣлъ добиться отъ турецкаго султана военной помощи для Заполья, Габсбурги рѣшили погубить примаса. Кардиналъ Гаттинара, канцлеръ Карла V, представилъ папѣ Клименту VII дѣло въ такомъ оидѣ, что Иеронимъ помогалъ Заполью по указаніямъ дяди и изъ средствъ, добытыхъ послѣднимъ чрезъ залогъ и продажу церковныхъ имѣній. Папа предписалъ примасу предстать лично, для оправданія, предъ папскою консисторіею, подъ угро-

зою, въ случаѣ неявки, самыхъ тяжелыхъ перковныхъ наказаній. Король не позволилъ, однако, опубликовать этотъ призывъ и отослалъ его обратно папской куріи. Вскорѣ затѣмъ умеръ Гаттинара, и дѣло не получило дальнѣйшаго хода. Тѣмъ не менѣе неудовольствіе папы было сильнымъ ударомъ для престарѣлаго примаса, который всегда былъ вѣрнымъ слугою Рима и защитникомъ его интересовъ въ Польшѣ; годъ спустя онъ умеръ. См. Zeissberg, «J. L., Erzbischof von Gnesen, und sein Testament» (В., 1874); Korytkowski, «Arcybiskupi Gnieźnieński» (Познань, 1888, т. II); Zakrzewski, «Rodzina L. w XVI w.» («Ateneum», 1882, т. II).

Н. Л.

Ласкій (Янъ Laski, 1499—1560)—извѣстный реформаторъ XVI в., племянникъ примаса Ласкаго. Учился въ Болоньѣ, увлекаясь, повидимому, гуманистическимъ движеніемъ. Возвратясь въ Польшу, былъ посвященъ въ священники. Когда въ началѣ 1524 г. старшій братъ его, Иеронимъ, отправился съ дипломатическими порученіями во Францію, Янъ поѣхалъ вмѣстѣ съ нимъ и завязалъ сношенія съ швейцарскими и французскими гуманистами и реформаторами. Нѣсколько мѣсяцевъ онъ прожилъ въ Базелѣ у Эразма и купилъ его бібліотеку, съ условіемъ, что она останется въ распоряженіи Эразма до самой его смерти. Черезъ нѣсколько лѣтъ мы встрѣчаемъ Л. въ Венгріи, гдѣ его братъ Иеронимъ воюетъ за интересы Заполья; отъ имени послѣдняго Янъ являлся посломъ къ королю своему Сигизмунду I (1531). Послѣ смерти дяди онъ исполнялъ обязанности администратора гнѣзненскаго архiepископства. Предпринявъ, въ 1538 г., заграничное путешествіе, онъ женился, въ Лувенѣ, и это повело къ открытому его разрыву съ католическою церковью. Въ 1541 г., во время короткаго пребыванія въ Краковѣ, на Л. нашла, повидимому, минута душевной слабости, и онъ принесъ присягу передъ примасомъ Гамратомъ, что не отступитъ отъ римско-католической вѣры. Уже въ 1543 г. онъ стоитъ, однако, во главѣ всѣхъ протестантскихъ церквей въ Остфрисландіи. Здѣсь ему предстояла трудная работа организаціи церкви, выработки вѣрученія и борьбы съ разнообразными сектами. Онъ выполнилъ ее удачно и проявилъ блестящія организаторскія способности. Въ 1548 г. Л., по приглашенію Кранмера, помогалъ ему реформировать англійскую церковь. Послѣ тщетныхъ попытокъ продолжать свою дѣятельность въ Германіи или Польшѣ, Л. вернулся въ Англію, гдѣ король Эдуардъ VI, въ 1550 г., назначилъ его суперинтендентомъ церквей всѣхъ иностранцевъ, предоставивъ имъ полную свободу по дѣламъ церковнаго управленія. Въ Англіи Л. женился во второй разъ. Восшествіе на престолъ Маріи Кровавой заставило Л. опять начать жизнь скитающа, продолжавшуюся три года. Только въ декабрѣ 1556 г. удалось ему возвратиться въ Польшу, куда его настойчиво звали протестантскіе паны и шляхта. Принадлежность Л. къ знатному польскому роду открывала ему доступъ къ королю, на котораго онъ имѣлъ нѣкоторое вліяніе. Л. тотчасъ сдѣлался душою малопольской церкви; безъ его

совѣта кальвинисты ничего не предпринимали. Всѣ интриги католическаго духовенства, направленные къ тому, чтобы добиться изгнанія его изъ Польши, не привели ни къ чему, такъ какъ оно было теперь почти безсилно. Л. вытѣснилъ изъ Малой Польши вліяніе чешскихъ братьевъ и пытался открыть доступъ кальвинизму въ Великую Польшу и устроить единеніе между нимъ и лютеранствомъ. Съ этою цѣлью онъ предпринялъ путешествіе къ герцогу Альбрехту въ Кенигсбергъ, оставшееся безъ результата. Устройство, данное Л. малопольской церкви, удовлетворяло стремленіямъ и желаніямъ тогдашней шляхты: въ управленіи церковными дѣлами было отведено много мѣста участію свѣтскаго элемента. Не смотря, однако, на весь авторитетъ Л., ему не удалось достигнуть единообразія въ богослуженіи, обрядахъ и совершеніи таинствъ. См. Bartels, «Johannes a Lasco» (Эльберф., 1860); Walewski, «Jan Laski, reformator Kościoła» (Варшава, 1872); Dalton, «Johannes a Lasco» (Гота, 1881); Korytkowski, «Pralaci i kanonicy katedry gnieźnieńskiej», (т. II, Гнѣзно, 1889); Zakrzewski, «Rodzina Laskich w XVI w.» («Атеистъ», 1882, т. VI); Любавичъ, «Исторія реформации въ Польшѣ» (Варшава, 1883); Pascal, «J. de Lasco» (П. 1894); Kuiper, «Johanna Lasco prega» (Амст., 1867). **И. Л.**

Ласковскій (Зигмундъ) — современный анатомъ; род. въ 1841 г. въ Варшавѣ, гдѣ и изучалъ съ 1859 г. медицину. Скомпрометрованный въ 1867 г., бѣжалъ за границу, гдѣ возобновилъ свои прерванные занятія медициной въ Кембриджѣ, Лондонѣ и Парижѣ. Въ послѣднемъ защитилъ дисс. въ 1867 г. Въ 1869 г. въ званіи прив. доцента, началъ чтеніе лекцій по описательной и топографической анатоміи, а также по оперативной хирургіи. Въ 1871 г., получилъ права французскаго гражданства. Въ 1875 г. былъ приглашенъ въ Женеву для организаціи медицинскаго факультета. Исполнивъ это, онъ остался здѣсь проф. анатоміи. Изъ его сочиненій особеннаго вниманія заслуживаютъ — «Способы сохраненія труповъ и анатомическихъ препаратовъ» (Женева, 1875). **Г. М. Г.**

Ласковскій (Иванъ Федоровичъ, 1799—1855) — русскій композиторъ; занятъ службою, систематическаго музыкальнаго образованія не получилъ. Писалъ преимущественно для фортепьяно, мазурки (22), вальсы (13) и пр. Всѣхъ произведеній его 70.

Ласковскій (Федоръ Федоровичъ, 1801—1870) — инженеръ, ген.-лейтенантъ. Окончивъ курсъ главн. инженернаго училища въ 1822 г., занималъ тамъ же каведру фортификаціи съ 1824 по 1858 г.; кроме того былъ проф. фортификаціи въ ад. генеральнаго штаба и преподавателемъ наследника цесаревича Александра Николаевича, вел. кн. Николая, Константина и Михаила Николаевичей и принца Петра Георгиевича Ольденбургскаго. Въ сотрудничествѣ съ проф. Болдыревымъ вып. «Курсъ долговременной фортификаціи» (СПб. 1864), съ атласомъ прекрасныхъ чертежей. Его замѣчательные по обилію данныхъ «Матеріалы для исторіи инженернаго искусства въ Россіи» (СПб. 1859—65, три тома, съ атласами) остались неоконченными.

Ласкозъ (Изабелла Львовна) — писательница, урожденная фонтъ Гринберга, дочь Л. П. Гринберга (IX, 735). Соч. ея (обыкновенно за подписью *Иза Ласкозъ*, *Иза Г.* или *И. Л. Г.*): «Мепенать», драма въ 4 дѣйств. (по независѣвшимъ отъ автора обстоятельствамъ не была поставлена на русской сценѣ, но шла въ нѣмецкомъ переводѣ самой Л. за границею); «Вѣдная племянница», драма (играна въ 1862 году); «Машовія», пов. («Заря», 1871, № 9); рядъ корреспонденцій изъ Вѣны въ «Моск. Вѣдом.» 1874—76 гг.; «При дворѣ», романъ («Рус. Вѣстникъ», 1876—77 и отд. СПб., 1878), живо рисующій интриги германскихъ придворныхъ. Л. ум. въ 1877 г. **В. К.**

Ласкъ (Lask) — уѣздн. г. Петроковскій губ., на рч. Грабовкѣ (прит. Варты). 5557 жит. Фабрики суконныя и шерстепрядильныя, кожевенный заводъ съ общимъ оборотомъ свыше 1 милл. руб. Л. былъ нѣкогда лен. городомъ фамиліи Ласкихъ. Изъ нихъ Янъ Ласкій, архіепископъ гнѣзненскій (см.), привезъ изъ Іерусалима много земли и велѣлъ ее разсыпать по кладбищу; съ тѣхъ поръ многие вельможи завѣщали хоронить ихъ на этомъ кладбищѣ. Казнохранилище костела богато рѣдкостями.

Ласо или *Лазо* (Арнольдъ Lasaulx, 1839—1886) — нѣмецкій геологъ и минералогъ, былъ профессоромъ геологіи и минералогіи въ Вреславлѣ, Келѣ и Боннѣ. Сочиненія Л.: «Aus Irland. Reiseskizzen und Studien» (1878); «Sicilien, ein geogr. Charakterbild» (1879); «Der Aetna» (обработка неоконченнаго въ рукописи соч. Сарторіуса фонъ-Вальтерсгаузена, 1880); «Einführung in die Gesteinslehre» (1886). Л. изобрѣлъ одинъ изъ сейсмометровъ (см. табл. Землетрясеніе, фиг. 6 с.).

Ласо (Эрнстъ Lasaulx) — археологъ (1805—61), проф. въ Вюрцбургѣ, членъ баварской палаты депутатовъ, въ которой отстаивалъ интересы католицизма. Важнѣйшія его сочиненія: «Der Untergang des Hellenismus und die Einziehung seiner Tempelgüter durch die christl. Kaiser» (Мюнх., 1854); «Die Philosophie der schönen Künste» (ib., 1860); «Ueber die theol. Grundlage aller philosoph. Systeme» (ib. 1856); «Neuer Versuch einer alten auf die Wahrheit der Thatsachen gegründeten Philosophie der Geschichte» (ib. 1856); «Des Sokrates Leben, Lehre und Tod» (ib. 1857); «Die prophetische Kraft der menschlichen Seele in Dichtern und Denkern» ((ib. 1853). Ср. Holland, «Erinnerungen an E. v. L.» (1861).

Ласпейресъ (Гуро Laspeyres) — нѣмецкій геологъ, братъ послѣдующаго, род. въ 1836 г., съ 1870 г. проф. въ высшей технической школѣ въ Аахенѣ, съ 1884 г. въ кильскомъ унив., а съ 1886 г. — бонскаго, по кафедрѣ геологіи и минералогіи. Главныя работы Л.: прѣвосходная геогностическая карта Саарбрюкенскаго каменноугольнаго бассейна (въ сотрудничествѣ съ Вейсомъ), «Geognost. Darstellung des Steinkohlengebirges und Roliegenden nördlich von Halle» (съ картою и 16 профилями, 1870). Л. для многихъ минераловъ впервые сдѣлалъ точныя кристаллографическія и химическія изслѣдованія.

Ласпейресъ (Etienne Laspeyres) — нѣм. экономистъ и статистикъ, род. въ 1834 г.,

былъ профессоромъ въ Базелѣ, Ригѣ, Дерптѣ (1869—73), Карлсруѣ и Гиссенѣ; написалъ: «Geschichte der volkswirtschaftlichen Anschauungen der Niederländer» (Лпц., 1863); «Der Einfluss der Wohnung auf die Sittlichkeit» (Б., 1869), рядъ специальныхъ статей въ журналахъ и др.

Ласса (нѣкоторые пишутъ Лхасса, а нѣкоторые Хласса; въ переводѣ значитъ «страна небожителей») — одинъ изъ городовъ центральной Азiи, метрополія всего ламайскаго міра, столица Тибета и главный городъ тибетской провинціи Уй. Время построения этого города сами Тибетцы относятъ къ началу VII в. по Р. Хр.; въ Европѣ онъ дѣлается известнымъ не ранѣе первой половины XIV стол. Первымъ изъ европейскихъ путешественниковъ, посѣтившихъ Л., былъ монахъ Одорико-ди-Порденоне, который прошелъ по Тибету въ периодъ 1316—1330 гг.; три вѣка спустя въ Л. былъ иезуитъ Антонио д'Андрара (1624). Вскорѣ послѣ него въ Л. появились и другіе иезуиты, изъ которыхъ Деэидери прожилъ въ Л. 13 лѣтъ (съ 1716 г.). Орацио-де-ла-Пенна основалъ въ Л. капуцинскій миссіонерскій станъ, существовавшій съ 1719 по 1741 г. Въ 1742 г. Л. впервые посѣтилъ свѣтскій европейскій путешественникъ — голландецъ Van de Putte. Въ 1811 г. туда проникъ отважный Маннингъ; французскіе миссіонеры Гюкъ и Габе прожили тамъ болѣе мѣсяца въ 1844 г.; попытки остальныхъ европейскихъ (въ томъ числѣ и русскихъ) путешественниковъ посѣтить Л. остались безуспѣшными. Позднѣйшія, болѣе основательныя свѣдѣнія о Л. можно получать только отъ китайцевъ, да еще отъ индійскихъ лазутчиковъ, титулуемыхъ пандитами (учеными), которые проникали въ Л. изъ британскихъ владѣній въ Индіи. Самый известный изъ этихъ развѣдчиковъ, топографъ Наянъ-сингъ, путешествовалъ по Тибету два раза, въ 1866 и 1875 гг.; другой пандита, имя котораго неизвѣстно, посѣтилъ Л. въ 1872 г.; наконецъ третій, скрывающійся подъ инициалами А. К., прожилъ въ Л. цѣлый годъ (1879—1880); отъ него, между прочимъ, мы имѣемъ самый подробный планъ города. Л., по опредѣленію Наянъ-Синга, находится подъ 29° 39' 20" сѣв. шир. и подъ 88° 45' 16" вост. долготы; высота его надъ уровнемъ моря — почти 11900 фт. Городъ стоитъ на правомъ берегу р. Цзи-чу, въ 40 км. отъ впаденія ея въ Цзанбо. Китайская перепись 1854 г. опредѣлила гражданское населеніе города въ 15000 душъ (8000 мужчинъ и 9000 женщинъ); къ этому числу надо прибавить ламское населеніе Л. — по Шлагинтейту, не менѣе 18000 душъ; далѣе известно еще, что въ этомъ городѣ всегда проживаютъ цѣлыми десятками тысячъ поклонники, собирающіеся со всего ламайскаго міра. Въ виду этого становится правдоподобнымъ опредѣленіе Пржевальскаго, считавшаго въ Л. 50000 жит., и даже Крейтнера, доводящаго это число до 80000. Еще недавно удостовѣрилось, что площадь, занимаемая Л., простирается до 37 верстъ въ окружности; но при такомъ вычисленіи несомнѣнно включались въ городскую черту всѣ прилежащія къ городу монастыри, дачи и слободы. Самый городъ, по свѣдѣтельству Крейтнера, имѣетъ не болѣе 6 или 7 км.

въ окружности и включаетъ въ себя около 5000 дворовъ. Точный планъ пандита А. К. даетъ Л. около 2 км. длины и 1 1/2 км. ширины. Встарину Л. была обнесена стѣною, но она была разрушена чжунгарами, въ периодъ набѣговъ ихъ на Тибетъ 1719—1722 гг. и взвѣвъ ея тибетцы воздвигли вдоль подошвы Будады, на протяженіи около 15 верстъ, каменную плотину, для защиты прибрежныхъ городскихъ и загородныхъ зданій отъ разливовъ р. Цзи-чу. Городъ изобилуетъ садами. Главныя улицы его широки, прямы и довольно чисты, по крайней мѣрѣ въ сухую погоду; всѣ предмѣстья невообразимо грязны. Дома вообще большіе, высокіе, своеобразной, красивой архитектуры и всѣ тщательно выбѣлены. Въ предмѣстьѣ Л. есть одинъ кварталъ, въ которомъ всѣ зданія выведены изъ бычьихъ и бараньихъ роговъ. Самые замѣчательныя строения — ламайскія кумирни и зданія, въ которыхъ помѣщается китайскій губернаторъ съ своимъ управленіемъ. Дворецъ далай-ламы расположенъ къ 3 отъ Л., въ разстояніи ок. 1—2 в., на скалистой горѣ Будадѣ. Дворецъ этотъ называется «Побранъ-Марбу», т. е. «красный городъ». Онъ представляетъ собою соединеніе нѣсколькихъ кумирней различной величины; главная изъ нихъ — срединная — выведена въ 4 этажа, вышиною въ 367 ф., и заканчивается пятью куполами, съ вызолоченною [крышей]. Внутри этой кумирни находится колоссальная статуя Чжамба, въ 22 м. вышиною. Поставленная на пьедесталѣ, помѣщающемся въ нижнемъ этажѣ, статуя эта проходитъ своимъ туловищемъ черезъ два этажа зданія, а голова ея, выдѣленная изъ позолоченной глины и украшенная драгоценными камнями, находится въ четвертомъ этажѣ, при чемъ срединный куполъ зданія служитъ ей балдахиномъ. Второстепенныя кумирни служатъ жилищемъ для массы ламъ различныхъ степеней. По преданію, дворецъ этотъ впервые былъ построенъ тибетскимъ ханомъ Срон-занъ-гамбо около 630 г. по Р. Хр.; настоящее зданіе возведено въ царствованіе Канся и въ правленіе 5-го далай-ламы. Внутренность Л. производитъ впечатлѣніе обширнаго толкучаго рынка. Религія и торговля, привлекая сюда массу иностранцевъ, дѣлаютъ этотъ городъ мѣстомъ сношеній самыхъ различныхъ народовъ Азiи. Постоянное населеніе Л. составляютъ прежде всего тибетцы, затѣмъ пѣбуны — выходцы изъ Бутана, качійцы и китайцы. Качійцами называются въ Л. иноземцы, родомъ изъ Кашмира, исповѣдующіе мусульманскую религію. Они имѣютъ въ Л. особаго правителя, утверждаемаго далай-ламою и соединяющаго въ своемъ лицѣ власть паши и муфтія. Китайцевъ въ Л. мало; большая ихъ часть — чиновники и солдаты, составляющіе гарнизонъ Л. (500 чел.). Солдаты эти смѣняются черезъ каждыя три года, но многіе изъ нихъ по окончаніи обязательнаго срока службы остаются въ Л. для занятія торговлей и ремеслами. Нѣкоторыя отрасли промышленности доведены въ Л. до высокаго совершенства, напр. литье и чеканка золотыхъ, серебряныхъ и мѣдныхъ вещей и сосудовъ, употребляемыхъ при ламайскомъ богослуженіи.

Литература. Лакинфъ, «Описание Тибета въ нынѣшнемъ его состояніи» (СПб. 1828); Нас, «Souvenirs d'un voyage» (Пар., 1853); «Pandit Nain Sing», въ «General Report on the operations of the Great Trigonometrical Survey of India during 1866—67»; статьи въ «Mittheilungen» Петермана; Markham, «Narratives of the mission of George Bogle to Tibet» (Л., 1879); Пржевальскій, «Четвертое путешествіе» (СПб., 1886); Поповъ, «Путевыя замѣтки отъ Чанъ-де-фу до Чжян» (СПб., 1881); Н. Wichmann, «Die Reise des Panditen A. K. durch das östliche Tibet 1872—82» (В., 1885); статьи по изслѣдованію Тибета въ «Изв. Имп. Рус. Геогр. Общ.», 1869 г., т. V, №№ 1—3, и 1873 г., т. IX, № 6. *А. Поздншевъ.*

Лассаль (графъ Антонъ-Шарль-Луи Lassalle)—франц. генералъ (1775—1809). Въ 1806 г. ему сдался Штеттинъ. Въ сраженіи при Гейльсбергѣ онъ спасъ Мюрата отъ напавшихъ на него русскихъ драгунъ; отличился подъ Фридрихсгофомъ и Испаніи; убитъ въ сраженіи при Ваграмѣ.

Лассаль (Фердинандъ Lassalle; такъ стада писать свою фамилию Л. постъ пребыванія въ Парижѣ въ 40-хъ гг.; родители его писались Lassal)—знаменитый нѣмецкій философъ, юристъ, экономистъ и политическій дѣятель (1825—64). Родился въ Бреславлѣ въ еврейской купеческой семьѣ, обладавшей нѣкоторымъ достаткомъ. Въ 15—16 лѣтъ—отъ этого времени сохранился любопытный дневникъ Л.—онъ былъ уже чрезвычайно развитымъ юношей, весьма падкимъ, однако, до разнаго рода удовольствій. Любовь къ наслажденіямъ всю жизнь не покидала Л. Въ половинѣ 40-хъ гг. Л. былъ въ Парижѣ и сблизился тамъ съ Гейне, по достоинству одѣнвившимъ его мощную личность. Вернувшись въ Германію, Л. познакомился съ графиней Софіей Гацфельдъ (см. VIII, 188) и велъ ея бракоразводное дѣло. Необдуманный поступокъ друзей Л., похитившихъ шкатулку любовницы графа Гацфельда, привелъ Л. на скамью подсудимыхъ по обвиненію въ подстрекательствѣ къ кражѣ. Л. произнесъ блестящую рѣчь и былъ оправданъ. Въ 1848 г. Л. является уже довольно виднымъ дѣтелемъ крайней демократической партіи въ Пререйнской Пруссіи. Сотрудникъ радикальной «Neue Rheinische Zeitung», редакторами которой были Марксъ и Энгельсъ, онъ заявляетъ себя посподобителемъ ихъ идей. Преданный суду по обвиненію въ государственной измѣнѣ, но оправданный присяжными, онъ былъ привлеченъ къ суду исправительной полиціи и присужденъ къ тюремному заключенію. Въ 1856 г. онъ издаетъ свой трудъ о Гераклитѣ («Die Philosophie Herakleitos des Dunkeln v. Ephesos»), за которымъ слѣдуетъ рядъ небольшихъ литературныхъ работъ, между прочимъ трагедія «Францъ фонъ-Зикингенъ» (1859), и крупное юридич. соч.: «System der erworbenen Rechte» (1861; 2 изд. 1860). Извѣстный парламентскій «конфликтъ» (1862 г. и сл.) съ полной ясностью раскрываетъ различіе между принципами прусскихъ прогрессистовъ и взглядами Л. Въ 1862 г. Л. выступаетъ передъ берлинскими рабочими съ знаменитой рѣчью: «Объ особенной связи современнаго историческаго періода съ идеей ра-

бочаго сословія». По предложенію комитета для созыва всеобщаго германскаго конгресса рабочихъ, Л. пишетъ «открытое письмо», резюмирующее социально-политическую его программу. Комитетъ принялъ эту программу и въ маѣ 1863 г., согласно съ нею, былъ основанъ всеобщій нѣмецкій рабочий союзъ, а Л. избранъ его президентомъ. Социально-политическая агитація Л. навлекла на него цѣлый рядъ процессовъ. Возобновивъ на водахъ въ Швейцаріи свои прежнія отношенія съ дочерью баварскаго дипломата Денигеса (см. X, 394), Еленой, Л. сдѣлалъ ей предложеніе, которое было принято, хотя Елена была уже помолвлена съ румынскимъ дворяниномъ Янко Раковицею. Позже, подвліяніемъ родителей, Елена отказала Л. и примирилась съ прежнимъ женихомъ. Л. вызвалъ послѣдняго на дуэль, былъ смертельно раненъ и умеръ 31 августа 1864 г. въ Женевѣ. Образъ дѣйствій Л. во время этой исторіи и въ частности самая дуэль объясняются его нервной надорванностью и раздражительностью, вслѣдствіе лихорадочной дѣятельности, на каждомъ шагѣ встрѣчавшей разныя препятствія.

Не только чисто философскіе труды Л., но и всѣ вообще его произведенія проникнуты философскимъ духомъ. Л. до конца остался гегельянцемъ-идеалистомъ; онъ не удовлетворялся философіей Гегеля и замышлялъ «полную реформацію» ея, но въ духѣ основныхъ принциповъ Гегеля и при помощи его же метода. Въ блестящемъ сочиненіи о Гераклитѣ Л. превращаетъ загадочнаго греческаго философа въ современнаго гегельянца или вѣрнѣе, какъ мѣтко указываетъ Брандесъ, стремится представить Гераклита прообразомъ Гегеля. Отсюда ошибки и натяжки въ характеристикѣ философіи Гераклита. Къ Гераклиту Л. привлекала, быть можетъ, не одна только близость мировоззрѣнія, но также родственныя психологическія черты: самоувѣренность и преклоненіе передъ славой. «Система приобретенныхъ правъ»—самое оригинальное и цѣльное произведеніе Л. Первая часть его посвящена вопросу объ обратномъ дѣйствіи законовъ, вторая—характеристикѣ римскаго и германскаго насѣдственнаго права въ ихъ историческомъ развитіи. Л. стоитъ здѣсь всецѣло на идеалистической почвѣ: развитіе права есть развитіе идей, «диалектика понятій». Наше время стремится выработать себѣ новое социальнополитическое мировоззрѣніе; задача «Системы приобретенныхъ правъ»—раскрыть основную его идею. Только плоскій буржуазный либерализмъ отдѣляетъ въ гражданскомъ правѣ социальный элементъ отъ политическаго, тогда какъ оба эти элемента составляютъ одно неразрывное цѣлое (основная мысль Л.: «въ соединеніи политики и экономіи—моя главная сила», писалъ онъ Родбертусу). Приобрѣтенное право есть право, въ созданіи котораго участвовала индивидуальная воля. Отсюда вытекаетъ: 1) что законъ не долженъ имѣть обратнаго дѣйствія, если личность подпадаетъ подъ этотъ законъ при посредствѣ актовъ своей воли (Ф. А. Ланге указалъ, что этотъ принципъ выраженъ довольно ясно уже у Фихте); и 2) что обратное дѣйствіе закона возможно, если лич-

ность подпадает под него без посредства такого добровольного акта. Своими действиями личность может обезпечивать себя права лишь тогда и постольку, когда и постольку это дозволяется существующими законами, т. е. согласуется съ общепризнаннымъ правосознаниемъ. Это — высшій принципъ права: всякое отдѣльное право (право въ субъективномъ смыслѣ, по общепринятой терминологіи) измѣняется вмѣстѣ съ измѣненіемъ той правовой субстанции (права въ объективномъ смыслѣ), изъ которой оно возникло и съ которой связано. Не признавать этого принципа, значило бы требовать самодержавія личности. Въ блестящей полемикѣ съ реакціоннымъ философомъ-юристомъ Ф. И. Шталемъ Л. развиваетъ изъ своего основного принципа замѣчательное ученіе объ экспроприаціи, которое Адольфъ Вагнеръ положилъ въ основу своей «экономической теоріи» экспроприаціи. Допускать вознагражденіе за отчужденное право, значитъ признавать за отдѣльными личностями и классами «право облагать народный духъ податью за его дальнѣйшее развитіе». Однако, если новый законъ отчуждаетъ не самое право, а лишь опредѣленную форму его удовлетворенія, превращая, напр., вещное право въ обязательственное, то это измѣненіе можетъ принять на практикѣ форму вознагражденія или выкупа. Соціальный смыслъ этихъ *юридическихъ* положеній ясенъ. Уже Ф. А. Ланге въ свое время (при жизни Л.) замѣтилъ, что «теорія приобретённыхъ правъ Л. заключаетъ въ себя всѣ моменты, изъ которыхъ можетъ развиться практика отнятыхъ правъ». Самъ Л. въ письмѣ къ своему издателю и другу либералу Дункеру прямо говорить, что онъ въ «Системѣ» «стремился соорудить твердую научной юридической системы социализма». «Это сооруженіе», прибавляетъ онъ съ обычной своей самоуверенностью, «мнѣ великоколѣпно удалось, и вылито оно изъ чистой стали». Въ своей исторической характеристикѣ римскаго и германскаго наследственнаго права, изъ которой, именно въ силу историческаго содержанія темы, особенно рѣзко отразились слабыя стороны идеалистической «диалектики понятія», Л. стремится показать, что римское наследственное право, съ своимъ основнымъ элементомъ—наследованіемъ по завѣщанію — покоится на безсмертіи индивидуальной воли, и наоборотъ, въ германскомъ правѣ основной элементъ—наследованіе безъ завѣщанія, имѣющее сперва семейный, позже—государственный характеръ. Взглядъ Л., что въ римскомъ правѣ наследованіе по завѣщанію предшествовало законному, опровергается, однако, сравнительной исторіей права. Конечный выводъ Л.—отрицаніе для современности завѣщательнаго права и сведеніе современнаго германскаго наследованія по закону къ «общественному регулированію наследства». Уверенность Л., что его «Система приобретённыхъ правъ» завоеуетъ себя широкую популярность и окажетъ вліяніе на юридическую практику и законодательство, не оправдалась.

По своимъ политическимъ взглядамъ Л. былъ республиканцемъ и противникомъ федеративнаго начала. Свой политическій идеалъ

онъ самъ формулировалъ въ письмахъ къ Родбертусу: «Grossdeutschland moins les dynasties», т. е. объединеніе всѣхъ нѣмецкихъ земель (не исключая и австрійскихъ) въ одну единую республику. Новѣйшія документальныя данныя подтверждаютъ, что Л. отнюдь не былъ сторонникомъ прусской гегемоніи, какія его очень часто признаютъ. Еще менѣе основательны попытки представить его націоналистомъ въ духѣ новѣйшаго германскаго повнизма. Въ 1859 г., въ брошюрѣ: «Der italienische Krieg u. die Aufgabe Preussens» Л. предвидитъ печальныя послѣдствія франко-германскаго столкновенія для европейскаго прогресса и высказывается противъ присоединенія Эльзаса и Лотарингіи къ Германіи. Въ своихъ рѣчахъ о конституціи: «Ueber Verfassungswesen» и «Was nun?» Л. основой государственныхъ учреждений, истинной конституціей страны, выставляетъ *соотношеніе реальныхъ общественныхъ силъ*. Эту реалистическую точку зрѣнія на конституцію Л. противопоставилъ чисто юридическому пониманію, преобладавшему среди прусскихъ либераловъ. Во время конфликта съ правительствомъ Л. рекомендовалъ парламенту не собираться и тѣмъ заставить правительство сбросить съ себя конституціонную маску. Соціальная философія и экономическіе взгляды Л. менѣе оригинальны, чѣмъ его юридическое обоснованіе соціальной реформы. Въ своемъ «Arbeiterprogramm» (1862) Л. намѣчаетъ, согласно съ Марксомъ, процессъ смѣны средневѣковаго феодальнаго строя буржуазно-капиталистическимъ—процессъ, въ основѣ котораго лежатъ коренныя преобразованія въ сферѣ производства и обиха. Въ то же время, вѣрный гегелевскому ученію о государствѣ, Л. выставляетъ рабочій классъ носителемъ чистой идеи государства, какъ нравственнаго единства индивидуумовъ, воспитывающаго человечество для свободы. Исторія, для Л.— не что иное, какъ «совершающійся съ внутренней необходимостью непрерывный процессъ развитія разума и свободы» («Die Wissenschaft u. die Arbeiter», 1863). Соціальная философія Л. имѣетъ большое сходство съ соціальной философіей *Лоренца Штейна*, автора «Исторія соціальнаго движенія во Франціи», безпорно оказавшей вліяніе на развитіе Лассалевскихъ идей. Какъ *экономистъ*, Л. популяризовалъ, главнымъ образомъ, взгляды Рикардо, Маркса и Родбертуса (съ обими послѣдними онъ находился въ перепискѣ); но онъ и самъ обладаетъ широкой эрудиціей, блестящій образецъ которой—рѣчь: «Косвенные налоги и положеніе рабочаго класса» (1863). Самый замѣчательный экономическій трудъ Л.— полемическое его произведеніе противъ Шульце-Делича («Herr Basiliat-Schultze von Delitzsch oder Kapital u. Arbeit», 1864). Здѣсь дана, между прочимъ, яркая и весьма цѣнная характеристика историческаго развитія хозяйственнаго быта и превосходно выясненъ историческій характеръ основныхъ экономическыхъ категорій. Главное значеніе Л. въ области соціально-экономической заключается въ его *практической дѣятельности*. Онъ сильно подвинулъ впередъ нѣмецкое рабочее движеніе, положивъ начало организаціи рабочихъ какъ

самостоятельной политической партии и дать им ясную программу. Таким образом он явился основателем новейшей немецкой социаль-демократии (см.). Социально-политическая деятельность Л. оказала также огромное влияние на академическую науку и общественное мнение; германский катедерсоциализм (см.), который, в значительной мере, разделяет с Лассалем «культу государства» и вообще идеалистическую точку зрения, есть отзвуки Лассалевской полемики против манчестерства. Программа, с которой Л. выступил организатором немецкого рабочего движения, изложена в его «открытом письме» и сводится к следующему. При современных условиях, когда ремесло все больше и больше вытесняется крупным производством, единственное средство поднять рабочих, как производителей—это сдѣлать их своими собственными предпринимателями и уничтожить различие между предпринимательской прибылью и заработной платой, замѣнивъ послѣднюю действительнымъ продуктомъ труда рабочего (Arbeitszeittag). Для этой цѣли необходимо учреждение свободныхъ производителей ассоциаций рабочих, съ государственнымъ кредитомъ и подъ контролемъ государства. Только такимъ путемъ возможно будетъ освободить рабочихъ отъ гнета желѣзнаго закона заработной платы (см. Заработная плата), который Л. понималъ въ смыслѣ Рикардо и Мальтуса, хотя и отрицалъ общее учение Мальтуса о населеніи. Чтобы добиться содѣйствія государства, рабочій классъ долженъ основнымъ требованіемъ своей политич. программы поставить всеобщее избирательное право. Въ устройствѣ производительныхъ ассоциаций съ государственнымъ кредитомъ, идея которыхъ заимствована имъ изъ Л. Влана и Прудона, Л. видѣлъ отнюдь не окончательное рѣшеніе социального вопроса, а лишь лучшее средство для постепенной органической социализации общества. Возражая противъ программы Л., послѣдователи Маркса указываютъ на то, что производительныя ассоциации, при существованіи свободной конкуренціи и вообще капиталистическаго строя, неизбежно обречены на капиталистическое вырожденіе. Тоже самое возраженіе дѣлаетъ и Родбертусъ, придавая ему юридическую формулировку: осуществленіе плана Л. «поведетъ къ самому рѣзкому развитію корпоративной (а не коллективной) собственности на орудія производства, которая измѣнитъ только личный составъ имущихъ и будетъ въ тысячу разъ болѣе ненавистой, чѣмъ современная индивидуальная собственность». Основныя социально-политическія положенія и требованія Лассалевской агитации до послѣдняго времени, однако, составляли интегральную часть программы германской социаль-демократической партии. Только на эрфуртскомъ конгрессѣ, въ 1891 г., окончательно восторжествовала доктрина Маркса.

Послѣ основанія «всеобщаго германскаго рабочаго союза», получившаго, по настоянію Л., вполнѣ централистическую организацію, Лассаль сталъ главой партии и окончательно разошелся съ прусскими прогрессистами.

Борьба съ послѣдними привела Л. къ заигрыванію и сношеніямъ съ прусскимъ правительствомъ, которое, въ лицѣ Бисмарка, не прочь было эксплуатировать въ своихъ интересахъ борьбу между либерализмомъ и социаль-демократіей. Сношенія Бисмарка съ Л. вполнѣ удовлетворены: они вертѣлись главнымъ образомъ вокругъ вопроса о введеніи всеобщей подачи голосовъ. Отсюда пророческія слова Л., въ его берлинской защитительной рѣчи по обвиненію въ государственной измѣнѣ: Бисмаркъ сыграетъ роль Роберта Пиля и введетъ всеобщую подачу голосовъ. Л. принадлежитъ къ числу самыхъ блестящихъ ораторовъ XIX в.: онъ говорилъ ясно, замѣчательно умѣлъ подчеркнуть суть развиваемыхъ имъ соображеній, отличался изумительною находчивостію и остроуміемъ. Но главная сила Л., какъ оратора—въ нравственномъ пафосѣ, проникающемъ его рѣчи. Въ агитации Л. не было ничего демагогическаго: онъ всегда апеллировалъ лишь къ нравственному чувству и разуму своихъ слушателей. Языкъ Л.— сильный и мѣткій; образы и сравненія, къ которымъ онъ прибѣгаетъ, ярко иллюстрируютъ его мысль. Въ исторіи немецкой изящной литературы Л. занимаетъ прочное мѣсто какъ авторъ трагедіи «Францъ фонъ-Зикингенъ», произведенія съ крупными формальными недостатками, но чрезвычайно богатаго идейнымъ содержаніемъ. Л. хотѣлъ пойти дальше Шплера, положивъ въ основу исторической трагедіи не личныя судьбы героевъ, а культурно-историческіе процессы и идеи. Трагическая идея «Франца фонъ-Зикингена», по толкованію самого Л., такова: Зикингенъ гибнетъ и его предпріятіе рушится, потому что, вмѣсто открытаго заявленія своихъ принциповъ, онъ маскировалъ ихъ, а «революционными цѣли не могутъ достигаться дипломатическими средствами». Въ качествѣ критика Л. выступилъ съ ѣдкимъ памфлетомъ противъ Юліана Шмидта, автора «Исторіи немецкой литературы»: «Herr Julian Schmidt der Literaturhistoriker» (1863). Памфлетъ написанъ въ видѣ замѣчаній наборщика и его жены (замѣчанія жены наборщика принадлежатъ Лотару Вухеру) на отдѣльныя мѣста изъ сочиненія Шмидта. Кромѣ того Л. принадлежитъ еще замѣчательный этюдъ о Лессингѣ (1861). Лучшее изданіе сочиненій Л., кромѣ «Гераклита» и «Системы», сдѣлано Бернштейномъ: «Reden u. Schriften» (В., 1892—1893). Вступительная статья Бернштейна—лучшая характеристика социально-политической дѣятельности Л. Дневникъ Л. издать, съ введеніемъ П. Линдау (Бреславль, 1892; русскій переводъ дневника въ «Сѣв. Вѣстникѣ»). Вышли еще «Briefe Lassalles an Hans v. Bülow» (Дрезденъ и Лпц., безъ обозначенія года); «Briefe von F. Lassalle an K. Rodbertus», съ введеніемъ А. Вагнера (В., 1878; представляютъ большой научный интерес). Въ концѣ 1895 г. въ Цюрихѣ издана переписка Л. съ поэтомъ Гервегомъ. Автобіографію Л. см. въ воспоминаніяхъ г-жи С. С.: «Романическій эпизодъ изъ жизни Ф. Лассалья» («Вѣстникъ Европы», 1877, XI). Большинство рѣчей Л. переведено на русскій языкъ Зайцевымъ («Сочиненія Ф. Лассалья», т. I, СПб., 1870). Вып. VII «Евро-

пейских писателей и мыслителей», под ред. В. Чуйко (СПб., 1882), посвященъ Л. Лассалованцы—см. Социал-демократія.

Литература. Becker, «Geschichte d. Arbeiteragitation F. L.'s» (Брауншвейгъ, 1874); его же, «Enthüllungen über d. tragische Lebensende F. L.'s» (2 изд. Нюрнбергъ, 1892); Н. v. Rakowitz, geb. v. Dönniges, «Meine Beziehungen zu F. L.» (много изданій, Бреславль); F. v. Lenbach, «Lassalles Leben» (В., 1887); Kegel, «F. L.» (Штуттгартъ, 1889); Brandes, «F. L. Ein litterarisches Charakterbild» (2 изд. Лпц., 1889; блестящая психологическая характеристика); Pleuer, «F. L.» (Лпц., 1884); G. Mayer, «L. als Sozialökonom» (В., 1894); L. O. Brandt, «F. L.'s sozialökonomische Anschauungen u. praktische Vorschläge» (Лена, 1896). Взгляды Родбертуса на программу Л. см. въ его «Briefe und Aufsätze», изд. Р. Мейеромъ (В. 1880). Марксъ критикуетъ Л. въ своихъ замѣчаніяхъ на готскую программу 1875 г., опубликованныхъ въ «Neue Zeit» за 1891 г., № 18. См. еще В. Ф. Коршъ, «Послѣдній романъ въ жизни Л.» (въ его «Этюдахъ», I, СПб. 1885); Э. К. Ватсонъ, «Вопросъ объ улучшеніи быта рабочихъ въ Германіи» (въ «Этюдахъ и очеркахъ по общественнымъ вопросамъ», СПб., 1892). Изъ общихъ сочиненій см. въ особ. Menger, «D. Recht auf d. vollen u. Arbeitsertrag» (2 изд. Штуттгартъ, 1891), и Ф. А. Ланге, «Рабочій вопросъ» (2 изд., русск. пер. СПб., 1895).

Л. Струве.

Лассель (William Lassell, 1799—1880) — англійскій астрономъ. Оставшись сиротой получилъ самое ограниченное образование, такъ что въ 1814 г. принужденъ былъ поступить прикащикомъ въ Ливерпулѣ. Въ 1825 г. онъ открылъ собственную пивоварню, но, не имѣя склонности къ торговлѣ, посвящая свои досуги изученію астрономіи и практической механики. Вскорѣ онъ собственноручно устроилъ отражательный телескопъ, при чемъ ввелъ значительныя усовершенствованія въ его паралактическую установку. Въ 1844 г. Л. построилъ новый телескопъ съ зеркаломъ въ 2 фт. въ діаметръ, которымъ открылъ: спутника Нептуна, восьмого спутника Сатурна (Гиперионъ), а въ 1851 г. двухъ ближайшихъ къ планетѣ спутниковъ Урана (Умбриель и Ариель). Въ 1852 г. Л. переселился въ Мальту и продолжалъ здѣсь свои наблюденія, составилъ прекрасные рисунки туманности Ориона, открылъ нѣсколько планетныхъ туманностей и въ 1861 г. установилъ въ своей обсерваторіи новый 4-хъ фт. телескопъ, открылъ болѣе 600 неизвѣстныхъ до того туманныхъ пятенъ. По возвращеніи въ Англію, Л. устроилъ образцовую обсерваторію въ своемъ имѣніи близъ Менденхиды и продолжалъ наблюдать до самой смерти. Свои труды Л. печаталъ исключительно въ «Philosophical Transactions». Л. былъ членомъ многихъ ученыхъ обществъ и почетнымъ докторомъ кембриджскаго университета. Биографія его помѣщена въ «Monthly Notices» (т. XLI).

Лассениусъ (Питеръ) — одинъ изъ изслѣдователей сѣв. береговъ Сибири; датчанинъ родомъ, въ 1725 г. принятъ на русскую службу съ чиномъ капитана. Онъ принималъ участіе

въ первой камчатской экспедиціи, а въ 1733 г. назначенъ въ большую сѣв. экспедицію, гдѣ на него было возложено описаніе береговъ Сибири отъ р. Лены къ востоку. 7-го августа 1735 г., на ботѣ «Иркутскъ», Л. вышелъ въ море и пошелъ къ В, но 11-го числа встрѣтилъ льды и сталъ на зимовку въ р. Харіулахъ, впадающую въ губу Борхая. Суровость зимы и плохія условія зимовки были причиною появленія цынги, первую жертвою которой палъ самъ Л., въ томъ же 1735 г.

Лассень (Христіанъ)—знаменитый санскритистъ, историкъ и археологъ, род. 22-го октября 1800 г. въ Бергенѣ, въ Норвегіи; занимался санскритомъ у А. В. Шлегеля, съ Бюрнуфомъ—языкомъ пали, плодомъ чего были ихъ совмѣстный трудъ: «Essai sur le Pali» (П., 1826). Съ 1827 по 1868 г. Л. читалъ санскритъ въ Боннѣ. 9 мая 1876 г. Л. умеръ, совершенно ослѣпнувъ. Въ 1829—31 гг. онъ издалъ вмѣстѣ съ А. В. Шлегелемъ «Гитопадешу» — первое критико-филологическое изданіе санскритскаго текста; въ 1832 г. (въ «Gymnosofista», Боннѣ) — философскій трактатъ «Sāukhyakārikā»; въ 1837 г., съ латинскимъ переводомъ—Гитавиниуду Джаядевы, въ 1838 г. —христоматию «Anthologia sanscritica» (3 изд. 1868), долго служившую важнейшимъ пособиемъ при изученіи санскрита. Въ 1837 г. вышли его «Institutiones linguae praecliticae» (Боннѣ), лучшее пособие для изученія пракрита, болѣе полное, чѣмъ появившіяся раньше аналогичный трудъ Гефера. Въ то же время онъ занимался умбрійскимъ языкомъ («Beiträge z. Deutung d. Eugubinschen Tafeln», въ «Rheinisch. Museum», 1833, т. II) и древнеперсидскими клинообразными надписями («Die altpersisch. Keilinschriften von Persepolis», Боннѣ, 1832), правильное чтеніе которыхъ онъ первый установилъ окончательно. Огромное трудолюбіе и эрудицію онъ обнаружилъ въ изслѣдованіи, основанномъ на нумизматическихъ данныхъ: «Zur Geschichte der griech. und indoskythisch. Könige in Baktrien, Kabul und Indien» (Боннѣ, 1833), которое, вмѣстѣ съ статьями: «Beiträge zur Kunde des indisch. Alterthums» («Zeitschr. für d. Kunde d. Morgenlandes», I—IV, 1837—42) и «Untersuchungen über die ethnograph. Stellung der Völker im Westen Indiens» (тамъ же, IV—V, 1842—1844), служило подготовительной работой къ главному труду его жизни, теперь устарѣвшему, но до сихъ поръ еще ничѣмъ не замѣненному: «Indische Alterthumskunde» (Боннѣ, 1844—61; первые два тома во 2-мъ, дополненномъ изданіи Лпц., 1867—74). Въ 1845 г. онъ издалъ полный сводъ всѣхъ дотогѣ извѣстныхъ персидскихъ гѣтописей («Zeitschr. f. die Kunde d. Morgenl.»; есть и отд. изд., съ изслѣдованіемъ Вестергорда), а въ 1852 г. (Боннѣ)—опытъ критическаго изданія пяти первыхъ главъ Вендидатъ (см.). Въ 1846 г. Л. переиздалъ «Bhagavadgītā» (Боннѣ), изд. А. В. Шлегелемъ. Ему принадлежатъ еще рядъ статей въ «Indische Bibliothek», А. В. Шлегеля (обширная рецензія на санскритской грамм. Вопша, въ III т., 1830), «Rheinisches Museum», «Энциклопедія Эрша и Грубера», «Zeitschr. f. d. Kunde d. Morgenl.», «Z. d.

deutsch. Morgenl. Gesellschaft». Онъ былъ учителемъ цѣлаго ряда выдающихся санскритистовъ; въ «Боннѣ на Рейнѣ» собирались всѣ занимавшіеся санскритомъ и сравнивали его шутя съ «Бенаресомъ на Гангѣ». Лингвистическіе взгляды и теоріи Л. нашли отбѣнку у Дельбрюка, «Einleitung in das Sprachstudium» (3 изд., Лпц., 1893); см. также Benfey, «Geschichte der Sprachwissenschaft» (Мюнх., 1869). С. Б.—ч.

Лассень (Edouard Lassen)—композиторъ, род. въ 1890 г., въ Копенгагенѣ; написалъ оперы «Le roi Edgard», «Frauenlob» и «Эдипъ», вокально-симфоническое произведение «Faust», «Te Deum», музыку къ «Нибелунгамъ», пѣсни въ 11 сборникахъ, «Phantasiestück» для виолончели и гобоя, кантаты, увертюры и транскрипціи для фортепiano. Особенно извѣстенъ его пѣсня.

Н. С.

Лассеръ (Иосифъ Lasser von Zollheim, 1815—79)—австрійскій министръ, выдающійся членъ центристской партіи. Въ 1848 г. былъ членомъ рейхстага. Въ 1860 г. сдѣлался министромъ безъ портфеля, а потомъ (1861—65)—министромъ внутреннихъ дѣлъ въ кабинетѣ Шверинга. Съ 1871 до 1878 г. былъ мин.—мъ внутреннихъ дѣлъ въ кабинетѣ Ауэршперга.

Лассерръ (Paul-Joseph-Henri de Monzie Lasserre)—франц. литераторъ, род. въ 1828 г., приобрѣлъ извѣстность страстной полемикою съ Ренаномъ изъ-за «Vie de Jésus» и особенно ярою пропагандою паломничества въ Лурдъ, изъ-за которыхъ онъ полемизировалъ съ Золя. Его сочиненія: «La Pologne et la Catholicité» (Римъ, 1861); «L'Evangile selon Renan» (1862); «Notre Dame-de- Lourdes» (съ 1869 г. болѣе ста изданій); «Bernadette, soeur Marie-Bernard» (1879) и др. Онъ сдѣлалъ новый переводъ Евенгелій (1887), который былъ одобренъ нѣсколькими епископами и разрѣшенъ плоду, но затѣмъ все таки внесенъ въ списокъ запрещенныхъ куріею книгъ.

Ласси или **Лесси**—русскій графскій и дворянскій родъ, предокъ котораго, Фулько де Беллемъ (Bellesme et Nozent), переселился въ Англію съ Вильгельмомъ Завоевателемъ (1066). Его сынъ Гуго женился на наследницѣ рода Ласу и принялъ эту фамилію. Въ концѣ XII в. Л. поселился въ Ирландію. О Петрѣ и Борисѣ Л.—см. ниже. Фамилія Л. передана была племяннику послѣдняго, Патрику О'Бриенъ, который сталъ писаться О'Бриенъ-де-Ласи. Родъ О'Бриенъ-де-Л. внесенъ въ I ч. род. кн. Гродненскій губ. В. Р.

Ласси—1) графъ **Петръ Петровичъ**, ген.-фельдмаршалъ (1678—1751), уроженецъ Ирландіи. Служилъ сначала на родинѣ, потомъ въ арміяхъ франц. и австрійской; въ 1700 г. перешелъ въ русскія войска. Во время Сѣверной войны былъ дважды опасно раненъ. Съ 1728 по 1725 г. онъ состоялъ членомъ военной коллегіи, позже—рижскимъ ген.-губернаторомъ. Въ 1733 г. Л., во главѣ русской арміи, посланъ былъ въ Польшу, для поддержанія притязаній Августа III на польскій престолъ. Дѣйствія его тамъ были настолько удачны, что соперникъ Августа, Станиславъ Лещинскій, вынужденъ былъ ѣхать въ Данцигъ, который вскорѣ затѣмъ (1734) былъ осажденъ русскими вой-

сками. Л. было поручено обезпеченіе тыла осаднаго корпуса отъ покушеній конфедератовъ, что и было имъ исполнено съ успѣхомъ. Въ 1735 г. изъ числа русскихъ войскъ, находившихся въ Польшѣ, выдѣленъ былъ особый отрядъ (около 13½ т.) въ помощь имп. Карлу VI, и начальство надъ нимъ ввѣрено Л., который 16 августа соединился, близъ Гейдельберга, съ австр. арміею принца Евгенія Савойскаго (XI, 414), а по заключеніи мира возвратился на зимнія квартиры въ Моравію. Движеніе русскихъ войскъ черезъ Германію было совершено въ примѣрномъ порядкѣ и съ соблюденіемъ строжайшей дисциплины. Произведенный въ ген.-фельдмаршала, Л. участвовалъ въ турецкой войнѣ 1736—1739 гг., почти всегда начальствуя отдѣльнымъ корпусомъ. Въ 1740 г. за нимъ утвержденъ графскій титулъ, пожалованный ему императоромъ Карломъ VI. Въ шведскую войну 1741—43 гг. былъ главнокомандующимъ русской арміи. По собственнымъ его словамъ, онъ «находился вездѣ на воинскихъ потребахъ, именно: въ 81 кампаніи, на генеральныхъ 3 баталіяхъ, въ 15 акціяхъ и 18 осадахъ и при взятіи крѣпостей, гдѣ не мало и раненъ». Удаляясь отъ борьбы политическихъ партій, Л. сосредоточивалъ все свое вниманіе на хорошей организаціи ввѣренныхъ ему войскъ и, какъ членъ военной коллегіи, провелъ много полезныхъ преобразованій въ устройствѣ и обученіи арміи. Ср. Дѣла Л. въ московскомъ отдѣленіи архива главнаго штаба, Вантышъ-Каменискій, Манштейнъ, Вутурлинь. 2) **Борисъ** (Морицъ) **Петровичъ** Л., ген.-отъ-инфантеріи (1737—1820); перешелъ въ 1762 г. изъ австр. службы въ русскую; отличился при штурмѣ Измаила; былъ казанскимъ военнымъ губернаторомъ, потомъ начальникомъ инспекціи, оренбургской, литовской, смоленской; сначала пользовался расположеніемъ имп. Павла, но скоро подвергся опалѣ и въ 1799 г. былъ уволенъ отъ службы. Въ 1805 г. Л. получилъ повелѣніе ѣхать въ Неаполь, гдѣ назначенъ былъ главнокомандующимъ союзными войсками, собранными для защиты Неаполя противъ французовъ. Когда, послѣ аустерлицкаго сраженія, коалиція распалась, Л. съ частью русскихъ войскъ возвратился въ Россію.

Ласси (Францъ-Морицъ, графъ фонъ)—австр. фельдмаршалъ (1726—1801); началъ службу во время войны за австрійское наследство; во время семилѣтней войны въ битвѣ при Ловозидѣ содѣйствовалъ спасенію арміи. Назначенный ген.-квартирмейстеромъ, онъ переорганизовалъ армію и составилъ планъ нападенія при Гохкирхѣ. Командуя отдѣльнымъ корпусомъ, онъ въ 1760 г. проникъ до Берлина. Позже, въ качествѣ министра, Л. составлялъ планы походовъ во время войны за баварское наследство и съ Турціей, и неудачно руководилъ военными дѣйствіями противъ турокъ, вслѣдствіе чего на его мѣсто призванъ былъ, въ 1789 г., Лаудонъ.

Лассо—охотничье, а отчасти и военное оружіе народовъ Америки и представляющее обыкновенный арканъ. Онъ образованъ изъ кожаныхъ ремней или сплетенъ изъ конскаго волоса или растительныхъ тканей, длиною болѣе

гой маткой и кольцеобразным послѣдомъ. Голова относительно мала, глаза снабжены хорошо развитой закрывательной перепонкой, ноздри и уши могутъ закрываться, ушной раковины обменено (за исключеніемъ семейства Otariidae) нѣтъ. На верхней губѣ находятся жесткія длинныя щетинки—усы. Рѣзцы мелкіе, изъ нихъ крайніе иногда удлинены, число ихъ съ каждой стороны $\frac{2}{3}$, $\frac{2}{2}$, $\frac{2}{1}$, $\frac{1}{0}$, нерѣдко они рано выпадаютъ. За исключеніемъ моржей, клыки вообще развиты сравнительно слабо и мало выдаются изъ ряда остальныхъ зубовъ. Коренные зубы (отъ 4 до 6 въ каждой сторонѣ каждой челюсти, а чаще всего $\frac{2}{4}$) однообразны и въ нихъ нельзя различать (какъ у хищныхъ) ложнокоренныхъ, плотоядныхъ и бугорчатыхъ; они остробугорчатые или тупоцилиндрическіе. Смына зубовъ происходитъ весьма рано, часто еще во время утробной жизни. Короткая, толстая шея явственно обособлена отъ головы и тѣла. Тѣло удлиненное, неуклюжее, суженное къ заднему концу. Переднія конечности направлены болѣе или мене въ стороны, заднія—назадъ. Хвостъ короткий, коническій и никогда не имѣетъ плавника. Толстая кожа одѣта короткой прилегающей шерстью, у нѣкоторыхъ шерсть мягкая и густая; подъ кожей слой жира. Глазныя впадины на черепѣ сильно сближены; ключица нѣтъ, локтевая и лучевая кости отдѣльныя, но большія и малыя берцовыя слиты собою; грудныхъ позвонковъ 14—15, поясничныхъ 5—6, крестцовыхъ 2—4, хвостовыхъ 9—15; тазъ малъ, съ слабо развитыми подвздошными и удлинненными лонными и сѣдалищными костями. Полушарія большого мозга сильно развиты, имѣютъ значительное количество извилинъ и покрываютъ часть мозжечка и обонятельныя доли. Желудокъ простой, слѣдая кишка мало развита, почки лопастныя. Нижняя полая вена представляетъ большое расширение, въ конечностяхъ кровеносныя сосуды образуютъ такъ называемыя чудныя сѣти (retia mirabilia). По строенію зубовъ, нѣкоторымъ особенностямъ скелета и развитію Л. приближаются къ хищнымъ, съ которыми нѣкоторые зоологи и соединяютъ ихъ въ одинъ отрядъ. Л. живутъ почти постоянно въ водѣ и превосходно плаваютъ и ныряютъ, греба плавниками. На сушу выходятъ лишь чтобы отдохнуть и погрѣться на солнцѣ, а также для рожденія и кормленія дѣтенышей. Гренландскій тюлень отдыхаетъ и рождаетъ дѣтенышей на льдинахъ. На сушѣ Л. вообще двигаются съ трудомъ; наиболѣе свободныя движенія нерпухъ (Otariidae), которыя могутъ ходить на лапкахъ; отчасти могутъ дѣлать это и моржи; тюлень же двигаются на сушѣ, сгибая тѣло дугой, упираясь задними конечностями, и такимъ образомъ проталкиваясь постепенно по землѣ (иногда, впрочемъ, довольно быстро); передними конечностями животное пользуется лишь взбираясь вверхъ. Л. держатся по большей части въ прибрежныхъ частяхъ морей въ холодномъ и умѣренномъ поясѣ сѣвернаго и южнаго полушарій, иногда живутъ также въ озерахъ и замкнутыхъ соленыхъ бассейнахъ. Они часто собираются громадными стадами. Нѣкоторые осѣды и жи-

вуть постоянно въ одномъ мѣстѣ (напр. обыкновенный тюлень *Phoca vitulina*), другіе совершаютъ перекочевки; нѣкоторые же (гренландскій тюлень, *Phoca groenlandica*) совершаютъ ежегодно громадныя передвиженія въ океанѣ. Пищей ихъ служатъ главнымъ образомъ рыба, а также ракообразныя, моллюски, отчасти, можетъ быть, водоросли. Истребленіемъ рыбы они приносятъ мѣстами значительный вредъ; такъ у насъ на Мурманскомъ берегу появленіе весной «кожи», т. е. гренландскаго тюленя, сопровождается обыкновенно приостановкой промыслатреси и цыпки; кромѣ того другіе виды нерѣдко забираются въ сѣти для семги и поѣдаютъ пойманную рыбу. Польза, приносимая Л., весьма значительна. Всѣ они доставляютъ сало и кожи, а на крайнемъ Сѣверѣ идутъ въ пищу и ихъ мясо, а кости—на подѣлки. Кромѣ того котіки доставляютъ цѣнный мѣхъ, моржи—клыки. Въ виду этого Л. служатъ предметомъ очень важныхъ и обширныхъ промысловъ. Извѣстно около 50 нынѣ живущихъ видовъ, распадающихся на три семейства: моржей (Trichechidae), ушастыхъ тюленей или нерпухъ (Otariidae) и тюленей (Phocidae), представители которыхъ изображены на прилагаемой таблицѣ. Otariidae водятся въ полярныхъ областяхъ какъ сѣв., такъ и южн. полушарій; Phocidae—отъ Сѣв. Ледовитаго ок. до морей Средиземнаго, Адриатическаго съ Ионическимъ и Чернаго, а также въ Ладожскомъ и Онежскомъ озерахъ, Байкалѣ, Каспійскомъ и Аральскомъ морѣ и въ антарктическомъ океанѣ; Trichechidae—въ Сѣв. Ледовитомъ океанѣ и сѣв. части Тихаго. Ископаемые остатки Л. извѣстны съ миоцена.

Н. Книповичъ.

Ласточка—журналъ для дамъ и дѣвчатъ. Выходилъ въ С.Пб. съ 1859 г., ежемѣсячно; прекратился на № 3 за 1860 г. Въ приложеніи къ журналу помѣщались ноты, выкройки и т. п. Ред. Висковатовъ.

Ласточка—иллюстрированный историко-литературный и художественный журналъ. Выходилъ въ 1884 и 1885 г. въ С.Пб., еженедѣльно. Литературнымъ отдѣломъ заведывалъ П. И. Вейнбергъ, общія редакція принадлежала художнику Л. Е. Дмитриеву-Кавказскому.

Ласточки (Hirundinidae)— семейство пѣвчихъ птицъ. Малыя птицы съ широкой грудью, короткой шеей и плоской головой; клювъ короткий, плоскій, трехугольный, лишь на концѣ сжатый съ боковъ и немного согнутый; разрывъ рта очень широкій, до области глазъ (отсюда названіе расщепленноклювья—Fissirostris); крылья длинныя, узкія и острыя, всегда съ 9 длинными большими маховыми, изъ которыхъ первое самое длинное, и съ 9 короткими малыя маховыми; хвостъ съ выемкой или глубоко раздвоенной; ноги короткія, слабыя, съ короткой цѣвкой и тонкими пальцами; опереніе короткое, плотноприлегающее, на верхней сторонѣ по большей части съ металлическимъ блескомъ. Л. составляютъ естественное семейство, къ которому относятся до 120 видовъ, населяющихъ всѣ страны, за исключеніемъ крайнихъ арктическихъ и антарктическихъ. Всѣ превосходно летаютъ и проводятъ большую часть жизни на лету; по

земль ходить весьма неохотно и неохотно. Онѣ питаются исключительно насѣкомыми (особенно двукрылыми, сѣтчатокрылыми, перепончатокрылыми, изобѣгающими жало, а также бабочками и жуками), которыхъ ловить исключительно на лету. Принадлежать къ числу очень полезныхъ птицъ, поѣдая очень большое количество насѣкомыхъ. Пьютъ и купаются онѣ тоже налету. Гнѣздятся по большей части обществами, нѣкоторыя (напр. родъ *Progne*) въ готовыхъ пустотахъ и дуплахъ, другіе вырываютъ себѣ норы въ песчаныхъ обрывахъ, остальные строятъ гнѣзда изъ земли и глины, смоченныхъ слюною, прикрѣпляя ихъ къ стѣнамъ и балкамъ зданій или скаламъ. Самка кладетъ 4—6 яицъ и высиживаетъ ихъ одна; самецъ помогаетъ ей въ постройкѣ гнѣзда и кормитъ ее во время высиживания, если благоприятная погода позволяетъ ему добывать достаточно насѣкомыхъ; выкармливаніемъ и воспитаніемъ дѣтей занимаются оба родителя. Въ странахъ съ рѣзкимъ различіемъ между временами года *L.* перелетны, нѣрѣдко собирались для этого въ огромныя стаи. Враги *L.* нѣкоторые мелкие соколы (напр. у насъ чеглокъ), для взрослыхъ, и различные мелкие четвероногіе хищники, а также крысы, мыши, совы, для птенцовъ и молодыхъ. Человѣкъ по большей части охраняетъ ихъ, почему нѣкоторые виды и селятся преимущественно въ жилищахъ и около жилищъ человѣка; лишь въ немногихъ странахъ *L.* ловятъ. У рода *Hirundo* клювъ короткий, широкій, чоздри отчасти прикрыты кожей, второе маховое такой же длины какъ 1-е, концы вилкообразнаго хвоста выдаются за концы сложенныхъ крыльевъ, наружный и внутренний пальцы приблизительно одинаковой длины. Около 40 видовъ, распространенныхъ по всѣмъ под-областямъ (см. Геогр. распространеніе животныхъ). *Деревенская L., касатка* (*H. rustica L.*). Верхняя сторона и широкая поперечная полоса на зобу блестящаго голубоваточернаго цвѣта, зобъ и горло яркочащтановаго, нижняя сторона свѣтлаго ржавожелтоватаго цвѣта; рулевья, за исключеніемъ двухъ среднихъ, съ бѣлыми пятнами; длина 18 см., крыло 12, хвостъ 9 см. У самки цвѣта блѣднѣе. Гнѣздятся во всей Европѣ къ Ю отъ полярнаго круга и въ зап. и средней Азии, зимуетъ въ Африкѣ до мыса Доброй Надежды, южн. Азии, на Цейлонѣ и Зондскихъ островахъ. Гнѣзда строятъ по большей части на зданіяхъ, изъ глины съ вплетенными стебельками и волосами, выстилающая ихъ внутри тонкими стебельками, волосами и перьями; гнѣздо открыто сверху и имѣетъ форму четверти шара, оно прочно и можетъ служить много лѣтъ. Птенцы выводятся по два раза въ лѣто, кладка изъ 4—6 яицъ бѣлаго цвѣта, съ пепельносѣрыми и краснобурыми пятнышками, длиною 20 мм. Высиживание при благоприятной погодѣ продолжается около 12 дней; на третьей недѣлѣ по выходѣ изъ яицъ птенцы могутъ уже летать. Летаетъ лучше другихъ европейскихъ видовъ *греческая L.* (*H. rustica L. s. alpestris Pall.*). Верхняя сторона блестящая голубоваточерная, виски, затылокъ и надхвостье ржавокрасныя, нижняя сторона ржавожелтоватая съ черными

продольными черточками на зобѣ и горлѣ; такой же величины, какъ предыдущая. Водится въ Греціи (въ другихъ странахъ Европы случайно), на Кавказѣ, въ Малой Азии, Персіи, зимуетъ въ Африкѣ. Гнѣздятся подъ выступами скалъ, въ пещерахъ и т. п.; гнѣздо, закрытое сверху, съ длиннымъ, часто загнутымъ входомъ; 4—6 яицъ бѣлаго цвѣта. У рода *Cotyle* или *Clivicola* клювъ гораздо болѣе плоскій, ноздри свободны, крыло выдается за конецъ хвоста; 2-е маховое почти такой же длины, какъ первое, хвостъ съ выемкой, цѣвка голая; извѣстно 11 видовъ. *Береговая или земляная L., земляной стрижь* (*C. grægia Boie*). Верхняя сторона буросѣрая, нижняя бѣлая, черезъ грудь свѣтлосѣрая поперечная полоса; хвостъ безъ пятнышекъ; длина 13 см., крыло 10, хвостъ 5. Водится въ Европѣ, Сибири и сѣв. Африкѣ, особенно обыкновенна въ Россіи; гнѣздится на обрывахъ по берегамъ рѣкъ, вырывая себѣ норы глубиною въ 1 и болѣе (до 2-хъ) м., съ расширеніемъ на концѣ, гдѣ устраиваетъ гнѣздо изъ мягкихъ веществъ; птенцы выводятся разъ въ годъ; яицъ 5—6, бѣлаго цвѣта, длиною 17 мм. *Горная L.* (*C. rupestris Boie*). Верхняя сторона матовобуросѣрая, маховья черноватая; рулевья, за исключеніемъ среднихъ и наружныхъ, съ желтоватобѣлымъ пятномъ; подбородокъ, горло, зобъ и передняя часть груди буроватобѣлые съ тонкими черными продольными полосками, остальная нижняя часть землястобурая; длина 15 см., крыло 14, хвостъ 6. Водится на высокихъ горахъ южн. Европы (Испанія, Греція, Италия, отчасти Альпы, рѣдко въ Германіи), сѣв.-зап. Африки, средней Азии, Персіи, Индіи и Китаѣ. Гнѣзда похожи на гнѣзда деревенской *L.*, но меньше и выстланы животной и растительной шерстью; яйца длиною 23 мм., бѣлаго цвѣта съ свѣтлыми сѣробурными пятнами. У рода *Chelidonaria* или *Chelidon* клювъ сравнительно короткий и толстый, съ загнутой отъ основанія и приподнятой спинкой; 1-е маховое длиннѣе 2-го, хвостъ умѣренно раздвоенъ; цѣвка оперена и длиннѣе среднего пальца. 6 видовъ. *Городская L.* (*Ch. urbica Boie*). Верхняя сторона блестящаго голубочернаго цвѣта, нижняя сторона и гузка бѣлая, оперение цѣвки бѣлое, хвостъ одноцвѣтный черный; длина 14 см., крыло 10, хвостъ 7. Водится въ Европѣ, Сибири и сѣв. Африкѣ, заходя на С нѣсколько далѣе деревенской; зимуетъ въ Африкѣ и южн. Азии. Гнѣздятся обществами на наружной сторонѣ зданій въ городахъ и деревняхъ, но иногда и на скалахъ; гнѣздо открыто и сверху съ боковымъ отверстіемъ; птенцы выводятся два раза въ лѣто, кладка состоитъ изъ 4—6 яицъ бѣлаго цвѣта, длиною 18 мм. Городская и деревенская *L.* наиболѣе обыкновенныя въ Европѣ представители семейства.

H. Книсиовичъ.

Ласточкинъ хвостъ или махаонъ (*Papilio machaon*)—см. Махаонъ.

Ласточкинковыя—см. Асклепаденъ.

Ласточкинъ.—Подъ этимъ названіемъ подразумѣвается нѣсколько растений. Изъ нихъ важнѣе другихъ *Asclepias syriaca L.* (см. Асклепастъ) и *Vincetoxicum officinale*, съ его разновидностью *V. sibiricum* (см. Кендырь).

Ластричь (Филиппъ, 1700—83)—францисканецъ, родомъ изъ Босніи, въ 1741—1745 г. провинціалъ Босніи, ревностный проповѣдникъ и дѣятельный писатель. Собранія его проповѣдей: «Testimonium bilabium seu sermone panegyrico-dogmatico-morales pro solemnitatibus» (Венеція, 1755); «Nediljnik dvostruk» (Венеція, 1766); «Svetnjak» (Венеція, 1766); «Od usa me O. F. Filipa iz Ocshlevie... prikazano karelanom i missionarum...». Ученый трудъ Л., озаглавленный «Eritome vetustatum provinciae Vospensensis», написанъ по-латыни (изд. въ Венеціи въ 1762 г. и въ Анконѣ въ 1764); онъ заключаетъ въ себѣ свѣдѣнія о боснійскихъ писателяхъ.

Ластъ:—а) большая хлѣбная мѣра въ сѣверной части Европы, имѣющая въ различныхъ мѣстахъ неодинаковую величину. б) Большой корабельный фрахтовый вѣсъ. в) Вѣсъ для различныхъ товаровъ. 1) Л. въ Англіи—29,078 гвл. *); въ Гамбургѣ 32,976; въ Даніи 16,694; въ Любекѣ 33,307; въ Нидерландахъ 30; въ Соед. Шт. Сѣв. Ам. 23,190 гвл. 2) Л. судовой какъ вѣсовая мѣра считается обыкновенно въ 2000 кгр.; коммерческой Л. въ Гамбургѣ, Бременѣ и Любекѣ 3000 кгр. Въ Бельгіи корабельный Л. въ 1000 кило, въ Голландіи 1976,36 кило. 3) Л. старый, отчасти еще употребляемая вѣсовая мѣра: въ Австріи для металловъ, хлопчатой бумаги, отъ 20 до 40 центнеровъ; въ Германіи Л. угля въ 60 цнтн. и др.

Ө. II.

Л. въ русскихъ портахъ: 1) единица кубической мѣры лѣса, экспортируемаго изъ Рижскаго порта, для пиленыхъ и обработанныхъ топоромъ материаловъ въ 80 куб. фт. (2,265 куб. м.), и для пиленаго лѣса или досокъ—65 куб. фт. (1,840 куб. м. **). 2) Корабельная мѣра—2 тоннахъ = 200 куб. фт. = 5,66306 куб. м. На одинъ корабельный Л. обыкновенно считается: 120 пд. britto—сала, коноплянаго масла, поташа, щетины, сахарнаго песку; 120 пд. netto—железа и мѣди; 100 пд. britto—смола, дегтя и воску; 100 пд. netto—пшеничной муки; 80 пд. britto—свѣчей и пеньковой пряжи; 80 пд. netto—листового табаку; 60 пд. britto—пеньки, льна, клею и конскаго волоса; 16 чет. пшеницы, ржи, овса, льняного и коноплянаго сѣменя и т. п.

Ластъ былъ извѣстенъ въ древней Русіи. По рижской долговой книгѣ конца XIII в. Л. равнялся 80 русскимъ калямъ, что составляетъ до 165 нын. пд. Позднѣе Л. вѣсилъ 120 пд., а въ концѣ XV в. *уже 90 пд. Торговая книга опредѣляетъ современный ей Л. въ 72 пд.

Ласты—похожіе на плавники конечности востонгихъ (см.), пальцы которыхъ соединены толстой плавательной перепонкой; отъ собственно плавниковъ (которые свойственны напр. китообразнымъ) Л. отличаются большей обособленностью пальцевъ и способностью къ болѣе сложнымъ и разнообразнымъ движениямъ, между тѣмъ какъ плавники играютъ лишь роль весель.

*) Гектолитръ составляетъ = 3,61 л., ской четверти.

***) Въ Данціи и Мендѣ Л. пиленаго и обработаннаго топоромъ лѣса считается 2,744 куб. м. и круглаго 2,228 куб. м.; въ Штеттинѣ же для пиленаго и обработаннаго топоромъ древеснаго сѣмъ и шихты 2,468 куб. м. и дуба 2,228 куб. м.

Ласушение — русскій дворянскій родъ, предки котораго, по семейному преданію, вышли изъ Польши въ Новгородскую область. Данило Юрьевичъ Л. былъ новгородскимъ городовымъ дворяниномъ (1606). Ефимъ Андреевичъ Л., лейбъ-кампанецъ, участвовалъ въ возведеніи на престолъ Елисаветы Петровны. Этотъ родъ Л. внесенъ въ VI ч. род. кн. Ярославской губ. (Гербовникъ VIII, 29). Другая отрасль Л. внесена въ VI ч. род. кн. Новгородскій и С.-Петербургской губ. В. Р.

Ласъ или **Лусъ** (Las, Lus) — приморская область въ юго-восточномъ Белуджистанѣ, къ З отъ индійской провинціи Синдъ; плохо орошенная, мало плодородная; жителей ок. 60 тыс.; занимаются они скотоводствомъ и рыболовствомъ. Главный городъ *Бела*; къ Ю отъ него гавань Сунмани.

Ласъ-Казасъ (Бартоломей de Las Casas, 1474—1566)—апостоль и защитникъ индѣйцевъ; въ 1502 г., окончивъ курсъ въ Саламанкѣ, отплылъ въ Вестиндію, гдѣ умеръ отецъ его, прѣхавшій туда съ Колумбомъ. Сначала въ качествѣ священника, потомъ епископа чипскаго, Л.-Казасъ, въ теченіе 40 лѣтъ, поучалъ, поддерживалъ и утѣшалъ свою несчастную паству. Уже въ первые годы пребыванія своего въ Вестиндіи Л.-Казасъ убѣдился, что непосильные труды, наложенные европейцами на индѣйцевъ, людей кроткаго нрава и слабаго сложенія, приводятъ къ вымиранію первоначальнаго населенія о-вовъ. Защита индѣйцевъ съ тѣхъ поръ сдѣлалась призваніемъ его жизни. Не менѣе 6 разъ переплывалъ Л.-Казасъ Атлантическій океанъ, чтобы ходатайствовать предъ правительствомъ Карла V объ улучшеніи участи индѣйцевъ, и поѣздки его всегда сопровождались большими или меньшими успѣхами. Одно время Л.-Казасъ, подобно многимъ современнымъ ему филантропамъ, одобрялъ переселеніе негровъ въ Вестиндію, какъ средство облегченія индѣйцевъ; имъ руководила мысль, что негры, въ силу международнаго права, были какъ-бы военнопленными и потому законными рабами. Это дало поводъ считать Л.-Казаса инициаторомъ вывоза негровъ въ Америку; но теперь доказано, что негроторговля велась тамъ и раньше. Впослѣдствіи Л.-Казасъ измѣнилъ свой взглядъ на негроторговлю и прямо объявилъ, что «рабство негровъ—такая же несправедливость, какъ и рабство индѣйцевъ»; онъ даже выразилъ опасеніе, что врядъ ли найдеть себѣ оправданіе передъ божественнымъ правосудіемъ за свой первоначальный образъ мыслей, хотя онъ и впалъ въ заблужденіе по невѣднію и изъ желанія помочь несчастнымъ индѣйцамъ. Въ своемъ знаменитомъ воззваніи къ человечеству—«Brevisissima Relación de la destrucción de las Indias» (Сев., 1652—«Краткое описаніе разрушенія Индіи»), переведенномъ на всѣ зап.-европ. языки, Л.-Казасъ преувеличивалъ страданія и бѣдствія индѣйцевъ, но въ главномъ описаніе согласно съ истиной. За этимъ трактатомъ послѣдовали другіе, меньшіе по объему, но написанные въ томъ же духѣ и съ тою же силою, особенно отвѣты Л.-Казаса («Apologie», «Tercina proposiciones juridicas») казуисту Сепульведѣ, который въ своемъ «Democritus secundus»

требовалъ совершеннаго искорененія индѣецъ-язычниковъ. Л.-Казасъ написалъ еще обширную «Historia General de las Indias desde el anno 1492 hasta el de 1520», впервые изд. въ т. 70 и 71 «Coleccion de documentos ineditos» (Мадр., 1877—79). Это—незамѣнимое пособие при изученіи исторіи древнѣйшихъ исп. поселеній въ Америкѣ, такъ какъ Л.-Казасъ лично зналъ выдающихся дѣятелей той эпохи и имѣлъ подъ руками бумаги Колумба и другіе важные документы, нынѣ утраченные. На старости лѣтъ, но не раньше 1547 г., Л.-Казасъ вернулся въ Испанію и † въ Мадридѣ. Собраніе его сочиненій вышло въ Севильѣ, 1552, и въ Парижѣ, 1822; послѣднее изданіе подготовилъ Llorente, который въ томъ же году выпустилъ и франц. переводъ его. Ср. Helps, «Life of L. C.» (2 изд., Л., 1868); Gutierrez, «Fray Bartolomé de L. C.» (1875); Тикторъ, «Исторія испанской литературы» (т. II, стр. 34 и сл.; М. 1886).

Ласъ-Пальмасъ (Las-Palmas) — г. г. и крѣпость на о-вѣ Гранъ-Канарія. 20756 жителей, готическій соборъ. Морскія купанья. Жители занимаются рыболовствомъ и кораблестроеніемъ. См. Канарскіе острова.

Ласъ-Фурнасъ (Las Fugas) — курортъ на о-вѣ Ст.-Мигуэль (группы Азорскихъ о-вовъ), съ многочисленными сѣрнистыми и желѣзными источниками, изъ которыхъ для питья пользуются главнымъ образомъ углекисло-желѣзнымъ, при чемъ главный контингентъ больныхъ — ревматикъ и одержимые болязнями кожи.

Г. М. Р.

Латамъ (Джонъ Latham) — англійскій естествоиспытатель и врачъ (1740—1837). Л. посвятилъ себя орнитологіи и сравнительной анатоміи. Известны его обширные труды: «A general synopsis of the birds» (Л., 1781—85 и 1801), «A general history of the birds» (Винчестеръ, 1821—24), «Index ornithologicus, sive systema ornithologiae etc.» (Л., 1801 и П., 1805) и нѣсколько работъ по медицинѣ (о подагрѣ, ревматизмѣ, диабетѣ).

Латамъ (Робертъ-Гордонъ Latham, 1812—1888) — англійскій лингвистъ и этнологъ, проф. лондонскаго унив.; провѣлъ около 10 лѣтъ въ Даніи и Норвегіи, изучилъ скандинавскіе языки и написалъ «Norway and the Norwegians» (Л., 1840). Въ сочин.: «The English language» (Л., 1841) онъ первый въ Англіи далъ картину историческаго развитія англійскаго языка. Другія соч. его: «First outlines of logic, applied to grammar and etymology» (Л., 1847); «History and etymology of the English language» (1849, 1854); «Natural history of the varieties of man» (Л., 1850); «A handbook of the English language» (Л., 1851; 2 изд., 1875); «Man and his migrations» (тамъ же, 1851); «The ethnology of Europe» (1852); «The ethnology of the British islands» (1852); «The native races of the Russian empire» (1854); «Varieties of the human species» (1855); «Descriptive ethnology» (1859); «Nationalities of Europe» (1863); «Outlines of general or developmental philology» (1878); «Russian and Turk» (1878).

Латанія (Latania L.) — вѣрныя пальмы, съ громадными лопчаторозѣчными темно-зелеными листьями; цвѣтки однополые; ча-

шечка и вѣнчикъ трехраздѣльные, мужскіе цвѣтки собраны въ густые пальчатораздѣвленные початки; тычинокъ отъ 15 до 30; женскіе початки удлинненные; завязь трехгнѣздая; плодъ трехсѣмянная костянка, съ вуснымъ съдобнымъ мясомъ. Л. — сравнительно невысокія деревья, съ очень густою широкою кроною. Всѣхъ видовъ Л. только три, дико растущихъ на Маскаренскихъ островахъ и по вост. побережью Африки. Нѣкоторые виды — весьма излюбленныя оранжерейныя и комнатныя растенія, таковы: L. Verschaffeltii Lem. на Родригесѣ, L. Commersonii Mart. и L. Lodigesi Mart., на о-вѣ св. Маврікія. С. Р.

Латентность, латентный (скрытый) — термины, употребляемые въ медицинѣ для выраженія скрытаго, ничѣмъ не обнаруживающагося состоянія болѣзни, и всего чаще применяемые въ отношеніи къ сифлису и къ различнымъ инфекционнымъ болѣзнямъ въ періодъ ихъ инкубационнаго состоянія (см. Инкубация).

Латеральные звуки *человѣч. рече*

— получаютъ при Л. (боковой) артикуляціи. Характернымъ ея признакомъ служитъ образование суженій или полныхъ затворовъ, необходимыхъ для произведенія извѣстнаго звука, не посреди полости рта, а по бокамъ, между боковыми зубами и боковыми краями языка. Самые обыкновенные Л.: *церебральное* или *какуминальное l* (въ санскритѣ и новоиндійскихъ языкахъ), *палатальное* или *небное* («мягкое»), напр. въ итал. *gl*, исп. *ll*, португ. *lh*, русск. *ль* или *л* передъ *и, е, (и), j* (*и, я, ю*), *альвеолярное*, какъ англ. и сѣверно-нѣмецкое *l* (имѣется въ нѣкоторыхъ русск. говорахъ), *постдентальное*, какъ русское «твердое» *л* (польск. *l*) и *междузубное* или *интердентальное*. Послѣднія двѣ разновидности имѣютъ по два подраздѣленія, смотря по характеру переднеязычной артикуляціи, которая можетъ быть *корональной* (см.) или *дорсальной* (см.). Возможны еще *стирантное l*, произносимое при болѣе узкихъ боковыхъ отверстіяхъ, и *носолое l*, образуемое при опущеніи небной занавѣски (см. статью Hoffory, «Kuhn's Zeitschr. f. vergl. Sprachforschung», т. XXIII, 550). По дѣятельности голосовыхъ связокъ *л* можетъ быть *звонкимъ* и *глухимъ*. Послѣдній видъ *л* сравнительно съ первымъ очень рѣдокъ и наблюдается только въ сосѣдствѣ съ другими глухими согласными, напр. въ англ. *play*, *flat*, *slay* или *help*, *felt*, въ русскомъ языкѣ въ концѣ слова или въ неударенномъ слогѣ послѣ ударенія, напр. *мысль*, *дохлый*. Кромѣ разныхъ видовъ *л* (о русск. *л* см. С. Буличъ, «О произношеніи русск. л, польск. l», въ «Русск. Филол. Вѣст.» 1890 г. № 1), возможны и Л. взрывные, переднеязычные, зубные и заднеязычные. Послѣдніе являются обыкновенно въ сочетаніи съ *л*. Такъ въ сочетаніяхъ *dl*, *tl*, *kl*—*o*, *tl* и *k* оказываются другими, чѣмъ въ сочетаніяхъ *da*, *ta*, *ka*, и имѣютъ болѣе или менѣе сильный Л. характеръ. Въ нѣкоторыхъ языкахъ есть и самостоятельные Л. взрывные, внѣ сочетаній съ *л*. См. Sievers, «Grundzüge der Phonetik» (4 изд. Лпц. 1893); Bremer, «Deutsche Phonetik» (Лпц. 1893; есть рисунок).

С. Буличъ

Латеранские соборы названы такъ по мѣсту, гдѣ они происходили—Л. дворцу въ Римѣ. Ихъ всего *одиннадцать*, изъ которыхъ четыре римской церковью считаются вселенскими, хотя на нихъ не присутвовали никто изъ восточной половины церкви. 1-й Л. соборъ былъ въ 649 г.; на немъ присутвовало болѣе ста епископовъ изъ областей Рима, Равенны, Сардиніи и Сициліи, осудившихъ ересь монофелитскую. Въ 1125 г. былъ второй Л. соборъ (западный девятый вселенскій), постановившій канонъ объ инвеститурѣ и утвердившій вормскій конкордатъ. На немъ присутвовали около 1000 прелатовъ. 3-й Л. соборъ, 1139 г., положилъ конецъ расколу антипапы Анаклета и обрекъ на сожженіе Арнольда Бресчанскаго. На Л. соборѣ 1179 г. тремястами епископовъ было постановлено 27 канонѣвъ относительно дисциплины церковной, и узаконено, что папа долженъ избираться не меньше какъ двумя третями голосѣвъ конклава. Л. соборъ 1215 г., на которомъ присутвовало 71 примасъ, 412 епископовъ, 800 аббатовъ и прелатовъ и множество свѣтскихъ сановниковъ, ознаменованъ актомъ наибольшаго проявленія папской власти. Постановленія его сдѣланы отъ имени папы; присутствовавшіе епископы только дали свою подпись. Установленъ догматъ пресуществленія въ евхаристіи, дана форма исповѣдіи для католической церкви, осуждены манихей, вальденсы, альбигойцы и другіе еретики Запада, положено начало учрежденію инквизиціи. Главнымъ предметомъ сужденій этого собора было воссоединеніе съ греческою церковью или, точнѣе, подчиненіе папскому престолу православныхъ грековъ, особенно жившихъ въ предѣлахъ зап. римской имперіи. Отъ имени грековъ и сирійянъ на соборѣ присутвовали латинскіе патріархи Іерусалима, Антиохіи и Константинополя, которые и поклонялись папѣ въ вѣрности ему восточныхъ христіанъ (не всѣхъ, а уже ранѣе латинствовавшихъ). Выразивъ неудовольствіе на грековъ за то, что они вновь омываютъ престолы въ храмахъ, гдѣ ранѣе священнодѣйствовали латиняне, и за то, что они перекрещиваютъ вступающихъ въ греч. церковь латинявъ, соборъ запретилъ поставленіе греческихъ епископовъ тамъ, гдѣ есть уже латинскіе; для послѣдователей греческаго обряда рѣшено поставитъ въ такихъ епархіяхъ викаріевъ, подчиненныхъ епископамъ латинскимъ. Л. соборъ 1512 г., собранный для противодѣйствія собору пизанскому, былъ весьма малочисленъ и состоялъ лишь изъ итальянцевъ; тѣмъ не менѣе онъ обнаружилъ буллу *Rategnus*, которую отменялась прагматическая санкція (см.). Въ 1725 г. папа Бенедиктъ XIII созвалъ въ Латеранѣ соборъ, который считается вселенскимъ; онъ редактировалъ знаменитую буллу *Unigenitus*, составляющую одно изъ главныхъ символическихъ вѣромозложеній римской церкви. *Ц. В.—с.*

• **Латеранъ**—папскій дворецъ въ Римѣ, закономъ 13 мая 1871 г., какъ и Ватиканъ и Кастельгандольфо, объявленный экстерриториальнымъ. Онъ принадлежалъ римской фамиліи Латеранъ, въ началѣ III в. по Р. Хр. сдѣлался императорскою собственностью и былъ

подаренъ Фаустой, женой Константина Великаго, римскому епископу. Служилъ резиденціей папѣ, до переселенія ихъ въ Авиньонъ. Громаднымъ пожаромъ 1308 г. обращенный въ развалины, Л. былъ возобновленъ при Сикстѣ V, Доменикомъ Фонтана; въ 1693 г. обращенъ Иннокентіемъ XII въ сиротскій домъ, а Григорій XVI устроилъ въ немъ въ 1843 г. *Museum Gregorianum Lateranense*, для языческихъ и христіанскихъ древностей. Въ Л. сохраняется нѣсколько превосходныхъ античныхъ статуй (между прочимъ статуя Софокла), мозаикъ и саркофаговъ. Основанный въ Л. Пиемъ IX христіанскій музей содержитъ, кромѣ драгоценныхъ картинъ, христіанскія древности, а именно—саркофаги и надписи (Benudorf и Schone, «Die antiken Bildwerke des Lateranensischen Museums», Лпд., 1867; Ficker, «Die altchristliche Bildwerke im christlichen Museum des L.», Лпд., 1890). Сосѣдняя црк. *San Giovanni in Laterano*, «мать и глава всѣхъ церквей», существуетъ со временъ Константина; нѣсколько разъ была восстанавлиаема, послѣ землетрясеній и пожаровъ; вполнѣ передѣлана при Пиемъ V (1560), архитекторомъ Ф. Борромини; главный фасадъ—работы Алессандро Галлиа (1734). Внутри церкви замѣчательны потолокъ, принадлежащій Джакомо делла Порта (а не Микельанджело), гробница Мартина V (ум. 1431), главный алтарь для папъ, съ готической дарохранительницей работы Барка да Сиена (1367), драгоценныя мозаики, деревянная статуя Іоанна Крестителя работы Донателло, Бонифаций VIII, возвѣщающій первый юбилей (1300), работы Джотто, мраморный рельефъ (Снятіе со Креста) Генерани. При Пиемъ IX и Львѣ XIII церковь снова перестроена. Къ В отъ нынѣшняго латеранскаго дворца находится *Scala Santa* (св. лѣстница), изъ 28 мраморныхъ ступеней, взятая изъ дворца Пилата въ Іерусалимѣ и перенесенная въ 326 г. имп. Еленой въ Римъ. Вѣрующіе всходятъ и спускаются по ней не иначе какъ на коленяхъ. Въ Л. множество реликвій. Ср. A. Valentini, «La patriarchale basilica Lateranense» (Римъ, 1832); Rouault de Fleury, «Le Latéran au moyen âge» (Пар., 1877).

Латимеръ (Гугъ Latimer, 1480—1555)—извѣстный дѣятель англ. реформаціи, сынъ фермера. Подъ вліяніемъ бесѣдъ съ страдальцемъ за вѣру, Бильнеомъ, Л. сдѣлался горячимъ поборникомъ реформаціи и способствовалъ ея успѣхамъ въ Англіи. При Генрихѣ VIII нѣсколько лѣтъ провелъ въ тюрьмѣ; при Эдуардѣ VI былъ придв. капелланомъ; при королевѣ Маріи, послѣ двухлѣтняго тюремнаго заключенія, осужденъ на смерть и сожженъ на кострѣ. Въ исторіи проповѣди на Западѣ онъ занимаетъ одно изъ самыхъ видныхъ мѣстъ. Изъ абстрактной, теоретической она дѣлается, благодаря ему, жизненною, общедоступною. Онъ горячо защищалъ права народа, рисуя яркія картины тяжелаго положенія англійскаго крестьянина и рабочаго. Чтобы облеченія его не были общими мѣстами, онъ разсказываетъ рядъ дѣйствительныхъ фактовъ; обращаясь къ королевскимъ поставщикамъ, онъ ставитъ имъ дилемму: или адъ, или возвращеніе награбленнаго; отъ неправедныхъ судей требуетъ немед-

ленного исправления сдѣланнаго ими зла. Онъ фамильяренъ, часто шутивъ, точенъ и до того близокъ къ тогдашней английской действительности, что, по словамъ Тэна, «связъ его проповѣдей можно извлечь почти полное описаніе обычаевъ и правовъ того времени». Онъ совершенно свободенъ отъ высокопарности и диалектики, которыми отличалась до него рѣчь проповѣдниковъ въ Англіи. Проповѣди Л. въ первый разъ были изданы еще при его жизни, въ 1685 г. Впоследствии были новыя, болѣе полныя изданія.

Н. Б.—с.

Латини — см. Брунетто Латини, т. IV, стр. 75.

Латинская имперія. — Четвертый крестовый походъ закончился завоеваніемъ Константинополя крестоносцами. Они взяли его 13-го апрѣля 1204 г. и подвергли его безпощадному разоренію (см. Константинополь, XVI, 58). Когда предводителямъ похода удалось нѣсколько возстановить порядокъ, они приступили къ раздѣлу и организаціи покоренной страны. По договору, заключенному еще въ мартѣ 1204 г. между венеціанскимъ дожѣмъ Энрико Дандоло (см. X, 73), графомъ Балдуиномъ Фландрскимъ, маркизомъ Бонифаціемъ Монферратскимъ и другими предводителями крестоносцевъ, было установлено, что изъ владѣній византійской имперіи будетъ образовано феодальное государство (Л. имперія), во главѣ котораго будетъ поставленъ избранный императоръ; онъ получитъ часть Константинополя и четверть всѣхъ земель имперіи, а остальныя три четверти будутъ раздѣлены пополамъ между венеціанцами и крестоносцами; церковь св. Софіи и выборъ патріарха будутъ предоставлены духовенству той изъ указанныхъ группъ, изъ которой не будетъ избранъ императоръ. Во исполненіе условій этого договора 9-го мая 1204 г. особая коллегія (въ составъ которой входили поровну венеціанцы и крестоносцы) избрала императоромъ графа Балдуина, надъ которымъ было совершено въ церкви св. Софіи помазаніе и коронованіе по церемоніалу восточной имперіи; патріархомъ былъ избранъ исключительно венеціанскимъ духовенствомъ (не смотря на возраженія противъ такого порядка со стороны папы Иннокентія III) венеціанецъ Тома Морозиня. Раздѣлъ земель (не сразу установившійся) привелъ, въ концѣ концовъ, къ слѣдующему распредѣленію владѣній. Балдуинъ, кромѣ части Константинополя, получилъ часть Фракіи и о-ва Самоэракію, Лесбосъ, Хиосъ, Самосъ и Косъ («Романія» въ тѣсномъ смыслѣ). Область Фессалоники (Солуны), вмѣстѣ съ Македоніей и Эссалией, съ именемъ королевства, получилъ одинъ изъ самыхъ видныхъ участниковъ похода и претендентъ на императорскій престолъ, Бонифацій Монферратскій. Венеціанцы получили часть Константинополя, Критъ, Эвбею, Ионическіе о-ва, большую часть о-вовъ Кикладскихъ и нѣкоторые изъ Спорадскихъ, часть Фракіи отъ Адрианополя до бер. Пропонтиды, часть побережья Іонійскаго и Адриатическаго морей отъ Этоліи до Дураццо. Остальнымъ предводителямъ крестоносцевъ, въ качествѣ вассаловъ отчасти императора, отчасти эссалонійскаго короля, который самъ

считался вассаломъ императора, были розданы различныя города и области въ европейской части имперіи и въ Малой Азіи. Многія изъ этихъ земель предостало еще покорить, и крестоносцы лишь постепенно утвердились въ нѣкоторыхъ изъ нихъ, вводя всюду феодальныя порядки, отчасти раздавая земли въ лѣнь западнымъ рыцарямъ, отчасти сохраняя ихъ, какъ лѣнь, за ихъ прежними владѣльцами, конфискуя земли православныхъ монастырей. Византійское населеніе, однако, сохранило, въ большинствѣ случаевъ, свои законы и обычай, прежнюю организацію мѣстнаго управленія и свободу религіи. Феодальныя отношенія между побѣдителями (и отчасти между побѣдителями и побѣжденными) регулировались «Ассизами Романіи», представлявшими, съ нѣкоторыми измѣненіями, списокъ съ «Іерусалимскихъ ассизъ» (впоследствии эти «ассизы Романіи» были переведены на греч. яз., глав. образомъ для о-ва Крита, и на итальянскій для различныя венеціанскихъ владѣній). Въ лицѣ побѣжденныхъ и побѣдителей столкнулись двѣ совершенно непохожія другъ на друга культуры, двѣ различныя системы государственной и церковной организаціи, при чемъ число пришельцевъ было сравнительно не велико (о немъ можно судить до нѣкоторой степени по тому, что венеціанцы обязались перевезти на венеціанскихъ корабляхъ 33500 крестоносцевъ). Въ средѣ самихъ завоевателей происходила частая несогласія — а между тѣмъ имъ постоянно приходилось вести упорную борьбу съ возникшими на развалинахъ византійской имперіи самостоятельными владѣніями. Такъ, въ эпоху взятія Константинополя крестоносцами въ самой Фракіи еще держались самостоятельно бывшіе императоры Алексій Муруфль и Алексій Ангелъ; въ Эпирѣ утвердился, какъ самостоятельный «деспотъ», Михаилъ Ангелъ Комнень; Аргосомъ, Коринѣомъ, Фивами завладѣлъ Левъ Стуръ. Въ Малой Азіи возникли два сравнительно крупныя государства — трапезунтская имперія (см.), гдѣ утвердилось потомство имп. Андроника Комнена (см. Комнены, XV, 892), и Никейская имперія (см.), гдѣ утвердился зять имп. Алексія III, Теодоръ Ласкарисъ. На С у Л. имперіи былъ грозный сосѣдь въ лицѣ болгарскаго царя Калояна (XIV, 89). Оба Алексія отступили передъ натискомъ Балдуина, но ему пришлось столкнуться съ Бонифаціемъ, поддержаннымъ греками (они были расположены, къ нему какъ къ мужу имп. Ирины, вдовы имп. Исаака Ангела, и вотчину его сына, Мануила). Только соединеннымъ усиліямъ Дандоло, Людовика Блуасскаго и знаменитаго Вильгардуэна (VI, 50) удалось примирить противниковъ, послѣ чего Бонифацій, вмѣстѣ съ пасмыкомъ Мануиломъ, побѣдилъ Льва Стура и овладѣлъ Фессалией, Беотіей и Аттикой. Графы Генрихъ Фландрскій (братъ Балдуина) и Людовикъ Блуасскій совершили удачный походъ въ Малую Азію. Между тѣмъ, въ началѣ 1206 г. вслѣдствіе возстанія въ Дидимотихѣ, гдѣ было перебитъ гарнизонъ крестоносцевъ; затѣмъ «латиняне» были изгнаны изъ Адрианополя. Противъ нихъ двинулся и Калоянъ. Балдуинъ, не дожидаясь Бонифація и своего брата Генриха, двинулся къ этому городу и 14 апрѣля 1206 г.

потерпѣлъ здѣсь страшное пораженіе отъ арміи Калояна, составленной изъ болгаръ, валаховъ, половцевъ (кумановъ) и грековъ; Людовикъ Блуасскій, Стефанъ де Першъ и мн. др. пали въ битвѣ. Самъ Балдуинъ былъ взятъ въ плѣнъ; о его дальнейшей судьбѣ сохранились разнорѣчивые рассказы; наиболее вѣроятно, что онъ умеръ въ темницѣ. Во главѣ государства сталъ теперь—сначала какъ регентъ, а съ 1206 г. какъ императоръ—братъ Балдуина, графъ Генрихъ Фландрскій (1206—1216), всѣми средствами старавшійся примирить противорѣчивые интересы, сталкивавшіеся въ его государствѣ. Онъ сумѣлъ привлечь на свою сторону грековъ Адрианополя и Дидимотиха, которые теперь жестоко страдали отъ Калояна и согласились подчиниться Генриху, съ условіемъ передать ихъ городовъ въ ленъ Теодору Вранѣ, женатому на Агнесѣ, вдовѣ имп. Андроника Комнена. Затѣмъ Генрихъ, отбывъ нападеніе болгаръ, сблизился съ Вонифаціемъ, женившись на его дочери и собираясь вмѣстѣ съ нимъ предпринять кампанію противъ Калояна; но въ 1207 г. Вонифацію, неожиданно наткнувшись на отрядъ болгаръ, былъ убитъ имп. Смерть Калояна и распаденіе его царства освободили Генриха отъ опасности со стороны болгаръ и позволили ему заняться дѣлами ессалоникскаго королевства, регентъ котораго, ломбардецъ графъ Оберто Виадрате, оспаривалъ корону у сына Вонифація отъ Ирины, Дмитрія, и хотѣлъ передать ее старшему сыну Вонифація, Вильгельму Монферратскому. Генрихъ вооруженною рукою заставилъ Оберто признать права Дмитрія. Чтобы придать окончательную организацію политическому и церковному строю новой феодальной имперіи, Генрихъ 2 мая 1210 г., въ долинѣ Равенники, у города Зейтуна (Ламія), открылъ «майское поле» или «парламентъ», куда явились франкскіе князья, крупные бароны и клирики греческихъ провинцій, съ 1204 г. частью при помощи Вонифація, частью самостоятельно создавшіе себѣ владѣнія. Въ Морей, какъ сталъ называться Пелопоннесъ послѣ франкскаго завоеванія, Гильомъ де-Шамплеттъ и Вильгардуэнъ съ 1206 г. сильно расширили свои владѣнія и побѣдою при Кондурѣ (Мессинія) надъ ополченіемъ греческаго дворянства основали франкское княжество Ахайю. Смерть Шамплетта (1209) дала Вильгардуэну возможность завладѣть княжескими правами, хотя и безъ титула князя; онъ, какъ и Оттонъ де-ла-Рошъ, въ то время мегаскиръ Аттики и Беотія, сумѣлъ привлечь на свою сторону грековъ. Вмѣстѣ съ ними въ Равенникѣ призналъ верховную власть Генриха и Марко Санудо, племянникъ Дандоло, въ 1206 г. отправившійся изъ Константинополя завоевывать о-ва Эгейскаго моря, утвердившійся на Наксосѣ и императоромъ признанный какъ «герцогъ Додеканиса», (т. е. 12 о-вовъ). Въ томъ же 1210 г. былъ утвержденъ въ Римѣ компромиссъ, по которому за патріархомъ, какъ делегатомъ папы, утверждалась всѣ его права, церкви и монастыри освобождались отъ повинностей, греческіе и латинскіе клирики обязывались за полученную въ ленъ землю платить византийскій поземельный налогъ; непосвященные дѣти православ-

ныхъ священниковъ обязаны были службою баронамъ. Генрихъ старался по возможности уладить церковныя отношенія и примирить интересы православнаго населенія и духовенства съ интересами латинскаго духовенства и латинскихъ бароновъ: первое стремилось завладѣть церковными и монастырскими имуществами и обложить православное населеніе десятиной въ свою пользу, а второе старалось добиться секуляризаціи церковныхъ имуществъ и освобожденія подвластныхъ имъ жителей имперіи отъ всякихъ церковныхъ поборовъ. Афонскіе монастыри, подвергавшіеся грабежамъ ессалоникскихъ бароновъ, были сдѣланы «непосредственными вассалами» императора. Въ 1218 г. благія намѣренія императора чуть не были уничтожены насильственнымъ введеніемъ уніи, которое предпринялъ кардиналъ Пелагій; но Генрихъ заступился за грековъ, что сильно увеличило его популярность. Оставались борьба съ Ласкарисомъ и противниками на Западѣ и Сѣверѣ: Михаиломъ, потомъ Теодоромъ Ангеломъ Эпирскимъ, Стрезю Просекскимъ, болгарами. Стреза былъ разбитъ въ Пелагоніи, Ласкарисъ предложилъ миръ, по которому Генрихъ удержалъ виенскій полуостровъ и область отъ Геллеспонта до Камини и Калана; съ болгарами Генрихъ примирился, женившись на ихъ царевнѣ Маріи. Въ 1216 г. Генрихъ внезапно умеръ; ему не было еще 40 лѣтъ; даже греки прославляли его какъ «второго Ареса». Смерть его была величайшимъ несчастіемъ для франкскаго королевства. Преемникомъ его былъ избранъ мужъ сестры его Іоанты, Петръ Куртена, графъ Оксерскій, внукъ Людовика Толстаго французскаго, получившій изъ рукъ папы Гонорія III императорскую корону (1217), но скоро погибшій въ плѣну у Теодора Эпирскаго. Регентшей стала Іоанта; въ государствѣ происходили смуты изъ-за десятины и иммунитетовъ, своеволія бароновъ, несогласій между венецианцами и крестоносцами, выбора патріарха и правъ на территоріи. Съ Никейской имперіей Іоанта поддерживала мирныя отношенія и выдала свою дочь Марію за Ласкариса. Въ 1220 г. императоромъ былъ избранъ старшій сынъ Петра, маркграфъ Филиппъ Намюрскій, но онъ отказался и титулъ принял на себя братъ его Робертъ, необразованный и грубый, страстный и трусливый. Съ никейскимъ дворомъ отношенія послѣ смерти Теодора Ласкариса сдѣлались враждебными, особенно когда во главѣ никейской имперіи сталъ Іоаннъ Дука Ватацесъ (XIII, 701), ожесточенный врагъ латинянъ. Эссалоникское королевство, гдѣ постоянно происходили распри между Дмитріемъ и Вильгельмомъ, въ 1222 г. было захвачено Теодоромъ Ангеломъ. Л. имперія продолжала существовать лишь благодаря распри между обоими греческими императорами. Увлеченный дочерью рыцаря Балдуина Нефвилля, на которой онъ тайно женился, Робертъ забылъ совершенно дѣла управленія; возмущенные вѣтми бароны захватили его жену и тещу и послѣднюю утопили, первой отрѣзали носъ и вѣки. Робертъ бѣжалъ изъ Константинополя, при помощи папы вернулся, но дошелъ лишь до Ахайи, гдѣ въ 1228 г.

умеръ, всѣмъ презираемый. Новому императору Балдуину II, брату Роберта, было лишь 11 лѣтъ; его обручили съ дочерью родственнаго дому Куртена болгарскаго царя Іоанна Асѣна, обшавшагося отнять у Теодора Ангела завоеванныя имъ земли. Союза съ Болгаріей, однако, не желало духовенство, рѣшившееся привлечь на сторону имперіи Іоанна Бриеннскаго, бывшаго короля іерусалимскаго; Марія, дочь его, должна была сдѣлаться невѣстою Балдуина, а самъ онъ—принять титулъ императора и обязанности регента. Въ 1231 г. всѣ вассалы принесли присягу Іоанну (XIII, 702). Отъ него ожидали блестящихъ подвиговъ, но въ первые годы онъ велъ бережливое, осторожное хозяйство. Походъ 1233 г., вернувшій Романъ Пегя, принесъ пользу лишь родосцамъ и венецианцамъ, торговля которыхъ освободилась отъ стѣсненій со стороны никейцевъ; за то въ 1235 г. Ватацесъ разрушилъ венеціанскій Каллиполь. Послѣ смерти Іоанна Бриеннскаго (1237) власть перешла въ руки Балдуина II, который, не имѣя денегъ играть жалкую роль и принужденъ былъ ѣздить по европейскимъ дворамъ и выпрашивать у нихъ помощи; терновый вѣнецъ Спасителя былъ заложенъ въ Венеціи, не на что было его выкупить, и его приобрѣлъ Людовикъ IX Святой. Венеціанцы часто посѣщали Константинополь съ своими торговыми флотами, но войска съ Запада не появлялись для поддержки Романіи; Ватацесъ и его преемники ближе и ближе подступали къ столицѣ и перебросили свои войска уже въ Европу: рѣшительный шагъ не предпринимался лишь изъ боязни передъ монголами. Балдуинъ принужденъ былъ заложить венеціанскимъ купцамъ собственнаго сына, чтобы получить деньги; лишь въ 1259 г. его выкупилъ французскій король. Въ 1260 г. Константинополь держался лишь помощью венеціанцевъ, незначительною вслѣдствіе того, что Венеція была въ то время во враждѣ съ Генуей; въ томъ же году никейскій домъ восторжествовалъ надъ эпирскимъ и его франкскими союзниками и вступилъ въ союзъ съ генуэзцами. 25 іюля 1261 г., во время отлучки венеціанскаго отряда, Константинополь попалъ въ руки грековъ; 15 августа имп. Михайлъ VIII Палеологъ торжественно вступилъ въ древнюю столицу. Балдуинъ, съ латинскимъ патріархомъ Джустиніани, бѣжалъ во Францію, гдѣ, въ надеждѣ найти союзниковъ, началъ раздирать провинціи утерянной имперіи. Карль Анжуйскій, король неаполитанскій, получилъ отъ него въ ленъ Ахайю, Эпиръ и др. области. Въ 1273 г. Балдуинъ II умеръ; титулъ императора оставался въ родѣ Куртена и ихъ потомковъ до конца XIV в. Запутанная исторія осколковъ Л. имперіи не поддается краткому изложенію. Въ *Ахайю* послѣ Вильгардуэновъ князьями явились представители Анжуйскаго дома, потомъ Аяччуоли; съ 1333 по 1396 г. здѣсь господствовала анархія, затѣмъ власть перешла къ деспоту морейскому Теодору I, Палеологу (1383—1407). Герцоги аинскіе, съ 1312 г. изъ дома Анжу, потомъ изъ дома Аяччуоли, просуществовали до 1460 г., когда Аены были взяты турками. Въ *Эпирѣ* утвердившіяся было въ Дураццо франки должны

были уступить албанцамъ и сербамъ. Въ *Леввалемъ* и *Занте* держались пфальцграфы съ 1357 по 1429 г. Деспоты *ромеевъ* (съ 1418 г.), герцоги Леввалдскіе, въ 1479 г. были покорены турками. Во второй половинѣ XVI в. исчезли послѣдніе остатки латинской «Новой Франціи». Внутренняя ея исторія еще не достаточно разработана. Лучшее пособие — Hopf, «Gesch. Griechenlands vom Beginn des Mittelalters» (Ersch-Gruber, I, 85 и 86, 1867--68). См. еще Hertzberg, «Gesch. der Byzantiner und des Osmanischen Reiches» (В., 1883); Джуканжа, «Histoire de Constantinople sous les empereurs français»; Tessier, «La quatrième croisade» (1884); Buchon, «Histoire de l'établissement des Français dans les états de l'ancienne Grèce» (1846); Ilgen, «Markgraf Conrad von Montferrat» (1881); Beving, «La principauté d'Achaïe et de Morée» (1879), Bar. de Guldenchrone, «L'Achaïe féodale» (1889). Schlumberger, «Les principautés franques dans le Levant». Также общія сочиненія о крестовыхъ походахъ Вилькена, Мишо, Зибеля, Куглера (въ серіи Океана 1891 г.); П. Медовиковъ, «Латинскіе императоры въ Константинополѣ» (Москва, 1849; устарѣло).

Латинская монетная конвенція—см. Л. монетный союзъ.

Латинская монетная система—см. Л. монетный союзъ.

Латинскій крестъ—см. Крестъ (т. XVI).

Латинскій монетный союзъ.—

Цѣлю образованія Л. монетнаго союза (въ дипломатическихъ актахъ такого названія не существуетъ) было устройство правильной системы денежнаго обращенія въ предѣлахъ пяти государствъ, входящихъ въ составъ союза: Франціи, Италіи, Бельгіи, Швейцаріи и Греціи (послѣдней—съ 1868 г.). Ближайшимъ поводомъ къ образованію союза (23 дек. 1865 г.) послужило стремленіе урегулировать отношенія, возникшія между названными государствами, вслѣдствіе свободнаго, но не легализованнаго обращенія монеты одного государства въ предѣлахъ другого и неограниченнаго выпуска ими серебряныхъ денегъ. Въ основаніе акта монетнаго союза были положены слѣдующія главныя начала: 1) Всѣ, проба, типъ и обращеніе золотой и серебряной монеты должны быть одинаковы. Виллоновая монета остается временно безъ измѣненія. 2) Ни одно изъ договаривающихся государствъ не можетъ выпускать въ обращеніе золотую монету не установленнаго сорта, вѣса и пробы (см. таблицу). Приѣмъ монеты, согласно съ правилами союзнаго акта, обязателенъ для государственныхъ кассъ безъ различія страны, гдѣ чеканена монета; не принимается только монета стертая и потерявшая въ вѣсѣ не менѣе $\frac{1}{100}$. 3) Серебряная монета въ 5 франк. чеканится лишь установленныхъ вѣса и пробы; государственныхъ кассы могутъ не принимать лишь монету стертую и потерявшую до 1% въ вѣсѣ. 4) Серебряная монета въ 2, 1, $\frac{1}{2}$ и $\frac{1}{5}$ франка должна чеканиться лишь на основаніи установленныхъ правилъ; эти монеты должны быть переплавлены выпустившимъ ихъ государствомъ, когда онъ теряетъ въ вѣсѣ до $\frac{1}{100}$, или же

изображенія на нихъ будутъ стерты. 5) Монеты отъ 2 до $\frac{1}{2}$ франка обязательны къ приему между частными лицами до суммы 50 франк. 6) Государственные кассы обязаны принимать эти сорта монеты до 100 франк. 7) Государ-

ства въ время дѣйствія союза и въ теченіе двухъ лѣтъ по прекращеніи его. 8) Количество выпускаемой монеты отъ 2 до $\frac{1}{2}$ фр. не должно превышать 6-ти франк. на каждую голову населенія. 9) Другія государства могутъ войти въ составъ союза, если обязуются выполнять его постановленія. 10) Дѣйствіе союза продолжается до 1 янв. 1880 г.; если за годъ до этого срока онъ не будетъ объявленъ уничтоженнымъ, то союзъ имѣетъ силу еще на 15 лѣтъ и т. д., на новые 15-лѣтніе періоды. Вслѣдствіе обезцѣненія серебряной монеты, въ началѣ семидесятыхъ годовъ, въ первоначальномъ постановленіи союза были внесены нѣкоторыя измѣненія. Для предупрежденія дальнѣйшаго паденія цѣнности серебра и ухода золотой монеты, была ограничиваема известными предѣлами чеканка серебра, а въ 1878 г. совсѣмъ прекращена. Конвенція 1878 г. продолжила срокъ существованія союза. Вслѣдствіе возникшихъ разногласій, Бельгія временно выходила изъ союза. Нѣсколько разъ поднимался вопросъ и о совершенномъ прекращеніи дѣйствія союза, но онъ существуетъ и по настоящее время. Главнѣйшія дополненія конференцій 1867, 1878 и 1885 гг.: 1) установлена монетная единица франкъ (драхма, лира) = 100 сантимамъ (лептамъ, чентезимамъ); 2) введенъ биметаллизмъ, съ отношеніемъ золота къ серебру какъ 1:15 $\frac{1}{2}$; но такъ какъ чеканка серебра въ 1878 г. была приостановлена, то явилось принудительное золотое обращеніе; 3) опредѣлены условія возстановленія чеканки серебра и 4) выработаны правила ликвидаціи дѣйствій союза, въ силу которыхъ каждое государство обязано въ моментъ прекращенія союза вымѣнять всю свою находящуюся въ обращеніи полноцѣнную монету (5-франковую) на такую же тѣхъ государствъ, гдѣ монета обращалась, или же на золотую. Удобство обращенія одинаковой монеты побудило и нѣкоторыя другія государства или признать свою монетную систему къ латинской, не вступая, однако, въ союзъ, или же ввести въ сорта монетъ соответствующіе латинскимъ.

Государства, не вошедшія въ союзъ, но монета которыхъ подобна латинской. 1) Сербія, съ 1879 г.: динаръ (dinar) и пара (para); 2) Румынія, съ 1867 г.: лей (leu) и бани (bani); 3) Болгарія, съ 1880 г.: левъ и стотинка; 4) Испанія, съ 1871 г.: песета (peseta) и центимъ (centimos); 5) Финляндія, съ 1878 г.: марка (marka) и пенни (penni); 6) Люксембургъ: франкъ и сантимъ; 7) Боливія: боливаръ (bolivar) и центавосъ (centavos); 8) Санъ-Маріано: лира и чентезимъ; 9) Монако: франкъ и сантимъ; 10) Андорра: песета и центимъ. Въ настоящее время Турція также переходитъ къ латинской системѣ.

Государства, имѣющія сорта монетъ, соответствующіе латинскимъ. 1) Россія, съ 1885 г.: золотая монета въ 5 рублей и 10 рублей (полумпериаль и империаль) соответствуетъ 20 и 40 франковикамъ, серебряная въ полтину и четвертакъ = 2 и 1 франку. 2) Средне- и Южно-Американскія республики за монетную единицу принимаютъ пезо или піастръ въ 100 центимъ (названіе его мѣняется въ разныхъ государствахъ), соответствующій 5 фран-

Названіе металла.	ЗОЛОТО			СЕРЕБРО			БРОНЗА							
	въ 1 кгр. сплава = 3100 мон. ед.	въ 1 кгр. сплава = 200 мон. ед.	въ 1 кгр. сплава = 10 мон. ед.	въ 1 кгр. сплава = 200 мон. ед.	въ 1 кгр. сплава = 10 мон. ед.	въ 1 кгр. сплава = 10 мон. ед.	въ 1 кгр. сплава = 200 мон. ед.	въ 1 кгр. сплава = 10 мон. ед.						
Сорта монетъ (въ монетныхъ единицахъ)	100	50	20	10	5	5	1	2	10	5	2	1		
Диаметръ монеты (въ миллиметрахъ)	35	28	21	19	17	37	27	18	16	16	16	16		
Проба монеты	Девятьсотъ тысячныхъ частей.													
Вѣсъ монеты (въ граммахъ)	32,28	16,18	6,452	3,226	1,618	25	10	5	2,50	1	10	5	2	1
Долгунскъ:	три тысячныхъ.													
въ вѣсѣ	одна тысячная.													
въ пробѣ	0,001	0,002	0,003	0,003	0,003	0,002	0,005	0,007	0,010	Неустановленъ для отдѣльныхъ монетъ.				

ственными кассы обязуются безвозмездно вымѣнять на сумму до 100 франк. приносимыя монеты въ 2— $\frac{1}{2}$ франка, на золотую или серебряную 5-ти франковую монету, во все

ковнику. Золотая монета въ 2, 10 и 20 пезо = 10, 50 и 100 франковъ.

Латинскій парусъ — одинъ изъ видовъ косыхъ парусовъ; кроется въ видѣ прямоугольнаго трехугольника, при чемъ по гипотенузѣ прищуровывается къ рейку. Послѣдній, большою частью гибкій, привѣшивается серединою къ мачтѣ, наклонно впередъ, такъ что передній конецъ доходитъ до палубы; за него берется галсъ; шкотъ прикрѣпляется къ вершинѣ прямого угла. Встрѣчается въ настоящее время въ закрытыхъ моряхъ, преимущественно въ Средиземномъ, на рыбацкихъ и т. п. судахъ.

Латинскій языкъ — значащъ былъ лишь языкомъ небольшой вѣтви италійскаго племени, еще въ до-историческое время занявшей часть Средней Италіи за Тибромъ, извѣстную потомъ подъ именемъ Лаціума. Принадлежитъ къ семьѣ языковъ индоевропейскихъ, онъ былъ однимъ изъ нарѣчій общаго италійскаго языка. Умбрскій языкъ на СВ, осскій (языкъ самнитовъ) на Ю и языки сабелльскаго вѣтви на В были его родными братьями, тогда какъ на С этрусскій языкъ и на СЗ лигурійскій были ему совершенно чуждыми. Въ очень далекомъ отношеніи стояли къ латинскому также языки южно-италійскаго народа мессаповъ и языки сѣверо-италійскихъ венетовъ, принадлежавшіе къ группѣ иллирійскихъ языковъ. Изъ всѣхъ языковъ индоевропейской семьи латинскій, какъ и родственныя ему италійскія нарѣчія, стоялъ ближе всего къ кельтской (галльскаго) вѣтви. Принимавшаяся прежде особенная природная близость Л. языка къ греческому, долгое время очень распространенному въ Южной Италіи, не оправдывается строгими филологическими данными; не смотря на относительно большую близость между Л. языкомъ и эолийскимъ диалектомъ греческаго, теперь трудно говорить о существовавшемъ когда-то греко-италійскомъ единствѣ. Языки италійцевъ и грековъ слишкомъ глубоко расходятся въ важнѣйшей части своей формации — въ глагольной флексіи, въ которой, напротивъ, Л. и родственныя ему италійскія языки обнаруживаютъ несомнѣнную связь съ кельтскими нарѣчіями (обладающими, между прочимъ, и сулиномъ); много общаго они имѣютъ и въ составѣ, особенно въ названіяхъ предметовъ домашняго обихода. Въ средѣ нарѣчій собственно италійскаго племени Л. языкъ стоялъ ближе къ наиболѣе развитому изъ нихъ и также получившему литературную обработку, осскому, чѣмъ къ умбрскому и сабелльскимъ; всѣ эти нарѣчія стояли ближе другъ къ другу, чѣмъ къ Л. Самое близкое родство у Л. яз. было съ фалискимъ нарѣчіемъ, которое правильнѣе было бы считать поднарѣчіемъ или говоромъ Л. языка, хотя говорившій на этомъ нарѣчій небольшой народъ, жившій въ юго-вост. углу Этруріи и ближайшимъ образомъ родственныи латинцамъ, не принадлежалъ Лаціуму. Особые говоры, представлявшіе разновидности Л. языка, были и въ самомъ Лаціумѣ, какъ это доказываютъ пренестянскія надписи съ одной стороны и нѣкоторые свидетельства древнихъ (о говорахъ пренестянскомъ и ланувинскомъ) —

съ другой. Л. языкъ, каковыи онъ является потомъ въ литературной обработкѣ, есть собственно языкъ г. Рима, конечно принимавшій въ себя и переработавшій разностороння влияния. См. новѣйшіе труды въ этой области: Фр. Штольца, «Historische Grammatik der lateinischen Sprache» (I. 1, Лпц., 1894) и Роберта Планты, «Grammatik der oskisch-umbrischen Dialekte» (Страсбургъ, 1893).

Вышняя исторія латинскаго языка. Долгое время не выходя изъ предѣловъ небольшой области своего племени, Л. языкъ сталъ переступать границы Лаціума по мѣрѣ того, какъ шли римскія завоеванія сначала въ Италію, а потомъ и за ея предѣлами. Къ концу пятого столѣтія гор. Рима (въ половинѣ III вѣка до Р. Хр.) онъ дѣлается официальнымъ языкомъ средней и южной Италіи, въ шестомъ столѣтіи переходитъ и въ Сѣверную Италію, а также на о-ва Сицилію, Сардинію и Корсику и даже въ Испанію, въ сѣвѣмъ проникаетъ въ Африку, въ южн. Галлію, въ Иллирію, а послѣ завоеванія Цезаремъ всей страны между Рейномъ и океаномъ — и въ остальную Галлію. Во время имперіи Л. языкъ приобрѣлъ всемірное значеніе. Вездѣ въ зап. половинѣ Европы и Африки онъ является не только языкомъ официальнымъ, но и языкомъ культуры и органомъ литературнаго творчества. Италійскіе языки окончательно уступаютъ ему мѣсто послѣ того, какъ вслѣдъ за окончаніемъ союзнической войны (88 до Р. Хр.) было даровано право римскаго гражданства всѣмъ италійскимъ союзникамъ. Съ тѣхъ поръ какъ Л. языкъ сдѣлался; языкомъ всего Апеннинскаго полу-ва, распространеніе его за предѣлами Италіи, путемъ колонизаціи и торговли, необходимо должно было пойти еще быстрѣе. Правда, онъ не могъ побѣдить культурнаго значенія греческаго языка не только въ самой Греціи съ Македоніей, но и на азиатскомъ Востокѣ, гдѣ даже официальные документы обыкновенно сопровождались греческимъ переводомъ; за то онъ занялъ прочное положеніе въ бывшихъ владѣніяхъ Картагена и сосѣднихъ съ нимъ западныхъ областяхъ сѣверной Африки. О развитіи здѣсь Л. письменности свидѣлствуютъ болѣе 20000 сохранившихся надписей, а также литература, развившаяся какъ ни въ одной римской провинціи, не исключая Галліи. См. Budinszky, «Die Ausbreitung der lateinischen Sprache über Italien und die Provinzen des Römischen Reichs» (Берл. 1881).

Внутренняя исторія Л. языка. Когда Л. языкъ выдѣлился изъ родственной семьи италійскихъ нарѣчій — мы не знаемъ. Для насъ исторія Л. языка начинается съ того момента, отъ котораго дошли до насъ первые письменные памятники. Теперь, когда найдены надписи гораздо большей древности и даже буквы на туфовыхъ глыбахъ стѣнъ Сервія Туллія, не подлежитъ никакому сомнѣнію, что римская письменность существовала еще въ царскій періодъ. Эд. Мейеръ, въ своей «Geschichte des Alterthums» (Штуттгартъ, 1893, II, р. 53¹⁾), находитъ необходимымъ — и вполне основательно — отнести происхожденіе этой письменности по крайней мѣрѣ къ началу VII

ст. до Р. Хр. Некоторые памятники языка этой эпохи дошли до насъ лишь въ позднѣйшей и искаженной передачѣ (таковы гимнъ братьевъ Арвальскихъ, дошедшій въ надписи III ст. до Р. Хр., и отрывки гимна жрецовъ Салиевъ, переданные писателями), и потому не могутъ служить непосредственными свидетельствами состоянія языка отдаленнѣйшаго времени. Такими свидетелями являются дрѣ, писанныя отъ правой руки къ лѣвой, надписи, которыя были найдены въ восьмидесятихъ годахъ и древнѣйшую изъ которыхъ относятся къ VI ст. до Р. Хр., а другую — къ V-му. Какъ мало похожъ былъ языкъ времени царей и первыхъ двухъ столѣтій республики на тотъ языкъ, который изучаютъ теперь въ школахъ, т. е. на языкъ классическихъ писателей—эти надписи показываютъ весьма наглядно. Надписи на пренестинской фибулѣ, древнѣйшемъ памятникѣ латинской письменности, гласитъ: «Manios med vhevhaked Numasioi» («Маній сдѣлалъ меня для Нумазія»). Другая надпись, извѣстная подъ именемъ «Duenos», найденная на церапанномъ на глиняномъ сосудѣ, читается ея первымъ издателемъ такъ: «Jove sat deivos qoi med mitat, nei ted endo cosmis virgo sied asted, noisi Ore Totlesiae pasari vols. Duenos me feced en manom einom dhe polne med ma(u) statod». И чтеніе, и пониманіе этой надписи представляютъ большія трудности; и въ томъ, и въ другомъ филологи расходятся самыми рѣшительными образомъ. Гораздо яснѣе для насъ языкъ надписей III в. до Р. Хр., хотя онъ все еще сохраняетъ архаическій характеръ. Вотъ, напр., начало древнѣйшей надгробной надписи Сципіоновъ: «Nouc oino ploigume cosentont R(oma): duonogo ortumo fulse virgo. Cosentimъ ясенъ языкъ надгробной надписи другого Сципіона: «Cornelius Lucius Scipio Barbatus, Gnaivod patre prognatus, fortis vir sapiensque, quojus forma virtutei parisuma fuit» и т. д. Съ этими двумя надписями мы входимъ уже въ періодъ литературнаго развитія, хотя еще далекаго (почти на 200 лѣтъ) отъ классическаго. Приведенные образцы, взятые на разстояніи по крайней мѣрѣ трехъ столѣтій, могутъ дать понятіе о тѣхъ стадіяхъ, какія проходила латинскій языкъ отъ времени царей до образования римской литературы. Возможно, однако, указать главныя черты языка архаическаго періода. Въ фонетикѣ онъ изобилуетъ дифтонгами, отъ которыхъ съ началомъ литературнаго времени все болѣе и болѣе стремился избавиться. Были дифтонги *ai, oi, ou, ei*: *Aimilius, Caici, sailavit, coiravit, foideratei, Numasioi, abduocit, Loucina, plous, sei, deivos, ubei*. Замѣчается употребленіе *e* вмѣсто позднѣйшаго *i*: *dedet, Menerva, mereto; o* вмѣсто *u*: *houc, donom, Venos; u* вмѣсто *i* (замѣнявшаго звукъ, равный греч. *o* или франц. *u*): *facilumed, aurufex, ortumo*. Въ склоненіи основъ на *a* (1-е скл.)—род. на *ae*: *Coiras, Latonas*; дат. на *ai*: *Menervai, Loucinai*, а также на *a*: *Ergua, Matuta*; твор. на *ad*: *praidad, sententiad*. Въ склоненіи основъ на *o* (2-е скл.)—имен. на *os* и *om*: *Manios, filios, donom, pocolom*, и на *o*: *Fourgo, Turpleto, dono, pocolo*; дат. на *oi*: *Numasioi*; твор. на *od*: *Gnaivod*; им. мн. на *ois, es, is*—*leibereis, coques, magistris*, и на *oe*

(*porloe*) и *e* (*ploigume*). Въ склоненіи основъ на *u* (4-е скл.)—род. на *uos*: *senatuos*; твор. на *ud*: *magistratud*. Въ склоненіи основъ на *e* (3-е скл.)—род. на *es*: *dies*. Въ склоненіи основъ на согласную (3-е скл.)—род. на *is*: *Segeus*; и *es*: *salutes*; тв. на *id*: *airid*. Употребленіе суффикса *d* въ винител. пад. личныхъ мѣстоимѣній: *med, ted, sed*. Въ *лазольной* флексіи замѣчается большая полнота формъ: *sietm* (им. sim), *potisit* (им. possit), *nequiont* (им. nequunt), *dant* (им. dant), *posivit* (им. posuit); употребленіе fut. exact на *eo, seo* и *xo*: *carpo, amasso, faxo*; fut. simpl. на *do* во всѣхъ спряженіяхъ: *dicebo, esuribo*. Архаическій періодъ, въ теченіе котораго латинскій языкъ обнаруживалъ наиболѣе близости къ родственнымъ ему языкамъ итальянскимъ, продолжался болѣе пяти столѣтій и сталъ быстро проходить съ того времени, какъ въ Римѣ возникла литература, подъ вліяніемъ изученія греческихъ образцовъ, и самъ языкъ сталъ обрабатываться по теоретическимъ основаніямъ. Обыкновенно архаическій періодъ доводятъ до ципероновскаго времени, т. е. до такъ назыв. золотого вѣка римской литературы; но это не совсемъ вѣрно. Между архаическимъ и классическимъ временемъ всегда бываетъ періодъ промежуточный, когда происходитъ переходъ отъ грубыхъ необработанныхъ формъ языка или литературы къ формамъ вполне обработаннымъ и законченнымъ, составляющимъ характеръ классической эпохи. Уже съ половины III до Р. Хр., когда латинскій языкъ сталъ подвергаться правильной литературной обработкѣ, различіе его отъ архаическаго языка типа древнѣйшихъ надписей становилось все больше и больше. Особенно важно было для установленія новыхъ формъ языка введеніе Энниемъ въ латинскій языкъ гекзаметра (около 200 лѣтъ до Р. Хр.), употребленіе котораго выяснило правила латинской просодіи, опредѣливъ долготу и краткость въ слогахъ и обозначивъ долготу по положенію посредствомъ удвоенія согласныхъ (*ille* им. *lle*, *esse* им. *esse*). Тогда же стали отпадать древнія формы, неудобныя для размѣра (напр. *rosivi* уступило мѣсто *rosui*). Литературное движеніе, коснувшееся, главнымъ образомъ, драматической поэзіи (Шавтъ и Теренцій въ комедіи, Пакувій и Энній въ трагедіи), но отчасти и эпической и дидактической (Энній), а также образованіе литературной прозы (Катонъ), обогатило языкъ новыми словами и установило его литературныя свойства. Черезъ сто лѣтъ послѣ начала литературы, латинскій языкъ уже на столько выработался для литературнаго употребленія, что въ рѣчахъ Гая Гракка могъ представить образцы высшаго краснорѣчія, пользовавшагося всѣми риторическими средствами для произведенія желаемого дѣйствія на слушателей. Рядомъ съ литературной обработкой языка шла и грамматическая теорія. Сатириксъ Луцилій и трагикъ Акцій (Атцій) спорятъ о литературно-грамматическихъ вопросахъ; Акцію принадлежить обозначеніе долготы гласныхъ посредствомъ ихъ удвоенія (напр. *teggaa* въ тв. пад.), державшагося до эпохи Циперона и Цезаря. Съ наступленіемъ этой эпохи, подготовленной не только полусторолѣтнимъ развитіемъ по-

этической литературы, но и цѣлымъ рядомъ ораторовъ и историковъ (анналистовъ и мемуаристовъ), Л. языкъ приобрѣлъ ту стилистическую законченность, которая, заключааясь въ полнотѣ, ясности и изяществѣ выраженія, въ стройномъ расположеніи частей предложенья и въ закругленности періода, поставила Л. языкъ на высоту языка въ полномъ смыслѣ слова классическаго. Эта законченность формы въ поэтическомъ языкѣ была достигнута лишь въ слѣдующемъ періодѣ литературы, въ вѣкѣ Августа, въ произведеніяхъ Виргилія, Горация, Тибулла, Проперція и виртуоза поэтическаго выраженія, Овидія. Въ этотъ періодъ были окончательно разработаны не только всѣ виды размѣровъ, къ какимъ только былъ способенъ Л. языкъ, но и доведены до легкости употребленія, которая обличала собой высшую точку развитія стихотворнаго выраженія. На эту-то эпоху, начинающуюся въ срединѣ I в. до Р. Хр. и оканчивающуюся во второмъ десятилѣтіи по Р. Хр., падаетъ и полная теоретическая разработка Л. языка, главнымъ образомъ подъ перомъ Варрона Реатинскаго, разработавшаго языкъ со стороны грамматической, и Веррія Флакка—со стороны лексической. Въ первый вѣкъ нашей эры, который, въ противоположность золотому вѣку Цицерона и Августа, названъ серебрянымъ и продолжался до двадцатыхъ годовъ II в., Л. языкъ у лучшихъ писателей отличался блескомъ формы, но такъ какъ этотъ блескъ не вполне соответствовалъ содержанію, подъ влияніемъ политическихъ обстоятельствъ значительно служенному и стѣсненному, то въ языкѣ сталъ все больше и больше преобладать риторическій колоритъ; не только въ прозѣ, но и въ поэзіи, и это указывало на паденіе языка, хотя оно и не было замѣтно, пока существовали еще такіе писатели, какъ Сенека, Квинтиліанъ, Тацитъ и отчасти Плینی Младшій—въ прозѣ, Луканъ, Стацій, Марціалъ и Ювеналь—въ поэзіи. Съ половины II вѣка по Р. Хр., когда главнымъ представителемъ литературы въ Римѣ является африканецъ Фронтонъ и начинаетъ преобладать антикварное направленіе литературы, питавшее пристрастіе къ языку до-цицероновскаго времени, паденіе языка пошло впередъ быстрыми шагами. Въ произведеніяхъ наиболѣе талантливыхъ писателей, какъ Апулей, Л. языкъ былъ полонъ африканскаго колорита (*umor Africanus*), съ его напыщенностью и плеоназмами. Съ этого времени не только строй, но и составъ языка измѣняется все болѣе и болѣе подъ напоромъ варваровъ, вторгающихся въ общественную жизнь и въ литературу. За африканцами начинаютъ давать тонъ литературѣ, а съ нею и языку, галлы, у которыхъ въ Марсели, Лионѣ, Бордо, Тулузѣ долго продолжали процвѣтать риторскія школы, давно пришедшія въ упадокъ въ Римѣ. Появившіеся еще въ III в. христіанскіе писатели, въ IV в. уже начинающіе играть выдающуюся роль въ литературѣ, независимо отъ ихъ провинціального происхожденія и образованія, вносятъ въ Л. языкъ, вѣсть съ новыми идеями, и новое словоупотребленіе. Падая стилистически, утрачивая чистоту состава, Л. языкъ, подъ влияніемъ все

болѣе и болѣе одолѣвавшей его варваризаціи сталъ терять просодическую и этимологическую правильность. Его разложеніе, не оставившаго дѣятельно литературною жизнью, дало, мало по малу, преобладаніе вульгарнымъ элементамъ и народнымъ стихамъ и такимъ образомъ привело къ образованію новыхъ языковъ, извѣстныхъ подъ именемъ романскихъ: итальянскаго, французскаго, испанскаго, португальскаго, румынскаго, съ ихъ нарѣчіями и мѣстными говорами. Какъ языкъ школы, перкви и науки, Л. языкъ не прекратилъ своего существованія и тогда, когда, въ VI ст. по Р. Хр., замолкла всякая литературная жизнь на Западѣ, а продолжалъ его, въ качествѣ плохого книжнаго языка, во все время среднихъ вѣковъ. Съ эпохой Возрожденія, въ XV столѣтіи, началась для него новая жизнь. Изучаемый по лучшимъ образцамъ древности, онъ дѣлается органомъ науки и школы во всѣхъ странахъ Запада, и это продолжается до тѣхъ поръ, пока у западныхъ народовъ не развились собственныя литературы и не окрѣпли національные языки, на столько, чтобы служить органами не только литературы, но и науки. Въ XVII ст. роль Л. языка, какъ органа науки и преподаванія, уже сильно пошатнулась и шла затѣмъ постоянно на убыль, хотя по отношенію къ нѣкоторымъ наукамъ (филологическимъ, медицинскимъ, естественно-историческимъ, богословскимъ) не прекратилась вполне и въ настоящее время. Объ изученіи и роли Л. языка въ новое время см. Древніе языки и Классицизмъ.

Произношеніе латинскаго языка. Наше русское произношеніе латинскаго языка, какъ и произношеніе другихъ народовъ, чрезвычайно разнится отъ древняго. Прежде всего важно то, что мы въ произношеніи гласныхъ и вообще слоговъ не обращаемъ вниманія на ихъ долготу и краткость (*quantitas, количество*), особенно въ прозѣ, и если соблюдаемъ эту особенность древнихъ языковъ въ чтеніи стиховъ, то весьма несовершенно, стараясь болѣе о соблюденіи метрическаго ударенія, чѣмъ музыкальнаго отношенія между отдѣльными частями стиха. Затѣмъ многіе звуки, а именно согласные, мы выговариваемъ совсѣмъ не такъ, какъ ихъ произносили древніе. Не говоря уже о дикціи, которая у каждаго народа различна, мы придаемъ разнымъ Л. буквамъ не то значеніе, какое онѣ имѣли у древнихъ. Произношеніе тѣхъ или другихъ буквъ, какое усвоено русскими, перешло къ намъ въ XVII ст., черезъ польскія школы, изъ Германіи, а впоследствии и прямо вводилось среди насъ нѣмецкими профессорами и учителями, преподававшими въ нашихъ университетахъ и гимназіяхъ и успѣвавшими нерѣдко прививать намъ даже спеціальныя особенности нѣмецкаго выговора (напр. *sch-zum, im. sum*). Слѣдуя нѣмцамъ, мы привыкли произносить с передъ мягкими гласными какъ русское *ч*; итальянцы произносятъ его какъ русское *ч*, французы, испанцы, англичане—какъ русское *с*, между тѣмъ какъ римляне несомнѣнно произносили его какъ *к* (*Kikero-Cicero*). На это прямо указываютъ и надписи, и греческая транскрипція, хотя слѣдуетъ замѣтить, что было время (до конца

V-го ст. Рима), когда с было знакомъ, замѣнявшимся и послѣдующее g. Несомѣнно также, что римляне до позднѣйшихъ временъ не смягчали *t* въ *ct* передъ *i* съ слѣдующей гласной, а говорили, напр., *laetitia* (*laetitia*), *Goratius* (*Horatius*). Есть много другихъ неправильностей, не казущихся намъ грубыми только потому, что онѣ недостаточно извѣстны даже большей части филологовъ: сюда относится, напр., произношеніе *s* между двумя гласными какъ *z*, произношеніе придыханія *h* какъ малороссійскаго *z*, произношеніе *u* какъ русскаго *y* въ словахъ (*staphis*, *orthis*, *reseragate*), гдѣ оно представляетъ собой звукъ средній между *i* и *u* (французское *u*, но не русское *ю*) и т. п. Само собою разумѣется, что вполне правильное Л. произношеніе для насъ недоступно, хотя въ послѣднее время филологами и дѣлаются усилія возстановить его по возможности и въ школахъ. Произношеніе въ Л. языкѣ и въ древности не было одинаковымъ во всѣхъ времена и во всѣхъ мѣстахъ, какъ это свойственно и другимъ языкамъ. Одно дѣло—произношеніе народное, другое—произношеніе людей образованныхъ. Въ народномъ произношеніи, какъ видно изъ надписей и изъ Шавта, конечныя согласныя, какъ *s*, *m* и даже *t* пропадали, слоги сокращались, сливались, тогда какъ на произношеніе людей образованныхъ обнаруживалъ несомнѣнное влияние языкъ письменный, въ которомъ звуки фиксировались и получала свое значеніе теорія: *sergio urbanus* съ одной стороны и *sergio plebejus*, *susticus*, *vulgaris*—съ другой, различались и самими древними писателями. *Urbanitas* языка людей образованныхъ состояла не только въ выборѣ словъ и выраженій, но и въ произношеніи, и въ сопровождавшей его жестикаляціи, во всей фазон *de parler*, какал у грековъ называлась аттицизмомъ и заключала въ себѣ особенный, аевнианамъ свойственный вкусъ. Такъ опредѣляетъ *urbanitas* Квинтиліанъ (VI, 3, 107), который, впрочемъ, отличалъ этотъ свѣтскій языкъ отъ языка обиходнаго самихъ людей образованныхъ—*sergio cotidianus*, какимъ говорятъ съ друзьями, женами, дѣтьми, рабами (XII, 10, 40). Разница между *sergio urbanus* и *sergio cotidianus* могла быть только въ выборѣ выраженій и тонѣ рѣчи, а не въ звуковомъ произношеніи. Съ другой стороны и письменный языкъ не всегда выражалъ собою звуковое произношеніе такъ, какъ оно было въ дѣйствительности. Этого нѣтъ ни въ одномъ языкѣ; никакой алфавитъ не въ состояніи передать съ точностью живыхъ звуковъ. Отсюда вся трудность воскресить произношеніе языка угасшаго, хотя бы въ одномъ его періодѣ, напр. классическомъ. Между тѣмъ, это произношеніе подвергалось постоянно видоизмѣненіямъ. Такъ напр., надписи арханческаго періода показываютъ, что о въ окончаніяхъ склоненій и спряженій мало по малу переходило въ *u* (*filios, consentiant, im. filius, consentiant*), *e*—въ *i* (*fuet, dedet, im. fuit, dedit*). Въ послѣднія столѣтія жизни Л. языка наблюдается утрата чутья въ произношеніи дифтонговъ, переходящихъ въ простые гласныя (*e* вм. *ae*, какъ и *ae* вм. *e*, *o* вм. *au*), совершенное исчезновеніе изъ произношенія

придыхательнаго знака *h*, смѣненіе *b* и *o* (*bitxit* вм. *vivit*, *juvente* вм. *julente*), смягченіе *t* въ *ct* передъ *i* съ другою гласною, утрату окончаній *m* и *s*, что было, впрочемъ, и всегда свойственно народному выговору, и т. п. Произношеніе Л. языка измѣнялось и по мѣстамъ, сообразно особенностямъ, образовавшимся въ населеніи отъ употребленія природныхъ нарѣчій: *latinitas et regionibus mutatur et temperate*, говорятъ Киприанъ (*Epist.*, 25). Эти мѣстныя особенности Л. произношенія не могли не сказаться въ образованіи фонетики новыхъ языковъ, продолжающихъ жизнь Л. языка до настоящаго времени.—Главное сочиненіе о произношеніи Л. языка — Seelmann — «Die Aussprache des Latein nach physiologisch-historischen Grundsätzen» (Гейдброннъ, 1885); раньше вопросъ этотъ разрабатывался Корсовомъ въ его «Ueber Aussprache, Vokalismus und Betonung der lat. Sprache» (Лпц. 1858; 2-е изд. 1868—1870). На русскомъ языкѣ—Петръ, «Къ вопросу о латинской орфоэпії» (Кіевъ, 1890). В. Модестовъ.

Латинь (*Latinus*) — эпонимъ латинскаго племени. Его имя мы встрѣчаемъ уже у Гезіода въ «*Θεογονίᾳ*», гдѣ Л. считается сыномъ Одиссея и Кирки (Цирцеи). По Гезіоду, онъ былъ царемъ тирреновъ (этрусковъ), которые тогда жили къ С и Ю отъ Тибра. Историкъ Каллій упоминаетъ о Л., какъ о туземномъ царѣ Италіи, который женился на Ромѣ, прибывшей изъ Трои, и былъ отцомъ Рома, Ромула и Теллона. По Тимею, Л. былъ царемъ Италіи (Альбы), но не имѣлъ ничего общаго съ Энеемъ и троянцами. Позднѣе распространенія сказанія о прибытіи троянцевъ и Энея слились со сказаніями о Л., и Л. является царемъ Лавиніума. По этимъ сказаніямъ троянцы, высадившись на италійскій берегъ, были враждебно встрѣчены аборигенами, но удержались въ области между Лаврентомъ и троянскимъ лагеремъ. Примиреніе пришельцевъ съ аборигенами было скрѣплено бракомъ Лавиніи съ Энеемъ; но такъ какъ троянцы стали грабить латинскую землю, то Л. соединился противъ Энея съ царемъ рутульскимъ Турномъ. При Лавролавиніи произошла битва, въ которой пали Турнь и Л., и Эней принялъ власть надъ аборигенами. Троянцы слились съ латинами въ одинъ народъ, названный, по Л., латинскимъ. Такова версія мѣта, переданная Катономъ въ его соч. «*Origines*». По художественнымъ причинамъ и политич. тенденціи Виргилій своеобразно обработалъ сказаніе о Л. По «*Энеидѣ*» Л., сынъ Фавна и лаврентской нимфы Марикки, правилъ латинами, жившими въ то время при устьѣ Тибра, и имѣлъ резиденцію въ укрѣпленномъ и богатомъ городѣ Лаврентѣ. У него была единственная дочь Лавинія, отличавшаяся красотой, и руки ея добивались многіе окрестные князья; въ числѣ ихъ былъ Турнь, которому уже была обѣщана рука Лавиніи. Дурныя предзнаменованія заставили Л. обратиться къ оракуду Фавна, который изрекъ, что Лавинія должна выйти замужъ за чужестранца. Выборъ отца палъ на Энея, который какъ разъ въ это время высадился на берегъ Италіи. Война, послѣдовавшая за высадкой Энея, была вызвана

недоброжелательством оскорбленного Турна, который, наконец, падъ въ поединкѣ Л. заключилъ съ Энеемъ вѣчный миръ и оба народа слились въ одинъ Л. является героемъ-эпонимомъ латинскаго племени, но не стоитъ на одной ступени съ италійскими божеествами—Яномъ, Сатурномъ и Фавномъ, которыхъ религиозное представленіе превратило въ древнеиталійскихъ царей. Если имя его живетъ въ мифологии, то единственно благодаря связи сказаній о немъ со сказаніями объ Эней. Апогеоза Л. (онъ былъ названъ впоследствии *Jupiter Latiaris, Indiger*) была слѣдствіемъ апогеоза Энея. Мифологическій образъ Л. не есть созданіе латинской народной вѣры и народнаго культа, но искусственный продуктъ греческой и римской мифографіи. *Н. О.*

Латинцы (истор.)—Латинское племя (*Latini*) населило равнину, ограниченную на С южнымъ теченіемъ Тибра, на В Апенниннами, на Ю Массивской горой (*Monts Massicus*). Эта область, называвшаяся *Латумъ* (*Latium*), соприкасалась на С съ Этруріей, на СВ и В съ землями сабиновъ, вестинговъ, марсійцевъ и самнитягъ, на Ю съ Кампаніей. Вслѣдствіе неблагоприятныхъ природныхъ и климатическихъ условій, сравнительно съ Кампаніей и долиной По (Пада), этотъ клочекъ Италіи, не привлекая завоевателей, самъ сдѣлался центромъ всей политической жизни Италійскаго полуострова. Береговая полоса носитъ однообразный характеръ, не имѣетъ гаваней и песчана; мѣстами попадаются сосновые лѣса. Даже, до самой возвышенности идутъ известныя Понтинскія болота, распространявшія, при южномъ вѣтрѣ, заразную атмосферу по широкимъ частямъ области, вслѣдствіе чего жители селились на болѣе или менѣе возвышенныхъ мѣстахъ. *Латумъ* распадается на 2 области: древній *Латумъ* (*L. antiquum s. vetus*)—отъ Тибра до Цирцейскаго мыса, и новый *Латумъ* (*L. novum s. adiectum*)—завоеванный (около 314 г.) римлянами и составившійся изъ областей герниковъ, эквовъ, вольсковъ и аврунковъ. Изъ горныхъ группъ главныя—Альбанская гора (*M. Albanus*) и Тускуланская возвышенность (*Tusculani Montes* или *Colles*); изъ рѣкъ, кромѣ Тибра, съ притоками Алліей и Аніономъ (*Allia* и *Anio*)—Нумикъ (*Numericus*), Астура (*Astura*), Нимфей (*Nymphaeus*), Уфентъ (*Ufens*); на Ю протекаетъ пограничная рѣка Лирисъ (*Liris*) съ Треромъ (*Tregus*). Озера Регильское (*Lacus Regillus*), Альбанское (*Albanus*), Неморійское (*Nemorensis*) и Фунданское (*Fundanus*). Обитателями *Латума* въ древнѣйшее время были пелазги и тиррены. Позднѣе, во время царей, древній *Латумъ* (*Prisci Latini*) подпалъ подъ вліяніе Рима и въ первое время республики (около 493 г.) заключилъ съ Римомъ союзъ, въ составъ котораго вошло 30 равноправныхъ городовъ. Къ этому союзу позднѣе (около 486 г.) присоединилось племя герниковъ. Со времени галльскаго войны (около 390 г.) этотъ союзъ дѣйствовалъ не единодушно, но снова возобновился (около 384 г.), для противодействия возрастающему и грозному могуществу Рима. Въ 368 г. Л. и герники заключили новый договоръ съ Римомъ, уже на болѣе тяжелыхъ условіяхъ. Въ 340 г. консулъ

Т. Манлій Торкватъ нанесъ рѣшительное пораженіе Л. и самнитянамъ, и весь *Латумъ* постепенно призналъ власть Рима. Результатомъ победы было упраздненіе латинскаго союза (339). Римскіе колонисты проникли въ города латинскаго союза и способствовали водворенію новыхъ правъ и учреждений. Въ воспоминаніе о политическомъ единствѣ союзныхъ народовъ на Альбанской горѣ праздновался областной праздникъ *Feriae Latinae*, при храмѣ *Jupiter Latiaris*. Древнѣйшіе города *Латума*, пріютившіеся около центра Альбанской горы: Альба, при *Lacus Albanus*; Арция, съ источникомъ и гротомъ Эгеріи; Ланувій, съ виллой Циперона; Тускулумъ, въ чудной мѣстности, съ виллой Циперона; Велитры, колонизованные римлянами; Вовиллы; Лавики (Лавикъ). Изъ другихъ городовъ древняго Л., кромѣ Рима, известны Габин (*Gabin*), основанные Альбой, одинъ изъ самыхъ сильныхъ городовъ лат. союза; Пренестъ, позднѣе римская колонія, съ храмомъ Фортуны; Лаврентъ, соединившійся позднѣе съ Лавиніемъ въ одну общину; Фиденъ; Тибуръ, Остія—портъ Рима, основанный Анкомъ Марціемъ при устьѣ Тибра, съ серебряными копями; Сигнія, на р. Трерѣ; Сульмонъ; Седія; Ардея, на Нумикѣ; Кора; Норба; Анцій, на берегу моря, сначала пріютъ пиратовъ, затѣмъ городъ лат. союза, наконецъ колонія. Въ области герниковъ, между Лирисомъ и Треромъ, известно 5 городовъ: Анагнія, Ферентинумъ, Фрузинонъ, Алетріумъ и Верулы (*Verulae*). Въ области вольсковъ, занимавшихъ южн. половину Л. отъ р. Астуры, известны слѣдующіе города: Анкуръ, Таррацина, Цирецъ (всѣ три на берегу моря); Привернумъ, известнѣйшій винномъ. Въ вост. части земли вольсковъ, въ долинѣ Лириса, Мельписа и Фибрена, были города Атина, Аквинумъ, Арпиннумъ, Сора, Казинумъ, Фрегеллы—значительнѣйшій изъ вольскихъ городовъ, въ 328 г. обращенный въ колонію, въ 125 г. разрушенный при возстаніи; Фабратерія; Интерамна Лиринасъ (*Interamna Lirenas*). Въ землѣ аврунковъ, жившихъ на В отъ р. Амазона, известны города: Минтурны, при устьѣ Лириса, съ 296 г. римская колонія; Синуцесса, съ сѣрными источниками; Фунды (*Fundi*), Капета, Суесса (Аврунка), Формія (*Formiae*). Эта область отличалась богатствомъ природныхъ и климатическихъ условій и привлекала многихъ римлянъ, какъ дачное мѣсто. Гористая область эквовъ (*Aequi*) была расположена на З отъ Фуцинскаго озера, въ верховьяхъ р. Аніона. Города этой области: Карсіоли (*Carsoli*), въ долинѣ р. Толена, Альба Фуценція, Ортона и др. По словопроизводству *Latium* означаетъ «ровная мѣстность» (отъ слова *latus*), какъ Кампанія—луговая страна (отъ *Camprus*). Мифология и культъ Л., а также ихъ вся культура и самый языкъ позволяютъ видѣть въ нихъ пелазгическую народность. На это указываютъ, между прочимъ, древнія постройки, такъ назыв. киклопическія стѣны, акрополи и пр. Древніе города Л. представляли собою общины, политически самостоятельныя, управлявшіяся властителями при участіи старѣйшихъ лицъ и воиновъ. Альбанская община считалась старѣйшею изъ всѣхъ и имѣла пер-

венство въ союзъ 30 общинъ; это былъ политическій центръ конфедерации. Кромѣ Fœderis Latinæ, представители общинъ лат. союза собирались еще у источника Ферентины (у Альбанской горы). На этихъ собраніяхъ рѣшались спорные вопросы общинъ, вопросы о союзныхъ войнахъ и пр. Скоро одному городу удалось возвыситься среди другихъ сосѣднихъ общинъ и сдѣлаться самостоятельнымъ и первымъ городомъ въ Лациумѣ: это былъ рынокъ Лациума, Римъ, разившій ранѣе другихъ городовъ черты городского быта и общественной жизни. Земледѣльческій характеръ другихъ лат. общинъ, не имѣвшихъ силы тягаться съ возрастающей общиной, сразу опредѣлялъ ихъ отношенія: Риму предстояла гегемонія, латинскому союзу — паденіе. Ср. Zoeller, «Latium und Rom».

Н. О.

Латини (юрид.) въ Римѣ составляли особый классъ лицъ съ ограниченной правоспособностью, противопоставившейся полноправнымъ римскимъ гражданамъ, съ одной стороны, и перемигрантамъ, съ другой. Съ начала исторіи Рима къ нимъ принадлежали: 1) *Л. по происхожденію*, жители Лациума, стоявшие съ Римомъ въ тѣсномъ союзѣ, которые пользовались издавна jus commercii (XV, 856) и, по крайней мѣрѣ патриціанскія семьи *Л. jus commercii* (XVI, 17), а въ публично-правовомъ отношеніи уравнивались съ иностранцами. По уничтоженіи латинскаго союза въ 338 г. до Р. X. часть латинскихъ городовъ получила права римскаго гражданства; остальные остались въ прежнемъ положеніи. 2) *Л. колонисты* (latini coloniarii) — жители колоній, образованныхъ выходцами изъ латинскихъ городовъ до уничтоженія латинскаго союза и римлянами, по уничтоженіи союза, изъ тѣхъ же жителей стараго Лациума и бѣднѣйшихъ римскихъ гражданъ. Они пользовались правами городовъ Лациума и до 268 г. при переселеніи въ Римъ получали права римскаго гражданства, если оставили за себя въ колоніи сына. Въ этомъ году права ихъ были ограничены: за ними оставлено лишь jus commercii, а для приобретенія полного римскаго гражданства требовалась служба въ высшихъ провинціальнхъ должностяхъ (дуумвира, адла, квестора).—Оба описанные класса получили полное уравненіе съ римскими гражданами по закону 90 г. Съ этимъ *природнымъ Л.* въ теченіе римской исторіи были уравнены въ значительной степени два класса *Л. по юридическому положенію*: 3) *Л. перемигранты* — общины иностранцевъ, получившія по законамъ, сенатусконсультамъ и императорскимъ конституціямъ права, установленныя закономъ 268 г. для *Л.-колонистовъ*. Права римскаго гражданства имъ были даны лишь Каракаллою. 4) *Л. Юниановы* (L. Juniani). По lex Junia Norbana (19 г. по Р. Xp.), права *Л.* были распространены на вольноотпущенниковъ, при освобожденіи которыхъ не соблюдены были всѣ формальности акта освобожденія, но съ нѣкоторыми ограниченіями. *Л. Юниановы* никогда не могли сдѣлаться вполне правоспособными римскими гражданами и не имѣли права распоряжаться своимъ имуществомъ *на случай смерти* («живутъ какъ свободные, умираютъ

какъ рабы»). Этотъ видъ *Л.* уничтоженъ только Юстинианомъ. Ср. Vangerow, «Ueber die Latini Juniani» (1833).

В. Н.

Латиринизмъ — эпидемическая болѣзнь, неоднократно наблюдавшаяся во Франціи, Италіи, Алжирѣ и Остидіи въ неурожайные годы, когда жители, изъ-за дороговизны хлѣба, пользовались, какъ пищевымъ средствомъ, чинной или гороховникомъ Lathyrus изъ сем. Papilionaceae. Различаютъ нѣсколько видовъ Lathyrus, изъ которыхъ ядовитыя сѣмена даютъ *L. ciseget* и *L. cluvenum*. Болѣзнь наступаетъ иногда уже послѣ шестинедѣльнаго употребленія сѣмянъ чины, иногда же спустя нѣсколько мѣсяцевъ и поражаетъ не только людей, но также и нѣкоторыхъ животныхъ (лошадей, свиней, утокъ). Болѣзнь, во многомъ напоминающая спинно-мозговую сухотку, обусловлена, по всѣмъ вѣроятіямъ, пораженіемъ спинного мозга и характеризуется преимущественно явленіями паралича, особенно нижнихъ конечностей. Чрезвычайно типична неправильная походка подобныхъ больныхъ. Иногда болѣзнь заканчивается гангреной нижнихъ конечностей, какъ при хроническомъ отравленіи спорыней. Болѣзнь поражаетъ преимущественно юный возрастъ; мужчинъ чаще, чѣмъ женщинъ.

Г. М. Г.

Латифундизмъ — названіе, данное въ XVII в. въ Англіи религиозной партіи, участники которой большею частью принадлежали къ «установленной» (государственной) церкви, но отличались широкою (latitude — широта) терпимостью къ другимъ религиознымъ партіямъ и желали установить возможное объединеніе между индепендентами, пресвитеріанами и епископалами. Во главѣ *Л.* стояли Чилингвортъ, Кедвортъ, знаменитый проповѣдникъ Тиллотсонъ, Спенсеръ и др. Стремленія *Л.* не осуществились, вслѣдствіе сильнаго противодействія епископовъ и недостатка сочувствія со стороны самихъ диссидентовъ. Позже это названіе примѣняли къ людямъ вообще индифферентнымъ въ религиозныхъ вопросахъ — социаліанамъ, скептикамъ, а также къ тѣмъ, которые, какъ напр. Арнольдъ и Кольриджъ, въ теоретическо-догматической доктринѣ предпочитали живое и дѣятельное христіанство, не заключенное ни въ какія церковныя формулы.

Н. Б.—с.

Латифундіи (Latifundia) — въ древнемъ Римѣ такъ назыв. обширныя помѣстья, обрабатываемыя трудомъ рабовъ. Мелкіе землевладѣльцы, разоряемые войнами, запутывались въ долги и давали возможность богатымъ помѣщикамъ расширять свои владѣнія. Въ V в. до Р. Xp. были попытки улучшить положеніе мелкопомѣстного крестьянства, но дѣло не шло впередъ, вслѣдствіе сильнаго противодействія богатыхъ. Въ 367 г. по lex Licinia Sextia было запрещено занимать болѣе 500 югеровъ (125 десятинъ) казенной земли и употреблять для полевыхъ работъ болѣе положеннаго числа рабовъ. Этотъ законъ не остановилъ, однако, скопленія земель въ однихъ рукахъ. Конкуренція привозныхъ товаровъ и рабскаго труда обезцѣнили трудъ мелкопомѣстныхъ фермеровъ и мелкихъ промышленниковъ. Во II в. Л. были явленіемъ повсемѣстнымъ въ Италіи и про-

винциях. Столкновение съ карагенцами способствовало богатымъ плантациямъ въ развитіи сельскаго хозяйства. Насколько усвоена была римскими земледѣльцами пуническая система хозяйства, господствовавшая въ Сициліи, объ этомъ свидѣлствуетъ уже тотъ фактъ, что по предложенію римскаго правителя былъ переведенъ (въ концѣ III в.) на лат. яз. трактатъ Магона о земледѣліи, обучавшій земледѣлію на карагенскій ладъ. Непрерывный рядъ аграрныхъ законовъ, направленныхъ къ отнятію у богачей ихъ хозяйственной монополіи, не приводилъ къ цѣли. Среди борцовъ противъ этой гибельной для римскаго государства системы мы встрѣчаемъ Сципіона Эмилиана, Гракховъ, Ливія Друза и мн. другихъ; но безъ Л. не могла существовать аристократич. республика. По словамъ Плинія старшаго («Hist. Nat.» XVIII, гл. 7), они погубили Италію, да и не ее одну: «L. perdidere Italiam, jam vero et provincias». Система крупнаго хозяйства прoderжалась до конца западной римской имперіи, хотя ее господство постепенно умѣрялось распространеніемъ колоната (см. XV, 734—736).

Н. О.

Латинишъ (Василій Николаевичъ)—сынъ Ник. Вас. Л., докторъ правъ и ординарный профессоръ сиб. университета и училища правовѣдѣнія. Родился въ 1858 г. въ г. Красноярскѣ Енис. губ., окончилъ курсъ въ сиб. унив. Написалъ: «Матеріалы для исторіи земскихъ соборовъ», «Земскіе соборы», «Законодательныя собранія въ Россіи», два курса, университетскій и правовѣдскій, лекцій по исторіи русскаго права и много статей въ современныхъ изданіяхъ. Съ 1894 г. редактируетъ «Журналъ Сиб. юрид. общества».

Латинишъ (Василій Николаевичъ, 1809—1869)—потомственный почетный гражданинъ, русскій общественный дѣятель, занимавшійся торговыми дѣлами въ Архангельскѣ. Л. постоянно дѣлалъ мечту о поднятіи благосостоянія Печорскаго края и Сѣвера Россіи. Повторяя, въ сущности, просьбы прежнихъ дѣятелей С. П. Митрополова (1804) и А. Деньгина (1824), онъ представилъ гр. Киселеву проектъ о развитіи промышленности въ Печорскомъ краѣ, изслѣдовалъ устье р. Печоры, пространство между рр. Усой и Собою за Ураломъ, водораздѣлъ между притоками рр. Усы и Сосвы (выдержки изъ этого путешествія Л. напечатаны въ «Журналѣ Мин. Гос. Имущ.» и «Ж. Мин. Вн. Д.», а также въ «Bulletin scientifiques de l'Académie des sciences» и затѣмъ же въ полномъ видѣ въ «Запискахъ Геогр. Общ.»). Кроме того Л. занимался разработкою многихъ другихъ торговыхъ и промышленныхъ вопросовъ, а также развитіемъ русскаго торговаго судостроенія. Ср. «Рус. Архивъ» (1869); «Народный Голосъ» (1867, № 147) и «Голосъ» (1867, № 354).

Латинишъ (Николай Васильевичъ)—сынъ предыдущаго, родился въ 1833 г., учился въ СПб., въ Петропавловскомъ нѣмецкомъ училищѣ, долго проживалъ въ Сибири, въ особенности въ Енисейской губ., гдѣ занимался золотопромышленностью. Былъ гласнымъ сиб. городского думы и сиб. губернскаго земскаго собранія. Написалъ: «Описаніе золо-

тыхъ присковъ Енисейскаго окр.», удостоенное малой золотой медали отъ Имп. русск. геогр. общ., «Красноярскій округъ Енисейской губ.» и «Очеркъ Енисейской губ.» (1892). Составилъ первый статистическо-санитарный отчетъ по Литейной части въ СПб., гдѣ былъ нѣсколько лѣтъ санитарнымъ попечителемъ; написалъ нѣсколько брошюръ и много статей о Сибири и сѣверѣ Россіи въ русскіхъ и иностранныхъ повременныхъ изданіяхъ, особенно въ «Mittheilungen» Петербурга, и издалъ на французскомъ языкѣ брошюру «Aperçu général de l'arrondissement de Krasnojarsk» для пароднаго международнаго географическаго конгресса 1875 г. Сотрудникъ «Русск. Вѣстника» и настоящаго «Энциклопед. Словаря».

Латмосъ (Latomos)—горная цѣль (1870 и.) въ Карии, отдѣляющая береговую полосу отъ внутренней страны; въ средніе вѣка называлась Латросъ, «гора службы», потому что здѣсь находились 11 православныхъ монастырей, управлявшихся однимъ архимандритомъ. Подъ турецкимъ владычествомъ монастыри исчезли. Теперь гора, вслѣдствіе своихъ пяти вершинъ, называется Бешъ-Пармакъ-Дагъ, т. е. гора пяти пальцевъ.

Латинишъ—см. Латы.

Лато (Луиза Lateau, 1850—1888)—дочь бельгійскаго рабочаго изъ Шарльруа, возбудившая большой шумъ въ католическомъ мірѣ явленіями стигматизаціи (см.). У нервной и подверженной галлюцинаціямъ Л. появились съ апрѣля 1868 г., периодически каждую пятницу, кровоточенія сначала на бедра, позже на голеняхъ, кистяхъ, плечахъ и на лбу. Явленія эти привлекли вниманіе католическаго духовенства, объявившаго ихъ чудесными, и къ Л. стали стекаться массы пилигримовъ. Бельгійская медицинская академія (1874—75), по докладу Варломона, пришла къ заключенію, что Л. одержима определенной нервной болѣзью, известной подъ названіемъ «стигматизаціи». О Л. писали католики: Kohling, «L., die stigmatisierte von Bois d'Haine» (1874) и Majunke (1875); врачи: Johnen (Лпц., 1874); Schwann, «Mein Gutachten über die Versuche an der stigmatisierten Luise L.» (1875); Warlomont, «Rapport medical sur la stigmatisée de Bois d'Haine» (1875).

Латоміи (Lautumiae, Latomia или Latomia)—каменоломни, въ которыхъ въ древности заставляли работать рабовъ, а также преступниковъ; позднѣе они стали служить мѣстами заточенія. Фукидидъ (кн. VII) сохранилъ описаніе Л. сиракузскихъ, въ которыхъ погибло множество афинскихъ военнопленныхъ послѣ неудачной сицилійской экспедиціи. То же имя носила и часть города въ Римѣ, въ которой находилась тюрьма (lautumiarum carcer), считавшаяся болѣе легкимъ мѣстомъ заточенія, чѣмъ капитольскій carcer Mamertinus. А. М. Л.

Латонель—см. Эсне.

Латрель (Pierre André Latreille)—франц. зоологъ (1762—1833), проф. энтомологіи при естественно-историческомъ музеѣ въ Парижѣ и членъ академіи наукъ. Л. написалъ рядъ работъ, въ которыхъ, между прочимъ, внесъ важныя усовершенствованія въ систе-

му животного царства; такъ онъ правильно выдѣлилъ паукообразныхъ, раздѣлилъ на классы суставчатоногихъ, выдѣлилъ хрящевыхъ рыбъ, однопроходныхъ и т. д.; важное значение имѣли работы Л. по ракообразнымъ. Важнѣйшіе труды Л.: «Essai sur l'histoire des fourmis» (Бривъ, 1798); «Histoire naturelle des salamandres» (1800); «Hist. nat. des singes» (2 т., 1801); «Hist. nat. des reptiles» (вмѣстѣ съ Сонином, 1802; новое изд. 1826); «Hist. nat. des crustacés et insectes» (14 т., 1802—5); «Genera crustaceorum et insectorum» (4 т., 1806—9); «Considerations sur l'ordre naturel des animaux etc.» (1810); «Mémoires sur divers sujets de l'histoire naturelle des insectes, de géographie ancienne et de chronologie» (1819); «Familles naturelles du règne animal» (1825); «Cours d'entomologie» (1831).

Н. Л.

Латремуиль (Жоржъ de La Trémoille, ок. 1385 — 1446) — фаворитъ франц. короля Карла VII; принадлежалъ сначала къ бурбургской партіи, потомъ сблизился съ приверженцами дофина и принялъ участие въ умершавленіи Іоанна Бургундскаго, въ 1419 г. Когда появилась Жанна д'Аркъ, Л. принадлежалъ къ числу тѣхъ, которые ей не доверяли и противодействовали вліянію ея на короля, больше надѣясь на осторожную политику, чѣмъ на военныя дѣйствія. Въ 1440 г. Л. принялъ участие въ бунтѣ Прагеріи, но былъ прощенъ королемъ. Внуку его, *Луи II Т.*, род. въ 1460 г.; участвовалъ въ войнѣ съ герцогомъ британскимъ и въ итальянскомъ походѣ Карла VIII. Въ 1500 г., назначенный главнокомандующимъ въ Италию, онъ занялъ Миланъ. Въ 1503 г. онъ неудачно сражался въ Неаполѣ противъ Гонсальво Кордуанскаго; позже участвовалъ въ битвахъ при Новарѣ (1513) и Мариньяно (1515), равно какъ и въ походахъ противъ англичанъ въ Пикардіи; палъ въ сраженіи при Павіи (1525). Ср. Laborde, «Louis de La Trémoille et la guerre de Bretagne» (Нантъ, 1877); Sandret, «Louis de La Trémoille» (П., 1881).

Латта—итальянская шпага XVI—XVII вв., съ узкимъ и длиннымъ клинкомъ, напоминающимъ рапирный.

Латтманъ (Юрій Латтманъ)—нѣмецкій педагогъ, род. въ 1818 г.; написалъ «Ueber die Frage der Konzentration» (Геттингенъ, 1860) и рядъ учебниковъ по древней исторіи и по индуктивному обученію грамматикѣ, методу котораго онъ обосновалъ въ книгахъ: «Die Kombination der methodischen Prinzipien in dem lat. Unterricht» (1882 и 1888) и «Ueber die Einfügung der induktiven Unterrichtsmethode in den lat. Elementarunterricht» (1886).

Латушь (*Lactuca L.*) — родъ травянистыхъ растений изъ семейства сложноцвѣтныхъ (см.) и подсемейства цикоріевыхъ. Стебли покрыты жесткими волосами или иррѣдка голые, листья собраны при основаніи или очередные, по крайнѣ иррѣдка усажены щетинистыми рѣсничками или даже колючками. Содержать во всѣхъ частяхъ млечный сокъ. Цвѣты собраны маленькими головками, расположенными кистеобразно. Поголока, одѣвающая головки, цилиндрическая, травянистая. Общее строеніе плоское, гладкое. Язычки вѣнчика

на верхушкѣ 5-зубые, плодники болѣе или менѣе сплюснутые, на каждомъ боку снабжены 3 или 5 ребрышками, переходятъ на верху внезапно въ носочки, несущія хохолокъ, состоящій изъ бѣлыхъ, мягкихъ волосковъ. Сюда до 60 видовъ Старога Свѣта и Сѣв. Америки. Въ Европейской Россіи до 10 видовъ, между которыми *лоревитый Л.* (*E. villosa*) преимущественно въ южной Россіи. *Л. обыкновенный* (*L. sativa L.*) также растетъ у насъ мѣстами дико или одичалъ, но разводится повсюду для салата. Подъ этимъ именемъ онъ преимущественно и извѣстенъ.

А. Б.

Латушь-салатъ — важнѣйшій представитель салатныхъ растений. Многочисленныя его видоизмѣненія дѣлятся на три группы. *А. Собственно Л.-салатъ* (*Lactuca sativa foliosa*) съ листьями, образующими свободныя розетки, отличается низкорослостью, скороспелостью, выгоняется въ парникахъ или въ открытомъ грунтѣ безъ пересадки. Употребляется только ранней весной. Изъ сортовъ извѣстны: *ранній желтый, крупнолистный, кудрявый, мозжечный* и др. *В. Кочанный салатъ* (*Lactuca sativa capitata*) съ листьями, свивающимися въ болѣе или менѣе плотный кочанъ. Наиболѣе извѣстны сорта, средніе по скороспелости и величинѣ: *форельный англійскій, эрфуртскій, княжескій золотоборельный*; какъ наиболѣе крупныя — великій моголъ, *Chou de Naples* (служить въ Италиі для варки подобно шпинату) и др. *С. Ромей или римскій салатъ* (*Lactuca sativa romana*) съ листьями длинными, лодкообразными, не свивающимися самостоятельно въ кочанъ. Поэтому для полученія римскаго салата бѣлыми листьями требуется связываніе растения надъ центромъ, отчего середина кочка лишается хлорофилла и приобретаетъ нѣжность. Въ парникахъ, въ виду высокорослости, не разводится. Не смотря на хлопотливость культуры въ большомъ ходу, благодаря очень нѣжнымъ, при надлежащемъ отбѣиваніи, листьямъ. Сюда относятся сорта: *парижскіе—желтый и зеленый, Victoria* и др. *Д. Салатъ многолистный* (*Lactuca perennis*). Иррѣдка разводится въ Германіи, какъ ранній сортъ. Въ западной Европѣ извѣстенъ еще и зимній сорта, распада которыхъ перезимовываетъ въ открытомъ грунтѣ, но для значительной части Россіи они не имѣютъ значенія. Всѣ сорта требуютъ плодородной, лучше старо, чѣмъ свѣже-удобренной почвы и частой полвки. Посѣвъ производится въ парникахъ какъ для ранней выгонки, такъ и для полученія рассады, которая рѣдко высаживается на особые грядкахъ, чаще же занимаетъ свободныя мѣста между другими овощами.

Г. К.

Латушь (желтая мѣдъ) — представляетъ одинъ изъ самыхъ полезныхъ и наиболѣе употребляемыхъ сплавовъ. Составъ ея измѣняется въ довольно широкихъ предѣлахъ соответственно ея назначенію, но главныя составныя части—мѣдъ и цинкъ—обыкновенно находятся въ отношеніи около 2 частей мѣди и 1 ч. цинка*). Л. иногда содержитъ незначительныя

*) Хотя цинкъ былъ открытъ въ XVI столѣтіи, но Л. была известна уже древнимъ римлянамъ и готовилась или съ помощью восстановительной плавки мѣди (или

количества олова и свинца. Л. болѣе тверда, чѣмъ мѣдь и, слѣдовательно, труднѣе изнашивается; она очень ковкая и вязка и потому легко прокатывается въ тонкіе листы, плещется подъ ударомъ молотка, вытягивается въ проволоку или выштамповывается въ самыя разнообразныя формы; она сравнительно легко плавится и отливается при температурахъ ниже точки плавленія мѣди. Хотя поверхность Л., если не покрыта лакомъ, чернѣетъ на воздухѣ, но въ массѣ она болѣе сопротивляется дѣйствію атмосферы, чѣмъ мѣдь. Наконецъ, она имѣетъ красный желтый цвѣтъ и отличнѣе полируется. Стенень ковкости Л. измѣняется съ составомъ и температурою; присутствіе даже слѣдовъ нѣкоторыхъ металловъ имѣетъ въ этомъ отношеніи тоже значительное вліяніе. Нѣкоторыя видоизмѣненія Л. ковкіи только въ холодномъ состояніи, другія же—въ нагрѣтомъ или совсѣмъ не ковкіи. При температурѣ, немного ниже точки плавленія Л., какъ и мѣдь, становится такъ хрупка, что ее можно толочь.

Л. готовятъ или въ тигляхъ изъ огнеупорной глины, нагрѣваемыхъ въ печажь соотвѣстнаго устройства, шахтныхъ или пламенныхъ, или прямо въ отражательныхъ печахъ безъ тиглей. Тигли бывають круглыя, высотой ок. 12 дм., и вмѣщаютъ ок. 84 фн. металла. Сначала въ тигли кладутъ мѣдь и, когда она начнетъ плавиться, добавляютъ цинкъ по кускамъ. Слитки мѣди предварительно нагрѣвають до краснаго каленія. Топливомъ служитъ коксъ, древесный и каменный уголь (послѣдній въ пламенныхъ печахъ). Когда мѣдь и цинкъ хорошо сплавились и сѣшались, сплавъ отливають въ формы изъ песка, или, если Л. предназначается для прокатки въ листы, въ закрытыя желѣзные изложницы. Часть цинка всегда улетучивается, что надо принимать во вниманіе при составленіи сѣсмъ металловъ. При сплавленіи въ отражательныхъ печахъ соблюдается тотъ же порядокъ; сначала сплавляютъ мѣдь и потомъ добавляютъ цинкъ. Для приготовленія *пузырчатой* Л. берутъ 8 частей мѣди съ 5 ч. цинка, или, для болѣе дешеваго товара, 25 ч. мѣди, 20 ч. цинка, 3 ч. свинца и 2 ч. олова. Послѣдній сплавъ имѣетъ болѣе блѣдный оттѣнокъ. Для Л. *лучшаго качества* отношеніе мѣди и цинка должно быть какъ 2 : 1; оба металла расплавляются отдѣльно, быстро сливаются и сильно перемѣшиваются. Если взять 7 ч. мѣди и 8 ч. цинка, то получается зрѣломый и ковкій сплавъ. Для *тонкихъ отливокъ* употребляютъ сплавъ 62 ч. мѣди, 35 ч. цинка, 2 ч. свинца и 1 ч. олова. Этотъ сплавъ отчасти хрупокъ и блѣднѣе. Для той-же цѣли употребляютъ темпожелтый сплавъ, состоящій изъ 90 ч. мѣди, 7 ч. цинка, 2 ч. олова и 1 ч. свинца. Для *ковкой* Л. лучшія отношенія: 33 ч. мѣди, 25 ч. цинка или 8 ч. мѣди и 2 ч. цинка. Эти сплавы ковкіи въ нагрѣтомъ состояніи. Для *обдѣлки на токарномъ станкѣ*—98 ч. Л. лучшаго качества и 2 ч. свинца,

или 65 ч. мѣди, 33 ч. цинка и 2 ч. свинца. Для *проволоки* обыкновенно употребляютъ сплавъ 72 ч. мѣди и 28 ч. цинка. Этотъ сплавъ требуетъ неоднократнаго закалыванія во время обработки. При штампованіи, вытягиваніи и проч. Л. тоже часто закалываютъ, при чемъ она теряетъ свойственный ей цвѣтъ, благодаря образованію слоя окисловъ на поверхности. Эти окислы легко удаляются при погруженіи предмета въ азотную кислоту и промываніи водою. Такимъ образомъ получается блестящая металлическая поверхность, совсѣмъ готовая для лакированія. Предметы можно покрывать Л. гальванопластически. Для этого употребляютъ разные растворы; одинъ изъ лучшихъ представляетъ растворъ равныхъ частей винно-амміачной соли и цианистаго калия, къ которому прибавляютъ синеродистыя соли мѣди и цинка и нѣкоторое количество окисей этихъ металловъ. Анодъ употребляется изъ мѣди. Если около катода выдѣляется водородъ, то добавляютъ немножко азотистокислой мѣди. Такой растворъ, при довольно сильномъ токъ, даетъ плотный металлическій осадокъ любой толщины.

Ю. Каменискій. А.

Л. вообще не примѣняется въ монетномъ производствѣ какъ самостоятельный монетный металлъ; только въ Бухарѣ въ обращеніи находились пулы изъ этого сплава.

Латуръ (Antoine Tenant de Latour, 1808—81) — французскій литераторъ. Написалъ «La Vie intime» (стихотворенія, II, 1839); «Essai sur l'étude de l'histoire de France au XIX siècle» (1835); «Luther» (1835); «Poésies complètes» (1841); «L'Espagne religieuse et littéraire» (1862); «Études littéraires sur l'Espagne contemporaine» (1864); «Espagne. Traditions, moeurs et littérature» (1868) и др.

Латуръ (Морисъ - Кентенъ de Latour, 1704—88) — знаменитый французскій портретистъ, работавшій пастельными карандашами. Девятнадцать лѣтъ отъ роду покинулъ свой родной городъ, Севъ-Кентенъ, и явился въ Парижъ, гдѣ учился у посредственнаго живописца Дюпуша и у нѣкоторыхъ другихъ художниковъ. Черезъ нѣсколько лѣтъ послѣ того отправился въ Реймсъ и Камбрѣ, случайно приобрѣлъ благорасположеніе къ себѣ англійскаго посланника при франц. дворѣ, взявшаго его съ собою въ Египетъ, и работалъ тамъ настолько успѣшно, что возвратился въ Парижъ съ порядочною суммою денегъ и репутаціею искуснаго «англійскаго» живописца. Заявившись въ теченіе двухъ лѣтъ усовершенствованіемъ себя въ рисунокъ, чрезъ то достигнулъ въ пастельномъ родѣ живописи такого мастерства, равнымъ которому не обладалъ никто изъ предшествовавшихъ ему и, можетъ быть, изъ слѣдовавшихъ за нимъ пастелистовъ. Извѣстность его росла все болѣе и болѣе, чему способствовала также и мода на пастель, распространенная въ тогданемъ французскомъ обществѣ. Первые два произведенія Л. (портреты его самого и жены живописца Бушэ), выставленные въ парижскомъ салонѣ 1787 г., доставили ему званіе сопредседленнаго къ акад. худ.; въ 1746 году онъ былъ избранъ въ ея дѣйствительные члены, а въ 1750 г. получилъ титулъ королев-

кислородныхъ мѣдныхъ рудъ) съ галмеемъ (см. Цинкъ), вторымъ, какъ полагаютъ, обладалъ свойствомъ опрашивать мѣдь въ желтый цвѣтъ. Этотъ способъ приготовленія Л. практиковался также и въ средніе вѣка и удержался вплоть до нашего столѣтія, но нынѣ совершенно оставленъ.

слага живописца. По свидетельству современников Л., он, как редко кто-либо другой, схватывал сходство; с этим качеством соединялись сила, гармония и приятность красок, сохранившаяся до сего времени в его портретах, не смотря на их давность. Наибольшее число их находится в сенъ-кентенском музее; их собрано также не мало в луврском музее, в Париже. Лучшими из их числ. считаются портреты живописца Рету, проповедника Флакка, президента де-Рю, г-жи Салле, г-жи Буассьеры (в сенъ-кентенском музее), аббата Леблана (там же), наглядной принцессы саксонской (там же), абб. Гюбера (там же), самого художника, г-жи Леконтэ, Мармонтеля, Сильвии, Людовика XV (в луврском музее), г-жи Помпадур (там же), кор. Марии Лешинской (там же) и нѣк. др. Многя произведения Л. гравированы выдающимися мастерами его времени.

А. С.—а.

Латурь (графъ Theodor Ballet von Latour) — австрийский генералъ (1780—1848); в 1848 г. былъ назначенъ военнымъ министромъ в кабинетъ Вессенберга, гдѣ, вмѣстѣ съ премьеромъ, представлял консервативную партію и возбуждал противъ себя ненависть почти всего вѣнскаго населенія. Послѣ убійства ген. Ламберга (см.) в Пештѣ (28 сентября), Л. приказалъ нѣсколькимъ полкамъ выступить изъ Вѣны на помощь бану Иеллачичу (см.). Народъ сдѣлалъ попытку задержать войска; нѣкоторые батальоны пристали къ народу; началась уличная борьба (6 октября 1848 г.), въ которой побѣда оказалась на сторонѣ революционеров. Они взяли зданіе военнаго министерства, отыскали спрятавагоса тамъ Л., стащили вѣнзъ на улицу, забили молотками, палками и саблями, а потомъ, уже мертвого, повѣсили на фонарѣ.

Латурь (Château Latour) — первоклассное красное (1-ог сгу classé) бордоское вино, получающееся в коммунѣ Пойлякъ (Pauillac), медокскаго района департамента Жиронды. Замокъ (шато) Л., принадлежавшій товариществу «Flers, Beaumont, Gravelle et Courtyron», в 1670 г. составлял собственность Шаванаса (Chavalas) и затѣмъ послѣдовательно другихъ лицъ. Теперешними владѣльцами шато Л. приобрѣтенъ за 1511000 франк. Вина этого шато пользуются почти такую же репутацію, какъ и вина шато Лафита и шато Марго.

В. Т. А.

Латурь д'Овернь (Latour d'Auvergne) — франц. дворянскій родъ, достовѣрная исторія котораго начинается съ XIII в.—*Анна III де Л.* († 1489) женитьбою приобрѣл виконтство Туреннъ; сынъ его Антуанъ сдѣлался родоначальникомъ виконтовъ Туреннъ (см.), герц. Бульонскихъ (см. IV, 911), Альбре и Шато-Тьерри. Старшая линия Л. угасла въ 1803 г.; младшая, идущая отъ второго сына Анна III-го, Антуана Раймона, съ 1772 г. носитъ герцогскій титулъ; къ ней принадлежалъ Теофиль Л. (см. ниже). Была еще линия Л. д'Овернь-Лорага (Lauraguais), связь которой съ другими не совсемъ выяснена.

Латурь д'Овернь (Теофиль-Мало Corat, de Latour d'Auvergne, 1748—1800). Въ

1782 г. отличился при осадѣ Магона на Милоркѣ. Въ началѣ революционныхъ войнъ, отказавшись отъ генеральскаго чина, поступилъ на службу командиромъ восьмитысячнаго гренадерскаго корпуса, который сталъ до того страшнъ неприятелямъ, что получилъ названіе адской колонны. Въ 1800 г. Бонапартъ предложилъ Л. повышение, но тотъ отказался, послѣ чего былъ провозглашенъ *первымъ франц. гренадеромъ*. Палъ в сраженіи при Нейбургѣ, в Баваріи. Написалъ: «Nouvelles recherches sur la langue, l'origine et les antiquités des Bretons» (Вайонна, 1792 и 1796; 3 изд. подъ загл. «Origines gauloises», Гамб., 1802). Ср. Buhot de Kersers, «Histoire de Latour d'Auvergne» (П., 1841; 2 изд., Лпд., 1874).

Латурь-Мобуръ (Мари-Викторъ де Фай, маркизъ de Latour-Maubourg, 1766—1850) — французскій генералъ; подъ Лейпцигомъ потерялъ ногу; во время реставраціи возведенъ въ герц.; съ 1819 по 1821 г. былъ военнымъ министромъ. Послѣ июльской революціи послѣдовалъ за Карломъ X въ изгнаніе и былъ гувернеромъ герц. Бордосскаго.

Латушъ (Hyacinthe - Joseph - Alexandre Thabaut de Latouche, 1786—1851) — французскій писатель; издалъ въ 1819 г. стихотворенія Андре Шенье; во время реставраціи и июльской монархіи писалъ въ оппозиционныхъ газетахъ. Комедіи его: «Les projets de sagesse» и «La reine d'Espagne» не имѣли успѣха. Изъ романовъ Л. лучшіе: «Olivier Brussen» (подражаніе разсказу Гофманна: «Mlle de Scudéry»); «Clément XIV et Carlo Bertinazzi» (1827); «Fragoletta. Naples et Paris en 1799» (1829); «Vallée aux loups» (1833). Стихотворенія его составили нѣсколько сборниковъ. См. о Л.: G. Sand, «Hist. de ma vie»; Sainte-Beuve, «Causeries du lundi» (т. III); Lefevre-Daumier, «Célébrités d'autrefois» (1853); Henry Monnier, «Mémoires de M. J. Prudhomme».

Латъ (Янъ-Яковъ де Лаеъ, 1815—1891) — фламандскій писатель, медикъ по образованію, журналистъ по профессіи, членъ бельгійской палаты депутатовъ, въ которой отстаивалъ интересы католической церкви и фламандцевъ. Главные литературные труды его: «De Kruisvaerder» (1840); «De Vloek» (1841); «Het Huis van Wezenbeke» (1842); «Nemman de Schalie-dekker» (1844); «Doktor van Drooenveldt» (1845); «Het lot; eene schets van vlaemsche dorpsleden» (1846); «Gedichten» (1848; 1883); «Palamedes» (1861); «Leven is Heide» (1874); «Conscience's graafgraf» (Антверп., 1886). Беллетристическія произведенія его подписаны псевдонимомъ Johann Alfred.

Латы — металлическія пластинки, составляющія часть предохранительнаго вооруженія, защищающія грудь и спину. Греки и римляне носили бронзовыя Л. чеканной работы, стягивавшіяся на талии ремнемъ. Рѣже *трубы* и *слимаки* съ одной стороны соединены шарниромъ. Вмѣсто ремня иногда употреблялись пряжки и завязки. Для защиты живота иногда носился широкій металлическій поясъ. Л. другого типа состояли изъ металлическихъ пластинокъ, нашитыхъ на кожу. Римскіе легионеры носили Л. изъ 5—6 кожаныхъ, надѣтыхъ одинъ на другой, поясось, съ нашитыми на нихъ

жидкими или чаще желѣзными пластинками. Полководцы и императоры носили роскошные Л.; украшенные золотомъ и чеканной работой. Въ началѣ среднихъ вѣковъ германцы носили Л. подобныя римскимъ, но вскорѣ оны исчезаютъ, уступая мѣсто кольчугѣ (см. XV, 806). Л. снова появляются вмѣстѣ съ *слошными* или *досчатыми* доспѣхомъ, составляя существенную его часть (см. Доспѣхъ, XI, 67). Развитие огнестрѣльнаго оружія уничтожило значеніе Л. какъ предохранительнаго вооруженія, почему мало по малу прекращается существованіе *латниковъ* или *кирасиръ*, т. е. войскъ, снабженныхъ Л. (см. Кираса и Кирасиръ, XV, 94). Въ настоящее время Л., какъ боевое вооруженіе, остались лишь во Франціи; въ другихъ западно-европейскихъ государствахъ, если и имѣются въ кирасирскихъ полкахъ Л., то лишь какъ вооруженіе парадное или мирнаго времени. П. ф.-В.

Латырь или **Алатырь-камень** — см. Голубиная книга (IX, 117) и Илектъ (XII, 913).

Латышевъ (Василій Адексѣевичъ)— педагогъ, род. въ 1860 г.; по окончаніи математическаго факультета спб. унив. состоялъ преподавателемъ гатчинской учительской семинаріи и спб. учительскаго института; въ 1892 г. назначенъ директоромъ народныхъ училищъ СПб. губ. Съ 1880 г. издаетъ и редактируетъ «Русскій Народный Учитель»; помѣстилъ нѣсколько статей въ «Журн. Мин. Нар. Пр.» и «Педагогическомъ Сборникѣ»; издалъ отдѣльно «Учебникъ ариметики», для младшихъ классовъ среднѣучебныхъ заведеній (2 изд.), «Объяснительный курсъ ариметики» (ч. I) и «Руководство къ преподаванію ариметики».

Латышевъ (Василій Васильевичъ) — докторъ греческой словесности, ординарный академикъ акд. наукъ. Род. въ 1855 г., воспитывался въ гродненской гимназіи и историко-филологическомъ институтѣ, состоялъ преподавателемъ виленской гимназіи, потомъ преподавателемъ и наставникомъ въ историко-филологическомъ институтѣ; былъ также приват-доцентомъ спб. унив. по кафедрѣ классической филологіи. Съ 1887 г. по 1890 г. завѣдывалъ гимназіею при историко-филологическомъ инст., въ 1890—93 г. былъ помощникомъ попечителя казан. учебнаго округа, съ 1893 г. вице-директоръ дпт. министерства народнаго просвѣщенія. Л. сосредоточилъ свои занятія на изученіи исторіи древне-греческихъ поселеній въ нынѣшней южной Россіи и объясненія сказаннаго объ этой мѣстности у греческихъ и латинскихъ авторовъ и въ надписяхъ юга Россіи. Изъ многочисленныхъ его трудовъ особенно замѣчательны: «Очеркъ греческихъ древностей» (первое и единственное на русскомъ языкѣ руководство); «О нѣкоторыхъ золическихъ и дорическихъ календаряхъ» (СПб., 1883; магистерская диссертация); «Исслѣдованія объ исторіи и государственномъ устройствѣ Ольвіи» (СПб., 1887, докторская диссертация); «Inscriptiones antiquae orae septentrionalis Ponti Euxini graecae et latinae» (СПб. 1885—1890). О послѣднемъ трудѣ проф. Кулаковскій, Dittenberger (въ «Deut. lit. Zeit.», 1886, № 18), Bürchner (въ

«Wochenschr. für class. Philol.», 1887, № 8) и др. дали отзывы, какъ о выдающемся и важномъ сочиненіи. Въ дополненіе къ нему Л. издалъ еще цѣлый рядъ вновь найденныхъ надписей, въ «Материалахъ по археологіи Россіи» и отд. Изъ статей его, помѣщенныхъ въ русскихъ, нѣмецкихъ и французскихъ ученыхъ изданіяхъ, заслуживаютъ особаго вниманія «Эпиграфическіе этюды» («Ж. М. Н. Пр.»); «Дополненія и поправки къ собранію древнихъ греческихъ и латинскихъ надписей сѣвернаго побережья Чернаго моря» (нѣсколько ст. въ «Зап. Имп. Р. Арх. Общ.»); «Къ исторіи археологическихъ изслѣдованій въ южн. Россіи» («Зап. Од. Общ. Ист. и Др. Р.») и «Die in Russland befindlichen griechischen Inschriften» (въ «Mitteilungen des Deut. Arch. Inst. in Athen»).

Латыши (нѣм. Letten, лат. Latweeszi отъ Latweetis, лит. Latwis, эст. läti, польск. Lotwa, Lotwak)—коренные обитатели Прибалтійскаго края и инфлянтскихъ уѣздовъ Витебской губ., ариядцы по происхожденію, соплеменники литовцевъ (лат. лейтис-овъ), древнихъ пруссовъ и ятвяговъ (alias дейнупцевъ или судавитовъ), жили съ давнихъ поръ въ смежности и въ пережку съ представителями финно-эстскаго племени, подвергаясь влиянію корси и ливовъ и измѣняясь во многихъ мѣстахъ въ расовомъ типѣ, въ противоположность литовцамъ, которые только въ Тельшевскомъ у. (такъ называемая Жмудь) имѣли въ историческое время соприкосновеніе съ финно-корскимъ племенемъ. Число Л. въ Курляндіи 479978, въ Лифляндіи 490345, инфлянтск. католиковъ 189000, лютеранъ-Л. Витебской губ. 28000, Л. въ Ковенской губ. 26000, въ Псковской 11000, въ Пруссіи 1500, итого 1225828 (Вилленштейнъ, «Grenzen d. lett. Volksstammes»). Цифры эти относятся къ 1881—85 гг. По «Памятной книжкѣ Псковской губ.» на 1893 г. латышей-переселенцевъ показано всего 6686, изъ нихъ 406 въ городахъ и 6280 въ уѣздахъ, преимущественно Псковскомъ и Островскомъ. По исчисленію Х. Вольдемара, въ Курляндіи 525000, въ Лифляндіи 400000, въ Витебской губ. 243000 Л. Немало Л. живетъ еще въ губ. Могилевской и Уфимской, а также въ Кубанской обл. и въ обихъ столицахъ. За исключеніемъ инфлянтчиковъ въ уу. Двинскомъ, Рѣжницкомъ и Лядинскомъ (Витеб. губ.), возвратившихся въ католицизмъ во время контръ-реформаціи, Л. исповѣдуютъ вѣру лютеранскую, а съ 1840 г. въ Лифляндіи и Курляндіи нѣкоторая ихъ часть перешла въ православіе. По *антропологическимъ* изслѣдованіямъ Отто Вабера (Otto Waeber, «Beiträge zur Anthropologie der Letten», Дерптъ, 1879), Л.—среднаго роста, часто выше средняго, сильнаго, пропорціональнаго тѣлосложенія. Цвѣтъ кожи блѣдный, волосы на головѣ гладкіе, часто легко, рѣдко сильно вьющіеся, болѣею частью русые, но встрѣчаются и свѣтло-каштановые, рѣдко темно-каштановые. Чисто рыжкіе и черныя волосы Ваберъ не разу не встрѣтилъ. Цвѣтъ глазъ преимущественно сѣро-голубой, сѣрый или голубой, рѣдко карій. Обыкновенно Л. брѣютъ бороду. Лицо вообще овальной формы, рѣдко широкаго или угловатаго. Цвѣтъ лица хотя и не

слѣжій, но и не блѣдный. Лобъ высокій, носъ большей частью прямой и довольно длинный, зубы хорошіе и прямые. Красивыхъ женщинъ не мало. Антропометрическія измѣренія Вэбера, Купфера и Штиды надъ живыми Л. обнаруживаютъ исключительно мезокефальный типъ. Среднимъ ростомъ своимъ Л. и литовцы приближаются съ финно-эстами, отличаясь отъ блоруссовъ большимъ процентомъ лицъ высокаго роста. Первоначально на берегу Балтійскаго моря обитали леты; ливо-куроны явились туда путемъ морского переселенія, только въ болѣе позднее время. Исторія языка и въ особенности культурныхъ словъ показываетъ, что ливы и финны заимствовали въ древнее время отъ лето-литовцевъ весьма важныя культурныя понятія по лѣсоводству, пчеловодству, земледѣлю и рыбоводству, между тѣмъ какъ, наоборотъ, число ливизмовъ въ латышскомъ языкѣ не велико. Л. общаго государственнаго устройства не имѣли, а жили подъ предводительствомъ своихъ старѣйшинъ и родоначальниковъ, разбросанными по лѣсистымъ и болотистымъ мѣстамъ, заселяя страну посредствомъ выдѣла младшихъ сыновей въ особые новоселкахъ и пустоляхъ. Старшій сынъ или младшій дасѣдовалъ обыкновенно усадьбу и хозяйство, обязываясь, какъ это помнятъ въ обычаѣ у жмудиновъ и литовцевъ Сувалкской губ., поддержать братьевъ при основаніи новаго поселка. Типъ первоначальнаго лат. дома подходитъ къ лапланд. «когу» и черемисск. «уала»; это бревенчатая постройка, въ 10—15 саж. длины, 5—6 саж. ширины. Въ среднѣй помѣщался очагъ, окруженный низкою каменною стѣною; онъ состоялъ изъ ямы, выкопанной на локоть въ глибину, и имѣлъ въ окружности, въ формѣ квадрата или круга, отъ 3 до 4 локтей. Еще въ XVIII в. курляндская хата была подъ одной крышей, безъ раздѣленія сѣней-кухни отъ жилой половины, безъ оконъ, съ дверью, служившей вмѣстѣ дымовокомъ и просвѣтомъ. Когда, кромѣ очага, у болѣе богатыхъ явилась печь для хлѣбопеченія, домъ раздѣлился въ двѣ половины: намъ (кухня и сѣни) и изба — изба съ русскою печкою. Въ Лифляндіи въ XVIII в. существовали типы жилыхъ построекъ, соединявшихъ въ себѣ ригу или овины (въ зимнее время теплая спальня), холодное помѣщеніе съ землянымъ поломъ для молотбы и коморку для ручной мельницы и для сохраненія разной рухляди, съ картофельною ямою. До настоящаго времени хозяйскій дворъ имѣетъ еще особую чистую кѣлтъ, безъ оконъ, съ крѣпкимъ потолкомъ и поломъ, для сохраненія сундуковъ и одежды дочерей-невестъ и не женатыхъ сыновей; здѣсь принимаютъ, какъ и у жмудиновъ Ковенской губ. и литовцевъ Сувалкской губ., почетныхъ гостей и спать въ лѣтнее время хозяйскія дочери и сыновья. Амбаръ съ овинкомъ, сарай, хлѣва, конюшни и бани строятся особнякомъ и отдѣлены отъ двора цѣвѣтникомъ, огородомъ и фруктовымъ садикомъ. Окна и фронтъ дома помнятъ выходить не на улицу, а на чистый дворъ. Крыши кроются въ Лифляндіи и Витебской губ. соломой, въ Курляндіи кое-гдѣ гонтомъ. Домашняя утварь и хозяйственные орудія болѣею

частью изъ дерева; перечисленіе ихъ см. въ коллекціи Я. Трейланда, пожертв. имъ въ Дашковскій этнографическій музей (систем. описаніе сост. В. Ф. Миллеромъ, вып. II, 1889).

Общая національная одежда почти всюду подверглась видоизмѣненію подъ влияніемъ городской культуры. По отзывамъ латыша Я. I. Велма, редактора латышскаго ежемѣсячника «Austgums», національный костюмъ почти исчезъ около Риги, Митавы и Вендена, болѣе сохранился на Э, близъ Либавы и Гольдингена, и на В, близъ Якобштадта, Крейбурга и Мариенбурга. Матеріалъ для одежды еще домашняго издѣлія; господствующій цвѣтъ — сѣрый, разныхъ оттѣнковъ; только юбки и лифы у женщинъ окрашиваются въ темно-синій или темно-коричневый цвѣтъ. Мужская одежда состоитъ изъ полотняныхъ рубахъ и штановъ, шерстян. штановъ, камзола, жилета и кафлана. Въ Витебской губ. верхняя праздничная одежда какъ мужчинъ, такъ и женщинъ — свита изъ сѣраго сукна, анимо — кожить. Рубашка подъ подбородкомъ застѣгивается металлическою, болѣею частью серебряною застежкой, у женщинъ болѣе крупною, тѣмъ у мужчинъ. Верхняя часть женской рубашки изъ болѣе тонкаго, нижняя — изъ грубого холста. Женскія рубашки у витебскихъ Л. иногда съ вышивками; юбки шерстяныя и холщевыя. Голову покрываютъ платкомъ, который у дѣвушекъ завязывается подъ подбородкомъ, у женщинъ обматывается два раза вокругъ головы и повязывается на лбу. Въ праздникъ женщины носили чепцы, обшитые металлическими украшениями и бусами, дѣвушки — вѣнецъ изъ цвѣтовъ, шерстяной матеріи или металлическій съ бусами, походящій на корону. Обувь прежде состояла изъ лаптей и кожаныхъ пасталъ. Домашнія женскія ткацкія работы отличаются иногда не только прочностью, но и художественностью рисунка. Л. славятся какъ льноводы и отчасти садоводы, за предѣлами своей родины. Въ Витебской губ. — Л., въ сравненіи съ щегодеватями старовѣрами, отличаются скромностью и бережливостью. Какъ и литовцы, они любятъ свой костюмъ и сыновей охотнѣе всего приготавливаютъ въ ксендѣмъ. Балтійскіе Л. гораздо развитѣе; ихъ литературныя произведенія у инфлянтцевъ находятъ малый сбытъ. Семейные обычаи и праздники одинаковы у восточныхъ и западныхъ Л. Множество бытовыхъ чертъ языческаго характера сохранилось въ родинныхъ, свадебныхъ и похоронныхъ обрядахъ и пѣсняхъ (обычай угощенія домохозяцевъ при рожденіи, банный вечеръ, отысканіе колыбельнаго очепы и т. п.). При свадьбахъ замѣтно также влияние общихъ нѣм.-лѣтланскихъ обычаевъ, съ надѣваніемъ чепчика. Ср. А. Winter, «Nochzeitgebräuche d. Letten», Дерптъ, 1894). Въ похоронныхъ обрядахъ характеристично изгнаніе смерти словыми вѣтками (см. «Живая Старина», 1891, т. I, вып. 3, отд. 5, стр. 525 сл.; И. Спрогисъ, «Похоронный обрядъ у Л. въ 40-хъ гг.». Въ сборникѣ Трейланда: «Мат. по этнографіи Л. племени» (Москва, 1881, II, 114—192) записано 663 наговора и заклинанія. На основаніи этихъ мат. издана брошюра д-ра Алксниса, «Materialien z. lett. Volks-

medicin» (Галле, 1894). Въ народномъ глѣченіи играютъ важную роль народныя массажи, кровопусканіе, наложение горшковъ, средства гоомеопатическія и симпатическія. О санитарныхъ условіяхъ латышскаго быта стараго Л. начала XIX в. см. Beuningen, «Verschiedenheit d. lett. u. lit. Bauern in ärztlicher Beziehung» (1840). Ср. Г. Меркель, «Латыши» (М. 1870). Богатые мат. по этнографіи Л. см. у Бецценбергера, «Kurische Nehrung» (1889), въ этнографич. приложеніяхъ къ газетѣ «Deenas Lara», въ изд. латыш. общ. въ Ригѣ и Митавѣ, Трейландта, изд. моск. общ. люб. естествознанія, этнографіи и антропологіи. 9. В.

Латышская литература — возникла въ XVI в., вмѣстѣ съ реформациею. Вліяніе католическаго культа замѣтно въ легендарныхъ мотивахъ народной поэзіи, преобразования латвопочитанія (см. Л. миеологія), культѣ св. Маріи, распространеніи Іоанновскихъ пѣсенъ и братствъ, рождественскихъ обрядовъ, духовныхъ стиховъ, колядокъ и т. п. Первыми памятниками Л. литературы считаются Л. переводы Лютера катихизиса (Кенигсбергъ, 1588) и Undeutsche Psalmen und Gesänge (ib., 1587) — Л. изложеніе псалмовъ и литургическихъ пѣснопѣній. Первый періодъ Л. литературы, праздновавшей въ 1886 г. свой 300-лѣтній юбилей, продолжается до 1670 г. и обнимаетъ собою первые начатки духовной протестантской и контръ-реформационной католической литературы. Сюда относятся «Энхиридионъ» пастора Ривія (Vademecum Манцеля (1681), изреченія Соломона и Исуса Сыраха (1637, 1642), «Langkewünschte lett. Postille» (Рига, 1654), Георгій Элгеръ, виленскій іезуитъ, издалъ, между прочимъ, польско-латино-латышскій словарь и первый примѣнилъ латино-польскую азбуку къ Л. языку. Въ продолженіе второго, библейскаго періода (1670—1750) Фюререръ издалъ удачные переводы духовныхъ пѣсенъ и работалъ надъ Л. грамматикою и словаремъ, впоследствии оконченными Индрикомъ Адольфомъ (1685). Эрнстъ Глюкъ перевелъ Библию, печатаніе которой началось въ 1689 г. Либорій Делкинъ изд. въ Ригѣ (1704) Vortrab zu einem längst gewünschten lett. Wörterbuch, Дрессель — Schwed.-pölnisch deutsch-lett. Vocabelbuch (1677), Эльверсъ — Liber memorialis Letticus (1748). Вилумъ Штейнъкъ въ Тукумѣ (1718—86) — первый природный Л. писатель и поэтъ. Третій періодъ или эпоха Штендера (1750—1820) ознаменованъ первыми научными сочиненіями по языку и фольклору: Штендера старшаго — «Л. грамматика и словарь», Ланге — Vollständ. deutsch-lett. u. lett.-d. Wörterbuch (1772—89), собраніе часто-Л. народныхъ пѣсенъ Г. фонъ-Бергмана (1807—1808), Ульриха-Эрн. Циммермана — «Опытъ исторіи Л. литературы» (1812). Штендеръ старшій (1714—96), хотя родомъ нѣмецъ, писалъ вполнѣ въ духѣ народа сказки и рассказы (1766). Его «Книга пренудрости о вселенной и природѣ» (1774) содержитъ въ 1-й части первоначальныя свѣдѣнія по естественной исторіи, географіи и астрономіи, во 2-й — оды и пѣсни. Къ этой же эпохѣ относятся Индрикъ (см.), духовные писатели Ласкель (1740—1814), Ваумбахъ (1742—1801), Агелугъ (1768—1848).

Хр.-Р. Гиргенсонъ (1752—1814) перевелъ Робинзона Крузо на Л. языкъ. А.-И. Штендеръ младшій (1744—1819), сынъ старшаго, написалъ первый драматическій опытъ для латышей или комедію о крестьянѣи Бертугѣ, превращенномъ въ барина (сюжетъ заимствованъ у Гольберга). К.-Г. Эльверфельтъ (1756—1819) написалъ три комедіи и идиллію «Бертугъ и Майя». Дѣятельность другихъ современниковъ Штендера тѣсно связана съ возникновеніемъ періодической печати. Съ 1763 г. въ Курляндіи, съ 1782 г. въ Лифляндіи издавались Л. календари, мало распространенные грамотность среди латышей. Это побудило Матв. Штоббе въ Митавѣ основать «Л. Ежегодникъ» (1797). Не смотря на участие лучшихъ людей той эпохи (Шульца, Лауница и др.), предпріятіе не удалось и первая Л. газета относится только къ слѣдующему, четвертому періоду (1820—60), ознаменованному освобожденіемъ крестьянъ. Основателемъ «Latw. awize» былъ курляндскій пасторъ К.-Э. Ватсонъ. Газета (органъ нѣмецко-пасторской партіи) выходитъ нынѣ уже 74-й годъ, подъ покровительствомъ латышско-литературнаго общества. Въ 1860 г. она имѣла 3600 подписчиковъ, въ 1870 г. — 5000 (ср. Авг. Дёбнеръ, «Zur Gesch. d. lett. Zeitschriften», въ «Magazin», XV, 1872). Въ 1824 г. издавалась въ Лемзгалѣ полуофициальная латышская газета, въ которой помѣщались правительственныя распоряженія. Научной разработкѣ Л. языка и установленію орфографіи посвященъ нѣмецко-латышскій журналъ латышско-литературнаго общества «Magazin» съ 1828 г. Пасторъ Трей (1832—1846) издавалъ «Другъ Латышскихъ Людей», Г. Г. Соколовскій (1833—34) — «Вѣстникъ о происшествіяхъ въ мірѣ Вожіемъ». Главные Л. дѣятели этой эпохи: А. Ливенталь (1808—75), А. Лейтанъ (род. въ 1815 г.), Эрнстъ Дюссбергъ (род. въ 1816 г.) и Э. Ф. Шенбергъ; изъ нѣмцевъ — К. Гугенбергеръ (1784—1860), переводчикъ Гебеля и Шиллера, и Я. Лундбергъ (1783—1858). Съ 1856 г. начала выходить первая вполнѣ свѣтская газета «Majas weesis» («Домашній Другъ»), подъ ред. Лейтана и Э. Платеса. Пятый періодъ Л. литературы (1860—1880) характеризуется сильнымъ подъемомъ національнаго чувства; рабское преклоненіе предъ нѣмецкою культурою исчезаетъ и возникаютъ, благодаря «младо-латышамъ», съ Вольдемаромъ (VII, 180) во главѣ, начатки лирики и эпики. Пресса совершенно преобразовывается; становится замѣтнымъ вліяніе русской литературы, благодаря молодымъ латышамъ, учившимся въ русскихъ университетахъ. Основываются новыя газеты и журналы: «Петербургская Газета» (Peterburgas Avises, въ 1862 г.; нѣмцы прозвали ее «Петербургской Вожбой-метеоромъ») и добились ея прекращенія, «Балтійскій Вѣстникъ», «Спутникъ», «Другъ и Товарищъ» (съ приложеніемъ «Дѣтскаго почтальона»), «Работа» (земледѣльскій журналъ съ картинами), «Балтійскій Земледѣлецъ», «Вселенная и природа» (еженедѣльникъ съ карт.), «Рижскій Листокъ», «Либавскій Почтальонъ», «Голосъ», «Судебный Вѣстникъ», «Другъ Латышскаго Народа», «Дворъ», «Евангелистъ» (органъ секты баптистовъ), «Па-

харь», «Украшение» (научный журнал съ иллюстраціями), «Латышь», «Востокъ», «Отечество», «Дневный Листокъ», «Земледѣлецъ» (ежемесячный журналъ сельскаго хозяйства, огородничества, хлѣботорговли), «Ежемесячникъ Домашняго Друга». Современный періодъ латышской литературы, съ 1880 г., характеризуется стремленіемъ освободиться отъ ложнаго націонализма и вмѣстѣ съ тѣмъ отъ подражанія чужимъ идеаламъ. Лучшими писателями этого періода являются Юрій Аллуванъ, лирикъ и издатель сборника «Sela, daba, rasaple» (Дождь, природа и вселенная) и Христ. Варонъ, одинъ изъ дѣятелей Вольдемарскаго кружка, авторъ «Описанія нашего отечества», т. е. Латышии (1859), съ 1894 г. издающій сборникъ или «Thesaurusъ» латышскихъ народныхъ пѣсенъ: «Latwju dainas», результатъ почти 25 лѣтней собирательской дѣятельности. Извѣстны также Кроземь-Аусекяисъ, Пумпуръ, О. Кронвальдъ, братья Каудзитъ, Ф. Я. Трейландъ-Вривзенникъ. Самый плодотворный писатель послѣдняго десятилѣтія—Мартинъ Лапъ, дѣятельный переводчикъ и авторъ нѣсколькихъ удачныхъ балладъ. Хорошіе переводы съ русскаго далъ Д. Я. Пельцъ (Давидъ Кажокъ). Въ концѣ 1870 г. началъ издавать свои литературные этюды (о Штендерѣ, Глюкѣ и др.) К. Кунданъ. Самый плодотворный духовный писатель изъ нѣмцевъ—В. Г. Г. Кроонъ. Виднымъ лирикомъ восьмидесятихъ годовъ является докторъ юрьскаго унив. Юсминъ-Лаутенбахъ. Онъ же писалъ статьи по латышской міеологіи и издалъ въ 1891 г. опытъ старолатышскаго эпоса: «Needrišu Widwuds»—дѣянія героевъ въ древности Латвіи. Въ 1881 г. вышла брошюра Парстраута: «Мысли о національной поэзіи». Въ концѣ 80 г. выступилъ М. Силинь—лирикъ, издатель календаря «Atbalss», переводчикъ ливонской рѣмов. хроникъ, лѣтописи Генриха Латыша и картографъ. Кр. Степерманъ написалъ рядъ историческихъ драмъ: «Земгалы». Лучшие Л. писатели нашихъ дней: Ф. Розенбергъ-Аспанія, Р. Блауманъ, А. Деглавъ, Як. Аписитъ. Критикъ Теодоръ (Зейфертъ) въ своихъ литературныхъ, историческихъ и критическихъ обзорахъ далъ первый очеркъ исторіи возникновения Л. національной поэзіи («Musi tautas dzijas rāstojanas», 1893), Р. Янсонъ, въ «Leenas Lapa»—критику современныхъ писателей съ точки зрѣнія реалистической. Въ той же газетѣ Ад. Аллуванъ, въ эскизахъ «Eewerojami Latweiei», знакомитъ съ выдающимися латышами, отъ Юр. Матера до Андрея Юрьяна, Пумпура и др. Старой литературѣ до 1820 г. посвящена книжка Я. Павасара: «Latw. rakstniecības vēsture» (1893). Главные образцы Л. печати до 1890 г. перечислены въ «Каталогѣ выставки печатнаго дѣла. Образцы инородной печати западной Россіи» (1—33). Ср. также В. Дирика, «Л. письменность» (1860). Въ настоящее время правительственное перестало считать опасными стремленія Вольдемара и младо-латышей поднять народное сознание; послѣ закрытія «Петербургской Газеты» возникъ рядъ новыхъ національных органовъ печати Младо-латыши выработали національную лирику, драму, романъ, и позна-

комили латышей съ лучшими произведеніями не только западно-европейской, но и русской литературы. За старой пасторско-нѣмецкой партией осталась одна газета «Aviso»; всѣ другія—въ рукахъ природныхъ латышей. Общее число латышскихъ литературныхъ произведеній, имѣющихся—понимѣ въ продажѣ, за исключеніемъ газетъ, календарей и отдѣльных листовъ, достигаетъ, по каталогу Л. книжнаго сортимента («Latw. rakstniecības gaditajs», 1893), цифры 2702. Изъ 28 газетъ и журналовъ, появившихся за послѣднія 75 лѣтъ, теперь выходитъ десять. Л. книгоиздателей и торговцевъ насчитывается 162. Изъ 2702 литературныхъ изданій 433 достать можно только антикварнымъ путемъ. Л. исторія, географія, этнографія, народная музыка и грамматика были прежде предметомъ изученія почти исключительно иностранцевъ и особенно нѣмцевъ; нынѣ разрабатываются самими латышами. Л. пѣвческія празднества 1873, 1880, 1888 и 1894 г. заставили изучитъ народную музыку и вызвали національныя музыкальныя композиціи. I. Цимзе (1839—81) изд. 8 выпусковъ своего «Dzeesmu rotu»; Ф. Вигнеръ (съ 1873 г.) удачно обрабатывалъ національныя пѣсни; И. Витоль (воспитаникъ спб. консерваторіи) издалъ Л. пѣсни одноголосныя съ фортепьяннымъ аккомпаниментомъ, Андрей Юрьянъ—«Marche solennelle à l'occasion de la fête gén. des chantes lettes sur deux thèmes populaires» и музыкальное описаніе пѣльвовъ Ивановскихъ пѣсенъ («Matériaux pour la mus. Latavienne», 1894). Центромъ національныхъ научныхъ, педагогическихъ и общественныхъ стремленій является «Латышское Общество» въ Ригѣ, праздновавшее въ 1893 г. свое 25 лѣтіе (ср. «Rīgas Latw. beedr. sawa 25 gadu darba un gaita»). При обществѣ состоитъ коммиссія: а) научная, изд. 10 вып. «Raksti kraļums», б) музыкальная, изд. 3 вып. сборника хоровыхъ пѣсенъ («Resnēl d. trauau») и др., с) изданія полезныхъ книгъ для народнаго образованія, выпускавшая популярныя труды по естествознанію, землѣдѣлію, геологіи, астрономіи, Л. сказки, соч. Я. Аписитъ, переводы норвежскихъ и польскихъ писателей; д) театральная и е) музейная, по устройству національнаго музея древн. археологич. и этнографич. Попытки основанія особой инфлянтско-католической литературы для витебскихъ латышей прекратились въ 1863 г. Обзоръ сочиненій инфлянтскихъ (1604—1871), сдѣланный въ 1893 и 1895 гг., даетъ 122 ММ (большую часть книги духовно-богослужебнаго характера, календари, брошюры общества трезвости, учебники, молитвенники). Инфлянтцы Витебской губ. остались въ сторонѣ отъ общаго Л. національнаго возрожденія, такъ какъ католическое духовенство и мѣстная школа не сочувствуютъ ему, а содѣйствуютъ скорѣе ополченію латышей-католиковъ.

Э. Вольтеръ.

Латышская міеологія.— Не смотря на близкое родство языковъ литовскаго, латышскаго и прусскаго, возстановитъ древнія вѣрованія и религію всего балтійско-летскаго племени невозможно, и міеологія литовская или летская распадается на балтійско-

прусскую, литовскую и Л. Народы литовского происхождения, раскинутые на значительномъ пространстве, жили при разнообразныхъ условіяхъ; между ними въ XIII в. преобладали отношенія враждебныя. У прусскихъ замландцевъ и у куро-жемайтовъ система религиозныхъ представлений доходила до высокаго развитія, въ то время какъ восточные латыши и литовцы стояли на сравнительно низкой ступени; притомъ на мифологию латышей, литовцевъ и пруссовъ имѣли различное влияние разныя культурно-христіанскія теченія. У латышей выдвинулся, при отсутствіи богослужбной литературы, средневѣковый культъ св. Маріи, смѣшанный съ чертами древняго латвопочитанія. У жмудиновъ и литовцевъ замѣчается отсутствіе многихъ чертъ Іоанновскаго культа (24 июня), столь развитаго у балтійскихъ латышей еще и въ наши дни. Главныя черты латышскаго богочитанія: 1) культъ Перкона, который прогоняетъ и убиваетъ чертей (юдасовъ или велей); ср. Трейландъ, «Латышскія нар. сказки», 1887. 2) Почитаніе солнца (Saule, женск. р.), игру котораго стараются видѣть въ Петровъ или Ивановъ день и въ честь котораго поютъ гимны-пѣсни, съ припѣвомъ ligo или guo, guo. 3) Почитаніе душъ умершихъ предковъ, являющихся во время сѣвернаго сіянія на небѣ, въ видѣ воиновъ. 4) Почитаніе домашнего, огня домашняго очага, запечнаго духа, мѣста явленія покойныхъ предковъ. 5) Почитаніе житнаго духа, въ видѣ юмса или юмазена, какъ двойного голоса, приносящаго приплодъ скота и богатое зерно на погѣ. 6) Почитаніе домашняго ужа, прозваннаго молочной матерью, покровителя крестьянскаго богатства (пухтъ, отъ нижнебальтскаго Puck); ср. Anning, «Ueber d. lett. Drachenmythus (Puhkis)», Митава, 1892. 7) Почитаніе особаго демона-покровителя лошади, Усена, напоминающаго русскаго Овсена; оно приурочено къ весеннимъ юрьевскимъ обрядамъ и праздникамъ конскихъ пастуховъ-ночлежниковъ, 23 апрѣля. Ср. «Mat. по Витебской губ.». 8) Почитаніе рожицы-судьбичекъ или даймъ, назыв. также декля (см.) и карта и специально приуроченнымъ къ банѣ. Ср. Веселовскій, «Разысканія» (XIII); «Судьба-доля». 9) Вѣра въ кошмары, какъ у славянъ (кикимора) и германцевъ. 10) Вѣра въ волкодлаковъ (VII, 42), выразившаяся въ множествахъ сказаній о викаписахъ и гѣшихъ. 11) Призываніе Земли-матушки, какъ представительницы и сохранительницы душъ покойниковъ. Жетвоприношенія еще въ XVII вѣкѣ были нѣсколькихъ родовъ: а) кровавыя: рѣзанъ чернаго быка, поросенка, козла или пѣтуха; б) кушанья — яйца, сало, сыр, масло, хлѣбъ. Хлѣбъ выпекали при этомъ въ видѣ змѣи-ужа или поросенка. См. Lohmeier, «Bericht über Reste lett. Heidentums» («Mitt. d. Let.-liter. Gesellschaft» III, p. 384 сл.); в) крашенныя нитки, домашнія ткани, полотно, самодѣльные шерстяные пояса, повязки, перчатки и цвѣты. Такія некровавыя жертвы назывались ziedi (цвѣты). Въ Ивановъ день поле обтыкалось дубовыми вѣтками, плелись вѣнки и коронки изъ разныхъ гѣбечныхъ травъ, для украшенія кѣтей и хаты или для

гѣченія домочадцевъ и домашняго скота. Мѣстомъ жертвоприношеній были стародавнѣ дубы, священныя рощи, громадные камни и домашніе каменные алтарики. Культъ совершали и совершаютъ по настоящее время въ нѣкоторыхъ захолустьяхъ домохозяинъ и хозяйка, или особые вѣдуны, колдуны и ворожеи, которыхъ, по извѣстіямъ Іезуитовъ, называли «paras» (попами). Особое мѣсто между богами и людьми занимали великаны, приуроченные къ такъ назыв. моголамъ великановъ. Латышскія легенды и сказанія изд. Лерхисъ-Пушкайтисъ (1891—95): «Latw. tautas teikas un rakas». О солнечныхъ мифахъ и пѣсняхъ см. Maunhardt, «Zeitsch. f. Ethnol.» (VII, 1875) и Вольтера, программу (прил. къ № 24 т. «Изв. И. Р. Геогр. Общ.»). Ср. также Н. Usener и F. Solmsen, «Lit. u. Lett. Götternamen» (Воня, 1894). Нѣсколько мнимо-латышскихъ божествъ являются плодомъ фантазіи старинныхъ изслѣдователей; таковы Кремаръ, богъ свиней, Лиго (см.) богиня любви, Косейтисъ, богъ огня, и др. Ср. М. Арогъ, «Krešara un wifasaines aizstavejam» (1893); П. Шмидтъ, «Latw. mitologija» (раз. «Majas Veesis», 1893); Н. Wissendorff, «Sinās par Latawešu ticību» (1893); Вольтеръ, «Sketch of the actual results of a crit. research of the lith.-latavian mythology», проч. на конгрессѣ фольклористовъ въ Чикаго. Э. В.

Латышскій языкъ.—Изъ всѣхъ инородческихъ областей Россіи латышскія мѣстности подробнѣе и лучше другихъ изслѣдованы въ лингвист.-этиологич. и историко-географ. отношеніяхъ. Изслѣдованіе это началось съ основанія *латышско-литературнаго общ.* въ 1824 г. Дialectологическое изученіе Л. языка особенно подвинулось съ 1860-хъ годовъ, когда главнымъ руководителемъ его сталъ Авг. Виленштейнъ (см. III, 842). Л. языкъ, вмѣстѣ съ литовскимъ (см.), нынѣ уже вымершимъ прусскимъ и атважскимъ, составляетъ особую группу индо-арійской или индо-европейской семьи языковъ. Группу эту называютъ различно: то *летскіе, литовскіе, балтійскіе, то айстскіе* языки. Л. или летскій граничитъ на С съ Эстскимъ, на В съ бѣлорусскимъ, на Ю съ литовскимъ языкомъ и подходит на З къ Балтійскому морю. Мнѣніе Тунмана («Untersuchungen über d. alte Geschichte einiger Nord. Völker», 1772), что летскій языкъ—смѣсь славянскаго, готскаго и финскаго, опровергнуто въ 1818 г. датскимъ лингвистомъ Раскомъ, который первый доказалъ обособленность летскаго языка. Въ 1822 г. Ватсонъ, въ соч. «Abstammung d. lett. Sprache von d. slav.-russ.», возвращается къ старому мнѣнію о смѣшанности языка летскаго и о влияніи на него славяно-русскаго, готскаго и финскаго. Поттъ, въ соч. «De Borussia-Lithuanicae tam in Slavicis quam Letticis linguis principatu» (1841) и «Commentatio de linguam letticeam cum vicinis nexu» окончательно отдѣлилъ летскій языкъ отъ славянскихъ и финскихъ. Отношеніе Л. языка къ финно-эстскому и важность изученія финскихъ заимствованій изъ летскаго языка выяснены въ 1890 г. Вильямомъ Томсономъ, въ его «Beröringer mellem de finske og de baltiske (litausk-lettiske) Sprag» (Копенгагенъ); здѣсь перечислены и *лицизмы* латышскихъ го-

воровъ Лифляндія и Курляндія. Въ 1882 г. Л. въ частности разсѣдованы были кенигсбергскимъ литвовѣдомъ проф. Ад. Вепценбергеромъ, вмѣстѣ съ А. Виленштейномъ. Результаты этихъ поѣздокъ изложены Вепценбергеромъ въ его «Lett. Dialectstudien» («Magazin d. lett-lit. Gesellschaft», XVII, Митава, 1885) и въ «Sprache der preuss. Letten» (ib., XVIII, 1887). А. Виленштейнъ издалъ въ 1892 г. особую книгу Л. изоглоссовъ, въ которыхъ картографически изображены 85 особенностей или примѣтъ курляндскихъ и лифляндскихъ Л. говоровъ. Изъ этого изображенія видно, что много диалектологическихъ чертъ одинаково встрѣчается на крайнемъ Востокѣ Л. территоріи, ближе къ Вѣлорусси, и на крайнемъ Западѣ Лифляндіи и Курляндіи, близъ ливскихъ или финно-корельскихъ мѣстностей. Отклоненія отъ языка письменности или земгальскаго диалекта завязаны не отъ сосѣдства финновъ или славянъ, а отъ первоначальной дифференцировки старолатышскихъ звуковъ или отъ доисторическихъ разнородностей Л. диалектовъ въ Земгаліи и Лелгаліи. Вліянія славяно-русскія и финно-ливскія замѣтны почти единственно въ заимствованіи словъ; кромѣ того въ инфлянтскомъ нарѣчій (Витебской губ.) можно прослѣдить слабое вліяніе сосѣдняго литовскаго языка. Если вообще среди разнородностей балтійскаго литскаго яз. собственно Л. наименѣ сохранилъ свою первобытную чистоту и потому для науки сравнительнаго аріяскаго языковѣднія менѣе важенъ, чѣмъ родственныи ему литовскій, то въ отношеніи количественности ударенія Л. столь же важенъ какъ и литовскій, или сербско-хорватскій славянскій группы. Для лингвист. археологій Балтики Л. языкъ играетъ первостепенную роль, особенно для изученія варяго-готскаго и финно-литовскаго періодовъ сѣверо-европейской исторіи. Теорія движенія культурныхъ словъ и исторія ихъ заимствованія требуетъ тщательнаго знанія Л. говоровъ не только Курляндіи, Лифляндіи, прусск. Нерунга, но также и языка инфлянтскихъ уу. Витебской губ.—Изъ исторіи Л. грамматики (см. Lautenbach, «Gesch. d. lett. Gram.», 1878) видно, что въ XVII в. сдѣланы были удачныя попытки къ пополненію нѣмецкой азбуки для выраженія Л. смѣшеній и къ установленію грамматическихъ правилъ Регераузеномъ (1644) и Адольфи (1685, «Erster Versuch...»). Настоящимъ основателемъ національной Л. грамматики и поэтики былъ Г. Ф. Штендеръ (см.), во 2-й полов. XVIII в. Въ XIX в., до Виленштейна, трудились съ успѣхомъ Гессельбергъ и Розенбергъ. На русско-мъ языкѣ И. П. Крауцисъ издалъ въ Ригѣ: «Руководство для изученія Л. языка. Грамматика» (1868). Въ 1872 г. вышелъ въ Ригѣ «Л.-ливонскій словарь» К. Хр. Ульмана. Изъ современныхъ грамматиковъ выдаются И. Вельке, въ Москвѣ, своими изслѣдованіями «О Л. причастіи» (1885) и «О тройкой долготѣ Л. гласныхъ» (1893); П. Крумбергъ, «Aussprache lett. Dehnwörter» (1881); К. Миленбахъ, по Л. синтаксису («Daži ļautājumi par Latw. wārdi», 1891); Лаутенбахъ, Д. Пельцъ, Каулинъ («Mundart von Sausen u. Fescheln») и др. Хорошіе диалектологическіе тексты представляютъ «Latw. tautas dziesmas» («Л. нар. пѣсни»), изд.

Л. лит. общ. въ 1875 г., и образцы говоровъ въ II вып. «Сборника Л. общ.» въ Митавѣ (1893). «Л.-русскій» и «Русско-Л.» словари изданы Вольдемаромъ и И. Сирогисомъ (СПб., 1873 и 1890). Среди католиковъ-латышей инфлянтскихъ уѣздовъ существовало стремленіе къ разработкѣ особаго Л. нарѣчія. Въ 1732 г. въ Вильнѣ вышла «Dispositio Imperfecti ad optimum seu rudimenta gramm. Lotavicae», въ которой отмѣчены особенности диалектовъ вост.-Л. и зап.-Л. и курляндскаго. Въ 1817 г. издана Іосиф. Акиелевичемъ «Gram. inflansko-lotewska» (Вильно). Ту же грамматику переиздалъ Т. Коссовскій въ 1853 г. въ Ригѣ. Словарь этого нарѣчія изд. І. Курмиа, «Słownik Polsko-łac.-lotewski» (Вильно, 1858). Разныя свѣдѣнія по языку и фольклору инфлянтскихъ латышей даетъ книга Стефаніи Уляновской: «Lotysze Inflant polskich z gminy Wielońskiej pow. Rzeżyckiego» (Краковъ, 1891—95). Ср. Э. Вольтеръ, «Mat. по этн. Л. племени Витебской губ.». Перевздынемъ Л. старопечатныхъ книгъ занимались Вепценбергеръ и Виленштейнъ («Undeutsche Psalmen u. geistl. Lieder Königsberg 1687 zur Feter d. 300 jähr. Jubiläums d. lett.-Litt. herausgegeben», Гамбургъ, 1896; «Der lett. Katechismus v. J. 1586», Геттингенъ, 1874). Ср. «Rakstu krajums» (сборникъ, изд. научной ком. рижск. Л. общ., 1876—1895); «Magasin d. lett.-lit. Ges.» (Митава, 1825—1894); «Deenas Laras peeltikums» (этнографическое приложеніе къ газ. «Ежедневный Листокъ», 1—4, 1891—1894), гдѣ помѣщены важныя матеріалы по словарю и фольклору; G. Baron v. Mantoufel, «Inflanty polskie» (Познань, 1879); A. Bezzenberger, «Bemerkungen von Bielenstein über die ethnol. Geographie d. Lettenlandes» (СПб., 1895).

Э. Вольтеръ.

Латыяна (Lātujaņa)—ведійскій мудрецъ, авторъ одной изъ сутръ (Л.-шраутасутра), принадлежащей къ Самаведъ и изд. въ «Bibliotheca Indica» (1870—72).

Лау (Theodor Ludwig Lau, по-лат. Lavius, 1670—1740)—философъ пантеистическаго направленія, примыкавшій къ Спинозѣ; служилъ при дворѣ герцога курляндскаго, затѣмъ поселился во Франкфуртѣ-на-Одерѣ. Обвиненный знаменитымъ Томасіусомъ въ атеизмъ, долженъ былъ оставить прусскія владѣнія; умеръ въ Альтовѣ. Соч. его: «Meditationes philosophicae de Deo, mundo et homine» (1717) и «Meditationes, theses, dubia philosophico-theologica» (1719).

Лаубе (Генрихъ Laube, 1806—84)—извѣстный нѣм. писатель. Въ молодости примыкалъ къ «Молодой Германіи»; по возвращеніи изъ предпринятаго вмѣстѣ съ Гудковымъ путешествія въ Италию, былъ арестованъ, высланъ изъ Саксоніи и 9 мѣсяцевъ просидѣлъ подъ стражей въ Берлинѣ. Въ 1835 г. франкф. союзникъ сеймъ объявилъ его сочиненія («Das neue Jahrhundert», «Liebesbriefe» и др.) неблагонамѣренными. За обвиненія, возведенныя на русскаго императора (въ написанной имъ исторіи Польши), Л. былъ приговоренъ къ лишенію свободы еще на одинъ годъ. Послѣ продолжительныхъ путешествій во Франціи и Алжирѣ онъ поселился въ Лейпцигѣ и здѣсь въ 1848 г. былъ

избранъ въ нѣмецкое національное собраніе, гдѣ примкнулъ къ лѣвому центру. Съ 1849 по 1879 г., съ небольшими перерывами, Л. стоялъ во главѣ вѣнскаго буржуазнаго театра. Въ романѣ: «Das junge Europa», выходящемъ частями (въ Мангеймѣ), между 1833 и 1837 г., можно уже прослѣдить переходъ автора отъ пламеннаго радикализма къ болѣе умѣренному міросозерцанію. Въ «Reisenovellen» (Мангеймъ, 1834—37; 2 изд., 1847) Л., отчасти подражая Гейне, съ большимъ остроуміемъ сумѣлъ схватить отличительныя черты сѣверной и средней Германіи въ государственныхъ отношеніяхъ, въ жизни народа и языкѣ. Рядъ политическихъ, социальныхъ и литературныхъ портретовъ онъ далъ въ «Moderne Charakteristiken» (Манг., 1835). Въ 40-хъ годахъ онъ написалъ «Исторію нѣмецкой литературы» (Штуттгартъ, 1840) лѣтсколю ретановъ и повѣстей, трагедіи «Movaldeschi» и «Struensee», комедіи «Rokoko» и «Gottsched und Gellert»; особеннымъ успѣхомъ пользовались «Die Karlsschüler» (1847), съ сюжетомъ изъ біографіи Шиллера. Событіямъ 1848 г. Л. посвятилъ книгу: «Das erste Deutsche Parlament». Лучшей изъ его драмъ считается «Graf Essex» (1856), за которую послѣдовали «Sato von Eisen» (1858), «Montrose, der schwarze Markgraf» (1859), «Der Statthalter von Bengalen» (1868), «Böse Zungen» (1868), «Demetrius».—продолженіе начатой Шиллеромъ трагедіи о Дмитріи Самозванцѣ (1872). Драмъ Л. отличаются реалистическимъ содержаніемъ, хорошо мотивировкою и сценичностью, но не блещутъ оригинальностью и силой. Въ большомъ историческомъ романѣ «Der deutsche Krieg» (Лпц., 1863—66) Л. далъ широкую картину эпохи тридцатилѣтней войны. За нимъ послѣдовали романы и повѣсти: «Die Böhninger» (Штуттгартъ, 1890), «Der Schatten Wilhelms» (Лпц., 1888); «Louison» (Брауншвейгъ, 1884) и др. Въ посмертномъ своемъ романѣ: «Ruben» (Лпц., 1885) Л. касается вѣроподобнаго вопроса. Заслуга Л. по отношенію къ нѣмецкому театру несомнѣнны; какъ плодъ долгодлѣтней опытности важны его книги: «Das Burgtheater» (Лпц., 1868), «Das Norddeutsche Theater» (1872) и «Das Wiener Stadttheater» (1875). Съ 1875 по 1882 г. въ Вѣнѣ выходили «Gesammelte Schriften» Л. (16 т.), въ которыхъ напечатаны и его интересныя воспоминанія съ 1810 по 1840 гг. (т. I) и съ 1841 по 1881 гг. (т. XVI). Драмъ его нѣсколько разъ выходили отдѣльными собраніями (Лпц., 1880 и чаще). Переписка Л. съ кн. Пюклеромъ издана въ «Briefwechsel und Tagebücher» послѣдняго Людмиллою Ассингъ (Гамбургъ, 1873—1876), письма Федору Веһгу—въ его «Junges Deutschland» (тамъ же, 1887); Ср. R. v. Gottschall, «Heinrich Laube» («Unsere Zeit», 1884, II) и Pröllss, «Das Junge Deutschland» (Штуттг., 1892).

Лаубагалеръ—название, которое давали въ Германіи, а затѣмъ и у насъ, французскимъ эю (сфинкамъ) въ 6 ливровъ. Монета эта, выпущенная въ силу указа 1 янв. 1726 г., на лицевой сторонѣ имѣла изображение Людовика XV, а на оборотной—французскій гербъ, окруженный двумя пальмовыми вѣтвями, отъ которыхъ и произошло название монеты (отъ нѣм.

Laub — лства, вѣтвь). Л. были изъ серебра 906 пробы, вѣсомъ въ 29,35 гр., цѣною около 6 современныхъ франковъ (1 р. 50 к.); чеканилась монета и въ $\frac{1}{2}$, $\frac{1}{5}$, $\frac{1}{10}$, и $\frac{1}{20}$ Л., соответствующаго вѣса. Наибольшее распространеніе Л. получилъ за границей, составляя во время 7-ми лѣтней войны главную монету; въ обращеніи онъ оставался до 1794 г.

Лаубъ (Ferdinand Laub) — знаменитый скрипачъ-виртуозъ (1832—1875); былъ проф. въ Берлинѣ, съ 1864 по 1873 г.—въ московской консерваторіи. Концертировалъ съ блестящимъ успѣхомъ во всѣхъ главныхъ европ. городахъ. Писалъ преимущественно для своего инструмента. *Н. С.*

Лауверзе (Lauwerzee)—заливъ Сѣвернаго моря, между голландскими провинціями Фрисландіею и Гронингенъ, возникъ въ XIII в., въ настоящее время отчасти заполненъ полдерами (см.). Онъ принимаетъ р. Рейтдишъ съ пограничною рѣкою Лауверсъ и Ээ.

Лауверсъ—см. Лауверзе.

Лаугакши (скр. Laugákshi)—ведійскій мудрецъ, авторъ одной изъ сутръ (Л.-шраутасутра), принадлежавшей къ школѣ Катха.

Лауданумъ—см. Опій.

Laudator temporis acti («хвалитель прошедшихъ временъ») — цитата изъ Горация, «Ars poetica» (ст. 173).

Лаудердаль (Джонъ-Майландъ, графъ Lauderdale) — англ. государственный дѣятель (1616—1682). Въ 1638 г. онъ участвовалъ въ пресвитеріанскомъ ковенантѣ шотландцевъ противъ Карла I, но въ 1649 г. перешелъ на сторону Карла II, сопровождалъ его при высадкѣ въ Шотландію (1650), былъ взятъ въ плѣнъ въ битвѣ при Ворчестерѣ (1651) и освобожденъ лишь Монкомъ (1660). Ловкій и неразборчивый, онъ пользовался расположеніемъ Карла II, который назначилъ его статсъ-секретаремъ Шотландіи и первымъ комиссаромъ казначейства. Л. былъ однимъ изъ членовъ министерства Кабаль (см.); въ 1672 г. возведенъ въ герцоги.

Лаудердаль (Джемсъ-Майландъ, графъ Lauderdale) — англ. государственный дѣятель и писатель (1759—1839). Вступивъ въ 1780 г. въ нижнюю палату, Л. примкнулъ къ партіи Фокса. Съ 1789 г. членъ верхней палаты, Л. является приверженцемъ французскихъ революціонныхъ идей и борется съ агрессивной противъ Франціи политикой Питта. Въ 1806 г. онъ, вмѣстѣ съ Фоксомъ, вступилъ въ кабинетъ Гренвилля. Позже образъ мыслей Л. измѣнился настолько, что онъ сдѣлался главой высокаторійской партіи въ Шотландіи. Главное изъ многихъ его сочиненій: «Enquiry into the nature and origin of public Wealth» (2 изд. 1819; направлено противъ Ад. Смита).

Лаудиты (Laudital)—пѣвцы духовныхъ гимновъ и псалмовъ, составлявшіе въ старой Италіи хоры, которымъ разрѣшено было ходить въ бѣлыхъ одьяняхъ, съ факалами, по улицамъ и пѣть гимны передъ церквами. Такіе хоры существовали въ Италіи до конца XVІІІ стол. *Н. С.*

Лаудонъ или *Лоудонъ*—русскій баронскій родъ, предокъ котораго, Отто Л., въ 1432 г. получилъ отъ рижскаго архіепископа Геннага

подтвердительную грамоту на землю, доставшуюся ему отъ отца. О Гедеонѣ-Эриствѣ Л., получившемъ съ 3 братьями баронское достоинство Австрійской имперіи, см. ниже. Потомство братьевъ его донынѣ существуетъ въ Россіи. Родъ бароновъ Л. внесенъ въ дворянскій матрикулъ Лифляндской губ. В. Р.

Лаудонъ (Гедеонъ Laudon)—австрійскій фельдмаршалъ (1716—90); служилъ сначала въ русской арміи, подполковникомъ перешелъ въ австрійскую службу. Замѣчательнѣйшія дѣяствія его, въ званіи корпуснаго командира, относятся къ 7-лѣтней войнѣ. Съ большимъ успѣхомъ дѣйствовалъ онъ и противъ турокъ, въ кампаніи 1788 и 1789 гг.

Лаудъ (Вильямъ Land) — архіепископъ кентерберійскій, род. въ 1578 г.; въ 1628 г. сдѣлался епископомъ лондонскимъ и въ теченіе 11 лѣтъ, пока Карлъ I не собралъ парламента, былъ полновластнымъ распорядителемъ въ дѣлахъ церковныхъ, строго требуя точнѣйшаго соблюденія принятыхъ при богослуженіи обрядовъ и постепенно вводя новые, напоминавшіе католическую службу. Сдѣлавшись архіепископомъ кентерберійскимъ (1639), онъ измѣнилъ английскую литургію и попытка ввести ее въ такомъ видѣ и въ Шотландію. Это обстоятельство вызвало восстаніе шотландцевъ. Когда въ 1640 г. парламентъ одержалъ верхъ; Л., съ остальными министрами, былъ отданъ подъ судъ, приговоренъ палачомъ общія къ смертной казни за государственную измену и обезглавленъ (1645). Изъ его произведеній (Оксф. 1847—49) изданный Бартономъ дневникъ очень важенъ для исторіи его времени. Ср. Benson, «William L.» (Лонд. 1888).

Лаузеръ (Вильгельмъ Lauser)—историкъ и публицистъ, род. въ 1836 г.; написалъ «Die Matinées Royales und Friedrich d. Gr.» (Штутт., 1866); «Aus Spaniens Gegenwart» (Лейпцигъ, 1862); «Geschichte Spaniens vom Sturze Isabellas bis zur Thronbesteigung Alfonso» (ib. 1877); «Unter der Pariser Commune» (ib. 1878); «Von der Maladetta bis Malaga» (Берл., 1881); «Kreuz und Quer» (Штутт., 1889); «Der erste Schmelzroman. Lazarillo von Tormes» (ib. 1889).

Лаузицъ—см. Лузача.

Лаузицкія горы—см. Лузицкія (Лузачкія) горы.

Лауше (латин. мнѣол. laushe)—кошмаръ, являющійся въ видѣ безобразной женщины; между прочимъ, обвиняетъ дѣтей (оттого прозвище «арепалес»). Четвергъ посвященъ Л.; въ этотъ день вечеромъ нельзя ни ткать, ни красить, работа не клеится и бываетъ несчастія отъ нея. Л.—проклятыя души, которыя живутъ въ пустыхъ мѣстахъ; людей и животныхъ они мучаютъ во снѣ; особенно беспокоятъ Л. некрещенныхъ дѣтей, умерщвляя ихъ въ овинѣ или банѣ. Л. являются и въ видѣ русалокъ, съ плоскими большими ногами и руками, въ густомъ туманѣ, когда дождь мороситъ. Радуга надъ еще теперь поясомъ Лаушм. S. B.

Лаунгардтъ (Вильгельмъ Launhardt)—профессоръ высшей технической школы въ Ганноверѣ, извѣстенъ работами въ области сопротивленія строительныхъ матеріаловъ. Для

частей сооруженія и машинъ, подвергающихся повтореннымъ нагрузкамъ, Л. ввелъ въ употребленіе терминъ *работо сопротивленія* для рабочей крѣпости, выражающій предѣльное напряженіе, отъ котораго тѣло не можетъ разрушиться независимо отъ числа повтореній. Онъ также указалъ способъ расчета частей конструкций; подверженныхъ переменнымъ напряжениямъ. Едва ли не большія заслуги принадлежатъ Л. въ приложеніи математическаго метода къ разрѣшенію задачъ политико-экономическихъ и техническихъ. Труды Л., относящіяся къ первой изъ указанныхъ областей его работъ, помѣщались въ разныхъ периодическихъ изданіяхъ на нѣмецкомъ языкѣ, посвященныхъ техникѣ, начиная съ 1875 г. (главнымъ образомъ въ «Zeitschr. d. Hannov. Arch.- u. Ing. Ver.»; изъ сочиненій по второй отрасли заслуживаетъ особеннаго упоминанія его «Theorie des Trassirens» (Ганноверъ, 1886—1888), налагающая математическіе способы разрѣшенія коммерческихъ и техническихъ задачъ, представляющихъ при изысканіяхъ и проектированіи путей сообщенія. А. Т.

Лаушицъ (фонъ-деръ) — русский дворянскій родъ, происходящій отъ Юргена Шмидта ф.-д.-Л., которому въ 1668 г. пожаловано помѣстье въ Курляндіи. Василій Фёдоровичъ ф.-д.-Л. († 1864) былъ ген.-отъ-кавалеріи, ген.-адъютантомъ, командиромъ корпуса внутренней стражи и командующимъ войсками харьковскаго военнаго округа. Родъ ф.-д.-Л. внесенъ въ курляндскій дворянскій матрикулъ и въ I и II ч. род. кн. Тамбовской и Полтавской губ. В. Р.

Лаушицъ (Эдуардъ Schmidt von der Laupitz, 1797—1869)—нѣмецкій скульпторъ, родомъ изъ Курляндской губ., ученикъ Торвальдсена въ Римѣ, началъ работавшій въ стилѣ этого художника, но потомъ все болѣе и болѣе стремившійся къ здоровому реализму. Первая пора его дѣятельности протекала въ Римѣ, а послѣдняя, болѣе зрѣлая, начиная съ 1826 г., во Франкфуртѣ-на-М., гдѣ находятся главныя его произведенія: скульптурныя украшенія городского театра, колоссальныя аллегорическія статуи въ старой биржѣ и превосходный памятникъ Гутенбергу. Онъ извѣстенъ не только какъ ваятель, но и какъ сочинитель трактата о пластической анатоміи и драпировкахъ и издатель «Стѣнныхъ таблицъ для нагляднаго изученія античной жизни и античнаго искусства» (Кассель, 1870—78). А. С.—в.

Лаунчестонъ (Launceston)—гор. въ британской колоніи Тасманія, въ сѣв. части о-ва. 17208 жит., 16 прк., библиотека, нѣсколько банковъ. Гавань доступна для кораблей съ осадкой въ 5 м. Правильныя сообщенія съ австралійскими гаванями.

Лаунъ (чешск. Loupu, нѣм. Laun)—гор. въ Чехіи, вправо отъ р. Огры (нѣм. Eger), съ населеніемъ (1890) въ 6346 чел., преимущественно чешскаго племени. Готическая церковь (1520—1538), торговля и ремесленныя школы, приготовленіе пива, сахару, металлическихъ издѣлій и т. д. Въ 1631 г. городъ былъ взятъ саксонцами.

Лаунъ-тенисъ (Lawn Tennis)—англійскаго происхожденія игра на открытомъ

воздухъ, при участіи 2, 3 или 4 лицъ, которые, при помощи особыхъ палочекъ, съ рукояткою и широкой, обтянутой ремешками рамкою, перекидываютъ другъ другу мячи, стараясь по возможности дольше не дать имъ упасть на землю.—Ср. Wilberforce, «Lawn-tennis» (Лондонъ, 1891) и von Fichard, «Handbuch des Lawn-Tennis-spieles» (2 изд. Баденъ-Баденъ, 1892).

Лаушенъ—гор. въ Швейцаріи, памятный по происходившему близъ него сраженію. Съ конца XIII ст. началась борьба между имперскимъ городомъ Берномъ и сосѣдними владѣльцами; когда же Бернъ не захотѣлъ болѣе признавать имп. Лудвига, отлученнаго папою, то противъ него образовался союзъ, въ который вступили эльзасскіе и савойскіе дворяне, австр. городъ Фрейбургъ и др., преслѣдовавшіе, подъ видомъ заступничества за права императора, свои личныя цѣли. 10 июня 1339 г. союзныя войска, въ количествѣ 8 тыс. конницы и 15 тыс. пѣхоты, подступили къ укрѣпленному г. Л. (на р. Зена), близъ впаденія ея въ р. Заана) и начали осаду его. Между тѣмъ бернцы успѣли собрать всего до 5 тыс. пѣхоты и 200 чел. конницы и ввѣрили ихъ начальству рыцаря Рудольфа фонъ-Эрлаха. 21 июня, на равнинѣ близъ Л., послѣдовало столкновение противниковъ; послѣ боя, продолжавшагося нѣсколько часовъ, союзныя войска были опрокинуты, а на другой день швейцарцы соединились съ гарнизономъ Л., состоявшимъ всего изъ 600 чел. Въ сраженіи этомъ замѣчательна, со стороны швейцарцевъ, смѣлая борьба пѣхоты съ рыцарями; это одно изъ первыхъ дѣлъ, благодаря которымъ пѣхота вновь приобрѣла почетное мѣсто въ ряду другихъ родовъ оружія.

Лаура—см. Петрарка.

Лауренбергъ (Йоганнъ-Вильгельмъ Laugenberg, 1590—1658) — нѣмецкій сатирикъ; былъ проф. поэзіи въ Ростокѣ, потомъ проф. математики въ датской рыцарской академіи въ Сорѣ. Его сатиры, написанныя на нижне-нѣмецкомъ языкѣ (plattdeutsch) и направленныя противъ различныхъ модныхъ явленій его времени, отличаются оригинальностью и свѣжимъ юморомъ; онъ вышелъ въ 1653 г. подъ заглавіемъ: «Veeg Schertzgedichte (переклад. Лауренбергомъ въ «Bibl. des Littérarischen Vereins», Штуттгартъ, 1861, и Брауне, съ словаремъ, въ «Hallenser Neudrucke», вып. 19, 1879). Л. написалъ и нѣсколько аллегорическихъ драмъ: «Wie Aquilo, der Regent Mitternächtigen Länder, die... Prinzessin Orithyjam heim führt», «Wie die Harpyiae von zweien Septentrionalischen Helden verjaget und König Phineus entlediget wird» (Копенгагенъ, 1635); онъ написаны по принятому въ то время шаблону, но снабжены сценами изъ деревенской жизни на нижне-нѣмецкомъ языкѣ, полными грубой реальности.

Лауренбергъ (Зеге-фонъ-)—русскій дворянскій родъ, происходящій изъ Германіи, съ береговъ Рейна, извѣстный съ начала XV в. Въ концѣ XVII в. Л. поселились въ Голландіи, откуда Христофоръ Зеге-ф.-Л. выѣхалъ въ Швецію, гдѣ служилъ въ военной службѣ, а потомъ поселился на о-вѣ Эзель. Его сынъ Сигзмундъ († 1788) былъ инж.-ген.-м.; два его сына убиты въ 1790 г. въ войнѣ со шве-

дами. Родъ Зеге-ф.-Л. внесенъ въ дворянскій матрикулъ о-ва Эзеля и въ VI ч. род. кн. Саратовской губ. (Гербовникъ, III, 110). В. Р.

Лауренсъ (Вильямъ Lawrence)—англ. хирургъ и извѣстный офтальмологъ (1783—1867), профессоръ хирургіи при госпиталѣ св. Вареломея, лейбъ-хирургъ королевы Викторіи. Главныя сочиненія: «Treatise on hernia etc.» (1807 и много разъ позже; перев. на франц. яз.), «Treatise on venereal diseases of the eye» (1830), «Treatise on the disease of the eye» и др. Кроме того множество работъ Л. напечатаны въ англ. медиц. журналѣ «Lancet» и др.

Лауренсъ (Henry Montgomery Lawrence)—англ. генералъ (1806—57), резидентъ въ Пеналѣ, затѣмъ въ Лагорѣ; смертельно раненъ во время усмиренія возстанія въ Лукновѣ. Написалъ «Adventures of an officer in the service of Runjeet Singh». О немъ Н. Edwardes, «Life of H. L.» (Л. 1863, 3 изд.). См. Индія (XIII, 166).

Лауренсъ (Джонъ, лордъ Lawrence, 1811—1879)—англ. государственн. дѣятель. Началъ службу въ остиндской компаніи. Въ качествѣ главнаго комиссара провинціи Пенджабъ удержалъ ее, во время возстанія 1857 г., въ полномъ порядкѣ и содѣйствовалъ усмиренію возстанія въ другихъ округахъ. При преобразованіи индійскаго управленія Л. сдѣлалъ членомъ индійскаго совѣта. Съ 1863—66 гг. Л. занималъ постъ вице-короля Индіи (см. Индія, XIII, 166). Возведенный въ бары, Л. былъ вліятельнымъ противникомъ политики Виконсфильда. Ему вадвигнуты памятники въ Лондонѣ и въ Калькуттѣ. Ср. биографіи Л. Smith'a (Л., 6 изд., 1885) и Temple'a (1889).

Лауренсъ (сэръ Томасъ Lawrence)— знаменитый англійскій портретистъ, род. въ 1769 г. въ Бристолѣ. Частыя переселенія отца (содержавшаго гостиницу) помѣшали ему дать сыну мало-мальски порядочное образованіе, но въ мальчикѣ уже съ самыхъ раннихъ лѣтъ высказывались большая охота и способность къ рисованію. Занимаясь послѣднимъ, онъ имѣлъ возможность въ Батѣ пользоваться совѣтами историческаго живописца Гоке (1706—97) и сначала исполнялъ пастелью портреты, получая за каждый отъ 1 до 2 гиней. Ему едва минуло 16 лѣтъ, когда, только что взявшись впервые за масляныя краски, онъ получилъ награду отъ мѣстнаго художественнаго общества. Въ 1787 г. Л. явился вмѣстѣ со своими родными въ Лондонъ и поступилъ въ ученики корол. акад. худож., въ которой его руководителемъ сдѣлался сэръ Дж. Рейнольдсъ. Въ очень короткое время ему удалось своими работами обратить на себя вниманіе публики и приобрести расположеніе королевскаго двора. Въ возрастѣ всего 22-хъ лѣтъ онъ занялъ постъ перваго корол. живописца, сдѣлавшійся вакантнымъ по смерти Рейнольдса. За годъ передъ тѣмъ академія признала его соприсчисленнымъ къ своему составу, хотя ему еще не исполнились лѣта, установленныя для полученія этого отличія. Изъ званія соприсчисленнаго, въ 1794 г., онъ былъ повышенъ въ академика. Успѣхъ его быстро росъ, когда случились обстоятельства, чувствительно повредившее—хотя и не надолго—его репутаціи среди англійской аристократіи. Въ 1801 г. онъ былъ приглашенъ пл-

сать портретъ принцессы Уэльской, Каролины Брауншвейгской, разбѣжавшейся со своимъ мужемъ; поселившись подъ одною съ нею кровлей, тѣмъ далъ поводъ къ неблагоприятнымъ для него толкамъ и предположеніямъ; впоследствии (въ 1806 г.), Л. былъ официально признанъ совершенно непричастнымъ къ скандалу развода принца и принцессы. Въ 1814 г. Л. ѣздилъ въ Парижъ, съ цѣлью изученія сокровищъ луврскаго музея, но тотчасъ же былъ вызванъ английскимъ регентомъ обратно въ Лондонъ, гдѣ ему поручили написать рядъ портретовъ государственныхъ людей и генераловъ, участвовавшихъ въ низложеніи Наполеона I и въ реставраціи Бурбоновъ. Въ 1815 г. онъ былъ возведенъ въ дворянское достоинство, въ 1818—19 гг. совершилъ путешествіе въ Аахенъ, Вѣну и Римъ, при чемъ посѣтилъ и другіе города Италіи. Въ его отсутствіе ум. президентъ лонд. акад. В. Уэстъ и она избрала его на мѣсто этого художника. Пользуясь почетомъ и богатствомъ, Л. не переставалъ трудиться до конца своей жизни и ум. въ Лондонѣ 7 янв. 1890 г. Съ 1787 г. по это время имъ было выставлено въ лонд. акад. худож. 311 произведеній, почти исключительно въ портретномъ родѣ; въ этомъ числѣ находилось лишь нѣсколько картинъ историческаго характера, каковы напр. «Сатана», «Коріоланъ», «Родиа» и «Гамлетъ». Не отрицая въ Л. большой талантливости, должно, однако, признать, что уваженіе къ нему его современниковъ было преувеличено. Это былъ художникъ блестящій, но неглубокий: его портреты рисованы очень деликатно, но мало; его колоритъ пріятенъ, но слишкомъ ослабленъ и усвоенъ; экспрессія его лицъ не всегда естественна и сильна; костюмные аксессуары видимо интересовали его столько же, если еще и не больше, сколько фізіономіи и ихъ характеристика. Изъ произведеній его особенно извѣстны портреты Б. Уэста, актера Кембля въ роли Гамлета, актрисы Сидонсъ (всѣ три въ лонд. націон. гал.), короля Георга IV, папы Шля VII, кардинала Консалва, маленькаго мистера Лемптона, леди Доверъ съ ея дѣтатой, маленькой графини Шефтсбери, леди Лейчестеръ въ видѣ Надежды, сэра В. Куртиса и молодой цыганки (очень поэтичный, наход. въ лонд. акад. худ.). Ср. J. E. Williams, «The Life and Correspondence of Sir T. L.» (Лонд., 1890); Ch. Blanc, «Histoire des peintres de toutes les écoles» и E. Chesneau, «La peinture anglaise» (въ «Biblioth. d'enseignement des beaux arts», А. Кантена).

Лауринъ (Laurin) — король карликовъ тирольскаго преданія, о столкновеніи котораго съ Дитрихомъ Бернскимъ см. X, 680. Продолженіемъ Л. является разсказъ о Вальберанѣ (Walberan), дядѣ его. Оба разсказа изданы въ «Deutsches Heldenbuch» (т. I, В., 1866), разсказъ о Л. отдѣльно—Мюлленгоффомъ (1886).

Лауринъ или **трилауринъ** (хим.) — см. Лавровая кислота, Лавровое масло.

Лаурителе — конечный пунктъ Саймскаго канала, передъ входомъ въ оз. Сайму. У юнцовъ моста черезъ каналъ обелиски съ именами имп. Николая I и Александра II. Л. — мѣсто нагрузки судовъ.

Лауриано (Августинъ-Трибоній Lauriano) — румынскій историкъ, одинъ изъ основателей «Magasinul istoricu pentru Dacia» — сборника историч. документовъ о Румыни. Въ 1848 г. онъ принималъ участіе въ трансильванскихъ волненіяхъ; съ 1851 г. былъ инспекторомъ школъ въ Молдавіи. Главные труды его: «Tentamen criticum in lingua romanisam» (Віна, 1840), гдѣ Л. доказываетъ наибольшую изъ всѣхъ романскихъ языковъ близость румынскаго къ латинскому языку; «Coup d'oeil sur l'histoire des Roumains d. deux Dacies» (т. же, 1846, на франц., румынск., нѣм. и лат. яз.), «Istoria Romanitor» (Яссы, 1843).

Лауронъ (Христіанъ-Петръ Lauron, 1772—1858) — нѣмецкій гѣсоводъ, педагогъ и писатель. Съ 1809 по 1820 г. Л. содержалъ гѣсновую школу въ Карлсруэ, а въ 1832 по 1847 г. читалъ лекціи во вновь открытомъ гѣсновомъ отдѣлѣ тамошней политехнической школы. Авторъ соч.: «Ueber die Forstwirthschaft etc.» (1796); «Ueber den Anbau der Birke und die Vorzüge vor andere Holzarten etc.» (1796); «Ideal einer vollkommenen Forstverfassung und Forstwirtschaft» (I часть, 1801); «Briefe eines in Deutschland reisenden Forstmannes» (1802—1803, 3 вып.); «Grundsätze der natürlichen und künstlichen Holzzucht» (1804); «Die Grundsätze des Forstschutzes in nöthiger Verbindungen mit die Forstpolizei» (1810, 2 изд. 1833); «Die Staats-Forst-Wirthschaftslehre» (1818); «Jahrbücher der gesammten Forst- und Jagdwissenschaft und ihrer Literatur» (1823—1825, 10 вып.); «Forstwissenschaftliche Hefte 1—2» (1827—1829); «Handbuch der Forst- und Jagdliteratur» (1830, 1844, 1846); «Das Forst- und Jagdwesen und die Forst- und Jagdliteratur Deutschlands etc.» и мног. др. Сверхъ того Л. редактировалъ періодическія изданія: вмѣстѣ съ Гартманомъ — «Zeitschrift für die Forstwissenschaft» (1802—3); съ Гаттереромъ — «Annalen der Forst- und Jagdwissenschaft» (1811—21) и съ Велекомъ — «Systematische Sammlung der Forst- und Jagdgesetze der deutschen Bundesstaaten» (1827—33).

Лаузонія (Lawsonia L.) — кустарниковыя растенія изъ сем. дербенниковыхъ (Lythraeae). Извѣстенъ одинъ только видъ, L. alba Lamk. (L. inermis L.); листья простые, цѣльные, супротивные, ланцетные; мелкие цвѣтки собраны сложными щитками; чашечка четырехраздѣльная, лепестковъ четыре, тычинокъ 8; пестикъ съ шаровидной четырехгнздой завязью; плодъ — многосѣмянная коробочка. Л. дико растетъ въ сѣверной Африкѣ, Персіи, Индіи, а также культивируется во многихъ мѣстахъ ради листьевъ и корней, которые высушиваются, смалываются въ порошокъ и, подъ именемъ Неппа или Albepna, употребляются туземцами для окрашиванія ногтей, концевъ пальцевъ, волосъ и пр. Обычай употреблять эту краску — очень древній. Корень, содержащій красное красящее вещество, извѣстенъ подъ именемъ «настоящей восточной алканы».

C. P.

Лаута-фиолетъ — представляетъ искусственную органическую краску, производное трифонилъ-метана (см. Краски органическія).

Лаутенбахъ (псевд. *Юсминъ*; Яковъ-Генр.) — латышскій писатель, род. въ 1847 г., съ 1878 г. лекторъ лат. яз. при юрьев. ун-в., авторъ сборника лирическихъ прозов. «Libga», эпическихъ поэмъ «Богъ и чортъ» и «Bude buša». Въ своихъ трудахъ по миеологии древнихъ латышей онъ держится взглядовъ старой школы на происхождение миеовъ. См. А. Алдунавъ, «Ewewojamī Latweeī» (II, 1890); Теодог, «Разборъ нов. произведеній латышской литературы».

Лаутербачъ (Lauterbach am Harz) — городокъ въ прусской пров. Ганноверъ, при выходѣ р. Одеръ изъ горъ Гарца; много посѣщаемая климатическая станція.

Лаутербачъ (Johann-Cristofor Lauterbach) — изв. скрипачъ и капельмейстеръ, род. въ 1832 г., проф. дрезденской консерваторіи. Предпринималъ концертныя путешествія; написалъ для скрипки нѣсколько произведеній.

Лаутербрунненъ (Lauterbrunn) — долина близъ Интерлакена, въ швейцарскомъ кантонѣ Бернъ, тянется между высокими (отъ 500—700 м.) скалистыми стѣнами, длиною 12 км., шириною 1 км., отъ подошвы Фрейторна на С до ущелья между Изенфлу и Гунненфлу, чрезъ которое протекаетъ р. Лючина. Надъ Л. высится глетчеръ Юнгфрау. Долина извѣстна своими водопадами, изъ которыхъ наиболѣе знамениты: Штауббахъ, Шмадрибахъ и Трюм-мельбахъ. Деревня Л., на р. Лючинѣ, съ канатной и зубчатой электрической дорогой на Грюнальпъ, Венгернальпъ и Мюрренъ, привлекаетъ множество туристовъ.

Лаутъ (Franz-Joseph Lauth, 1822—95) — проф. египтологія въ мюнхенскомъ университетѣ. Недостатокъ критики и склонность къ мало вѣроятнымъ гипотезамъ сдѣлали его многочисленные труды мало пригодными; школы Л. не созданы и умеръ забытымъ. Лучшія изъ его сочиненій: «Der Hohepriester und Oberbaumeister Bokenchous» (Лпц., 1863); «Manetho und der Turiner Papyrus» (1863); «Die Pianchi-Stele» (1870); «Les sodiaques de Denderah» (1865).

Лаубергеръ (Фердинандъ Laufberger, 1829—81) — австр. живописецъ, ученикъ сперва академіи любителей искусства въ Прагѣ, а потомъ Х. Рубена, въ вѣнской акад. худ., сдѣлался извѣстенъ жанровыми картинами, изображающими сцены изъ вѣнской и простонародной жизни. Въ 1855 г. сдѣлалъ поездку по Дунаю и въ Турцію для рисованія видовъ, которые потомъ были изданы въ гравюрахъ на мѣди и на деревѣ. Послѣ того посѣтилъ Германію, Бельгію, Англію, Францію и Италію. Пробывъ довольно долго въ послѣдней изъ этихъ странъ, занимался, кромѣ писанія этюдовъ съ натуры, копированіемъ произведеній старинныхъ мастеровъ, ближайшее знакомство съ которыми побудило его испробовать свои силы въ монументальной декоративной живописи. Опытъ оказался удачнымъ. Возвратившись въ Вѣну, Л. превосходно украсилъ стѣнными картинами вестибюль новаго опернаго театра, парадную галлерею въ австрійскомъ музеѣ и нѣсколько богатыхъ частныхъ домовъ. Онъ первый снова ввелъ въ употребленіе итальянское сграффито (см.), для декорированія зданій. Съ 1863 г.

былъ профессоромъ въ вѣнскъ художественно-промышленномъ училищѣ. А. С.—с.

Лаухштедтъ (Lauchstädt) — извѣстный въ концѣ XVIII и въ началѣ нашего вѣка курортъ въ прусскомъ округѣ Мерзебургъ; щелочно-соленый и желѣзистый источникъ (11° Ц.) открытъ въ 1697 г.; въ 1710 г. устроено лѣчебное заведеніе.

Лауэнбургъ (Lauenburg) — герцогство въ предѣлахъ нынѣшней прусской пров. Шлезвиг-Гольштейнѣ, съ четырьмя участками, лежащими въ любекскихъ, и двумя — въ мекленбургъ-стрелицкихъ владѣніяхъ Л. — древнее владѣніе полабскихъ славянъ, въ 804 г. покоренное Карломъ Великимъ; входило въ составъ герцогства саксонскаго, потомъ принадлежало Дани; послѣ битвы при Борнговедѣ въ 1227 г. Альбертъ I ангальскій завладѣлъ страной и его потомки владѣли ею до 1689 г., когда она перешла къ герцогу Георгу-Вильгельму Брауншвейгъ-Люнебургскому; сословіямъ были оставлены ихъ права, по рецессу 1702 г. Съ 1705 г. Л. дѣлитъ участь Ганновера, пока въ 1815 г. не былъ уступленъ Пруссіи, а въ слѣд. году — Дани. Послѣ смерти короля Фридриха VII герцогство было занято пруссаками. 30 окт. 1864 г. король Христианъ, по вѣнскому миру, отказался отъ своихъ правъ на него. По гаштейнскому договору 14 авг. 1865 г. Австрія, за 2½ милл. датскихъ талеровъ, уступила свою часть Л. Пруссіи, послѣ чего 13 сент. 1865 г. кор. Вильгельмъ I принялъ присягу жителей. Часть Л. онъ передалъ князю Бисмарку, который въ 1890 г., по оставленіи поста канцлера, сдѣлалъ въ герцогствѣ лауэнбургскомъ. См. Maneske, «Topographisch-histor. Beschreibung des Herzogtums L.» (Мельзигъ, 1884). Съ 1884 г. издается «Archiv des Vereins für Gesch. d. Herzogt. Lauenburg» (тамъ же). — Бисмарку принадлежатъ въ Л. фидеикомиссное владѣніе Шварценбекъ, съ усадьбою Фридрихсру-ъ.

Лафажъ (Juste-Adrien Lenoir de Lafage) — композиторъ и музыкальный историкъ (1805—1862). Докончилъ «Manuel de musique», начатый Хореномъ. Первое изданіе этого труда появилось въ 1836 г. Изъ музыкально-литературныхъ трудовъ Л. болѣе извѣстны: «Sémiologie musicale» (Пар., 1837); «Histoire générale de la musique et de la danse» (Пар., 1844); «Cours complet de plainchant» (Пар., 1855). Писалъ романсы, духовныя пѣсни, мессы и пр. Н. С.—

Лафажъ (Ремонъ Lafage, 1650—86) — франц. живописецъ, рисовальщикъ и гравёръ-аквафортистъ. Сочинялъ и исполнялъ преимущественно рисунки перомъ и карандашемъ, при чемъ легкія, игривыя композиціи удавались ему лучше, чѣмъ серьезныя. Всѣхъ гравюръ его работы извѣстно 21; изъ нихъ три имѣютъ религіозное содержаніе, а остальные изображаютъ миеологические сюжеты («Купающіяся нимфы», «Юнона и Эоль», вакханалія и т. п.) и пейзажи.

Лафайетъ (Marie-Jean-Paul-Roch-Yves-Gilbert-Motier, маркизъ de Lafayette) — знаменитый франц. политическій дѣятель (1757—1834). Когда провозглашеніе независимости Соединенныхъ Штатовъ вызвало всеобщій эн-

тузіамъ во Франціи, Л., молодой и богатый дворянинъ, воспитавшійся на просвѣтительной литературѣ XVIII в., снарядилъ на собственные средства корабль и во главѣ отряда добровольцевъ отправился въ Америку. Конгрессъ немедленно произвелъ его въ генералъ-майоры. Не смотря на нѣсколько неудачъ, Л., по всеобщему признанію, обнаружилъ весьма серьезныя военныя способности. Въ февралѣ 1780 г. Л. совершилъ поѣздку на родину, для свиданія съ женой; отбылъ 8-дневный арестъ за самовольную отлучку за границу, но тѣмъ не менѣе встрѣтилъ очень хорошій приемъ со стороны Людовика XVI, открыто, къ этому времени, ставшаго на сторону Соединенныхъ Штатовъ. Вернувшись въ Америку, Л., во главѣ небольшого отряда, сумѣлъ отрезать отступленіе генералу Корнваллису. Послѣ заключенія мира Л., въ 1784 г., совершилъ третью поѣздку въ Америку; на этотъ разъ она была для него триумфальнымъ шествіемъ. Въ собраніи нотаблей 1787 г. Л. принадлежалъ къ оппозиціи противъ Калонна. Выбранный въ 1789 г. представителемъ отъ дворянства въ собраніи генеральныхъ штатовъ, онъ былъ въ числѣ тѣхъ немногихъ дворянъ, которые стояли за совѣстныя совѣщанія сословій; 25 іюня онъ присоединился къ третьему сословию. 12 іюля онъ предложилъ учред. собранію первый проектъ «декларации правъ челоуѣка и гражданина» (X, 315), составленный имъ по образцу американской деклараціи 1776 г. Послѣ взятія Бастиліи, король долженъ былъ согласиться на назначеніе Л. начальникомъ національной гвардіи. 5 октября Л., вопреки своему желанію, долженъ былъ вести національную гвардію въ Версаль, чтобы принудить короля къ переезду въ Парижъ; когда ночью на 6-е начались безпорядки и убійства, онъ энергично прекратилъ ихъ. Послѣ переселенія короля въ Парижъ, Л., въ качествѣ начальника главной вооруженной силы столицы, былъ однимъ изъ самыхъ вліятельныхъ людей Франціи. Либераль, не отказавшійся вполне отъ дворянскихъ традицій, онъ мечталъ о совмѣщеніи монархіи и порядка съ свободой и торжествомъ демократическихъ началъ; буйства черни, языкъ якобинскихъ ораторовъ глубоко возмущали его, но образъ дѣйствій короля и придворныхъ нравился еще ему менѣе. Вслѣдствіе этого онъ возбудилъ противъ себя крайнюю неприязнь короля и въ особенности королевы—и вмѣстѣ съ тѣмъ сильныя подозрѣнія крайнихъ партій; Маратъ многократно требовалъ его повѣшенія. Когда 20 іюня 1791 г. король бѣжалъ изъ Парижа, то, не смотря на иѣры, принятыя Л. для его возвращенія, на него пало подозрѣніе, совершенно неосновательное, въ содѣйствіи бѣгству; Робеспьеръ, въ якобинскомъ клубѣ, прямо обвинялъ его въ этомъ. Послѣ того какъ онъ принялъ участіе въ подавленіи возстанія 17 іюля 1791 г. на Марсовомъ полѣ, его вліяніе идетъ на убыль. Въ ноябрѣ 1791 г., когда должность главнокомандующаго національной гвардіей была уничтожена, Л. поставилъ свою кандидатуру въ мэры Парижа, но былъ побѣжденъ Петюномъ. Вслѣдъ за этимъ Л. былъ посланъ къ сѣв. границѣ, начальникомъ одного изъ трехъ

отрядовъ сѣверной арміи; оттуда онъ все съ большимъ раздраженіемъ слѣдитъ за событіями въ Парижѣ. Онъ посылалъ письма въ законодательное собраніе, съ протестами противъ его рѣшеній; но письма не дѣйствовали. Тогда онъ покинулъ лагерь и явился въ собраніе, съ адресомъ офицеровъ, требовавшимъ наказанія террористическихъ клубовъ, возстановленія авторитета законовъ и конституціи и спасенія королевскаго достоинства. Большая часть собранія отнеслась къ «новому Кроимвелю» крайне враждебно. Во дворцѣ его встрѣтили также сухо; «случие смерти, тѣмъ помощь Л.», сказала королева. При такихъ условіяхъ онъ не считъ возможнымъ предпринять какія-либо дѣйствія. Преслѣдуемый ненавистію якобинцевъ и подозрѣніями жирондистовъ, онъ вернулся къ клубу; предложеніе о преданіи его суду не прошло. Послѣ низверженія короля Л. не только отказался принять комиссаровъ законодательнаго собранія, явившихся для приведенія солдатъ къ присягѣ на вѣрность только что провозглашенной республикѣ, но арестовалъ ихъ; тогда собраніе объявило его измѣнникомъ и потребовало къ отвѣту. Л. бѣжалъ, но попалъ въ руки австрійцевъ и былъ заключенъ въ Ольмюцкую крѣпость, гдѣ, въ ужасающихъ условіяхъ австрійской тюрьмы, провелъ 5 лѣтъ. Въ 1797 г. онъ былъ освобожденъ и послѣ 18 брюмера вернулся во Францію, гдѣ жилъ до 1814 г. частнымъ челоуѣкомъ; только въ 1802 г., во время плебисцита, онъ обратился къ Наполеону съ письмомъ, въ которомъ протестовалъ противъ возстановленія единоличной власти. Во время Ста дней Наполеонъ предложилъ ему званіе пѣра, которое Л. отвергъ. Въ палатѣ депутатовъ, въ которую онъ между тѣмъ былъ избранъ, Л. стоялъ въ рѣшительной оппозиціи къ правительству; его желаніемъ уже тогда было призваніе на тронъ Людовика-Филиппа Орлеанскаго. Во время второй реставраціи онъ принадлежалъ къ крайней лѣвой сторонѣ палаты депутатовъ и принималъ участіе въ разныхъ обществахъ, имѣвшихъ цѣлью борьбу съ существующимъ порядкомъ вещей. Гласно учрежденное «общество друзей свободы печати» (Траси, К. Перье, Лафиттъ и др.) было закрыто черезъ 2 года послѣ основанія (1821), но стоявшій за нимъ «тайный комитетъ дѣйствія», въ которомъ участвовалъ Л. съ Аржансономъ и др., существовалъ дольше. Попытки реакціонеровъ замѣшать Л. въ дѣло объ убійствѣ герц. Беррійскаго не удались. Удалившись изъ палаты (1823), вмѣстѣ со всею либеральною партіею, вслѣдствіе изгнанія Манюэля, Л. совершилъ новую триумфальную поѣздку по Америкѣ. Съ 1825 г. онъ вновь засѣдалъ въ палатѣ депутатовъ. 29 іюля 1830 г. Л., по требованію народа, взялъ на себя командованіе національной гвардіей и во главѣ этой быстро организованной силы закончилъ удачную борьбу. Вмѣстѣ съ тѣмъ онъ былъ членомъ муниципальной комиссіи, исполнявшей обязанности временнаго правительства. Въ эту минуту онъ былъ самымъ популярнымъ челоуѣкомъ въ Парижѣ и властелиномъ минуты. Онъ высказался противъ республики и за Людовика-Филиппа Орлеанскаго, такъ какъ послѣдній

«сесть лучшая из республик». Новый король утвердил его в звании главнокомандующаго национальной гвардии; но уже в сентябрь того же года Л., недовольный общим направлением политики Людовика-Филиппа, вышел в отставку. В 1833 г. он основал оппозиционный «Союз защиты прав человека». Памятник Л. воздвигнутъ въ Лион (дпт. верхней Луары, мѣсто его родины) въ 1883 г. См. Regnault-Warin, «Mémoires pour servir à la vie du général L.» (Парижъ, 1824); «Voyage du général L. aux Etats Unis en 1824—25» (Парижъ, 1826); Sarrans, «L. et la révolution de 1830» (2 изд. П. 1832); «Mémoires, correspondance et manuscrits du général L.» (Парижъ, 1837—38); Büdinger, «L., ein Lebensbild» (Липц. 1870); Büdinger, «L. in Oesterreich» (Вѣна, 1879); Bayard Tuckermann, «Life of general L.» (Нью-Йоркъ, 1889); Bardoux, «La jeunesse de L.» (Парижъ, 1892); Bardoux, «Les dernières années de L.» (Парижъ, 1892). Сынъ Л.: Жоржъ († 1849) и Оскаръ († 1881) были членами палаты депутатовъ, а послѣдній — и законод. собраній второй и третьей республики, позже — пожизненнымъ сенаторомъ.

Лафайеть (Marie-Madeleine-Pioche de La Vergne, comtesse de La Fayette)—французская романистка (1634—1692), получила очень тщательное воспитаніе, прекрасно изучила латинскій языкъ и была звѣздой отеля Рамбулье, въ послѣднюю пору его существованія. Друзьями м-ше де Л. были Кондэ, Лафонтенъ, Гюэ, Сегр; ея собственный салонъ считался однимъ изъ самыхъ блестящихъ. Личная ея жизнь была печальна. Она познакомилась съ Ларошфуко, когда онъ уже былъ разочарованъ жизнью и превратился въ мизантропа. М-ше де Л.шла въ нравственныхъ страданіяхъ философа откликъ своихъ разочарованій и старалась примирить его съ жизнью. Ея глубокая любовь къ нему, продолжавшаяся до самой его смерти (1680), была отравлена грустными сознаніемъ невозможности счастья и сожалеіемъ о слишкомъ поздней встрѣчѣ. Первый романъ м-ше де Л., «Mademoiselle de Montpensier», появился въ 1662 г. и въ эпоху господства романа плащаво-героическаго положилъ начало роману психологическому, занимающемуся анализомъ семейныхъ драмъ. Во второмъ ея романѣ: «Zaïdé» (1670) чувствуется сотрудничество Сегра, автора галантныхъ романовъ въ испанскомъ вкусѣ. Въ 1687 г. появился лучший изъ романовъ м-ше де Л., «Princesse de Clèves» — патетическая исторія молодой женщины, впервые полюбившей уже тогда, когда она замужемъ за уважаемымъ ею человекомъ. Простота и психологическая глубина, съ которой передана душевная жизнь любящей и страдающей женщины, придаютъ роману интересъ даже для современнаго читателя, не смотря на особенности условнаго стиля, на салонный характеръ разговоровъ, нивелирующую всѣхъ дѣйствующихъ лицъ сдержанность и т. п. недостатки, общіе всѣмъ романамъ той эпохи. Особенной смѣлостью и мастерствомъ отличается сцена, гдѣ м-ше де Clèves открывается мужу въ своей любви къ Немуру и просить у него защиты и совѣта. Она вызвала

ожесточенные нападки критики, въ отвѣтъ на которые м-ше де Л. написала «La Comtesse de Tende», гдѣ признаніе мужу является единственнымъ исходомъ для нарушившей свой долгъ жены. Въ 1665 г. м-ше де Л. начала писать исторію принцессы Генриеты Орлеанской, но закончила ее уже позже, послѣ смерти принцессы. Книга появилась послѣ смерти автора. Сохранилось еще множество писемъ Л. Собраніе ея соч. изд. въ 1786, 1804, 1820, 1825 и др. Ср. G. Ménage, «Poemata» (П. 1656); «Segraisiana» (П., 1721); «Commentarius de rebus ad eum pertinentibus» (Амстердамъ, 1718, пер. Нисара 1859); М-ме де Sévigné, «Lettres»; Bussy-Rabutin, «Lettres»; O. d'Ormesson, «Journal»; Gourville, «Mém.»; Marmontel, «Essai sur les romans»; Laharpe, «Cours de littérature»; Sainte-Beuve, «Portraits de femmes», «Lundis»; Taine, «Essais de critique et d'hist.» (1874); A. Lebreton, «Le Roman au XVIII s.»; Lalanne, «Brantôme et la Princesse de Clèves de m-ме de L.» (П., 1891); d'Haussonville, «M-ме de L.» (въ коллекціи «Grands écrivains français»).

Лафаргъ (Paul Lafargue)—французскій экономистъ и политическій дѣятель, род. въ 1842 г. За участіе въ студенческой демонстраціи противъ 2-й имперіи былъ исключенъ изъ парижской медиц. школы и закончилъ медицинское образованіе въ Лондонѣ, гдѣ познакомился съ Марксомъ и обратился изъ прудониста въ марксиста. Въ Лондонѣ же онъ сдѣлался членомъ генеральнаго совѣта «международной ассоціаціи рабочихъ», въ которомъ представлялъ Испанію. Въ 1870 г., женившись на дочери Маркса, онъ вернулся въ Парижъ. Отъ парижской коммуны онъ получилъ порученіе организовать движеніе на ЮЗ Франціи, но не имѣлъ успѣха. Послѣ паденія коммуны Л. ѣзжалъ въ Испанію, а оттуда въ Португалію, принимая и тамъ участіе въ социалистическомъ движеніи. Послѣ амнистіи онъ вернулся во Францію. Вмѣстѣ съ Гедомъ и Девиллемъ, Л.—одинъ изъ руководителей социалъ-демократическаго движенія въ духѣ Маркса; онъ первый явился во Францію пропагандистомъ чистаго марксизма. По известному дѣлу о беспорядкахъ въ Фурии онъ судился и отбылъ годъ тюремнаго заключенія; въ это же время онъ на дополнительныхъ выборахъ былъ избранъ въ депутаты, но на послѣднихъ общихъ выборахъ потерпѣлъ неудачу. Много писалъ въ различныхъ изданіяхъ: «Ege Nouvelle», «Neue Zeit», «Revue philosophique», «Journal des Economistes», «To Day» (полемика съ Г. Спенсеромъ) и др. Изъ его брошюръ и книгъ болѣе известны: «Le droit à la paresse», «La religion du capital», «Matérialisme économique de Ch. Marx», «La propriété, origine et évolution», «Le communisme et l'évolution économique», «La propriété communiste», въ одной книжкѣ съ «Réfutation» Ива Гюйо (Пар., 1895). О своемъ знакомствѣ съ Марксомъ Л. написалъ любопытныя воспоминанія («Neue Zeit», IX, 1). Нѣсколько статей Л. было напечатано въ «Отечеств. Запискахъ» и въ «Свѣд. Вѣстникѣ».

Л. С.

Лафарина (Джузеппе Lafarina)—итальянскій политическій дѣятель (1816—68), ро-

домъ изъ Сицилии. Вслѣдствіе участія въ волненіяхъ 1837 г. принужденъ былъ бѣжать за границу. Революція 1848 г. вызвала его на родину; выбранный въ сициліанскій парламентъ, онъ былъ членомъ временнаго правительства и военнымъ министромъ; принадлежалъ къ умѣренной партіи. Когда Сицилія сдавалась Фердинанду II, Л., не подведенный подъ амнистію, долженъ былъ бѣжать. Въ Пьемонтѣ онъ, въ качествѣ журналиста (онъ издавалъ еженедѣльный журналъ: «Piccolo Corriere d'Italia»), сдѣлался главнымъ, хотя и негласнымъ выразителемъ идей Кавура. Сначала ихъ отношенія сохранялись въ глубочайшей тайнѣ, свиданія ихъ происходили по большей части по ночамъ; но въ 1859 г. Кавуръ сдѣлалъ его директоромъ своей канцеляріи. Въ томъ же году Л., по порученію Кавура, велъ переговоры съ Криспи о революціонной экспедиціи въ Сицилію, стараясь воспрепятствовать ей. Когда это не удалось, Кавуръ послалъ Л. въ Сицилію, чтобы ускорить присоединеніе о-ва къ Пьемонту. Гарибальди арестовалъ его и выслалъ изъ Сициліи; Кавуръ отвѣтилъ назначеніемъ его членомъ государственнаго совѣта, а потомъ поручилъ ему управленіе Сициліею. Главныя историч. сочиненія Л.: «Storia documentata della rivoluzione Siciliana etc.» (Каполаго, 1851) и «Storia d'Italia dal 1815 al 1850» (2 изд., Миланъ, 1864). Переписка Л. и его политическія сочиненія изданы въ Миланѣ въ 1870 г.; такъ какъ въ письмахъ Л. заключались обвиненія противъ Криспи, то послѣдній возбудилъ противъ издателя дѣло о клеветѣ и вынудилъ его. См. Blondi, «Di Giuseppe L. e del risorgimento italiano dal 1815 al 1893» (Палермо, 1893).

В. Водовозовъ.

Лафаръ (Lafare)—см. Фаръ.

Лафатера—тоже, что *просвириакъ* (см.).

Лафатеръ (Johann-Kaspar Lavater)—извѣстный писатель (1741—1801), род. въ Цюрихѣ, изучалъ тамъ богословіе, путешествовалъ по Германіи. По возвращеніи издалъ сборникъ стихотвореній: «Schweizerlieder» (1764), за которыми послѣдовалъ сборникъ богословскаго содержанія: «Aussichten in die Ewigkeit». Съ 1768 г. до самой смерти Л. занималъ должность сначала приходскаго діакона, а потомъ пастора въ своемъ родномъ городѣ. Въ 1796 г., за протестъ противъ оккупации Швейцаріи французами, онъ былъ высланъ изъ Цюриха, но черезъ нѣсколько мѣсяцевъ вернулся. Съ 1769 г. онъ сталъ собирать матеріалы для «Физионики», которая вышла въ 1772—78 гг., въ Лейпцигѣ и Винтертурѣ, съ массою рисунковъ лучшихъ по тому времени граверовъ («Physiognomische Fragmente zur Beförderung der Menschenkenntniss und Menschenliebe»). Въ 1775—78 гг. вышло франц. изданіе, въ Гаагѣ, еще болѣе удачное въ отношеніи рисунковъ. Физионика стала главной цѣлью жизни Л., хотя онъ продолжалъ заниматься богословскими трудами и проповѣдями; популярность его, какъ убѣжденнаго и просвѣщеннаго пастора, была такъ велика, что путешествія Л. по Европѣ были рядомъ триумфовъ. Обаяніе личности Л. не могло быть поколеблено остроумными нападками Лихтен-

берга («Fragment von Schwärzen»), Музеуса («Physiognomische Reisen») и др. на «Физионику». Л. написалъ еще нѣсколько библейскихъ эпоней и сборниковъ религіозной лирики («Jesus Messias», «Joseph von Arimathia», «Psalmen Davids», «200 christliche Lieder») и два раза издавалъ свои сочиненія, въ 1774—81 гг. («Vermischte Schriften») и въ 1784—85 гг. («Sämmtliche kleinere prosaische Schriften»). Какъ поэтъ, онъ не имѣетъ никакого значенія. Какъ личность, Л. представляетъ собою интересную смѣсь клерикальнаго патлатма и мірскаго либерализма. Его проповѣди и моральныя разсужденія ничего не прибавляютъ къ его литературной славѣ, но рисуютъ съ лучшей стороны прекраснодушіе и сердечность автора; слова «вѣра» и «любовь» были для него тождественны. Установленіе компромисса между взглядами церкви и взглядами общества было постоянною цѣлью Л.; онъ даже старался примирить животный магнетизмъ Месмера съ спиритуализмомъ религіи и позитивизмомъ науки. Самая смерть его была результатомъ наивно-идеалистическаго взгляда на вещи: онъ вздумалъ пуститься въ душеполезныя разсужденія съ французскими мародѣрами, опьяненными виномъ и алчностью; одинъ изъ нихъ выстрѣлилъ въ Л., который отъ этой раны и умеръ. Передъ смертю онъ простилъ убійцу, запретилъ его разыскивать и даже посвятилъ ему стихотв.: «An den Grenadier N., der mich schoss». Объ уваженіи, окружавшемъ Л. въ глазахъ современниковъ, ярко свидѣтельствуетъ, между прочимъ, токъ, какимъ нашъ Карамзинъ, въ «Письмахъ русскаго путешественника» (1789), повѣствуетъ о встрѣчѣ съ Л.—Изложеніе дѣловой стороны предмета поминутно прерывается у Л. разными лирическими отступленіями: онъ то поучаетъ читателей, то бранитъ враговъ физионики, то цитируетъ физиономическія наблюденія Иисуса сына Сирахова, Цицерона, Монтэня, Бэкона, Лейбница и т. д., то внезапно предается отчаянію при мысли о непознаваемости существа вещей, при чемъ иллюстрируетъ свою мысль изображеніемъ кающагося царя Давида, ослѣпленнаго небеснымъ свѣтомъ. Если отбросить теорію физионики Л. отъ всѣхъ этихъ лирическихъ прикрасъ и наростовъ, то она сведется къ слѣдующимъ основаніямъ. Человѣкъ есть существо животное, моральное и интеллектуальное—вождеющее, чувствующее и мыслящее. Эта природа человѣка выражается во всей его фигурѣ; поэтому физионика въ широкомъ смыслѣ слова обнимаетъ всю морфологию человѣческаго организма, сопрягаясь съ хирогноміей, подоскопией и т. п. Но такъ какъ наиболѣе выразительнымъ «зеркаломъ души» является у человѣка голова, то физионика можетъ ограничиться изученіемъ черепа и лица человѣка. Интеллектуальная жизнь человѣка выражается въ строеніи и очертаніяхъ черепа и лба; моральная и чувственная жизнь—въ строеніи лицевыхъ мускуловъ, въ очертаніяхъ носа и щекъ; животныя качества человѣка символизируются складомъ рта и линіями подбородка. Центральныя органы лица—глаза, съ окружающими ихъ нервами и мускулами

Лицо человека, таким образом, дѣлится какъ бы на «этажи», соответственно тремъ основнымъ элементамъ, составляющимъ всякую «душу». Соответственно этимъ этажамъ, и физиономика должна распадаться на три отдѣла. Физиономию Л. опредѣляетъ какъ известный, постоянно присущий данному субъекту складъ лицевыхъ чертъ и мускуловъ. Соответственно этому каждая изъ трехъ основныхъ частей физиономики должна распадаться на два полуотдѣла: «физиономическій» въ тѣсномъ смыслѣ, изучающій данное лицо въ состояніи покоя, и «патогномическій», изучающій лицо въ состояніи волненія; патогномика есть физиономика въ движеніи—то, что можно назвать «динамикой» лица, въ противоположность лицевой «статикѣ». Установивъ такую теорію, Л., однако, не слѣдуетъ ей на практикѣ и не возвращается къ ней въ отдѣльныхъ своихъ фрагментахъ, въ которыхъ анализируетъ лица своихъ современниковъ и великихъ людей разныхъ временъ по ихъ портретамъ, постоянно ссылаясь на «физиономическій тактъ» или «наблюдательный даръ» читателя и ничѣмъ не мотивируя тѣхъ или иныхъ психологическихъ выводовъ. Въ результатъ получается рядъ интересныхъ частности, очень заманчивыхъ и интересныхъ для «большой публики», но не имѣющихъ никакой научной достоверности. По Л., у Фридриха В.—глаза гения, складки же лица выражаютъ досаду человека, не могущаго вырваться изъ-подъ гнета мелкихъ обстоятельствъ; скуны и сластолюбцы отличаются одинаково—выпаченною нижнею губою; въ лицѣ Сократа есть задатки глупости, сластолюбія, пьянства и звѣрства, но по лицу видно, что всѣ эти задатки побѣждены усилиями воли; у Брута верхнее глазное вѣко тонко и «разумно», нижнее округло и «мягко», соответственно двойственности его мужественнаго и вмѣстѣ чувствительнаго характера; широкое разстояние между глазами и бровями у Декарта указываетъ на разумъ, не столько спокойной-познающій, сколько пылливо-стремящійся; въ мягкихъ локонахъ Рафаэля сквозитъ выраженіе простоты и нѣжности, составляющихъ сущность его индивидуальности; гений Гёте въ особеннѣйшій явствуетъ изъ его носа, который, по Л., знаменуетъ «продуктивность, вкусъ и любовь, словомъ—поэзію»; у Лойолы, бывшаго сперва воякомъ и ставшаго затѣмъ основателемъ религіознаго «ордена», воинственность видна въ остромъ контурѣ лица и губъ, а лезуитство проявляется въ «вынюхивающемъ» носѣ и въ лицемѣрно-полуопущенныхъ глазныхъ вѣкахъ; изумительный разумъ Спинозы ясно виденъ въ широкомъ пространствѣ лба между бровями и корнемъ носа, и т. д. Эти чисто-беллетристическія замѣчанія, перемѣшанные съ соображеніями о темпераментахъ, «національных» физиономіяхъ и даже о физиономіяхъ звѣрей, завлекательно-интересны; нѣкоторыя изъ нихъ производятъ впечатлѣнія гениальнымъ психологическимъ догадокъ; но научной цѣнности, при отсутствіи научнаго метода наблюденія, они, конечно, имѣть не могутъ. Гёте вполне вѣрно опредѣляетъ физиономику Л., какъ «гениальную эмпирию», т. е. научный дилетантизмъ. Посмерт-

ное изд. сочиненій Л. сдѣлано Л. Геснеромъ («L's nachgelassene Schriften», Цюрихъ, 1801—1802). Изъ позднѣйшихъ изданій распространено: «L.'s Physiognomik im Auszuge» (Цюр., 1860). О Л. писалъ Bodemann, «L. nach seinem Leben, Leben und Wirken dargestellt» (Гота, 1856); Fr. Muncker, «L. Eine Skizze seines Lebens und Wirkens» (Штуттг. 1888). На рус. яз. физиономика Л. перев. въ 1817 г. О физиономикѣ съ современной точки зрѣнія см. сочиненіе Педерита: «Мимика и физиономика» (переводъ частью напечатанъ въ журналѣ «Артистъ», 1891, № 13; 1892, № 21; 1893, № 32). В.с. Чешинина.

Лаферрьеръ (Adolphe de Laferrrière)—франц. актеръ (1806—1877). Имѣлъ большой успѣхъ какъ въ Парижѣ, такъ и въ своихъ частыхъ артистическихъ tourées по Россіи и Германіи. Въ 1874 г. онъ издалъ интересное «Mémoires».

Лаферрьеръ (Louis-Firmin-Jules Laferrrière, 1798—1861)—известный французскій юристъ, членъ франц. акад., сперва адвокатъ, затѣмъ членъ государственнаго совѣта. Воспитанный подъ сильнымъ вліяніемъ Монтеסקье, Л. являлся горячимъ приверженцемъ историко-философскаго изученія права. Для него право представлялось не только практической дисциплиной, имѣющей цѣлью точное разграниченіе интересовъ и правъ гражданъ, на основаніи положительныхъ законовъ, но и философскою наукою, стремящейся къ изученію законовъ роста человѣческихъ обществъ, въ связи съ общимъ развитіемъ культуры и идей правосудія и справедливости. Широко задуманный главный трудъ его: «Histoire du droit civil de Rome et du droit français» (1846—58) преслѣдуетъ по преимуществу эту философскую цѣль, сохраняя и до сихъ поръ нѣкоторую цѣну, хотя значительно устарѣлъ по матеріалу и одностороненъ по недостаточному вниманію автора къ германскому элементу, какъ одному изъ важнѣйшихъ факторовъ франц. юридическаго развитія. Л. принадлежатъ еще: «Essais sur l'hist. du droit français» (1839; 2 изд. 1860); «Cours de droit public et administratif» (5 изд., П., 1860); «Essai sur la réforme hypoth.» (1848); «De l'enseignement administratif dans les facultés de droit» (1849); «Histoire des principes, des institutions et des lois pendant la Révolution française» (1882); «Essai sur les anciennes coutumes de Toulouse» (1885); «De l'influence du stoicisme sur la doctrine des jurisconsultes romains» (1880) и мн. др.

В. Д.

Лаферте (Викторъ)—см. Юрьевскіе.

Лаферъ-Шампенуазъ—см. Феръ-Шампенуазъ.

Лаонть—извѣстнѣйшее первоклассное (1-er cru classé) красное бордоское вино, производимое въ коммунѣ Пойякъ (Pauillac), входящей въ составъ лучшаго (по выдѣлкѣ красныхъ винъ) винодѣльческаго района департамента Жиронды—Медокъ. Л. получается, какъ и всѣ красныя вина этого района, преимущественно изъ слѣдующихъ сортовъ винограда каберне (Cabernet-Sauvignon, Gros-Cabernet и Carmenelle или Carmenère), мерло (Merlot), мальбекъ (Malbec или Malbeck), вер-

до (Verdot) и др. Замокъ Л. принадлежалъ до 1793 г. Пишару, президенту парламента провинціи Гёны; послѣ гильотинированія Пишара, сдѣлался національнымъ достояніемъ, а затѣмъ перешелъ къ Ванбергеру и, переходя изъ рукъ въ руки, въ 1868 г. былъ купленъ за 4500000 фр. барономъ Джемсомъ Ротшильдомъ наследника котораго, бароны Альфонсъ, Густавъ и Эдмундъ, владѣютъ имъ нынѣ (Ch. Cocks, «Bordeaux et ses vins, classés par ordre de mérite», 5 изд., Paris-Bordeaux, 1886). Въ имѣніи, принадлежащемъ шато Л., около 70 гектаровъ отведено подъ виноградники. Расходъ на одни виноградныя насажденія достигаетъ 140000 фр. въ годъ, получается же съ нихъ ежегодно отъ 100 до 200 тонно (topneau—900 литр.) или 900—1800 гкл. (7200—14400 вед.) вина.

Лафонтенъ (Августъ - Генрихъ - Юлій LaFontaine)—плодотворный нѣмецкій романистъ (1758—1831). Онъ написалъ болѣе 200 томовъ романовъ и повѣстей, изъ которыхъ лучшіе: «Der Naturmensch», «Sonderling», «Clara du Plessis und Clairant», «Quinctius von Flaming», «Fedor und Marie», «Eduard und Margarethe», «St. Julien», «Familienpapiere», «Gemälde des menschlichen Herzens», «Amalia Horst»; «Die Gefahren der grossen Welt», «Die Moralsysteme», «Eugenie oder der Sieg über die Liebe», «Isidore», «Die Wege des Schicksals». Л.—главный представитель сентиментальнаго семейнаго романа и долго былъ любимцемъ публики. Ему нельзя отказать въ живости, хотя и не особенно богатой фантазіи, въ умѣнь группировать факты и рисовать интересныя личности—но онъ достигаетъ этихъ результатовъ приемами во вкусъ Коцебу (см.). Л. былъ предметомъ ожесточенныхъ нападокъ романтической школы. Ср. Gruber, «L.'s Leben und Wirken» (Галле, 1833). Ф. Ф.

Лафонтенъ (Jean de La-Fontaine)—знаменитый французскій баснописецъ, род. въ 1621 г. въ Шато-Тьері, ум. въ 1695 г. Отецъ его служилъ по лѣсному вѣдомству, и Л. провелъ дѣтство среди лѣсовъ и полей. Двадцати лѣтъ онъ поступилъ въ братство Oratoire для подготовки къ духовному званію, но больше занимался философійю и поэзіей. Въ 1647 г. отецъ Л. передалъ ему свою должность и убѣдилъ его жениться на 16-ти лѣтней дѣвушкѣ. Онъ очень легко отнесся къ своимъ новымъ обязанностямъ, какъ служебнымъ, такъ и семейнымъ, и вскорѣ уѣхалъ въ Парижъ, гдѣ прожилъ всю жизнь среди друзей, поклонниковъ и поклонницъ его таланта; о семьѣ своей онъ забывалъ цѣлыми годами и лишь изрѣдка, по настоянію друзей, ѣздилъ на короткое время на родину. Сохранилась его переписка съ женой, которую онъ дѣлалъ повѣрливой своихъ многочисленныхъ романтическихъ приключеній. На своихъ дѣтей онъ такъ мало обращалъ вниманія, что, встрѣтившись въ одномъ домѣ съ своимъ взрослымъ сыномъ, не узналъ его. Въ Парижѣ Л. имѣлъ блестящій успѣхъ; Фуке назначилъ ему крупную пенсію, какъ плату за одно стихотвореніе въ мѣсяцъ; вся аристократія покровительствовала ему, а онъ умѣлъ остаться независимымъ и извѣдно насмѣшливымъ, даже среди льстивыхъ

панегириковъ, которыми онъ осыпалъ своихъ патроновъ. Первые стихи, превратившіе Л. изъ салоннаго стихотворца въ первокласснаго поэта, написаны были имъ въ 1661 г. и впушены были сочувствіемъ къ печальной судьбѣ его друга Фуке. Это была «Élégie aux puyphes de Vaux», въ которой онъ горячо заступался передъ Людовикомъ XIV за опальнаго сановника. Жалъ онъ Парижѣ сначала у герцогини Бульонской, потомъ, болѣе 20 лѣтъ, въ отелѣ m-me de la Sablière; когда послѣдняя умерла, и онъ вышелъ изъ ея дома, онъ встрѣтилъ своего знакомаго d'Herbain, который предложилъ ему поселиться у него. «Я какъ разъ туда и направился», гласилъ навѣнный отвѣтъ баснописца. Въ 1659—65 гг. Л. былъ дѣятельнымъ членомъ кружка «пяти друзей»—Мольера, Л., Буало, Расина и Шапелья, и сохранилъ со всѣми дружескія сношенія и послѣ разрыва между другими членами кружка. Въ числѣ его друзей были также Кондэ, Ларошфуко, m-me де Севиньи и др.; только ко двору онъ не имѣлъ доступа, такъ какъ Людовикъ XIV не любилъ легкомысленнаго, не признающаго никакихъ обязанностей поэта. Это замедлило избраніе Л. въ академію, членомъ которой онъ сдѣлался только въ 1684 г. Подъ вліяніемъ m-me de la Sablière, Л., въ послѣдніе годы жизни, сдѣлался вѣрующимъ, оставаясь, однако, легкомысленнымъ и разсѣяннымъ поэтомъ, для котораго серьезна была только его поэзія. Значеніе Л. для исторіи литературы заключается въ томъ, что онъ создалъ новый жанръ, заимствуя изъ древнихъ авторовъ лишь внѣшнюю фабулу басенъ. Созданіе этого новаго жанра полулирическихъ, полуфилософскихъ басенъ обуславливается индивидуальнымъ характеромъ Л., искавшаго свободной поэтической формы для отраженія своей артистической натуры. Эти поиски не сразу увѣнчались успѣхомъ. Его первымъ произведеніемъ была «Josonde» (1665), легкомысленное и остроумное подражаніе Аріосто; за этимъ послѣдовалъ цѣлый рядъ «сказокъ», крайне скабрёзныхъ. Въ 1668 г. появились первыя шесть книгъ басенъ, подъ скромнымъ заглавіемъ: «Fables d'Esopre, mises en vers par M. de LaFontaine»; 2 изд., заключавшее уже 11 книгъ, вышло въ 1678 г., а 3-е, съ включеніемъ 12-й и послѣдней книги—въ 1694 г. Первыя двѣ книги носятъ болѣе дидактическій характеръ; въ остальныхъ Л. все болѣе становится свободнымъ, переимѣниваетъ нравоученіе съ передачей личнаго чувства и, вмѣсто иллюстраціи, напр., той или другой этической истины, передаетъ болѣею частью какое-нибудь настроеніе. Л. менѣе всего моралистъ и, во всякомъ случаѣ, мораль его не возвышенная; онъ учитъ трезвому взгляду на жизнь, умѣнию пользоваться обстоятельствами и людьми, и постоянно рисуетъ торжество ловкихъ и хитрыхъ надъ простоватыми и добрыми; сентиментальности въ немъ абсолютно нѣтъ—его герои тѣ, кто умѣетъ устроить свою судьбу. Но не въ этой грубой, утилитарной морали значеніе басенъ Л. Онъ велики своими художественными достоинствами; авторъ создалъ въ нихъ «комедію въ сто актовъ, перенесенъ на сцену весь міръ и всѣ живыя существа въ ихъ взаимныхъ отно-

шенияхъ». Онъ понимаетъ людей и природу; воспроизводя нравы общества, онъ не громилъ ихъ какъ проповѣдникъ, а отыскивалъ въ нихъ забавное или трогательное. Въ противоположность своему вѣку, онъ видѣлъ въ звѣряхъ не механическія существа, а живой міръ, съ богатой и разнообразной психологіей. Въ его басняхъ живетъ вся природа. Подъ видомъ звѣринаго царства онъ, конечно, рисуетъ чело-вѣческое, и рисуетъ тонко и мѣтко; но въ то же время его звѣриныя типы въ высшей степени выдержанны и художественны сами по себѣ. Художественному значенію басенъ Л. способствуетъ также красота поэтическихъ вступленийъ и отступленийъ Л., его образный языкъ, свободный стихъ, особое искусство передавать ритмомъ движенія и чувства и вообще удивительное богатство и разнообразіе поэтической формы. См. «Eloges» Л. въ сочин. Pégault, d'Olivet, Laharpe, Chamfort; Walckenaer, «Hist. de la vie et des ouvrages de L.» («Oeuvres», 8 изд. 1824); Marthy Laveaux, «Essai sur la langue de L.» (1853); Sainte-Beuve, «Portr. littér.» (т. I), «Caus. du Lundi» (т. VII); Taine, «L. et ses fables» (1861); P. Soulié, «L. et ses devanciers» (1861); Saint-Marc Girardin, «L. et les fabulistes» (1867); Paul de Rémusat, «L.-naturaliste» («Rev. des Deux. Mondes», дек., 1869); J. Claretie, «L. et ses critiques» («Rev. des Cours littér.», т. I). О вліяніи Л. на И. А. Крылова см. XVI, 867 сл. Часть басенъ Л. (иллюстр.) дана въ приложеніи къ журналу «Звѣзда» (1895).

З. В.

Лафонъ (Charles-Phillippe Lafont) — извѣстный скрипачъ - виртуозъ (1781 — 1839). Его безупречно-чистый, мягкій тонъ, увѣренность въ передачѣ, прелесть въ пѣвучихъ мѣстахъ приводили слушателей въ восторгъ. Въ 1808—14 г. Л. былъ придворнымъ солистомъ-скрипачемъ въ Петербургѣ. Писалъ преимущественно для своего инструмента: фантазіи, концерты, рондо, вариации и пр. Изъ его двухъ оперъ одна поставлена въ СПб. Н. С.

Лафонтенъ (Louis de la Forge) — картезианецъ XVII в., авторъ переведеннаго на латинскій яз. сочиненія: «Traité de l'esprit de l'homme» (1664), гдѣ онъ строитъ психологію по Декарту, объясняя взаимоотношеніе души и тѣла съ точки зрѣнія окказионализма.

Лафорезъ (Жакъ-Номпаръ de Caumont, duc de Laforce, 1558 — 1652) — французскій маршалъ. Принадлежа къ протестантской фамиліи, Л. потерялъ во время Варолюмеевской ночи отца и многихъ родственниковъ и самъ спасся только тѣмъ, что притворился убитымъ. Сражался подъ знаменами Генриха IV, защищаясь противъ Людовика XIII Монтобанъ и С. Фуа, но уступилъ королю эту крѣпость за 20000 акю и маршалскій жезлъ. Оставшіяся послѣ него «Mémoires authentiques» изданы только въ 1848 г.

Лафоссъ (Antoine de Lafosse, sieur d'Aubigny) — франц. писатель (1653—1708), авторъ трагедій: «Manlius Capitolinus» (1698); «Coresus et Callirhoé» (1704); «Thésée» (1700) и др. Перевелъ въ стихахъ Анакреона. Собр. его сочин.: «Oeuvres» 1747 г., «Théâtre» — 1745, «Oeuvres choisies» — 1811.

Лафоссъ. (Филиппъ - Этьенъ Lafosse, 1739—1820) — французскій коневодъ и ветеринаръ, авторъ многочисленныхъ специальныхъ сочиненій, изъ которыхъ главнѣйшія: «Dissertation sur la morve des chevaux» (1761); «La guide du maréchal» (1766); «Cours complet d'hippiatrique» (1769); «Cours d'hippiatrique ou traité complet de la médecine des chevaux» (1772; переводъ Ив. Андреевскаго: «Гигіена или предохранительная медицина въ краткихъ правилахъ изображенная»); «Dictionnaire raisonné d'hippiatrique, cavalerie, manège et maréchalerie» (1775 и 1776). «Manuel d'hippiatrique» (1803) и др.

Лафоссъ (Шарль de Lafosse, 1696 — 1716) — франц. историч. живописецъ, ученикъ сперва гравера Шово, а потомъ знаменитаго Ш. Лебрена. Въ 1685 г. отправился въ Римъ, изучалъ тамъ преимущественно Рафаэля, провѣлъ три года въ Венеціи, занимаясь изученіемъ ея колористовъ. По возвращеніи своемъ въ Парижъ, украсилъ фресками свѣдѣбную капеллу въ церкви св. Евстафія (впослѣдствіи разрушенную), плафонъ хора и куполь въ церкви монахинь Вознесенія, на ул. Сентъ-Оноре, и нѣкоторыя залы въ Версальскомъ и Медонскомъ дворцахъ. Въ 1678 г. — членъ парижской акд. худож., затѣмъ ея профессоръ, директоръ, ректоръ, и, наконецъ, въ 1715 г., канцлеръ. Въ 1690—91 гг. совершилъ поѣздку въ Лондонъ и росписалъ роскошную виллу лорда Монтегю въ окрестностяхъ этого города. Возвратившись въ Парижъ, занимался до 1705 г. исполненіемъ лучшей своей работы — колоссальной картины въ куполѣ церкви Инвалидовъ: «Св. Людовикъ подноситъ Христу свой мечъ и корону» (гравированной Н. Кошеномъ) и написалъ фигуры четырехъ евангелистовъ на пандативахъ этой церкви и «Воскресеніе Христово» надъ главнымъ алтаремъ версальской дворцовой капеллы. Кроме упомянутыхъ монументальныхъ произведеній, Л. произвелъ на своемъ вѣку немало картинъ, писанныхъ масляными красками. Онъ встрѣчается теперь во многихъ общественныхъ и частныхъ коллекціяхъ. Въ луврскомъ музѣ, въ Парижѣ, ихъ имѣется четыре («Моисей, спасенный изъ воды», «Благовѣщеніе», «Бракосочетаніе Богородицы со св. Іосифомъ» и «Триумфъ Вахуса»); въ Импер. Эрмитажѣ — три («Агарь въ пустынѣ», «Воскресеніе Христово» и «Явленіе Воскресшаго Христа Маріи Магдалинѣ»). Произведенія Л. вообще отличаются величественностью композиціи и силою красокъ, но страдаютъ манерностью и напыщенностью рисунка, свойственными эпохѣ художника. А. С.—ст.

Лафонтенъ (Мигуэль и Алькантара Lafuente, 1817—1850) — испанскій историкъ; былъ депутатомъ въ кортесахъ; написалъ большой трудъ: «Historia de Granada» (Гранада, 1843—1848; II., 1852). Братъ его Эмилио Л. и Алькантара (1825—1868), арабистъ и историкъ, написалъ: «Inscriptions arabes de Granada etc.» (Мадридъ, 1859); «Cancionero popular etc.» (1865); «Ajbar mashmua» (1867) и др.

Лафонтенъ (Модестъ Lafuente, 1806 — 1866) — испан. сатирикъ и историкъ, нѣсколько разъ былъ депутатомъ и вице-президентомъ

кортесовъ, отличался какъ политическій ораторъ, позже былъ директоромъ высшей дипломатической школы. Большою популярностью пользовались изданья имъ съ 1844 по 1860 гг. подъ псевдонимомъ Fray Gerundio и Tirabeque, сатиры: «Coleccion de capilladas y disculpazos de fray Gerundio», «Viages por Francia, Belgica, Hollanda u orillas del Rhin», «Viage aereostatico», «Teatro social del siglo XIX» и «Fray Gerundio». Главный трудъ его: «Historia general de Espana» (Мадридъ, 1860—66; новое дополн. издание—Барселона, 1877—82).

Лафонтъ (Jacques Lafitte)—французскій банкиръ и политическій дѣятель (1767—1844); сначала служилъ приказчикомъ у банкира Перрего въ Парижѣ, потомъ сдѣлался наследникомъ его предпріятыя. Съ 1814 г. до самой смерти, съ небольшими перерывами, Л. былъ членомъ палаты депутатовъ. Во время реставраціи онъ принадлежалъ къ оппозиціи и былъ однимъ изъ тѣхъ немногихъ либеральныхъ политическихъ дѣятелей, которые съ самаго начала стремились къ призванію на тронъ Людовика-Филиппа Орлеанскаго. Въ 1824 г. Л. разошелся съ своими единомышленниками, поддерживавъ предпріятыю Виллемъ, весьма непопулярную конверсію государственнаго долга; свою точку зрѣнія на этотъ предметъ онъ защищалъ въ книгѣ: «Réflexions sur la réduction de la rente et sur l'état du crédit» (П., 1824). Своимъ противодействіемъ министерству по другимъ вопросамъ онъ возстановилъ свою пошатнувшуюся популярность, и въ 1830 г. былъ однимъ изъ самыхъ видныхъ вождей той партіи, которая воспользовалась результатами июльской революціи. Съ 29 іюля его отель сдѣлался центромъ собраний, на которыхъ, подъ его предѣлательствомъ, обсуждались вопросы дня; предсѣдателемъ собраний депутатовъ онъ былъ и 30 іюля въ Бурбонскомъ дворцѣ, когда герцогъ Орлеанскій, по его предложенію, былъ назначенъ намѣстникомъ королевства. Онъ же написалъ скрывавшемуся герцогу письмо, побудившее послѣдняго выйти изъ его бездѣйствія. Въмѣстѣ съ тѣмъ Л. былъ выбранъ (29 іюля) членомъ муниципальной комиссіи, явившейся въ тѣ дни временнымъ правительствомъ. Въ министерствѣ, организованномъ Людовикомъ-Филиппомъ 1-го августа, Л. былъ министромъ безъ портфеля: но 3 ноября ему было поручено составить кабинетъ, въ которомъ онъ взялъ себѣ министерство финансовъ. Въ должности главы кабинета онъ не обнаружилъ особенныхъ способностей: онъ колебался между разнообразными теченіями, поддерживалъ предложенія, которымъ не могъ сочувствовать; такъ, онъ провелъ законъ о печати, своею нерешительностью (закогъ для газетъ былъ только пониженъ, но не отмененъ), возбудившій противъ себя министра внутреннихъ дѣлъ Дюпона (de l'Eure). Предложенный министерствомъ Л. избирательный законъ показался недостаточно либеральнымъ даже палатѣ депутатовъ, въ которой господствовала умѣренная партія. Главное дѣло министерства Л. было проведеніе процесса министровъ Карла X (см. Польнякъ). Постепенно Л. терялъ своихъ сторонниковъ изъ среды дѣвой и жертвовалъ

ими въ угоду королю и правой (Дюпонъ, Одиллонъ Барро, Бодь); положеніе его дѣлалось все болѣе шаткимъ, но онъ все еще держался за власть. Въ февралѣ 1831 г. король скрылся отъ него депешу посланника въ Вѣнѣ, Мазона, боясь, что она можетъ содѣйствовать войнѣ съ Австріей; но и послѣ этого оскорбленія Л. оставался министромъ и только 13 марта уступилъ мѣсто консервативному министерству Казимира Перье. Огорченный и раздраженный, Л. перешелъ въ оппозицію, но роль его съ тѣхъ поръ не была особенно замѣтной. Только въ 1843 г. онъ былъ выбранъ президентомъ палаты. Еще въ 1828 г., вслѣдствіе общаго финансоваго кризиса, кредитъ банкирскаго дома Л. пошатнулся; революція подорвала его еще больше, сверхъ того Л. во время революціи сдѣлалъ громадные долги; его банкъ, не смотря на денежную помощь со стороны короля, въ январѣ 1831 г. долженъ былъ прекратить платежи. Продавъ всѣ свои имѣнія и свой историческій отель въ Парижѣ за 50 милл. фр., онъ успѣлъ покрыть свои долги и въ 1837 г. основалъ новую банкирскую контору.

B. B.

Лафонтъ (Пьеръ Laffitte)—французскій философъ (1824—1893), былъ проф. математики въ Парижѣ; ученикъ Огюста Конта и одинъ изъ 13 исполнителей его завѣщанія; послѣ распаденія школы учителя примкнулъ къ партіи позитивной религіи. Въ 1892 г. назначенъ проф. въ Collège de France, на вновь учрежденную кафедру всеобщей исторіи наукъ. Въ 1878 г. Л. основалъ двумѣсячникъ «Revue occidentale», органъ позитивизма для Франціи и Запада. Въ своихъ «Grands Types de l'humanité» (1875—76, съ продолженіемъ въ журналѣ Л.) Л. даетъ изображенія гворцовъ религіи, героевъ цивилизаціи, представителей католицизма отъ св. Павла до Воссюэта и т. п. Онъ желалъ бы, чтобы Парижъ сдѣлался религиозною метрополіею міра и устраивалъ празднованіе памяти всѣхъ этихъ героевъ. Издалъ еще читанный имъ курсъ морали. Въ небольшой брошюрѣ: «Révolution française» (1880) Л. защищаетъ предложеніе Ог. Конта считать 1789 г. началомъ новой эры и съ большимъ жаромъ оправдываетъ революцію. О значеніи Л. въ исторіи континента см. XVI, 136.

Лакхаръсъ (Λαχάρης)—неоплатоническій философъ и учитель красновѣчія (V в.); упоминается въ биографіи Прокла, составленной Мариномъ.

Лаксеза или **Лаксезисъ** (Λάξωσις или Λάξης)—одна изъ 3-хъ мойръ (см.).

Лаксезиъ (Lachesius)—ядовитая змѣя Южн. Америки, см. Суруруку.

Лаксезъ (Λάξης), сынъ Меланона—аеянскій полководецъ. Въ 427 г. аеянне отправили его съ Харсадомъ во главѣ флота изъ 20 кораблей, для подаванія помощи леонтианамъ противъ Сиракузъ. Въ 426 г. Харсадъ палъ и главное начальство осталось въ рукахъ Л. Онъ предпринималъ опустошительные походы внутрь Сициліи, занявъ Милею, Мессану, но, не имѣя опредѣленнаго плана дѣйствій, ничего не достигъ этими успѣхами и былъ смѣненъ, по жалобѣ союзниковъ Аеинъ. Клеонъ предъявилъ противъ Л. обвиненіе въ томъ, будто

онъ въ Сицилиі утаилъ часть вѣренныхъ ему денегъ. Хотя онъ и былъ оправданъ, но стратегія болѣе не получилъ, и въ качествѣ простого гошпита отправился въ Беотию подъ начальствомъ Гиппократа. Успѣхи Бразида помогли ему снова выдвинуться; въ 423 г. по его совету было заключено перемирие, а въ 422—421 г. онъ съ Никіемъ былъ посредникомъ мира. Въ 418 г. онъ съ Никостратомъ командовалъ вспомогательными отрядами, посланными аргивянамъ, и палъ въ 416 г. въ битвѣ при Орнеѣ. Платонъ вывелъ его въ одномъ изъ своихъ диалоговъ, озаглавленномъ его именемъ; въ этомъ диалогѣ рѣчь идетъ о томъ, что такое храбрость, и Л., какъ опытный полководецъ, ведетъ объ этомъ разговоръ съ Сократомъ.

Н. О.

Лакшманъ (Карль - Конрадъ - Фридрихъ - Вильгельмъ Lachmann, 1793—1861) — одинъ изъ творцовъ древне-германской филологіи и основатель критики древнихъ текстовъ, проф. въ Кенигсбергѣ, потомъ въ Берлинѣ. Въ примѣхъ критическихъ изслѣдованій онъ принималъ къ англ. филологу Р. Бентли и къ Фр.-А. Вольфу, обращая методы и результаты изысканій въ области классич. филологіи на пользу изученія литературныхъ памятниковъ родной старины. Частію въ предисловіяхъ къ издаваемымъ текстамъ и въ отдѣльныхъ монографіяхъ по поводу ихъ, болѣе-же всего въ самыхъ изданіяхъ, мастерски исполненныхъ, Л. устанавливалъ правила критики текстовъ и ихъ изданій, остающіяся въ полной силѣ до нашего времени, и въ то же время давалъ превосходные образцы примѣненія этихъ правилъ на дѣлѣ. Главнымъ предметомъ его занятій и ученыхъ изслѣдованій служили древне-и средне-верхненѣмецкіе поэты; въ классической филологіи онъ предпочтительно занимался латинскими поэтами; въ кругъ его изданій и изысканій входили также Новый Заветъ, источники римскаго права, сочиненія римскихъ земледѣльцовъ. Поэты интересовали Л. гораздо болѣе, нежели прозаики; языкъ сочиненія и писателя, слогъ, стихотворный размахъ, художественное выраженіе занимали его почти исключительно. Такъ называемая пѣсня о Нибелунгахъ составляла центральный пунктъ его изысканій въ нѣмецкой литературѣ. Къ числу начальныхъ трудовъ его принадлежитъ изслѣдованіе «Ueber d. ursprüngliche Gestalt d. Gedichtes v. d. Nibelungen Not» (В. 1816), которымъ положено было начало германской филологіи вообще. Черезъ десять лѣтъ Л. далъ первое критическое изданіе памятника: «Der Nibelunge Not mit d. Klage» (В. 1826); критическія объясненія къ изданію содержатся въ сочиненіи его: «Zu den Nibelungen und zur Klage» (1836); содержанію сказанія о Нибелунгахъ посвящено «Kritik der Sage v. d. Nibelungen» (1830). Ему принадлежатъ, далѣе, первые критич. изданія средне-верхн.-нѣм. стихотворенія «Iwein» (1827), стихотвореній Вальтера von der Vogelweide (1827), первая средне-верхне-нѣмед. хрестоматія («Auswahl aus d. Hochdeutschn. Dichtern. d. XIII Jahrh.» В., 1820), хрестоматія изъ др.-верхне-нѣм. литературныхъ памятниковъ (1826); имъ

впервые выяснены особенности тѣхъ лирическихъ стихотвореній XII-го и XIII-го вв., которыя обозначаются именемъ «Leiche» (1829). Имъ же изданы сочиненія Вольфр. фонъ Эшенбаха (1833), Гартмана (1838), Ульриха фонъ-Лихтенштейна (1841). Первое критич. изданіе сочиненій Лессинга сдѣлано также Л. (1838—40). Въ области классической филологіи важнѣйшимъ трудомъ Л. было изданіе Лукреція (1850), но имя Л. связано здѣсь болѣе всего съ незначительнымъ по объему сочиненіемъ по Гомеровскому вопросу: «Betrachtungen üb. Homers Ilias» (Берл., 1847). Многочисленныя гипотезы о постройкѣ *Илиады* и *Одиссеи* и о способѣ образованія ихъ изъ первоначальныхъ народныхъ пѣсенъ, кропотливыя изысканія содержания и формы Гомеровскихъ пѣсенъ, появляющіяся до настоящаго времени, восходятъ къ теоріи Л. о позднѣйшемъ, механическомъ составленіи обихъ пѣсенъ изъ небольшихъ пѣсенъ, долго существовавшихъ независимо одна отъ другой, до появленія объединителя-редактора, примѣрно въ VI в. до Р. Хр.; такихъ пѣсенъ Л. открывалъ въ *Илиадѣ* 18. Раньше та же гипотеза поставлена была Л. относительно пѣсенъ о Нибелунгахъ, въ составѣ которой онъ различалъ 20 отдѣльныхъ первоначально пѣсенъ. Болѣе субъективнымъ характеромъ отличаются ранніе труды Л. о греческой трагедіи (1819—23). Изъ римскихъ поэтовъ изданы Л. еще Проперцій (1816), съ пространнымъ комментариемъ, Катулъ (1829), Тибулъ (1829), Бабрій (1845), Авіанъ (1845). Начала критики текстовъ Л. формулировалъ въ предисловіи къ изданію Нового Завета (1842) и въ особой статьѣ: «Rechen-schaft üb. d. Ausgabe d. N. Testaments» («Kl. Schriften»). Первою и важнѣйшею задачею издателя текстовъ др.-нѣмецкихъ, греч., латинскихъ Л. называлъ установку рукописнаго преданія (recensio), при помощи прямыхъ источниковъ — рукописей, и косвенныхъ — извлеченій и цитатъ изъ восстанавливаемого текста, переводовъ, изложеній и т. п. Сличеніемъ существующихъ рукописей, определеніемъ относительнаго достоинства каждой изъ нихъ, показаніями свидѣтелей критикъ устанавливаетъ древнѣйшую изъ дошедшихъ до насъ и наиболѣе достовѣрную форму восстанавливаемого текста. Только послѣ этого можно приступать къ очищенію рукописнаго преданія отъ порчи всякаго рода (emendatio), что достигается при помощи истокванія языка памятника, всѣхъ стилистическихъ и иныхъ его особенностей, развитія основной мысли и т. п. (interpretatio). Третью и послѣднюю ступень критики составляетъ выясненіе процесса образованія восстанавливаемого произведенія (originem detegere), изысканія относительно личности автора, его времени, вѣвшихъ отношеній, источниковъ и пособій. Ср. «L. Eine Biographie v. M. Hertz» (В., 1861; перев. на русск. «Прописен», т. V); Bursian, «Geschichte d. classisch Philologie» (М. и Л., 1883, 788—789); L. и K. Lacher, въ «Allg. Encyclop.», подъ именемъ Lachmann; О. Соколовъ, «Гомеровск. вопросъ» («Ж. М. Н. Пр.», 1866). Въ собраніи мелкихъ сочиненій Л. 1-ый т. содержитъ статьи по

германской филологии, 2-ой—по классической («Kleinere Schriften von K. L.», В. 1876).

О. Миссенко.

Лакшеръ (Franz Lachner)—композиторъ и капельмейстеръ (1804—90). Оркестры, находившиеся подъ управлениемъ Л. (Мангеймъ, Мюнхенъ), считались лучшими въ Германіи. Его произведенія—«Sinfonia passionata», оперы «Aldia» и «Catarina Cornago», увертюры, сонаты, концерты и пр. Л.—одинъ изъ первыхъ, который перешелъ отъ формы симфоніи къ новѣйшей формѣ оркестровой сюиты. Изъ братьевъ его *Иматій* (род. въ 1807 г.)—авторъ многихъ оперъ, балетовъ, симфоній, струнныхъ квартетовъ и пр.; *Винцентъ* (1811—1895)—авторъ струннаго квинтета, «Торжественной увертюры», хоровъ а capella, фортепианныхъ пьесъ и пр.

Н. С.

Лахта—с. въ 8 в. отъ С.-Петербурга, при впадении руч. Лахты въ Финскій зал.; дворъ 56, жителей 308; школа, ст. Приморской жел. дор. Л. была часто посѣщаемъ Петромъ Великимъ; здѣсь онъ сильно простудился и получилъ болѣзнь, сведшую его въ могилу. Л. служить дачнымъ мѣстомъ. Пароходная пристань. Петровско-Лахтинскій отдѣлъ общества спасанія на водахъ имѣетъ здѣсь спасательную станцію.

Лахтакъ, *заличъ, морской заличъ* (Phoca barbata Fabr. s. Erignathus barbatus)—самый крупный видъ сѣверныхъ тюленей. Названіе Л.—камчатское, заличъ—поморское. Морда широкая, передняя часть черепа сравнительно высокая; 3 палецъ самый длинный; усы многочисленныя, неволосяныя; зубы малы, коренные разделены большими промежутками и въ старости могутъ выпадать; у самки 4 соска (у другихъ тюленей 2). Цвѣтъ весьма измѣнчивъ; обыкновенно верхняя сторона сѣрая, съ болѣе темной серединой, нижняя грязнобѣлая; верхняя сторона можетъ быть испещрена неясными черными или желтоватыми пятнами; вдоль спины иногда тянется продольная темная полоса, иногда цвѣтъ верхней стороны буроватый. Молодые покрыты длинной мягкой темной шерстью, которая недѣли черезъ двѣ послѣ рожденія замѣняется короткой и жесткой. Длина взрослого самца достигаетъ 3 и 3,2 м., самка значительно меньше; въ шкуру съ саломъ зимою 5—7 и даже 10 пд. Л. водится въ моряхъ крайняго Сѣвера у сѣв. береговъ Америки, Европы (и въ Вѣломъ морѣ) и Азии, также въ сѣв. части Тихаго океана; въ Норвегіи онъ достигаетъ 62° с. ш. Живетъ по одиночкѣ или маленькими стадами, никогда не собираясь вмѣстѣ въ большомъ числѣ; вообще нигдѣ Л. не бываетъ многочисленъ. Преобладающая пища его—ракообразныя, кромѣ того онъ ѣстъ моллюсковъ и рыбъ. При нырнаніи онъ какъ бы кувуркается, почему его можно отличить отъ другихъ тюленей на значительномъ разстояніи. Мясо его вкуснѣе, чѣмъ у другихъ тюленей. Кожа очень толстая. Его отчасти бьютъ изъ ружей, частью же (въ Вѣломъ морѣ) ловятъ сѣтками.

Н. Кн.

Лазарусъ (Морицъ Lazarus)—нѣм. философъ (род. въ 1824 г.); былъ проф. въ Бернѣ, потомъ въ Берлинѣ. Съ 1859 г. Л. вмѣстѣ съ Штейнталемъ, издаетъ «Zeitschrift für Völk-

kerpsychologie und Sprachwissenschaft», въ которомъ они, примыкая къ ученію Гербарта, ставятъ задачу психологіи народа въ томъ, чтобы открыть законы, по которымъ происходятъ внутренняя духовная дѣятельность народа въ государствѣ, наукѣ и искусствѣ. Соч. Л.: «Die sittliche Berechtigung Preussens in Deutschland» (1850) «Das Leben der Seele in Monographien über seine Erscheinungen und Gesetze» (3 изд. 1883—85); «Ueber den Ursprung der Sitten» (2 изд. 1867); «Ueber die Ideen in der Geschichte» (1872); «Zur Lehre von den Sinnestäuschungen» (1867); «Ein psychol. Blick in unsere Zeit» (1872); «Was heisst national» (1880); «Erziehung und Geschichte» (1881); «Unser Standpunkt» (1881); «Die Reize des Spiels» (1884). Его рѣчи образовали два сборника: «Ideale Fragen in Reden und Vorträgen behandelt» (1885); «Treu und freie Reden und Vorträge über Juden und Judenthum» (1887).

Лацинія (Lacinia).—Въ южной Италиі, недалеко отъ Кротона, былъ распространенъ культъ *Юноны*, которая имѣла прозвище Лацинія, по имени дѣся Лацинія. Мѣстный культъ постепенно распространялся на сосѣдніе народы и перешелъ къ римлянамъ. Въ 6 миляхъ отъ Кротона была рожа богини, съ храмомъ. Ганнибалъ чтялъ эту богиню и посвятилъ ей алтарь, на которомъ велѣлъ написать исторію своихъ дѣяній на языкахъ греческомъ и пунійскомъ. Во время господства на морѣ пиратовъ храмъ былъ ограбленъ, но снова украшенъ при императорахъ. Н. О.

Лациумъ—см. Латиня.

Лазанъ—первоначально такъ назывались цвѣтные отвороты мундира, но послѣдствіемъ названіе это дано особымъ кускамъ сукна, настигающимся при парадной формѣ на мундиръ и входившимъ въ составъ обмундирования нѣкоторыхъ военныхъ частей. Нынѣ они сохранились у насъ только въ гвардейскихъ уланскихъ полкахъ.

Лазарни (Донатъ)—см. Браманте.

Лаззарони (Lazzaroni)—презрительное обозначеніе низшаго класса въ Неаполѣ; его считаютъ происшедшимъ отъ азы, отождествившейся съ проказою Лазаря. Л., на которыхъ еще въ 1647 г. могъ опираться Мазаниелло, въ 1799 г. свирѣпствовали, подъ вліяніемъ священниковъ, противъ образованныхъ среднихъ классовъ и дворянства, сдѣлавшихъ попытку основанія партенопейской республики. И при Муратѣ Л. постоянно брали сторону Бурбоновъ, на сторонѣ которыхъ стояли и при преслѣдованіи либераловъ, особенно въ 1820 и 1849 гг. Прекрасную характеристику Л. далъ Гете въ своемъ «Итальянскомъ путешествіи». Для новѣйшаго времени см. P. Villari, «Le Lettere meridionali ed altri scritti sulla questione sociale in Italia» (2 изд., Туринъ, 1885).

Лаче—оз. Олонеккой губ., Каргопольскаго и Вытегорскаго уу., близъ границы Новгородской губ. Длина 90 в., ширина отъ 8 до 13 в., наибольшая глубина 2½ саж. Площадь 320,8 кв. в. Изъ Л. вытекаетъ р. Онега; впадаютъ пр. Свидь, текущая изъ оз., Воже (VI, 862), Ковжа Сѣверная, Петенга, Ухта, Тихменга, Лекшма и др. Вѣрага оз., освоенная ела, рѣк.,

низменны и почти со всѣхъ сторонъ оно окаймлено болотистой полосой отъ 2 до 4 в. въ ширину; всѣ селенія расположены въ нѣсколькихъ верстахъ отъ берега. Оз. мелководно, около береговъ и на отмеляхъ поросло тростникомъ; вода довольно мутная и лѣтомъ наполняется мелкими водорослями. Въ древности въ Л. водились тюлени. Оз. богато рыбой, особенно изъ семейства карповыхъ. Черезъ Л., р. Свидь, оз. Воже, Каргополь получаютъ грузы изъ Рыбинска.

А. П. В.

Лачинова (Е. А.)—см. Лѣтневъ П. и Хамарь-Дабановъ.

Лачиновъ (Дмитрій Александровичъ)— проф. физики въ спб. лѣсномъ институтѣ. Род. въ 1843 г. По окончаніи своего воспитанія въ 1-й спб. гимназій поступилъ въ спб. ун-в. Въслѣдствіе временнаго закрытія университета въ 1862 г. онъ отправился въ Гейдельбергъ, гдѣ въ теченіе 2½ лѣтъ занимался подъ руководствомъ проф. Гельмгольца, Вунзена и Кирхгофа. По возвращеніи въ Петербургъ сдалъ экзаменъ на степень кандидата физико-матем. науки и въ 1866 г. поступилъ на службу въ лѣсной институтъ. Л. напечаталъ много научныхъ статей и замѣтокъ въ Журналѣ «Русск. Физ. Хим. Общ.», въ журналѣ «Электричество» и мн. др. Исслѣдованія и изобрѣтенія Л. относятся главнымъ образомъ къ области электричества и электро-техники. Напечаталъ: «Курсъ метеорологіи и климатологіи» (1889) и «Основы метеорологіи и климатологіи» (1895).

Лачиновъ (Павель Александровичъ, 1837—92)—химикъ. Учился въ Павловскомъ кадетскомъ корпусѣ, откуда поступилъ въ Михайловскую артиллерійскую акад., гдѣ и окончилъ курсъ въ 1858 г. Былъ въ Павловскомъ корпусѣ репетиторомъ по химіи, потомъ въ новгородскомъ Аракчеевскомъ корпусѣ преподавалъ физику и химию. Въ 1863 г. откомандированъ въ корпусъ горныхъ инженеровъ для слушанія спеціальнаго курса металлургіи въ виду пригласенія къ особой должности артиллерійскаго помощника. Въ 1865 г. Л. оставилъ военную службу и поступилъ помощникомъ Энгельгардта, тогда проф. химіи въ спб. земледѣльческомъ институтѣ. Съ 1868 до 1892 г. (за исключеніемъ 70—71 г.) Л. читалъ химию студентамъ этого института, въслѣдствіи преобразованнаго въ Лѣсной институтъ. До 1875 г. Л. работаетъ вмѣстѣ съ Энгельгардтомъ, а потомъ съ Соколовымъ. Къ вполнѣ самостоятельнымъ изслѣдованіямъ Л. должно отнести работы его надъ холестериномъ, холевой, холановой и другихъ кислотъ желчи. Въ 1888 г., совместно съ проф. М. Ерофеевымъ, Л. опубликовалъ анализъ ново-урейскаго метеорита, при чемъ было доказано присутствіе въ метеоритѣ алмаза (исходная точка отправленія алмаза искусственно). За эту работу Ерофееву и Л. академія наукъ присудила Ломоносовскую премію. Послѣдняя изъ опубликованныхъ Л. работъ касалась отношенія $Cu_2O, 5H_2O$ къ H_2O , NH_3 и HCl . Л. былъ извѣстенъ какъ отличный экспериментаторъ и среди студентовъ пользовался влияніемъ и любовью.

Лачиновы—русскій дворянскій родъ, предокъ котораго, Григорій Григорьевичъ Л., выѣхалъ, по семейному преданію, изъ Польши къ великому князю Василью Васильевичу. Мокей Григорьевичъ Л. былъ воеводою въ Шацкѣ (1556), Елисей Протасевичъ—въ Пензѣ, гдѣ убилъ Стеньку Разинныхъ (1671); три его брата убиты въ сраженіяхъ съ поляками (1656—61). Многие Л. служили въ XVII в. стольниками и стражниками.—Генералъ-поручикъ Александръ Петровичъ († 1784) былъ воронежскимъ (1766) и оренбургскимъ губернаторомъ.—Николай Александровичъ Л. (р. 1834)—ген.-м. и главный редакторъ «Военнаго Сборника» и «Русскаго Инвалида». Родъ Л. внесенъ въ VI и II ч. род. кн. Воронежской, Московской, Пензенской, Рязанской и Саратовской губ. (Гербовникъ V, 69).

В. Р.

Лашалотъ (Louis-René de Chalotais de la Chalotais, 1701—1785)—генеральный прокуроръ бретанскаго парламента, ярый врагъ иезуитовъ, изгнанію которыхъ содѣйствовалъ его «Compte rendu des constitutions des jésuites» (1761). Издалъ замѣчательный для того времени трактатъ: «Essai d'éducation nationale ou Plan d'études pour la jeunesse» (Женева, 1763; П., 1825), заслужившій похвалу Вольтера и переведенный на нѣсколько языковъ. Изъ-за ссоры съ герц. д'Эгильономъ онъ нѣсколько лѣтъ безвинно провелъ въ тюрьмѣ и лишь при Людовикѣ XVI получилъ обратно свою должность. Ср. «Précis historique sur la vie de La Chalotais» (предисловіе къ парижскому изд. «Essai d'éducation nationale»); Bertrand Robidou, «La Chalotais et les jésuites» (Реннъ, 1879); «La Chalotais et le duc d'Aiguillon» (П., 1893).

Лашамбоден (Pierre Lachambeaudie)— французскій писатель (1807—1872); сынъ крестьянина, служилъ рабочимъ при желѣзной дорогѣ, потомъ сошелся съ проповѣдникомъ сенъ-симонизма, Анфантемомъ, и при его содѣйствіи напечаталъ сборникъ басенъ («Fables populaires», 1839 in 18), увѣнчанный академіей. Въ 1848 г. Л. вынужденъ былъ ѣхать въ Бельгію, откуда вернулся только послѣ амнистіи 1859 г. Въ Брюсселѣ онъ издалъ стихотворный сборникъ «Fleurs d'exil» (1852); по возвращеніи въ Парижъ издалъ еще «Fleurs de Villemomble». Послѣ смерти Л. вышли его «Hors-d'oeuvre»—сборникъ стихотвореній ирраваго содержанія.

Лашезъ (Франсуа de Lachaise, 1624—1709)—французскій иезуитъ, духовникъ Людовика XIV, сторонникъ г-жи де-Ментенонъ. Въ церковныхъ дѣлахъ Людовикъ XIV оказывалъ ему безграничное довѣріе, которое Л. употреблялъ на пользу своего ордена; протестанты называли его главнымъ виновникомъ отъѣзды нантскаго адикта; яansenисты считали его врагомъ своихъ воззрѣній; въ спорѣ между Фенелономъ и Воссюзомъ, Л. обнаружилъ симпатію къ первому. Въ 1705 г. король подарилъ Л. вблизи Парижа имѣніе Монъ-Луд, обращенное въслѣдствіи въ кладбище Pèze Lachaise. Послѣ Л. остались труды по философіи, богословію и нумизматикѣ.

Лашелье (Жюль-Эспри-Никола Lachelier)—французскій философъ, род. въ 1832 г.

Наибольшее значение имеют, кроме диссертации («Du Fondement de l'induction», Париж, 1871); «Etude sur la théorie du syllogisme» («Revue philosophique», 1876), его «Psychologie et Métaphysique» и лекции в Нормальной школе, которыми он разрушил кузеновский догматизм и пробудил энтузиазм къ критической философии Канта. Въ рукописномъ и литографированномъ видѣ эти лекции чрезвычайно распространены среди молодежи во Франціи.

Lasciate ogni speranza voi ch'entrate—т. е. «оставь надежду всякій сюда входящій»—послѣдній стихъ надписи надъ воротами въ адъ (Данте, «Адъ», III, 9),

Лашкаревъ (Петръ Александровичъ)—ординарный профессоръ кievской духовной акад., сначала по кафедрѣ литургіи, потомъ—каноническаго права. Сочиненія его: «Религиозная монументальность»; «О кievскихъ древнихъ церквахъ Спаса, на Берестовѣ, и св. Симеона»; «Объ отношеніи древней церкви къ римскому государству»; «Объ отношеніи государства къ церкви въ Римской имперіи вообще»; «О значеніи древняго слова *abelphi*»—помѣщены въ «Трудахъ кievской духовной акад.». Отдѣльно издавъ отдѣлъ его академическаго курса: «Право церковное въ его основахъ, видахъ и источникахъ» (К. 1869). «Нѣсколько документовъ, относящихся къ преобразованиямъ въ войскѣ Донскомъ 1775 г.» напечатаны имъ въ «Чтеніяхъ Общества Нестора глгописца», «Взглядъ на архитектуру XII в. въ Суздальскомъ княжествѣ»—въ «Трудахъ Моск. археолог. съѣзда», т. I. *Н. Б.—въ.*

Лашкаревъ (Сергій Лазаревичъ, 1739—1814)—дипломатъ. Посланный въ 1770-хъ гг. въ Константинополь, велъ тайные переговоры съ Портою и выговорилъ русскому флоту право входить въ Дарданельскій проливъ. Въ 1782 г. назначенъ резидентомъ при Шагинъ-Гирей, потомъ былъ повѣреннымъ по дѣламъ съ Персією. Въ 1807 г. управлялъ Молдавією и Валахією.

Лашкаревъ (Сергій Сергѣевичъ)—писатель и обществ. дѣятель; окончилъ курсъ въ спб. университетѣ въ 1838 г. Служилъ въ вѣдомствѣ госуд. имущ., былъ въ Самарѣ начальникомъ управленія казенныхъ земель. Обь участіи Л. въ учрежденіи и дѣятельности спб. комитета грамотности см. XV, 817. Ему же принадлежитъ починъ въ дѣлѣ основанія общества для устройства торговаго флота. Ум. въ 1869 г. Главные труды Л.: «Обозрѣніе Самарской губ. въ хозяйственномъ отношеніи» (М. 1854); «Краткое наставленіе какъ добывать селитру» (изъ «Записокъ вольно-экон. общ.», 1857); «Путевыя замѣтки» (СПб. 1858); «Хозяйство мызы большія Куйвойсы» (1860); «Возраженія на обвиненія г. Паульсона, направленные противъ комитета грамотности» (1863); «О распространеніи грамотности и нравственно-религіознаго образованія между поселенцами» (изъ «Экономическихъ Записокъ», 1861).

Лашкаревы—русскій дворянскій родъ, происходящій отъ грузинскаго дворянина Лазаря Григорьевича Д. Вибилурова, выѣхавшаго въ Россію съ даревичемъ Вахтагомъ,

при Петрѣ Великомъ. О сынѣ его Сергѣѣ и внуцѣ Сергѣѣ Сергѣевичѣ см. выше. Родъ Л. внесенъ въ VI ч. род. кн. С.-Петербургской губерніи (Гербовникъ, IV, 140). *В. Р.*

Лашковичи—русскій дворянскій родъ, восходящій къ XVI в., въ началѣ XVII вѣка переселившійся въ Малороссію и внесенный въ VI ч. род. кн. Черниговской губ. (Гербовникъ, VII, 161). Обь Александрѣ Л. см. ниже. *В. Р.*

Лашковичъ (Александръ Степановичъ)—извѣстный любитель южно-русской исторіи (1842—1889). Окончилъ курсъ на ист.-филологическомъ факультетѣ кiev. унив.; былъ мировымъ посредникомъ (Кiev. губ.) и предсѣдателемъ съѣзда мировыхъ посредниковъ (въ Гайсинскомъ уѣздѣ Подольской губ.), позже миров. судьей и земск. гласнымъ въ Черниговской губ. Въ 1888 г., послѣ смерти перваго редактора «Кiev. Старинъ», О. Г. Лебединцева, во главѣ этого журнала сталъ Л. и возвелъ его на степень крупнаго литературнаго предпріятія. Въ «Кiev. Старинѣ» помѣщено Л. нѣсколько статей по исторіи южно-русскаго края. Биографич. свѣдѣнія см. въ ст. «Родъ Лашковичей и дневникъ одного изъ нихъ» («Кiev. Старина», 1887 г. № 12) и въ некрологѣ (т. же, 1889 г. № 12). *И. Ж.*

Лашковичъ (Валеріанъ Григорьевичъ, 1835—1888)—русскій клиницистъ. По окончаніи курса спб. медико-хирургической академіи былъ оставленъ при академіи. Получивъ степень доктора медицины былъ отправленъ за границу, гдѣ изучалъ клиническую медицину подъ руководствомъ вѣнскихъ и берлинскихъ профессоровъ. По возвращеніи изъ-заграницы Л. былъ выбранъ харьковскимъ университетомъ доцентомъ на кафедрѣ внутреннихъ болѣзней (1869); въ 1872 г. былъ назначенъ ординарнымъ профессоромъ терапевтической клиники того же университета. Онъ напечаталъ: «Сравнительное дѣйствіе на животный организмъ марганца и желѣза» (докторск. дисс., СПб., 1866); «Современное ученіе о лихорадкѣ» («Медиц. Вѣстникъ», 1866, № 51); «Руководство къ частной патологіи и терапіи Цинсена, т. II, перев. съ нѣмецкаго (СПб., 1844); «Значеніе кислорода въ нервной терапіи» («Русская Медицина», 1885, № 8—11); «Колантъ при лѣченіи стенокардіи» («Русск. Медицина», 1886, № 12); «Клиническія лекціи» (Харьковъ, 1888, выпускъ I) и др.

Лашковскіе желѣзные источники (2), Кутаисской губ., Лечхумскаго у., на лѣвомъ берегу р. Цхенись-Цкали, близъ с. Сасаши. Подробныхъ свѣдѣній о нихъ не имѣется.

Лашманы (Lashmann, отъ нижнѣмецкаго laschen—обрубать, отесывать, обдѣлывать и Mann—человѣкъ).—Въ началѣ царствованія Петра Великаго заготовка корабельнаго лѣса въ Азовской и Казанской губ. и доставка его въ адмиралтейства производилась на счетъ денежной повинности «съ уѣздныхъ людей Казанской губ.». Указомъ 31 января 1718 г. повелѣно: въ Казанской, Воронежской и Нижегородской губ. и Симбирскомъ у., для работъ по вырубкѣ и доставкѣ корабельныхъ лѣсовъ, брать служилыхъ мурзь, татаръ, мордву и чувашъ безъ всякой платы, а съ тѣхъ изъ

нихъ, которые живутъ слишкомъ далеко отъ дѣсныхъ дачъ, собирать деньги для найма вольныхъ рабочихъ. Вмѣстѣ съ тѣмъ постановлено было набрать до 800 чел., плотниковъ, кузнецовъ, пильщиковъ и бочаровъ изъ русскихъ селъ и волостей тѣхъ же губ. (кромя Воронежской), зачислить ихъ въ рекруты и поселить особыми селениями, съ возложеніемъ на нихъ обязанности заготовлять корабельный дѣсь для флота. Такъ образовалось особое сословіе «лашмановъ», которые сильно тяготились возложенными на нихъ натуральными повинностями, заставлявшими ихъ отлучаться изъ дому за 300 — 500, а въ нѣкоторыхъ селахъ даже за 800—1000 верстъ, какъ напр. для заготовки лиственницы по р. Чусовой. Отсюда постоянныя жалобы Л. на свое печальное положеніе и на притѣсненія со стороны чиновниковъ. Въ 1774 г. назначена была плата пѣшимъ Л. по 10 коп. въ сутки, а коннымъ по 16 (съ 1782 г.—по 20). Въ 1799 г. установлены подробныя правила о заготовленіи Л. корабельныхъ дѣсовъ. Число Л. достигло въ концѣ прошлаго столѣтія до 609000, а въ 1817 г. ихъ числилось уже 943000 душъ, что значительно превосходило имѣвшуюся въ нихъ потребность. При преобразованіи, въ томъ же году, управленія корабельными дѣсами признано возможнымъ избавиться отъ лашманской повинности татаръ, живущихъ вдали мѣстъ заготовокъ корабельнаго дѣса, и ограничить составъ Л. 120000 душами, съ назначеніемъ ежегодно на работу по 8000 чел. На Л. возложена обязанность заготовлять въ губ. низоваго округа корабельныхъ дѣсовъ—Каванской, Нижегородской, Вятской, Оренбургской, Симбирской, Пензенской, Тамбовской и Саратовской — кромя мачтовыхъ, до 28000 дубовыхъ деревьевъ (по вѣсу около 1500000 пд.). За исполненіе этой повинности Л. были освобождены отъ поставки рекрутъ и получали опредѣленную заработную плату. Въ 1767 и 1832 гг. были дѣлаемы попытки возложить на Л. и охраненіе казенныхъ дѣсовъ. Послѣ передачи, въ 1859 г., корабельныхъ дѣсовъ изъ морского министерства въ министерство государственныхъ имуществъ, Л. обращены въ общій разрядъ государственныхъ крестьянъ.

В. Сибиревскій.

Лашнюковъ (Иванъ Васильевичъ)— проф.-историкъ (1823—1869). Уроженецъ Черниговской губ., сынъ священника, воспитанникъ черниговской духовной семинаріи, лицея кн. Безбородко и историко-филологическаго факультета кievскаго университета, онъ еще въ университетѣ обратилъ на себя вниманіе сочиненіемъ: «О причинахъ усобицъ между русскими князьями и о вліяніи ихъ на современное общество въ періодъ времени отъ Рюрика до Ивана Калиты и до Гедимины». Былъ профессоромъ вѣдинскаго лицея по русской исторіи и статистикѣ, потомъ доцентомъ русской исторіи въ унив. св. Владимира. Горячій послѣдователь Костомарова, онъ останавливался преимущественно на общественныхъ явленіяхъ. Религія, культура, положеніе женщины, гражданское, экономическое и политическое развитіе русскаго народа были главными предметами его вниманія. Написалъ: «Очерки русской исторіографіи» («Кіев. Унив. Изв.» 1869 г.,

№ 8 и 1872 г., №№ 4—6 и 9) и «Пособіе къ изученію русскимъ критическимъ методомъ» (Кіевъ, 1870); помѣстивъ рядъ статей въ «СПб. Вѣдомостяхъ», «Кіевлянинѣ», «Вѣстникѣ юго-западной Россіи» и др., преимущественно о славянствѣ.

В. Р.—с.

Лашюссэ (Pierre-Claude-Nivelle de La Chaussée) — франц. драматургъ (1692—1754), членъ франц. акад. Написалъ: «Épîtres de Cléo à M. de V...» (1731), въ защиту стихотворной формы поэзіи, противъ нападокъ Ламотта (см.) и его приверженцевъ, въ возникшей полемикѣ «о древнихъ и новыхъ авторахъ». «La fausse Antipathie» Л. была первая попытка психологической драмы («le tragique bourgeois» или «le comique larçoyant»), послужившей источникомъ психологическаго театра нашего вѣка. Другія драмы Л. написаны на такіе же сюжеты изъ семейной жизни. Наиболѣе выдающіяся изъ нихъ: «Le préjugé à la mode», «Ecole des amis», «Mélaniide», «Amour pour amour», «Le Rival de lui-même», «L'amour castillan», «La gouvernante». Всѣ пьесы Л. собраны въ его «Oeuvres complètes» (1762), къ которымъ прибавленъ еще «Supplément» (Амстердамъ, 1744).

Лашъ (Карлъ-Йоганнъ Lasch) — нѣмецкій живописецъ (1822—88), учился въ дрезденской академіи художествъ, подъ спеціальнымъ руководствомъ Бендемана, а затѣмъ (1844 г.) въ Мюнхенѣ, подъ вліяніемъ Шпора и Каульбаха, и написалъ нѣсколько историческихъ картинъ, обратившихъ на него вниманіе публики. Сдѣлавъ, въ 1847 г., поѣздку въ Италию, явился въ Москву и провелъ въ ней около десяти лѣтъ, съ успѣхомъ занимаясь портретною живописью, вслѣдствіе чего его произведенія по этой части нѣредко встрѣчаются въ Россіи. Затѣмъ онъ поселился въ Парижѣ и занимался подъ руководствомъ Кутюра. Здѣсь онъ написалъ едва-ли не самыя лучшія изъ своихъ произведеній: «Тигретотто и его дочь» и «Венера и Тангейзеръ». Первая изъ этихъ картинъ, вмѣстѣ съ другою работою Л., «Св. Цецилія», находилась въ 1860 г. на академической выставкѣ въ С.-Петербургѣ, и за нихъ онъ получилъ званіе почетнаго вольнаго общника нашей академіи. Вскорѣ послѣ того онъ переселился на постоянное жительство въ Дюссельдорфъ и писалъ тамъ, сверхъ портретовъ, жанровыя картины, о которыхъ нѣмецкіе художественные критики отзывались съ большою похвалою, какъ о произведеніяхъ, отличающихся умнымъ выборомъ сюжетъ въ и сильнымъ колоритомъ. Въ 1872 г. Л. получилъ отъ берлинской академіи художествъ большую золотую медаль. Онъ былъ профессоромъ дюссельдорфской академіи и почетнымъ членомъ академіи дрезденской и вѣнской. Ум. въ Москвѣ, куда пріѣхалъ для свиданія съ родными.

А. С.—с.

Лашъ-чраху—высокій и труднодоступный перевалъ въ Главномъ Кавказскомъ хребтѣ, недалеко отъ Санчарскаго (Санчара-аху) перевала.

Лашовъ (Laszczów) — посадъ Томашовскаго у., Люблинской губ., въ низменной, болотистой мѣстности; образуетъ гмину съ 7337 жителями (въ томъ числѣ 3992 православныхъ).

2 вод. мельницы; богатая залежь торфа, которую жители разрабатываютъ.

Лээннекъ (Рене-Теодилъ-Надинтъ Leänpes, 1781—1826)—французскій медикъ, былъ хирургомъ при западной арміи, съ 1806 г. при госпиталѣ Божонъ, въ 1816 г. при госпиталѣ Неккера въ Парижѣ. Здѣсь онъ при помощи изобрѣтеннаго имъ стетоскопа (см.) собралъ рядъ наблюденій надъ болѣзнями сердца и легкихъ, которые были имъ опубликованы въ знаменитой его книгѣ: «De l'auscultation médiate ou traité du diagnostic des maladies des papiers et de coeur» (Парижъ, 1819; 4 изд. Андраля, 1836; нѣм. перев. Мейсснера, Лпц., 1832). Въ 1822 г. онъ сдѣланъ профессоромъ Collège de France'a и въ 1823 г. при медицинской клиникѣ. Онъ дополнилъ открытіе перкуссіи Ауэнбруггеромъ своею аускультациею и названнымъ трудомъ своимъ положилъ основаніе точной физической діагностики, съ которой началась новая эпоха въ дѣлѣйшей медицинѣ.

Лээртъ (Λαίρτης)—отецъ Одиссея (см.).

Лбень—названіе это встрѣчается въ памятникѣ XV в.: «какъ доселѣ торговали новгородцы», въ значеніи денежной цѣнности = 2 векшамъ (см. V, 742) и половинѣ новгородской денги.

Лсамоничъ (Бернардинъ)—др.-слав. писатель, францисканецъ, ум. въ 1815 г. Извѣстенъ трудомъ: «Kratka odgovor sverhu razdjeljenja istosne i zaradne cerkve» (Осекъ, 1802). Проловъи его: «Govorenja za sve pedlje godishnje na sluxbu pripovidaoca i na korist slishaoca» (Осекъ, 1795); «Nauk od poglavitih stvarí kerstjansko-katolicsanskih» (Буд., 1798); «Govorenja za svetsane dneve Bozje, B. D. Marie i svetih» (Осекъ, 1802).

Лсаль-Гомесъ (Antonio - Duarte Leal-Gomes)—португальскій поэтъ, род. въ 1849 г., горячій сторонникъ позитивизма, радикалъ въ вопросахъ религіи и политики. Соч. его: «A Canalha» (1873); «Tributo de sangue» (1873); «Claridades do sul» (1875); «O Anti-Christo» (1884); «O Processo de Jesus», «Poesia da sciencia», «Poesia do extraordinario» и др.

Лсандръ—архіепископъ севильскій съ 578 г., способствовавшій обращенію испанскихъ востоговъ изъ аrianства въ православіе. Созванный имъ III толедскій соборъ (590 г.) осудилъ аrianство. Сохранилась рѣчь, сказанная Л. при закрытіи собора, и еще нѣсколько его сочиненій: «Наставленія монашествующимъ», «Трактатъ о молитвѣ и другихъ подвигахъ благочестія» и др.

Лсандръ (Шеръ-Логанъ-Германъ Leander)—шведскій философъ, ученикъ Вострѣма (IV, 471), написалъ этюдъ объ идеалистической теоріи своего учителя въ «Acta univ. Lund» (1885—86), нѣсколько трудовъ о Гербертѣ («Akad. Afhandl.», Лундъ, 1865), о современной нѣмецкой, датской и французской философіи («Svensk Tidkr. f. Liter.», 1876) и др.

Лсандръ—см. Геро (VIII, 543).

Лсандръ—см. Фолькманъ (Volkmann).

Леба (Philippe - François - Joseph Lebas, 1765—94)—французскій политическій дѣятель, по профессіи адвокатъ. Избранный въ члены

конвента, Л. примкнулъ къ Горѣ; подаль голось за смерть короля, безъ апелляціи къ народу и безъ отсрочки. Женатый на сестрѣ невесты Робеспьера, онъ былъ глубоко преданъ послѣднему и дѣйствовалъ въ его духѣ какъ въ комитетѣ общественнаго спасенія, такъ и во время командировокъ къ арміямъ. Когда, 9 термидора, рѣшено было арестовать Робеспьера, Л. выразилъ желаніе раздѣлить его судьбу и былъ отведенъ въ тюрьму La Force. Ганріо вскорѣ освободилъ его; съ С.-Жюстомъ и Кутонемъ онъ отправился въ ратушу и пытался побудить Робеспьера къ сильнымъ мѣрамъ противъ общихъ враговъ. Когда Робеспьеръ былъ раненъ, Л. счелъ его убитымъ и застрѣлился.

Леба (Филиппъ Le Bas, 1794—1860)—французскій археологъ; въ 1842 г. совершилъ экспедицію, описанную имъ въ «Voyage archéologique en Grèce et Asie Mineure» (П., 1847—1868)—одинъ изъ важнѣйшихъ трудовъ по греческой эпиграфикѣ.

Лебадеж (Λεβαδεια)—городъ на зап. границѣ Беотіи, между Херонеей и сѣв. скатомъ Геликона. Здѣсь былъ оракулъ и храмъ Зевса, со статуей работы Праксителя. Во времена Павзанія это былъ одинъ изъ большихъ и красивѣйшихъ городовъ Греціи.

Лебанонъ (Lebanon)—г. въ Сѣв.-Амер. штатѣ Пенсильваніи. 13 церквей, 3 банка, католич. академія, 6 газетъ. Фабрики земледѣльческихъ орудій, заводы локомотивные, вагонные, паровыхъ котловъ, прокатные и др. Жит. 14664.

Лбббокъ (Sir John Lubbock)—англійскій естествоиспытатель, археологъ и политическій дѣятель, род. въ 1834 г. въ Лондонѣ, принималъ участіе въ банковыхъ операціяхъ отца, съ 1870 г. членъ палаты общинъ, гдѣ примкнулъ къ либеральной партіи, а теперь принадлежитъ къ уніонистамъ. Л. членъ London County Council и былъ его вторымъ президентомъ; состоитъ президентомъ многихъ ученыхъ обществъ. Главная заслуга его—труды по естествознанію и, въ частности, по зоологіи; онъ одинъ изъ выдающихся дарвинистовъ. Л. является также однимъ изъ выдающихся популяризаторовъ и нѣкоторыя изъ работъ его пользуются въ этомъ отношеніи большою извѣстностью. Кромѣ многочисленныхъ статей въ журналахъ (по строенію и развитію низшихъ животныхъ, оплодотворенію растений, о свайныхъ постройкахъ, къокекнемѣддингахъ и др.) онъ издалъ: «Prehistorical times, as illustrated by ancient remains and the manners» etc. (Л. 1865; 4-е изд. 1878—есть русск. и нѣм. перев.); «Monograph of the Thysanura and Collembola» (въ изданіяхъ «Royal Society of London», 1871); «The origin and metamorphoses of insects» (Л., 1873); «On British wild flowers, considered in relation to insects» (Л., 1875); «Ants, bees and wasps» (Л., 1882; 7-е изд. 1884; есть русскій переводъ: «Муравьи, пчелы и осы»); «On the senses, instincts and intelligence of animals» (Л., 1888); «The origin of civilization etc.» (Лонд., 1870; 5 изд., 1890); «The pleasures of life» (Л., 1887); «Contributions to sur Knowledge of seedlings» (2 т., Л., 1892); «The beauties of nature» (Л., 1892). Мелкія статьи Л. издавалъ въ видѣ сбор-

никовъ: «Adresses, political and educational» (Л., 1879); «Scientific lectures» (Л., 1879) и «Fifty years of science» (Л., 1882). *Н. Кн.*

Лебе (Вильямъ Lobe, 1815—1891)—нѣмецкій сельско-хозяйственный писатель, много лѣтъ занимался сельскимъ хозяйствомъ въ Тюрингii. Напечаталъ: «Der Kleebau» (Лпц., 1841; 4 изд. 1858); «Geschichte der Landwirtschaft im Altenburgischen Osterlande» (увѣнчано премiей, Лпц., 1845); «Jahresbericht über die Fortschritte der Landwirtschaft» (1857—80); «Encyclopädie der Landwirtschaft» (6 т., Лпц., 1850—52; дополнение къ ней 1860); «Handbuch der rationellen Landwirtschaft» (Лпц., 1854; 7 изд. Веймаръ, 1887); «Hand-Lexicon der Landwirtschaft» (Лпц. 1863; 2 изд. 1878); «Anleitung zum Anbau der Handelsgewächse» (2 т., Штуттгартъ, 1868—70); «Die Ernährung der Landwirtschaafflichen Haustiere» (Лпц., 1871; 3 изд. 1875); «Der Landwirtschaftliche Futterbau» (В. 1872; 3 изд. 1889); «Die Milch-wirtschaft» (В. 1879; 2 изд. 1889). Съ 1840 г. Л. издавалъ «Landwirtschaftliche Dorfzeitung», которая впоследствии получила название «Illustrirte landwirtschaftliche Zeitung».

Лебеда—см. Атриплексъ.

Лебеда, лебедный хлѣбъ.—Л. называются различные виды двухъ родовъ растений изъ семейства Chenopodeae, а именно Chenopodium (Гордягинъ, Баталинъ и др.) и Atriplex (Кауфманъ). Какъ суррогатъ хлѣба въ центральной и восточной Россii, повидимому, употребляется почти исключительно Chenopodium album, на ряду съ которымъ, впрочемъ, иногда встрѣчается и разновидность его Ch. viride. Chenopodium album имѣетъ у насъ повсемѣстное распространѣнiе, въ качествѣ сорной травы, въ садахъ, на огородахъ, около дорогъ и пашень, вообще преимущественно на почвахъ, измѣненныхъ человеческой культурой; весьма часто Ch. album встрѣчается въ посѣвахъ ржи и растетъ тамъ въ изобилiи, особенно въ неурожайные годы. Сѣмена лебеды, которая насъ здѣсь только и интересуютъ, окружены плотно прижатымъ къ плоду зеленымъ околоцвѣтникомъ и покрыты тонкимъ, зеленовато-сѣраго цвѣта околоплодникомъ, съ своей стороны плотно прилегающимъ къ сѣмянной кожурѣ. Последняя, у зрѣлаго сѣмени, имѣетъ черный цвѣтъ, слабый блескъ и отличается твердостью; наружная поверхность ея обнаруживаетъ неровности, зависящiя, по изслѣдованiямъ Гордягина, отъ неравнобѣрной кутикуляризацiи и неравнобѣрнаго отложения пигмента въ толщѣ наружной стѣнки эпидермидальныхъ клѣтокъ. При размалыванiи лебеднаго зерна, ломкая кожура его распадается на темные, остроугольные осколки, изъ которыхъ многие бывають настолько малы, что проходить черезъ самое мелкое сито. Ядро на разломѣ представляется совершенно бѣлымъ (крахмаль), такъ что цвѣтъ его рѣзко отличается отъ темнаго цвѣта сѣмянной оболочки. По формѣ, лебедное зерно напоминаетъ двояковыпуклую чечевицу; диаметръ его равняется приблизительно 1 миллиметру.

Химическiй составъ лебеднаго сѣмени, по анализамъ, произведеннымъ въ гигиенич. инст.

гигиенич. лабораторiи каз. унив., представляется въ слѣдующемъ видѣ:

Воды	9,40 %
Сухого вещества	90,60 »
Въ сухомъ веществѣ:	
Азотистыхъ соединений	16,82 »
Жиры	6,90 »
Клѣтчатка	21,00 »
Золы	5,30 »
Крахмала и др. безазотистыхъ и экстракт. веществъ	49,98 »

Отсюда видно, что сѣмена Л. содержатъ много азотистыхъ веществъ (при чемъ почти весь азотъ приходится на долю такъ назыв. «истинныхъ» бѣлковъ) и жира, но что вмѣстѣ съ тѣмъ они весьма богаты минеральными составными частями и клѣтчаткой; въ этомъ отношенiи Л. подходит близко къ овсу. Составъ золы этихъ сѣмянъ, по анализамъ Врусянина, слѣдующий:

Кали и натра	43,96 %
Извести	6,66 »
Магнезiи	8,68 »
Окиси желѣза	0,38 »
Фосфорной кислоты	24,68 »
Сѣрной кислоты	5,10 »
Кремневой кислоты	1,31 »
Хлора	2,09 »

Первыя извѣстiя объ употребленiи въ Россii въ пищу сѣмянъ Л. относятся до 1092 г. когда неурожай хлѣбовъ случался во многихъ областяхъ Россii, а въ особенности въ Киевѣ. Тогда, по словамъ летописца, преподобный Прохоръ, черноризецъ Печерскаго монастыря, собиралъ Л. и приготавливалъ изъ нея хлѣбы, которые раздавалъ многимъ немущимъ. Другiе послѣдовали его примѣру, а самъ Прохоръ получилъ отсюда названiе «лебедника». Затѣмъ, въ послѣдующiе годы неурожая въ дороговизнѣ хлѣба, мы постоянно встрѣчаемъ упоминанiя о томъ, что голодающее населенiе, между прочими суррогатами хлѣба, употребляло и Л. Въ журналахъ медиц. совѣта за 1840—41 гг. значится, что крестьяне Тульской губ. въ 1840 г. употребляли въ пищу муку изъ Л., и что крестьяне Обоянскаго у. Курской губ. питались, между прочимъ, и хлѣбомъ изъ одной Л. Въ голодныхъ хлѣбахъ крестьянъ Казанской губ., въ 1874 и 1884 г., содержались болѣе или менѣе значительныя количества Л. (Сизорцовъ, Орловъ). Въ голодныхъ хлѣбахъ 1891—92 гг., во всѣхъ неурожайныхъ мѣстностяхъ центральной, приволжской и восточной Россii, Л. играла выдающуюся роль въ пищѣ крестьянскаго населенiя. Вообще Л. представляетъ въ Россii, повидимому, наиболѣе частый суррогатъ хлѣбныхъ растений, настолько частый, что во многихъ мѣстностяхъ рѣдко приходится видѣть голодный хлѣбъ безъ Л.; въ особенности при неурожаяхъ ржи, недостатокъ послѣдней въ крестьянскомъ быту въ значительной степени покрывается Л., цѣна которой, въ такія времена, доходить до 50—70 коп. за пудъ. Есть указанiя на то, что даже въ урожайные годы многiе чувашы и черемисы питаются отчасти

Л., а рожь продаютъ; для нихъ, по словамъ очевидцевъ, неурожайные годы отличаются отъ урожайныхъ только тѣмъ, что приходится увеличивать примѣсь Л. въ хлѣбѣ.

Лебедной хлѣбъ. Будучи собираема гл. обр. вмѣстѣ съ рожью, Л. поступаетъ въ пищу во всѣхъ тѣхъ видахъ, въ которыхъ употребляется и ржаная мука, по преимуществу, конечно, въ видѣ хлѣба. При этомъ лебедныя сѣмена не подлежатъ специальной обработкѣ; если же Л. собирается отдѣльно, съ огородовъ, пустырей и проч., то сѣмена ея, до превращения ихъ въ муку, большей частью толкутся въ ступкахъ, для удаленія зеленыхъ частей цвѣтка, содержащихъ какое-то горькое начало. Очистка муки отъ сѣмянныхъ оболочекъ Л. не производится, такъ какъ, съ одной стороны, она въ высшей степени затруднительна, а съ другой—не представляетъ никакой выгоды въ экономическомъ отношеніи въ виду того, что, вслѣдствіе крайне малыхъ размѣровъ лебедныхъ сѣмянъ, при очищеніи ихъ отъ кожуры будетъ громадный процентъ отброса. Хлѣбъ изъ Л. готовится или обыкновеннымъ порядкомъ, на закваскѣ, или же изъ нея пекутъ прѣсныя лепешки, такъ какъ изъ чистой Л. или при малой примѣси ржаной муки къ Л. нельзя приготовить квашенный хлѣбъ. Для печенія хлѣба, къ Л. муку прибавляютъ ржаной муки, по возможности не менѣе 1/4 части, потому что при меньшей примѣси ржаной муки лебедные хлѣбы легко разваливаются. Часто, вмѣстѣ съ Л., въ голодномъ хлѣбѣ встрѣчаются сѣмена полевой гречихи (*Polygonum convolvulus*). Въ 1891—92 гг. мы получили изъ Тульской губ. хлѣба, приготовленные изъ 66—75% Л. и 25—34% ржаной муки или ржаныхъ отрубей. Въ Казанской губ. Л., во время послѣдняго неурожая, нерѣдко употреблялась въ чистомъ видѣ, въ особенности тогда, когда продовольственный хлѣбъ сѣдался и приходилось ждать до новой раздачи; чаще же Л. смѣшивалась съ ржаной мукой, а равно и съ ярывыми хлѣбами (пшеницей, ячменемъ, полбой). Пропорція бралась самая разнообразная, смотря по наличному запасу хлѣба, начиная съ 1 части ржаной или какой либо другой муки на 10 частей Л., и доходя до смѣшенія по ровну. По внѣшнему виду хлѣбъ, содержащій болѣе или менѣе значительныя количества Л., рѣзко отличается отъ ржаного хлѣба: вслѣдствіе плохого поднятія тѣста, онъ представляется низкимъ, тяжелымъ; темно-бурая верхняя корка его изрѣзана глубокими трещинами и легко отстаетъ отъ мякиша; хлѣбъ вообще напоминаетъ комъ земли или, вѣрнѣе, торфа; онъ легко рассыпается и на изломѣ его видны осколки сѣмянной кожуры лебедного сѣмени въ видѣ мелкихъ черныхъ точекъ; мякишъ темно-сѣраго или землисто-чернаго цвѣта, въ свѣжемъ хлѣбѣ влаженъ на ощупь, компактенъ; вдавливаніе отъ пальцевъ не выравнивается; запахъ хлѣба тяжелый, затхлый; вкусъ горьковатый, для непривычнаго человека отвратительный; при жеваніи хлѣбъ хруститъ на зубахъ (даже въ томъ случаѣ, если въ немъ нѣтъ песку), вслѣдствіе примѣси жесткой сѣмянной кожуры. Для того, чтобы хотя отчасти замаскировать неприятный вкусъ

лебеднаго хлѣба, его иногда солятъ очень сильно. Старый, черствый, лебедный хлѣбъ представляется, съ одной стороны, твердымъ какъ камень, а съ другой—все же дожкимъ и хрупкимъ отъ большого количества крупныхъ и мелкихъ трещинъ.

Химическій составъ лебеднаго хлѣба подлежитъ колебаніямъ, въ зависимости отъ относительныхъ количествъ взятыхъ для приготовленія его ингредиентовъ. Свѣжій хлѣбъ (мякишъ и корка, въ среднемъ) содержитъ 40—50% воды; въ мякишѣ количество воды доходитъ даже до 55—57%. По двумъ анализамъ лебедныхъ хлѣбовъ различнаго состава, произведенныхъ въ гигиен. инст. моск. унив., въ сухомъ веществѣ оказалось:

	Хлѣбъ изъ 1/2 ржаныхъ отрубей и 1/2 Л.	Хлѣбъ изъ 1/4 ржаной муки и 3/4 Л.
Азотистыхъ веществъ	16,72%	15,79%
Жира	2,71 >	2,40 >
Клѣтчатки	14,65 >	12,10 >
Золы, общее количество	6,42 >	5,18 >
> раствор. въ водѣ	2,06 >	1,36 >
> нерастворимой	4,36 >	3,82 >
> > въ сол. кисл.		
(песокъ)	неопр.	1,10 >

Такимъ образомъ Л. хлѣбъ отличается отъ обыкновеннаго русскаго ржаного хлѣба болѣе высокимъ содержаніемъ азотистыхъ веществъ и жира, но въ особенности—огромнымъ количествомъ клѣтчатки и золы, большая часть которой нерастворима въ водѣ. По даннымъ другихъ изслѣдователей, производившихъ анализы лебеднаго хлѣба, онъ содержитъ иногда еще болѣе, противъ найденныхъ нами, количества клѣтчатки и золы:

	Хлѣбъ изъ одной лебедной муки (Сульменовъ).	Хлѣбъ изъ Л. по заказу (Стефановскій).	Лебедной сѣмянной хлѣбъ 38 образ. (Стефановскій).
Азотистыхъ веществъ	18,65	18,81	16,19
Жира	—	3,34	3,50
Клѣтчатки	22,34	20,81	20,23
Золы, общее количество	22,83	11,99	9,03
> раст. въ сол. кисл.	—	7,23	5,80
> нерастворимой	—	4,76	3,73

Опыты надъ усвоемостью лебеднаго хлѣба впервые производились во время неурожайныхъ 1891/92 гг. Они дали неутѣшительные результаты, показавъ, что питательныя начала лебеднаго сѣмени, приготовленнаго въ видѣ хлѣба, мало доступны пищеварительнымъ сокамъ человека. По изслѣдованіямъ Н. Попова, произведеннымъ въ гигиен. инст. моск. унив., человекомъ усваивается не болѣе 41,5% находящегося въ лебедномъ хлѣбѣ (75% Л. и 25% ржаной муки) азотистыхъ веществъ. Такіе же результаты получилъ и Сульменовъ (въ гигиен. лаб. воен.-медич. акад.), изъ работы котораго вид-

но, что усвояемость лебеднаго хлѣба постепенно уменьшается по мѣрѣ уменьшенія примѣси къ Л. ржаной муки: при $\frac{1}{2}$ ч. Л. и $\frac{1}{4}$ ч. ржан. муки усваивается азот. вещ. 45,44% и при $\frac{3}{4}$ ч. Л. и $\frac{1}{4}$ ржан. муки усваивается азот. вещ. 41,81%. Изъ чистаго Л. хлѣба усваивается азот. вещ. 29,63%. Следовательно, усвояемость азота лебеднаго хлѣба очень мала и можетъ понизиться до 29,6%. Нѣкоторыя другія составныя части этого хлѣба, т. е. жиръ и безазотистыя вещества, усваиваются, повидимому, лучше бѣлковъ; но за то клѣтчатка проходитъ черезъ пищеварительный трактъ человѣка въ неизмѣненномъ видѣ; при изслѣдованіи плотныхъ изверженныхъ людей, питавшихся лебеднымъ хлѣбомъ, оказалось, что сѣмянная кожура Л. не только не растворяется подъ влияніемъ пищеварительныхъ соковъ, но даже какъ будто еще уплотняется (Стефановскій). Кромѣ того, обращаетъ на себя вниманіе крайне малое количество съдаемаго опытными субъектами въ день лебеднаго хлѣба: люди, привыкшіе съдѣть въ день 2—3 фн. ржаного хлѣба, осмиваютъ лебеднаго хлѣба не болѣе $\frac{3}{4}$ — $\frac{1}{2}$ фн.; привыкшіе же къ болѣе нѣжной пищѣ не въ состояніи съѣсть болѣе $\frac{1}{2}$ — $\frac{3}{4}$ фн. лебеднаго хлѣба въ день; попытки къ принятію большаго количества его вызываютъ тошноту и другія неприятыя субъективныя ощущенія. При этихъ условіяхъ понятно, что хлѣбъ, содержащій болѣе значительныя количества Л., не только самъ по себѣ, но даже въ смѣси съ другими пищевыми веществами (картофелемъ, гречневой кашей, подсолнечнымъ масломъ и т. д.) не въ состояніи поддерживать азотистаго равновѣсія испытываемыхъ субъектовъ, и что послѣдніе, при такомъ способѣ питанія, ежедневно теряютъ много азота своего тѣла и, въ теченіе опытаго времени, значительно уменьшаются въ вѣсѣ (Поповъ, Сульменевъ). Вообще, при питаніи исключительно лебедн. хлѣбомъ, испытываемые субъекты быстро истощаются (находятся въ состояніи голоданія), блѣднѣютъ, чувствуютъ по временамъ звонъ въ ушахъ, головокруженіе, стѣсненіе подъ ложечкой, становятся неспособными къ умственному или физическому труду; температура тѣла у нихъ нѣсколько падаетъ, число сердцебиеній уменьшается (Поповъ). Послѣднія явленія наводятъ на мысль о нахожденіи въ Л. какаго нибудь вреднаго или даже токсическаго начала, и это предположеніе находитъ себѣ нѣкоторое подтвержденіе въ томъ фактѣ, что изъ 6 крысъ, которыхъ въ гигиенист. моск. унив. кормили лебеднымъ хлѣбомъ, 5 погибли въ теченіе первыхъ же дней, а при вскрытіи ихъ были найдены явленія остраго гастроэнтерита. Несомнѣнно, далѣе, что и у человѣка острые осколки сѣмянной кожуры, находящейся въ лебедномъ хлѣбѣ въ большомъ количествѣ, могутъ вызвать раздраженіе пищеварительнаго тракта, начиная съ слизистой оболочки рта и кончая толстой кишкой.—Серьезнаго вниманія, съ общественно-санитарной точки зрѣнія, заслуживаютъ тѣ явленія, которыя лебедной хлѣбъ вызываетъ не у людей питающихся имъ, научнаго эксперимента ради, въ теченіе 2—3 дней, а у тѣхъ, которые обречены на эту пищу нуждой и пользуются ею

въ теченіе болѣе или менѣе продолжительнаго времени. Характеръ явленій, въ общемъ, у тѣхъ и другихъ одинаковъ. Земскіе врачи неурожайныхъ мѣстностей, въ 18⁹¹/₉₂ г., единогласно указывали на то, что употребленіе хлѣба съ примѣсью Л. вызываетъ боли въ области желудка, рвоту, поносъ и вообще всѣ признаки гастроэнтерита; хроническіе гастриты при такомъ питаніи обостряются, является метеоризмъ и иногда мучительныя позывы къ испраженію и мочениспусканію, при невозможности удовлетворить ихъ. Сильное малокровіе, головныя боли, обмороки, общая апатія, упадокъ питанія, невозможность работать и вообще пониженіе всѣхъ жизненныхъ функций являются естественнымъ послѣдствіемъ продолжительнаго питанія Л. и обусловленнаго имъ разстройствомъ желудочно-кишечнаго тракта. Сильнѣе всего это отражается на старикахъ и на дѣтяхъ, которые хуже другихъ переносятъ пищу съ примѣсью Л.; у дѣтей нерѣдко замѣчается сильная вздутость живота, и они иногда прямо отказываются отъ Л. хлѣба. Смертность между дѣтьми, подъ влияніемъ суррогатнаго хлѣба съ Л., значительно увеличивается. Всѣ упомянутыя явленія крайне туго поддаются лѣченію врачебными средствами и уступаютъ только по прекращеніи употребленія въ пищу лебеднаго хлѣба. Таковы печальныя послѣдствія замѣны ржаного хлѣба суррогатомъ изъ Л., таковы результаты опытовъ надъ значеніемъ Л. какъ питательнаго вещества. Они показываютъ, что сѣмена Л., на ряду съ значительнымъ содержаніемъ питательнаго матеріала (азотистыхъ веществъ, жира, крахмала), обладаютъ такими отрицательными качествами (отвратительный горькій вкусъ, невозможность отдѣлить сѣмянную кожуру отъ зерна, огромное содержаніе нерастворимой въ пищеварительныхъ сокахъ человѣка клѣтчатки, раздражающее дѣйствіе осколковъ сѣмянной оболочки, невозможность получения хорошихъ рыхлыхъ хлѣбовъ и т. д.), которыя дѣлаютъ ихъ совершенно негоднымъ суррогатомъ хлѣбныхъ зеренъ и вообще неудобнымъ, въ какой-бы то ни было формѣ, пищевымъ матеріаломъ для человѣка; а потому *крайне нежелательно, чтобы, при неурожаѣ, недостатокъ ржи въ крестьянскомъ быту хотя бы отчасти покрывался Л.*

Литература: А. Я. Гордягинъ, «Нѣсколько ботаническихъ данныхъ о сѣменахъ Л.» («Дневн. Общ. Каз. врачей», 1892); Н. П. Поповъ, «Голодный хлѣбъ и т. д.» («Медиц. Обзорніе», № 12, 1893); Н. Д. Сульменевъ, «Л., ея химическій составъ и усвояемость азотистыхъ веществъ» (СПб., 1893); Ф. К. Стефановскій, «Матеріалы для изученія свойствъ голоднаго хлѣба» (Каз., 1893). *Ф. Урисманъ.*

Лебедевъ (Александръ Алексѣевичъ)—магистръ москов. анд., священникъ русской церкви въ Прагѣ, затѣмъ настоятель казанскаго собора въ СПб. Главныя его сочиненія: «О главенствѣ папы или разности православныхъ и католиковъ въ ученіи о церкви» (СПб., 1887); «Разности церквей восточной и западной въ ученіи о пресв. Дѣвѣ Маріи» (СПб., 1881); «О латинскомъ культѣ сердца Іисусова» (СПб., 1882); «Святитель Тихонъ Задонскій»

(СПб., 1890); «О признакахъ истинной церкви» (по поводу книги Вл. Соловьева: «La Russie et l'église universelle», 1892).

Лебедевъ (Александръ Игнатьевичъ)—рисовальникъ-карикатуристъ. Род. въ 1835 г., образование получилъ въ имп. акад. художествъ, началъ помѣщать свои карикатуры съ начала 1860 гг. въ «Искрѣ», затѣмъ сотрудничалъ въ «Будильникѣ», «Стрекозѣ» и др. периодическихкихъ изданіяхъ. Онъ иллюстрировалъ «Человѣческую комедію» И. Ф. Василевскаго-Буквы (СПб., 1888), премію къ журн. «Осколки» 1893 г.: «Юморъ Ф. М. Достоевскаго» и др. Кромѣ того, изданы отдѣльно его альбомы: «Погибшія, но милыя созданія» (СПб., 1862); «Колпакъ» (СПб., 1864); «Прекрасный полъ» (СПб., 1864); «Кое-что изъ Некрасова» (СПб., 1877) и нѣк. друг.

Лебедевъ (Алексій Ивановичъ)—современный акушеръ; род. въ 1861 г., въ 1870 г. поступилъ въ мед. хирург. акад. Въ 1875 г., по окончаніи курса, оставленъ при акад. и отправленъ за границу на 2 года, гдѣ занимался по анатоміи и эмбриологіи у Гаса, по патолог. анатоміи у Конгейма, слушалъ лекціи въ Лейпцигѣ, работалъ въ Парижѣ и Лондонѣ, гдѣ сдѣлавъ сообщеніе по акушерству на международномъ конгрессѣ. Въ 1881 г., по возвращеніи на родину, избранъ доцентомъ, а черезъ годъ профессоромъ и директоромъ акушерской клиники. Д. произвелъ свыше 800 чревосѣченій. Ему принадлежатъ заслуга введенія нѣкоторыхъ операцій въ Россію; такъ, напр., онъ первый сдѣлалъ кесарское сѣченіе при относительномъ покатаніи, операцію влагалитишной фиксаціи матки при ея наклоненіи и перегибѣ назадъ. Одновременно съ проф. Красовскимъ произвелъ первую симфизотомию (разрѣзъ лонной связки) и др. Имъ напечатаны на русскомъ, нѣмецкомъ и французскомъ языкахъ свыше 25 работъ по акушерству, гинекологіи, эмбриологіи и бактериологіи: «Contribution à l'étude de l'action de la chaleur et de la dessiccation sur la virulence des liquides septiques et sur les organismes inférieurs», «Краткій отчетъ о старчевосѣченіяхъ», «Пересадка эхинококковыхъ цыгурей отъ человека кроликамъ» и др. Кромѣ того, въ теченіе десятилѣтія 1884—94 г. изъ его клиники вышло 135 научныхъ работъ.

Г. М. Г.

Лебедевъ (Алексій Петровичъ)— профессоръ моск. дух. акад. по кафедрѣ церковной исторіи. Главныя его сочиненія: «Изъ исторіи вселенскихъ соборовъ» (М. 1876); «Вселенскіе соборы IV и V в.» (М. 1879); «Изъ исторіи вселенскихъ соборовъ IV и V вв.» (М., 1882); «Очерки внутренней исторіи Византійско-восточной церкви въ IX—XI вв.» (М., 1878); «Греческіе церковные историкъ IV, V и VI вв.» (М., 1890); «Очерки развитія протестантской церковно-исторической науки въ Германіи въ XVI—XIX вв.» (М., 1881). Изъ журнальныхъ статей его особенно выдаются: «О гоненіяхъ на христіанъ во II и III в.» («Приблженія къ твореніямъ св. отцовъ въ русскомъ переводѣ», 1883—1885); «Исторія Тюбингенской школы» (тамъ же, 1880); «Принципы матеріалистическаго міровоззрѣнія новѣйшаго времени» (тамъ же); «Выводы матеріализма въ вопросѣ о проис-

хожденія міра предъ судомъ научнаго естествознанія» (тамъ же, 1872 г.); «Мысли протестантовъ о современномъ нѣмецкомъ протестантизмѣ» (тамъ же, 1883); «Христіанскій міръ и греко-римская цивилизація» (тамъ же, 1873); «Церкви римская и византійская въ ихъ взаимныхъ отношеніяхъ», «Римскіе папы въ IX—XI вв.», «Христіанскій міръ и инквизиція въ эпоху древнихъ церквей»—всѣ въ томъ же журналѣ.

Лебедевъ (Алексій Сергѣевичъ)— протоіерей, законоучитель Смольнаго института. Его соч.: «Вѣроученіе ветхозавѣтной церкви въ періодъ патріарховъ» (СПб., 1884); «Начальныя наставленія въ Законѣ Вожіемъ» (1891); «Уроки Закона Вожія» (СПб. 1891).

Лебедевъ (Амфіанъ Степановичъ)— профессоръ харьковскаго университета по кафедрѣ церковной исторіи. Главныя труды его: «О благотворительности въ первые вѣка христіанства» (въ «Православномъ Обзорніи», 1862 г.); «Краткіе очерки изъ исторіи христіанской церкви первыхъ вѣковъ» («Душепол. Чтеніе», 1862); «Отпаденіе западной церкви отъ союза съ восточной» (тамъ же, 1864); «Молодые годы патріарха Фотія» («Чтенія въ Общ. Любит. Дух. Просвѣщенія», 1873); «Мысли протестантовъ на христ. Востокѣ» («Правосл. Обзорніе», 1868); «Религіозное состояніе Чехія» (тамъ же, 1869); «Обозрѣніе французской богословской литературы» (тамъ же, 1882); «Харьковскій коллегіумъ какъ просвѣдательный центръ Слободской Украйны до учрежденія въ ней университета» («Чтенія Моск. Общ. Истор. и Древн.», 1885); «Историческія изысканія въ южно-русскихъ архивахъ» (тамъ же, 1886); «О брачныхъ разводахъ по архивнымъ документамъ харьков. епархіи» (тамъ же, 1887); «А. А. Дегуровъ» («Вѣстникъ Европы», 1876); «Духоборцы въ слободской Украйнѣ» («Сборникъ историко-филолог. общества при харьков. университетѣ», 1890).

Лебедевъ (Андрей Ивановичъ)—московский священникъ, составитель «Краткой латинской фразеологіи» (М. 1816) и «Россійско-латинскаго словаря» (М. 1825—26).

Лебедевъ (Василій)— авторъ сочиненія: «Славянскій переводъ книги Іисуса Навина» (изслѣдованіе текста и языка, СПб., 1890).

Лебедевъ (Василій)— писатель. Учился въ моск. дух. акад., определенъ въ 1736 г. въ акад. наукъ студентомъ, потомъ былъ переводчикомъ. Помимо сотрудничества въ «Ежемѣсячныхъ Сочиненіяхъ», Д. составилъ «Краткую грамматику латинскую» (СПб., 1762; 11-е изд., 1817) и перевелъ Корнелія Непота и много друг.

Лебедевъ (Василій Александровичъ)—ординарный профессоръ финансоваго права въ с.-петербургскомъ унив., род. въ 1833 году; окончилъ курсъ въ казанскомъ унив.; въ 1866 г. напечаталъ про venia legendi диссертацию «О поземельномъ налогѣ» (СПб.); въ 1886 г. защитилъ докторскую диссертацию: «Мѣстные налоги. Опытъ изслѣдованія теоріи и практики мѣстнаго обложенія» (во Франціи, Англии и Пруссіи). Въ 1882 г. Д. сталъ издавать свои лекціи: «Финансовое право» (2 изд., вып. 1—3, СПб., 1889—93). Это—обширный и первый по

времени самостоятельный курсъ финансоваго права на русскомъ языкѣ; нѣкоторые отдѣлы его представляютъ собою цѣльныя монографіи (напр., о промысловомъ налогѣ, о таможенныхъ пошлинахъ); излагается и организація финансоваго управленія, система механическаго движенія суммъ и кассоваго счетоводства.

Лебедевъ (Василій Ивановичъ, 1825—68)—священникъ въ Москвѣ. Учился въ моск. духовной акад., въ которой преподавалъ логику и исторію философіи. Въ 1853 г. его обширная критическая статья въ «Москвитинѣ» о книгѣ Каткова: «Очерки древнѣйшаго періода греческой философіи» вызвала не менѣе обширную антикритику послѣдняго. Въ «Твореніяхъ св. отцовъ» (1851—57) Л. помѣстилъ «Жизнь св. Иоанна Златоустаго» (отд. М., 1860). Былъ редакторомъ «Душеполезнаго Чтенія». Изъ статей его, помѣщенныхъ въ этомъ журналѣ, изданы отд.: «О томъ, какъ православные христіане должны проводить церковные праздники» (М., 1860); «Нѣсколько словъ по поводу слуховъ о прекращеніи торговли по праздникамъ» (М., 1860); «О сквернословіи» (М., 1860).

Лебедевъ (Владимір Петровичъ)—поэтъ. Род. въ 1869 г. Съ конца 1880-хъ гг. помѣщаетъ стихотворенія въ «Книжкахъ Недѣли», «Русской Мысли», «Вѣстникѣ Европы» и др. Лучшія изъ нихъ представляютъ обработку историческихъ легендъ.

Лебедевъ (Герасимъ Степановичъ)—писатель. Съ 1781 г. жилъ въ Индіи; устроилъ въ Калькуттѣ театръ, для котораго переводилъ съ англійскаго драматическія произведенія; одно изъ нихъ (драма «Притворство») хранится въ рукописи въ Императорской публичной библиотекѣ. Возвратившись въ 1802 г. въ С.-Петербургъ, служилъ въ министерствѣ иностранныхъ дѣлъ и, получивъ изъ казны средства на заведеніе типографіи, издалъ книгу: «Безпристрастное созерцаніе системъ вост. Индіи брамгеновъ, обрядовъ ихъ и народныхъ обычаевъ» (СПб., 1805). Умеръ въ 1820-хъ гг.

Лебедевъ (Дмитрій Петровичъ)—археологъ (1851—91); окончилъ курсъ въ моск. унив. на историко-филологическомъ факультетѣ и въ археологическомъ институтѣ въ СПб.; былъ хранителемъ рукописнаго отдѣленія въ Румянцовскомъ музеѣ. Главныя изъ многочисленныхъ работъ его: «Описаніе историко-юридическихъ актовъ собранія И. Д. Бѣляева»; «Описаніе актовъ собранія Я. П. Гарелина»; «Автобіографія Даудова» («Русскій Архивъ»); «Описаніе рукописныхъ собраній А. Е. Викторова». Ср. «Чтенія Моск. Общ. Ист. и Древн. Рос.» (1892, № 2).

Лебедевъ (Иванъ Андреевичъ, 1798—1868)—врачъ. Окончивъ курсъ моск. медико-хирургической акад. въ 1868 г., былъ оставленъ при ней и д. адъюнктъ-проф. акушерства; защитивъ докторскую диссертацию: «De haemorrhagia uteri» (М., 1827), занялъ мѣсто адъюнктъ-проф. акушерства, судебной медицины и судебной полиціи, затѣмъ былъ экстраординарнымъ и съ 1839 г. ординарнымъ проф. по той-же кафедрѣ. По закрытіи въ 1845 г.

акад., былъ инспекторомъ моск. медицинскои конторы и штатъ-физикомъ.

Лебедевъ (Касторъ Никифоровичъ, 1812—1876)—юрисътъ; окончилъ курсъ въ моск. унив., былъ начальникомъ отдѣленія въ деп. министерства юстиціи, оберъ-прокуроромъ, сенаторомъ. Помимо юридическихъ статей въ специальныхъ журналахъ, Л. написалъ, надѣлавшую много шуму въ концѣ тридцатыхъ годовъ и распространенную въ спискахъ, сатиру на моск. унив. и проф. Каченовскаго, Погодина и др., подъ названіемъ: «Разсужденіе о царѣ Горохѣ». Она напеч. въ «Русской Старинѣ» (1876).

Лебедевъ (Козьма Васильевичъ)—проф. медицины. Кончилъ курсъ московскаго медицинскаго фак. въ 1824 г.; въ 1829 г. д-ръ мед. Съ 1831 г. по 1836 г. читалъ въ унив. общую патологию, общую терапію, фармакологию съ рецептурой; съ 1839 г. преподавалъ тѣ-же предметы въ московской медико-хирургической академіи до ея закрытія. Л. выдавался какъ необычайно плодовитый, трудолюбивый писатель, обладавшій громадною для своего времени эрудиціею. Кромѣ множества богѣе или менѣе крупныхъ журнальныхъ статей, имъ составлены: «Общая антропология» (1835); «Руководство къ общей терапіи» (1841); «Общая фармакологія», «Практическая фармакологія» (2 изд., 1842 и 1853), «Наука о гѣлкарствахъ» и др.

Лебедевъ (Леонидъ Константиновичъ)—управляющій канцеляріею министра земледѣлія и государственныхъ имуществъ. Кромѣ ряда статей въ «Новостяхъ», напеч.: «Боснія и Герцеговина» («Дѣло», 1876, № 7); «Турція. Очеркъ ея историческаго развитія и нынѣшняго состоянія» («Отечественныя Записки», 1876, № 11) и др.

Лебедевъ (Михаилъ Алексѣевичъ)—врачъ. Род. въ 1845 г., учился въ медико-хирургической акад., затѣмъ служилъ по военному вѣдомству, вѣдалъ съ Краснымъ крестомъ въ Черногорію, въ 1880 г. назначенъ почетнымъ лейбъ-медикомъ двора Его Имп. Велич. и старшимъ врачомъ покровской общины сестеръ милосердія. Кромѣ докторской диссертации: «Опыты надъ вліяніемъ мочи разныхъ инфекціонныхъ больныхъ на организмъ животныхъ» (СПб., 1873) помѣстилъ рядъ статей въ «Архивѣ Воткина».

Лебедевъ (Михаилъ Ивановичъ)—даровитый пейзажистъ, сынъ ремесленника, род. въ Дерптѣ, въ 1812 г. Общее образованіе получилъ въ мѣстной гимназіи, затѣмъ состоялъ рисовальщикомъ при дерптскомъ унив. Влестящія способности, обнаружившіяся въ немъ уже въ эту пору, были причиною перевода его, по Высочайшему повелѣнію, въ 1829 г. въ СПб. и къ помѣщенію въ членки Имп. акад. худ., на счетъ Кабинета Его Велич. Главнымъ его наставникомъ въ академіи былъ М. Н. Воробьевъ. Во время прохожденія академическаго курса, Л. былъ награжденъ, за свои успѣхи, двумя серебряными медалями, малюю и большою, и въ 1833 г., получивъ большую зол. медаль, за «Видъ въ окрестностяхъ Ладожскаго озера» и званіе художника XIV кл., отправленъ, въ качествѣ пенсіонера академіи, въ Италію, гдѣ съ

жаромъ принялся трудиться надъ изученіемъ южной природы и усвоеніемъ простой и вѣрной передачи ея эффектовъ. Плодомъ этихъ трудовъ было нѣсколько картинъ, поставившихъ его имя въ ряду лучшихъ пейзажистовъ того времени. Къ прискорбію, смерть рано похитила его у искусства. Онъ умеръ въ Неаполѣ, отъ холеры, въ юніѣ 1837 г. Произведенія Л. встрѣчаются довольно рѣдко. Самое большое ихъ количество собрано въ Третьяковской галлерей, въ Москвѣ (девять картинъ и этюдовъ и семь акварельн. и карандашн. рисунковъ). Въ музеѣ Имп. акад. худ. имѣются три его картины («Видъ на Петровскомъ о-вѣ въ СПб.», «Видъ мѣстечка Ариччя, бл. Рима» и «Видъ Кастель-Гондольфо бл. Рима»), въ московскомъ публичн. музеѣ ихъ двѣ (виды въ Альбано, близъ Рима). А. С.—*ев.*

Лебедевъ (Никифоръ Дмитриевичъ)—врачъ. Род. въ 1799 г., учился въ тверской гимназіи и московскомъ унив. Защитивъ докторскую диссертацию: «De natura imponderabilium in genere et de viribus vitalibus in specie» (М. 1825), занялъ при московскомъ унив. мѣсто преподавателя исторіи и литературы медицины. Въ 1828 г. поступилъ также адъюнктомъ въ московскую медико-хирургическую акад. Университетъ Л. оставилъ въ 1836 г. Кромѣ статей въ «Ученыхъ Запискахъ Московскаго Университета», онъ написалъ «Краткую исторію медицины» (М. 1827; 2 изд. СПб. 1830).

Лебедевъ (Николай Ивановичъ, 1848—1884)—богословъ. Учился въ московской духовной акад., при которой защитилъ диссертацию: «Сочиненіе Оригена противъ Цельза» (М., 1878). Былъ тамъ же доцентомъ по кафедрѣ патристики. Написалъ еще: «Макарій, митрополитъ всероссійскій» («Чтенія въ Общ. Любит. Дух. Просвѣщ., 1877—81); «Цельзь и Оригенъ» (ib. 1879); «О Стоглавомъ соборѣ» (ib. 1882); «Мартинъ Лютеръ и Андрей-Рудольфъ Карштадтъ» (ib. 1882).

Лебедевъ (Николай Константиновичъ)— талантливый балетристъ (1845—88), род. въ Симбирскѣ, въ дворянской семьѣ. Его отецъ, *Константи́нъ Никифоровичъ*, помѣщикъ, въ 30-хъ годахъ, лирическія стихотворенія въ «Заволжскомъ Муравьѣ». Л. окончилъ курсъ въ саратовской гимназіи и на естественномъ факультетѣ спб. унив.; печаталъ научныя статьи въ «Знаніи», популярныя — въ «Грамотеѣ», затѣмъ помѣстилъ въ «Новомъ Времени» романы «Аристократія гостиннаго двора» (отд., СПб., 1879) и «Калифъ на часъ» (1884). Въ «Еженедѣльномъ Новомъ Времени» былъ напечатанъ его романъ «Содома» (отд., СПб., 1881). Когда Л. освобождался отъ склонности къ порнографіи и отъ стремленія изображать извѣстныхъ ему реальныхъ лицъ, не всегда даже типичныхъ («Аристократія гостиннаго двора»), онъ давалъ художественныя, полныя наблюдательности произведенія. Таковы, на примѣръ, повѣсти: «Въ дѣвѣтахъ» («Нива», 1838), «Сандрильона» (ib., 1836), «Моничка» (ib., 1890). Особенно удавались Л. женскіе причудливыя типы (Сандрильона, героиня «Монички» и др.); умѣлъ онъ также гуманно относиться къ погрѣшающимъ и находить въ нихъ «Божью искру» (пьяница-капитанъ въ «Сан-

дрильонѣ») и, видимо, горячо любилъ дѣтей. Последнимъ посвящена книжка рассказовъ: «О дѣтахъ не для дѣтей» (СПб., 1883). Л. нап. еще: «Парадоксъ» («Приложенія» къ «Гражданину» 1883, кн. 3); «Бародейская королева», романъ (ib., кн. 9—12); «Дешевый хлѣбъ», рассказъ («Сѣверъ», 1888); «Маскарадный балъ» (ib.) и мн. др. Въ 1886—88 гг. онъ велъ въ «СПб. Вѣдомостяхъ» отдѣлъ фельетонно-публицистическаго содержанія, подъ названіемъ: «Разговоръ». Большинство произведеній Л. подписано псевдонимомъ *Н. Морской*. В. К.

Лебедевъ (Павель Ісаевичъ)— протоіерей. Окончилъ курсъ Киевскаго духовной акад., въ 1850—58 гг. былъ проф. богословія и философіи въ харьковскомъ унив. Л. былъ дѣлательнымъ сотрудникомъ преосвященнаго Иннокентія (XVIII, 218) по составленію «Памятника вѣры».

Лебедевъ (Петръ Александровичъ)— магистръ спб. дух. акад., протоіерей и законоучитель въ военно-учебн. зав. въ СПб. Главныя его труды: «Ессеи и ерапаветы» (въ журналѣ «Духъ Христіанства», 1862) и «Пелагианство» (магистерская диссертация въ «Прав. обзорнѣ», 1866). О его соч. по методикѣ средняго курса закона Божія см. Законъ Божій.

Лебедевъ (Петръ Семеновичъ)— генерал-маіоръ. Окончилъ курсъ въ акад. генеральнаго штаба, былъ адъюнктомъ-проф. военной географіи въ той-же академіи, въ 1855—1861 г. редакторомъ «Русскаго Инвалида», который при немъ былъ общепитересной газетой. Ум. въ 1876 г., командуя пѣхотною дивизіею. Написалъ: «Графы Никита и Петръ Панины» (СПб., 1863); «Нѣсколько словъ о военномъ краснорѣччѣ» (СПб., 1847); «Фельдмаршалъ Радецкий и его походы въ Италіи» (СПб., 1850); «Всѣды о военной администраціи» (СПб., 1853); «Нѣсколько словъ о русскомъ художникѣ П. А. Фодотовѣ» (СПб., 1853) и мн. др.

Лебедево (Лебедево) — мст. Виленской губ., Виленскаго у., при р. Невежѣ. Въ XIV в. значилось подъ именемъ Лебедева въ числѣ литовскихъ городовъ. Црк. православная и католическая, еврейская синагога и молитвенные дома; школа. Жителей 1286, дворовъ 160.

Лебедино озеро — Новгородской губ., Тихвинскаго у., состоитъ изъ разлива р. Тихвины, входитъ въ составъ Тихвинскаго системы. Озеро соединено каналомъ съ оз. Крупино.

Лебединскій м-рь — Киевской губ., Чигиринскаго у., въ такъ называемомъ Л. лѣсу. Существуетъ съ XVII в.; сначала былъ мужскимъ, а при имп. Екатеринѣ II преобразованъ въ женскій. При Л. м-рѣ училище для дѣвицъ духовнаго званія.

Лебединный рыцарь (Schwanenritter) — по нижнерейнскому сказанію рыцарь, являющійся въ лодкѣ, запроженной лебедемъ, изъ невѣдомой страны, освобождающій княжескую дочь отъ ненавистнаго жениха и вступающій съ нею въ бракъ, но принужденный ее покинуть, такъ какъ она, не взирая на запрещеніе, старается допытаться его происхожденія. Сказаніе это миеологическаго происхожденія; въ среднѣе вѣка оно не разъ поэтически перерабатывалось. Такъ, во французскомъ,

принадлежащемъ XII вѣку, «Roman du chevalier au cygne» (Брюссель, 1846—48) сказаніе относится къ Готфриду Бульонскому, между тѣмъ какъ Вольфрамъ фонъ-Эшенбахъ въ заключеніи своего «Парсиваля» переноситъ его на Логерангрину (Ловангрину), сына короля граля, Парсиваля. Ему слѣдовалъ ранѣе, 1290 г., анонимный авторъ пространной поэмы: «Ловангринъ». Конрадъ Вюрдбургскій въ своемъ «Schwanenritter» переноситъ сказаніе въ Нимвегенъ и во времена Карла Великаго. Ср. v. d. Hagen, «Die Schwanensage» (В., 1848), и W. Muller, «Die Sage vom Schwanenritter» («Germania», 1856).

Лебединыя дѣвы (Schwanenjungfrauen)—въ сѣверной миеологии обозначеніе валькирій (см.), владѣющихъ способностью принимать видъ лебедей. И въ нѣмецкихъ народныхъ преданіяхъ онѣ часто являются у рѣкъ и прудовъ, снимаютъ съ себя лебединую одежду и купаются въ прохладной водѣ. Кто лишитъ ихъ одежды, подъ власть того они попадаютъ. Такъ поступаетъ Гагенъ въ «Нибелунгахъ», заставляющій «бабище морское» предсказать ему будущность. Мизъ о Л. дѣвахъ Музеусъ ввелъ въ искусственную сказочную литературу. — Въ русскихъ былинахъ и сказкахъ часто встрѣчаются дѣвы, временами оборачивающіяся въ лебедей. Такимъ сказаніемъ Пушкинъ воспользовался въ сказкѣ о «Царѣ Салтанѣ»; въ былинахъ у Михаила Потока является жена *Лебедь бѣлая* (IV, 155). Въ «Словѣ о Полку Игоревѣ» является дѣва *Обида*, всплывающая лебединими крыльями.

Лебединцевъ (Оеофанъ Гавриловичъ)—ученикъ и профессоръ кievской духовной акад. Въ 1860 г. по его инициативѣ основано при академіи «Руководство для сельскихъ пастырей», редакторомъ котораго онъ былъ съ 1860 по 1863 г. Въяне 60-хъ годовъ коснулось и этого изданія; здѣсь былъ напечатанъ рядъ интересныхъ статей. Съ 1864 г. Л. занималъ должность начальника холмской учебной дирекціи, заботясь о возрожденіи русской народности, но соблюдая уваженіе къ мѣстному народному языку. По выходѣ въ отставку, Л. поселился въ Кіевѣ и предпринялъ (1882) изданіе «Кievской Старины» (см. XV, 260), которую велъ почти до самой смерти (1887), съ огромною и вполне безкорыстною энергіей, при крайне стѣсненныхъ денежныхъ обстоятельствахъ, будучи самъ не только редакторомъ, но и корректоромъ, конторщикомъ и т. д. О Л. см. «Кievскую Старину», 1888, IV и V, 1889, III и «Русскую Старину», 1889, I (о редакторской дѣятельности Л.).

Н. Сумцовъ.

Лебединь—уѣздный г. Харьковской губ., построенъ и заселенъ выходцами-малороссами въ 1658 г.; назывался тогда «Лебяжьимъ городомъ» и былъ сотеннымъ городкомъ сумскаго казачьяго полка. Въ 1708 г. здѣсь имѣлъ военную квартиру Петръ Великій; сюда стали стекаться казацкіе старшины, оставшіеся вѣрными царю; здѣсь же Меншиковъ велъ жестокой розыскъ о приверженцахъ Мазепы, живымъ памятникомъ котораго доселѣ является огромная «Могила гетманцевъ», т. е. кладбище всѣхъ казненныхъ, прикрытое одною насыпью. Съ 1802 г. Л. уѣздный городъ Слободско-Украин-

ской, нынѣ Харьковской губ. Жит. 18386 (8992 мѣч. и 9394 жнц.); дворянъ 212, духовныхъ 51, почетныхъ гражданъ 83, купцовъ 202, мѣщанъ и цеховыхъ 5980, государственныхъ крестьянъ и бывшихъ южныхъ поселанъ 10865, военныхъ 972, проч. сословія 21. Православныхъ 18148, католиковъ 45, иудейскаго закона 161, протестантовъ 14, проч. исповѣданій 18. Зданій въ Л. 2494, въ томъ числѣ каменныхъ 72; частныхъ жилыхъ домовъ 2356, лавокъ 111. Городскихъ доходовъ 13314 руб., расходовъ 13458 руб., недоимокъ всего 83 р. 94 к. Ремесленниковъ 528. Четыре армарки незначительны по оборотамъ. Женская прогимназія.

Лебединскій уѣздъ, Харьковской губ., въ сѣв.-зап. ея части. Пространство—2723 кв. в. Поверхность понижается въ направленіи съ С на Ю; изъ Ахтырскаго у. сюда проникаетъ маленькая возвышенность, теряющаяся, впрочемъ, въ его восточной части. Почва частью черноземная, частью глинистая, частью песчаная. Изъ рѣкъ протекаютъ притоки Дѣяпра—Сула (берущая здѣсь начало) и Пселъ, выходящіе отсюда въ Полтавскую губ.; въ Пселѣ впадаетъ Ольшана, на которой стоитъ г. Лебединь; изъ озеръ замѣчательно Добринцево близъ сл. Кудиновки длиной въ 2½ в. и шириною въ 1 в. По теченію р. Псла нѣкогда тянулись непроходимые гѣсы. Черезъ Л. у. проходятъ и теперь старинныя дороги, называвшіяся раньше шляхами. Пали прежде процвѣтавшія здѣсь садоводство, пчеловодство и чумачество. Жит. 160485 (80993 мужчинъ и 79492 жнц.: дворянъ 820, духовныхъ 533, почетныхъ гражданъ 53, купцовъ 112, мѣщанъ и цеховыхъ 3885, крестьянъ 142010, военныхъ сословія 12931, иностранныхъ подданныхъ 52, прочихъ сословія 89. Православныхъ 157876, раскольниковъ 480, католиковъ 135, протестантовъ 14, иудейскаго закона 1848, проч. исповѣданій 132. Малороссовъ 126000, великороссовъ 32000, евреевъ 1848, остальные—поляки, цыгане, нѣмцы и пр. Всей удобной земли 253313 дес., въ томъ числѣ казенной 1250, дворянской 90184, частной не-дворянской 20396, крестьянской надѣльной въ общ. собственности 113474, крестьянской личной 13000. Собрано было въ 1894 г. озимой ржи 330106 чет., овса 177057, ячменя 163802, яровой пшеницы 66800, гречихи 40700, озимой пшеницы 40164, проса 24471, картофеля 148022, конопли 9795, льн. сѣмени и волокна 61509 пд. Лошадей 37931, рогатаго скота 30803 гол., простыхъ овецъ 63790 и тонкорунныхъ 1176, свиней 28688. Земскихъ губернскихъ сборовъ у. уплачиваетъ 28010 руб., уѣздныхъ 90093 руб. Фабрикъ и заводовъ 23: 6 кирпичныхъ, 5 винокуренныхъ, 4 сахарныхъ, 3 салотопенныхъ, 1 типографія, 1 известковый, 1 воскобойный; рабочихъ 1889; оборота на 3216631 руб. (одни сахарные заводы—на 3088023 р.). Въ вѣд. у. учил. сов. 36 школъ; церковно-приходскихъ шк. восемь; школьныя зданія выстроены главнымъ образомъ на средства крестьянскихъ обществъ; библиотекъ при школахъ почти нѣтъ; въ с. Штеповкѣ ремесленное училище; 2 больницы, 7 врачей, 35 фельдшеровъ (не считая города). Земство расходуетъ 88470 р., въ томъ числѣ

на управление 9300 руб., на врачебное дѣло 21815 руб., на народное образование 18560 р.

Д. Б.—ий.

Лебединь—с. Киевской губ., Чигиринскаго у. Жителей 5248, церквей 2; изъ нихъ одна принадлежала мужскому Георгіевскому м-рю, упраздненному въ 1848 г. Вблизи села второклассный Лебединскій женскій м-рь (см.).

Лебедка—машина, служащая для подъема тяжестей на умѣренную высоту и состоящая изъ соединенія ворота съ системою зубчатыхъ колесъ. Вращеніемъ рукоятокъ приводится въ медленное вращеніе валъ ворота и на этотъ валъ навивается канатъ, на который надѣта тяжесть. Если черезъ n_1, n_2, n_3, \dots назовемъ число зубцовъ на маленькихъ колесахъ (шестерняхъ), а черезъ m_1, m_2, \dots число зубцовъ большихъ колесъ, сдѣляющихся съ шестернями; чрезъ b назовемъ сумму радиусовъ вала и каната и чрезъ a —плечо рукоятокъ, то между силою P , прилагаемою къ рукояткамъ, и грузомъ Q , поднимаемымъ L , имѣется соотношение

$$P = \frac{n_1 \cdot n_2 \cdot n_3 \dots}{m_1 \cdot m_2 \cdot m_3 \dots} \cdot \frac{b}{a} \cdot Q.$$

Въ хорошо сдѣланныхъ машинахъ на треніе теряется до 10%, такъ что во вторую часть формулы надо ввести множитель 0,9. Въ корабельныхъ L употребляются конические фрикціонные барабаны. Грузы до 5 тоннъ можно поднимать лебедкою съ однимъ зубчатымъ переборомъ, при содѣйствіи блоковъ. Для гру-

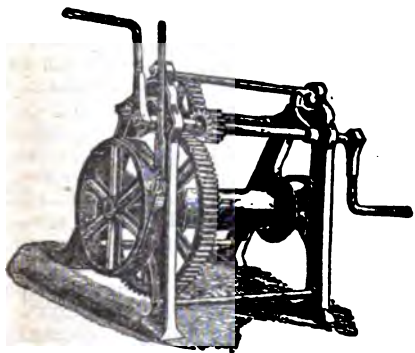

зовъ до 25 тоннъ употребляются L съ двойною зубчатою передачею (см. фиг.). Безъ помощи блоковъ поднимаемый грузъ въ 4 раза меньше. Для поднятія значительныхъ тяжестей применяются болѣе сложной конструкціи паровыя, гидравлическія и электрическія L , въ которыхъ наматывающаяся на барабанъ веревка замѣнена дѣлюю или проволоочнымъ канатомъ.

Лебедь (*Cygnus*)—родъ птицъ изъ отряда пластинчатоклювыхъ (*Lamellirostres*), составляющій особое сем. лебединыхъ (*Cygnidae*). Клювъ длиною по крайней мѣрѣ съ голову, у основанія больше въ высоту, чѣмъ въ ширину, впереди суживается и оканчивается роговымъ ногтемъ, занимающимъ лишь половину его ширины. Пластинки верхней половины клюва расположены въ одинъ рядъ. Шея очень длинная. 2-ое маховое длиннѣе всѣхъ. Хвостъ ступен-

чатый и состоитъ изъ 18—24 перьевъ. Пѣвка короче средняго пальца, спереди покрыта крупными, сзади и по бокамъ—мелкими пластинками, передніе пальцы соединены дѣлюю перепонкой, задній безъ кожистаго придатка. Большія птицы, водающаяся, въ числѣ 10 видовъ, преимущественно въ холодномъ и умѣренномъ поясахъ сѣв. полушарія, а также въ умѣренномъ поясѣ южнаго. Живутъ главнымъ образомъ на прѣсныхъ водахъ, здѣсь же выводятъ и птенцовъ, временами держатся и на морѣ. Плаваютъ превосходно, не ныряютъ, а только погружаютъ въ воду голову и шею, взлетаютъ съ трудомъ, но разъ поднявшись летать быстро; ходятъ плохо и рѣдко выходятъ на сушу. Пища ихъ преимущественно растительная, именно различныя водныя растенія, а также насѣкомыя, моллюски, черви, мелкія рыбы и земноводныя. Осторожныя и умныя птицы. Живутъ парами и, повидимому, соединяются на всю жизнь; гнѣздо строится на маленькихъ островахъ или по берегамъ прѣсныхъ водъ, или же прямо на большой кучѣ камыша и т. п. матеріала; лотокъ гнѣзда выстилается перьями и пухомъ; гнѣздо довольно большое (около 1 м. ширины и около 70 см. вышины), строить его самка, но самецъ притаскиваетъ матеріалы для постройки. Кладка состоитъ изъ 5—8 крупныхъ (у обыкновенныхъ нашихъ видовъ длиною 110—115 мм.) бѣлыхъ яицъ, съ желтоватымъ или зеленоватымъ отгѣнкомъ; высиживаетъ одна самка, самецъ остается около и сторожить ее; насиживание продолжается 6—7 недѣль. Обѣ птицы одной пары очень привязаны другъ къ другу, какъ и къ птенцамъ. Съ другими птицами очень неуживчивы и зазорны. Человѣкъ охотится за L частью ради мяса, а особенно ради перьевъ и пуха; другіе враги, за исключеніемъ орловъ, мало вредятъ L , такъ какъ отъ хищныхъ млекопитающихъ ихъ обыкновенно спасаетъ жизнь на водѣ, а отъ болѣе мелкихъ пернатыхъ хищниковъ—значительная сила. У насъ на Сѣверѣ L во многихъ мѣстахъ не трогаютъ, считая охоту на нихъ грѣхомъ. Нѣкоторые изслѣдователи подраздѣляютъ L на 4 рода: *Olor*, куда принадлежатъ L -кликунъ и малый, *Cygnus*, куда относится L -шипунъ; *Sthenelides*, куда принадлежитъ черношейный L , и *Chenopsis*, куда относится черный L . Въ пещерахъ Мальты найдены ископаемые остатки крупнаго L . *Palaocygnus falconeri*, составляющаго переходъ отъ гусей къ L . Наиболѣе распространенъ и общезвѣстенъ въ домашнемъ состояніи L -шипунъ (*Cygnus olor* Gm.), разводный на прудахъ въ качествѣ украшенія. Отличительные признаки его: весь край верхней половины клюва съ явственными пластинками; передняя граница оперенія головы выдается впередъ острымъ угломъ; хвостъ изъ 22 или 24 перьевъ, опереніе чисто бѣлое; клювъ желторасный съ вздутымъ чернымъ бугромъ у основанія, который больше у самцовъ; ноги матово-черныя; длина 180 см., крыло 70, хвостъ 18 см. У молодыхъ перья сѣраго и бѣлаго цвѣта, клювъ сѣвраточерный, ноги мясного цвѣта. Водится въ дикомъ состояніи въ Европѣ и Азій, но южнѣе, чѣмъ два слѣдующіе вида; прежде область распространенія его была обширнѣе. Те-

перь гнѣздится въ южной Швеціи, Даніи, Трансильваніи, Греціи, долині Дуная, южн. и юго-вост. Россіи (бассейнъ Чернаго моря, область нижней Волги, сѣв. часть Каспійскаго моря); зимуетъ на Средиземномъ, Черномъ и Каспійскомъ моряхъ; въ Азіи гнѣздится въ Туркестанѣ и Монголіи, а зимуетъ далѣе на Ю до сѣв. Индіи. Голосъ его представляетъ обыкновенно шипѣніе, похожее на гусиное. *Л.-кликунъ* (*C. pusillus* Bechst.) лишь ближайшая къ основанію половина клюва съ явственными пластинками, передняя граница головного оперенія въ видѣ тупой дуги; хвостъ изъ 22—24 перьевъ, опереніе бѣлое, клювъ черный на концѣ, а основаніе его далѣе поздрей желтое: бутра при основаніи клюва нѣтъ; ноги матово-черныя; длина 160 см.; крыло 62, хвостъ 20 см. Самка меньше самца. Молодые окрашены сѣрымъ и бѣлымъ цвѣтомъ, основаніе клюва мясного цвѣта, ноги красновато-черныя. Издаетъ звучный крикъ. Дыхательное горло его входитъ въ гребень грудной кости и образуетъ тамъ вертикальную петлю (та же особенность свойственна и слѣдующему виду, у котораго только петля горизонтальна). Въ противоположность *Л. шипуну* *кликунъ* (и малый *Л.*) держать шею обыкновенно несогнутой въ видѣ буквы S, а вытянутой. Гнѣздится во внутренней Финляндіи, въ Лапландіи, по сѣв. Двишъ и далѣе на В, а также по средней Волгѣ и въ вост. губерніяхъ Европейской Россіи вдоль Уральскихъ горъ до Каспійскаго моря, по берегамъ послѣдняго и въ видѣ отдѣльныхъ колоній у Чернаго моря, также въ Скандинавіи. Зимуетъ по берегамъ Средиземнаго моря, частью въ южн. Россіи и въ большомъ количествѣ на британскихъ берегахъ и ближайшихъ группахъ острововъ. Въ Исландіи осѣдлы, то же и въ Закавказьѣ. Въ Азіи гнѣздится въ Сибири и Туркестанѣ, зимуетъ въ Средней и южн. Азіи. Весною прилетаетъ очень рано (въ Петербургской губ. показывается во 2-ой половинѣ марта, въ Лапландіи - въ половинѣ апрѣля) и потому держится сначала на джухахъ и полянкахъ; осенній пролетъ въ средней Россіи съ конца сентября до конца октября. На Исландіи служитъ предметомъ важнаго промысла. *Л. малый* (*C. bewickii* Yagg. s. minor Pall.) очень похожъ на предыдущаго, но желтый цвѣтъ основанія клюва не доходитъ до поздрей; хвостъ изъ 18 или 20 перьевъ, длина 124 см. Гнѣздится ок. Бѣлаго моря, въ дельтахъ Печоры и сѣверо-сибирскихъ рѣкъ и на островахъ Ледовитаго океана (Колгуевѣ, Новой Землѣ). Зимой часто у Британскихъ острововъ, рѣже въ другихъ европейскихъ странахъ, въ Японіи, Китаѣ, Туркестанѣ и на Каспійскомъ морѣ. *Черношейный Л.* (*C. nigricollis*): голова и шея, кромѣ бѣлой полоски надъ глазомъ, чернаго цвѣта, остальное опереніе бѣлое; клювъ свинцовосѣрый съ желтымъ кончикомъ и кровавокраснымъ бугромъ при основаніи; ноги блѣднокрасныя, хвостъ пѣзъ 18 перьевъ; длина 100 см.; крыло 40, хвостъ 20 см. Южная Америка отъ южн. Перу до Фалландскихъ о-вовъ, а по вост. берегу до Сантосъ въ Бразиліи. Обыкновененъ въ зоологическихъ садахъ. *Черный Л.* (*C. atratus*)—чернаго цвѣта, кромѣ бѣлыхъ большихъ и первыхъ малыхъ маховыхъ перь-

въ; клювъ безъ бутра, красный съ бѣлымъ концомъ; ноги черныя. Почти такой же величины какъ *Л. шипунъ*. Водится въ Австраліи и довольно многочисленъ въ ненаселенныхъ мѣстностяхъ внутри страны, но сильно истребляется; довольно обыкновененъ въ зоологическихъ садахъ. *Н. К.*

Охота на *Л.* производится, преимущественно, во время весенняго прилета и осенняго отлета, при чемъ охотники подкарауливаютъ ихъ, на утренней или вечерней зарѣ. Стрѣляютъ *Л.* самою крупною дробью или картечью. Специальный промыселъ, въ большомъ размѣрѣ, производится, до послѣдняго времени, гурьевскими казаками въ Мертвомъ Култукѣ Каспійскаго моря, весною, во время линянія *Л.*, которые тогда не могутъ летать. Партія казаковъ, на легкихъ лодкахъ—*бударагахъ*, гонитъ *Л.* въ открытое море, пока птицы не выбьются изъ силъ; тогда ихъ оглушаютъ веслами, вытаскиваютъ въ лодки, зарѣзываютъ и сдираютъ шкурки, которые выворачиваютъ, чтобы не запачкать бѣлоснѣжнаго цвѣта ихъ; затѣмъ шкурки пересыпаютъ солью или смачиваются тулукомъ (разсоломъ) и убираются. Кромѣ шкурокъ идутъ въ продажу маховыя перья, доставляющія чистее перо; мясо солится и употребляется на мѣстѣ въ варево въ похлебкѣ. Въ Сибири промышленники подкарауливаютъ *Л.* въ особыхъ бочкахъ (IV, 514) или на берегахъ озеръ, подманивая *манчуками*—грубо изготовленными лебедъ, чучелами. На С Россіи, въ Вѣломорскомъ край, карелы ловятъ *Л.*, во время весеннихъ разлиновъ, капканами, разставляемыми на мелкихъ мѣстахъ, при чемъ приманкою служитъ пучекъ травы. По дѣйствующимъ въ Европейской Россіи законамъ объ охотѣ, добываніе *Л.* воспрещается съ 1 мая по 29 июня. См. Н. В. Бобылевъ, «Гонка *Л.* въ Мертвомъ Култукѣ Каспійскаго моря» («Природа и Охота», 1878, V); «Очеркъ охоты въ Астраханской губ.» (тамъ-же); В. Я.—въ, «Очерки промысловой охоты въ сѣверныхъ округахъ Тобольской губ.» (тамъ-же, 1889, III). Въ Англіи, отъ прежняго времени, когда право воспитывать *Л.* составляло привилегію высшаго класса, сохранился обрядъ торжественнаго клейменія *Л.*, живущихъ въ осѣдомъ состояніи на Темзѣ и составляющихъ собственность королевы, итоской коллегіи, корпорацій лондонскаго Сити и нѣкоторыхъ высшихъ особъ. Клейменіе сопровождается выщипываніемъ или подрѣзываніемъ маховыхъ перьевъ и оканчивается большимъ банкетомъ въ честь стражей въ Виндзорѣ. См. «Природа и Охота» (1881, VIII). *С. Б.*

Лебедь (*Cygnus*)—созвѣдіе сѣвернаго полушарія, расположенное между 19° и 22° по прямому восхожденію и между 30° и 60° по склоненію, почти пѣликомъ на меридионѣ фонѣ млечнаго пути. Въ созвѣдіи насчитываютъ 156 звѣздъ, видимыхъ простыми глазами, при чемъ главныя звѣзды 2-ой и 3-ей величины образуютъ фигуру креста, длинная ось котораго вытянута вдоль полосы млечнаго пути. Въ этомъ созвѣдіи много двойныхъ и переменныхъ звѣздъ, а также звѣздъ краснаго цвѣта. Особеннаго вниманія заслуживаетъ звѣзда β *Cygnis* ($AR = 21^h 1^m$, $\delta = +38^{\circ} 9'$), которая

состоятъ изъ двухъ звѣздъ 5-ой и 6-ой величины, раздѣленныхъ промежуткомъ въ 20" и вращающихся наиболѣе быстрое собственное движение, достигающее 5" въ годъ. Это обстоятельство побудило еще Бесселя опредѣлить ихъ параллаксъ: найденные имъ, а потомъ вторично опредѣленные В. и О. Струве параллаксы этой пары оказались около 0",5, откуда слѣдуетъ, что, не смотря на небольшую яркость, эти звѣзды принадлежатъ къ ближайшимъ къ нашей солнечной системѣ (см. Звѣзды, карта).

В. В. В.

Лебедь—р. Томской губ., Війскаго окр., правый притокъ р. Ви, образуется нѣсколькими вершинами, изъ коихъ р. Арсу беретъ начало на сѣверномъ склонѣ горы Абакаль, изъ ея отрога горы Отчогошь, близъ верховій р. Мрасы, другія вершины вытекаютъ изъ подъ горы Арчака, Туру и Тышпаса, съ сѣв.-зап. склона Абаканскаго хребта. Рѣка имѣетъ быстрое теченіе и по характеру своему принадлежитъ къ горнымъ рѣчкамъ. На среднѣемъ своемъ теченіи, въ промежуткѣ между своими притоками рр. Ваза и Байголь, рѣка прорывается черезъ пересѣкающій ея долину горный край Салоупъ, гдѣ на протяженіи полуверсты образуетъ ущелье, названное Воротами. Длина рѣки 130 в., ширина отъ 3 до 10, въ верховьяхъ, въ плесѣ, до 50, въ порогахъ до 20—25, а къ устью снова до 50 саженъ. Глубина отъ 3 до 4 фт., кромѣ времени водопада. По Л. могутъ сплавляться плоты и небольшія лодки. Хотя Л. протекаетъ по гористой странѣ, но имѣетъ широкую долину, покрытую роскошными лугами сочной травы, достигающей высоты 2½—3 арш. Какъ по долинѣ, такъ равно по склонамъ окружающихъ ее горъ растутъ преимущественно лиственные лѣса (ивъ, березъ, ольхи, черемухи и осины), хвойныя же породы (кедровникъ и пихта) встрѣчаются въ небольшомъ количествѣ. Какъ въ окружающихъ горахъ, такъ равно и въ долинѣ господствуютъ глинистые сланцы, прорванныя мѣстами выходами кристаллическихъ породъ, сіенита, граппта и диорита. Встрѣчаются также кристаллическіе, метаморфическіе и другіе сланцы. Въ долинѣ Л. проживаютъ калмыки и черные татары, а также находится нѣсколько зимовъ русскихъ крестьянъ и торговцевъ. Золотоносность бассейна Л. обнаружена въ верхней части ея теченія, выше Воротъ и по правымъ ея притокамъ, ниже же Воротъ золотоносность слаба. Наносныя образования залегаютъ подъ тонкими слоями тундры или землей глины въ видѣ рѣчищъ, иногда съ небольшими прослойками глины, продолжающимися вглубь до самой по степи росыпей. Въ 1893 г. семь приисковъ, при 700 чел. рабочихъ, добыли золота 17½ пд. Всего золота въ бассейнѣ рѣки К° Асташева добыто до 140 пд. Инородцы, проживающіе въ долинѣ Л. небольшими улусами, составляютъ Кюндомо-Шелкальскую инородческую волость, состоящую изъ 22 улусовъ съ 112 юртами и 772 жителями. Русскіе, кромѣ торговли съ инородцами, занимаются пчеловодствомъ, сѣнокосеніемъ и поставкою сѣна на золотыя прииски К° Асташева, а также золотничничаютъ у этой К°.

Н. Л.

Лебедянь—уѣздъ г. Тамбовской губ., на прав. бер. Дона и при вѣтви Рязан.-Уральской жел. дор. Основанъ, вѣроятно, при Иоаннѣ Грозномъ или Ѳеодорѣ Иоанновичѣ. При Михаилѣ Ѳеодоровичѣ былъ сторожевымъ городомъ; крѣпость сгорѣла въ 1703 г. и не была возобновлена. Въ концѣ XVII в. здѣсь строились струги и запасался хлѣбъ для отправки внизъ по Дону. Въ 1708 г. Л. вошелъ въ составъ Азовской губ., въ 1732 г.—Воронежской губ., а въ 1779 г. назначенъ уѣздомъ городомъ Тамбовскаго намѣстничества. Жит. 6678 (3402 мжч. и 3276 жнщ.). Православныхъ 6579, раскольниковъ 41, католиковъ 8, протестантовъ 6, магометанъ 25, иудейскаго закона 10, прочіихъ исповѣданій 9. Дворянъ 421, духовн. сосл. 89, почетныхъ гражданъ и купцовъ 498, мѣщанъ 4580, крестьянъ 998, прочіихъ сословій 92. Церквей православныхъ 7 и м-рь Троицкій. 168 каменныхъ и 562 деревянныхъ зданій, въ томъ числѣ 102 лавки. Фабрикъ и заводовъ 9; главные изъ нихъ—мыловаренный, 2 кожевенныхъ, винокуренный (на 112000 р.). 3 армарки, на которыя привозится товару на сумму до 1200 т. р. Городскихъ доходовъ (1894 г.) 34980 руб., расходовъ на управленіе 3486 р., учебныхъ завед. 6880 р., врач. часть 1212 р., а всего 34234 р. Мужская гимназія, уѣздное училище, приходскія училища мужское и женское. Городская богадѣльня и земская больница. Благотворительное общество для призрѣнія бѣдныхъ (съ 1880 г.) израсходовало въ 1893 г. 1050 руб. Городу принадлежатъ 1965 дес. земли, изъ нихъ 1295 дес. пахатной и 365 дес. луговой. Прежде въ Л. было общество сельскихъ хозяевъ, которое съ 1847 г. по 1861 г. выпустило нѣсколько томовъ своихъ записокъ.

Лебедяньскій уѣздъ, по вычисленію Швейцера, занимаетъ 2784 кв. в. (290 т. дес.), по вычисленію Стрѣльбицкаго—2939 кв. в. (306 т. дес.), по вычисленію м-ва внутр. дѣлъ (въ 1877 г.), 279150 дес., по земскимъ свѣдѣніямъ 28439 дес. По мѣстоположенію уѣздъ раздѣляется на 3 части. Восточная часть тянется отъ границъ Козловскаго уѣзда до гѣваго берега р. Воронежъ и она представляетъ равнину, лишнюю не только возвышенностей, но и овраговъ. Въ этой части много лѣсовъ и болотъ. Западная часть лежитъ по правому берегу Дона и прорѣзана р. Красивою-Мечею. Она представляетъ возвышенную мѣстность. По берегамъ р. Дона и Красивой-Мечи много овраговъ, которые очень глубоки и каменисты. Средняя часть—отъ праваго берега р. Воронежъ до гѣваго берега р. Дона—представляетъ мѣстность тоже равнинную, но изрытую частыми кругобережными оврагами, изъ которыхъ особенно замѣчательнъ Сквирня. Въ западной части почва уѣзда преимущественно песчаная и глинистая. Въ средней части (самая большая въ уѣздѣ)—южная половина ея черноземная, но въ сѣверной встрѣчаютъ много суглинистыхъ и глинистыхъ площадей. Въ восточной части (за исключеніемъ юго-восточнаго угла уѣзда) почва песчаная, а въ юго-восточномъ углу черноземная. По показанію владѣльцевъ, въ западной мѣстности было 62,4% черноземныхъ земель, 14,3% песчаныхъ и 23,3% глини-

стмхъ. Черноземныхъ земель было въ средней мѣстности 88,8%, и въ вост. части 54,6%. Глубина чернозема въ у. довольно значительна. Подпочва—глина красная или желтая, иногда сѣрая или бѣловатая. Въ разныхъ мѣстахъ у. въ нижнихъ глинистыхъ слояхъ залегаетъ много известкового камня, годнаго на быть подъ каменными постройками, частью на кладку холодныхъ строений, частью твердаго цокольного, частью пережигаемаго на известь. Въ восточной песчаной мѣстности уѣзда иногда песокъ залегаетъ на большую глубину, а подъ нимъ находится глина. Встрѣчается тамъ тонкій черноземъ на пескѣ, сырые суглинки, есть торфяники. Ломки известняка въ большомъ размѣрѣ производятся въ волостяхъ Добрянской и Телѣжинской. Торфъ разрабатывается въ вост. части (волости Борисовская и Добрянская). Изъ рѣкъ Донъ протекаетъ по уѣзду до 45 в., но для судоходства не пригоденъ. Изъ притоковъ его наиболее значительны въ уѣздѣ р. Воронежъ и Красивая-Меча. Притоки этихъ рѣкъ (Дона, Воронежа и Красивой-Мечи) незначительны, напр. Глинка, Ракитная, Сквирная, Семенекъ, Скромна, Гаекъ, Устье, Мартынецъ и др. Изъ озеръ Струтинное, Перерывное, Андреевское и Томачево изобилуютъ рыбою. Волотъ много, и они вредно отражаются на здоровьѣ жителей. Народонаселение уѣзда русское, инородцевъ нѣтъ. Жит. 159991 (76816 мжч. и 77675 жнщ.): православныхъ 153163, раскольниковъ 594, евреевъ 110, магометанъ 41, католиковъ 30, протестантовъ 8, прочихъ исповѣданій 45. Дворянъ 314, духовнаго сословія 366, почетныхъ гражданъ и купцовъ 560, мѣщанъ 412, крестьянъ 148878, военныхъ сословій 2533, прочихъ сословій 80. Населенныхъ мѣстъ 225; въ нихъ 13864 каменныхъ жилыхъ помѣщенія и 10747 деревенныхъ. Селеній, въ которыхъ проживаютъ болѣе 1 тыс. человекъ, 59; изъ нихъ болѣе значительны Каликино—7110, Доброе—4960, Куйманъ—4289. Въ 1893 г. казнь принадлежало 13865 дес., частнымъ владѣльцамъ 62093 дес., сельскимъ общ. 200304 дес., городу 1965 дес., товариществамъ, частнымъ общ. и т. д. 69 дес., церквамъ и монастырямъ 5169 дес. Подъ лѣсомъ было 28954 дес., изъ которыхъ 13865 дес. принадлежало казнѣ. Дворянамъ въ 1893 г. принадлежало 86150 дес., купцамъ и мѣщанамъ 19705 дес., крестьянамъ 207765 дес. Съ помощью крестьянскаго поземельнаго банка по 1894 г. крестьяне приобрѣли 426 дес. Изъ надѣльной крестьянской земли было 7228 дес. неудобной. На 1 душу приходится 4,7 дес. у бывшихъ государственныхъ крестьянъ, 2,4 у помѣщичьихъ крестьянъ. Свыше 5000 дес. было у 1 владѣльца-дворянина, отъ 1000 до 5000 у 4 дворянъ и 3 купцовъ, 500—1000 д. у 15 дворянъ и 5 купцовъ, 200—500 д. у 24 дворянъ и 10 купцовъ. За 20 лѣтъ (1868—1888) у дворянъ количество земли убавилось съ 50772 до 37244 дес., у крестьянъ увеличилось съ 3674 до 6134 дес., у купцовъ съ 7245 до 16409 дес. и т. д. Дворяне изъ 28693 дес. пашни сдаютъ въ аренду 12671 дес. Всего, по даннымъ 1893 г., у крестьянъ было въ арендѣ 19092 дес. Свыше $\frac{1}{3}$ всей пашни въ уѣздѣ находится въ рукахъ крестьянъ.

Въ 1894 г. было подъ озимой рожью 63692 дес., подъ озимой пшеницей 3688 дес., подъ яровой пшеницей 7469 дес., подъ овсомъ 39094, просомъ 19320, гречихою 582, горохомъ 415, чечевицею 1138, льномъ 222, коноплей 2317 и картофелемъ 7592 дес. Въ 1894 г. считалось лошадей 24902, рогатаго скота 16010 гол., овецъ 51910, свиней 22382. Конскихъ заводовъ 8. Въ 1892 г. въ г. Лебедяни и 44 селеніяхъ было 3900 табачныхъ плантацій, въ 388 дес., и собрано табаку (низшихъ сортовъ) 56433 пд. По подворной переписи 1883 г. оказалось, что 6008 дворовъ занимались разными промыслами. Всего больше землекоповъ, каменщиковъ, горшечниковъ, кузнецовъ, кирпичниковъ, плотниковъ, дроворубовъ. Изъ овецъ кишекъ выдѣлываются струны для гитаръ и шерстобитныхъ стаяковъ. Всѣхъ фабрикъ и заводовъ было (1893 г.) 298, съ оборотомъ на 731164 р. По количеству производства первое мѣсто занимаютъ мельницы (28 водяныхъ и 174 вѣтряныхъ), по суммѣ производства—сахарный заводъ (на 575386 р., при 237 рабоч.). Винокурный заводъ, маслобоенъ 43, крупорушекъ 29, кирпичныхъ заводовъ 20, 2 салотопленныхъ, мастерская сельско-хозяйственныхъ орудій (въ им. Трубетчинъ); изготовляются плуги одноконные и двуконные, такъ наз. «Васильчиковскіе», бороны, чугунные катки, сѣялки Гаррета, измѣненные кн. Васильчиковымъ. Всѣхъ торговыхъ документовъ выдано въ 1893 г. 1025, 2 стана, 5 участковъ земскихъ начальниковъ, 17 волостей. Въ судебномъ отношеніи Л. уѣздъ принадлежитъ къ району елецкаго округа суда, 4 благочинныхъ округа, 76 самостоятельныхъ церквей и 4 приписныхъ. При 35 церквахъ были церк.-приходскія попечительства. Въ 1883 г. изъ 59339 душъ муж. пола было грамотныхъ 5587 или 9,4%. Школъ въ у. было въ 1894 г. 39. Больницъ 2, врачей 4, фельдшеровъ 9. Всѣхъ земскихъ доходовъ 115386 руб., расходовъ 98970 руб., въ томъ числѣ на управление 9512 руб., на врачебное дѣло 25436 р., на народное образование 17830 р. Въ у. есть курганы и городища; въ нѣсколькихъ мѣстахъ найдены кости допотопныхъ животныхъ, въ с. Каликинѣ—568 серебр. золотоордынскихъ монетъ, около г. Лебедяни—мѣдные и серебряные кресты, восточныя монеты и двѣ рязанскія деньги. Ср. «Сборникъ статистическихъ свѣдѣній по Тамбовской губ. Т. 11, Лебедянский у.» и т. 17: «Частное землевладѣніе Лебедянскаго у.». Остальную литературу см. Тамбовская губ. А. Ѳ. С.

Лебедя орденъ—учрежденъ въ 1440 г. курфюрстомъ бранденбургскимъ Фридрихомъ II, восстановленъ въ 1843 г. королемъ прусскимъ Фридрихомъ-Вильгельмомъ IV-мъ, «какъ свободное общество мужчинъ и женщинъ всѣхъ званій и вѣроисповѣданій, имѣющее цѣлью соединенными силами облегчать физическія и нравственныя страданія» (цѣль эта не была выполнена). Знакъ ордена: бѣлый финифтяный лебедь, носимый на груди.

II. Ѳ.-В.

Лебель (Жанъ Lebel или Le Beaulx)—бельгійскій хроникеръ XIII в. Его хроника, открытая около 1848 гг., написана между 1367

в 1370 г. и касается больше военных событий. Ср. Kervyn de Lettenhove, «Jean Lebel» («Bull. de la Soc. d'émulation de Bruges», 2 ser., IX).

Лебелль (Иоганн-Вильгельм Loebell, 1786—1863)—нем. историк, профессор в Вреславле, Берлине и Бонне. Главные соч. его: «Gregor von Tours und seine Zeit» (Лпц., 1839; 2 изд. 1869); «Weltgeschichte in Umrissen und Ausführungen» (т. I, Лпц., 1846); «Die Entwicklung der deutschen Poesie von Klopstocks erstem Auftreten bis zu Göthes Tode» (Брауншв., 1856—65); «Histor. Briefe» (1861). Ср. Bernhard u. Noorden, «Zur Würdigung Löbell's» (Брауншв., 1864).

Лебель (Николай Lebel)—франц. офицер (1838—91), принимавший деятельное участие в проектировании образца ружья, известного с 1886 г. по названию Лебелевского ружья и введенного как нормальное вооружение франц. пехоты. См. Ружье.

Лебешевъ (Авраамъ-Веръ)—еврейский поэт; см. Еврейская литература (XI, 478).

Леберехтъ (Карл Александрович)—один из лучших русских медальеров и гравиров на твердых камнях, род. в 1756 г. в Мейнингене и в 1779 г. поступил на службу в сб. монетный двор. В 1783 г. был отправлен, сроком на два года, в чужие края, для усовершенствования в медальерном искусстве. В 1794 г. получил от Имп. акд. худ. звание академика. В 1799 г. принял русское подданство и вступил затем был назначен главным медальером сб. монетного двора. В 1800 г. определен преподавателем в новоучрежденный при академии медальерный класс, которым и заведывал до конца своей жизни. В том же году признан почетным вольным общником академии. Был наставником имп. Марии Феодоровны в ее любительских занятиях резьбой на стали и на драгоценных камнях. Имел звание почетного члена берлинской и столической академии. Ум. в 1827 г. Из его работ особенно достойны внимания медали на раздѣл Польши, на столѣtie С.-Петербурга, на открытіе новой сб. биржи, на столѣtie присоединения Риги къ Россіи, на открытіе погтавскаго монумента, на возвращеніе имп. Александра I из похода во Францію в 1814 г., в память Потемкина, Шереметева, Грейга, Фрезе, Суворова и др. Кроме того, имъ гравировано много каменьевъ, изображающих аллегорическіе сюжеты и эпизоды русской исторіи.

А. С.—г.

Лебертъ (Германъ Lebert, 1813—1878)—немецкій клиникъ, в 1846 г. поселился в Парижѣ, гдѣ приобрѣлъ имя своимъ трудомъ: «Traité pratique des maladies scrofuleuses et tuberculeuses» (П., 1849), в 1868 г. сдѣлался проф. медицинскои клиники и директоромъ большого госпиталя в Цюрихѣ, съ 1859 по 1874 г. состоялъ проф. при клиникѣ в Вреславлѣ. Л. одинъ изъ первыхъ воспользовался микроскопомъ для патологической анатоміи. Главные труды его: «Physiologie pathologique» (П., 1845); съ дополненіемъ въ: «Abhandlungen aus dem Gebiet der Chirurgie und der pathol. Physiologie» (В., 1848); «Ana-

tomie pathologique générale et spéciale» (П., 1855—60); «Grundzüge der ärztlichen Praxis» (Тюбингенъ, 1867—1868); «Handbuch der praktischen Medizin» (1871); «Klinik der Brustkrankheiten» (1873—74); «Die Krankheiten des Magens» (1878); «Die Allgemeine Pathologie und Therapie» (1876).

Лебюеъ (Эдмонъ Leboeuf, 1809—1888)—французскій маршалъ. Руководилъ артиллеріей во время осады Севастополя. В 1856 г. участвовалъ въ чрезвычайномъ посольствѣ Морни въ Петербургѣ. Отличился въ битвѣ при Сольферино. В 1866 г., по порученію Наполеона III, принялъ Венецію отъ австрійцевъ и передалъ ее Виктору-Эммануилу. В 1869 г. назначенъ военнымъ министромъ и сохранилъ свой портфель до начала франко-прусской войны, получивъ в 1870 г. званіе маршала. Должность военного министра превосходила способности Л.: онъ не докончилъ начатаго его предшественникомъ, Ньедемомъ, образованія арміи и ввелъ въ заблужденіе страну и императора, заявивъ въ министерскомъ совѣтѣ и въ палатѣ, что армія во всѣхъ отношеніяхъ готова (archiprêt) къ предстоящей войнѣ. При началѣ войны Наполеонъ III назначилъ его начальникомъ главнаго штаба, но послѣ пораженій при Вейсенбургѣ, Вертѣ и Спихернѣ Л. долженъ былъ, по требованію регентства, сложить эту должность и получить командованіе корпусомъ въ арміи Вазена, вмѣстѣ съ которою и вынужденъ былъ сдать въ плѣнъ. Остатокъ жизни провелъ частнымъ человекомъ.

Лебидъ-ибнъ Рабъа—арабскій поэтъ, послѣдователь Магомета, ум. около 660 г. Знаменитѣйшее его произведеніе—«Мо'аллака», изданныя Сильвестромъ де Саси въ прилож. къ «Callia et Dimna» (П., 1816), Peiregonъ (Вреславль, 1828) и др. (ср. Алексія Волдырева, «Древнія арабскія стихотворенія», М., 1882). «Диванъ» Лебиды открытъ лишь въ недавнее время; его издалъ, между прочимъ, С. Brockelmann («Die Gedichte des Lebîd ibn Rab'â», Лейденъ, 1892). Стихотворенія Л. болѣею частью религіозно-мистическаго содержанія; въ нихъ много позднѣйшихъ интерполяцій. Ср. Sloane, «The poet Lebîd, his life, time and fragmentary writings» (Лпц., 1877); v. Kremer, «Ueber die Gedichte des Lebîd ibn Rab'â» (В., 1881).

Лебланъ (Nicolas Leblanc, 1755—1806)—французскій химикъ и технологъ; изучалъ медицину. В 1789 г. имъ былъ найденъ способъ фабрикаціи соды, который въ послѣдствіи и былъ имъ усовершенствованъ. Это замѣчательное открытіе сдѣлано имя Л. извѣстнымъ. В 1790 г. образуется общество изъ Л., герцога Орлеанскаго и др. съ цѣлью эксплуатировать открытіе Л. Начало операціи было удачно; около С.-Дени былъ построенъ заводъ, но наступившій терроръ и смерть герц. Орлеанскаго подорвали предпріятіе. Секретъ фабрикаціи былъ опубликованъ и Л. впасть въ бѣдность, покончилъ жизнь самоубійствомъ. Во время революціи Л. управлялъ деп. Сены, былъ депутатомъ въ законодательномъ собраніи. Одновременно онъ занимался и химіей; имъ даны новые способы полученія селитры,

сирномгнезальной соли, никкеля, кобальта и т. д. Кроме нескольких статей, помещенных в «Journal de physique», он написал «Mémoire sur la fabrication du sel ammoniac et de la soude» (П., 1798); «De crvstallotechnie» трактат, представленный в 1786 г. академии наук (П., 1802). Л. в Париж в 1887 г. воздвигнута бронзовая статуя.

Леблань (Эдмунд Le Blanc) — франц. археолог, род. 1818 г., в 1883—89 гг. был директором франц. археолог. школы в Риме. Главные труды: «Inscriptions chrétiennes de la Gaule antérieures au VIII siècle» (1856—65); «Nouveau Recueil des inscriptions chrétiennes de la Gaule» (1862); «Manuel d'épigraphie chrétienne» (1869); «Les sarcophages chrétiens de la Gaule» (1886); «Les Actes des martyrs etc.» (1882); «L'Épigraphie chrétienne en Gaule et dans l'Afrique romaine» (1888); «Les persécuteurs et les martyrs aux premiers siècles de notre ère» (1893) и др.

Лебо (Жан-Луи-Жозеф Lebeau, 1794—1865) — бельгийский государственный деятель; был адвокатом; послѣ бельгийской революции 1830 г. избран депутатом в национальный конгресс и, в качествѣ министра иностранных дѣл, устроил избрание принца Леопольда Саксен-Кобургскаго в короли бельгийцев. Позже был министром юстиции и снова министром иностранных дѣл. О нем: Juste, «Les fondateurs de la monarchie belge. Joseph L.» (Брюсс., 1865).

Лебонь (Андре Lebon) — франц. политический деятель, род. в 1859 г.; был проф. в Ecole des sciences politiques; нап. несколько работ по истории и конституционному праву. Со второй половины 1870-х годов он ежегодно издает, под псевдонимом André Dapier, обзорные сочинения во Францию: «L'Année politique». С 1893 г. — член палаты депутатов, в которой он стоял на рубежѣ между умеренными республиканцами и радикалами. В 1895 г. был министром торговли в кабинетѣ Рибо. См. Alphonse Bertrand, «La Chambre de 1893» (П. 1893).

Лебонь (Joseph Le-Bon) — франц. революционный деятель (1765—95), прежде священник, член конвента. Назначенный комиссаром от конвента в деп. Соммы и Падде-Кала, Л. проявил чрезвычайную жестокость в пресѣдованіи лицъ, казавшихся ему «подозрительными». Арестованный послѣ 9 термидора, Л. был обвинен в превышеніи власти и незаконномъ влияніи на судъ присяжных и гильотинированъ. Ср. «J. Le-Bon dans sa vie privée et dans sa carrière politique» (1861; в его защиту изд. его сыномъ Эм. Л.), и А. Paris, «Histoire de J. L.-Bon et des tribunaux révolutionnaires d'Arras et de Cambrai» (Arras, 1864; противъ Л.).

Леборнь-де-Буань (Клод-Пьер-Жозеф Leborgne de Boigne, 1764—1832) — французский политический деятель. Посланный для усмирения негровъ в С.-Доминго, Л. гуманно выполнилъ свою задачу и затѣм мужественно защищалъ Мартинику противъ англійской эскадры. Былъ членомъ совѣта 500, противился перевороту 18 брюмера. Главные его сочин.: «Ombre de la Gironde à la Con-

vention nationale» (П., 1794); «Essai de conciliation de l'Amérique et de la nécessité de l'union de cette partie de monde avec l'Europe» (П., 1817); «Nouveau système de colonisation pour Saint-Domingue» (П., 1817).

Лебрень (Елизавета - Луиза de Lebrun (1755—1842, рожденная Виже) — французская портретистка, дочь незначительнаго живописца, род. в Парижѣ; в раннемъ дѣтствѣ начала учиться рисованію у своего отца, а послѣ его смерти, когда ей еще не минуло девяти лѣтъ, брала уроки живописи у Г. Вриара, занималась в луврской галлерей копированіемъ и пользовалась совѣтами Дойена, Грѣва и Ж. Верне. При всемъ томъ она не имѣла возможности довершить свое художественное образование надлежащимъ образомъ, будучи принуждена трудиться изъ-за денегъ. Ея мать, женщина пустая и расточительная, в 1776 г. выдала ее замужъ за живописца, гравера и торговца картинами Лебрена, дѣла котораго, на видъ блестящія, оказались разстроенными, и который повелъ на счетъ жены-артистки отрыватую жизнь, отбиралъ отъ нея всѣ ея заработки, предоставляя ей за то полную свободу поведенія и сношенія съ людьми. Не пользуясь супружескимъ счастьемъ, художница искала утѣшенія в кругу образованныхъ и свѣтскихъ людей, старалась совершенствоваться в искусствѣ и вскорѣ приобрѣла обширную практику среди арестократовъ. В 1783 г., за написанный ею съ самой себя портретъ, парижская академія приняла ее в свои члены. Она попала в большую милость къ королевѣ, которая дала ей титулъ своей первой портретистки, плѣла съ нею дуги, брала ее съ собою на прогулки, сѣдлалась почти ея другомъ. Первые признаки готовившейся вспыхнуть революции побудили Л. покинуть Францію. Она отправилась в Италію, гдѣ встрѣчала ее повсюду съ триумфомъ, а болонская и пармская академіи избрали ее в свои члены. Изъ Италіи она перебралась в Вѣну и пробывъ тутъ около трехъ лѣтъ, а затѣмъ, чрезъ Прагу, Дрезденъ и Берлинъ, направилась в Петербургъ, куда и прибыла лѣтомъ 1795 г. Вездѣ принимали ее съ такимъ же энтузіазмомъ, какъ и в Италіи: государи, члены ихъ фамилій, знать, богатые любители искусствъ окружали привлекательную артистку всевозможнымъ вниманіемъ и спѣшили заказывать ей портреты, вознаграждая ее за нихъ щедрою рукою, а академіи подносили ей членскіе дипломы. В Петербургѣ Л. провела 6 лѣтъ, отличившись отсюда только однажды на полгода в Москву. Слѣдами ея пребыванія в Россіи остались многочисленные портреты, разсѣянные теперь по императорскимъ дворцамъ и аристократическимъ домамъ. Между прочимъ, ею написаны портреты императрицы Маріи Теодоровны (нах. в армітажн. павильонѣ), цесаревны Елизаветы Александровны (в Романовской галлер. Зимняго дворца), великихъ княжонъ Александры и Елены Павловнъ, Станислава Понятовскаго, гр. Толстого и мн. др. По случаю принятія своего, в 1800 г., в почетные вольные общники нашей академіи, она принесла ей в даръ свой портретъ собственной работы, находящійся дон-

нѣ въ залѣ засѣданій академическаго совѣта. Въ 1801 г. Л. возвратилась въ Парижъ, но не надолго, и, пустившись снова въ путешествіе, посетила Англій, Голландію и дважды Швейцарію. Окончательно вернувшись во Францію въ 1809 г., она поселилась въ Марли, гдѣ, окруженная доволствомъ и почетомъ, продолжала заниматься живописью до глубочайшей старости. По списку, составленному ею самою, изъ-подъ ея кисти вышло 662 портрета, 15 картинъ историческаго и аллегорическаго содержания и 15 пейзажей. Достоинства ея произведеній, въ особенности портретныхъ, составляютъ изысканный и вообще исправный, хотя нестрогий рисунокъ, несильный, но пріятный и гармоничный колоритъ и ловкій, свободный приемъ письма. Чрезвычайно любопытны ея мемуары, вышедшіе впервые въ свѣтъ въ 1835 г. подъ заглавіемъ: «Souvenirs de ma vie», и перепечатанные потомъ нѣсколько разъ. А. С.—а.

Лебренъ (Jean-Antoine Lebrun-Tossa)—франц. писатель (1760—1837), авторъ многихъ пьесъ для театра, изъ которыхъ наиболее известны: «Les Noirs et les Blancs», «L'Honnête Aventurier», «La folie du roi George», «La jolie Parfumeuse» (самая популярная изъ пьесъ Л.). Написалъ еще: «Mes Révélations sur Mr. Etienne» (П., 1812; обвинение этого писателя въ плагиатѣ); «L'Evangile et le budget» (1817); «Les consciences littéraires de ce temps» и др.

Лебренъ (Pierre-Antoine Lebrun)—франц. поэтъ (1785—1873), членъ франц. акад., при Наполеонѣ III сенаторъ, авторъ одъ и нѣсколькихъ трагедій («Ulysse» и «Marie Stuart»), въ свое время имѣвшихъ успѣхъ.

Лебренъ (Ronsse-Denis-Escouchard Lebrun, прозванный Л.-Ляндаръ)—франц. поэтъ (1729—1807). Въ свое время Л. пользовался преувеличенной славой, а послѣ смерти былъ незаслуженно забытъ; у него есть выдержанность формы и мастерство стиха; болѣе всего ему удавались оды. Соч. Л. изданы въ 1811 г. Въ 1921 г. вышли его «Oeuvres choisies», съ статьей Дюпре и Кампенона. См. Sainte-Beuve, «Portraits littéraires» (т. I); «Causeries du Lundi» (т. V).

Лебренъ (Шарль Lebrun)—знаменитый французскій живописецъ, сынъ скульптора, род. въ Парижѣ, 24 февраля 1619 г., учился сперва у Перрье, а потомъ у С.-Буе и, будучи всего 15-ти лѣтъ отъ роду, обратилъ на себя вниманіе художниковъ и любителей искусства нѣсколькими картинами, талантливо исполненными для кардинала Ришелье. Съ 1642 г. Л. около 4 лѣтъ провель въ Римѣ, занимаясь изученіемъ антиковъ и совершенствуясь въ живописи подъ руководствомъ Н. Пуссена. По возвращеніи въ Парижъ Л. исполнилъ нѣсколько важныхъ заказовъ, которые сразу выдвинули его впередъ изъ среды французскихъ художниковъ. Главноуправляющій финансами Фуке пригласилъ его украсить живописью свой великолѣпный замокъ Во, назначилъ ему ежегодное содержаніе въ 12000 ливровъ, когда кардиналъ Мазарини представилъ его королю. Съ этого времени Л. еще быстрее пошелъ въ гору. Онъ участвовалъ въ учрежденіи, въ 1648 г., королевской академіи живописи и

скульптуры, въ 1651—53 гг. былъ въ ней профессоромъ, въ 1668 г. сдѣлался ея пожизненнымъ канцлеромъ, въ 1668 г. ректоромъ и, въ 1683 г., директоромъ. Кольберъ, въ 1660 г., ввѣрилъ ему управленіе гобеленовскою мануфактурою, не ограничивавшеюся въ ту пору ковровымъ производствомъ, но изготовлявшею также артистическую мебель, роскошныя серебряныя вещи, мозаику и деревянную инкрустацию. Труды его по этой части доставили ему благоволеніе Людовика XIV, который остался въ особенности доволенъ пятью колоссальными его картинами на сюжеты изъ исторіи Александра Македонскаго («Переходъ черезъ Граникъ», «Семейство Дарія въ палаткѣ Александра», «Александръ и Поръ», «Битва при Арбеллахъ» и «Торжественный въездъ Александра въ Вавилонъ»), написанными для тканей по нимъ ковровъ. Король назначилъ Л. жалованье 12000 ливровъ въ годъ и возвелъ его въ дворянское достоинство, вскорѣ послѣ чего возложилъ на него главное заведываніе своею коллекціею картинъ и рисунокъ, уполномочилъ его пополнять ее новыми произведеніями и вообще осматривать его милостию. Л. получилъ неограниченную власть во всемъ, что касается до искусства, сталъ законодателемъ вкуса, раздавателемъ заказовъ, безапелляционнымъ судьей чужихъ работъ. Живописцы, скульпторы, декораторы, даже самыя даровитыя, должны были, заглушивъ въ себѣ стремленіе къ оригинальности, воспроизводить его эскизы и проекты и безпрекословно подчиняться его требованіямъ. Въ сношеніяхъ съ ними онъ выказывалъ высочайшее и нерѣдко крайній деспотизмъ. Но по смерти Кольбера (1683) новый главноуправляющій королевскими постройками, маркизъ де-Лузуа, началъ покровительствовать П. Миньяру (сопернику Л.), дѣлая Л. затрудненія на каждомъ шагѣ, наносилъ удары его самолюбію. Л. пересталъ бывать при дворѣ, впалъ въ изнурительную болѣзнь и умеръ 12 февр. 1690 г. Главная черта таланта Л.—богатство фантазіи, находчивость въ композиціи, особенно замѣчательная въ тѣхъ случаяхъ, когда онъ брался за аллегорическія и мнелогическія сюжеты. Но колоритъ у него тяжелъ, тусклъ, монотоненъ, впадаетъ въ кирпичный тонъ, а рисунокъ, хотя вообще исправный, грѣшитъ вялостью, излишнею округлостью и безжизненностью. Легкость и быстрота, съ какой сочинялъ Л. свои картины, мѣшали ему глубоко вдумываться въ ихъ содержаніе и идти дальше вѣршней его передачи, а атмосфера напыщеннаго двора, въ которомъ онъ вращался, дѣлала его склоннымъ къ пустой парадности, къ однообразному, утрированному пафосу. Тѣмъ не менѣе, въ исторіи французскаго искусства ему принадлежатъ одно изъ самыхъ видныхъ мѣстъ, какъ характерному и всесильному въ свое время выразителю эпохи короля-солнца. Въ луврской галлерей, въ Парижѣ, сверхъ вышеупомянутыхъ пяти сценъ изъ исторіи Александра Македонскаго, находятся еще 16 картинъ Л., въ числѣ которыхъ лучшими могутъ считаться «Поклоненіе пастырей», «Св. Семейство» (такъ наз. Benedicite), «Входъ въ Иерусалимъ», «Моленіе о чашѣ», «Несеніе креста», «Распятіе» (Le

Crucifix aux anges), «Мучение св. Стефана» и «Кающаяся Марія Магдалина». Изъ прочихъ его работъ важнѣйшія: живопись залы Аполлона, въ луврскомъ музеѣ, стѣнные картины въ большой галереѣ версальскаго дворца, изображающія эпизоды царствования Людовика XIV, съ принятія имъ правленія въ собственныя руки и до нимвегенскаго мира, и нѣсколько плафоновъ въ томъ же дворцѣ. Въ Имп. Эрмитажѣ, въ СПб., имѣются двѣ картины, писанныя Л. въ юности: «Спаситель въ Геесманскомъ саду» и «Распятіе». Многія изъ его произведеній гравированы Ж. Одраномъ, Эделинкомъ, Тардье, Нантейлемъ, Лекеркомъ и другими выдающимися мастерами. Онъ самъ упражнялся въ гравированіи и произвелъ семь офортовъ («Карль Воррмейеръ», «Младенецъ-Христосъ, колѣнопрклоненный на крестѣ», «Младенецъ-Иоаннъ Креститель» и четыре аллегоріи «Временъ дня»). Имъ изданы три сочиненія по части искусства: «Conférences sur l'expression de différents caractères des passions» (1667); «Traité de la phisionomie, ou sur les rapport de la phisionomie de l'homme avec celle des animaux» и «Livre sur peinture ur ceux qui commencent» и нѣсколько рѣчей, произнесенныхъ въ торжественныхъ собраніяхъ пар. акад. худ. Ср. Jouin, «Ch. L. et les arts sous Louis XVI» (П. 1889). А. С.—с.

Лебренъ (Шарль-Франсуа Lebrun, duc de Plaisance)—франц. политическій дѣятель (1739—1824); былъ секретаремъ канцлера Мопу, вмѣстѣ съ которымъ подвергся опалѣ при восшествіи на престолъ Людовика XVI. Былъ членомъ учредительнаго собранія; во время террора содержался въ тюрьмѣ, во время директоріи былъ членомъ совѣта старѣйшинъ, послѣ 18 брѣмера—третьимъ консуломъ, во время имперіи управлялъ Лигурией, потомъ Голландіей, во время реставраціи три года пробылъ въ изгнаніи. Перевелъ «Илиаду», «Одиссею» и «Освобожденный Иерусалимъ».

Лебренъ-Тондю (Toudu Lebrun)—франц. политическій дѣятель (1763—93). До революціи жлъ въ Нидерландахъ; Дюмурье причислялъ его къ франц. министерству иностранныхъ дѣлъ, а въ августѣ 1792 г. онъ получилъ портфель министра. 20 января 1793 г. онъ, въ качествѣ члена исполнительнаго комитета, подписалъ приказъ о казни Людовика XVI. Л. постоянно выставлялъ на показъ свой патриотизмъ, но во время террора былъ осужденъ на смерть и казненъ.

Лебриха, иначе *Небриха* (Антоніо де Lebrija, 1444—1522)—испанскій ученый, профессоръ въ Саламанкѣ. Посѣтилъ Италію, проникся горячею преданностью классицизму и былъ главнымъ дѣвателемъ возстановленія классическаго преподаванія въ Испаніи; составилъ латинскій лексиконъ, грамматику и лексиконъ, настольскаго нарѣчія. Главный трудъ его жизни—пересмотръ и исправленіе латинской библіи-вудгаты. Своими учеными работами овъ навлекъ на себя преслѣдованія инквизиціи, отъ которыхъ спасло его лишь покровительствъ могущественнаго Хименеса.

Лебриха (Lebrija)—городъ въ испанской провинціи Севилья, на холмистой равнинѣ; жит. 12864; оливковое масло.

Лебрюнъ (Александръ, 1803—68)—извѣстный польскій хирургъ. Докторская диссертация: «Essai médical sur la plique polonaise» (П., 1827). Съ 1828 г. ординаторъ больницы Младенца Исуса, а съ 1840 г.—главный врачъ той-же больницы. Съ учрежденіемъ варшавской медицинскон академіи (1857), Л. назначенъ профессоромъ оперативной хирургіи и хирургической клиники. Въ этомъ званіи онъ остался и послѣ присоединенія академіи къ варшавской Главной школѣ. Отчеты о его клинической дѣятельности и другія статьи Л. печатались въ «Pamiętnik Towarz. Warszaw. lekarskiego», «Gazeta Lek.», «Tygodnik Lek.» и др. Л. былъ первымъ деканомъ медицинскаго отдѣленія Главной школы. Ср. М. Соколовъ, «Медиц. Вѣстникъ» (1868, №№ 24 и 31).

Ле-Вурме—селеніе въ 6 в. къ СВ отъ Парижа. Въ 1870 г., во время обложенія этого города германскими войсками, французскій отрядъ ген. Вельмара, внезапно атаковавъ, 28 октября, Л.-В., овладѣлъ этимъ селеніемъ и укрѣпился въ немъ. Такъ какъ французы могли выставить здѣсь артиллерию большаго калибра и безпокоить прусскій гвардейскій корпусъ, то пруссаки рѣшились взять Л.-В. обратно. Утромъ 30 октября отрядъ ген. Вудрицкаго (болѣе 9 баталіоновъ съ 5 батареями) атаковалъ селеніе 3 колоннами. Наружная ограда была скоро взята, но внутри селенія, укрѣпленнаго баррикадами, завязался весьма упорный бой; каждый отдѣльный домъ приходилось брать штурмомъ, такъ что только къ 1 ч. дня Л.-В. окончательно было занято пруссаками, у которыхъ вышло изъ строя около 500 чел. и убито 2 полковыхъ командира. Защищавшій Л.-В. французскій отрядъ, силы котораго пруссаки опредѣляли въ 5 тыс. чел., оставилъ 1200 плѣнныхъ.

Лебэгъ (Альфонсъ-Николай Lebègue, 1814—1885)—бельгійскій издатель, авторъ нѣсколькихъ большой успѣхъ имѣвшихъ романовъ: «La Vie et ses écueils» (Вриссаль, 1865); «Une Conspiration sous la Régence» и др.

Лебаминская—станція Астраханскаго казачьяго войска, въ Астраханскомъ у., въ 21 вер. отъ губернскаго города, на правомъ берегу Волги; окружена сыпучими песками; вблизи станціи 5 небольшихъ соляныхъ Лебязженскихъ озеръ. Основана въ 1766 г., но, вслѣдствіе подмыва водою берега рѣки, перенесена въ 1850 г. на занимаемое ею нынѣ мѣсто. 280 дворовъ, 1480 жит. (755 мѣщ. и 725 жнщ.), 2 црк., 6 лавокъ, 8 училища съ 99 учащимися; 2 рыболовныя ватаги, на которыхъ бываетъ до 60 рабочихъ; 1 кузница. Къ станціи принадлежатъ 2 хутора. Ф. Ш.

Лебамий лиманъ—среднихъ размѣровъ лиманъ, находящійся въ Ейскомъ отдѣлѣ Кубанской обл., на р. Вейсугѣ; славится обиліемъ рыбы. На берегу расположенъ Екатерино-Лебязженско-Николаевскій монастырь, извѣстный въ народѣ подъ именемъ Лебязьего.

Лебязье—самосадочное соляное озеро въ Сальскомъ окр., Области Войска Донскаго; принадлежитъ къ группѣ Манычскихъ озеръ, раскинутыхъ по за-донской степи, на правомъ берегу р. Маныча, на СВ отъ Грузскаго озера. Соль изъ Л. озера добывается казаками

въ ограниченномъ собственными потребностями количествѣ.

Лебашья бухта—Приморской области, Охотскаго моря, къ В отъ устья р. Уди, между мысами Большимъ и Малымъ Дугандя (Дугандя). До 10 в. углубляется въ материкъ, до 8 в. ширины, но мельководна; при отливѣ почти совсѣмъ обсыхаетъ, отчего наз. Сухую. Берега состоятъ изъ булыжника; восточный особенно утѣсистъ и усыпанъ подводными камнями.

Лебашья губа—Приморской области, въ южной части о-ва Феклистова, въ группѣ Шантарскихъ о-вовъ. Длина болѣе 10 в., глубина отъ 3 до 7 саж. Принимаетъ въ себя рч. Климовскую, до 15 в. длины.

Лебашья рѣка (Swan river)—рѣка на 3 Австрали, вытекаетъ изъ плоскогорья на В, сначала называется Эвонъ и, принявъ направленіе къ ЮЗ, получаетъ названіе Л. Отъ Перта до Фримантъ при впаденіи въ Великій океанъ Л. доступна пароходамъ. Въ 1829 г. основана на его берегахъ колонія Л. рѣки, изъ которой развилась нынѣшняя *Западная Австралія*.

Левановичъ (Рафаилъ)—хорв. писатель XVII в. Занимался въ Римѣ, по порученію папы, исправленіемъ глаголическихъ книгъ священнаго писанія; былъ епископомъ въ Смедеревѣ и архиепископомъ анкирскимъ. Писалъ болѣею частью на лат. яз. Изъ трудовъ его извѣстны «Авѡквидиакъ словинскій», напечатанный перемежку кириллицей, глаголицей и латин. шрифтомъ.

Левановичъ (Иванъ Ѳеодоровичъ, 1828—1893)—геологъ, профессоръ харьковскаго университета. Уроженецъ С.-Петербурга Л., юношей пореѣхалъ въ Харьковъ, гдѣ окончилъ въ 1852 г. курсъ на фзяико-математическомъ факультетѣ со степенью кандидата и съ золотой медалью. Былъ сначала учителемъ естественной исторіи. Годъ провѣлъ за границей, занимаясь у Бронна, Наумана и въ лабораторіи Бузена. Возвратясь въ Харьковъ, получилъ въ 1860 г. степень магистра и, въ качествѣ адъюнкта, открылъ курсъ лекцій по геологіи. Въ 1868 г., по защитѣ докторской диссертации «Геологическое изслѣдованіе осадковъ пермской формации въ сѣв.-зап. части Донецкаго кража», избранъ профессоромъ на только что учрежденную кафедру геологіи, которую онъ и занималъ до 1889 г. На первыхъ порахъ онъ энергично взялся за устройство геологическаго музея, началъ издавать первый оригинальный учебникъ геологіи на русскомъ языкѣ и отвѣтъ въ немъ значительное мѣсто геологическому описанію Россіи. Л. принялъ живое участіе въ организаціи общества испытателей природы при харьковскомъ университетѣ, котораго председателемъ былъ съ 1870 г. до своей смерти. Какъ ученый, Л. посвятилъ себя всестороннему изученію юга Россіи. Многочисленные научные труды его, помѣщавшіеся почти исключительно въ «Трудахъ Общества Испытателей Природы при Харьковскомъ Унив.», значительно способствовали разясненію геологическаго строенія громадной площади южн. Россіи. Изъ относящихся къ этой категоріи ученыхъ трудовъ Л. важнѣйшими являются:

«О выступахъ кристаллическихъ породъ по Днѣпру»; «О причинахъ различія въ формѣ склоновъ рѣчныхъ долинъ»; «Матерьялы для изученія чернозема»; обширное «Изслѣдованіе осадковъ мѣловой и слѣдующихъ за ней формаций на пространствѣ между Днѣпромъ и Волгой»; «Изслѣдованіе надъ образованіемъ Таврическихъ горъ» и др. Особенно интересовали Л. современныя геологическія явленія южно-русской природы. Описанію ихъ посвящены работы: «О славянскихъ соляныхъ озерахъ»; «О почвѣ и водѣ г. Харькова»; «Наружныя и подземныя воды въ Екатеринославской и Таврической губ.» и капитальный, но къ сожалѣнію не законченный трудъ «Воды Россіи по отношенію къ ея населенію».

Б. П.

Леваль (Jules-Louis Leval)—франц. генералъ, род. въ 1823 г., былъ директоромъ высшаго военнаго уч., въ 1855 г. военнымъ министромъ, затѣмъ командиромъ 10-го армейскаго корпуса. Главныя соч.: «La réforme de l'armée» (1871); «Etudes de guerre» (1872); «Tactique» (1875—83).

Левальдъ (Іоаннъ-Карлъ-Августъ Lewald, 1792—1871)—нѣмецкій писатель, сынъ еврея-купца, былъ директоромъ театра и режиссеромъ. Главныя соч. его: «Allgemeine Theaterrevue» (Штуттгартъ, 1837), «Aus dem theatralischen Leben der Gegenwart» (1862), «Moderne Familiengeschichten», «Schauspiele», «Clarinet» (тенденціозное произведеніе католическаго направленія: въ концѣ жизни Л. перешелъ въ католицизмъ). См. о немъ Кюрнбергера, «Ein Alter von der Garde» (въ «Literarische Herzenssachen», Вѣна, 1871).

Левальдъ (Фанни Lewald)—нѣм. писательница (1811—89), еврейскаго происхожденія, была замужемъ за писателемъ Адольфомъ Штаромъ. По идеямъ своимъ примыкала къ «молодой Германіи». Начиная съ романа «Cleopatra», она посвятила цѣлый рядъ романовъ и повѣстей социальнымъ вопросамъ, преимущественно женскому. Рефлексія преобладаетъ въ ея творчествѣ надъ чисто художественными задачами, но тенденція свои она проводитъ съ большою энергіей и послѣдовательностью. Лучшіе ея романы и рассказы: «Prinz Louis-Ferdinand» (2 изд., 1859), «Das Mädchen von Hela» (2 изд., 1879), «Von Geschlecht zu Geschlecht» (1863—68) и «Die Familie Darnep» (1887). Специально женскому вопросу посвящены: «Osterbriefe für die Frauen» (1868) и «Für und wider die Frauen» (2 изд., 1875). Весьма живо описала она свои путешествія въ «Italienisches Bilderbuch» (1847) и «Reisetagebuch aus England und Schottland» (1852). Очень интересна ея автобіографія: «Meine Lebensgeschichte» (1861—62) и «Zwölf Bilder aus dem Leben Erinnerungen» (1883). Собраніе ея сочиненій вышло въ 1871—75 гг. На русский языкъ перев. романъ «Женія» (1887) и др.

Ф. Ф.

Левальянъ (François Levallant)—фр. путешественникъ и орнитологъ (1753—1824); род. въ голландской Гвіанѣ, въ 1778 г. отправился въ Амстердамъ, отсида (1780) на мысъ Доброй Надежды и внутрь Африки. По возвращеніи издалъ «Voyage dans l'intérieur de

l'Afrique par le Cap de Bonne-Espérance pendant 1780—85» (П., 1790; 2 изд., 1798) и затѣмъ «Second voyage dans l'intérieur de l'Afrique pendant 1783—85» (П., 1795; 2 изд., 1808). Изъ другихъ сочиненій важнѣйшія: «Histoire naturelle des oiseaux d'Afrique» (6 т., П., 1798—1812); «Histoire naturelle d'une partie d'oiseaux nouveaux et rares de l'Amerique et des Indes» (П., 1801—1804); «Histoire naturelle des cotingas et todiers» (П., 1804); «Histoire naturelle des perroquets» (П., 1801—1805); «Histoire naturelle des calaos» (П., 1804).

Левана (Levana dea) — римская богиня, покровительница подростковъ дѣтей, которая «поднимала ихъ съ земли». У римлянъ былъ обычай класть новорожденнаго ребенка и затѣмъ поднимать его: этимъ обрядовымъ дѣйствіемъ отецъ бралъ на себя заботы о воспитаніи ребенка и получалъ отцовскія права.

Леванда (Іоаннъ Васильевичъ) — извѣстный проповѣдникъ (1734—1814); образование получилъ въ кievской духовной акад.; былъ протоіереемъ Кіево-Софійскаго собора. Своими проповѣдями Л. обратилъ на себя вниманіе еще въ академіи; затѣмъ слава его, какъ проповѣдника, все возростала, и ни одинъ торжественный случай не обходился безъ рѣчи Л. Всѣ слышавшіе Л. восторженно отзываются о его замѣчательномъ ораторскомъ талантѣ. Его проповѣди, изъ которыхъ сначала напечатано было только двѣ-три, разошлись въ массѣ списковъ; такіе рукописные сборники были даже у имп. Александра I и кн. А. Н. Голицына. Въ настоящее время извѣстно болѣе 200 проповѣдей Л., но произнесено было ихъ навѣрное вдвое больше. Перечитывая ихъ теперь, трудно понять, почему онѣ доставили автору такую громкую извѣстность. Написаны онѣ довольно оригинальнымъ, изящнымъ языкомъ, изобилуютъ эффектными риторическими мѣстами, но по содержанию не представляютъ собой ничего особеннаго. Вопросы общественной жизни Л. въ своихъ проповѣдяхъ никогда не касался. Разнохарактерныя царствованія Екатерины II, Павла I и Александра I отразились въ проповѣдяхъ Л. въ самыхъ блѣдныхъ и неясныхъ чертахъ. Не видно также въ его произведеніяхъ и глубокой богословской учености. Причиной успѣха проповѣдей Л. было, вѣроятно, искреннее воодушевленіе, съ которымъ онъ ихъ произносилъ. Первое время, по примѣру польскихъ кознодѣевъ, Л. любилъ цестрить свою проповѣдь анекдотами, разсказами о звѣряхъ, птицахъ и т. д., но позже началъ облекать свои собесѣдованія въ легкую, живую, часто русскую форму. Почитатели и почитательницы Л. часто дѣлились съ нимъ радостью и горемъ. Многочисленныя письма Л., написанныя въ отвѣтъ на жалобы и запросы, дышатъ добродушіемъ, теплотой. Чуждый какаго бы то ни было аскетизма, Л. учить не столько порывать связи съ міромъ, сколько мириться съ его несовершенствами, терпѣливо переносить всякія невзгоды, «жить, какъ набѣжитъ», потому что «свѣта для насъ въ новыя формы не перебыть». Ср. Ф. А. Терновскій («Труды Кіевск. Дух. Акад.», за 1874 г., №№ 8, 10, 11, 12 и отд.); «Слова и рѣчи прот. І. Леванды», изд. Похорскаго (СПб., 1821, т. I, II

и III); Филаретъ, «Обзоръ русской духовной литературы».

В. Б.

Леванда (Левъ Осиповичъ, 1835—1888) — русско-еврейскій писатель; состоялъ въ должности ученаго еврея при виленскомъ генералъ-губернаторѣ; былъ редакторомъ «Виленскихъ Губернскихъ Вѣдомостей», сотрудничалъ въ «С.-Петербургскихъ Вѣдомостяхъ» В. Ѳ. Корша и др. изданіяхъ, главнымъ образомъ русско-еврейскихъ. Л. громилъ апатію и невѣжество евреевъ и горячо стоялъ за ассимиляцію ихъ съ русскимъ народомъ. Свои стремленія Л. проводилъ, между прочимъ, въ цѣломъ рядѣ повѣстей, романовъ и беллетристическихъ очерковъ. Это былъ умный, хотя и сухой разсказчикъ, хорошій наблюдатель, превосходный знатокъ еврейскаго быта. Богѣе удачны тѣ его произведенія, которыя чужды публицистической проповѣди («Очерки прошлаго», СПб., 1875; «Типы и силуэты», въ «Восходѣ», 1881 г.; историческія повѣсти: «Гадъ и милость магната» и «Авраамъ Іозефовичъ», въ «Восходѣ» 1885 и 1887 г.). Въ романѣ «Горячее время» («Евр. Библиотека» 1871—73 гг.; отдѣльно, съ пропусками, СПб., 1875), посвященномъ бурной эпохѣ 1863 г., Л. разбираетъ еврейско-польскія иллюзіи, увлекавшія одно время еврейское общество. Послѣ «еврейскихъ погромовъ» Л. сдѣлался приверженцемъ палестинскаго движенія. Всѣ произведенія Л. перечислены въ «Систематическомъ указателѣ литературы о евреяхъ на русскомъ языкѣ» (СПб., 1892).

Леванидовичъ (Саулъ) — богатырь. Подъ этимъ именемъ встрѣчается только въ былинѣ № 25 сборника Кирши Данилова, въ «Пѣсняхъ» Кирѣвскаго (вып. III, стр. 113—116) называется Сауромъ Ванидовичемъ. Содержание обѣихъ былинъ сходно по основѣ, но запись Кирши Данилова представляетъ болѣе подробный, хотя значительно спутанный разсказъ о походахъ сына Саула Л., Константинушки. Въ былинѣ симбирской разсказывается, какъ князь Сауръ Ванидовичъ, изъ Астраханскаго царства, пошелъ въ походъ подѣ три царства: латынское, литвинское и сорочинское. Въ его отсутствіе его жена родила сына-богатыря и на 9-ый годъ послала его съ большимъ войскомъ къ отцу; онъ выжегъ царство латынское и пополнил литвинское, а затѣмъ пошелъ на царство сорочинское. Когда онъ подступилъ къ послѣднему, сорочинскіе мужики рѣшили выслать на поединокъ «полоненочка-затюремшичка», который оказывается Сауромъ Ванидовичемъ. Сауръ ѣдетъ биться, высаживаетъ сына изъ сѣдла, падаетъ ему на грудь и спрашиваетъ о родѣ-племени. Когда выясняется, что онъ бился съ сыномъ, Сауръ плачетъ отъ радости, а сынъ шлетъ съ гонимомъ письмомъ матери, что онъ выучилъ родного батюшку. Былина Кирши Данилова подробнѣе разсказываетъ о дѣтствѣ и воспитаніи Константинушки, отбѣдѣ на поиски отца, его подвигахъ и взятіи въ плѣнъ углицкими мужиками (Угличъ оказывается здѣсь не русскимъ, а литовскимъ). Между тѣмъ, царь Саулъ Л., возвратившись въ свое царство алыберское, спрашиваетъ жену о сынѣ и, узнавъ о его судьбѣ, ѣдетъ къ Угличу и заставляетъ вы-

дать ему планника, съ которымъ и возвращается домой. Для возстановленія опутаннаго содержанія средней части былины о Саулѣ Л. могутъ отчасти служить сходные мотивы въ былинахъ о Сурогѣ («Сборникъ» Тихонравова и Миллера, отд. II, № 65), Суровенѣ (Кирѣвскій, III, 107—110) и Суровцѣ (тамъ же, 110—112 и IV прилож. XXVII—XXIX). Исслѣдованія былины о Саулѣ Л. принадлежатъ академику А. Н. Веселовскому и профессору В. Ф. Миллеру. Первый, сопоставляя былину съ греческою пѣснью объ Армури, находитъ въ обѣихъ одинъ и тотъ же планъ, при чемъ наша былина, по взгляду Веселовскаго, даетъ недостающій конецъ греческой пѣсни. Благодаря своей обособленности отъ кievскаго и владимирскаго центровъ, наша былина сохранила въ относительной свѣжести слѣды своего византийскаго происхожденія, въ именахъ дѣйствующихъ лицъ (Левантовичъ отъ Левона, Константинъ) и сарацинъ («Южно-русскія былины», III, 1—35). Всев. Миллеръ («Ж. М. Н. Пр.», 1893, № 10), не усматривая столь близкаго отношенія былины о Саулѣ Л. къ византийской пѣснѣ, разбираетъ ея составъ въ связи съ былинами о Суровцѣ, Суровенѣ, Сурогѣ, Иванѣ Даниловичѣ и Михайлѣ Даниловичѣ и приходитъ къ предположенію о восточномъ происхожденіи ея фабулы. Содержаніе былины—пересказъ, осложненный другими мотивами, широко распространеннаго на Востокѣ сюжета о встрѣчѣ богатырей отца и сына. Сауръ-Саулъ называется княземъ или царемъ какой то восточной страны—Астраханской или Алыберской; имя Сауръ—восточное, до сихъ поръ употребительное, какъ личное, у татаръ: *саур*—значитъ *быкъ*, *герой*. Преданія о какомъ то богатырѣ Саурѣ ходили въ южно-русскихъ степяхъ и прикрѣплены къ нѣкоторымъ курганамъ. И богатырь, и его враги (Кулебалъ, Курганъ и проч.) носятъ тюркскія имена. Популярныя въ прежнія времена въ областяхъ, гдѣ русскій элементъ населенія соприкасался съ татарскимъ, былины о Саурѣ, Саулѣ Л., Сурогѣ, Суровцѣ и проч. не проникли въ районъ живою эпической традиціи нашего Сѣвера, въ Олонекскую губ., и, записанныя въ XIX ст., дошли до насъ частью перепутанными въ содержаніи, частью въ фрагментахъ.

Вс. Миллеръ.

Левантійскій талеръ (также талеръ Маріи-Терезіи)—серебряная монета, выпускаемая австрійскимъ правительствомъ для торговли въ Африкѣ и составляющая въ послѣдней главную ходячую монетную единицу. Л. чеканится съ изображеніемъ императрицы Маріи-Терезіи и съ 1780 г., изъ серебра 833 $\frac{1}{2}$ пробы, Л. обращаются также въ Аравіи, Индіи и Аравіи. Одною вѣса и пробы съ Л., итальянское правительство выпускаетъ для колоній въ Красномъ морѣ, такъ наз. *восточн. скуду*.

Левассеръ (Marie-Thérèse Levasseur, 1721—1801)—сожительница Ж.-Ж. Руссо, небогатая женщина, съ которой онъ былъ очень несчастливъ. Въ эпоху революціи Конвентъ назначилъ ей пенсію въ 1200 ливровъ, а затѣмъ, по ея просьбѣ, прибавилъ къ этой сум-

мѣ еще 300 ливровъ. Когда 29 фривтидора II г. Конвентъ рѣшилъ перенести останки Руссо въ Пантеонъ и одинъ депутатъ предложилъ пригласить на эту церемонію Л., предложеніе было отвергнуто, на томъ основаніи, что она не доставила счастья своему мужу.

Левассеръ (Пьеръ-Эмиль Levasseur)—экономистъ и историкъ, род. въ 1828 г., проф. въ Collège de France. Написалъ: «Histoire des classes ouvrières en France depuis la conquête de Jules César jusqu'à la Revolution» (1859), «Lu rôle de l'intelligence dans la production» (1867); «La Population française» (1889—1892), а также нѣсколько учебниковъ географіи и популярныхъ географическихъ сборниковъ: «Les Alpes» (1889), «Le Brésil» (1890), «La France et ses colonies» (1890) и др.

Левассоръ (Мишель Levassor, 1648—1718)—французскій историкъ. Подвергшись преслѣдованіямъ за свой «Traité de la véritable religion», Л. удалился въ Англію и принялъ тамъ англиканство. Написалъ еще «Histoire de Louis XIII» (Амстерд., 1700—11), «Traité de la manière d'examiner les differends de religion» (Амстерд. 1697) и «Apologie de l'Eglise anglicane».

Левассоръ (Пьеръ Levassor, 1808—1870)—извѣстный французскій комическій актеръ. У Л. былъ замѣчательный талантъ къ подражанію, къ полному измѣненію своей наружности. Въ пьесѣ «Brelan de troupiers» онъ одновременно игралъ дѣда-инвалида, сына-заключеннаго солдата и внука-рекрута.

Левашевъ (Василій Яковлевичъ, 1667—1751)—русскій генералъ. Во время войны съ Персіей при Петрѣ Вол., Л., окруженный въ г. Рашъ многочисленнымъ войскомъ персіянъ, заставилъ ихъ снять осаду. Послѣ участія въ шведской войнѣ получилъ начальство надъ Москвою, а при Елизаветѣ Петровнѣ съ 1749 былъ первоприсутствующимъ въ сенатской канцелярѣ. Ср. П. П. Векетовъ, «Краткое описаніе жизни В. Я. Л.» (1808).

Левашевъ (Павелъ Артемьевичъ)—писатель XVIII стол. Былъ совѣтникомъ русскаго посольства въ Константинополѣ при посланникѣ А. М. Обресковѣ (1753—1768). Написать «О первенствѣ и предсѣдательствѣ европейскихъ государей, ихъ пословъ и министровъ» (СПб. 1792); «Картина или описаніе всѣхъ нашествій на Россію татаръ и турокъ» (1792 г.); «Поденныя записки во время прошедшей съ турками войны отъ дня объявленія оной по 1793 г.» (СПб. 1798). Л. писалъ и стихи, которые, по отзыву Н. Новикова («Опытъ историч. слов. о рус. писателяхъ»), «отъ знающихъ людей похвалу заслуживали».

Левашевъ (Сергій Васильевичъ)—современный терапевтъ, род. въ 1856 г. Въ 1873 г. поступилъ на медіц. факультетъ въ Москвѣ, а въ 1874 г. перешелъ въ медико-хирург. акад., курсъ которой кончилъ въ 1878 г. Въ 1880 г., по защитѣ дисс. на д-ра мед. («О вліяніи п. сguialis на просвѣтъ кожныхъ сосудовъ нижней конечности»), избранъ въ приватъ-доценты, а въ 1884 г. командированъ на 2 года за границу, гдѣ работалъ у профф. Гейденгайна, Людвигъ, Вулъпіана, Лейдена, Шарко и проч. Въ 1887 г. назначенъ проф. факультетской тера-

певтической клиники въ Казани. Л. обнародовано до 70 работъ на русск., нѣм. и франц. языкахъ по физиологич., внутреннимъ болѣзнямъ и бактериологич. Въ первые годы своей учено-литературной дѣятельности онъ особенно много трудился по вопросамъ иннервации сосудовъ въ здоровомъ и больномъ состояніи. Начиная съ 1886 г. онъ съ особеннымъ интересомъ изучаетъ отравленія и страданія печени и поджелудочной железы, а въ послѣдніе годы—бактеріологич. и особенно инфекціонными болѣзнями. Вообще Л. считается однимъ изъ выдающихся современныхъ русскихъ ученыхъ терапевтовъ.

Лвасшевы—русскій дворянскій и графскій родъ, происходящій, по сказаніямъ древнихъ родословцевъ, отъ нѣмчина Христофора Карла Дола, выѣхавшаго изъ нѣмецъ во Псковъ, принявшаго крещеніе съ именемъ Василія и переселившагося въ Тверь къ вел. кн. Александру Михайловичу (1324—27), у котораго онъ былъ бояриномъ. Праправнукъ его, Александръ Викулничъ, по прозванію Левашъ, тверской бояринъ, былъ родоначальникомъ Л. Федоръ Васильевичъ Л. былъ воеводою въ Валахѣхъ (1610) и въ 1612 г. сподвижникомъ князя Д. М. Пожарскаго.—О Василіи Яковлевичѣ Л. (1667—1751) см. выше; изъ его внуковъ Василій Ивановичъ († 1804) — былъ оберъ-егермейстеромъ, Федоръ Ивановичъ—сенаторомъ (1802). Одинъ изъ сыновей Василія Ивановича, Василій Васильевичъ (1788—1848), генералъ-адъютантъ, генералъ-отъ-кавалеріи, предсѣдатель государственнаго совѣта и комитета министровъ, получилъ графское достоинство въ 1833 г. Изъ его сыновей гр. Николай Васильевичъ (1827—1888) былъ губернаторомъ въ Орлѣ и СПб., позже генералъ-адъютантомъ и товарищемъ шефа Ондармовъ, а гр. Владиміръ Васильевичъ—одесскимъ градоначальникомъ. Родъ Л. внесенъ въ VI, II, и III ч. родосл. кн. нѣсколькихъ губерній (Гербовникъ XI, 9 и IV, 25).

В. Р.

Левды или **лейды** (Leudes)—королевскіе люди. Въ памятникахъ Мерovingскаго періода часто встрѣчается упоминаніе о Л. Значеніе и происхожденіе этого слова не выяснено вполне. Одни разумѣютъ подъ Л. тѣхъ франковъ, которые служили королю за жалованье въ видѣ земельныхъ участковъ и давали ему присягу въ вѣрности (Герардъ, Вайтцъ). Бенефиціи, согласно этой теоріи, налагали извѣстныя обязанности на получившихъ ихъ. Впослѣдствіи, отъ этихъ лицъ произошло многочисленное и могущественное сословіе Л. Полученныя ими земли постепенно перешли въ пожизненное или владѣніе, а потомъ и наследственное. Сначала простые наемники, потомъ богатые собственники, требующіе отъ короля новыхъ правъ, Л. превращаются въ сильную аристократію, которая вступаетъ въ борьбу съ Каролингской династіей. Другіе не видѣляютъ Л. изъ общей массы свободныхъ франковъ и приравниваютъ нѣмецкое слово leudes къ лат. fideles, обозначая этимъ всѣхъ свободныхъ франковъ. Несомнѣнно, во всякомъ случаѣ, что это былъ могущественный классъ, сыгравшій видную роль въ Мерovingскій періодъ, какъ упрямая

оппозиція королевской власти. Особенной независимостью отличались австразійскіе Л. См. Мерovingи.

П. Конскій.

Лѣве (Августъ Августовичъ)—составитель русскихъ руководствъ по математикѣ. Изъ множества имъ составленныхъ руководствъ въ особенности распространены были: «Арифметика для начальныхъ народныхъ училищъ» (1872); «Курсъ арифметики и собраніе арифметическихъ задачъ» (изд. 2, 1871); «Начальная алгебра» (изд. 3, 1871); «Начальныя основанія геометріи» (изд. 2, 1871); «Практическая арифметика для дѣвицъ» (1862); «Общепонятная теорія перспективы» (1858); «Общепонятная практическая геометрія» (изд. 2, 1860) и «Нижшая геодезія» (изд. 2, 1861).

Н. Делоне.

Леве (Густавъ Löwe, 1852—1883)—филологъ, род. въ 1852 г.; изсѣдовалъ рукописи библиотекъ Италіи, Испаніи и Португаліи, былъ адъюнктомъ русской семинаріи въ Лейпцигѣ; издалъ: «Prodromus corporis glossariorum latinorum» (Лпц. 1876), «Conjectanea Plantina» (1877), «Exempla scripturae Visigothicae» (1883).

Леве (Карлъ Löwe, 1814—86; изв. подъ именемъ *Леве-Кальбе*)—нѣмецкій политическій дѣятель. Во франкфуртскомъ парламентѣ 1848 г. примкнулъ къ демократической лѣвой; былъ избранъ первымъ вице-президентомъ, а по переселеніи парламента въ Штутгартъ былъ президентомъ; впослѣдствіи заочно приговоренъ къ заключенію въ смиренительномъ домѣ за участіе въ штутгартскихъ рѣшеніяхъ. Вернувшись въ Берлинъ послѣ амнистіи 1861 г., Л. вступилъ въ прусскую палату и примкнулъ къ прогрессистамъ. Въ 1873—76 гг. Л. былъ первымъ вице-президентомъ прусской палаты. Въ рейхстагѣ Л. засѣдалъ съ 1867 по 1881 г. Въ 1874 г. Л. разошелся съ прогрессистской партией по вопросу о военномъ законопроектѣ и образовалъ особую группу, отказавшуюся отъ оппозиціи экономическою политикѣ Бисмарка.

Леве (Karl-Johann-Gottfried Löwe)—нѣмецкій композиторъ (1796—1869). Баллады Л., написанныя на слова Гете, Уланда, Гердера и пр., отличаются большимъ выраженіемъ и оригинальностью. Л. писалъ также оперы, ораторіи, увертюры, пѣсни, квартеты, тріо, фантазіи, поэмъ; издалъ учебникъ: «Gesanglehre praktisch u. theoretisch» (Штетинъ, 1826).

Леве (Эвальдъ-Карлъ Löwe)—нѣмецкій юристъ, род. въ 1837 г.; съ 1889 г. президентъ имперскаго суда въ Лейпцигѣ. Главныя соч.: «Der preuss. Strafprocess, mit Rücksicht auf die gerichtliche Praxis dargestellt» (1861) и «Die Strafprozessordnung für das Deutsche Reich» (1894).

Левекъ (Пьеръ-Шарль Lavesque, 1737—1812)—франц. историкъ. Первоначально граверъ, Л. написалъ нѣсколько филос. статей, обратившихъ на него вниманіе Дидро, который рекомендовалъ его Екатеринѣ II. Л. былъ вызванъ въ Петербургъ и назначенъ преподавателемъ въ кадетскій корпусъ, гдѣ оставался до 1780 г. Научившись по-русски, Л. собиралъ въ СПб. матеріалы для русской исторіи, которая обработалъ по возвращеніи въ Парижъ. Его «Histoire de Russie» (Yverdun, 1792—83) доставила ему мѣсто въ академіи надписей и

заедру исторіи въ Collège de France. Позже онъ работалъ надъ «Histoire générale de la monarchie française». Другія, болѣе важныя его соч.: «Homme moral» (1876); «Histoire de la France sous les cinq premiers Valois» (1788); «Histoire critique de la république romaine» (1807); «Etudes de l'histoire ancienne et de celle de la Grèce» (1811).

Левеллеры (levellers, т. е. уравниатели)—одна изъ партій въ эпоху первой англійской революціи. Установившіяся въ началѣ 1649 г. строй не удовлетворялъ нѣкоторыхъ дѣятелей республиканской арміи, слишкомъ много отъ него прежде ожидавшихъ. Они отделились отъ индепендентовъ (см. XIII, 64) и рѣшились на дальнѣйшую борьбу, во имя болѣе рѣшительнаго проведенія въ жизнь республиканскихъ началъ. Чисто политическій радикализмъ Л., требовавшій введенія въ государственную жизнь демократическаго начала и по своимъ цѣлямъ и принципамъ рѣзко отличавшіяся отъ направленной социальнаго характера, особенно ярко выразился въ двухъ деклараціяхъ отъ имени арміи, обращенныхъ къ Ферфаксу, въ памфлетъ Лильберна, носившемъ названіе: «Соглашеніе свободныхъ жителей Англій на счетъ мѣръ къ установленію мира», и въ трактатѣ: «Основные законы и вольности Англій». Л. являлись здѣсь защитниками самой широкой индивидуальной свободы и самыми послѣдовательными сторонниками народовластія. Соглашеніе и избраніе—единственный источникъ власти законодательной и исполнительной, высшей и низшей. Нація—initium, medium et finis всякой власти. Всѣмъ дѣлами въ странѣ завѣдуетъ самъ народъ, чрезъ своихъ представителей. Право избранія имѣютъ всѣ свободные граждане, безъ различія классовъ и сословій. Быть избранными могутъ всѣ избиратели, за исключеніемъ военнотружущихъ и финансовыхъ чиновниковъ; адвокаты могутъ принять избраніе только подъ условіемъ прекращенія практики. Никто не можетъ быть избранъ два раза подрядъ. Парламентъ сохраняетъ свою власть въ теченіе года. Образца власти законодательную, отъ путемъ выборовъ назначаетъ органъ исполнительной власти—советъ, подчиненный народному представительству. Функции этого совета очень ограниченны; принятіе мѣръ къ охраненію мира и торговаго обмѣна, къ установленію прочныхъ гарантій для жизни, свободы и собственности гражданъ и къ обложенію народа налоговыми тягостями, а также изданіе административныхъ распоряженій, касающихся къ расширенію свободъ гражданъ, къ устраненію злоупотребленій и обезпеченію государственнаго благосостоянія—все это зависитъ отъ законодательнаго собранія. На время между двумя сессіями собраніемъ представителей назначается особая парламентская коммиссія, для надзора за дѣйствіями исполнительной власти. Всѣ мѣстныя власти также выбираются народомъ на одинъ годъ, безъ всякаго внимательства со стороны парламента. Свобода совѣсти и печати, равенство всѣхъ предъ закономъ, съ гарантіями личной неприкосновенности въ родѣ суда присяжныхъ—неотъемлемыя права гражданъ, ограничивать которыя не можетъ даже верховная

власть народа. Этимъ, въ сущности, вводилось и отдѣленіе церкви отъ государства, такъ какъ никакая власть не могла принуждать кого бы то ни было къ доставленію средствъ на содержаніе духовенства. Отъ власти законодательной и исполнительной Л. отдѣляли судебную власть, вручая ее однимъ присяжнымъ, разрешающимъ своими приговорами какъ вопросы факта, такъ и вопросы права, при чемъ судопроизводство должно быть публичнымъ и гласнымъ. Нація не должна была имѣть иного войска кромѣ милиціи, численный составъ которой опредѣлялся народнымъ представительствомъ. Хотя послѣднему и предоставилось замѣщать высшія военныя должности, но остальные военныя чины должны были назначаться и смѣняться мѣстными властями тѣхъ округовъ, гдѣ расположены отряды. Сохраняя историческія основы семьи и собственности, Л. добивались уничтоженія всѣхъ остатковъ феодализма, стояли за народныя формы землевладѣнія, за вѣчно-наслѣдственную аренду, признавали равенство всѣхъ предъ налогомъ и обложеніе каждого сообразно его имуществу, восставали противъ привилегій и монополій и стремились къ свободѣ торговой и промышленной дѣятельности. Въ виду агитаціи Л., въ арміи запрещены были сборища; это усилило движеніе, захватившее собою и другіе классы общества. 6 мая 1649 г. въ Вэбери и Салисбери вспыхнуло возстаніе, подъ начальствомъ капитана Томпсона. Сильное волненіе происходило въ то же время въ Оксфордѣ, Глостерѣ и др. мѣстахъ. Скоро, однако, инсургенты потерпѣли пораженіе при Верфирдѣ, а къ концу мая организованное Л. возстаніе могло считаться совершенно усмирившимъ. Нѣсколько мѣсяцевъ спустя (6 сент.) вспыхнуло новое всзаніе въ Оксфордѣ, но оно черезъ десять дней было вполне подавлено. Требования Л. значительную свою часть вошли въ конституцію Сѣв. Амер. Соед. Шт., почему Л. могутъ быть названы предвозвѣстниками американскаго государственнаго строя (см. X, 369). Ср. М. Ковалевскій, «Происхожденіе современной демократіи» (1896). М. В.—и.

Левелье (Joseph-Henri Léveillé)—франц. микологъ, врачъ по профессіи (1796—1870), извѣстенъ работами, посвященными родамъ Agaricus, сем. Uredineae, Erysipheae, спорыньи и пр. Въ 1855 г. опубликовалъ «Iconographie des champignons»; большое значеніе имѣютъ его работы, касающіяся строенія гименія и значенія склероція. Значительная часть изданія «Voyage dans la Russie mérid. et la Crimée» (1837), кн. Демидова, редактирована Л.

Левенбундъ (общество льва)—союзъ рыцарей, основанный въ 1879 г. въ Висбаденѣ для поддержанія мира и для взаимной помощи; члены его назывались рыцарями льва. Впослѣдствіи онъ соединился съ обществами св. Вильгельма и св. Георга, преслѣдованными тѣ же цѣли, завязавъ сношенія съ нѣкоторыми швабскими городами и, повидимому, распался одновременно съ союзами городовъ. Л. назывался также основанный подъ покровительствомъ императора Фридриха III, въ 1489 г., союзъ рыцарей противъ герцога Альбрехта IV баварскаго, также соединившіяся

впослѣдствіи съ обществомъ св. Георга и швабскимъ союзомъ городовъ.

Левенвольде — графскій и баронскій родъ, происходящій изъ графства Маркскаго и переселившійся въ началѣ XIV в. въ Ливонію. Бар. Гергардъ-Іоаннъ († 1721) былъ царскимъ уполномоченнымъ въ Лифляндіи и Эстляндіи (1710), а затѣмъ оберъ-гофмейстеромъ супруги царевича Алексѣя Петровича. Сынъ его *Карлъ-Густавъ* (ум. въ 1735 г.) — известный дипломатъ. По смерти Петра II, увѣдомилъ, черезъ брата своего Рейнгольда, Анну Ивановну о рѣшеніи верховнаго совѣта, передававшему тронъ въ ея руки. Въ 1731 г. былъ отправленъ полномочнымъ министромъ въ Вѣну, откуда переведенъ въ Берлинъ; въ 1732 г. заключилъ тайный договоръ съ прусскимъ и царскимъ правительствами касательно избранія польскаго короля и курляндскаго герцога. Выѣздъ съ двумя братьями онъ получилъ въ 1726 г. графское достоинство въ Россіи. — Другая отрасль Л. существовала еще въ 1870-хъ годахъ въ Лифляндіи; гдѣ родъ этотъ занесенъ въ дворянскій матрикулъ.

Левенгауцъ (графъ Адамъ-Людвигъ, 1659—1719) — шведскій генералъ. Въ началѣ Сѣверной войны получилъ въ командованіе полкъ и отличился во многихъ сраженіяхъ противъ русскихъ и поляковъ; въ 1706 г. назначенъ лифляндскимъ и курляндскимъ губернаторомъ. Осенью 1708 г., во время слѣдованія Л., съ отрядомъ изъ Риги въ Украину, на соединеніи съ арміею Карла XII, онъ былъ атакованъ у дер. Лѣсной русскими войсками подъ начальствомъ Петра, разбитъ наголову, потерялъ весь обозъ и лишь съ небольшою частью отряда успѣлъ присоединиться къ арміи своего короля. Въ 1709 г., послѣ сраженія подъ Полтавою, Л. отступилъ съ остатками шведской арміи къ Переволочнѣ, гдѣ, наступившій русскимъ, долженъ былъ сдаться. Шведская королева Ульрика-Элеонора, вступивъ на престолъ, назначила Л. государственнымъ совѣтникомъ (1718) и нѣсколько разъ пыталась вымѣнять его изъ плѣна, но не успѣла этого сдѣлать: Л. умеръ въ Россіи.

Левенгултъ (Antonius van Leeuwenhoek) — нидерландскій зоологъ (1632—1723). Первоначально (до 1654) былъ кассиромъ и бухгалтеромъ въ одномъ торговомъ учрежденіи въ Амстердамѣ, затѣмъ въ Дельфтѣ (его родной городъ) посвятилъ себя естественнымъ наукамъ. Л. не получилъ научной подготовки, но тѣмъ не менѣе труды его имѣли весьма важное значеніе. Онъ приготовлялъ самъ свои хотя и неудобные, но сильно увеличивающіе микроскопы и, изслѣдуя безъ опредѣленнаго плана все, что попадалось, сдѣлалъ рядъ въ высшей степени важныхъ открытій. Онъ былъ первымъ изслѣдователемъ микроскопическихъ животныхъ, и вообще Л., вмѣстѣ съ Мальпиги, впервые ввели употребленіе микроскопа въ зоологическихъ изслѣдованіяхъ. Онъ первый видѣлъ кровяныя тѣльца, движеніе крови въ волосныхъ сосудахъ хвоста головастика (полагаютъ, впрочемъ, что Мальпиги еще раньше видѣлъ его въ легкихъ лягушки), фасеточное строеніе глаза насѣкомыхъ, поперечную полосатость мускуловъ, трубочки зубного веще-

ства, волокна хрусталика, чешуйки (ссохшіяся клѣточки) кожицы и др.; онъ открылъ и описалъ рядъ коллатералъ, почкованіе гадры и главное — открылъ инфузорій и описалъ довольно много формъ ихъ. Л. былъ первымъ рѣшительнымъ и сильнымъ противникомъ ученія о самопроизвольномъ зарожденіи. Работы свои онъ помѣщалъ въ изданіяхъ лондонскаго королевскаго общества, членомъ котораго и былъ избранъ. Собраніе его работъ издано на голландскомъ языкѣ, подъ заглавіемъ «Sendbrieven ontleedingen en ontkellingen etc.» (7 т. Лейденъ и Дельфтъ, 1685—1718), и на латинскомъ языкѣ: «Opera omnia s. Arsana naturae etc.» (7 т., Лейденъ, 1722); въ извлеченіи изданы на англійскомъ языкѣ (2 т. Лондонъ, 1798—1801). См. Naagmaun, «Antonius v. L.» (Лейденъ, 1875).

Левендаль (Ульрихъ-Фридрихъ-Вольдемаръ, гр. Löwendal) — франц. маршалъ (1700—55), нѣмецкаго происхожденія, служилъ въ войскахъ австрійскомъ, польскомъ и русскомъ, въ рядахъ послѣдняго сражался въ Крыму и Украинѣ, разбитъ въ 1739 г. турокъ при Хотинѣ, а въ 1741—43 гг. удачно воевалъ въ Финляндіи со шведами. Приглашенный во французскую службу, онъ отличился въ 1744 г. при осадѣ Менина, Иперна и Фрейбурга. Въ 1745 г. онъ командовалъ резервнымъ корпусомъ въ битвѣ при Фонтенуа, затѣмъ завоевалъ нѣсколько крѣпостей въ голланд. Фландріи. Крѣпость Бергъ-опъ-Зомъ, считавшуюся неприступной, онъ взялъ штурмомъ и получилъ за это маршальскій жезлъ. Въ 1748 г. онъ занялъ Маастрихтъ.

Левенсонъ (Осипъ Яковлевичъ) — присяжный повѣренный округа московской судебной палаты. Л. вмѣстѣ со своей женой (по спенѣ Бренко) содержалъ въ 1880 гг. Пушкинскій драм. театръ въ Москвѣ. Былъ музыкальнымъ критикомъ «Русск. Вѣдомостей». Часть его статей вошла въ книгу: «Въ концертной залѣ» (М. 1880—81) и «Изъ области музыки» (М. 1885), Ум. въ 1893 г.

Левенсонъ (Павелъ Яковлевичъ) — юристъ. Окончивъ въ 1871 г. с.-петербургскій унив., былъ присяжнымъ повѣреннымъ округа с.-петербургской судебной палаты. Помимо многочисленныхъ статей въ «Судебномъ Вѣстникѣ» 1870-хъ гг. и уголовной хроники въ «Журн. Гражд. и Угол. Права»; для изданія Павленкова: «Биографіи замѣчательныхъ людей» написалъ биографіи Беккари и Бенгата. Ум. въ 1894 г. Память его, въ числѣ другихъ умершихъ около того же времени судебныхъ дѣятелей, была почтена въ с.-петербургскомъ юридическомъ обществѣ рѣчью А. Ѳ. Кони.

Левентина — такъ назыв. долина Тячино, отъ соединенія двухъ его истоковъ въ близкѣ Айроло (Airolo) до впаденія Бренно, при Вискѣ. Долина имѣетъ 36 км. длины и до 1 км. шир.; она спускается четырьмя уступами, изъ которыхъ два верхніе имѣютъ сѣв. альпійскій характеръ, а нижніе покрыты виноградомъ и каштанами. Много водопадовъ. Главныя мст. — Айроло, Файдо и Джорнико. Молочное хозяйство, хлѣбопашество, шелководство, виноградарство.

Левенфельдъ (Рафаэль Löwenfeld) — нѣм. писатель, былъ лекторомъ слав. языковъ въ бреславльскомъ унив., предпринялъ переводъ на нѣм. яз. полного собранія сочиненій гр. Л. Н. Толстого (Берл., 1891 и сл.), а въ видѣ приложения къ нему изд. обширную біографію знаменитаго писателя («Leo N. Tolstoj; sein Leben, seine Werke, seine Weltanschauung», ч. 1, Берл., 1892; русскій пер., СПб., 1895). Это первый опытъ *осесторонняго* изслѣдованія какъ жизни, такъ и дѣятельности гр. Л. Н. Толстого, для составленія котораго Л. предпринялъ путешествіе въ Ясную Поляну; тамъ онъ ознакомился съ дневникомъ графини С. А. Толстой, веденнымъ ею за много лѣтъ. Свое путешествіе въ Ясную Поляну Л. описалъ въ брошюрѣ: «Gespräche über und mit Tolstoj» (В., 1891).

Левеницъ, правильнѣе *Левица* или *Львица* (чешско-словенск. Levice, Levica, нѣм. Leveniz, мадьярк. Léva)—г. въ Венгріи, въ Баршевск. комитатѣ. Жителей около 5000; виноградъ, табакъ, пшеница; оживленная торговля лошадыми.

Левенштейнъ—графство съ замкомъ Л., въ нынѣшнемъ королевствѣ Вюртембергскомъ. Съ 1283 г. тамъ были собственные графы, происходившіе отъ незаконнаго сына Рудольфа I Габсбургскаго. Последній графъ, Людвигъ, продалъ въ 1441 г. графство курфюрсту Филиппу Цфальскому; отъ него оно перешло къ Людвигу фонъ Шарфенекъ, потомки котораго стали называться графами фонъ Левенштейнъ-Вертгеймъ и въ настоящее время раздѣляются на двѣ линіи, получившія княжеское достоинство: Л.-Вертгеймъ-Фрейденбергъ (еванг. исп.) и Л.-Розенбергъ или Рошфоръ (католич.).

Левенштейнъ (Рудольфъ Löwenstein, 1819—1891)—нѣмецкій писатель, одинъ изъ редакторовъ «Kladderadatsch». Издалъ сборникъ стихотвореній: «Ehret die Frauen», распространенный сборникъ дѣтскихъ пѣсень: «Kindergarten» и др.

Левенштерна мысъ—высокій гранитный мысъ въ сѣверной части Сахалина, на восточномъ берегу, подъ 54°3' с. ш. и 161°18' в. д. Названъ по имени спутника Крузенштерна, лейтенанта корабля «Надежда».

Левенштернъ (баронъ Владиміръ Ивановичъ фонъ-Л., 1777—1858)—генералъ-майоръ. Участвовалъ въ итальянскомъ походѣ 1799 г. и отечественной войнѣ. Его интересные мемуары хранятся въ рукописи въ бібліотекѣ военнаго министерства. Извлеченіе изъ нихъ сдѣлано Смитомъ: «Denkwürdigkeiten eines Lifländers aus d. Jahren 1790—1816» (Гейдельбергъ, 1858).

Левень—см. Лувень.

Ле-Верне (Le-Verney)—франц. курортъ *смирнистыя* воды въ деп. вост. Пиренеевъ, на высотѣ 620 м. надъ уровнемъ моря, въ долинѣ, защищенной отъ холодныхъ вѣтровъ, съ мягкимъ, постояннымъ даже зимою климатомъ. Всѣхъ источниковъ 10; воды ихъ рекомендуются для вдыханія при всевозможныхъ грудныхъ болѣзняхъ, особенно при чахоткѣ, даже при высокихъ степеняхъ ея. 3 водолазныя заведенія.

Леверрье (Urbain-Jean-Joseph Le-Verrier, 1811—77)—знаменитый франц. астрономъ. О дѣтствѣ Л. ничего неизвѣстно; въ 1833 г. онъ окончилъ курсъ въ парижской политехнической школѣ и поступилъ на службу въ акцизъ (Administration des Tabacs). Вскорѣ онъ напечаталъ нѣсколько статей по химіи; однако, потомъ преданъ исключительно астрономіи и въ 1839 г. представилъ акд. наукъ замѣчательный мемуаръ: «Sur les variations séculaires des orbites pour les sept planètes principales», въ которомъ впервые указалъ предѣлы измѣненія элементовъ планетныхъ орбитъ и далъ таблицы элементовъ на промежутокъ въ 200000 лѣтъ. Тогда, по приглашенію Араго, Л. поступилъ въ парижскую обсерваторію астрономомъ, а съ 1853 г. занималъ постъ ея директора до самой смерти, за исключеніемъ небольшого перерыва 1870—72 гг. Большинство сочиненій Л. посвящено изслѣдованію планетныхъ орбитъ, при чемъ наибольшую славу приобрѣли его изслѣдованія орбиты планеты Урана, изъ которыхъ онъ вывелъ необходимость существованія внѣшней большой планеты и не только изучилъ ея движеніе, но указалъ мѣсто этой планеты на небѣ; по этимъ указаніямъ Галле въ Берлинѣ въ 1846 г. нашелъ эту неизвѣстную до того времени планету, названную впоследствии Нептуномъ (см. также Адамсъ, англ. астрономъ, I, 161). Л. много занимался теоріею движенія Меркурія, кометы Лекселя (1770) и пр. По его настояніямъ во Франціи учреждена съѣтъ метеорологическихъ станцій. Главнѣйшія сочиненія Л. собраны въ основанныхъ имъ «Annales de l'Observatoire de Paris», которыхъ онъ успѣлъ издать 14 т. «Мемуаровъ» (1855—76), помимо «Наблюденій»; послѣднихъ издано 22 т. (1858—1867). Въ саду парижской обсерваторіи поставленъ памятникъ Л. Его біографію см. «Monthly Notices» (XXXVIII, 155).

В. В. В.

Левестамъ (Фредерикъ-Генрикъ Lewestam, 1817—78)—польскій писатель, проф. всеобщей литературы въ Варшавѣ. Л. первый ознакомилъ нѣмцевъ съ польскими легендами и народными сказками, перевелъ трудъ Войницкаго: «Poinische Volkssagen» (Гамбургъ, 1838); его статьи о польской литературѣ помѣщались въ «Magasin für die Litteratur des Auslandes». Первымъ сочиненіемъ Л. по-польски было: «Plenootne dzieje Polski» (1840). Въ 1841 г. Л. основалъ въ Варшавѣ журналъ: «Roczniki krutki literackie». Наиболее важнымъ вкладомъ Л. въ польскую литературу—«Historja literatury powszchniej» (1865). Въ 1866 г. онъ былъ избранъ на кафедру всеобщей литературы въ варшавскую главную школу; по преобразованіи ея въ университетъ Л. сохранилъ мѣсто, защитивъ диссертацию: «О сагахъ скандинавскихъ» (Кіевъ, 1869). Въ 1873 г. онъ основалъ одну изъ распространенныхъ польскихъ газетъ: «Wiek».

Левцовъ (Альбертъ-Эрдманъ-Карль-Гергардъ фонъ Levelzow)—герм. политическій дѣятель, род. въ 1828 г.; былъ ландратомъ. Въ 1877—84 гг. и съ 1887 г. до настоящаго времени членъ германскаго рейхстага; съ 1890 г. пожизненный членъ прусской палаты

господь; состоитъ также членомъ прусскаго государственнаго совѣта (съ 1884). Принадлежитъ къ консервативной группѣ, но замѣчательнымъ безпристрастиемъ съумѣлъ расположить къ себѣ всѣ партіи, благодаря чему нѣсколько разъ былъ избираемъ президентомъ рейхстага. Въ 1894—96 гг. популярность его, однако, сильно и быстро пала. Первымъ поводомъ къ этому было появленіе его на праздникъ въ честь открытія новаго зданія рейхстага (5 декабря 1894) въ мундирѣ маіора ландвера, что, по мнѣнію большей части рейхстага, совсѣмъ не соответствовало характеру торжества. На слѣдующій день, открывая рейхстагъ, Л. провозгласилъ Носъ въ честь императора, когда этого не ожидали, тѣмъ вызвалъ демонстрацію со стороны социаль-демократовъ. По этому поводу Л. выразилъ сожалѣніе, что онъ не располагаетъ достаточными средствами къ наказанію виновныхъ. Пренія, послѣдовавшія за этимъ, не содѣйствовали поднятію престижа Л. 23 марта 1895 г. Л. предложилъ рейхстагу поздравить Висмарка съ наступающей 1 апрѣля 80-ой годовщиной его рожденія; предложеніе, послѣ бурныхъ преній, было отвергнуто большинствомъ 163 голосовъ противъ 146. Оскорбленный этимъ Л., сообщивъ о результатѣ голосованія, заявилъ, что слагаетъ съ себя полномочія президента и при громкихъ рукоплесканіяхъ правой вышелъ изъ залы.

Левн (Levy) — фамилія трехъ франц. художниковъ: 1) *Гюстава Л.* (1819—94)—граверъ на мѣди и на стали, ученикъ Галля и Л. Коны. Имъ исполнено довольно много портретовъ по оригиналамъ Ф. де-Шанпана, Ригб, Мадразо, Винтергальтера и др.; но составилъ онъ извѣстность себѣ, главнымъ образомъ, гравюрами: «Семейство Кончина», съ дрезденской картины П. Веронезе, «Прекрасная садовница», «Мадонна съ каждалябрами» и «Сикстинская Мадонна» съ Рафаеля (послѣдняя изъ этихъ трехъ гравюръ была начата Бланшаромъ, а Л. только окончилъ ее), «La Vierge au silence», съ Анн. Карраччи, «Дамокль», съ Кутюра, и «Разбитый кувшинъ», съ Греза. 2) *Эмиль Л.* (1826—90)—живописецъ, ученикъ Аб. де-Пужоля и Пикд. Началъ выставлять свои произведенія съ 1851 г. и, получивъ въ 1854 г. большую римскую премію, провѣлъ шесть лѣтъ въ Италіи. По возвращеніи въ Парижъ жилъ безвыѣздно въ этомъ городѣ, являясь постоянно экспонентомъ ежегодныхъ салоновъ и пользуясь репутаціею одного изъ лучшихъ представителей новѣйшей французской живописи. Писалъ историческія и аллегорическія картины въ идиллическомъ характерѣ, а также портреты, жанры, плафоны и т. п. Произведенія его отличаются пріятностью кисти и красотой композиціи, но вѣсть съ тѣмъ выказываютъ недостаточное вниманіе его въ натуру и отсутствие внутренней силы и жизненности выраженія. Изъ произведеній его молодости достойны вниманія: «Праздникъ кушей у средневѣковыхъ евреевъ» (1852); «Ной, проклинающій Хамъ» (1855) и «Свободная трапеца первохристіанскихъ мучениковъ» (1859), а изъ позднѣйшихъ «Руевъ и Ноэмія» (1864), «Смерть Орфелъ» (1866, находится въ Люксембургской галлерей), «Радуга» (1868), «Переправа въ

бродъ» (1866), «Обѣдъ въ полѣ» (1870), «Амуръ и Безумство» (1874), «Ладья» (1875), «Meta sudans, въ Римѣ» (1877) и нѣк. др. Декоративными работами своими—плафонами и стѣнными панно—онъ украсилъ нѣсколько парижскихъ общественныхъ зданій и богатыхъ частныхъ домовъ. 3) *Адри-Леопольд Л.* (род. въ 1840 г.)—историческій живописецъ, ученикъ Пикд, Фромантена и Кабанеля. Обладая сильнымъ колоритомъ и умѣньемъ сообщать композиціи жизнь и драматическое движеніе, беретъ для своихъ картинъ сюжеты преимущественно изъ древней исторіи и аіологіи и разрабатываетъ ихъ въ духѣ Э. Делакруа. Главныя его произведенія—«Плѣнные юдеи на развалинахъ Іерусалима» (1869), «Продѣла съ головою Іоанна Крестителя», «Сарпедонъ» по Гомеру (1874, находится въ Люксембургской галлерей), «Коронованіе Карла Вели.» (1883) и «Четыре сцены изъ житія св. Діонисія».

А. С.—с.

Левн (Іаковъ Levy)—ориенталистъ (1819—92). Гл. труды: «Chaldäisches Wörterbuch über die Targumim und einen grossen Teil der rabbinischen Schriften» (1867—68) и «Neuhebr. und Chaldäisches Wörterbuch über die Talmudim und Midraschim» (1876—89).

Левн (Мишель Lévy, 1821—1875)—французскій издатель; съ 1850 г. издавалъ сочиненія всѣхъ почти знаменитостей того времени; основалъ имѣвшая большія успѣхъ коллекціи: «Bons romans», «Bibliothèque contemporaine», «Musée littéraire» и, въ особенности, «Collection Michel Lévy», которая, своими небольшими томичками цѣною въ 1 франкъ, сдѣлалась весьма популярною не только во Франціи, но и за-границею.

Левн (Морисъ Loewy)—астрономъ, род. въ 1833 г. Въ 1876 г. Л. и адмиралъ Мусезъ назначены въ преѣмники Леверрье въ обсерваторію въ Монсури. Работы здѣсь сдѣланныя Л. изданы бюро долготъ въ 4 т. Кромѣ того Л. напечаталъ рядъ работъ въ изданіяхъ вѣнской и париж. акад. (особенно по вопросу о рефракціи и aberrации).

Левн (Морисъ Lévy)—французскій математикъ и инженеръ. Род. въ 1838 г., ассистентъ Бертрана въ Collège de France съ 1874 г., профессоръ Ecole centrale съ 1875 г. и съ 1885 г. занимаетъ кафедру аналитической геометріи и небесной механики въ Collège de France. Л. опубликовалъ много работъ въ разныхъ областяхъ частой и прикладной математики (гидродинамики и гидравлики, теоріи упругости, графической статикѣ, кинематикѣ, аналитической геометріи и механикѣ). Изъ многочисленныхъ работъ слѣдуетъ назвать: «Essai théorique et appliqué sur le mouvement des liquides» (1867); «La statique graphique et les applications aux constructions» (1874), «Sur la transformation des coordonnées curvilignes», «Sur les surfaces dont l'élément linéaire est homogène» (1878) и др. въ «Comptes rendus de l'Académie des sciences» и въ «Bulletin des sciences mathématiques» и др.

Левн-Бель-Герсонъ (Раббаръ, 1288—1344)—южно-французскій еврей, ревностный приверженецъ Аристотеля, съ отгнанкомъ аверронизма. Въ этомъ смыслѣ изложена имъ цѣлая

философская система въ главномъ его сочин. «Мильхамот Адонай» (Войны Господни), гдѣ онъ, между прочимъ, отвергалъ твореніе изъ ничего, возбуждая этимъ неудовольствіе ортодоксальныхъ раввиновъ. Это соч. было напеч. въ 1560 г. и съ нѣм. перев. вновь издано въ 1866 г. Сх. М. Joel, «Levi ben Gerson als Religionsphilosoph» (1862); J. Weil, «Philosophie religieuse de Levi ben Gerson» (1868).

Левико (Levico) — всемірно-извѣстный австрійскій курортъ въ Южномъ Тироли, на высотѣ 500 м. надъ уровн. моря, въ 1½ часахъ ѣзды отъ Триента. 2 источника желѣзныхъ водъ: крѣпкій характеризуется содержаниемъ мышьяковистой кислоты, сѣрнокислой окисью мѣди и нѣкоторыхъ другихъ солей; слабый мышьяку не содержитъ и есть чисто желѣзистый. Послѣдній служитъ только для питья на мѣстѣ и для вывоза въ продажу съ примѣсью воды крѣпкого источника; имѣется благоустроенное купальное заведеніе. Вода обоихъ источниковъ распыляется въ громадномъ количествѣ и назначается при малокровіи, блѣдной немочи, при различныхъ страданіяхъ нервной системы, кожи и различныхъ истощающихъ органахъ болѣзняхъ внутреннихъ органовъ. Подробнѣе см. докладъ А. Г. Полотебнова, въ русскомъ общ. охраненія народа. здравія, апр. 1893 г.

Г. М. Г.

Левинзонъ (Исаакъ - Беръ) — еврейскій писатель и дѣятель на поприщѣ просвѣщенія — см. Еврейская гитература (XI, 477). Изъ соч. Л. на русскій языкъ переведены: «Тааръ-Гасоферъ. Краткій трактатъ о караимахъ» (Од., 1863) и «Дамокловъ мечъ» (Эфессъ-Дамимъ, СПб., 1893; по вопросу объ обвиненіи евреевъ въ употребленіи христіанской крови). Ср. записки П. Алабина, Л. Гордона и Н. Голицына («Русская Старина», 1879 г., № 5 и 9).

Левинскій (Владиміръ Дмитріевичъ, род. въ 1849 г.) — писатель и общественный дѣятель, ученый секретарь москв. политехнич. музея, учился въ петр.-разум. акад. Л. принималъ близкое участіе въ устройствѣ въ моск. политехнич. музей воскресныхъ чтеній и редактировалъ рядъ «Воскресныхъ объясненій коллекцій политехн. музея» (М., 1884—94); устроилъ при моск. общ. сельскаго хоз. первыя публичныя выкормки шелковичныхъ червей, сопровождая ихъ соотв. чтеніями. На всеросс. выставкѣ 1882 г. былъ помощникомъ распорядителя III отд. м-ва госуд. имущ. Л. сотрудникъ многихъ сельскохоз. изданій. Отд. появились: «Индійскія куры» (М., 1879); «Молоко, сывки и масло» (М., 1882). Съ 1893 г. редакторъ «Вудьяльника».

Левинсонъ-Лессингъ (Федоръ [Францъ] Юльевичъ) — геологъ, профес. юрьевскаго университета, род. въ 1861 г., окончилъ въ 1888 г. курсъ на физико-математическомъ факультетѣ с.-петербургскаго университета. Съ 1886 г. состоялъ хранителемъ геологическаго кабинета, а съ 1889 г. также и приват-доцентомъ с.-петербургскаго унив. Въ 1892 г. назначенъ профессоромъ и въ 1893 г. деканомъ физико-математическаго факультета юрьевскаго унив. Занимаясь спеціально петрографіей, Л.-Лессингъ напечаталъ много работъ и по другимъ отраслямъ геологіи, представляющихъ результатъ его ежегодныхъ поѣздокъ по

Россіи съ научной цѣлью. По настоящее время имъ помѣщено въ различныхъ журналахъ болѣе 30 ученыхъ работъ; изъ нихъ важнѣйшія: «Олопецъ дабазовая формація» (магистерская диссертация), въ «Тр. СПб. Общ. Ест.» (XIX); «Очеркъ нижнесурской юры» (тамъ же, XVI); «О фосфоритномъ черноземѣ» («Тр. вольно-эконом. общ.», 1890); «О нѣкоторыхъ химическихъ типахъ изверженныхъ породъ» («Вѣстн. Естествозн.», 1890); «Геолог. изсл. въ Губерлинскихъ горахъ» («Зап. Мин. Общ.», т. XXVIII); «О пиропилитѣ изъ Пышминска» (тамъ же, т. XXXIII); «Die Variolite von Jalguba» («Tscherm. Miner. Mitt.», VI); «Die mikroskop. Beschaffenheit des Sordanalit» (тамъ же, IX); «Etude sur le porphirite de Deweboyn»; «1 et 2 notes sur la structure d. roches éruptives»; «Note sur les taxites et les roches elastiques volcaniques»; «Les Ammonée de la zone a Sporadoceras Münsteri» — всѣ въ «Bull. de la société Belge de géologie»; «Petrographisches Lexicon» (въ 2 част. 1893 — 1895) и таблицы для микроскопич. опредѣленій породообразн. минераловъ, изданныя Грегори также на англійскомъ языкѣ.

Левинъ (Варлаамъ; въ міру *Василій Андреевичъ*) — пензенскій уроженецъ. Научившись грамотѣ у дьячка, близко сошелся съ раскольничьими проповѣдниками. Служилъ въ арміи, въ 1719 г. съ трудомъ получилъ разрѣшеніе постричься; переходилъ изъ одного монастыря въ другой, ища праведной жизни иноковъ и, наконецъ, постригся въ Предтеченскомъ монастырѣ близъ Пензы. Здѣсь онъ сблизился со старцемъ Іоною, и оба они волновали братію слухами объ антихристѣ, о какихъ-то привезенныхъ Петромъ изъ-за границы печатяхъ, о томъ, что монаховъ скоро заставить жить съ женами и т. д. Когда Л. сталъ проповѣдывать то-же самое на пензенскомъ базарѣ, его схватили и отвезли въ Москву. Подъ пытками Л. оговорилъ шестнадцать челоуѣкъ. Приставленному къ нему для увѣщанія священнику Рѣшимову нѣсколько разъ удавалось добиться отъ Л. признанія въ его винѣ, но затѣмъ онъ вновь бранилъ императора, рвалъ подписанное имъ покаяніе, кидалъ на полъ просфоры съ четырехконечнымъ крестомъ и т. д. Въ 1721 г. Л. былъ казненъ въ Москвѣ, а голова его отправлена въ Пензу и выставлена на столбѣ, «для вѣчнаго страху и показанія злыхъ дѣлъ его». Ср. Г. В. Есиповъ, «Варлаамъ Л.» («Рус. Слово», 1861, № 9).

Левинъ (Георгъ-Рихардъ Lewin) — нѣм. врачъ, род. въ 1820 г., слушалъ лекціи въ Берлинѣ, Галле, Лейпцигѣ, Гейдельбергѣ и Вѣнѣ; съ 1843 г. поселился въ Берлинѣ, гдѣ въ 1863 г. былъ назначенъ директоромъ отдѣленія сифилистическихъ и кожныхъ болѣзней въ больницѣ Charité и экстраординарнымъ профессоромъ по дерматологіи и сифилису. Л. оказалъ большія услуги діагностики горловыхъ и грудныхъ болѣзней и лѣченію ихъ посредствомъ ингаляціи распыленныхъ жидкостей, а также ученію о сифилисѣ; онъ же ввелъ въ 1865 г. новый методъ пользованія сифилиса, подкожное впрыскиваніе растворовъ сулемы. Напечаталъ: «Klinik der Kehlkopfkrankheiten» (т. I); «Die Inhalationstherapie in Krankheiten»

der Respirationsorgane» (2 изд. Берл., 1865); «Behandlung der Syphilis mit subkutaner Sublimat-injection» (Берл., 1869).

Левирать — древний институт обычного права, описываемый наиболее точно во *Второзаконии* Моисея и разъясняемый в других книгах Библии: «Если два брата живут вмѣстѣ, и одинъ изъ нихъ умретъ, не имѣя у себя сына, то жена умершаго не должна выходить на сторону за челоуѣка чужого, но деверь ея (левиръ, откуда и самое название Л.) долженъ войти къ ней и взять ее собоу въ жены, и жить съ нею. И первенецъ, котораго она родитъ, останется съ именемъ умершаго брата, чтобы имя его не изгладилось во Израилѣ» (Втор. 25, 5—6; ср. Быт. 1, 38). Въ известномъ разсказѣ о *Руои* эта обязанность распространяется не только на деверей, но и на другихъ родственниковъ, въ порядкѣ ихъ близости къ умершему; отсюда можно заключить, что институтъ Л. имѣлъ раньше гораздо болѣе широкое значеніе. Въ законахъ *Ману* содержится совершенно схожее постановленіе, по которому, въ случаѣ бездѣтной смерти мужа, принадлежащаго къ низшему, служащему классу, его вдова обязывается прижити сына съ братомъ или другимъ родственникомъ мужа, однако, не болѣе чѣмъ одного (Ману, IX, 59—64). Изученіе первоначальныхъ формъ брака у различныхъ народовъ показало, что этотъ обычай встрѣчается не только у евреевъ и индусовъ, а широко распространенъ у цѣлаго ряда племенъ и является, поэтому, однимъ изъ важныхъ показателей общаго состава первоначальныхъ брачныхъ идей. Большое вниманіе вызвала попытка нѣкоторыхъ социологовъ (особ. Макъ-Леннана) разсматривать Л. какъ переживание и послѣдствіе особой формы коллективнаго брака, *поландрии* (см.). По мнѣнію этихъ социологовъ, съ исчезновеніемъ поландрии и возникновеніемъ индивидуальнаго брака, старое поландрическое представленіе о принадлежности всѣхъ рожденныхъ въ семьѣ дѣтей старшему ея члену, какъ главѣ ея, переходитъ мало по малу въ то, которое мы встрѣчаемъ въ Л. Индивидуальный бракъ индивидуализировалъ, по крайней мѣрѣ въ наследственно-правовомъ отношеніи, коллективную собственность семьи, которая начала распределяться по отдѣльнымъ поколѣніямъ, вѣтвямъ или *удѣламъ*. Для того, чтобы сохранить удѣлъ въ родѣ бездѣтно-умершаго и предупредить нарушеніе равенства родовыхъ правъ, и возникаетъ левирать *). Такое объясненіе основывается, однако, только на предположеніи опредѣленныхъ формъ брака, отдѣльныхъ отъ тѣхъ, которыя мы встрѣчаемъ при господствѣ индивидуальной и патриархальной семьи, и можетъ быть признано вѣрнымъ лишь послѣ окончательнаго подтвержденія этого предположенія (см. Матернитетъ). Въ качествѣ историческаго фак-

*) «Воозъ сказалъ: когда ты купишь поле у Носиана, то должешь купить поле у Руои, иоавитяки, жены умершаго, и должешь взять ее въ замужество, чтобы возстановить имя умершаго въ удѣлъ его. И сказалъ тотъ родственникъ: не могу взять ее себѣ, чтобы не разстроитъ своего удѣла» (Руои, IV, 5).

та Л. встрѣчается, во всякомъ случаѣ, лишь при полномъ господствѣ индивидуальной и патриархальной семьи. Кроме того, приведенными соображеніями не объясняется цѣлый рядъ частныхъ въ организаціи Л. и его видоизмѣненій у разныхъ народовъ. *Друная точка зрѣнія* (особенно Спенсеръ и Вестермаркъ) видитъ въ Л. нечто иное, какъ остатокъ стараго обычая наследованія, вмѣстѣ съ имуществомъ, также и женѣ умершаго—обычая, видоизмѣннаго лишь тѣмъ, что, за невозможностью сожителства сына-наслѣдника съ своей матерью, послѣдняя переходила къ брату умершаго, вмѣстѣ съ другими правами, которыми почему-либо (напримѣръ, по малолѣтству) не могли воспользоваться сыновья (напримѣръ званіе, должность). Но и это мнѣніе едва ли основательно: Л. имѣетъ цѣлью отнюдь не интересы наслѣдниковъ умершаго, а, наоборотъ, интересы наслѣдодателя. Рожденный левиромъ сынъ, достигнувъ возраста, получаетъ, въ качествѣ наслѣдника своего воображаемаго отца, причтывающагося на долю послѣдняго часть, и такимъ образомъ беретъ у дѣйствительнаго отца доставшееся ему наслѣдство. Такое противорѣчіе *цѣли и основанія* Л. едва ли можетъ быть допущено. *Третье воззрѣніе*, выставленное Мэнномъ, видоизмѣненное и сильно поддержанное Мэйномъ и особенно Штарке, сближаетъ Л. съ аналогичнымъ институтомъ индусской «*ниюги*», согласно которому искусственное потомство бездѣтному лицу можетъ быть обезпечено не только послѣ его смерти, но и при его жизни, путемъ передачи имъ своей жены родственнику, или даже постороннему лицу, для произведенія сына, который считается его собственнымъ сыномъ. Будучи болѣе широкимъ, чѣмъ Л., этотъ институтъ известенъ цѣлому ряду народностей, между прочимъ — древнимъ грекамъ. Явно указывая на *сознательное* установленіе искусственнаго потомства, съ опредѣленною цѣлью продолженія рода, онъ, по мнѣнію названныхъ писателей, имѣетъ чисто юридическую основу: признаніе принадлежности дѣтей не ихъ дѣйствительному родителю, а прежде всего тому, подчьею властью находится женщина, отъ которой происходитъ ребенокъ. См. Mac-Lennan, «The patriarchal theory» (Л. 1885); его же, «The Levirat and Polyandry», въ «Fortnightly Review» (т. XXI); Спенсеръ, «Основы социологии» (т. 2); Ковалевскій, «Первобытное право» (в. 2, М. 1886); Джонъ Фентонъ, «Древнѣйшая жизнь евреевъ» (р. п. М. 1884); Мэнъ, «Древній законъ и обычай»; Westermarck, «Geschichte des menschlichen Ehe» и особенно Starke, «Die Primitive Familie» (Лпц., 1888).

В. Н.

Левней-ооъ-Менаръ—дворянскій родъ, происходящій изъ Шотландіи и переселившійся въ первой половинѣ XVII в. въ Швецію, а оттуда въ Лифляндію; внесень въ дворянскій матрикулъ всѣхъ трехъ Прибалтійскихъ губерній.

Левита (Элія Леві)—евр. грамматикъ и гуманистъ XVI в., родомъ изъ Нюрнберга, преподавалъ еврейскую грамматику въ Падуѣ, въ Римѣ (кардиналу Эгидіо де Витербо, издавшему

нѣкоторыя соч. Л.), въ Венеціи (епископу Георгію де Сельва). Особенною популярностію пользовалась переведенная на латинскій языкъ Себастьяномъ Мюнстеромъ грамматика др. евр. яз. Л.: «Nabachur» (Римъ, 1518). Др. граматич. труды Л.: «Sefer Naharkaba, Iiber compositioenis, hebraice», «Tub taam» (объ ударахъ въ древн. евр. яз.); «Masoreth hamasoreth» (1538), важное по настоящее время для критической исторіи библейскаго текста. Лексикографическіе труды Л.: «Sefer Tisbi» и «Meturgemen» (1541). Соч. эти, въ извлеченіи переведенныя на лат. яз. учениками Л., Мюнстеромъ и П. Фаргузомъ, очень цѣнились ученими XVI и XVII вв.

Левитовъ (Александръ Ивановичъ) — выдающійся писатель изъ народной жизни. Род. 20 іюня 1836 г. въ торговомъ селѣ Добромъ, Лебедянскаго у., Тамбовской губ., въ семьѣ дьячка. Дьячекъ былъ человекъ оборотливый, содержалъ постоянный дворъ, открылъ у себя школу и Л. уже восьми лѣтъ былъ «подмастерьемъ» у отца и велъ цѣлый классъ. Небольшая семья много трудилась, нѣрѣдко даже непосильно, но жила безбѣдно и дружно и, въ общемъ, дѣтскіе годы Л. прошли привольно и ласково. Они наложили неизгладимый отпечатокъ на его мягкую, поэтическую и немного эзальтированную натуру. Лучшія страницы его нестройныхъ, но часто полныхъ истинной поэзіи произведеній—тѣ, въ которыхъ онъ обращается мыслью къ золотой порѣ своего дѣтства, къ воспоминаніямъ о безбрежной шире родной степи. Чувство природы, воспитанное тѣмъ, что мальчикъ пользовался каждою свободною минутою, чтобы убѣгать въ окружающую Доброе степь, было чрезвычайно развито въ Л.; онъ зоркимъ глазомъ истиннаго художника подмѣчалъ въ ней самыя мимолетныя оттѣнки и умѣлъ ихъ передавать ярко и образливо. Его описанія придонскихъ степей принадлежатъ къ лучшимъ образцамъ русскаго пейзажа.

Учился Л. въ лебедянскомъ духовномъ училищѣ и тамбовской семинаріи и шелъ однимъ изъ первыхъ. Подъ конецъ ученія семинарское начальство, всегда недолюбливавшее Л. за «сочинительство» и увлеченіе свѣтскими книжками, стало особенно преслѣдовать его и подвѣрило его однажды, наканунѣ перехода въ высшій классъ, тѣлесному наказанію, вслѣдствіе чего онъ заболѣлъ нервной горячкою и затѣмъ бросилъ семинарію. Съ нѣсколькими рублями въ карманѣ онъ пѣшкомъ добрался до Москвы, потомъ переехалъ въ Петербургъ и поступилъ (1855) въ медико-хирургическую академію. На мать Л. внезапное крушеніе надежды скоро видѣть сына священникомъ подвѣствовало потрясающе; она съ горю умерла. Отецъ вскорѣ женился вторично и разошелся съ дѣтми; братъ и сестра Л. должны были пойти по чужимъ людямъ и терпѣть всякія невзгоды. Страстно привязанный къ своей семьѣ, особенно къ сестрѣ, Л. глубоко страдалъ, отчасти потому, что считалъ себя виновно семейнаго потряса, а еще болѣе потому, что надъ нимъ самимъ въ тоже время разразилось несчастье, лишившее его возможности чѣмъ-нибудь облегчить горе близкихъ. Че-

резъ годъ послѣ вступленія въ академію, вслѣдствіе какой-то исторіи, Л. очутился въ Шенкурскѣ, съ обязательствомъ отслуживать въ качествѣ фельдшера стипендію, которую получалъ, будучи въ академіи. Что эта была за исторія, о которой Л. никогда ничего не говорилъ даже самымъ интимнымъ друзьямъ—осталось неизвѣстнымъ; но почти нѣтъ сомнѣнія, что въ ней не было ничего политическаго. Двухлѣтнее пребываніе въ жалкомъ городишкѣ оказало гибельное вліяніе на весь ходъ жизни Л. При полномъ отсутствіи какого бы то ни было интеллигентнаго общества, да и по приниженному положенію своему, Л. поневолѣ завелъ знакомства съ людьми, всѣ развлеченія которыхъ состояли въ отчаянныхъ попойкахъ и картежѣ. Это развило въ немъ вынесенную еще изъ семинаріи привычку къ вину до степени страшной болѣзни. И если исконная русская слабость и въ жизни нѣкоторыхъ другихъ писателей—«разночинцевъ» 50-хъ и 60-хъ гг. отразилась весьма печально, то въ жизни Л. она прямо сыграла роль роковую. Другимъ сверстникамъ Л. она только подточила и сократила жизнь, а Л. она самую жизнь превратила въ истинно-мученическую борьбу съ неумолимымъ недугомъ. Въ своемъ отчаяніи Л. обращался даже къ помощи знахарей, лечившихъ отъ запоя, и на время какъ будто получалъ облегченіе. Но проходилъ мѣсяць, другой, недугъ возобновлялся съ неудержимой силою, и онъ снова, по собственному его выраженію, начиналъ «звѣрски жрать водку», доходя при этомъ до того, что полиція подбирала его на улицѣ въ состояніи бѣлой горячки. Несчастная слабость Л. отразилась и на его творчествѣ. Добрымъ половиною его произведеній посвящена «запивоистству», игрѣ пьянаго воображенія, пьянымъ галлюцинаціямъ и т. д. Они производятъ иногда такое впечатлѣніе, будто ничего кромѣ безшабашнаго пьянства и пьянаго распутства и нѣтъ въ русскаго жизни.

Промучившись два года въ Шенкурскѣ, пробывъ затѣмъ годъ въ Вологдѣ, Л. получилъ свободу. Весною 1859 г. онъ почти безъ гроша тронулся въ путь, чтобы свидѣться съ родными, но добрался до Лебедяни только чрезъ полгода, потому что не только прошелъ пѣшкомъ все огромное разстояніе, но еще по дорогѣ останавливался въ селахъ и за какой-нибудь рубль нанимался работать цѣлую недѣлю надъ приведеніемъ въ порядокъ дѣлъ волостнаго управленія. Въ его горемычной жизни наступаетъ теперь нѣкоторый просвѣтъ; въ общемъ, начало 60-хъ годовъ является самымъ счастливымъ періодомъ жизни Л. Поселившись въ 1860 г. въ Москвѣ, онъ хотя и бѣдствовалъ вначалѣ, но, благодаря счастливой случайности, познакомился съ Аполлономъ Григорьевымъ, который сразу оцѣнилъ оригинальный талантъ Л. и пристроилъ его въ качествѣ секретаря редакціи передового тогда «Русскаго Вѣстника». Ободранный и обтрепанный жилецъ труппныхъ комнатъ «съ небелью» внезапно превратился изъ бездомнаго пролетаря въ человека съ свѣтлыми надеждами на будущее. Онъ знакомится со многими писателями, встрѣтившими дебютанта тепло и привѣтливо; очерки его появляются

одинъ за другимъ въ «Московскомъ Вѣстникѣ», «Времени», «Рус. Рѣчи», «Библи. для Чтенія» и др.; на нихъ обращаютъ вниманіе. Л. прободрается и даже вѣшность его мѣняется; онъ становится франтомъ и если и заливается, то довольно умѣренно. Но уже къ серединѣ 60-хъ гг. Л. окончательно превращается въ неисправимаго бродягу, мечущагося въ безысходной тоскѣ, вѣчно кочующаго изъ Петербурга въ Москву и обратно, пробующаго пристроиться то учителемъ въ Рязскѣ, то воспитателемъ одного изъ московскихъ пансіоновъ, то на желѣзной дорогѣ, но нигдѣ не живящаго больше одного, двухъ мѣсяцевъ, потому что всякая способность къ правильному образу жизни въ немъ совершенно исчезла, подъ влияніемъ его ужасной страсти. Матеріальное положеніе все время было отчаянное; приходилось ютиться съ подругой жизни — простой, но преданной швейей, — въ подвалахъ, на чердакахъ и Богъ вѣсть въ какихъ трущобахъ, питаться впроголодь, одѣваться въ лохмотья. Рѣдкими исключениями являются недолгіе свѣтлые промежутки, въ родѣ конца 1871 г. и начала 1872 г., когда Л. былъ фактическимъ редакторомъ иллюстрированного журнала «Сіяніе». Особенно мучительны были послѣдніе 5 лѣтъ жизни Л. Заработокъ былъ ничтоженъ, здоровье окончательно надомлено, литературное положеніе подорвано вѣчными авансами изъ редакцій, въ уплату которыхъ Л. давалъ одни наброски и отрывки. Нужда дѣлала Л. настоящимъ пролетаріемъ; онъ жилъ жизнью послѣднихъ поддонковъ общества, голодалъ и холодалъ. Въ послѣднемъ градусѣ чохотки онъ жилъ въ нетопленной комнатѣ; чтобы добыть изъ какой-то мелкой редакціи 5 рублей, онъ въ декабрьскую стужу вышелъ изъ дому въ легкомъ лѣтнемъ пальто и жестоко простудился. 4 января 1877 г. Л. умеръ въ моск. университетской клиникѣ.

Худож. дарованіе Л. очень значительно. Изъ всѣхъ писателей-народниковъ выше его въ этомъ отношеніи стоятъ только одинъ Глѣбъ Успенскій. Прежде всего Л. — удивительный рассказчикъ. Буквально изъ ничего создавалъ онъ всѣ свои очерки и рассказы. Въ нихъ нѣтъ ни интриги, ни завязки, ни развязки, нѣтъ вообще и тѣни того, что называется сюжетомъ. Авторъ завладѣваетъ вниманіемъ читателя благодаря умѣнью сообщать интересъ каждой мелочи, которой коснется. Его произведенія представляютъ собою своего рода «искусство для искусства», гдѣ не важно, что авторъ рассказываетъ, а какъ. Другая замѣчательная сторона таланта Л. — его тонкій юморъ, въ связи съ необыкновенно-выразительнымъ и характернымъ языкомъ. Л. недаромъ опускался въ неизвѣданныя до него глубины русской жизни; онъ вынесъ оттуда богатѣйшій запасъ оригинальныхъ словъ и оборотовъ, чисто-русскаго, хотя подчасъ и чисто-кабацкаго остроумія. Вообще стиль Л. чрезвычайно ярокъ и колоритенъ. Рядомъ съ этими вѣшними достоинствами и внутреннія качества таланта Л. очень замѣчательны. Основная черта всѣхъ безъ исключенія рассказовъ Л. — глубокая задушевность и мягкій, поэтический колоритъ. Живое чувство и потребность отвлечься отъ

прозы жизни Л. провѣсь невредимымъ чрезъ всѣ тяжелыя испытанія своей горемычной жизни. Какъ-бы мрачно и безнадежно онъ ни начиналъ рассказъ, но стоитъ ему мимоходомъ коснуться чего-нибудь ему дорогого: дѣтства, природы, гибнущихъ силъ и т. д. — и онъ весь преобразовывается: пессимизмъ уступаетъ мѣсто задушевнѣйшему лиризму, порывамъ дѣтски-чистой и неалобивой души.

Обращаясь, однако, къ тому, какое употребленіе сдѣлалъ Л. изъ щедро отпущенныхъ ему отъ природы даровъ, нельзя не придти къ заключенію, что всѣмъ отдѣльнымъ качествамъ таланта Л. недоставало единства, связующаго цемента. Онъ не создалъ ни типовъ, ни міросозерцанія, ни сколько-нибудь полной картины столь глубоко изученнаго имъ быта. Отдѣльныхъ чертъ, отдѣльных положеній и настроеній въ произведеніяхъ Л. цѣлая сокровищница, но ансамбля — никакого. Рядъ превосходныхъ уголковъ и этюдовъ, набросанныхъ широко, сочною и яркою кистью, а картины нѣтъ. Человѣкомъ определенной партіи Л. не былъ; усиленные попытки нѣкоторыхъ критиковъ сдѣлать изъ него печальника народнаго горя весьма мало соотвѣтствуютъ содержанию его произведеній. Уже одно то, что значительнѣйшая часть ихъ посвящена ворами, проституткамъ, своднямъ, цѣловальникамъ и т. под. люду совершенно исключаетъ возможность превратить Л. въ писателя тенденціозно-демократич. направленія. Нельзя также причислять его къ писателямъ, идеализирующимъ народъ. Въ огромномъ большинствѣ случаевъ левитовскій «народъ» наводитъ ужасъ своимъ глубокимъ нравственнымъ паденіемъ и никакихъ симпатій не возбуждаетъ. Правда, часть его рассказовъ вышла подъ тенденціознымъ заглавіемъ: «Горе сѣмь, дорогъ и городовъ» — но едва ли это заглавіе не придумано издателемъ для лучшаго сбыта книги и во всякомъ случаѣ оно совершенно не соответствуетъ содержанию книги. Никакого достойнаго сочувствія «горя» нѣтъ въ этомъ изображеніи шоссейныхъ попрошайекъ, пристанодержателей, родителей, сбывающихъ своихъ дочекъ, и прочаго, какъ его авторъ самъ окрестилъ, «безпечальнаго народа», который «не съѣтъ, не жнетъ». Слабая сторона творчества Л. объясняется тѣмъ, что, вышедши изъ народа и всю жизнь проживъ съ нимъ, онъ, однако, не составилъ себѣ яснаго представленія о коренныхъ чертахъ его духовной физиономіи. У Л. не было опредѣленнаго угла зрѣнія, внутренней плановѣрности; творчество его какое-то безцѣльное, безпредметное и потому не оставляющее прочнаго слѣда въ памяти. Авторъ совершенно не осмысливаетъ изображаемаго и въ результатъ получается утомительное ощущеніе калейдоскопическаго мельканія.

Первые рассказы Л. были собраны въ 1865 г. подъ загл. «Степные очерки». Они выдержали 3 изд., постоянно дополняемые новыми очерками. Изъ всѣхъ произведеній Л. «Степные очерки» пользуются наибольшою популярностью. Другія отдѣльныя изданія: «Бабушка Масляха» (СПб., 1868); «Дворянка. Высалки» (СПб., 1868); «Московскія норы и трущобы»

(2-е изд., М., 1869; вмѣстѣ съ М. А. Вороновымъ); «Сосѣди» (СПб., 1868); «Уличныя картины» (СПб., 1868); «Горе сель, дорогъ и городовъ» (М., 1874). К. Т. Солдатенковымъ изд. «Собрание сочиненій Л.», съ портретомъ Л. и обстоятельною статью Ф. Д. Нефедова (М., 1884). Ср. А. М. Скабичевскій, «Беллетристика-народники» (СПб., 1888) и «Исторія нов. рус. литер.» П. В. Засодимскій, въ «Русскомъ Богатствѣ» (1892); Н. Н. Златовратскій, въ «Починѣ» (М., 1895). *С. Венероз.*

Левитскій (Владиміръ Алексѣевичъ)— протоиерей, проф. Виѣанск. семинаріи. Учился въ спб. дух. акад. Его магистер. дисс.: «Богословско-болгарская ересь X—XIV вв.» («Христіанское Чтеніе», 1870). Ум. въ 1885 г.

Левитскій (Владиміръ Фавстовичъ)— сынъ свящ., род. въ 1855 г., по окончаніи курса на юридич. факультетѣ новороссійскаго унив. назначенъ приватъ-доцентомъ политич. экономіи въ Демидов. юридич. лицей. Защищ. на степень магистра диссертацию: «Задача и методы науки о народномъ хозяйствѣ» (Яросл., 1890). Съ 1892 г. занимаетъ въ харьк. унив. кафедру полицейскаго права. Напечаталъ еще: «О методѣ политической экономіи въ новейшей германской литературѣ» («Юридич. Вѣстн.», 1884 г. № 12); «Вѣчно наследственная аренда земель» (ив., 1885, № 6, 7); «О жилищномъ владѣніи» («Рус. Мысль», 1886).

Левитскій (Григорій Александровичъ)— мось священникъ. Учился въ кievской и спб. духовныхъ акад. Въ 1819—1824 г. былъ проф. богословія и церковной исторіи въ моск. унив. Написалъ: «О свойствахъ духовнаго просвѣщенія и нравственныхъ качествахъ ищущихъ оного» (1823). Ум. въ 1833 г.

Левитскій (Дмитрій Григорьевичъ)— воспитанникъ и профессоръ московской духовной академіи. Нап.: «Разсужденіе о поведеніи первенствующихъ христіанъ въ отношеніи къ азычникамъ» (М., 1842); «Премудрость и благость Божія въ судьбахъ міра и человѣка» (М., 1855 и 1858). Умеръ въ 1856 г.

Левитскій (Иванъ Михайловичъ)— писатель, авторъ «Курса рос. словесности для дѣвцъ» (СПб., 1812), «Иронической пѣсни о походѣ Игоря на половцовъ» (СПб., 1813; далекое отъ подлинника стихотворное переложеніе «Пѣсни о плѣку Игоревѣ») и др. Перевелъ Зульцера, «Новая теорія удовольствія» (СПб., 1813).

Левитъ—греческое, а за нимъ и русское названіе третьей библейской книги въ составѣ Моисеева Пятикнижія. Въ еврейской Библии эта книга называется по ея начальнымъ словамъ—*Ваицра* («И воззвалъ...»). Она заключаетъ въ себѣ подробное описаніе всѣхъ обрядовыхъ формъ ветхозавѣтной религіи, въ особенности системы жертвоприношеній. Кромѣ богословскаго значенія, она имѣетъ и важный археологическій интересъ, знакомя со многими сторонами жизни и воззрѣній еврейскаго народа. *А. Л.*

Левиты—названіе особаго класса священнослужителей въ системѣ древне-еврейскаго культа. Къ Л. принадлежали всѣ потомки сына Іаковава Левія, когнѣю котораго, какъ давнее еврейскому народу Моисею, получило

исключительное право на священнослуженіе. Священнослужители у евреевъ раздѣлились на три степени: первосвященники, священники и Л. Къ послѣднимъ принадлежали всѣ тѣ потомки Левія, которые не попали въ первые два разряда священнослужителей. На нихъ лежали низшія обязанности священнослуженія; они охраняли порядокъ при богослуженіи, руководили народомъ при жертвоприношеніяхъ, входили въ составъ хоровъ. Изъ Л. же выходили по преимуществу гѣтописцы, такъ какъ искусство письма поддерживалось почти исключительно этимъ когнѣю. Въ матеріальномъ отношеніи Л., какъ не надѣленные землемъ, находились въ зависимости отъ своихъ собратьевъ: это имѣло ту выгодную сторону, что не давало Л. выродиться въ замкнутую, гордую своимъ богатствомъ жреческую касту, какъ бывало у другихъ народовъ древняго Востока. При царѣ Давидѣ Л. числилось 38000 чел. отъ 30 лѣтъ и старше. Л. существовали до основанія христіанства, въ средѣ котораго переходили въ христіанскихъ пастырей (Дѣян., VI, 7). *А. Л.*

Левицкій (Анатолій Lewicky)—польскій историкъ (род. въ 1841 г.), проф. въ Львовѣ, потомъ въ Краковѣ. Главныя его труды: «Mieszks II» (1875); «Wratislaw II» (1876); «O Mieszku III» (1881); «O Kasimiezzu Mnichu» (1882); «Historja Polski i Rusi» (1884—88); «Ein Blick in die Politik König Sigmunds gegen Polen in Bezug auf die Hussiten-Kriege».

Левицкій (Григорій Васильевичъ)—русскій астрономъ, профессоръ юрьевскаго унив. Сынъ адвоката, Л. родился въ Харьковѣ, въ 1852 г. По окончаніи курса въ 3-ей харьковской гимназіи поступилъ въ харьковскій унив., затѣмъ въ 1871 г. перешелъ къ горный институту въ С.-Петербургъ и, наконецъ, въ с.-петербургскій унив., гдѣ и окончилъ курсъ по физико-математическому факультету въ 1874 г. Будучи оставленъ при университетѣ для подготовки къ профессорской кафедрѣ, Л. поступилъ въ Пулковскую обсерваторію сперва сверхштатнымъ астрономомъ, а въ 1876 г. получилъ мѣсто вычислителя. Въ 1879 г. Л. защитилъ диссертацию: «Объ опредѣленіи орбитъ двойныхъ звѣздъ», получилъ степень магистра и назначенъ доцентомъ харьковскаго унив. по кафедрѣ астрономіи и геодезіи. Съ 1894 г. ординарн. проф. въ юрьевскомъ унив. Во время пребыванія въ Харьковѣ, Л. приложилъ не мало усилій къ устройству университетской обсерваторіи и, помимо казенныхъ средствъ, привлекалъ частныя пожертвованія; такъ мѣстный оптикъ и механикъ Эдельбергъ одновременно пожертвовалъ обсерваторіи болѣе 10000 руб.; нынѣ харьковская обсерваторія не уступаетъ по количеству и качеству инструментовъ обсерваторіямъ другихъ русскихъ университетовъ. Кромѣ упомянутой выше диссертации и мелкихъ статей въ русскихъ и иностранныхъ журналахъ, Л. напечаталъ: «О существованіи сопротивляющейся среды въ небесномъ пространствѣ» (1877); «Ueber den persönlichen Fehler bei Durchgangsbeobachtungen» (1890); «Ueber eine Polhöhenbestimmungsmethode» (1891); «Bestimmung der Längendifferenz zwischen Nicolajew und Char-

ков» (1898); «Способъ Гаусса для измѣреній фокусныхъ разстояній линзъ» (1893) и «Beobachtungen von Sonnenflecken und Protuberanzen auf der Unversitätssternwarte zu Char-kow» (1893) — всѣ въ «Ученыхъ Зап. Харьк. Унив.».

Левницкій (Дмитрій Ивановичъ)—проф. повивальной искусства при московской медико-хирургической акад. Кроме докторской диссертации: «De morbis e dislocatione uteri oriundis» (М., 1811), напечаталъ: «Опытъ о предохраненіи отъ моровой язвы и ея лѣченія» (М., 1816) и «Руководство къ повивальной наукѣ» (М., 1821; компиляція по иностраннымъ источникамъ). Перевелъ: Гофмана: «О ботаническихъ врачебныхъ садахъ» (М., 1807); Геккера: «Врачебная наука...» (М., 1809) и Гупеланда: «Система практической врачебной науки» (М., 1812).

Левницкій (Дмитрій Григорьевичъ)—лучшій изъ портретистовъ временъ имп. Екатерины II. Сынъ малоросса-священника, род. 1735 или 1736 г., умеръ въ 1822 г., въ по всей вѣроятности въ Кіевѣ. Начальные познанія въ рисованіи получилъ отъ своего отца, занимавшагося гравированіемъ картинокъ къ духовнымъ книгамъ, отдѣльныхъ религиозныхъ эстамповъ и академическихъ тезисовъ, а потому учился въ СПб. у Антропова и въ новоучрежденной акад. худож., гдѣ его наставниками въ живописи были Дж. Валеріани и Лагренѣ. Уже въ 1762 г. пользовался нѣкоторою извѣстностью. Въ 1769 г., за портреты адъюнкты-профессора Г. Козлова и его жены, признанъ назначеннымъ въ академики, а на слѣдующій затѣмъ годъ, за портретъ А. Ф. Кокорина, возведенъ въ академики. Съ 1779 г. былъ преподавателемъ въ портретномъ классѣ акад. худ. и, въ этомъ качествѣ, имѣлъ вліяніе на развитіе многихъ русскихъ живописцевъ, между прочимъ П. И. Соколова, В. Боровикова и Г. Угрюмова. Въ 1780 г. сталъ заступать въ академическомъ совѣтѣ. Въ 1788 г., по разстроенному здоровью, вышелъ въ отставку, но въ 1807 г. снова занялъ мѣсто въ совѣтѣ. Огромный талантъ Л. высоко цѣнили его современники, какъ цѣнятъ и до сей поры любители искусства; онъ пользовался уваженіемъ Екатерины II, Павла I, Александра I, ихъ приближенныхъ и всего образованнаго общества, и постоянно былъ заваленъ заказами; временемъ наибольшей его славы была Екатерининская эпоха, духъ которой какъ нельзя лучше выражали его красивые, нерѣдко парадные и всегда схожіе портреты. Кисть Л. необыкновенно сочна, вѣжна и тщательна, колоритъ живъ и пріятенъ, постановка фигуръ и подборъ аксессуаровъ въ его портретахъ живописны; особенно искусно воспроизводилъ онъ кружева, шелкъ, бархатъ и другія ткани. Изъ его произведеній, разсыянныхъ по имп. дворцамъ, музеямъ и аристократическимъ домамъ, болѣе другихъ извѣстны: портретъ Екатерины II, во весь ростъ, въ видѣ законодательницы, приносящей свой покой въ жертву для общаго покоя (въ Имп. публичной библиотекѣ, въ СПб.), шесть портретовъ воспитанницъ 1-го выпуска Смольнаго института (въ большомъ петергофск. дворцѣ), портреты

Александра I въ дѣтствѣ, играющаго съ вел. кн. Константиномъ Павловичемъ (въ гатчинск. дворцѣ), вел. княжны Александры Павловны (въ Романовск. галлерей Зимн. дворца), отца художника (въ моск. публичн. муз.), купца Сезамова (тамъ-же), архитектора А. Ф. Кокорина (въ муз. акад. худ.), А. П. Протасовой (тамъ-же) и гр. П. А. Зубова (тамъ-же). Третьяковская галлерей въ Москвѣ владѣетъ 24-мя произведеніями Л.

Левницкій (Иванъ Семеновичъ)—болѣе извѣстный подъ псевдонимомъ *Нечуй*—одинъ изъ наиболее талантливыхъ малорусскихъ писателей, сынъ священника, писавшаго проповѣди на малорусскомъ языкѣ. Род. въ 1838 г., учился въ кievской семинаріи и въ кievской духов. академіи, былъ учителемъ дух. семинаріи и гимназіи. Повѣсти Л. отличаются серьезнымъ, вдумчивымъ отношеніемъ къ народной жизни и добросовѣстнымъ ея изученіемъ. Основное стремленіе автора — нравственное объединеніе всѣхъ слоевъ украинскаго народонаселенія, на народныхъ началахъ. Кроме повѣстей, Л. писалъ также драмы и историческія статьи. Сочиненія Л. издавались въ Россіи и за границей во Львовѣ; нѣкоторыя его повѣсти, напечатанныя въ галицкихъ изданіяхъ, въ Россіи не переиздавались. *Повѣсти и сказки Л.*: «Дві московки» (1868; кievское изд. 1882); «Рибалка Панасъ Крутъ» (1868; одно изъ лучшихъ произведеній Л.; кiev. изданія 1874 и 1887); «Причепя» (1869); «Запорозці» (1873; кiev. изд. 1874); «Хмари» (Кіевъ, 1874); «Неможна бабі Парасці вдержатися на сели» (1874); «Благословіть бабі Палаці скоропостижно, смерти» (1875); «Видний думкою богатій» (фантазія, въ галицкой «Правдѣ», 1875); «Микола Джера» (1878; нап. въ кiev. альманахѣ «Рада» 1883); «Кайдашева семья» (1879; кiev. изд. 1887); «Бурлачка» (К. 1881); «Пріятели» (К., 1881); «Старосвѣтскіе батюшки и матушки» (интересный историческій романъ, въ «Кievской Старинѣ» 1884 и 1885); «Невинна» (въ сборникѣ «Степъ», 1886); «Два брати» (1887; галицкое изд.); «Въ концертѣ» (галиц. «Зоря» 1887, VIII); «Чортяча спокуса» (К. 1889); «Пропаци» (галиц. «Правда» 1888, I); «Афонскій пройдсвѣтъ» (ib., 1890, II) и «Надъ Чернымъ моремъ» (въ галиц. «Зорѣ» 1890). *Драмы*: «Маруся Богуславка» (1875); «На кожумякахъ» (1875) и «Голодному и опенки мясо» (1886, всѣ кiev. изд.). *Популярно-историческія статьи*: «Унія и Петръ Могила» (1876); «Перши кievски князи» (1876); «Татары и Литва на Украинѣ» (1876); «Богданъ Хмельницкій» и «Иванъ Выговскій» (львов. изданія). Статьи *историко-литературныя и этнографическія*: «Сегочасне литерат.-прямованье»; «Мандривка на Подлясье и «Въ Карпатахъ» (львов. изданія). *По миволити*: «Святоглядъ украинскаго народа» (въ галиц. «Правдѣ» 1876; статья слабая въ научномъ отношеніи). См. Петровъ, «Очерки ист. украин. литературы» и Огоновскій, «Ист. литер. рус.» (III, ч. I).

Левницкій (Іоакимъ)—иностранный докторъ медицины; въ 1811—1818 гг. былъ адъюнкты-проф. акушерства въ медико-хирургической акад. Помѣщалъ статьи по своей спе-

пальности во «Всеобщемъ Журналѣ Врачебной Науки» 1811 и 1816 г.

Левиницкій (Иосифъ Levicki, 1801—60) — священникъ, галицко-русскій писатель. Издалъ первую русинскую грамматику: «Grammatyka języka guskiego» (Пршемсль, 1843). Нап.: «Судьба галицко-русскаго языка и литературы» («Денница», 1843, №№ 3 и 4), перевелъ баллады Шиллера (Пршемсль, 1839—44). Оригинальныя стихотворенія Л. риторичны; они написаны смѣсью яз. церковнаго и малорусскаго.

Левиницкій (Николай Θεοδосъевичъ, 1819—1885)—педагогъ. Учился въ кievской семинаріи и кievскомъ университетѣ, но, по недостатку средствъ, не окончилъ курса. Затѣмъ Л. былъ преподавателемъ еврейскаго училища въ Бѣлой Церкви, кievской 4-й гимназіи и др. Кромѣ статей въ «Кіевлянннѣ», Л. нап.: «Очеркъ курса грамотности» (Кіевъ 1874), «О методическомъ развитіи дѣтей въ дѣлѣ обученія ихъ» («Царк. Кіевск. Учебн. Окр.» 1867, № 12); «О наглядномъ обученіи» (ib. 1868, №№ 8 и 9) и мн. др.

Левиницкій (Орестъ Ивановичъ) — послѣдователь южнорусской старины, род. въ 1849 г., учился въ полтавской духовной семинаріи и кievск. унив. на историко-филологическомъ факультетѣ; состоитъ учителемъ русск. яз. въ 4-й кievской гимназіи и секретаремъ кievской археографической комиссіи. Главныя его работы: «Социанство въ Польшѣ и юго-западной Руси» (1882); «Очеркъ внутренней исторіи Малороссіи во 2-й половинѣ XVII столѣтія» (1875); «Основныя черты внутренняго строя западно-русской церкви въ XVI и XVII вв.» (1884); «Внутреннее состояніе западно-русской церкви въ польско-литовскомъ государствѣ въ концѣ XVI столѣтія и уніа» (1884); «Очерки стариннаго быта Волины и Украины» (1891); «Отголоски польско-русской борьбы XVII столѣтія въ мелочахъ будничной жизни» (1887); «Ганна Монтгольтъ, жизнь жизни волинскаго дворянства XVI в.» (1887); «Анна Элонга, княжна Острожская» (1883); «Аванасій Филипповичъ, игуменъ брестъ-литовскій, и его дѣятельность въ защиту православія противъ уніа» (1878); «О семейныхъ отношеніяхъ въ юго-западной Руси въ XVI—XVII ст.» («Русская Старина» 1880); «Биографія Кирилла Терлецкаго и Ипатія Поцѣя» («Памятникъ русской старины въ запад. губ.», Ватюшкова. т. VIII, 1885).

И. Ж.

Левиницкій (Θεοδосій, 1791—1845) — мистикъ. Былъ священникомъ въ Вагтѣ. Овдовѣвъ въ 1818 г., написалъ сочиненіе о близости страшнаго суда, которое отправилъ министру духовныхъ дѣлъ кн. А. Н. Голицыну. Въ 1823 г. Л. былъ вызванъ въ Петербургъ, удостоенъ милостивою бесѣды съ императоромъ и началъ служить и говорить въ спб. церквахъ проповѣди о близкой кончинѣ міра; написалъ нѣсколько несохранившихся сочиненій о недостаткахъ церковнаго управленія и семинаріи и объ угнетеніи крестьянъ въ зап. губ., которыя представилъ императору. Послѣдній разрѣшилъ Л. вызвать въ СПб. другого священника, тоже мистика, Θεοδора Лисъвича, котораго тоже удостоилъ благосклоннаго пріема. Л. и Лисъвичъ поселились вмѣстѣ,

дѣятельно проповѣдывали въ спб. обществахъ, и, наконецъ, перемѣнились именами: Л. сталъ зваться Θεοδоромъ, а Лисъвичъ — Θεοδοсіемъ. Гроза, разразившаяся надъ мистиками и библейскими Обществомъ, только усилла ревность Л. Послѣ наводненія 1824 г. онъ сказалъ проповѣдь, гдѣ назвалъ его карою Божіею за недостатокъ стремленія къ покаянію въ правительствѣ. Послѣ того Л. былъ сосланъ въ Коневскій м-рь. Здѣсь онъ пользовался полною свободою; его не допускали только къ произнесенію проповѣдей, для чего приходилось иногда употреблять силу. Отсюда Л. послалъ нѣсколько писемъ Голицыну и новое слово о приближающемся судѣ Божіемъ, при чемъ предсказывалъ имп. Александру близкую кончину. Въ 1827 г. ему было разрѣшено вернуться въ Вагту. Здѣсь онъ построилъ страннопріимный домъ и велъ съ раскольниками письменныя бесѣды. За мистическій образъ мыслей Л. мѣстные скопцы считали его «своимъ». Л. написалъ автобіографію въ 4 част., изъ которыхъ сохранилась вторая, напеч. въ «Рус. Старинѣ» (1880, №№ 9 и 11). Ср. Серафимъ, въ «Подольскихъ Епарх. Вѣдом.» (1863, №№ 18, 21 и 24); В. Жмакинъ, въ «Русской Старинѣ» (1883 г. № 7).

Левифанъ (евр., «кольцеобразно-извивающееся животное», въ слав. перев.: великій китъ, Λεβιφάνης) — въ св. Писаніи: 1) небесный драконъ, производящій затменіе солнца и луны, какъ онъ изображается на картахъ небесной сферы древними (Иов. 3, 8); 2) вообще большое морское животное (Псал. 103, 26); 3) символическое изображеніе египтянъ или ассирійскаго и вавилонскаго царства. Подробное описаніе Л., какъ крокодила, содержится въ кн. Иова (гл. 40 и 41). См. «Опытъ библейскаго словаря» Солярскаго (1881). Въ еврейскихъ и поздн. средневѣковыхъ преданіяхъ Л. играетъ роль демоническаго чудовища.

Левифанъ—Л. называется промывная машина, употребляемая для промывки грязной шерсти въ рунѣ. Она состоитъ изъ нѣсколькихъ желѣзныхъ ащиковъ (обыкновенно не болѣе 4), длиною до 3 м. каждый. Въ первомъ ащикѣ шерсть, помощью входящихъ тамъ механическихъ приспособленій, непрерывно и равномерно погружается въ слабый растворъ соды, не содержащей ѣдкаго натра, съ температурою въ 40°Ц. По выходѣ изъ перваго ащика шерсть перебрасывается вращающимися валами, послѣ отжима, во второй такой же ащикъ, гдѣ находится нагрѣтый до 45°Ц. уже болѣе крѣпкій растворъ соды и мыла, а оттуда въ третій съ растворомъ только мыла и притомъ нагрѣтымъ всего до 25°Ц. Очистка грязной шерсти отъ грязи и жира производится въ трехъ первыхъ отдѣленіяхъ машины; въ 4-ый ащикъ притекаетъ только холодная вода, окончательно промывающая уже очищенную шерсть.

А. П. Л. А

Левій—третій сынъ Іакова отъ его жены Лии (Быт. XXIX, 34). По переселеніи въ Египетъ, отъ него произошло довольно многочисленное колѣно (см. Левиты). Имя Л. носили и многія другія библейскія лица, между про-

чимъ и въ «Новомъ Заветѣ» (см. Лук. III, 24, 29), напр. ап. Матѳея.

А. Л.

Левкада (Санта-Мавра, въ древности Леука)—одинъ изъ Ионическихъ о-вовъ, отъ берега Акарнани отдѣляется проливомъ, въ самомъ узкомъ мѣстѣ имѣющимъ лишь 1187 м. ширины. Л. гориста, горы известковыя мѣловой системы; высшая точка Ставротасъ (1141 м.); частыя землетрясенія. Коринка, вино, оливковое масло. Южн. окончаніе, мысъ Дукато, въ древности называлось Левкадійскою скалою, съ которой ежегодно свергали въ море одного преступника, для искушенія грѣховъ всего населенія; ему не давали утонуть, но онъ долженъ былъ навсегда покинуть страну.

Левкистъ—основатель древней атомистики; о немъ даже древность знала мало и Эпикуръ высказывалъ предположеніе, что такого философа вовсе не существовало. Л. былъ учителемъ Демокрита и жилъ ранѣе Парменида; происходилъ изъ Милета или Абдера. Аристотель говоритъ о сочиненіяхъ Л., но мы не имѣемъ возможности различить его мѣтнія отъ мѣтній ученика его Демокрита. *Э. Р.*

Левкино—с. Московской губ., Волоколамскаго у. Здѣсь былъ въ XV в. монастырь, основанный преп. Левкіемъ, мощи котораго почиваютъ подъ спудомъ въ именьшеи церкви. Жит. 56, двор. 9. Ярмарка.

Левкій—имя святыхъ православной церкви. 1) Л.—св. мученикъ, обезглавленъ при императорѣ Деціи; память—14 декабря. 2) Л.—св. мученикъ; память—20 іюня. 3) Л.—св. исповѣдникъ; память—17 августа.

Левковицъ (Сикстъ Lewkowitz, 1775—1838)—врачъ. Окончивъ курсъ въ виленск. унив., служилъ врачомъ во франц. войскѣ; совершилъ съ французами исп. походъ, при чемъ былъ избранъ почетнымъ проф. университета въ Вальдолидѣ. Затѣмъ Л. служилъ нѣкоторое время въ русскихъ войскахъ, а въ 1816—17 и 1819—29 гг. былъ проф. хирургіи въ Краковѣ. Кромѣ статей въ специальныхъ польск. журналахъ, нап. «Novum auxilium expediendi calculi in collo vesicae urinariae detenti, post sectionem lateralem, ore duarum forcipium novae conformationis» (1811; 3-е изд. 1880).

Левкозіа (Λευκοσία) или **Левкозія**—извѣстный уже въ позднее время гор. на о. Кипрѣ, тоже что Калининезія, нынѣ—Никозія, г. въ восточной части острова. Подъ этимъ же именемъ извѣстенъ о-въ въ Пестанскомъ заливѣ, противъ берега Луканіи; по словамъ Страбона (р. 258) островъ отдѣлился отъ материка и получилъ имя одной изъ сиренъ. Л. назывался также о-въ, впоследствии извѣстный подъ им. Самоераки.

Левкой (Matthiola R. Br. Chelranthus L.)—однолѣтняя или многолѣтняя трава, частью полукустарники, одѣтые сѣдymi вѣтвистыми волосками и железистыми ворсинками. Листья цѣльные или перисто-раздѣльные. Цвѣты съ мѣшеччатой при основаніи чашечкой и бѣлыми, фіолетовыми или тускло-желтоватыми лепестками, ароматные. Завязь заканчивается почти сидячимъ рыльцемъ, 2 лопасти котораго совнутри плоски и другъ къ другу почти прилегаютъ. Стручекъ длинный цилиндрической или почти плоскій, у нѣкоторыхъ съ различ-

ными отростками. Сѣмена плоскія. Сюда до 50 видовъ, распространенныхъ преимущественно въ средиземной области, особенно въ восточной ея части. Самый извѣстный видъ—обыкновенный Л. (Matthiola incana R. Br.)—очень давно разводится въ садахъ, а потому отъ него произошло много разновидностей и породъ, изъ которыхъ нѣкоторыя считались, а иными учеными и до сихъ поръ считаются особыми видами. Между ними чаще другихъ разводять однолѣтние или лѣтние Л., отличающіеся, между прочимъ, необыкновенною способностью становиться махровыми; нерѣдко половина сѣмянъ даетъ махровыя растенія, нѣкоторые сорта производятъ даже только одни махровыя, такъ что ихъ приходится оставлять за невозможностью размноженія. Эта порода—М. анна—растетъ на средиземномъ побережьи, бываетъ вышиною до 30 стм., имѣетъ тупо-ланцетные листья, по краямъ волнисто-лопастные, сѣдые, цвѣты ароматны, разныхъ колеровъ, хотя настоящими желтыми и чисто-голубыми не бываютъ. Садовыхъ сортовъ множество. Разведеніе лѣтнихъ Л. не особенно просто. Они требуютъ питательной, легкой почвы, непрерывно съ примѣсью песка, лучше всего чисто кварцеваго (хряща). Ихъ сѣютъ въ парники или, при комнатной культурѣ, въ горшки, раннею весною (мартъ, апрѣль); поливка должна быть очень осторожна, излишней сырости не переноситъ. Пересаживать на мѣста можно не иначе, какъ по минованіи позднихъ весеннихъ морозовъ. Осеніе и зимніе Л. имѣютъ то преимущество, что они крупнѣе, гораздо богаче цвѣтутъ и позже одцвѣтаютъ. Ихъ разводять подобно лѣтнимъ, но зимніе начинаютъ цвѣсти только къ началу осени, а потому ихъ на зиму слѣдуетъ пересаживать въ горшки и, давъ отдыхъ, приставливаютъ весною; тогда они прекрасно цвѣтутъ и особенно пригодны для горшечной культуры. Кромѣ этихъ сортовъ, составляющихъ, собственно, только разновидности и породы, въ ю-вост. Россіи, на Кавказѣ и въ Крыму растутъ М. odoratissima R. Br.—растеніе сѣдое, стебель сильно облиственный, цвѣты тускло-желтые, буроватые, издаютъ сильный ароматъ только послѣ солнечнаго заката. М. tatarica D. C. только разновидъ этого вида. *А. Б.*

Левкоспрійцы (Leucosyri, Λευκοσυριοί).—Такъ назывались жители Каппадокіи, принадлежавшіе къ сирійскому племени. Персы прозвали ихъ левко-сирійцами (бѣло-сирійцами) въ отличіе отъ смуглыхъ обитателей собственной Сиріи. Это же имя носили обитатели прибрежной полосы Понта. Позднѣе это имя осталось лишь за жителями Понта, а Л. Каппадокіи стали называться каппадокійцами. Послѣ Александра Македонскаго имя Л. болѣе не встрѣчается.

Левкотя (Λευκοτία; получила это имя по смерти, а сперва называлась Инд, Ινδ) — дочь Кадма и Гармоніи, супруга Аеаманта. Млвы о Л. носятъ трагическій характеръ, такъ что выраженіе Ινδοῦ βῆχῃ (скорбь Ино) вошло въ пословицу. Какъ морская богиня, она считалась покровительницей путешественниковъ. Въ этомъ смыслѣ Л. отождествилась съ римскою богиней *Матутой*. Ея

культъ былъ связанъ съ Истмійскими играми и, благодаря имъ, распространился по всей Греціи. Ср. Ritschl, «Ino Leukothea» (Воннъ, 1865).

Левктры—мст. въ Беотіи, на ЮВ отъ Эввѣ, по дорогѣ отъ Теспінъ въ Платею. Эвванцы, подъ предводительствомъ Эпаминонда, одержали здѣсь, въ 371 г. до Р. Хр., побѣду надъ превосходными силами спартанскаго царя Клеоврота, уничтоживъ этимъ могущественное вліяніе, которое Спарта имѣла на всю Грецію.

Левшѣва первая (Елизавета Матвѣевна) — драматическая артистка Имп. спб. театровъ (ум. въ 1881 г.), по мужу Юмичъ, въ с.-петербургскомъ театральномъ училищѣ готовилась къ балету, но въ 1845 г. выпущена на драматическую сцену, имѣла большой успѣхъ въ водевиляхъ и комедіяхъ съ танцами («Полька въ Петербургѣ» Григорьева I, «Рай Магомета», «Эсмеральда»). На сценѣ была около 40 лѣтъ. Ея лучшіи ролими были: Липочка («Свои люди»), Варвара («Гроза»), Груня («Не такъ живи какъ хочется»), Безсудная («На бойкомъ мѣстѣ»). **Левшѣва вторая** (*Елизавета Ивановна*) — артистка Имп. с.-петербургскихъ театровъ, воспитывалась въ с.-петербургскомъ театральномъ училищѣ, на сценѣ съ 1871 г. Дебютировала въ роляхъ: Варвары («Гроза»), Агашки («Привыкать надо»), Настя («Медаль»); особенно хорошо исполняетъ роли купеческихъ дочекъ).

Левойе (Jean Le Voyeur, или Visorius) — противникъ схоластики, въ XVI в. Соч.: «Ingeniosa nec minus elegans ad dialectices candidatos methodus» (1534) и «Topica M. T. Ciceronis cum A. T. Boetii et J. Visorii commentariis» (1538).

Левольд фонъ-Нортгофъ (Levold von Northof) — нѣмецкій историкъ XIII—XIV вв., около 1358 г. закончилъ исторію Мархіи, съ массою свѣдѣній о сосѣднихъ странахъ; издана Meibom въ «Regum Germanicarum» (т. I) и Tross, «Levold von Northof» (Гамбъ, 1859).

Левоча (чешско-словенск. Levoča, мадьярск. Lőcsе [произн. лёче], нѣмецк. Leutschau, латинск. Leuconium, Leutovia) — главный городъ Спичскаго (Ципскаго) комптата, въ Венгріи, на высотѣ 573 м.; до сихъ поръ окруженъ стѣною; сохранились нѣкоторыя старинныя зданія, въ томъ числѣ католическій храмъ св. Іакова (XIII в., въ готическомъ стилѣ), съ знаменитымъ органомъ (1626) и алтаремъ, в ратушу съ арками. Типографія, основанная въ 1585 г., одна изъ самыхъ раннихъ въ Венгріи. Спиртоочистительный заводъ; паровая лѣсопильня; значительное земледѣліе и огородничество (извѣстна левочская зелень и въ особенности левочскій горохъ). Жит. ок. 6½ тис., преимущественно нѣмцы. По преданію, Л. основана въ 1240 г. (или 1245) послѣ нашествія татаръ. Л.—одинъ изъ первыхъ городовъ Венгріи, принявшихъ реформацію; евангелическія школы Л. всегда принадлежали къ лучшимъ въ Венгріи.

Левретка—изящная комнатная собака, выведенная изъ породы борзыхъ. Отличительные признаки: острая морда, небольшая про-

зрачная уши, длинная изогнутая шея, глубокая грудь, длинныя и тонкія ноги, тонкій отвислый хвостъ съ загнутымъ кверху кончикомъ, шерсть короткая, масть одноцвѣтная. Л. почти всегда дрожатъ и на походкѣ точно приплясываютъ. См. «Характеристика породистыхъ собакъ. Кинографическій очеркъ» (1894). Фр. Криклеръ, «Породы собакъ» (СПб., 1895).

Левский (Василій Ивановъ), извѣстный также подъ прозвищемъ Дьяконъ—болгарскій революціонеръ, род. въ 1837 г. въ крестьянской семьѣ и сначала, готовясь въ духовное званіе, поступилъ послушникомъ въ монастырь (Л.—не фамилія, а прозвище, данное ему Л. Каравеловымъ за храбрость). Въ 1865 г. онъ снялъ съ себя монашескую рясу; сначала былъ учителемъ, потомъ уѣхалъ въ Сербію, откуда, знаменосцемъ четы воеводы Панайота, весной 1866 г. проникъ на родину, гдѣ принималъ участіе во всѣхъ стычкахъ своей четы съ турками въ Балканскихъ горахъ; осенью Л., вмѣстѣ съ четой, вернулся въ Сербію, но немедленно перебрался въ Добруджѣ, гдѣ основалъ тайный революціонный комитетъ. Въ 1867 г. принималъ участіе въ организаціи болгарскаго легіона въ Бѣлградѣ, въ виду ожидавшейся (но не вспыхнувшей) войны; потомъ былъ странствующимъ пропандистомъ идеи революціи въ Болгаріи. Въ 1869 г. онъ былъ однимъ изъ видныхъ дѣятелей болгарскаго революціоннаго конгресса, собравшагося въ Вухарестѣ подъ предсѣдательствомъ Л. Каравелова. Конгрессъ назначилъ Л. главою странствующихъ «апостоловъ» болгарской революціи. Наряженный то купцомъ, то крестьяниномъ, то туркомъ, съ перекрашенными волосами и бородой, онъ обходилъ и объѣзжалъ страну, всегда ловко ускользя отъ бдительности турецкихъ властей, распространяя книжки, брошюры, прокламаціи, и живымъ словомъ возбуждая населеніе противъ турокъ. Въ 1872 г. неосторожность его товарища, Дмитра, по прозванію «Общаго», совершившаго, вопреки желанію Л., нападеніе на турецкую денежную почту, привела къ массѣ арестовъ; въ числѣ прочихъ, по нѣкоторымъ извѣстіямъ преданный за деньги (голова Л. была отбѣнена въ высокую сумму) однимъ болгарскимъ священникомъ, попался и Л., взятый послѣ ожесточеннаго сопротивленія, съ тяжелою раной. На судѣ въ Софіи Л. отказался отвѣчать на вопросы, заявивъ только, что послѣ его казни явятся сотни мстителей. Онъ былъ приговоренъ къ смертной казни, но разможжилъ себѣ голову о тюремную стѣну, и былъ повѣшенъ полумертвымъ. Въ 1895 г. въ Софіи открытъ его памятникъ. На ряду съ Л. Каравеловымъ (см.), Л. принадлежитъ къ числу тѣхъ немногихъ героевъ болгарской революціи, которые всѣмъ жертвовали ради дѣла, не вредя ему ни корыстолюбіемъ, ни личнымъ тщеславіемъ, ни властолюбіемъ. См. З. Стояновъ, «Василь Л.» (Пловдивъ, 1884). Ст. Займовъ, «Василь Л., дьяконъ» (Софія, 1895). В. Водозозъ.

Левстигъ (Францъ Levstik) — хорутанскій поэтъ. Род. въ 1833 г. Написалъ: «Резні» (1853), навлекшія на него гнѣвъ католическаго духовенства, подробную біографію Прешерна (1872) и др.

Левуланъ (хим.), $(C_6H_{10}O_5)_n$ — одинъ изъ сахароидовъ (см. Гидраты углерода, VIII, 644), аморфное вещество, плавится, сильно вскипающая, при $250^\circ C$. и въ безводномъ состоянн почти не растворимо въ холодной водѣ; послѣ продолжительнаго кипяченія съ водою даетъ растворъ, вращающій плоскость поляризаціи влѣво $[\alpha]_D = -221^\circ$; не возобновляетъ Феллингова раствора (ср. XVI, 579); съ слабой сѣрной кислотой образуетъ при нагрѣванн *левулозу* — *d*-фруктозу (см. Гидраты углерода и глюкозы, VIII, 924). Такъ какъ при окисленн азотной кислотой Л. даетъ *слизевую* кислоту, то онъ, вѣроятно, является производнымъ и *галактозы* (см. VIII, 926; Толленсъ).

Левулиновая кислота (хим.) $C_6H_8O_6 = CH_2.CO.CH_2.CH_2.CO_2H$ или β -ацетилпропионовая (4-пентановая, ср. Номенклатура химическая) — является первой возможной предѣльной γ -кетоникислотою (XV, 26). Ея кальциевая соль была получена еще въ 1840 г. Мульдеромъ при насыщенн известью продуктвъ реакціи разбавленнхъ кислотъ на сахаръ. Нельдеке; Толленсъ съ учениками, Конрадъ и Вольфъ установили вышеприведенное строенн (см. ниже). Толленсъ показалъ, что Л. кисл. является характернымъ продуктомъ для гексозъ при реакціи ихъ съ кислотами (особенно легко она образуется изъ *d*-фруктозы-левулозы, откуда и происходитъ названн Л. кислоты; см. Гидраты углерода (VIII, 640) и Глюкозы (VIII, 924). Для полученн Л. кислоты нагрѣваютъ 20 часовъ на водяной банѣ растворъ 3 кгр. картофельнаго крахмала въ 3 литр. соляной кислоты (уд. в. 1,1), отфильтровываютъ и отжимаютъ образующіяся одновременно гуминовыя вещества (см. IX, 895) и отгоняютъ подъ уменьшеннымъ давленнмъ сначала воду, соляную и муравьиную кислоты, а затѣмъ и Л. кислоту (выходъ около 390 гр., т. е. около $\frac{1}{5}$ теоріи; Риббитъ *). Синтетически Л. кислота получена дѣйствіемъ хлороуксуснаго ээира на тетрацетоксусный ээиръ (см. XV, 27) и изъ продукта присоединенн брома къ аллилуксусной кислотѣ (см. XV, 26 **). Чистая Л. кислота кристаллизуется въ большихъ, блестящихъ кристаллахъ (Эрдманъ); пл. при $33,5^\circ$, кипитъ подъ обыкновеннымъ давленнмъ съ разложеннмъ (см. ниже) около 250° ; легко раствор. въ водѣ. При возобновленн Л. кислоты переходить въ γ -оксивалериановую кисл. $C_6H_8O_6 + H_2 = CH_2.CH(OH).CH_2.CH_2.CO_2H$ (Вольфъ) и, окончателно, въ нормальную валериановую кисл.: $C_6H_8O_6 + 2H_2 - H_2O = CH_2.(CH_2)_3.CO_2H$ (Кереръ и Толленсъ). Какъ кетоникисл. Л. кисл. реагируетъ съ HCN, образуя *мононитрилъ α -оксиметилмугтаровой к.* $CH_2.CO.CH_2.CH_2.CO_2H +$

* Предпологая, что реакція идетъ по уравненню: $C_6H_8O_6 = C_6H_8O_4 + H_2O + CH_2O$ (муравьиная кислота).

** Данныя въ т. XV уравненія должны быть исправлены слѣдующ. образомъ: $CH_2.CHBr.CHBr.CH_2.CO_2H = CH_2.CH.CHBr.CH_2.CO + HBr$; $CH_2.CH.CHBr.CH_2.CO +$

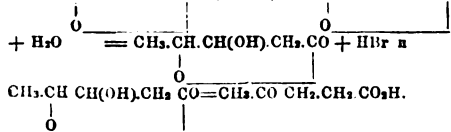

$+ HCN = CH_2.C[(OH)(CN)].CH_2.CH_2.CO_2H$, съ гидроксильнымъ, съ фенилгидразинимъ и т. д. При дѣйствн ѣдкой щелочи и іода она образуетъ *іодоформъ* (Толленсъ; см. XIII, 734), а ѣдкой щелочи и брома — *четыребромистый углеродъ* (Валлахъ; обѣ реакціи характерны для веществъ, содержащихъ въ частнцъ группу $CH_2.CO'$, или могущихъ ее давать). При продолжительномъ нагрѣванн подъ обыкновеннымъ давленнмъ Л. кислота разлагается, выделяя воду и образуя смѣсь двухъ изомерныхъ *ателакалактоновъ*: $C_6H_8O_6 - H_2O = C_6H_8O_4$ (Вольфъ). Съ диазобензоломъ (см. X, 730) Л. кисл. образуетъ *диформилъ*: $CH_2.CO.CH_2.CH_2.CO_2H + 4C_6H_5.N_2.OH = CH_2.CO_2H + 3H_2O + CO_2 + C_6H_5.HN.NH.C_6H_5$,

(Вамбергерь, Клеманъ). Съ алдегидами Л. кисл. легко уплотняется, давая разнообразныя продукты, изъ которыхъ наиболее замѣчательна β -бензальлевулиновая кислота (*γ -фенилъ- β -ацетоксипропионовая кислота*), образующаяся при уплотненн (въ кислотъ растворѣ) Л. кисл. съ бензойнымъ алдегидомъ: $C_6H_8O_6 + C_6H_5.CO.H = CH_2.CO.C:(CH.C_6H_5).CH_2.CO_2H$, дающая при перегонкѣ *3-ацето-1-нафтолъ* (см. Нафталины):

$$\begin{array}{c} | \\ CH_2.CO_2H \\ | \\ CH_2.CO_2H \end{array} = \begin{array}{c} || \\ CH_2.CO_2H \\ | \\ CH_2.CO_2H \end{array} + H_2O \text{ (Эрдманъ)}$$

Извѣстны еще многочисленныя производныя, какъ самой, такъ и замѣщенныхъ (хлоро, бромъ и т. д.) Л. кислотъ. А. И. Горбовъ. А.

Левулиновая смѣсь — представляетъ смѣсь левулиновокислаго пидулина и левулиновой кислоты, употребляемую въ ситпечатномъ дѣлѣ. А. П. Л. А.

Левулинъ (хим.) $(C_{12}H_{20}O_{10})_n$, когда онъ высушенъ при $110^\circ C$. — по свойствамъ похожъ на декстринъ (см.). Къ указаннымъ уже (VIII, 644) источникамъ нахожденн Л. надо причислить еще: сокъ *Dahlia variabilis* и дубовую кору (Виль и Жули, Пошль, Дибъ и Толленсъ, Эттв). Для полученн Л. сокъ топинамбура осаждаютъ сначала свинцовымъ уксусомъ, изъ фильтрата свинецъ удаляютъ сероводородомъ, снова фильтруютъ, насыщаютъ углекислымъ магннмъ, выпариваютъ, остатокъ извлекаютъ 60% спиртомъ, откуда Л. осаждается смѣсью спирта съ ээиромъ. Пористая, почти бѣлая масса, обладающая составомъ $C_{12}H_{20}O_{11}$ если она высушена только надъ сѣрной кислотой въ пустотѣ Л. оптически недѣятеленъ и индифферентенъ по отношенн къ Феллингову раствору (см. XVI, 579). При нагрѣванн съ разбавленными кислотами онъ даетъ лѣво-вращающій растворъ $(\alpha)_D = -46,8$, содержащій, вѣроятно, смѣсь *d*-фруктозы съ глюкозой (см. Гидраты углерода и глюкозы VIII, 924). Съ азотной кислотой при окисленн образуетъ *сахарную* кисл. По Танре, Л. изъ топинамбура представляетъ смѣсь сахарозы съ синантриномъ. А. И. Горбовъ. А.

Левулоза — см. Гидраты углерода и глюкозы (VIII, 924).

Левшинъ (Александръ Егоровичъ, братъ митрополита Платона) — ключарь и протопресвитеръ моск. Успенскаго собора († 1797), авторъ «Историческаго описанія первопрестольнаго въ Россіи храма моск. Успенскаго собора» (М. 1783), «Пути къ безсмертному сожитію ангеловъ» (М. 1787) и пѣлаго рада словъ и проповѣдей, произнесенныхъ по разнымъ случаямъ.

Левшинъ (Алексій Иракліевичъ, 1799—1879) — госуд. дѣятель. Учился въ харьк. унив.; служилъ въ дпт. сельскаго хозяйства, котораго былъ директоромъ, занимая одновременно мѣсто председателя ученаго комитета министерства госуд. имуществъ; въ 1831—37 гг. былъ градоначальникомъ Одессы гдѣ основалъ «Одесскій Вѣстникъ» и публичную бібліотеку, а въ 1854—59 гг. — товарищемъ мин-ра внутр. дѣл. Ревизуя по порученію министерства госуд. имуществъ казенныя земли въ Области Войска Уральскаго и особенно заинтересовавшись положеніемъ киргизъ, Л. написалъ цѣнныя для своего времени изслѣдованія: «Историч. и статистич. обзоръ Уральскихъ казаковъ» (СПб. 1823) и «Описаніе киргизъ-казачьихъ или киргизъ-кайсацкихъ ордъ и степей» (СПб., 1832); послѣдній трудъ переведенъ на франц. яз. Е. Chagnie'омъ (П. 1840). Ему же принадлежатъ: «Письма изъ Малороссіи» (Харьковъ, 1816) и «Прогулки русскаго въ Помпѣи» (СПб. 1843) — первая попытка систематическаго обзоранія помпейскихъ древностей на рус. яз., съ рисунками. Его мемуары: «Достопамятныя минуты въ моей жизни напеч. въ «Рус. Архивѣ» (1886, VIII). Л. игралъ видную роль въ дѣлѣ освобожденія крестьянъ. Послѣ моск. рѣчи государя, 29 марта 1866 г., Л. въ первомъ же составленномъ для Ланскаго докладѣ поставилъ вопросъ, долженъ-ли министръ стремиться къ главной цѣли — освобожденію помѣщичьихъ крестьянъ, — предлагая для того частныя мѣры, или дожидаться общаго плана. Ознакомившись съ перепиской николаевскаго времени по вопросу объ устройствѣ помѣщичьихъ крестьянъ, Л. убѣдился въ необходимости приготовить для Государя краткій историч. обзоръ крѣпостнаго права въ Россіи и получилъ соответствующее порученіе. По мысли Л., въ 1857 г., былъ сформированъ особый секретный комитетъ. Л. въ его составъ не вошелъ, но тѣмъ не менѣе, при разногласіи между членами комитета и необходимости выработать основные принципы со стороны правительства, разработка этихъ принциповъ оставалась въ рукахъ Л. Въ докладѣ 26 іюля и въ особой запискѣ Л. намѣталъ общія основанія реформы, въ смыслѣ сохраненія права собственности на землю за помѣщиками и большою постепенности преобразования. Когда восторжествовало теченіе, стоявшее за собственность крестьянъ на землю, съ вознагражденіемъ помѣщиковъ, и за одновременность реформы, Л. составилъ исправленный Ланскимъ и Муравьевымъ проектъ, вылившійся въ формѣ знаменитаго рескрипта Назимову, 20 ноября 1857 г., съ котораго начинается официальная исторія освобожденія. Съ этого времени Л. постепенное устраняется отъ руководства дѣломъ. Обнародованію рескрипта онъ

противился, опасаясь смуты. Земскій отдѣлъ министерства, пѣтвшій пѣлью предварительное разсмотрѣніе проектовъ, поступающихъ изъ губернскихъ комитетовъ, былъ созданъ Л. въ 1858 г. Подъ предлогомъ командировки для обзора дѣйствій комитетовъ, Л. былъ удаленъ отъ дѣлъ и скоро оставилъ должность товарища министра внутреннихъ дѣлъ, уступивъ ее Н. А. Милютину. Послѣдніе годы жизни Л. былъ членомъ государственнаго совѣта. См. Крестьяне, XVI, 703 и сл.

Левшинъ (Василій Алексѣевичъ, 1746—1826) — тульскій помѣщикъ, секретарь волнаго экономическаго общества. Подъ конецъ жизни былъ въ Вѣдовѣ судьей. Имъ напечатано свыше восьмидесяти сочиненій и ста девяносто томовъ, въ томъ числѣ: «Торжество любви», драма (М., 1787); «Словарь ручной натуральной исторіи» (М., 1788); «Всеобщее и полное домоводство» (М., 1795); «Полная хозяйственная книга» (М., 1813—15). Драматическія произведенія Л. вошли въ его «Труды» (М., 1796).

Левшинъ (Левъ Львовичъ) — врачъ. Род. въ 1842 г., учился въ медико-хирургической академіи, при которой защитилъ и докторскую диссертацию: «Анатомо-гистологическія изслѣдованія надъ лимфатическою и кровеносною системою въ желудочно-кишечномъ каналѣ пятнистой саламандры» (СПб., 1870). Съ 1872 г. — экстраординарный, а съ 1885 г. — ординарный профессоръ хирургической клиники казанскаго университета. Въ настоящее время — ординарный профессоръ госпитальной клиники московскаго университета. Л. написалъ рядъ статей въ «Военно-Медиц. Журн.», «Врачъ» и др.; отд. изд.: «Основы хирургіи» (Казань, 1880—85, двѣ части).

Левшинъ (Николай Гавриловичъ, 1788—1845) — орловскій помѣщикъ, ополченецъ двѣнадцатаго года. Оставилъ записки: «Домашній памятникъ Николая Гавриловича Л.» («Русская Старина», 1873), цѣнныя для характеристики московскихъ и помѣщичьихъ нравовъ начала XIX в.

Левшинъ — см. Платонъ, митрополитъ.

Левшинъ — русскій дворянскій родъ, происходящій, по сказаніямъ древнихъ родословцевъ, отъ выгхавшаго «изъ нѣмецъ» къ великаго Дмитрію Іоанновичу Сувола Левши (Спевола Левенштейна, 1365). Данило Семеновичъ Л. убитъ въ бою подъ Вѣдовымъ (1538); Иванъ Ивановичъ убитъ подъ Конотопомъ (1659), а братъ его Никита — при Губаряхъ (1660). Во второй половинѣ XVII в. многие Л. были столыниками. Объ Алексѣѣ Иракліевичѣ Л. см. выше. Родъ Л. внесенъ въ VI часть родословной книги Воронежской, Екатеринославской, Курской, Московской, Орловской, Тульской и Херсонской губ. (Гербовникъ, III, 24).

В. Р.

Левъ (Felis leo L.) — отличается отъ другихъ видовъ рода кошки (Felis) отсутствіемъ во взросломъ состояніи пятны и полосъ, гривой изъ длинныхъ волосъ, одѣвающей голову, шею и переднюю часть тѣла самца, хвостомъ съ кистью изъ длинныхъ волосъ и съ роговымъ когтевиднымъ кончикомъ и круглымъ зрачкомъ. Въ силу этихъ особенностей Л. вы-

дѣляютъ въ родѣ кошки въ особую группу (Leopina). Гладкая, короткая, прилегающая шерсть Л. одноцвѣтная, желтая различныхъ оттѣнковъ, то приближается къ рыжему, то къ бурому или сѣрому цвѣту, конецъ хвоста черный. Грива свѣтлая или темная, у самки ея нѣтъ вовсе. По цвѣту, развитію гривы самца и величинѣ различаютъ нѣсколько разновидностей (по мнѣнію нѣкоторыхъ—видовъ); повидимому, однако, эти признаки вообще подлежатъ большимъ колебаніямъ. Важнѣйшія разновидности: *сарварійскій* Л. (F. l. barbagus), населяющій сѣв. Африку, рыжевато-желтого или чалобураго цвѣта; густая грива окрашена смѣсью чало-желтого и черного цвѣта и продолжается по всей длинѣ живота; длина тела 1,50 м. (и до 1,9 м.), длина хвоста 80 см. (и до 90 см.), высота плечъ 80—90 см. *Сенегальскій* Л. (F. l. senegalensis), водящійся въ Сенегамбіи, отличается свѣтлой, болѣе короткой и менѣе густой гривой, которая не продолжается на брюхѣ. *Капскій* Л. (F. l. capensis) южн. Африки отличается отъ сенегальскаго лишь темной гривой; эта разновидность (сюда же абессинскій Л.) отличается крупной величиной, достигая общей длины (съ хвостомъ) до 305 см. Область распространенія сенегальскаго и капскаго Л. вмѣстѣ занимаютъ всю Африку къ Ю отъ 20° с. ш.; они неизвѣстны лишь отъ Конго до Нигера, а въ долинахъ Нила въ настоящее время не заходятъ далѣе 70° с. ш. *Персидскій* Л. (F. l. persicus), водящійся въ Персіи, менѣе предыдущихъ, блѣдно-желтого цвѣта, съ пушистой гривой, окрашенной чернымъ и бурнымъ цвѣтомъ. *Гуджератскій* Л. (F. l. guzeratensis), водящійся въ Индіи, рыжеватожелтого цвѣта съ блѣлой кистью на хвостѣ и слабо развитой, иногда едва замѣтной гривой (попадаются здѣсь, однако, и экземпляры съ сильно развитой гривой) и очень большой кистью на концѣ хвоста. Самка вообще нѣсколько меньше самца, но различіе кажется еще болѣе значительнымъ вслѣдствіе отсутствія гривы. Беременность длится 100—108 дней. Число дѣтенышей 1—6, обыкновенно 2—3; они зрячіе, длиною около 33 см., сѣроватаго цвѣта, съ поперечными черными полосками на спинѣ и хвостѣ и пятнами на головѣ и ногахъ. Рисунокъ этотъ блѣднѣетъ уже въ первые годы, но у самокъ, особенно на ногахъ и нижней части туловища, замѣтенъ еще нѣсколько лѣтъ. Полнаго роста и развитія Л. достигаетъ на 6—7 году. Въ настоящее время Л. населяетъ всю Африку, кромѣ долины нижняго Нила, зап. и отчасти южн. Азію. Въ Индіи онъ встрѣчается въ зап. части (до Аллахабада), въ средней уже истребленъ (послѣдній экземпляръ убитъ въ 1861 г.). Еще въ историческія времена Л. жилъ въ Греціи и Македоніи. Л. принадлежитъ къ самымъ сильнымъ хищникамъ (уступая только тигру). Живетъ, кромѣ времени течки, въ одиночку; но иногда нѣсколько Л. соединяются для охоты; водится преимущественно въ открытых мѣстностяхъ: лугахъ съ кустарникомъ, степяхъ, поросшихъ колючими кустами, камышахъ и т. п.; охотится какъ на крупныхъ животныхъ (антилопъ, быковъ, зебръ и т. п.), такъ и на мелкихъ, по большей части

въ сумерки или ночью. Чаше всего онъ подстерегаетъ добычу у водоема, рѣже подкрадывается къ ней противъ вѣтра. На добычу бросается большимъ прыжкомъ (иногда болѣе 9 м.), крупной перегрмзаетъ шейные позвонки или схватываетъ ее за горло, мелкую убиваетъ ударомъ лапы. Рогатый скотъ и овцы Л. по большей части утаскиваетъ далеко за собою. На домашній скотъ онъ обыкновенно нападаетъ, перескакивая высокія колючія изгороди, въ которыя загоняютъ свой скотъ негры; черезъ такой заборъ онъ можетъ перепрыгнуть обратно съ 2 годовалымъ бычкомъ въ зубахъ. По Жерару, въ 1886 г. въ провинціи Константинѣ 30 Л. причинили убытка на 170000 фр., въ 1866—57 г. около Боны 60 Л. истребили около 10000 шт. крупнаго и мелкаго скота. На человека Л. нападаетъ рѣдко, однако иногда это дѣлаютъ старые Л. Огонь по большей части устрашаетъ Л., но не всегда. Охотятся на Л. различными способами: окружая кустарники, гдѣ живетъ Л., и выгоняя его, подстергая у приманки, при чемъ охотникъ прячется въ закрытую сверху яму или на деревѣ; ловятъ въ глубокія ямы. Л. легко выживаетъ и разводится въ неволѣ (требуетъ ежедневно 4—6 кр. мяса); дѣна молодого Л. (4 мѣсяцевъ) около 400 мар., взрослого самца около 3—5000 м., самки до 3000 м. Въ Африкѣ мясо Л. ѣдятъ, шкура идетъ на попоны и т. п. У римлянъ Л. употребляли для боевъ въ циркѣ; первый устроилъ такое зрѣлище эдикъ Сцевола, второй—диктаторъ Сулла (выпустилъ на арену 100 Л.), Помпей устроилъ бой 600 Л., Цезарь—400; количество Л., благодаря ловлѣ для цирка, настолько уменьшилось, что частнымъ лицамъ было запрещено охотиться на нихъ.

Н. Книповичъ.

Левъ большой (Leo major)—зодіакальное созвѣздіе, расположенное между 8° и 12° по прямому восхожденію и между -5° и $+35^{\circ}$ по склоненію. Въ этомъ созвѣздіи насчитываютъ 87 звѣздъ, видимыхъ невооруженнымъ глазомъ, но четыре главныхъ 1-й и 2-й величины образуютъ изящную трапецію, по которой легко узнается все созвѣздіе. Главная звѣзда 1-й величины, *Регулъ*, слегка голубоватаго цвѣта, имѣетъ на разстояніи 3' маленькую спутницу 8-й величины, оливковаго цвѣта. Въ числѣ звѣздъ Л. находится также интересная двойная звѣзда γ (см. X, 186). *Л. малый* (Leo minor)—небольшое созвѣздіе между большимъ Л. и созвѣздіемъ Большой Медвѣдицы; въ немъ нѣтъ вовсе интересныхъ объектовъ и изъ 22 звѣздъ, видимыхъ невооруженнымъ глазомъ, только три 4-й величины.

В. В. В.

Левъ, какъ гербовая фигура—изображается въ профилѣ (вправо), поднявшимся на заднія лапы, часто съ двойнымъ хвостомъ. Если Л. изображенъ идущимъ съ головою вправо, то онъ въ геральдикѣ называется леопардомъ; когда у послѣдняго голова изображена въ профилѣ, то леопардъ называется *леопарднымъ* или *леопардо-подобнымъ* львомъ. Точно также и геральдическій Л. съ головою, повернутой вправо (леопардъ, занимающій положеніе льва) называется *львинымъ леопардомъ* (ср. гербъ Владимірской губ., VIII, 463).

Лѣвъ—монетная единица въ кн. Болгарія (1880)—вѣс. 100 стотиннокъ=1 франку изъ серебра 900 пробы въ 5 гр. Сборная монета чеканится въ 20, 10, 5 и 2 лѣва, а дробная $\frac{1}{2}$, $\frac{1}{25}$, $\frac{1}{100}$, $\frac{1}{20}$ и $\frac{1}{1000}$ (въ 50, 20, 10, 5 и 1 стотинку). Название свое Л. получилъ изъ-за изображеннаго на монетѣ льва (гербъ Болгаріи).

Левъ—имя двухъ святыхъ православной церкви. 1) Л., св. папа (см. ниже); память—13 февраля. 2) Л., епископъ катанскій (въ Сициліи). Жилъ въ VIII в.; мощи—въ Римѣ. Память—20 февраля.

Левъ—митрополитъ кievскій, духовный писатель XI в. Его посланіе на греческомъ языкѣ противъ латинянъ, гдѣ онъ возстаетъ противъ совершенія полной литургіи во весь великій постъ, безбрачія священниковъ и оспариваетъ правильность ученія объ исхожденіи Св. Духа и отъ Сына, напечат. во «Временникъ Общ. Исторія и Древностей» 1850 г. Древній слав. переводъ—въ «Путешествіи» Григоровича-Барскаго.

Левъ—имя 13 папъ.

Л. I Великій (440—461), родомъ изъ Тосканы или изъ Рима, первый изъ папъ пользовался огромнымъ авторитетомъ, какъ богословъ; его ученіе объ отношеніи божественной и человѣческой природы во Христѣ было принято халкидонскимъ соборомъ. Л. обосновывалъ права своей кафедры не на политическомъ значеніи Рима, а на первенствѣ св. Петра между другими апостолами. Съ особенной суровостью Л. боролся противъ манихеевъ. Во время нашествія Атталы Л. былъ посланъ съ дарами удержать завоевателя отъ разграбленія Италіи и, по преданію, его краснорѣчіе спасло Римъ отъ гунновъ. Сложилась даже легенда, что самъ апостолъ Петръ во время рѣчи папы грозилъ Атталѣ огненнымъ мечемъ. При нашествіи на Римъ вандала Гензериха, въ 455 г., Л. удалось добиться отъ него обѣщанія, что вандалы не будутъ убивать людей и сжигать церкви и что три церкви не будутъ разграблены. Сочиненія Л. (96 проповѣдей и 173 писемъ) изданы въ Венеціи (1733). См. Perthel, «Pabst Leos I Leben und Lehren» (Лена, 1845); Saint-Chéron, «Histoire du Pontificat de St-Leon et de son siècle» (П., 1846); Gore, «Leo the great» (Л., 1880); Bertani, «Vita de s. Leone» (Монца, 1880—1881); «Св. Л., папа римскій» (М., 1842).

Л. II (682—683), родомъ изъ Сициліи, славился краснорѣчіемъ, былъ знатокомъ музыки и реформировалъ церковное пѣніе; перевелъ на латинскій языкъ постановленія 6-го вселенскаго собора. Отъ него сохранилось 5 писемъ.

Л. III (795—816), родомъ изъ Рима. Считая франковъ самой надежной опорой св. престола, Л. тотчасъ послѣ своего избранія отправилъ Карлу Великому, какъ римскому патрицию, ключи отъ гроба св. Петра и городское знамя и предлагалъ ему принять присягу отъ римскаго населенія. Позже, подвергшись преслѣдованію со стороны родственниковъ будущаго папы, онъ бѣжалъ къ Карлу, въ его лагерь въ Падерборнѣ. Карлъ, явившись въ Римъ, созвалъ соборъ для суда надъ папой и его противниками, но прелаты отказались судить папу, а его противники были осуждены

на изгнаніе въ Галлію. Послѣ этого, въ Рождество 800 г., папа короновалъ и помазалъ Карла римскимъ императоромъ. Въ 810 г. Л. осудилъ на соборѣ въ Римѣ прибавку въ Символѣ Вѣры *filioque* (ученіе объ исхожденіи Св. Духа отъ Отца и Сына). Его «*Epistolae*» изданы въ Гельмштедтѣ въ 1647 г. См. Chantrel, «*Leon III et la royauté pontificale dans VIII-e siècle*» (П., 1861).

Л. IV (847—855), родомъ изъ Рима, извѣстенъ удачной борьбой съ арабами и обширными постройками. Въ столкновеніяхъ съ императорами Л. держится примирительнаго тона; занявъ престолъ безъ императорскаго утвержденія, онъ почтительно оправдывалъ это передъ Лотаремъ опасностью отъ арабовъ. Отъ него дошло нѣсколько писемъ и одна рѣчь.

Л. V (907), родомъ изъ Италіи, правилъ около мѣсяца, затѣмъ былъ низвергнутъ кардиналомъ Христофоромъ и умеръ въ тюрьмѣ.

Л. VI (928—929), родомъ изъ Рима, достигъ престола насильемъ, съ помощью извѣстной Марозіи, и правилъ нѣсколько мѣсяцевъ. Отъ него сохранилось одно писмо.

Л. VII (936—939), родомъ изъ Рима, получилъ престолъ въ то время, когда свѣтскую власть въ Римѣ захватилъ сынъ Марозіи, Альберикъ II. Оставаясь орудіемъ въ рукахъ тирана, Л., какъ благочестивый бенедиктинецъ, направилъ всѣ свои усилія на поднятіе церковной дисциплины въ монастыряхъ, но безъ особеннаго успѣха. Отъ него дошло нѣсколько писемъ.

Л. VIII (963—966), родомъ изъ Рима, былъ поставленъ Оттономъ I вѣстою Іоанна XII; по удаленіи императора прежній папа вернулся, и послѣ его смерти римляне выбрали Бенедикта V. Тогда Оттонъ еще разъ захватилъ Римъ и возстановилъ своего папу. Л. приписываютъ двѣ буллы, предоставляющія, будто бы, императору право назначать всѣхъ епископовъ и самого папу и возвращающія ему дары Пипина и Карла Великаго.

Л. IX (1049—1054), алзасецъ Бруно, родственникъ императоровъ Конрада II и Генриха III, ревностный сторонникъ кльонійской реформы. Когда Генрихъ III назначилъ его папою, Л. принялъ это назначеніе только подъ условіемъ его подтвержденія каноническимъ избраніемъ и явился въ Римъ босоножимъ пилигримомъ, въ сопровожденіи молодого Гильдебранда (будущаго папы Григорія VII), подвляніемъ котораго находился всю жизнь. Боролся противъ симоніи и противъ законнаго и незаконнаго брака духовныхъ лицъ. Съ этой цѣлью онъ почти непрерывно путешествовалъ по Италіи, Германіи и Франціи, всюду собирая соборы подъ своимъ предсѣдательствомъ, и осудилъ весьма многихъ епископовъ. Подъ конецъ правленія онъ вступилъ въ борьбу съ норманнами, но попалъ въ плѣнъ и получалъ свободу только послѣ признанія за ними права на завоеванныя владѣнія. Въ концѣ жизни онъ началъ споръ съ константинопольскимъ патриархомъ Михаиломъ Керуларіемъ, требуя отъ него полнаго подчиненія, а отъ византійскаго императора—помощи противъ норманновъ и подтвержденія Константинова дара. Этотъ споръ кончился рѣшительнымъ раздѣленіемъ

церквей: 16 июня 1054 г. папские легаты положили на алтарь въ св. Софiа буллу, осуждавшую, за ересь, всю восточную церковь и прекращавшую церковное общенiе между Востокомъ и Западомъ. Папы тогда ужъ не было въ живыхъ: онъ умеръ въ апрѣлѣ того же года. Отъ него дошли письма, проповѣди и декреталии. Современная Л. IX биографiя его составленная Вибертомъ, напечатана у Muratori («Scriptores», III). См. Hunkler, «Leo IX und seine Zeit» (Майнцъ, 1861); Delarc, «Un pape alsacien» (П., 1876); Brucker, «L'Alsace et l'Eglise au temps du pape L. IX» (Страсбургъ, 1889).

Л. X (1513 — 1521), Джованни Медичи, второй сынъ Лорендо Великолѣпнаго, род. въ 1475 г., семи лѣтъ принялъ тонузу и получилъ много церкви. сивекуръ; 13-ти лѣтъ былъ уже кардиналомъ. Получилъ блестящее гуманистическое образованiе въ флорентiйской академiи, подъ руководствомъ Анжело Полициано и другихъ знаменитостей, а затѣмъ въ пизанскомъ унив. Много путешествовалъ по Францiи и Германiи. Юлій II назначилъ его на мѣстникомъ Перуджiи, а затѣмъ, при началѣ войны между священной лигой и Францiей—легатомъ Болоньи и главнокомандующимъ папскими войсками. Л. принималъ участiе въ равенской битвѣ (1512) и былъ взятъ въ плѣнъ, но бѣжалъ. Избранный папоу 37 лѣтъ отъ роду; Л. принеся на св. престолъ всѣ достоинства и всѣ недостатки современныхъ ему гуманистовъ. Приписываемое ему изреченiе, что христіанство—доходная басня, весьма сомнительно; но несомнѣнно, что религія не имѣла влiянiя ни на его частную жизнь, ни на его политику. Къ религіознымъ вопросамъ онъ относился съ спокойнымъ равнодушіемъ; нравственные правила замѣнялись у него вкусами и истинками, которые не были лишены извѣстной тонкости и благородства, хотя и омрачались чувственностью и необузданнымъ эгоизмомъ. Его именемъ называютъ иногда золотой вѣкъ итальянской культуры; но онъ былъ только щедрымъ меценатомъ ранѣе подвигшихся талантовъ. Просвѣщенный знатокъ всѣхъ видовъ литературы и искусства, Л. возстановилъ римскiй университетъ, тратилъ огромныя суммы на библиотеки, постройки, картины, учредилъ особую коллегію для изданiя греческихъ классиковъ, приглашалъ къ своему двору всевозможныхъ ученыхъ и артистовъ. Иногда самъ папа пѣлъ съ кѣмъ-нибудь изъ прiязжихъ артистовъ; драматическія произведенiя читались, даже такія, какъ знаменитая комедiя Маккиавелли «Мандрагора», невозможная на современной сценѣ по непристойности содержанiя. Меценатство, охота и богѣе низменная забава требовали огромныхъ средствъ; одна кухня поглощала половину доходовъ съ Церковной Области. Вслѣдствіе этого добыванiе денегъ сдѣлалось одною изъ руководящихъ цѣлей политики Л. Такъ, въ 1515 г. онъ заключилъ конкордату съ Францискимъ I, по которому королю было предоставлено право рѣшать въ послѣдней инстанціи всѣ церковныя споры во Францiи и назначать епископовъ, аббатовъ и пріоровъ, но за то

каждый вновь назначенный королемъ церковный сановникъ всѣ доходы за 1-й годъ уплачивалъ папѣ. Постановленiя констанцскаго и базельскаго соборовъ, подчинявшiя папу периодически созываемымъ соборамъ, были отменены. Въ 1517 г. былъ открытъ дѣйствительный или мнимый заговоръ противъ папы, и Л. сдѣлалъ изъ него финансовую операцію: глава заговора, кардиналъ Петруччи, былъ казненъ, обвиненные въ соучастіи кардиналы были лишены сана и подверглись конфискаціи имущества, а затѣмъ папа продалъ 39 кардинальскихъ шапокъ и выручилъ за нихъ сумму, превышавшую его годовой бюджетъ. Вообще продажа церковныхъ должностей, а также церковныхъ сосудовъ практиковалась въ самыхъ широкихъ размѣрахъ; приняты были мѣры для большаго сбыта индульгенцій, ради чего вѣрующимъ было предоставлено выкупать умершихъ изъ чистилища. Тѣмъ не менѣе финансовая политика Л. окончилась неудачей: онъ умеръ неплатнымъ должникомъ, его тѣла была продана съ молотка и, не смотря на это, всѣ римскіе банкиры были наполовину разорены вслѣдствіе его банкротства. Торговля индульгенціями послужила ближайшимъ поводомъ къ реформациі. Другою руководящею цѣлью политики Л. было доставленiе владѣній своимъ родственникамъ. Въ 1513 г. онъ заключилъ союзъ съ императоромъ Максимилианомъ, Англіей и Испанiей противъ Людовика XII и Венеціи, но вслѣдъ затѣмъ, измѣнивъ союзникамъ, вступилъ въ соглашенiе съ Францiей, чтобы пріобрѣсти для племянника Тоскану, съ Феррарой и Урбино, для брата—Неаполь, а Парму и Пиаченцу присоединить къ церковнымъ владѣніямъ. Со смертю Людовика Л. снова перешелъ на сторону прежнихъ союзниковъ, которымъ опять измѣнилъ послѣ побѣды Франциска I при Мариньяно. Въ борьбѣ за германскiй престолъ послѣ смерти Максимилиана I пала точно также одновременно заключать союзы съ противниками, при чемъ пытался даже доставить корону одному изъ своихъ родственниковъ, потомъ хлопоталъ о слабомъ императорѣ изъ мелкихъ нѣмецкихъ князей и, наконецъ, перешелъ на сторону Карла V, какъ наиболѣе сильнаго. Л. пытался устроить крестовый походъ противъ турокъ, но безъ всякаго успѣха. См. Roscoe, «The life and pontificate of L. X» (Ливерпуль, 1795—1805); Audin, «Histoire de L. X et de son siècle» (Пар., 1854); Hergenrother, «Leonis X Regesta» (Фрейбургъ, 1884).

Л. XI (1605), Александро Медичи. Избранный на престолъ при помощи денегъ и влiянiя своего свойственника; Генриха IV французскаго, Л. правилъ только 27 дней.

Л. XII (1823 — 1829), графъ Аннибале делья Дженга (Genga), родился въ 1760 г., былъ нунціемъ въ Германiи и исполнялъ разныя дипломатическія миссіи при Пiи VII. Кардиналомъ онъ принадлежалъ къ партiи непримиримыхъ реакціонеровъ (zelanti) и держался этого направленiя первое время послѣ избранiя, которое произошло вопреки желанiю Францiи и Австріи. Онъ сблизился съ иезуитами, вернулъ имъ Collegium Romanum, подъ ихъ влiянiемъ осудилъ особую энцикли-

кой (1824) библейскія общества и разныя направления франмасонства. Въ томъ же году Л. назначилъ юбилей въ Римѣ, во время котораго совершались торжественныя молебствія о воссоединеніи еретиковъ. Въ Церковной Области Л. стѣснялъ евреевъ, боролся съ карбонарами и цѣлымъ рядомъ полицейскихъ притѣсненій сдѣлалъ ненавистнымъ среди всѣхъ классовъ населенія, не смотря на нѣкоторое улучшение общественныхъ порядковъ. Къ концу правленія онъ охладѣлъ къ иезуитамъ и даже поддерживалъ въ борьбѣ съ ними французскаго министра Мартиньяка. См. Rudoni, «Leone XII e Pio VIII» (Миланъ, 1829); Artand de Montor, «Histoire du pape L. XII» (Пар., 1843); Köberle, «L. XII und der Geist d. römischen Hierarchy» (Лпц., 1846).

Л. XIII (1878), Джоккино Печчи, сынъ зажиточнаго землевладѣльца, род. близъ Ананьи въ 1810 г., слушалъ лекціи въ Academia dei Nobili ecclesiastici и закончилъ курсъ въ римскомъ унив. Григорій XVI назначилъ его Prelato domestico (въ родѣ камеръ-юнкера при папскомъ дворѣ), а затѣмъ намѣстникомъ Беневента, Сполетто и Перуджіи. Въ 1844 г. Л. былъ возведенъ въ санъ архіепископа Дамьетскаго и отправленъ нунціемъ въ Вельгію, затѣмъ возвратился въ Перуджію, гдѣ и оставался 32 года: кардиналъ Антонелли, боясь его вліянія на папу, старался держать его вдали отъ двора. Только послѣ смерти Антонелли, Пій IX вызвалъ его въ Римъ (1876) и назначилъ своимъ камерленго. Л. былъ первымъ папой, избраннымъ послѣ объединенія Италіи; многіе ожидали, что онъ примирится съ потерей свѣтской власти, такъ какъ онъ считался противникомъ непримиримой политики Пія IX. Л. утвердилъ, однако, составленный конклавомъ протестъ противъ занятія Рима итальянцами и въ своей первой энцикликѣ потребовалъ восстановленія свѣтской власти. Тѣмъ не мѣнее его политика существенно отличается отъ политики Пія. Л. стремится возвысить значеніе папства посредствомъ усиленія и расширенія вліянія католической церкви не только на Западѣ, но и на Востокѣ, и смотреть на себя не какъ на лишенаго власти свѣтскаго государя, а какъ на главу многихъ миллионныхъ католиковъ. Твердо держась средневѣковаго взгляда на роль церкви, онъ стремится подчинить себѣ культурныя и социальныя теченія; въ цѣломъ рядѣ энцикликъ онъ осуждаетъ новую науку и новую философію, ставя имъ задачу подтверждать, отъ разума, откровенныя истины и объявляя идеаломъ философа и ученаго Тому Аквинскаго. Въ то же время Л. борется противъ свѣтской школы и старается поставить церковь во главѣ рабочаго движенія. Не смотря на безплодность этихъ усилій, Л. удалось добиться положенія главы значительной части западноевропейскихъ консервативныхъ элементовъ, чѣмъ онъ искусно воспользовался въ интересахъ церкви, добившись отгнѣны большей части постановленій противъ католицизма, проведенныхъ въ Германіи, въ періодъ такъ называемой «культурной борьбы». Равнодушный къ формамъ правленія, Л. предписалъ французскому духовенству прекратить борь-

бу съ республикой и этимъ отчасти примирилъ государство съ церковью во Франціи. Уступчивый въ политикѣ, Л. непреклоненъ въ церковныхъ вопросахъ: въ одной энцикликѣ онъ объявляетъ протестантизмъ источникомъ социализма, коммунизма и нигилизма, въ другой называетъ протестантскихъ миссіонеровъ распространителями лжи и обмана. Какъ писатель, Л. извѣстенъ нѣсколькими полемико-богословскими трактатами и стихотвореніями, написанными изящной латынью. См. De Waal, «Papst Leo's XIII Leben» (Мюнстеръ, 1878); Vidon, «Le pape L. XIII» (Парижъ, 1879); Brecht, «Papst L. XIII und der Protestantismus» (Лпц., 1891); Deschamps du Manoir, «L. XIII et son pontificat» (Монреиль, 1887). **М. К.**

Левъ—имя нѣсколькихъ восточно-римскихъ или византийскихъ императоровъ. Послѣ смерти имп. Марціана вліятельный патрицій Аспаръ провелъ избраніе еракійскаго трибуна, сдѣлавшагося императоромъ подъ именемъ **Л. I** (457—474) и прозваннаго, неизвестно почему, *Великимъ*. Онъ прижмулъ къ православной партіи константинопольскаго епископа Геннадія, но мало вмѣшивался въ религиозныя раздоры. Въ 468 г. онъ послалъ зятя своего Василіска для нападенія на Гензериха; нападеніе оказалось удачнымъ, но Василіскъ замыслилъ измѣну и погубилъ армию вновь прибывшаго греческаго полководца Гераклія, давъ вандаламъ возможность ночного нападенія на нее. О судьбѣ внука и преемника Л. I, Льва II, см. Зенонъ (XII, 552). **Л. III Исаоріеи** царствовалъ съ 717 по 741 г. Родъ его происходилъ, вѣроятно, изъ малоазійской области Исаврии, а самъ онъ род. въ гор. Германіки (въ Малой Азійи). Имп. Анастасій II (713—716) далъ ему титулъ патриція и назначилъ его правителемъ области въ Малой Азійи. Когда войсками былъ провозглашенъ императоромъ Θεодосій III, Л. отказался признать его и поднялъ возстаніе. Θεодосій отрекся отъ престола, получивъ обѣщаніе, что останется невредимъ. Въ мартѣ 717 г. престолъ сталъ безспорнымъ достояніемъ Л., энергически принявшагося за оборону государства отъ арабовъ, которые уже давно захватили Сирію и наводняли Малую Азію. Братъ дамасскаго халифа Сулеймана, Маслама, которому Л. обѣщалъ, по воцареніи, платить дань, переправился черезъ Геллеспонтъ и двинулся къ Константинополю съ сухопутнымъ войскомъ, чтобы наказать Л. за неисполненіе обѣщанія. Въ то же время изъ Египта и Сиріи приплылъ громадный арабскій флотъ и началась осада Константинополя, длившаяся цѣлый годъ (до августа 718 г.) и кончившаяся совершенной неудачей для арабовъ, благодаря такъ наз. «греческому огню». Борьба съ арабами продолжалась все царствованіе Л. и нашла себѣ блестящее завершеніе въ побѣдѣ, одержанной Л. въ 740 г. при Акраинонѣ и положившей конецъ завоеваніямъ Омайядовъ въ восточной имперіи. Успѣшно подавивъ Л. и двѣ попытки возстаній — правителя Сициліи, Сергія, и ех-императора Анастасія, въ 719 г. двинувшагося съ болгарскимъ войскомъ къ Константинополю. Городъ не принявъ Анастасія, а бол-

гары выдали его Л., съ которымъ затѣмъ сохранили миролюбивыя отношенія въ теченіе всего его царствованія. Развитие областной организаціи (такъ наз. *еомъ*, см.), смѣнившей доклетіано-константиновское устройство имперіи, и системы военного земледѣлія, значительно, повидимому, подвинулось впередъ въ эпоху Л. Ему же принадлежатъ два замѣчательные памятника византійскаго права—*Эклога* и *Земледѣльческій уставъ* (см. Византія, VI, 262). Въ послѣднемъ, вмѣсто колонновъ (см. XV, 734), встрѣчаются два разряда крестьянъ: свободныхъ земледѣльцевъ-общинниковъ и свободныхъ арендаторовъ, снимающихъ земли исполу или изъ десятого снопа (см. *Мортиты*). Онъ закрѣпилъ юридически тѣ измѣненія въ положеніи земледѣльческаго класса, которыя были вызваны по преимуществу вторженіями славянъ и славянской колонизаціей Балканскаго полу-ва. О роли Л. въ развитіи иконоборческой ереси см. *Иконоборство XII, 899*. Вслѣдствіе принадлежности Л. къ ереси и уничтоженія историческихъ и литературныхъ памятниковъ иконоборческой партіи, исторія Л., переданная исключительно православными писателями, долго представлялась съ пробѣлами и въ фальшивомъ освѣщеніи, исчезающемъ лишь въ новѣйшей исторической литературѣ (см. особенно В. Г. Васильевскій, «Законодательство иконоборцевъ», «Ж. М. Н. Пр.», 1878, т. 199 и 200), готовой даже преувеличивать значеніе Л. и его эпохи (см. *Paragrigoislo*, «*Histoire de la civilisation hellénique*», II, 1878). Ср. *лѣтописи Теофана и Никифора* (изданія — см. въ ст. *Иконоборство, XII, 900—901*; *Schlosser*, «*Geschichte d. bilderstürmenden Kaiser*»; Васильевскій, «*Жизніе Стефана Новаго*» (въ «*Журн. Мин. Нар. Просв.*», ч. 191, 1877); А. С. Павловъ, «*Книги законныя*» (СПб., 1885); *Ranke*, «*Weltgeschichte*» (т. V).

Л. IV Хазаръ—сынъ имп. Константина Коприима (см. XVI, 67) и Ирины, дочери хазарскаго кагана (откуда прозваніе Л.), царствовалъ съ 775 до 780 г. Болѣе мягкій и уступчивый, нежели его отецъ, Л. хотя и былъ приверженцемъ иконоборства (см. XII, 899—901), но позволилъ возвратиться эмигрировавшимъ при его отцѣ монахамъ и даже сталъ допускать ихъ къ занятію высшихъ должностей въ церковной іерархіи, ограничиваясь лишь требованіемъ исполненія эдиктовъ Льва III противъ иконопочитанія. Уступки Л. оживили энергію партіи иконопочитателей, во главѣ которой стояла, тайно отъ Л., его жена Ирина (см. XIII, 317). На патриаршіи престолъ былъ возведенъ тайный приверженецъ иконопочитанія, Павелъ Кларскій; иконы стали появляться снова и оказались даже во дворцѣ, въ комнатахъ императрицы. Тогда Л. велѣлъ казнить одного изъ придворныхъ, замѣшанныхъ въ этомъ дѣлѣ, заключилъ въ тюрьму другихъ, прекратилъ всякія сношенія съ Ириной и удалилъ ее изъ дворца, но вскорѣ умеръ. Изъ внѣшнихъ предпріятій его короткаго царствованія выдается удачная борьба съ арабами въ Малой Азіи.

Ө. С.

Л. V царствовалъ съ 818 по 820 г., родомъ изъ армянъ; провозглашенъ императоромъ

противъ Михаила I; послѣ смерти болгарскаго князя Крума (см. XVI, 851) разбилъ его преемника Моргана близъ Месембріи и принудилъ его къ 30 лѣтнему миру. Противникъ иконопочитанія, Л. не былъ, однако, жестокъ и умѣлъ сдерживать враждовавшія между собою партіи. Онъ палъ жертвою дворцоваго заговора.

Л. VI Мудрый (886—912) — сынъ и преемникъ Василія I, извѣстный, главнымъ образомъ, изданіемъ «*Василікъ*» (см. Византія, VI, 262 сл.). Прозваніе свое онъ получилъ, какъ ученый воспитанникъ Фотія, за любовь къ наукамъ и предполагаемыя познанія въ астрологіи. Л. былъ жестокій, расточительный и чувственный деспотъ, четыре раза подъ рядъ вступившій въ бракъ въ противность церковнымъ правиламъ. Его неудачная политика вызвала опасную войну съ болгарами, въ которой помощь оказали ему лишь мадьяры; на о-вѣ Сициліи онъ потерялъ послѣднія греческія владѣнія; критскіе корсары и ихъ союзники часто опустошали границы государства. Даміанъ Тирскій разграбилъ въ 896 г. Димитраду, Левъ Триполіскій въ 889 г. взялъ Самось, разграбилъ въ 900 г. Лемносъ и въ 904 г. даже Фессалонику. См. монографію Н. Попова, «*Левъ VI Мудрый*» (1892).

Левъ Даниловичъ—король галицкій, второй изъ четырехъ сыновей Д. Романовича, внукъ, по матери, Мстислава Удалого; выступаетъ на историческую сцену съ 1240 г., когда Данилъ вмѣстѣ съ нимъ ушелъ въ Венгрію поднимать короля Белу IV на наступающихъ татаръ (см. X, 92). До 1264 г. Л. сдѣлалъ нѣсколько походовъ, большую часть вмѣстѣ съ отцомъ и дядей Василькомъ. По смерти отца (1264) получилъ Перемышльское княжество, а въ 1268 г., по смерти Шварна, вокняжился въ Галичѣ и Холмѣ; въ 1272 г. перенесъ столицу во Львовъ. Въ 1279 г., когда умеръ Волеславъ краковскій, Л. рѣшился овладѣть Краковомъ, но краковскіе велможи избрали Лешка Чернаго. Походъ Л. на Краковъ былъ вполнѣ неудаченъ; по сказаніямъ польско-литовскихъ хроникъ, онъ потерялъ 7 знаменъ, 8 тыс. убитыми и 2 тыс. плѣнными. Неудачны были и походы его на Польшу вмѣстѣ съ татарами, въ 1283 и 1287 гг. Объ участіи Л. въ соисканіи наслѣдства послѣ Владимира Васильковича см. VI, 646 и VIII, 425. Въ 1290 г. Л. участвовалъ въ войнѣ Волеслава Земовитовича съ кн. вратиславскимъ Генрихомъ IV. Незадолго до смерти сдѣлалъ набѣгъ на Польшу, откуда возвратился съ большой добычей и полономъ. † 1801 г. Извѣстія о двукратномъ пораженіи Льва Гедиминомъ, и о завоеваніи послѣднимъ Волыни, взятые составителемъ Густынской лѣтописи изъ лѣтописи Выховца, признаются недостоверными. Ср. Галицкое княжество, VII, 912. См. *Ипатскую и Густынскую лѣтоп.*, хроникъ Длугоша, Вильскаго, Стрыйковскаго и др., лѣтописи Выховца (Narbutt, «*Pomniki do dziejów litewsk.*»), «*Труды по исторіи Галиціи*» Шараневича, Зубрицкаго и Петрушевича («*Сводная галицко-русская лѣтопись*»).

А. Э.

Левъ Георгіевичъ или *Юревичъ*—младшій изъ трехъ сыновей Георгія Львовича

(VIII, 425), князь, какъ подписывался онъ на грамотахъ, «всей Русской земли, Галицкой и Волынской». По смерти отца онъ вмѣстѣ съ среднимъ братомъ своимъ наследовалъ Галицкую и Волынскую земли (ок. 1316 г.). Свѣдѣнія о нихъ сбивчивы, неопредѣленны и разнорѣчны. См. Галицкое княжество, VII, 912—3.

Левъ Африканскій (Leo Africanus, ок. 1488—ок. 1550)—арабскій ученый, собств. Эль-Хасанъ-Ибнъ-Мухаммедъ-Эль-Ваззанъ, родомъ изъ Гранады; въ 1517 г. былъ захваченъ христіанскими корсарями, которые подарили его папѣ Льву X, крестившему его и давшему возможность выступить преподавателемъ арабскаго языка. Онъ составилъ словарь арабскаго языка, перевелъ на итальянскій языкъ написанное имъ описаніе «Африки» и сочинилъ «Tractatus de viris quibusdam apud Agabes illustribus» (Цюрихъ, 1664), въ сохранившемся видѣ полный ошибокъ. Его книга объ Африкѣ считается до сихъ поръ произведеніемъ добросовѣстнымъ и важнымъ для исторической географіи (много изданій съ 1560 г., въ Венеціи и Антверпенѣ). Ср. Logsbach, «De Leonis descriptione Africae» (Герборнъ, 1862).

Левъ Грамматикъ—византийскій гѣтописецъ XI в., написалъ хронику событій отъ грѣхопаденія до 948 г. Ср. Hirsch, «Byzantinische Studien» (Лпц., 1876).

Левъ Діаконъ—византийскій историкъ, родомъ изъ Іоніи (род. ок. 930 г.), жилъ въ Константинополѣ; его хроника въ десяти книгахъ обнимаетъ событія византийской исторіи отъ воцаренія Романа II до смерти Іоанна Цимисхія (изд. въ Парижѣ въ 1819 г. и въ Боннѣ въ 1828 г.). Сочин. Л., сохранившееся лишь въ одной рукописи (парижскій кодексъ, въ которомъ имѣется и хроника Михаила Пселла, см.), богато хорошими детальными данными и написано живо и свѣжо, съ самостоятельной оцѣнкою событій. По русской исторіи Л. важенъ какъ главнѣйшій источникъ для войны Святослава съ греками, рассказанной въ начальной лѣтописи далеко не точно. Ср. переводъ Д. Попова, «Исторія Льва Діакона» (СПб., 1820); А. Д. Чертковъ, «Описание войны вел. кн. Святослава Игоревича» (М., 1843); Ferd. Hirsch, «Byzantinische Studien» (Лейпцигъ, 1876); M. Fischer, «Beiträge zur historischen Kritik des Leo Diakonos» («Mitth. d. Institut für österreichische Geschichtsforschung», VII).

Левъ (Friedrich-Herman Löw, 1807—79)—зоологъ, изучалъ въ Галле математику, естествознаніе и филологію, былъ учителемъ въ Берлинѣ, потомъ въ Познань, въ 1841 и 1842 гг. совершилъ, вмѣстѣ съ Кипертомъ и Шенборномъ, путешествіе на Востокъ. Л. извѣстенъ какъ выдающийся авторитетъ по двукрылымъ; написалъ рядъ работъ по разнымъ отрядамъ насѣкомыхъ и отдѣльнымъ группамъ двукрылыхъ, въ томъ числѣ важную работу по Cecidomyiidae: «Gallmücken» (Познань, 1850); даже «Beschreibung der europäischen Dipteren» (3 тома, Галле, 1869—73); «Ueber die Dipterenfauna des Bernstein» («Berichte d. Vereins deutsch. Naturforscher», Кенигсбергъ 1861); въ «Noxae anatomicae» (Познань, 1841)

Л. изложилъ цѣльныя данныя по анатоміи насѣкомыхъ. Н. Кн.

Легавинъ—библейское названіе происшедшихъ отъ Мицраима, сына Хамова, ливійскіхъ египетскихъ, занимавшихъ сѣв. берегъ Африки на 3 отъ Нила до нынѣшняго Алжира.

Legato или *Ligato* (итал.)—музыкальный терминъ, требующій исполненія связаннаго, при которомъ одинъ звукъ слѣдуетъ за другимъ безъ малѣйшаго перерыва. Legatissimo—высшая степень L. Legatura (лига)—знакъ въ видѣ скобки \frown , который ставится надъ группою связанныхъ нотъ или для соединенія ноты съ ея повтореніемъ (см. Сякопа). Н. С.

Легаты (Legati)—такъ назыв. у римлянъ депутаты (посланники), отправляемые къ другимъ правительствамъ или народамъ. Въ древнѣйшую эпоху право сношенія съ иноземными народами принадлежало феціаламъ. Позднѣе, когда въ сенатъ вошли и плебей, установились обычай назначать для такихъ сношеній особенныхъ депутатовъ, рекомендованныхъ полководцемъ (высшимъ магистратомъ) и утвержденнымъ сенатомъ. Принятіе порученія было обязательно. Иногда отдѣльные лица добровольно вызывались взять на себя обязанности посла. Народное собраніе не вмешивалось въ избраніе. Особой квалификаціи для Л. не было установлено; обыкновенно, но не всегда, назначались сенаторы. Самый знатный изъ выбранныхъ Л. назывался princeps legationis. Габиніевъ законъ (67 г.) ограничилъ составъ Л. только сенаторами. Въ императорскую эпоху Л. провинцій и легионовъ выбирались безусловно изъ сенаторовъ. Не могъ быть Л. магистратъ, находящійся на службѣ. Постоянныхъ Л. было при намѣстникѣ одинъ или три (1 при пропреторѣ, 3 при проконсулѣ), а въ исключительныхъ случаяхъ—по 15 и даже 25 (напримѣръ Помпей, по Габиніеву закону 67 года, получилъ 15 Л.). Чрезвычайныхъ Л. было по 2 или по 4, позднѣе по 3; въ особо важныхъ случаяхъ назначалось по 5 и 10 человекъ. Особыхъ инсигній у Л. не было; какъ сенаторы, они имѣли только право держать при себѣ лекторовъ. Въ императорское время только l. pro praetore имѣли право носить fasces. Право посмѣть и принимать пословъ существовало лишь между сенатомъ и тѣми государствами и иноземными фамиліями, которыя пользовались hospitium и amicitia (дружбой и союзомъ гостепримства) римскаго народа. Компетенція Л. была двоякая: 1) на ихъ обязанности лежало быть посредниками при объявленіи войны или заключеніи мира. Они принимали отъ сената грамоту, передавали ее по принадлежности, приносили отвѣтъ и дѣлали докладъ объ исполненіи порученія (это называлось legationem repuntiare, l. referre, или просто repuntiare). При этомъ они не имѣли полной исполнительной военной власти (imperium), а только auctoritas (полномочіе). Отъ подобныхъ депутацій надо отличать такъ называемыя legationes liberae (вольныя посольства), т. е. официальные командировки по частнымъ дѣламъ, нѣчто въ родѣ отпуска. Въ I вѣкѣ такія командировки вызвали массу злоупотребленій и были ограничены закономъ

Пизерона (68 г.) и Цезаря-диктатора. 2) Л. были советниками при магистратѣ и участвовали въ его дѣлахъ. Существовала (съ 146 г.) коллегія изъ 10 Л. (decem legati), съ помощью которыхъ магистратъ устраивалъ дѣла въ только что покоренной странѣ, согласно организаціи, декретированной сенатомъ. Прикомандированные къ вѣгородскимъ магистратамъ Л. уже рано появляются въ анналахъ военной исторіи. Они отличаются отъ постоянныхъ военн. чиновниковъ (tribuni militum, praefecti sociorum, praefecti alae) тѣмъ, что ихъ функціи не были приурочены къ той или другой военной должности, имѣли характеръ временной и возлагались по усмотрѣнію главнокомандующаго. Въ началѣ II вѣка была введена должность постоянныхъ Л. при намѣстникахъ въ заморскихъ провинціяхъ; позднѣе они появились и въ самой Италіи. Ихъ назначеніе—составлять совѣтъ главнокомандующаго (consilium). Моммсенъ видитъ въ нихъ сенаторскую коллегію, контролирующую дѣйствія магистрата. Съ теченіемъ времени должность Л. стала доставаться лишь сенаторамъ или лицамъ близкимъ къ сенату по рожденію. Военные Л. въ отсутствіи главнокомандующаго и претора замѣщали его (legati pro praetore), въ отсутствіи квестора исполняли казначейскія обязанности, а также творили судъ. При Цезарѣ Л. командовали легионами. Во время имперіи дѣятельность Л. сдѣлалась шире, полноправнѣе и опредѣленнѣе. Такъ называемые Л. Августа-преторы (legati Augusti pro praetore) посылались въ императорскія провинціи и были избираемы на неопредѣленный срокъ самимъ императоромъ, изъ числа консуларовъ и преторіевъ, и притомъ сенаторовъ. На ихъ обязанности лежало управлять провинціей, отправлять судъ, въ случаѣ необходимости командовать войсками. Въ нѣкоторыхъ провинціяхъ судебная власть была передана особому legatus iuridicus, который былъ подчиненъ Л. Августа. Въ его же подчиненіи находились легионные Л.; въ менѣ значительныхъ провинціяхъ послѣдніе были самостоятельными правителями. Legatus Aug. pro praetore назывался также quinquefascalis, ибо имѣлъ право на 5 ликторовъ. Въ провинціяхъ сенаторскихъ, гдѣ требовался проконсулъ, legatus proconsulis pro praetore былъ его помощникомъ. Въ преторскихъ провинціяхъ такой Л. былъ одинъ, въ консульскихъ—3. Со времени Траяна центральная власть прямо вмѣшивалась въ управленіе общинъ черезъ посредство особыхъ чиновниковъ, которые назначались сперва лишь въ чрезвычайныхъ случаяхъ и назывались legati Augusti (или quinquefasciales) ad corrigendum statum civitatum liberarum. Особо отъ этихъ импер. чиновниковъ стояли провинціальныя Л., которые, какъ депутаты отъ городовъ, собирались разъ въ годъ въ главномъ городѣ провинціи. Цѣль этого собранія была контролировать веденіе финансовыхъ дѣлъ, составлять бюджетъ культа и опредѣлять для покрытія его налоги. Оно же посылало депутаціи въ сенатъ или къ императору по разнымъ дѣламъ, издавало постановленія относительно сооруженія памятниковъ и т. д. Какъ военный чиновникъ, Л. ко-

мандовалъ легиономъ или корпусомъ вспомогательныхъ войскъ, но со времени Галдіена эта должность была замѣнена префектурой (praefectus legionis). При Калигулѣ легионный Л. въ сенаторской провинціи Африкѣ сдѣлался намѣстникомъ отдѣленной отъ Африки и обращенной въ императорскую провинцію Нумидіи, съ титуломъ legatus Augusti legionis III Augustae.

Литература. Mommsen, «Römisches Staatsrecht» (II, 656—681); Lange, «Römische Alterthümer» (I, 329 p.); Виллемсъ, «Римское государственное право» (1888, Кіевъ; passim); Adamek, «Senatsboten d. Röm. Republik» (Грацъ, 1883); Thuron, «De Romanorum legatis ad externas nationes missis» (Лпц., 1884); Herzog, «Geschichte und System der Römischen Staatsverfassung» (Лпц., 1884); Bouché-Leclercq, «Manuel des institutions romaines» (Пар., 1886); Willems, «Le sénat de la République romaine» (Лувенъ, 1878—83, II, 465 и сл.). Н. О.

Легаты (Legati)—въ католической церкви уполномоченные папы. Въ древнѣйшее время такимъ представителемъ папы являлся апокризариій (I, 900); при Львѣ I институтъ Л. упрочивается и ихъ является нѣскольکو, съ разными степенями полномочій. Л., снабженные властью на продолжительное время и причисленные къ архіепископскимъ кафедрамъ, являлись викаріями (т. VI, стр. 283) папы въ отдаленныхъ отъ св. престола странахъ. Съ увеличеніемъ папскаго авторитета росло и значеніе Л., которые сильно стѣсняли права архіепископовъ и требовали большихъ денежныхъ жертвъ отъ церкви и государства. Поэтому послѣдніе старались не допускать въ страну доступа Л. безъ особаго на то разрѣшенія свѣтской власти, а высшее и низшее духовенство всачески боролось съ ними. Триентскій соборъ постановилъ, что они не имѣютъ права суда и администраціи на ряду съ епископами. Съ XVI в. на мѣсто Л. во многихъ государствахъ являются постоянныя папскія *нунціи* (см.). Теперь Л. дѣлается на legati nati (почетная должность, соединенная съ архіепископскими гѣбно-познавской, зальцбургской, гранской, пражской и кельнской), legati dati, т. е. получившіе особія порученія (если они кардиналы—legati a latere, если епископы—nuntii, если низшіе прелаты—internuntii), съ дипломатическимъ положеніемъ, но безъ церковныхъ полномочій. Король неаполитанскій, въ качествѣ legatus natus, имѣлъ известныя церковныя полномочія по отношенію къ Сициліи (такъ называемая Monarchia Sicula), отъ которыхъ итальянское правительство отказалось лишь по закону 13 мая 1871 г. Ср. также Дипломатическіе агенты (X, 645 и 647). А. М. I.

Легатъ—см. Отказъ.

Легманеніе источникнн — Кутанской губ. и у., въ 20 в. отъ Кутанса, въ здоровой гористой и лѣсистой мѣстности, защищенной отъ вост. вѣтровъ. 2 сѣрно-щелочныхъ источника, вода которыхъ искусственно подогрѣвается и распродается по ваннамъ.

Легге—см. Лекъ.

Леггенъ (loch Laggen) — озеро шотландскаго графства Инвернессъ, къ С отъ Бель-

Альдера, окружено лесистыми горами, длиной в 12 км. и очень узко. Къ З изъ Л. выкаетъ Спийъ-риверъ (Spear-River) къ Лочъ-Лочи. Озеро богато рыбою.

Leggere, leggiermente (итал.), *légèremeni* (франц.)—музыкальный терминъ, требующий исполненія легкаго, непринужденнаго.

Легенда (отъ лат. *legenda*—то, что должно читать).—Въ обиходѣ средневѣковаго католичества Л. называлась похвала и житіе святого, которая слѣдовало читать въ церкви въ день, посвященный празднованію памяти этого святого. Такъ какъ житія святыхъ считались особенно душеполезнымъ чтеніемъ, то названіе Л. распространилось и на всѣ повѣствованія религиознаго характера, назидательныя въ такой же степени. Въ вѣкъ развитія церковно-исторической критики легендарное житіе святого противопоставляется его подлиннымъ или достовѣрнымъ дѣяніямъ (acta); но въ среднѣе вѣка, когда изъ исторической (а иногда и литературной, напр. изъ собственнаго имени; такъ *Вероника* изъ *verus* и греч. *ison*, одиннадцать тысячъ спутницъ св. Урсулы изъ имени *Undecimilla* и пр.) основы или изъ церковнаго преданія создавались, распространялись и получали художественную обработку Л., такого различія не могло существовать. Средневѣковыя католическія Л. подобно, нежели какое-либо другое литературное явленіе, отражаютъ нравственный обликъ эпохи. Уже въ VI в. у Григорія Турскаго и въ «Диалогахъ» папы Григорія мы находимъ рядъ характерныхъ и долговѣчныхъ Л. По мѣрѣ обособленія и развитія католической культуры, Л. осложняется и украшается при помощи самыхъ разнообразныхъ источниковъ: классическихъ преданій (такъ напр. Юда предатель, по примѣру Эдипа, оказывается отцеубійцей и кровосмесителемъ), германской мифологіи, рассказовъ путешественниковъ по святымъ мѣстамъ, книгъ поучительныхъ и не поучительныхъ, церковныхъ обрядовъ, иконографіи и, наконецъ, самой дѣйствительности (такъ напр., крестовые походы способствовали развитію Л. о крестномъ древѣ, выросшей въ цѣлую серію эпизодическихъ рассказовъ; перенесеніе реликвій часто вводитъ Л. въ новый фазисъ развитія, а иногда вызываетъ къ жизни новое явленіе, въ родѣ сказанія о св. Граалѣ; приуроченіе празднованія святого или событія къ извѣстному времени года часто вносило новыя подробности въ Л. о немъ, и т. д.). Въ тотъ вѣкъ безусловной вѣры и исканія чудеснаго всякій историческій фактъ, какъ изъ давно прошедшаго (жизнь Александра Великаго, Вергилія и пр.), такъ и изъ настоящаго или недавняго (жизнь средневѣковаго ученаго, напр. Герберта, впоследствии папы Сильвестра II) обращается въ благочестивую Л., которая, наконецъ, и оказывается единственнымъ чтеніемъ всѣхъ понимающихъ по-латыни. Изъ Л. о святыхъ и Л., приуроченныхъ къ праздникамъ, рано составляются сборники (у Григорія Турскаго—«*De miraculis martirum*» и «*De gloria confessorum*»), изъ которыхъ наибольшей извѣстностью и влияніемъ пользуется такъ наз *Золотая Л.* (*Legenda Aurea*). Авторъ ея—Иаковъ изъ Ворагина (см.), арх. генуэзскій

(† 1298). Популярность Золотой Л. въ переходную эпоху отъ среднихъ вѣковъ къ новому времени почти безпримѣрна: до 1500 г. насчитываютъ 70 изданій латин. оригинала и болѣе 30 переводовъ на англійскій, французскій, итальянскій, нижненѣмецкій и чешскій. Какъ и всѣ сильно распространенныя книги, Золотая Л. подвергалась значительнымъ дополненіямъ и перемѣнамъ (прибавлялись главы о праздникахъ и святыхъ, ставшихъ извѣстными послѣ XIII ст.; въ нѣмец. изд. 1483 г. прибавлено 38 статей о мѣстныхъ святыхъ Германіи). Наиболее распространенъ совсѣмъ не критическій франц. перев. Густава Брюне (II. 1843); значительно лучше «*Jacobi a Voragine Legenda aurea vulgo historia lombardica dicta*», изд. Graesse (Дрезд. и Лпц., 1846; 2 изд. 1850; 3 изд., 1892; о его недостаткахъ см. Roze, «*Revue de l'art chrétien*», 1867, XI, 44). Въ нынѣшнемъ своемъ видѣ Золотая Л. состоитъ изъ небольшого пролога, въ которомъ авторъ объясняетъ систему своего сборника (вся жизнь человѣчества раздѣляется на четыре періода: періодъ совращенія съ пути—*deviationis*—отъ Адама до Моисея; обновленія—*reformatio*—отъ Моисея до П. Хр.; примиренія—*reconciliationis*—когда Христосъ примирилъ насъ съ Господомъ, и странствованія—*peregrinationis*—современная жизнь наша; поэтому и церковный годъ раздѣляется на 4 части, изъ которыхъ къ каждой приурочены особые праздники; соотвѣственно этимъ праздникамъ и расположены главы его книги), и 182 главъ, кромѣ прибавокъ и приложений. Огромное большинство основныхъ главъ посвящено изложенію житій святыхъ католич. церкви, которыхъ составитель часто предпосылалъ этимологическія объясненія ихъ именъ (конечно, крайне наивныя и часто недѣльныя) и которыхъ украшалъ многочисленными цитатами изъ св. Писанія и отцовъ церкви, преимущественно западныхъ, при чемъ изъ редакцій житій выбирался не наиболѣе достовѣрный, а особенно занимательный. Меньшинство составляютъ рассказы о событіяхъ евангельскихъ, часто съ явно апокрифическими чертами, заимствованными, впрочемъ, не непосредственно изъ апокрифовъ, а изъ сокращенныхъ популярныхъ ихъ переложеній (составитель цитируетъ ихъ подъ именемъ *hystoriae scholasticae*); эти рассказы тоже украшены цитатами и толкованіями, которыя очень нравились болѣе литературнымъ читателямъ книги Иакова, тогда какъ услаждающія фантазію апокрифическія прибавки были особенно по сердцу клерикамъ—«простецамъ». То обстоятельство, что Золотая Л. удовлетворяла разнымъ вкусамъ, и было причиною ея громадной популярности, которую долго не могли ослабить многочисленныя нападенія. Только въ эпоху борьбы протестантизма съ возрожденнымъ и очищеннымъ католицизмомъ второй половины XVI вѣка, Золотая Л. стала уступать мѣсто другимъ сборникамъ, составленнымъ съ болѣе критикой. Въ XIV и XV стол. Золотая Л. служила непосредственнымъ источникомъ массы произведений духовной національной поэзіи во всѣхъ странахъ Европы, а черезъ это влияетъ и на другія области художественной и вообще духовной

жизни: национальный эпосъ, драму, лирику, иконографию и пр. (о произведенияхъ чешской поэзии на основѣ Золотой Л. см. J. Fefalik, вь «Sitz-ber. der Wiener Akad. philos.-hist., Kl.», XXXVII, 1861, стр. 56); но и вышеуказанные, болѣе «стрезвые» сборники XVII вѣка такъ или иначе тѣсно связаны съ Золотой Л., важной, поэтому, для всякаго, кто занимается исторіей какого-либо агиографическаго или вообще легендарнаго сюжета. «Минен» Дмитрія Ростовскаго и русская иконографія XVII в. не избѣгли весьма замѣтнаго ея вліянія.

Въ эпоху развитія национальныхъ литературъ западной Европы, Л., принимая стихотворную форму, становятся любимымъ чтеніемъ свѣтскихъ людей, при чемъ внутреннее развитіе Л. идетъ еще дальше въ ту же сторону—чудеснаго. Первые памятники древне-французской поэзіи посвящены похвалѣ и изображенію жизни св. Эвлалія и св. Леодегарія («Vie de saint Léger»); одинъ изъ первыхъ документовъ нѣмецк. поэзіи—«Пѣснь о св. Георгіи» (по апокриф. житію его). Въ X ст. черезъ Италию на Западъ проникаетъ рядъ восточн. Л., которая въ слѣдующихъ вѣкахъ даютъ богатый матеріалъ для формирующейся національной поэзіи. Въ XI в. во Франціи написана ассонасами превосходная поэма объ Алексѣй Божьемъ челоуѣкѣ, которая передѣлывалась въ XII, XIII и XIV вв. (см. «La Vie de saint Alexis», par Gaston Paris, новое изд., Пар., 1885); тамъ же въ началѣ XII в. изложена Л. о Григоріи Великомъ и невольномъ грѣшникѣ (кровосмесителѣ), который, искупивъ свое преступленіе, былъ потомъ патриархомъ или папою (источникъ поэмы Гартмана ф. Ауэ, см.); къ тому же XII в. относится много стихотворныхъ французскихъ Л., а также и кельтскихъ религиозныхъ сказаній, сдѣлавшихся извѣстными нормандцамъ послѣ завоеванія Англіи. Къ послѣднимъ принадлежитъ поэма о св. Бренданѣ (написана около 1125 г.), ирландскомъ аббатѣ (см. Бранданусъ), который, плывя на западъ, дойхалъ до рая и видѣлъ мѣста мученія грѣшныхъ, и о рыцарѣ Овенѣ, спускавшемся въ чистилище св. Патрика; объ эти Л., вмѣстѣ съ видѣніемъ Тунсдала (сохранилось только въ прозѣ), принадлежать къ обширной семьѣ апокрифовъ о загробной жизни, во главѣ которой стоятъ «Хожденіе Богородицы по мукамъ» и «Видѣніе ап. Павла» (см. изслѣдованіе Д. Шепелевича, Харьковъ, 1891—1892). Убіеніе Оомы Бекета, архіепископа кентерберійскаго (1170), возбудило энергичную дѣятельность духовныхъ поэтовъ; авторъ одной стихотворной Л. о немъ, придавшій ей окончательную форму въ 1173 г., бродячій (вагантъ) клерикъ Gagner de Pont-Sainte-Maxence, много разъ рецитировалъ ее на самой могилѣ народнаго святого, въ поученіе поклонникамъ (извѣстно, что приблизительно въ то же время во Франціи, въ день празднованія святого по церквамъ, для поученія простаго народа, читали французскія стихотворныя Л.; этотъ обычай перешелъ и въ Англію). XIII-й вѣкъ во Франціи особенно богатъ стихотворными Л., новыми для незнавшихъ по-латыни. Степень творчества ихъ

авторовъ крайне разнообразна: встрѣчаются и почти буквальные переводы, и такіа свободныя передѣлки, въ которыхъ только съ трудомъ можно прослѣдить связь съ латинскимъ источникомъ, даже въ пересказы земной жизни Спасителя и Богоматери входятъ подробности и эпизоды, тѣсно связанные съ памятниками національной эпопей и рыцарскаго романа; съ особой энергіей перерабатываются восточныя Л., представляющія пищу для воображенія уже въ самомъ оригиналѣ (духовный романъ о Варлаамѣ и индѣйскомъ царевичѣ Иосафѣ былъ источникомъ трехъ отдѣльныхъ поэмъ), съ особой свободой—бродячій сказанія религіознаго характера (о гордомъ императорѣ, у котораго ангелъ похитилъ его одежду, наружность и самый престолъ; о пустынникѣ и ангелѣ, соответствующая русской Л. «Ангелъ», которая дала сюжетъ для извѣстнаго рассказа гр. Л. Толстого: «Чѣмъ люди живы» и пр.; такіа Л. у французовъ принято называть contes dévots). Тогда же составляются обширные сборники Л. о чудесахъ Богородицы, изъ которыхъ важнѣе прочихъ сборникъ суассонскаго монаха Готье де Куанси (Gautier de Coinci, ум. 59 л. въ 1236 г.); онъ составляетъ ок. 30000 стиховъ. Въ его разсказахъ, драгоцѣнныхъ не только для истории литературы, но и для изученія быта эпохи, не мало эпизодовъ, способныхъ возмутить свою наивностью современныхъ католиковъ, но живое поэтическое одушевленіе многихъ изъ нихъ миритъ съ ними критику (тамъ находимъ мы повѣствованіе о томъ, какъ Богоматерь кормила грудью больного монаха; какъ воръ, имѣвшій обыкновеніе всякій разъ передъ работою призывать имя Богородицы, былъ въ продолженіе 3-хъ дней поддерживаемъ на вислицѣ Ея бѣлыми руками; какъ Богородица много годы исполняла обязанности за монахиню, убѣжавшую изъ монастыря, чтобы отдаться плотскимъ наслажденіямъ и пр.). Въ слѣдующія столѣтія дѣятельность авторовъ и подновителей стихотворныхъ Л. не прекращается, и многія изъ ихъ произведеній становятся еще болѣе популярными, выступая изъ книги на сцену; въ то же время, при увеличившейся потребности въ чтеніи, какъ отдѣльныя Л., такъ и сборники ихъ перелаживаются въ французскую прозу. Ср. о французскихъ Л.: Douhet, «Dictionnaire des légendes» (1855); Alf. Maury, «Les L. pieuses du Moyen-Age»; Gaston Paris, «Poésies au Moyen-Age» (1887). Въ Германіи, въ ранній періодъ средневѣковой поэзіи (XI и XII вв.), стихотворныя Л. обрабатываются главнымъ образомъ поэтами духовнаго сословія (одна изъ старѣйшихъ и интереснѣйшихъ по широтѣ взгляда посвящена житію Аннона, еп. кельтскаго, ум. въ 1075 г.). Придворныхъ поэтовъ привлекаютъ только тѣ легендарные сюжеты, въ которыхъ они находятъ нѣчто рыцарское (напр. изъ ветхаго завѣта—Юдиѣ, изъ житій святыхъ—св. Георгій) или фантастически сказочное (таковы Л. Гартмана ф. Ауэ); въ томъ же направленіи работаютъ и шпильманъ, и изъ ихъ рукъ получаютъ жизнь полубогини, полупоэпей въ родѣ «Орнедела», «Освальда» и др.; чрезъ нихъ отзвуки Л. проникаютъ въ старинныя національныя поэмы въ родѣ «Вольфдит-

», а у постовъ-рыцарей нима житія при-
ють характеръ рыцарскихъ романовъ. Въ
и XIV вв. духовенство энергично рабо-
и надъ множествомъ легендарныхъ сюже-
и доставляетъ народу массу назидатель-
чтенія. Рано является стремленіе прикла-
вать, собрать воедино это духовное богат-
и уже во 2-й половинѣ XIII в. на сред-
и Рейнѣ составляется огромный сборникъ
100000 стиховъ) «Passional», распадаю-
и на 3 части: 1-я трактуетъ объ I. Хр. и
и матери, 2-я—объ апостолахъ и евангели-
и, 3-я—о святыхъ, сказанія о которыхъ
оложены по церковному календарю; со-
итель его — проповѣдникъ, пришедшій въ
ученію, что писаніе дѣйствуетъ сильнѣе
овѣди. Въ эпоху книгопечатанія въ Гер-
и, какъ и во Франціи, нима изъ любя-
и Л. переходятъ въ глубочную литературу.
рия Л. въ Англии распадается на тѣ же
оды, какъ средневековая англійская ли-
тура. Англо-саксонская Л., въ раннихъ
уктахъ которой слышатся многочислен-
отзвуки національнаго эпоса, смѣняется
ино-французская. За ней слѣдуетъ сред-
глійская, очень обширная по количеству
эпообразно памятниконъ; ея источники то
искіе, то французскіе; въ ней встрѣ-
и ся любопытные отголоски древнегерман-
и върваній и средневековыхъ повѣрій
и напр. Л. о св. Михаилѣ, изображающая
бтву съ дракономъ-сатаномъ, не только
казываетъ о чинахъ англійскихъ и созданіи
человѣческаго, для пополненія пустоты,
зовавшейся вслѣдствіе отпаденія сонма
ителей Люцифера, но говоритъ и объ до-
и-амагъ и объ алмагъ и нагааетъ
средневековую демонологию, въ связи съ
огологіей, физиологіей, психологіей и пр.).
ионцѣ XIII в. на югѣ Англій составился
гримъ сборникъ Л. въ стихахъ (алексан-
скихъ двустишіяхъ), извѣстный подъ име-
и Liber festivalis; въ немъ много Л. о на-
иальныхъ святыхъ, представляющихъ лю-
итный историческій матеріалъ; источники—
ицузскіе и латинскіе; близкое сходство
и ихъ рассказовъ съ Золотой Л. объясняется
иствомъ происхожденія. Этотъ сборникъ,
и подобные ему въ другихъ странахъ,
и большинства средневековыхъ читателей
и нель всякое историческое чтеніе, такъ
и нагаалъ все, что считалось тогда инте-
и, отъ начала міра до послѣднихъ дней.
и въ отдѣльныхъ Л., эпизоды, полные
и о каго и тонкаго чувства, чередуются
и съ наивной, иногда смѣшной грубостью,
и еческое легковѣріе—съ пылкостью ума
и, напр., съ воодушевленіемъ рассказы-
и о томъ, какъ св. Маргарита, поглощен-
и дракономъ, вышла изъ него и убила его—
и мъ же потомъ выражаетъ сомнѣніе въ
и ожности убійства дьявола). Болѣе или ме-
и красивымъ пересказомъ Л. не пренебре-
и поэты эпохи Чосера и позднѣйшей. Въ
и мн, вслѣдствіе позднаго обособленія ли-
и турнаго языка, Л. дольше, чѣмъ гдѣ-ни-
и, остается въ своемъ первоначальномъ ла-
и комъ одѣяніи, но у кватрочентистовъ и
и зечентистовъ (исс. XIV и XV вв.) полу-

чаютъ большое развитіе; итал. Л. представляетъ
и больше классическихъ реминисценцій, нежели
и какая-либо другая. Въ литературахъ *Лириней-*
и *скаю* полуо-ва Л. играетъ еще болѣе важную
и роль и рано выступаетъ на театральную сцену,
и съ которой не сходитъ до XVII в. включи-
и тельно. Въ *южно-славянскихъ* земляхъ и въ
и древней Россіи довольно многочисленныя Л.,
и переведенныя съ греческаго, а также и со-
и ставленныя по образцу ихъ, переписываются
и въ продолженіе ряда вѣковъ, но измѣняются
и только въ незначительныхъ подробностяхъ, и
и большинство ихъ остается памятниками чисто
и книжными. Таковы сказанія, повѣсти, притчи,
и приповѣсти и Л., напечатанныя въ 1-мъ и
и 2-мъ выпускахъ «Памятниконъ старинной рус-
и ской литературы» гр. Кушелева-Безбородко
и (СПб., 1860), а также расцѣпанныя по уче-
и нымъ и духовнымъ журналамъ, изданіямъ «Об-
и щества Любителей Древне-Русской Письмен-
и ности», «Трудамъ» археологич. създовъ и
и специальнымъ изслѣдованіямъ. Только нѣко-
и торая часть книжныхъ Л. и апокрифовъ про-
и никается въ народъ, но за то проникаетъ глу-
и боко и передѣлывается или въ духовн. стихи,
и или въ духовныя сказки, иначе называемыя
и *народными* Л., которыя, по свойствамъ своей
и легко подвижной формы и способу переда-
и чи, значительно дальне отходятъ отъ своихъ
и источниковъ, нежели Л. западныя или духовныя
и стихи. Самый интересный сборникъ народныхъ
и русскихъ Л. изданъ А. Н. Афанасьевымъ
и въ 1859 г.; онъ давно уже сталъ большою
и библиографическою рѣдкостью. Въ немъ всего
и 38 Л. (да и въ томъ числѣ №№ 3 и 26, 4 и
и 5, 27 и 28 представляютъ только варианты),
и но онъ прекрасно подобранъ и снабженъ дра-
и гоцифическими историко-литературными указа-
и ніями (разборъ А. Н. Пыпина см. въ «Совре-
и менникѣ», 1860, № 5). Народныя Л. встрѣ-
и чаются также во всѣхъ большихъ сборникахъ
и памятниконъ народной поэзіи: въ «Трудахъ
и Этногр. - Стат. экспедиціи» (Чубинскаго), у
и Драгоманова, въ «Вѣлорусскомъ сборникѣ»
и Шенна и пр.; множество ихъ собрано въ
и «памятныхъ книжкахъ» и другихъ областныхъ
и изданіяхъ, также и въ энографическихъ жур-
и налахъ (обзоръ прежнихъ работъ см. въ «Исто-
и ріи русской этнографіи» Пыпина, новѣйшихъ—
и въ «Этнограф. Обзорніи» и «Живой Стари-
и нѣ»). Общую характеристику русскихъ на-
и родныхъ Л. см. въ «Ист. Лит.» Галахова (2-е
и и 3-е изд. § 20), а также у Порфирьева и
и др. Лучшій изслѣдователь по исторіи Л. у
и насъ академикъ Александръ Ник. Веселовскій,
и начавшій въ «Журналѣ Мин. Нар. Пр.», въ
и 1875 г. рядъ работъ подъ названіемъ: «Опыты
и по исторіи развитія христіанской Л.» и про-
и должавшій ихъ въ изд. акад. наукъ, въ «Разы-
и сканіяхъ въ области русскаго духовнаго сти-
и ха», а также въ изслѣдованіи: «Изъ исторіи
и романа и повѣсти» и мелкихъ замѣткахъ.

Слова: Л., *легендарный* употребляются также
и въ смыслѣ противоположномъ исторически до-
и стовѣрному, при чемъ означаютъ рассказъ или
и не вполне согласный съ фактами (напр. «Мо-
и равская Л.» въ Кирилло-меоодеиовскомъ вопро-
и сѣ), или завѣдомо-украшенный народной фанта-
и зіей (напр. «Императорская Л.», наполеонов-

ская Л.), действующей по определенным законам, не вполне еще выясненным.

А. Куртичкина.

Легенда (музык.)—музыкальное сочинение на текст легендарного содержания, различных размеров. Легенды написал Л. о св. Елисаветы для сола, хора и оркестра, равную по объему оратории; небольшие инструментальные пьесы носят тоже название Л., напр. Л. для скрипки Венявского.

Н. С.

Легенда монетная—надпись на монетах. Первые Л. появляются не ранее VI в. до Р. Хр. и первоначально состояли из одной или нескольких букв—инициалов города, выпустившего монету. Впоследствии к этому присоединились название народа, имя и титул государя. Преемники Александра Великого стали поминать и год чеканки. Затем стали появляться на монетах девизы, благочестивые изречения, обозначение веса и пробы, а также название монеты.

Легионъ, легионъ—единица в старом русском арифметическом счете. Число это изображалось так: [A], но объяснялось различно; в одной «арифметике» XVII вка, а также в прописях 1643 г., Л. полагается в 10 темъ, т. е. в 100000, но в той же «арифметике» приведен другой «великий» счет, по которому «тысяча тысяч, то есть тма, а тма темъ, то есть легионъ», следовательно, Л. здесь названы 10 миллионов.

Д. П.

Легерны (die Läger)—самая восточная града швейцарской Юры, длиною в 11 км., глбистый, богатый виноградниками хребет, между Лимматомъ у Вадена и р. Глатт, в горъ Бурггорнъ, на границъ кантоновъ Ааргау и Цюрих, возвышается до 863 м. высоты.

Lexes barbarorum—см. Варварские законы.

Легисты—название средневековых юристов-романистов, в противоположность канонистам или *декреталистам*. Во Франции оно удержалось для обозначения тех из них, которым пришлось сыграть важную роль в политическом и юридическом объединении страны. Начиная с XIII в. здесь появляется многочисленный класс людей, воспитанных в новых школах римского права, разноточивъ по происхождению, которые постепенно замещают многія административныя и судебныя должности на королевской, а иногда и на сеньоральной службѣ, оттѣсная мало по малу служилое дворянство, заинтересованное больше военными походами, чѣмъ судомъ или управлением. Вооруженные юридической логикой столько же, сколько казуистическими приемами интерпретации законовъ, склонные къ формализму и не стѣсняющіеся, вѣстѣ съ тѣмъ, въ выборѣ средствъ, они постепенно расширяют королевскую юрисдикцію на счетъ сеньоральной, безусловно возвышаютъ первую надъ послѣдней и подчиняютъ страну господству общаго королевскаго права. Они принимаютъ горячее участие въ изученіи и редактированіи общаго права, обработкѣ его въ связи съ римскимъ и примѣненіи къ жизни, въ качествѣ главныхъ дѣятелей въ судахъ-парламентахъ. Они создаютъ традиціи государственной служ-

бы и дѣятельности, живущія и до сихъ поръ и проявляющіяся ярко даже въ дѣятеляхъ революціи. Расцвѣтъ ихъ боевой дѣятельности совпадаетъ съ эпохой наиболее напряженной борьбы короля и феодаловъ, при Филиппѣ Красивомъ, но она не прекращается и потомъ, когда феодализмъ былъ сломленъ въ своихъ рѣзкихъ проявленіяхъ. Л., поборовъ феодаловъ, начинаютъ борьбу противъ муниципальных вольностей и являются, такимъ образомъ, въ значительной мѣрѣ творцами современной французской административной централизаціи, хотя далеко не всегда были противниками свободы вообще. Многіе изъ нихъ выступали, наприм., горячими защитниками свободы совѣсти при гоненіяхъ на гугенотовъ. Но въ общемъ историкамъ Франции, признавая огромныя заслуги Л. въ созданіи французскаго государства, отмѣчаютъ отрицательную сторону ихъ дѣятельности: оспаривая права феодаловъ и противясь самостоятельности городского управления, они служили столько же государственной идее, сколько и абсолютизму, съ сопровождавшимъ его безправіемъ. Отсюда часто сильная ненависть къ Л. не со стороны однихъ только феодаловъ. Послѣдніе же видѣли въ Л. злѣйшихъ своихъ враговъ и жестоко мстили имъ въ эпохи феодальныхъ реакцій, создавая многимъ изъ нихъ славу мучениковъ за государственную идею. Сила Л.—въ единствѣ ихъ коллективной дѣятельности. Поэтому въ понятіи, соединяемомъ съ словомъ, выдающіяся личности отступаютъ на задній планъ. Обычная историческая характеристика Л., поэтому, всегда анонимна. Имена: Пьеръ Флоттъ, Вальгельмъ де Ногарэ и Вильгельмъ Плезьянъ въ царствование Филиппа Красиваго, Жанъ де Дайя въ XV в., Жанъ де Бамзонъ въ XVI и началѣ XVII в. и др., упоминаются лишь какъ типичныя примѣры Л. средняго уровня. Ср. Bardoux, «Les légistes, leur influence sur la société française»; Guizot, «Histoire de la civilisation en France» (т. 4, гл. 15); Lavissee et Rambaud, «Histoire générale du IV siècle à nos jours» (т. III, 12 сл.); Thierry, «Essai sur l'hist. du tiers état»; Esmein, «Cours d'histoire du droit français» (403 сл., Парижъ, 1892); Taine, «Les origines de la France contemporaine. Le regime moderne» (т. I, p. 160 сл.).

В. Н.

Легитимация—въ гражданскомъ процессѣ (см. IX, 509). Вообще всякое правоспособное лицо (см. XIII, 883) вольно предъявить искъ, но далеко не всякій имѣетъ право на предъявленіе даннаго конкретнаго иска. Точно также, хотя всякое правоспособное лицо можетъ быть позвано на судъ въ качествѣ отвѣтчика, но не всякій въ правѣ или обязанъ отвѣчать по данному конкретному иску. Право на искъ (активная Л.) предполагаетъ наличность матеріальнаго права; напр., чтобы предъявить искъ о возвратѣ денегъ по займу, нужно быть кредиторомъ. Отвѣчать по иску также можетъ только тотъ (пассивная Л.), кто вѣ судѣ стоитъ въ какомъ-нибудь юридическомъ отношеніи къ истцу, напр. должникъ, виновникъ убытка. Поэтому въ каждомъ процессѣ возможно возраженіе отвѣтчика, что истецъ не имѣетъ права на искъ, такъ какъ

отмскиваемое право принадлежать не ему (напр., споръ о недействительности завѣщанія началъ не наследникъ по закону, а постороннее лицо), или что онъ, отвѣтчикъ, не обязанъ отвѣчать по иску, такъ какъ не онъ нарушаетъ право истца (напр., его вызвали какъ наследника должника, тогда какъ онъ вовсе ему не наследовалъ). Не всегда возможно отдѣлить этотъ споръ о Л. отъ возраженій по существу иска, и потому обыкновенно въ современномъ гражданскомъ процессѣ вопросы Л. разсматриваются судомъ не до выясненія объясненій сторонъ по существу, а сразу, по окончаніи состязанія. Отъ Л. къ данному процессу (l. ad causam) отличается Л. къ производству судебныхъ дѣйствій (l. ad processum); напр., у насъ повѣренный не имѣетъ права на принесеніе апелляціи или на заключеніе мировой сдѣлки, если объ этомъ не упомянуто въ довѣренности. Л. послѣдняго рода провѣряется судомъ ex officio, потому что отсутствіе ея дѣлаетъ все производство ничтожнымъ. Независимо отъ спеціальнаго полномочія на извѣстныхъ судебныхъ дѣйствіяхъ, повѣренный долженъ обладать прежде всего правомъ быть повѣреннымъ; это—Л. ad iratum, которая удостоверяется или фактомъ принадлежности къ извѣстному званію (напр., прис. пов., частн. повѣр.), или подпискою самого повѣреннаго (напр. у мировыхъ судей).

Легитимизмъ—политическая теорія въ зап. Европѣ, преимущественно во Франціи, признающая историческое право, въ особенности историческое право династій, за главный принципъ, которымъ слѣдуетъ руководствоваться при устройствѣ судебъ народовъ. Принципъ этотъ былъ ярко выставленъ и талантливо защищаемъ на вѣнскомъ конгрессѣ Таллейраномъ, стремившимся вернуть европейскія государства къ границамъ до-революціоннаго періода и возстановить въ нихъ легитимныя династіи. Въ международныхъ отношеніяхъ принципъ Л. требуетъ уваженія къ правамъ законныхъ династій и непризнанія узурпаторовъ. Въ дѣйствительности, однако, господствующій Л. въ этой области никогда не господствовалъ. Легитимистами во Франціи называются сторонники возстановленія на престолѣ законной династіи Вурбоновъ; послѣ смерти гр. Шамбора они слились съ орлеанистами въ одну монархическую или роялистскую партію. Въ Испаніи легитимистами назыв. сторонники дон Карлоса (см.). В. В.

Легіона мечетнаго ордена—см. Почетнаго легіона ордена.

Легіонъ (Legio).—Л. называлась у римлянъ крупная войсковая единица. При Сервіи Тулли Л. набирался изъ Iocurietes (зажиточныхъ людей), дѣлившихся на 2 призыва: iuniores (отъ 17 до 46 лѣтъ), которые составляли дѣйствующую милицію, и seniores (47—60 л.), т. е. запасъ. Построеніе Сервіанскихъ Л. производилось по фалангамъ, которыя Ливій сравниваетъ съ македонскими. Фаланга имѣла въ глубину либо 3, либо 4 шеренги, откуда впоследствии развилось трехлинейное построение (acies triplex). Въ первыхъ двухъ рядахъ стояли граждане 1-го класса въ полномъ вооруженіи, съ щлемомъ, панциремъ, мѣднымъ

щитомъ, поножами, дагѣ шли 2 ряда съ гражданами 2-го класса, безъ панциря, но со щитомъ, и гражданъ 3-го класса, безъ поножей. Изъ гражданъ 4-го и 5-го класса составлялся легкій отрядъ, такъ назыв. togarii, вооруженіе которыхъ состояло изъ праща и дротика; они начинали битву, но затѣмъ становились позади фаланги. Позднѣйшее дѣленіе войска на 3 части—hastati, principes и triarii—объясняется изъ древняго фаланговаго дѣленія, при чемъ principes или proci = граждане 1-го класса, hastati—вообще всѣ солдаты фаланги (слово triarii пока необъяснено). Кромѣ togarii, при Л. состояли еще отряды трубачей (tubicines), сигнальныхъ солдатъ (cornicines), ремесленниковъ (fabri) и такъ назыв. accensi velati, работавшіеся о расчисткѣ пути и т. п. Коинница, бывшая сперва ядромъ войска, теперь стояла на крыльяхъ фаланги. Rogarii и accensi составляли 1200 чел., а весь Л.—4200 чел. пѣхоты. Въ 406 г. и позже, по предложенію Фурия Камилла, были произведены крупныя реформы въ военномъ дѣлѣ. Въ виду частыхъ войнъ было рѣшено назначить солдатамъ жалованье, замѣнить фаланговое построение манипулярнымъ и строить войско сообразно съ физическою пригодностью и военною опытностью солдатъ, а не съ ихъ имущественнымъ цензомъ. Ко времени пуническихъ войнъ число солдатъ Л. было прежнее, но отряды togarii и accensi velati были замѣнены теперь отрядомъ velites (въ томъ же количествѣ). Эти velites набирались изъ низшихъ по цензу классовъ и служили въ Л. въ качествѣ застрѣльчиковъ. Hastati, principes и triarii въ это время имѣли одинаковое вооруженіе: мѣдный шлемъ, щитъ, поножи, панцирь, какъ оборонительное оружіе—агма, наступательное оружіе (tela) состояло изъ меча и копья (pilum и hasta). Velites имѣли лишь круглый щитъ—кожаный шлемъ, испанскій мечъ и небольшія копыя. По новому дѣленію Л. состоялъ изъ 30 манипуловъ (10 hastati, 10 principes и 10 triarii). Первоначальное число солдатъ манипула—100 человекъ, позднѣе—120 человекъ. Названіе манипулу произошло отъ того, что знаменемъ (signum) отряда служилъ пучекъ сѣна (manipulus). Позднѣе манипулъ раздѣлялся на 2 центуріи, во главѣ которыхъ стояло по центуріону. Центуріонъ праваго фланга былъ командиромъ манипула (centurio prior). Velites были раздѣлены по центуріямъ—по 20 чел. на каждую. Первыми стояли hastati. Размѣщались манипулы такъ, что въ каждомъ ряду между двумя манипулами были промежутки, равныя длинѣ фронта манипула. Во второмъ ряду каждый манипулъ становился противъ оставленнаго въ первомъ ряду промежутка, чтобы, въ случаѣ опасности, свѣжіе отряды могли легко выдвинуться, а утомленные—отступить. Такъ же были разставлены манипулы 3-го ряда. Velites стояли въ 2-хъ послѣднихъ рядахъ, но при началѣ битвы появлялись въ промежуткахъ 1-го ряда. Позднѣе въ составѣ Л. упоминаются такъ назыв. antesignani, т. е. избранный отрядъ, который выступалъ изъ строя для предварительнаго занятія позиціи при наступленіи или открывалъ бой. Они получили свое названіе

отъ signa (знаменъ) манипуловъ. Число солдатъ манипулярнаго Л. иногда доходило до 5100. Командованіе Л. до конца республики было поручено военнымъ трибунамъ (ихъ было сперва 6, затѣмъ 16, наконецъ 24); каждые 2 мѣсяца поочередно командовало по 2 трибуна. Имъ было подчинено 60 центуріоновъ. Военные трибуны для 4-хъ главныхъ легионовъ избирались въ трибутныхъ комиціяхъ и считались магистратами; военные трибуны остальныхъ легионовъ назначались консуломъ. Они избирались изъ молодыхъ людей сенаторскаго и всадническаго сословія; иногда среди нихъ попадались лица, исправлявшія уже должность претора, консула и т. п. Знакомъ отличія трибуна было золотое кольцо. Центуріоны избирались консуломъ по указанію военнаго трибуна. Въ концѣ республики (со врем. Марія) манипулярное дѣленіе замѣнилось дѣленіемъ по когортамъ, которыхъ было 10; Л. раздѣленъ на 10 когортъ. Рядовъ было или 2 (по 5 когортъ въ каждомъ, съ интервалами въ длину фронта одной когорты), или 3. Въ послѣднемъ случаѣ первый рядъ имѣлъ 4 когорты, средній 3, послѣдній тоже 3. Разстановка была слѣдующая:

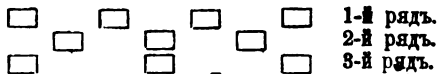

Съ этого же времени Л. получили опредѣленный составъ и набирались не на 1 годъ, а на 20 и болѣе. Введена была ихъ нумеровка и установлено легионное знамя—орелъ. Конница теперь была союзническая, провинціальная или наемная. Въ импер. эпоху командиръ Л. назыв. legatus, позднѣе—praefectus; Л. на постоянныхъ квартирахъ находились подъ начальствомъ praefectus castrorum. При Августѣ было 28 Л., изъ которыхъ каждый былъ пронумерованъ и имѣлъ въ большинствѣ случаевъ свое имя. При Веспасіанѣ число Л. дошло до 30, при Септиміи Северѣ—до 33. О распредѣленіи легионовъ и ихъ назв. см. Marquardt, «Römische Staatsverwaltung» (т. II). Л. во время движенія имѣли нѣсколько построений. Обыкновенно они шли колонною, прикрытые спереди и сзади союзническими пѣшими отрядами, а съ боку—всадниками. За каждымъ Л. слѣдовалъ обозъ (impedimenta). Такое движущееся войско назыв. агшеп. Другое построение было таково, что марширующее войско образовывало каре, въ срединѣ котораго находился багажъ (это такъ наз. агшеп quadralium). Другіе виды были: orbis—каре, testudo—маршъ съ тѣсно сомкнутыми щитами, globus—отрядъ для обхода врага. Вспомогательная войска (auxilia), контингентъ которыхъ былъ равенъ контингенту легионовъ, не входили въ составъ Л., который могъ состоять только изъ римскихъ гражданъ. Н. О.

Легионы (въ Россіи) — подъ этимъ названіемъ были сформированы при имп. Екатеринѣ II, въ 1769 г., два отряда, каждый изъ 4 батальоновъ и 1 команды пѣхоты, 6 эскадроновъ и 1 команды кавалеріи и 12 орудій, всего по 5775 чел.; одинъ Л. получилъ названіе с.-петербургскаго, а другой московскаго. По окончаніи турецкой войны, въ 1775 г., оба Л. были расформированы.

Легионы польскіе—такъ назывались добровольческіе отряды поляковъ, состоявшіе на французской военной службѣ въ періодъ 1797—1801 г. Первые Л. были организованы въ Италіи Генрихомъ Домбровскимъ; ихъ было два, по три батальона въ каждомъ, всего около 6 тыс. чел.; они имѣли офицеровъ-поляковъ и знамена польскія, устроены же были по типу французскихъ войскъ. Впослѣдствіи Л. состояли изъ 6 бат. пѣхоты, 2 — артиллеріи и одного полка кавалерійскаго. Польскіе Л. принимали дѣятельное участіе въ неаполитанской войнѣ и въ кампаніи 1799 г., къ концу которой второй Л. былъ почти весь перебитъ въ сраженіяхъ, а отъ перваго оставалось едва 800 чел. Въ 1800 г. были организованы два новыхъ Л. — прирейнскій или придунайскій, присоединенный къ арміи Моро, и медіоланскій; въ обоихъ Л. было ок. 15 тыс. чел. После люневильскаго мира польскіе Л. были распредѣлены между отдѣльными частями французской арміи. Никакой пользы полякамъ они не принесли. См. Chodźki, «Histoire des legions polonaises» (П., 1829).

Легкая артиллерія — полевая артиллерійскія батареи, вооруженныя пушками облегченнаго типа. Батареи эти называются Л. въ отличіе отъ батарейныхъ, вооруженныхъ пушками болѣе тяжелаго типа. По существующей въ Россіи организаціи, въ каждой пѣшей артиллерійской бригадѣ двѣ первыя батареи — батарейныя, а четыре послѣднія, равно придаваемые къ стрѣлковымъ бригадамъ—легкія. Л. полевая пушка, образца 1877 г., стальная, наръзная, дальнобойная, заряжается съ казенной части и имѣетъ: калибръ—3,42 дм., вѣсъ снаряда—17 фн., длину канала—21 калибръ, начальную скорость—1450 фт. въ секунду, вѣсъ орудія—27 пд.

Легкіе металлы—см. Металлы.

Легкія (анатомія)—см. Дыхательные органы. — Л., болѣзнь изъ: 1) *бугорчатка*, *чахотка*, вызываемая специфическими бактеріями (см. II, 762), широко распространенная почти во всѣхъ странахъ земного шара. Будучи болѣзнь заразительной, чахотка передается вдыхаемымъ воздухомъ, содержащимъ бугорковыя палочки, черезъ кишечный каналъ мясомъ животныхъ, страдавшихъ жемчужною болѣзнью и молокомъ ихъ же, употребляемымъ въ сыромъ видѣ. Условія, предрасполагающія къ заболѣванію: недостаточная пища, испорченный воздухъ, тяжелыя болѣзни и т. п., а главное—наследственная слабость организма. Врожденная чахотка встрѣчается рѣдко; наследственно передается предрасположеніе къ чахоткѣ. Наичаще легочная чахотка поражаетъ юношескій возрастъ, между 18—30 годами, нѣрѣдко дѣтей; послѣ 40 лѣтъ развитыя формы ея рѣдки. Патолого-анатомическія измѣненія при чахоткѣ—образованіе въ тканяхъ легкыхъ небольшихъ бугорковъ (tuberculum) изъ клетокъ эпителиальной и соединительной ткани. При достаточной степени развитія, бугорки доступны глазу; сливаясь, бугорки принимаютъ болѣе крупныя размѣры. Въ дальнѣйшемъ они подвергаются творожистому (казеозному) перерожденію; образуются бугорчатая язва. Въ большинствѣ случаевъ процессъ начинается

съ бронхиальныхъ стѣнокъ, откуда распространяется по периферіи. Вслѣдствіе распаденія изъязвленной легочной ткани образуется полость—пещера (каверна). При кашлѣ мокрота, содержащая бугорковыя палочки попадаетъ въ трахею, а оттуда въ другое Л. и заражаетъ его. Рѣдкіе случаи чахотки протекаютъ безъ лихорадки. Въ прогрессирующихъ случаяхъ темп. почти всегда болѣе или менѣе повышена. Больные быстро худѣютъ, слабѣютъ, что зависитъ, главн. образомъ, отъ лихорадки. Съ теченіемъ болѣзни развивается малокровіе, силы падаютъ. У многихъ по ночамъ обильный потъ, истощающій ихъ. Сознаніе у большинства сохранено вплоть до послѣдней минуты. Замѣчательно оптимистическое и полное надеждъ настроеніе чахоточныхъ. *Симптомы*: кашель, одинъ изъ самыхъ мучительныхъ признаковъ, усиливающийся утромъ и ночью. Боль въ груди, отъ пораженія плевры или отъ напряженія мышцъ при сильномъ кашлѣ. Осложненія легочной чахотки: вслѣдствіе прямого перехода процесса съ Л. поражается плевра—туберкулезный плевритъ. Гортань и гѣвъ поражаются часто вторично—зараженіе мокротой (туберкулезный ларингитъ и фарингитъ). Со стороны желудочно-кишечнаго канала наблюдаются отсутствіе аппетита, часто рвота во время кашлевыхъ приступовъ. При образованіи бугорчатыхъ язвъ, чаще въ нижней части подвздошной и верхней части тощей кишки, у больныхъ развиваются поносы. Въ печени и селезенкѣ часто находятся бугорковые узелки. Распознаваніе легочной чахотки, при помощи микроскопическаго изслѣдованія мокроты, можетъ быть сдѣлано (присутствіе въ ней бугорковыхъ палочекъ) очень рано. Иногда легочная чахотка быстро идетъ впередъ: на ряду съ легочными прогрессирующими симптомами замѣчается высокая лихорадка, быстрое исхуданіе и общій упадокъ силъ; черезъ нѣсколько мѣсяцевъ наступаетъ смерть (скоротечная или галопирующая чахотка—*phthisis florida*). *Исходъ* легочной чахотки болѣею частью смертельный. Не очень обширныя бугорковыя гнѣзда могутъ вплоть изжить. Крѣпкое общее тѣлосложеніе, хорошее питаніе, отсутствіе наследственнаго предрасположенія, незначительное распространеніе процесса и т. п.—условія, которыя позволяютъ иногда рассчитывать на сравнительно благопріятное теченіе болѣзни. Специфическаго лечебнаго средства противъ чахотки Л. мы не имѣемъ. Предложенное въ 1890 г. новое средство, туберкулинъ Коха, никакими специфическими лечебными свойствами противъ бугорчатыхъ процессовъ не обладаетъ. Наиболѣе цѣлесообразно діетическое леченіе въ самомъ широкомъ смыслѣ, съ цѣлью увеличить сопротивляемость организма. Сюда относятся леченіе молокомъ, кумысомъ и кефиромъ. Чахоточные больные должны хорошо питаться и пользоваться свѣжимъ воздухомъ. Изъ отдѣльныхъ симптомовъ болѣзни лечатся: кровохарканье (см.), лихорадка и ночные поты. Климатическое леченіе: лѣтомъ пребываніе въ деревнѣ, климатич. станціяхъ; зимой также климатич. станціи (Давос, Алжиръ, Египетъ, Мадейра). Лихорадочныхъ чахоточныхъ не слѣдуетъ отсылать изъ

дому. Необходимо предупреждать окружающихъ чахоточнаго больного о возможности зараженія, особенно дѣтей; обязательно удалить и дезинфицировать мокроту, не допускать ее до высыханія и распыленія. Лицъ слабого тѣлосложенія, съ склонностью къ чахоткѣ слѣдуетъ укрѣплять физически: хорошее питаніе, свѣжій воздухъ, закаливаніе тѣла холодными обливаніями и купаньями. Бугорчатые гнѣзда въ костяхъ, лимфатическихъ железахъ удаляютъ оперативнымъ путемъ, чтобы устранить возможность занесенія заразнаго начала (Коховскихъ палочекъ) въ Л. Устраненіе условій, подрывающихъ силы и здоровье, какъ нравственныхъ, такъ и физическихъ—все это мѣры личной профилактики; къ мѣрамъ общественной профилактики относятся: оздоровленіе городовъ, поднятіе экономическаго благосостоянія, распространеніе общегигиеническихъ свѣдѣній въ народѣ.

2) *Инфарктъ Л.* Въ Л. почти исключительно наблюдаются гемаррагическіе, красные инфаркты (см. кровеносные сосуды—болѣзни ихъ, т. XVI, 790), обусловленные закупоркой какой-либо легочной артеріи пробкой (эмболией), при чемъ величина ихъ можетъ колебаться въ самыхъ широкихъ размѣрахъ, въ зависимости отъ калибра артерій. Небольшіе инфаркты, обыкновенно всего чаще сидящіе близъ поверхности легкихъ, легко всасываются или на мѣстѣ образуется рубецъ; рѣже обращаются въ кашлецу, которая пропитывается известью и осумковывается. При инфарктахъ болѣею величинами дѣло можетъ дойти до помраченія сознанія, разстройствъ зрѣнія, приступовъ обморока, крайне затрудненнаго дыханія и даже внезапной смерти. Нерѣдко инфаркты подають поводъ къ послѣдовательному воспаленію легкихъ, къ образованію нарывовъ въ нихъ и даже гангрены. Такъ какъ къ подобнымъ заболѣваніямъ всего болѣе предрасположены одержимые пороками органовъ кровообращенія, то требуется общее укрѣпленіе организма. Леченіе часто припадочное.

3) *Воспаленіе Л.* (пневмонія, пневмония). Различаютъ крупозное (волоконное, фибринозное) и катарральное (бронхопневмонія, дольковое лобулярное) воспаленіе ихъ. *Крупозная пневмонія* (Pneumonia supura, отсюда названіе больныхъ—пневмониками)—острый, болѣею частью типично-протекающій воспалительный процессъ Л. (см. Воспаленіе, VII, 269). Въ большинствѣ случаевъ она составляетъ первичное заболѣваніе, въ отличіе отъ вторичнаго воспаленія, представляющаго побочное явленіе при какой-либо другой инфекціонной болѣзни, какъ напр., при тифѣ, оспѣ и другихъ болѣзняхъ. Сущность болѣзненнаго процесса заключается въ томъ, что въ полости альвеолъ выпотѣваетъ изъ сосудовъ Л. кровянисто-сыровоточная жидкость, при чемъ волокнистая ея, смѣшанная съ кѣлочными образованіями, свертывается и закупориваетъ болѣе или менѣе обширныя участки Л., иногда цѣлыя доли. Въ большинствѣ заболѣваетъ правая нижняя доля и вообще болѣзнь поражаетъ всего чаще правое Л. Иногда процессъ выпотѣванія можетъ кончиться образованіемъ нарыва. Точно также можетъ развиваться и ган-

грена Л., когда кровообращеніе въ воспаленномъ участкѣ замедляется или совершенно прекращается. Если въ такой участок проникнутъ гнилостныя бактеріи, то наступаетъ частичное омертвѣніе Л. Рѣже болѣзнь заканчивается образованіемъ творожистыхъ гнѣздъ или чахоткой. Крупозное воспаление Л. протекаетъ остро и въ большинствѣ случаевъ по весьма правильному типу: болѣзнь начинается внезапно, быстро развивается, протекаетъ весьма тяжело и, какъ правило, спустя нѣсколько дней отъ начала заболѣванія, либо оканчивается смертью, либо быстрымъ выздоровленіемъ. Какъ правило, представляющее, впрочемъ, нѣрѣдкія исключенія, послѣ весьма слабо выраженныхъ предвѣстниковъ, какъ, напр., чувства недомоганія, слабости, головной боли, плохого сна, наступаетъ потрясающій ознобъ, температура тѣла быстро повышается, такъ что иногда уже въ первый день болѣзнь достигаетъ до 40° Ц. и болѣе, каковая температура держится почти все время болѣзни, сопровождаясь бредомъ, особенно рѣзко выраженнымъ у алкоголиковъ. У дѣтей разстройствя нервной системы нѣрѣдко выражаются рвотой и судорогами. Соотвѣтственно высокой температурѣ учащается пульсъ. Дыханіе учащается до 20—40 дыхательныхъ движеній въ минуту, а въ тяжелыхъ случаяхъ болѣзни у нервныхъ и раздражительныхъ людей, передъ агоніей, даже до 70. Само дыханіе поверхностное, такъ какъ болѣе глубокое довольно болѣзненно. Кожа пневмониковъ красна, напряжена, горяча и суха. Лицо вначалѣ яркорозное, потомъ получаетъ желтоватый оттѣнокъ, а губы и щеки получаютъ багровую окраску. Во время кризиса появляется обильный теплый потъ. Передъ смертью, во время агоніи, также наблюдается обильное отдѣленіе холоднаго, клейкаго пота, при чемъ кожа обыкновенно влажна и холодна. Нѣрѣдко появляются различныя сыпи. Уже съ самаго начала болѣзни больные испытываютъ давленіе и тягостное стѣсненіе въ груди, за которымъ слѣдуетъ колотье въ боку, сильно ухудшающее ихъ самочувствіе и зависящее отъ сопутствующаго пораженія плевры. Кашель, отъ котораго больные стараются удержаться и зависящій отъ присутствія посторонняго вещества въ альвеолахъ и бронхахъ, составляетъ, вслѣдствіе своей болѣзненности и частоты, крайне тягостный для больныхъ припадокъ. Онъ сухъ, коротокъ и прерывистъ. Только въ послѣдующіе дни болѣзни онъ становится болѣе влажнымъ и глубокимъ. Мокрота пневмониковъ, вслѣдствіе примѣси красныхъ кровяныхъ шариковъ, окрашена въ ржавый цвѣтъ; она клейка, съ трудомъ отплеивается. Въ общемъ, болѣзнь протекаетъ въ очень короткій срокъ. Если дѣло идетъ къ выздоровленію, то наступаетъ кризисъ, при которомъ температура быстро падаетъ, часто ниже нормы. Уже давно было замѣчено, что кризисъ при этомъ страданіи въ большинствѣ случаевъ наступаетъ въ нечетный, на 3, 5, 7, 9 и даже 11 день отъ начала болѣзни. Вообще нѣрѣдко болѣзнь уклоняется отъ своего типичнаго теченія. Изъ этихъ уклоненій наиболѣе заслуживаетъ вниманія желчная пневмонія (pneumonia biliosa) и тифоидная (pneumo-

typhus). Первая протекаетъ чрезвычайно тяжело, даетъ громадную смертность и представляетъ осложненія желудочно-кишечнымъ разстройствами и желтухою. При пневмоцифъ на первый планъ выступаютъ большая подавленность, головныя боли, бредъ, спячка, сильно-обложенный, позднѣе—сухой, треснувшій языкъ, малый, скорый пульсъ, поносъ, вздутіе живота газами, желтуха, припуханіе печени и селезенки, воспаленіе плевры, околосердечной сумки, брюшины и мозговыхъ оболочекъ. Волочинное воспаленіе легкыхъ прежде считалось простудною болѣзью, но въ настоящее время доказано, что она обуславливается специфическими бактеріями (см. II, 764), чѣмъ обуславливается ея заразительный и заносный характеръ, а также появленіе эпидемій ея, но для заболѣванія недостаточно одного проникновенія микроба въ легкое, а требуются нѣкоторыя условія, способствующія фиксаціи и размноженію пневмококка въ легкомъ, какъ, напр., мѣстная простуда, ушибы, поврежденія, раздраженіе дыхательныхъ путей химическими веществами и пр. Точно также вліяетъ время года, погода и вообще различныя климатическія условія. Эта болѣзнь принадлежитъ къ одной изъ наиболѣе распространенныхъ. На ея долю выпадаетъ до 3%, всѣхъ заболѣваній, а смертность отъ нея доходитъ въ нѣкоторыхъ мѣстностяхъ почти до 7%, общаго числа умершихъ. Она встрѣчается подъ всѣми широтами, при чемъ замѣчено, что зимою и весною чаще заболѣваютъ, чѣмъ лѣтомъ и осенью. Особенно predisposingаютъ къ заболѣванію переполненные, дурно провѣтриваемыя помѣщенія. Какъ мѣру предохраненія отъ заболѣванія нужно указать на подлежащее обеззараживаніе мокроты и общее оздоровленіе городовъ и жилищъ. Что касается леченія, то главнѣйшая задача его поддержаніе силъ больного и устраненіе наиболѣе угрожающихъ припадковъ—высокой температуры, упорнаго кашля, присоединяющихся плевритовъ и др. страданій.

4) *Катарральная пневмонія*—бронхопневмонія—протекаетъ какъ въ формѣ остраго, такъ и хроническаго страданія. Сущность процесса заключается въ первичномъ катарральномъ пораженіи бронховъ и послѣдовательномъ—альвеолъ, при которомъ послѣднія наполняются слизистымъ экссудатомъ съ эмигрировавшими (см. Воспаленіе, т. VII, стр. 263) бѣлыми кровяными шариками и отпавшими клетками эпителия. Болѣзнь поражаетъ всего чаще заднія нижнія доли Л. Причина страданія лежитъ въ прониканіи въ альвеолы раздражающихъ веществъ, вносимыхъ вдыхаемымъ воздухомъ или какимъ либо другимъ путемъ. Почти всегда бронхіальный катарръ предшествуетъ бронхопневмоніи, даже въ случаяхъ, если онъ обуславливается какими либо заразными болѣзнями, какъ, напр., корь, инфлуэнца, коклюшъ, дифтеритъ, тифъ, скарлатина и оспа. Бронхопневмонія не имѣетъ типическаго теченія и представляетъ обыкновенно только болѣе рѣзко выраженную картину бронхита, отличающаяся чрезвычайнымъ разнообразіемъ. Острая форма начинается лихорадкой, не представляющей никакого типа; на ряду съ повышеніемъ темпе-

речурты пульсы учащаются до 140—180 ударов в минуту. Сильная жажда, кожа горяча, лицо красно, дыхание поверхностное и учащенное; частый короткий кашель, вызывающий сильную боль. Эти явления иногда на время стихают, иногда вновь ожесточаются, в связи с дальнейшим развитием болезни. Дети, у которых всего чаще и приходится наблюдать это страдание, обнаруживают сильное беспокойство и головную боль. Если поражается значительная часть Л., то лицо бледнеет, на губах появляется особый налет, язык сух, аппетит отсутствует, жажда усиливается. Часто это страдание влечет за собою смертельный исход, нередко сопровождающийся судорогами, или оно переходит в *хроническое воспаление*. Последнее может также развиться из бронхита, сопутствующего разлечным болезням. Эта форма воспаления сопровождается сильным истощением больного. Хроническая бронхопневмония может сопровождаться различными другими болезнями и особенно часто осложняется бугорчаткой. Что касается предупредительных мѣръ, то на первом планѣ должно стоять тщательное наблюдение за детьми при существовании у нихъ болезней, сопровождающихся бронхитомъ. Лечение припадочное.

5) *Легочная эмфизема*—одна изъ самыхъ частыхъ болезней этого органа. Поражаются или отдельные участки, или оба легкия на всемъ протяжении. Причины: въ старческомъ возрастѣ—изнашивание органа; въ среднемъ и иногда юношескомъ—врожденная слабость упругихъ элементовъ легкаго; часто профессиональная болезнь: у выдувальщиковъ стекла, трубочей—вследствие чрезмѣрнаго напряженія легкихъ; у мужчинъ чаще, чѣмъ у женщинъ. Иногда развивается какъ послѣдствие хроническаго бронхита, продолжительнаго кашля; при поражении воспалительнымъ процессомъ части легкаго, здоровые участки чрезмѣрно растягиваются (компенсаторная эмфизема). Сущность болезни заключается въ томъ, что ткань легкиа теряетъ упругость, что выражается увеличеніемъ ихъ объема, уменьшеніемъ сократительности и постояннымъ дыхательнымъ положеніемъ ихъ. Затѣмъ, вследствие давленія, ткань атрофируется, перегородки легочныхъ пузырьковъ продырявливаются и даже совсѣмъ исчезаютъ, альвеолы сливаются; легочные капилляры заступаются и атрофируются, результатомъ чего является застой крови въ легочныхъ артеріяхъ и правомъ сердцѣ, которое, вследствие увеличенія работы, расширяется и гипертрофируется. Болезнь длится годами и даже десятками лѣтъ. Характеренъ вышній видъ эмфизематика: толстая и короткая шея, грудная кѣтка бочкообразной формы. Нижнія границы легкихъ, вследствие постоянного дыхательнаго вздутія, опущены. Жизненная емкость легкихъ съ 3500 куб. стм. нормальныхъ падаетъ до 2000—1000 куб. стм. Дыханіе затруднено, въ особенности при физическомъ напряженіи (одышка). Последствиемъ болезни является расстройство сердечной дѣятельности. Нередко въ теченіе эмфиземы развиваются: легочная бугорчатка въ хронической и очень распространен-

ной формѣ, хроническія заболѣванія сердца, сосудовъ и почек, расстройство со стороны кишечника. Одышка въ случаяхъ весьма развитой эмфиземы значительна, иногда принимаетъ характеръ бронхіальной астмы. Осложненія болезнями, особенно инфлуенцей и крупозной пневмоніей, нередко опасны для жизни. Лечение преимущественно припадочное противъ кашля, удушья и применяются усиливающія работу сердца. Для облегченія дыханія пневматическое леченіе: аппаратъ Вальденбурга (вдыханіе въ разряженный воздухъ); сдавливаніе грудной кѣтки, способствующее выдыханію (дыхательное кресло Росбаха).

6) Изъ другихъ страданій Л. особеннаго вниманія заслуживаетъ *острый отекъ ихъ*, представляющій громадную опасность для жизни больного и заключающійся въ пропитываніи легочной ткани, альвеолъ и бронховъ серозною жидкостью. При очень значительномъ отека дыханіе крайне затрудняется и дѣло можетъ дойти до приступовъ задущенія. Дыханіе поверхностно, затруднено и учащено, больной не можетъ втянуть достаточнаго количества воздуха; онъ испытываетъ чувство сильного страха; лицо краснеетъ; у него появляются приступы сильнѣйшаго кашля съ изверженіемъ обильной, сильно пѣнящейся мокроты. Если ему не оказана своевременная энергичная помощь (обильное кровопусканіе, сильныя отвлекающія на кишечникъ, кожу), то смерть можетъ наступить черезъ 1—2 часа. При хронически протекающемъ отека всѣ эти явленія развиваются гораздо медленнѣе, но также могутъ закончиться смертельно.

Легкия цолевыхъ команды (короты)—были образованы въ Россіи въ 1771 г., для защиты границъ, въ губерніяхъ Астраханской и Оренбургской и въ Сибири. Каждая команда, числомъ около 550 ч., состояла изъ всѣхъ трехъ родовъ оружія: двухъ мушкетерскихъ ротъ и особыхъ командъ—егерской, драгунской и артиллерійской. Всего командъ было 25; въ 1776 г. онѣ упразднены.

Легкомышья (Leviostres)—мало употребительный въ настоящее время терминъ, которымъ обозначали прежде или всю теплорешную группу кукушкообразныхъ (Cuculiformes) или нѣсколько семействъ ея (сюда причислялись: птицы-носороги—Bucconidae, зимородки—Halcyonidae, шурки—Meropidae и сивоворонки—Coraciidae).

Легко-конные полки—подъ такимъ названіемъ были сформированы Потемкинымъ, въ 1783 г., изъ полковъ екатеринославской конницы 9 кавалерійскихъ полковъ. Въ слѣдующемъ году были переименованы въ Легкоконные еще 7 полковъ украинской конницы. Всѣ эти полки имѣли особую форму; поступавшіе на укомплектованіе ихъ рекруты обязаны были лишь 15-ти лѣтнимъ срокомъ службы. Часть Л.-конныхъ полковъ еще самимъ Потемкинымъ была преобразована въ гусарскіе, конно-егерскіе и казачьи, а остальные преобразованы въ 1796 г. Съ тѣхъ поръ этого названія въ нашей арміи больше не существуетъ.

Легкоранность охотничьихъ ружей—свойство ихъ живить, т. е. не убивать

дичь на повалъ даже на близкѣхъ разстояніяхъ. Этотъ порокъ ружей зависитъ, главнымъ образомъ, отъ неправильной сверловки стволовъ, неравноѣрной толщины стѣнокъ ихъ, разности составовъ взятаго для стволовъ металла и т. п. Наиболее поражающіе случаи временной потери боя (такъ наз. «заговоренныя» ружья), объясняются, повидимому, нарушеніемъ, послѣ многочисленныхъ выстрѣловъ, взаимнаго положенія частицъ металла стволовъ; послѣ постепеннаго возстановленія (нарушеннаго положенія, бой снова улучшается).

Легли-дагъ—вершина Ахалкалакского у. Тифлисской губ., выс. 10873 фт. надъ уровнемъ моря.

Legno—древко смычка. Col legno—музыкальный терминъ, требующій игры дрескомъ.

Легонинъ (Викторъ Алексѣевичъ)—заслуженный ординарный проф. судебной медицины моск. университета. Учился тамъ-же. Съ 1868 г. началъ чтеніе лекцій въ моск. университетѣ; нѣсколько разъ былъ деканомъ юрид. факультета. Кромѣ докторской диссертации: «О преждевременныхъ искусственныхъ родахъ» (М. 1859), Л. написалъ: «О расстройствахъ выраженія состояній (афазія) въ судебно-медицинскомъ отношеніи» (М. 1883), рядъ статей въ «Военно-Медицинскомъ Журналѣ», «Моск. Медицинской Газетѣ» и перевелъ: Бекера, «Руководство къ судебной медицинѣ» (М. 1863, съ дополненіями) и Шаубурга, «Офтальмологія» (М. 1860).

Легочная проба—судебно-медицинскій приемъ для опредѣленія, родился ли младенецъ живымъ и дышалъ ли до смерти; основана на томъ, что легкія плода, дышавшаго послѣ рожденія, плаваютъ въ водѣ—безразлично, участвовало ли въ дыханіи все легкое или только отдѣльныя части его. Не смотря на обязательность этой пробы по русскому и германскому закону, достоверность ея отрицается многими авторитетами.

Г. М. Г.

Легочно-глистная болѣзнь домашнихъ животныхъ—бываетъ чаще всего у свиней и овецъ; вызывается паразитами, попадающими въ вѣтви дыхательнаго горла и его развѣтвленія (особ. у поросятъ). Признаки: кашель, особенно при движеніи, выхаркиваніе иногда комковъ бѣлыхъ глисть, слюнотеченіе, затрудненное дыханіе. Свиней переносятъ болѣзнь хорошо, овцы плохо (падаетъ до 70%). Лѣченіе: избѣгать болотистыхъ пастбищъ, дезинфекція помѣщеній весной, окуриваніе ихъ дегтемъ, креолиномъ и скипидаромъ, уничтоженіе выхаркиваемаго, вдыханіе креолина и скипидара; внутрь смѣсь изъ креозота и скипидара по 10,0, прованскаго масла 150,0 по столовой ложкѣ 3 раза въ день.

Легочное кровотеченіе—см. Кровоотканіе.

Легочные моллюски (Pulmonata)—отрядъ моллюсковъ изъ класса брюхоногихъ (Gastropoda, —см.). Голое или раковинные моллюски, наземные или прѣсноводные, снабженные дыхательной полостью, приспособленной для воздушнаго дыханія и лежащей по большей части передъ сердцемъ, неперекрещивающейся висцеральной комиссурой, безъ кры-

шечки (за исключеніемъ одного рода). Тѣло снабжено спиральной, по большей части тонкой раковинной, которая можетъ быть сильно развита или болѣе или менѣе рудиментарна до полного исчезанія, при чемъ либо раковины вовсе нѣтъ (у сем. Onchidiidae), либо есть зачаточная внутренняя раковина, скрытая въ мантии (у слизней). Настоящей крышечки (т. е. особой пластинки на спинной сторонѣ задней части ноги, которая можетъ закрывать отверстіе раковины, когда животное втянется въ нее) у Л. м. нѣтъ, за исключеніемъ рода Amphibola, обладающаго роговой крышечкой. Многие виды наземныхъ Л. могутъ при наступленіи неблагоприятныхъ внѣшнихъ условий (засуха, зима) закрывать отверстіе раковины особой перегородкой, такъ назыв. эпифрагмой (epiphragma), изъ отвердѣвшей слизи, содержащей известь. У рода Clausilia (см. Улитки) существуетъ особый аппаратъ, замыкающій отверстіе раковины. Наземные Л. имѣютъ 2 пары щупалецъ, изъ нихъ болѣе длинныя, лежаще выше и болѣе кзади (омматогоры), несутъ глаза; за исключеніемъ семейства Onchidiidae, щупальца наземныхъ Л. м. полы и при втягиваніи втягиваются внутрь съ помощью особыхъ мускуловъ. У прѣсноводныхъ щупалецъ одна пара, они сплошные и не втягиваются, глаза сидятъ при основаніи ихъ. Нога Л. м. большая, плоская и лишь рѣдко подраздѣлена поперечной бороздкой. Центральная нервная система сосредоточена въ видѣ кольца вокругъ пищевода и состоитъ изъ типичныхъ для брюхоногихъ узловъ, плевровисцеральная комиссура простая, не перекрещивающаяся (см. Брюхоногія, фиг. 12 В). Глаза—простого строенія, въ видѣ пузырьковъ, передняя часть которыхъ превращена во внутреннюю роговицу (наружная роговица—часть наружнаго эпителія), задняя—въ сѣтчатку, а полость заключаетъ стекловидное тѣло; органомъ обонянія считаются у наземныхъ Л. м. длинныя щупальца; у нѣкоторыхъ водныхъ есть особый органъ, считаемый за органъ обонянія, въ дыхательной полости; органомъ вкуса считаются покрытыя высокимъ эпителиемъ и заключающіе нервные узлы лопасти справа и слева отъ ротового отверстія; органомъ слуха служатъ пара слуховыхъ пузырьковъ (отоцистовъ). Пищеварительный каналъ снабженъ почти всегда челюстью и теркой или зубчаткой (radula). Челюсть обыкновенна одна въ видѣ дугообразной пластинки (см. табл. Брюхоногія, фиг. 6 А и В), рѣже (напр. у прудовика—Limnaea) къ ней присоединяются боковыя пластинки; у Testacellidae челюсти вовсе нѣтъ. Радула состоитъ изъ многихъ поперечныхъ рядовъ съ многими зубами въ каждомъ ряду, средній зубъ каждого ряда часто отличается малой величиной и особой формой (напр. у Limnaea, см. табл. Брюхоногія фиг. 7). У семейства Testacellidae ротъ вооруженъ сильно развитымъ хоботомъ, длиною почти равнымъ $\frac{1}{2}$ тѣла (у Daudebardia) или даже больше (у Testacella). Глотка снабжена 2-мя слюнными железами, кишка оканчивается около дыхательнаго отверстія. Органомъ дыханія служитъ сплетеніе венозныхъ сосудовъ на стѣнкѣ легкаго—особой полости, лежащей по большей части въ передней части

тѣла и открывающейся наружу справа (у раковины завитыхъ вѣво—слѣва). У нѣкоторыхъ дыхательная полость передвинута на задній конецъ тѣла. Въ молодости дыхательная полость прѣсноводныхъ Л. м. наполняется водою, позднѣе воздухомъ, но нѣкоторые Л. сохраняютъ водное дыханіе и въ зрѣломъ возрастѣ; именно виды, живущіе въ глубинѣ швейцарскихъ озеръ, наполняютъ дыхательную полость водою. Нѣкоторые виды, кромѣ легочной полости, имѣютъ и жаберы (напр. новозеландское семейство Amphibolidae; выросты, играющіе роль вспомогательныхъ органовъ дыханія, имѣютъ и Onchidiidae). Сердце состоитъ изъ предсердія и желудочка, лежатъ по большей части позади легкаго и наполняется изъ его сосудовъ артеріальной кровью; предсердіе лежитъ поэтому по большей части спереди отъ желудочка, какъ у переднежаберныхъ. Система кровеносныхъ сосудовъ дополняется венозными лакунами. Органомъ выдѣленія служитъ почка, открывающаяся наружу или въ полость легкаго, или рядомъ съ заднепроходнымъ отверстиемъ около дыхательнаго отверстия, или вмѣстѣ съ задней кишкой, сливаясь съ нею выводящимъ протокомъ; другое отверстие почки открывается въ полость около-сердечной сумки. Всѣ Л. м. гермафродиты; съ простой обоюполой железой, въ долькахъ которой развивается и сѣмя, и яйца, и выходящимъ изъ нея протокомъ, который далѣе раздѣляется на сѣмяводъ и яйцеводъ. Къ этимъ главнымъ частямъ полового аппарата присоединяются многія придаточныя, у улитокъ (анатомія улитки см. табл. Брюхонога фиг. 9). Въ началѣ половыхъ протоковъ имѣется бѣлковая железа, продуктъ дѣятельности которой одѣваетъ яйца въ видѣ слоя бѣлка, выводной протокъ гермафродитной железы образуетъ нерѣдко расширение—сѣмянной пузырь; за нимъ слѣдуетъ часть протока неполой подраздѣленной на мужской и женскій, съ многочисленными придаточными железами. Послѣ раздѣленія половыхъ путей яйцеводъ переходитъ во влагалище, при которомъ у всѣхъ Л. м. есть пріемникъ сѣмени: ресертасіум seminis (см. на фигурѣ 9), въ видѣ пузырька съ короткимъ или длиннымъ протокомъ, куда вводится при союженіи сѣмя другого индивида; у улитокъ влагалище очень часто снабжено двумя пучками пальцевидно раздѣленныхъ, слизеотдѣлительныхъ железъ, кромѣ того въ особомъ боковомъ выпяченіи его находится известковая палочка (такъ назыв. любовная стрѣла), служащая, вѣроятно, органомъ раздраженія. Сѣмянной протокъ оканчивается полымъ penis, у улитокъ съ длиннымъ боковымъ жгутомъ (flagellum) въ задней части penis, и во flagellum сѣмянныя тѣльца съ помощью слизи соединяются въ одну массу сперматофоръ, который и вводится въ женскій половой аппаратъ другого недѣлимаго. Оплодотвореніе яицъ происходитъ въ верхнихъ отдѣлахъ яйцевода, здѣсь же яйца окружаются бѣлкомъ и скорлупою (у наземныхъ содержащую обыкновенно известъ). Отверстіе женскаго и мужскаго аппарата лежатъ у водныхъ Л. м. отдѣльно, у наземныхъ въ общей половой клоакѣ, которая открывается наружу справа передъ дыхательнымъ отверстиемъ. У формъ съ половой клоакой

(напр. улитки, слизи) оплодотвореніе взаимное и оба индивида при союженіи играютъ одновременно роль самца и самки. У Л. м. съ отдѣльными половыми отверстиями оплодотвореніе обыкновенно одностороннее, рѣже взаимное. Въ исключительныхъ случаяхъ наблюдается и самооплодотвореніе съ введеніемъ сѣмени во влагалище того же индивида. Немногіе Л. (напр. Clausilia, Pupa) живородящи, большинство откладываетъ яйца. У наземныхъ они обыкновенно съ известковой скорлупою, часто велики (у виноградной улитки 6 мм. въ діаметрѣ), откладываются кучками или соединены четкообразно; у прѣсноводныхъ они откладываются въ видѣ студенистыхъ шариковъ или лепешекъ. Л. м. живутъ на сушѣ или въ прѣсныхъ водахъ, немногіе по морскимъ берегамъ (напр. Onchidium) или въ солоноватыхъ водахъ. Наземные любятъ особенно теплыя и влажныя мѣста и тѣнь, предпочитаютъ известковую почву; нѣкоторые живутъ въ темныхъ пещерахъ (напр. Zospeum въ пещерахъ Крайны) и отличаются недоразвитыми органами зрѣнія. Нѣкоторые живутъ въ теплыхъ источникахъ. Пища большинства—растенія, нѣкоторые питаются и животной пищей; такъ семейство Testacellidae представляетъ хищниковъ, питающихся главнымъ образомъ дождевыми червями, а также другими моллюсками. Нѣкоторые наземные Л. м. обнаруживаютъ большую живучесть; закрывъ эпифрагмъ раковину, они могутъ цѣлые годы пребывать въ состояніи скрытой жизни (такъ, въ британскомъ музеѣ ожили экземпляры Helix desertorum, простоявшіе 4 года въ коллекціи), а также довольно долго (недѣли двѣ) противостоятъ дѣйствию морской воды. Этимъ облегчается расселеніе ихъ. Многочисленные виды Л. м. (уже въ 80-хъ гг., было извѣстно около 6000 нынѣ живущихъ видовъ и 600 ископаемыхъ, и новые виды постоянно описываются) распространены по всей землѣ и нѣкоторые роды представляютъ чрезвычайно широкое распространеніе, область другихъ напротивъ крайне ограничена. Особеннымъ богатствомъ Л. моллюсками отличаются острова, на нихъ живетъ около $\frac{1}{2}$ всѣхъ современныхъ видовъ; почти каждый островъ или группа острововъ имѣетъ свои особые виды, особенно богаты Вестиндскіе, Филиппинскіе и Сандвичевы острова. Въ ископаемомъ состояніи Л. моллюски встрѣчаются преимущественно въ третичныхъ отложеніяхъ, по одному виду современныхъ родовъ Zonites и Pupa извѣстно уже съ каменноугольнаго періода. Л. м. дѣлятся на наземныхъ (Stylomatorhoga)—съ глазами на концѣ по большей части выпячивающихся щупалецъ, передъ и подъ которыми находится пара меньшихъ губныхъ, раковинной или голые, и прѣсноводныхъ (Vasomatorhoga)—съ глазами на внутренней сторонѣ или у основанія не выпячивающихся щупалецъ, безъ губныхъ щупалецъ, всегда съ хорошо развитой раковинной, съ раздѣленными половыми отверстиями.

Н. Кипотичъ.

Легочныя рыбы—двокодышашія рыбы (Dipnoi), см.

Легранъ-дю-Соль (Henri Legrand du Saule)—выдающийся французскій психіатръ (1830—86). Онъ уже рано посвятилъ себя

изученію душевныхъ болѣзней и разрабаты-
валъ ихъ преимущественно съ судебно-меди-
цинской точки зрѣнія. Въ теченіе многихъ
лѣтъ онъ состоялъ экспертомъ при граждан-
скомъ трибуналѣ въ Парижѣ; кромѣ того вы-
ступалъ въ качествѣ такового во множествѣ
уголовныхъ процессовъ. и читалъ блестящія
лекціи по душевнымъ болѣзнямъ. Онъ былъ
однимъ изъ основателей Общества судебной
медицины въ Парижѣ (1868). Ему принадле-
жить длинный рядъ клиническихъ и судебно-
психиатрическихъ статей въ журналѣ «Annales
medico-psychologiques»; кромѣ того нѣсколько
монографій, изъ которыхъ особенной извѣст-
ностью пользуются «La folie devant les tri-
bunaux» (1864), «Le délire des persécutions»
(1871), дагѣ—очерки наследственнаго помѣ-
шательства, описаніе отдельной формы послѣд-
няго (такъ назыв. folie du doute), этюды объ
эпиплептическомъ, историческомъ помѣшатель-
ствѣ и др.

II. Розенбахъ.

Легранъ (Antoine Le Grand), изъ Ду-
картезианецъ XVII в. Соч.: «Le sage stoïque»
(1662); «Philosophia veterum e mente Renati
Des Cartes» (1671); «Institutio philosophiae
secundum principia R. D. nova methoda adorna-
ta» (1672); «Apologia pro Cartesio contra
Samuelem Parkerum» (1672) и «Dissertatio de
carentia sensus et cognitionis in brutis» (1679).

Легранъ (Эмиль Legrand)—проф. ново-
греч. яз. въ парижск. школѣ живыхъ восточн.
яз. П. труды: «Bibliographie hellénique» (1885);
«Collections de monuments pour servir à l'étude
de la langue néo-hellénique» (1869—75); «Chan-
sons populaires grecques»; «Chansons et con-
tes populaires de la Calabre»; «Recueil de con-
tes populaires grecs»; «Bibliothèque grecque
vulgaire» (1880—90); «Grammaire grecque
moderne» и «Dictionnaire français-grec moderne
et grec moderne-français» (1885).

Легранъ д'Оссю (Пьерръ - Жанъ - Вап-
тистъ Legrand d'Aussy, 1737—1800)— франц.
ученый иезуитъ. Главный трудъ его—собраніе
«Fables ou contes des XII et XIII siècles»
(П., 1779). Напеч. еще «Histoire de la vie
privée des Français», неоконч., «Sur l'ancienne
législation de la France» и мн. др.

Легрелль (Arsène Legrelle)—франц. пи-
сатель, род. въ 1834 г. Написалъ: «A travers
la Saxe» (1865); «Holberg, considéré comme
imitateur de Molière»; «Iphigénie en Tauride
de Goethe»; «La Prusse et la France devant
l'histoire» (1874), «Le Volga», «Louis XIV et
Strasbourg» (1885). О послѣднемъ соч. см.
статью В. В. Бауера въ «Ж. М. Н. Пр.» за
1885 г. и въ его «Новой исторіи».

Легреници (Giovanni Legrenzi)—итальян-
скій композиторъ, принадлежавшій къ такъ
назыв. «второй венеціанской школѣ» (1625—
90). Въ своей оркестровкѣ Л. давалъ пред-
почтительное значеніе струнной группѣ. Пи-
салъ оперы, камерныя произведенія и духов-
ныя сочиненія: мессы, мотеты, кантаты и пр.
Темами Л. пользовались многіе композиторы.
I.-С. Вахъ написалъ органную фугу на одну
изъ темъ Л.

H. C.

Легро (Альфонсъ Legros)—современный
франц. живописецъ-жанристъ и граверъ, род.
въ 1837 г., учился въ Парижѣ, сперва у Кан-

бона, а потомъ у Леккока-Буабодрана, занимался
также въ парижск. училищѣ изящныхъ иску-
ствъ и, сдѣлавъ побѣдку въ Испанію, съ 1866 г.
поселился въ Лондонѣ. Въ картинахъ своихъ
выказываетъ даръ наблюдательности, правдиво
передаетъ движеніе и экспрессію лицъ, отли-
чается теплотою колорита, но нѣрѣдко пре-
небрегаетъ обработкою деталей. Наиболѣе удач-
ныя его произведенія—«Вечерняя молитва»
(1859); «Ex-voto» (1861; наход. въ дижонск.
музеѣ), «Побѣненіе св. Стефана камнями»
(1867; въ аврашск. музеѣ), «Почетное нака-
заніе» (1868; въ люксембургск. гал., въ Па-
рижѣ), «Пилигримы» (въ ливерпульск. муз.),
«Благословеніе моря» (1873), «Мѣдникъ» (1875),
«Крестины» (1875) и нѣк. др. Многочисленны,
мастерски исполненные офорты этого худо-
жника въ большомъ почетѣ у любителей новѣй-
шихъ гравюръ.

A. C—ca.

Легро (Пьерръ Legros, 1666—1719)—франц.
скульпторъ, ученикъ своего отца, по имени
также Пьера. Двадцати лѣтъ отъ роду полу-
чилъ въ Парижѣ большую римскую премію
и былъ отправленъ въ Италію, гдѣ про-
велъ почти всю остальную свою жизнь и
гдѣ находится большинство его произведеній,
возбуждавшихъ, въ свое время, общее удив-
леніе. Въ нихъ онъ является равностнымъ
послѣдователемъ водворявшася въ тогдан-
ней пластикѣ стлія Бернини, стремившася,
въ погонѣ за мнимой граціей, даже превзойти
этого послѣдняго жеманствомъ и вычурностью;
но, при всемъ томъ, они свидѣтельствуютъ,
что онъ обладалъ большимъ знаніемъ и опыт-
ною, деликатною техникой. Главныя работы Л.
—статуя св. Доминика, въ Петровскомъ соборѣ,
въ Римѣ, мавзолей папы Піа IV, въ базиликѣ
Санта-Марія Маджоре, тамъ же, св. Игнатій
и три ангела, серебряная группа въ иезуит-
ской церкви, тамъ же, памятникъ кардинала
Альдобрандини, въ церкви «св. Петра въ цѣ-
пяхъ», тамъ же, статуя св. Терезы, въ кар-
мелитск. монастырѣ, въ Туринѣ, и статуя
«Молчаніе», въ Тюльерійскомъ саду, въ Па-
рижѣ.

A. C—ca.

Ле-Гу (Jean le-Houx)—французскій поэтъ
временъ релігіозныхъ войнъ, наиславшій сбор-
никъ «Vau de Vire nouveaux». Стихотворенія
его позже стали приписываться нѣкому Оливье
Басселену, который во многихъ пѣсняхъ XV в.
воспѣвается какъ лучший изъ поэтовъ своего
времени, веселый собутыльникъ и храбрый
воинъ, по преданію убитый въ битвѣ при Фор-
мивнѣ въ 1450 г. Подлинныя стихотворенія
этого Басселена открылъ Арманъ Гасте въ ру-
кописяхъ національной бібліотеки. Ср. «Les
Vau de Vire de Jean le Houx» (П., 1875; по
подлинной рукописи); Armand Gasté, «Olivier
Basselin et le Vau de Vire» (П., 1887).

Легуэ (Ernest Legouvé)— французскій
писатель, членъ франц. акад., сынъ Габріэля Л.,
род. въ 1807 г., дебютировалъ пьесой «La Dé-
couverte de l'Imprimerie». Вмѣстѣ съ Скри-
бомъ написалъ для театра «Adrienne Lecou-
vreur», «Bataille de Dames», «Contes de la reine
de Navarre», одинъ—«Médée», «Doigts de
fée», «Par Droit de Conquête», «Le Pamphlet»,
«Beatrix», «Un jeune homme qui ne fait rien»,
«Leux Reines de France», «Séparation» и др.

о «Théâtre Complet» вышелъ въ 1897—90 г., мелкия пьесы собраны въ «Comédies en un acte» (1897). Въ сборникъ публичныхъ лекційхъ затрагиваетъ не только литературные, но и иные другіе вопросы — о вліяніи женщинъ семейную и общественную жизнь, о декламціи, даже о фехтовальномъ искусствѣ, въ торомъ Л. достигъ мастерства. Написалъ де нѣсколько романовъ (богѣ извѣстный изъ ихъ—«Edith de Falsen»), «Hist. morale des pines», любопытныя автобиографическія записки, подъ заглавіемъ «Soixante ans de souvenirs» (2 изд. 1888), «Les Morts bizarres» 832), «La Croix d'honneur et les comédiens» 863), «La Femme en France au XIX s.», «Les bres et les enfants au XIX s.», «Histoire de a maison» (1890) и др.

Легува (Gabriel-Marie-Jean-Baptiste Le-nuë, 1764—1812)—французскій поэтъ, членъ французской академіи, авторъ нѣсколькихъ амъ и трагедій: «La mort d'Abel», «Epi-aris», «Quintus Fabius», «Eteocle» и др., гвѣвшихъ успѣхъ на сценѣ. Сборникъ стихо-ореній: «Essais de deux amis» изданъ Л. гѣстъ съ другомъ его Лайа (1786). Въ 1801 г. шла въ свѣтъ лучшая поэма Л.: «Mérite des pines», нѣбывшая громаднымъ успѣхъ и вы-ржавшая въ короткое время 40 изданій.

Легушинъ (хим.)—выдѣленъ впервые изъ мянѣ гороха, бобовъ и чечевицы Эйнгеномъ . 1805 г. Пру, Бракон и Либихъ считали о сначала тождественнымъ съ казенномъ мока (см. Вѣлковыя вещества), почему и мо дано Л. названіе *растительнаго казеина*. ома и Кагуръ замѣтили, что въ Л. менѣе лерода и богѣ азота, чѣмъ въ казеннѣ. По птгаузену, которымъ добыты богѣ полныя новыя данныя, Л. можетъ быть полученъ влеченіемъ слабой щелочью изъ толченыхъ мянѣ гороха, бобовъ, чечевицы, вики и овса, ажденіемъ профильтрованного раствора ук-сной кислоты, промываніемъ осадка на льтрѣ спиртомъ и окончательнымъ суше-емъ въ пустотѣ надъ сѣрною кислотою. По-ченный этимъ путемъ Л. представляетъ лом-ю или поронковато-зернистую массу, ра-воримую и въ холодной, и въ горячей водѣ; истворъ Л. въ слабой щелочи (крѣпости 1—0,2%) даетъ съ 1—2 каплями раствора йднаго купороса прозрачный фиолетовый или олетово-красный растворъ. Составъ Л. (по птгаузену): Л. изъ гороха, чечевицы и вики держитъ: С—51,48%, Н—7,02, N—16,77, —0,40; изъ бобовъ: С—51,48, Н—6,92, N—4,71(?), S—0,46; изъ овса: С—51,6, Н—7,5, —17,2, S—0,8%; кромѣ того во всѣхъ Л. йдено небольшое количество фосфора *). ри кипяченіи Л. съ разбавленной сѣрною ислотою Ритгаузеномъ получены лейцины м.), тирозинъ (см.), немного глутаминовой *) и много аспарагиновой кислоты **). По ише-Зейлеру, свѣжія сѣмена, а равно расти-

тельными тканя и соки не содержатъ протен-новыхъ (см.) тѣлъ изъ группы казенновъ (или альбуминовъ), а всѣ вещества, описанныя до сихъ поръ подъ названіемъ растительныхъ казенновъ, представляютъ по его мнѣнію (под-тверждаемому работами Грина и Мартина) продукты превращенія (подъ вліяніемъ щелочи, употребляемой для извлеченія Л.) различныхъ глобулиновъ и альбуминовъ (см. Вѣлковыя ве-щества), содержащихся нормально въ расте-ніяхъ. А. И. Горбова. А.

Леда (Λῆδα, Λήδα)—дочь зтольскаго царя Оестія. Поразились красотой Л., Зевсъ пред-сталъ передъ ней въ образѣ лебедя, и плодомъ ихъ союза были Полидевкъ и Елена. По дру-гимъ сказаніямъ, Елена вышла изъ яйца Л., оплодотвореннаго олимпийскимъ лебедемъ. Имя Λήδα нѣкоторые сопоставляютъ съ им. богини Λητώ и объясняютъ его въ томъ смыслѣ, что первоначально Л. была олицетвореніемъ *мочи*, матери свѣтила. По другимъ, слово Л. есть ни-что иное какъ встрѣчающееся въ латинскихъ надписяхъ *Leda*—жена, женщина (госпожа), слово карійско-леггскаго корня. Н. О.

Ледвигъ (Эдвардъ Ledwich)—англійскій антикварій, занимался изученіемъ ирландскихъ древностей и очищеніемъ древнѣйшей ирланд-ской исторіи отъ разукрашивавшихъ ее вы-мысловъ. Главное соч.: «Antiquities of Ireland» (1794—1796).

Ледебуръ (Karl-Friedrich von Ledebour, 1785—1851)—нѣмецкій ботаникъ, извѣст-ный своимъ сочиненіемъ по флорѣ Россіи («Flora Rossica», 4 т., Штуттгартъ, 1842—53); родился въ Стральзундѣ; изучалъ есте-ственныхъ науки въ Грейсвальдѣ. Въ 1805 г. былъ назначенъ директоромъ ботаническаго сада въ Дерптѣ (Юрьевѣ); съ 1811 по 1836 г. Л. былъ профессоромъ ботаники въ дерптскомъ университетѣ. Въ 1826 г. Л. сдѣлалъ путеше-ствіе на Алтай. Вышелъ въ 1836 г. въ отстав-ку. Изъ другихъ сочиненій Л. извѣстны «Reise durch Altai-Gebirge» (Б., 1829—30); «Flora Altaica» (Б., 1829—33); «Icones plantarum novarum florum rossicam illustrantes» (Дерптъ, 1829—34); «Monographia generis Paridum» (Дерптъ, 1827) и др. С. Р.

Ледебуръ (Леопольдъ, баронъ Ledebur, 1799—1877)—историкъ. Написалъ: «Das Land und Volk der Bruckerer» (Б., 1827); «Blicke auf die Litteratur des letzten Jahrhunderts zur Kenntniss Germaniens zwischen Rhein und Weser» (тамъ же, 1837); «Die fünf Münster-schen Gaue und die sieben Seelande Fries-lands» (тамъ же, 1836); «Der Maingau oder das Mayenfeld» (тамъ же, 1842); «Nordthürin-gen und die Hermundurer oder Thüringer» (тамъ же, 1842 и 1852). Писалъ еще по генеа-логіи и геральдикѣ.

Ледеганкъ (Карль-Людвигъ Ledeganck, 1805—1847)—фламандскій поэтъ-романистъ, особенно прославился своими элеміями. На-богѣ извѣстны изъ его произведеній: «Bloemen mijner lente» (Гентъ, 1839); «Het slot van Zomergen» (Гентъ, 1840; фр. пер. O. De-lepierre); «Die drei Krankzinnige» (Гентъ, 1846); «Die drei Zustersteden» (1846); «Les Trois Villes soeurs», пер. Louwage)—популярнѣйшая классическая поэма фламандцевъ, пантегрикъ

*) Составъ казеина козона, по Коппаю и Миллоу: —35,24%, Н—3,38, N—16,70, а по Чинтгаузену и Пей-ру: С—53,30, Н—7,07, N—16,91, S—0,82, P—0,87.

**) Глутаминовая кислота C₅H₉N₃O₄ есть амидоглута-вая кислота, г. е. CO₂H.C₄H₇N₂O₃.CO₂H (см. Глутаро-ва кислота).

***) Аспарагиновая кислота C₄H₇N₃O₄ есть амидоглутар-на CO₂H.C₃H₅(NH₂).OH.CO₂H.

Генту, Брюгге и Антверпену. Собрание сочинений Л. изд. въ 1856, 1873 и 1878 г. — Ср. Hamelius, «Histoire politique et littéraire du mouvement flamand» (Брюссель, 1894).

Леденгскій источникъ — Вологодской губ., Тотемскаго у., въ 35 в. отъ у. г., среди лѣсовъ, при соляныхъ варницахъ. У соляного источника ванное зданіе, при заводѣ—госпиталь. Разсолъ очень богатъ поваренной солью (почти 3%), сѣрнокислымъ натромъ и др. Вода употребляется только снаружи, при ревматическихъ заболѣваніяхъ.

Леденецкія соляныя озера—находятся въ Красноярскомъ у., Астраханской губ., въ 30 в. отъ уѣзда города и въ 8 в. отъ Кизяцкой пристани, на лѣвомъ берегу Волги. Изъ 8 Л. озеръ, наибольшее (№ 4) имѣетъ длины до 400 саж., при ширинѣ въ 50 саж., а наименьшее (№ 8)—въ длину 80 саж., а въ ширину 70 саж. Изъ этихъ озеръ соль добывалась еще въ XVIII стол., и съ 1806 по 1866 гг. добыто изъ нихъ соли болѣе 2 милл. пд.; въ настоящее время въ озерахъ, вслѣдствіе выработки ихъ, осаждаются преимущественно горькія соли, а потому добыча поваренной соли прекращена.

Леденецъ—см. Сахаръ.

Ледесма (Alonso de Ledesma)—испанскій поэтъ (1552—1623). Биографическихъ свѣдѣній о немъ почти не сохранилось, а сочиненія его въ настоящее время мало понятны и неинтересны. При жизни его слава была очень велика; онъ былъ прозванъ «Divino», его хвалили Лопе-де-Вега и Сервантесъ. Особенный успѣхъ имѣлъ его сборникъ стиховъ: «Conserptos spirituales» (1600), на религиозные мотивы. Утонченность языка, замысловатость оборотовъ, игра словъ — все это было введено въ моду стихотвореніями Л. и привело къ образованию литературнаго кружка, извѣстнаго въ испанской литературѣ подъ названіемъ «Conserptistas». Другія соч. Л.: «Juegos de la Noche Buena» (1611), «El Monstruo Imaginado» (1613), «Erpigramas у Geroglificosa la vida de Cristo».

Ледигьеръ (Франсуа де Боннъ, герцогъ Ledsigüères, 1543—1626)—франц. военный и государственный дѣятель. Сражался въ рядахъ протестантовъ во время религиозныхъ войнъ; при Генрихѣ IV былъ правителемъ Прованса, Дофинэ и возведенъ въ званіе маршала. Получивъ во время регентства Маріи Медичи достоинство герцога, стоялъ за королевскую власть и старался удерживать своихъ единовѣрцевъ отъ возстанія. Въ старости принялъ католичество и получилъ званіе коннетабля Франціи. Ср. «Actes et correspondance du Connétable de L.» (Гренобль, 1873—84); Dufaury, «Le connétable de L.» (Гренобль, 1892).

Ледниковый періодъ, *ледн. наносъ и ледниковыя отложенія* — см. Четвертичная система.

Ледникъ.—При набивкѣ Л. необходимо принимать во вниманіе неизбежныя потери вслѣдствіе таянія льда въ теплое время года. Величина этой потери зависитъ отъ устройства Л. Желудокъ, т. е. помѣщеніе для льда, лучше всего углубить въ грунтъ, располагая его выше уровня грунтовой воды. Но если этого нельзя сдѣлать, то его устраиваютъ надъ зе-

млемо. Полъ обыкновеннаго Л. устраивается изъ двухъ рядовъ пластинъ или балокъ, покрытыхъ досками не вплотную, для свободнаго стока воды, которая трубой *Б* (фиг. 1) отводится въ сторону. Двери *В* дѣлаются двойными и Л. съ остальныхъ трехъ сторонъ обсыпается землем. Иногда же желудокъ образуетъ особый ящикъ, вставленный въ срубъ Л., при чемъ пространство между наружными и внутренними стѣнами, оставляя дверь для прохода, заполняется землем, угольнымъ перошкомъ, торфомъ, сѣчкою, соломомъ, сѣномъ или другими дурными проводниками тепла. Сверху помѣщается вентиляторъ *С*, изъ трубы со сферическою крышею *А*. Выше льда настиляется полъ изъ толстыхъ досокъ или брусьевъ, съ промежутками между ними. По стѣнамъ устраиваются полки для провизіи. Наружныя стѣны выводятся плотно изъ бревенъ, съ обшивкою и хорошимъ проконопачиваніемъ.

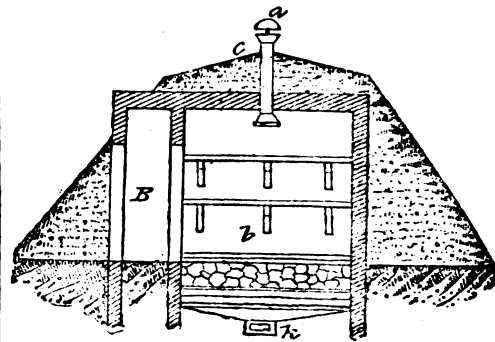

Лучше всего Л. устроить ниже поверхности земли, съ люкомъ наверху и приставною лѣстницею для входа. Если же устраиваются боковыя двери для входа, то ихъ слѣдуетъ помѣстить съ сѣверной стороны. Полезно стараться, чтобы ледъ представлялъ воздуху возможно меньшую поверхность, а потому слѣдуетъ при набивкѣ располагать льдины по возможности большими и правильными кабинами, безъ промежутковъ. Кругомъ Л. полезно засадить кустами и деревьями. Каменные и другіе массивной конструкціи Л., въ видѣ подваловъ большихъ размѣровъ, строятся для храненія запасовъ пива на заводахъ, при больницахъ и пр., при чемъ приходится принимать особыя мѣры для отведенія воды и вентиляціи помѣщенія. Въ пивныхъ складахъ площадь, занятая льдомъ, должна приблизительно соответствовать одной трети площади, назначенной для храненія напитка. **А. Т.**

Ледникъ — см. Глетчеръ, также Ледъ (физ. геогр., стр. 473).

Ледничникъ (Vogelius) — родъ насѣкомыхъ изъ семейства панорповыхъ (Panorpidae) отряда сѣчато-крылыхъ (Neuroptera). Крылья недоразвиты или вовсе отсутствуютъ, глазковъ нѣтъ, самка съ выдающимся яйцекладомъ; усики нитевидные, довольно длинныя; ноги длинныя; сложные глаза. Хищныя насѣкомыя. Личинка похожа на гусеницу, имѣютъ короткіе трехчлениковые усики, ку-

самыя ротовыя органы; тѣло изъ 13 члениковъ; ноги зачаточныя; живутъ въ землѣ. *B. hiemalis* L. темнаго металлически зеленаго цвѣта; ноги, зачатки крыльевъ и яйцекладъ буроватожелтые; зачаточныя крылья у самца загнуты къверху, у самки очень коротки и прилегаютъ къ тѣлу. Длина равна 3—4 мм. водится въ средней и сѣверной Европѣ, между прочимъ и въ Россіи; встрѣчается рѣдко, съ октября по мартъ, на тающемъ снѣгѣ и во мху; движется прыжками.

H. Кн.

Ледовитый океанъ — см. Сѣверный и Южный ледовитые океаны.

Ледовое неболице — знаменитая побѣда, одержанная новгородцами, подъ предводительствомъ Александра Невского, надъ ливонскими рыцарями, 5 апрѣля 1242 года, на льду Чудского озера. По известіямъ летописей, битва началась при солнечномъ восходѣ у Вороней Камени на Умени: нѣмцы и чудь, построенные острою колонной («свиньей»), прорвали новгородскіе полки и погнали большую часть ихъ, но князь Александръ обошелъ враговъ съ тыла, и «свая свѣча» кончилась въ пользу новгородцевъ; бились такъ, что льда на оверѣ стало не видно—все покрылось кровью; новгородцы гнали нѣмцевъ по льду озера на протяженіи семи верстъ до Суболичьскаго берега, чудь перебито было безъ числа, нѣмцевъ до 5 чел., да взято въ плѣнъ до 50 ливонскихъ рыцарей, которые потомъ шли воевать своихъ коней во время радостнаго въѣзда князя Александра въ Псковъ. Эта битва, вмѣстѣ съ побѣдами князя Александра надъ шведами (15 іюля 1240 г. на Невѣ) и литовцами (въ 1245 году подъ Торопцемъ, у озера Жизца и близъ Усвята), имѣла большое значеніе для Пскова и Новгорода, задержавъ напоръ трехъ серьезныхъ враговъ съ запада—въ то самое время, когда осталась Русь терпѣла отъ княжескихъ усобицъ и послѣдствій татарскаго завоеванія. Въ Новгородѣ долго помнили Л. побоище нѣмцевъ; вмѣстѣ съ Невскою побѣдой надъ шведами, оно еще въ XVI в. вспоминалось на ектеніяхъ по всемъ новгородскимъ церквамъ.

B. Сторожевъ.

Ледоколы (ледорѣзы)—см. Ледокольные работы.

Ледокольные работы—производятся въ портахъ и на рѣкахъ съ цѣлью ускоренія открытія навигаціи весною и продолженія ея въ началѣ зимы, или же для уничтоженія заторовъ льда, грозящихъ въ какомъ либо отношеніи опасностью. Въ нѣкоторыхъ же портахъ, напр. въ Голландіи, удается помощью Л. работъ поддерживать открытый ходъ для судовъ почти въ теченіе всей зимы. Для разломки льда употребляются: искусственное поднятіе и пониженіе горизонта воды, прорубка канала топорами, прорѣзываніе льда пилами, чурчываніе пороховъ или динамитомъ, разломка льда таранами, ледокольными плугами, башмаками и ледокольными санями и, наконецъ, прорѣзываніе льда обыкновенными или специально ледокольными пароходами. *Поднятіе и опусканіе горизонта воды* съ цѣлью разломки льда можно прижизнать лишь на закрытыхъ каналахъ и шлюзованныхъ рѣкахъ. Разрубать ледъ *топорами и пилами* возможно

лишь при толщинѣ его не болѣе 15 стм. Иногда успѣхъ достигается *распиловкою* льда (см. Ледопильныя работы). Взрывчатые составы поднимаютъ ледъ и въ то же время сильно волнуютъ воду, которая производитъ во льду значительныя трещины. Обыкновенный крупнозернистый порохъ употребляется въ бутылкахъ или въ жестяныхъ коробкахъ, которыя плотно закупориваются и опускаются подъ ледъ на длинномъ шестѣ. Заряды въ 10 кгр. погружаются на глубину 1,75 м., а въ 25 кгр. — на глубину 2,5 м. При взрывѣ образуются, смотря по толщинѣ льда, воронки, шириною отъ 5 до 15 м., съ трещинами, длиною отъ 10 до 40 м. Динамитъ употребляется въ бумажныхъ картузахъ. Дѣйствіе его гораздо успѣшнѣе чѣмъ пороха. Динамитъ надо опускать подъ ледъ лишь на глубину отъ 1 до 1,3 м., и при этомъ получаютъ воронки и трещины такихъ же размѣровъ, какъ при тройномъ пороховомъ зарядѣ. Взрываніе динамита облегчается на морозѣ ниже 8° Ц. употребленіемъ дополнительнаго, нитроглицериноваго патрона, или посредствомъ весьма сильнаго пистона, содержащаго 82 гр. гремучей ртути; для воспламененія пользуются большею частью бикфордовымъ шнуромъ*). Электрическій способъ взрыванія неудобнѣе тѣмъ, что перевозка легко замерзающихъ жидкостей для элементовъ, укладка проводовъ и присмотръ за ними причиняютъ много хлопотъ. Взрываніе вообще оказывается полезнымъ лишь при толстомъ и крѣпкомъ лдѣ и большой глубинѣ воды; при заторахъ способъ этотъ мало успѣшенъ. Въ каналахъ взрывы причиняютъ порчу береговъ и дамбъ. Въ нѣкоторыхъ случаяхъ, при трудностяхъ пробраться къ затору съ цѣлью заложенія подрывныхъ минъ, прибегаютъ къ разбиванію ихъ артиллерійскимъ огнемъ изъ орудій по возможности большаго калибра и снарядами, заряженными проксилиномъ. Л. сами употреблялись въ концѣ 70-хъ гг. на прусской части Вислы. Это были весьма тяжелыя водонепроницаемыя ящики, длиною 22,5 м., шириною 2,5 м., имѣвшие кривое дно съ подъемомъ въ 1,45 м. Предварительно выкапывали во льду топорами борозду, шириною 0,5 м. Затѣмъ съ обѣихъ сторонъ этой борозды надвигались на ледъ Л. сани. Для протаскиванія саней необходимо было на каждыя сани 220 рабочихъ, дѣйствовавшихъ при помощи четырехъ канатовъ. Такимъ образомъ удавалось взломать ледъ на ширинѣ 20 м. съ каждой стороны борозды. Но необходимость большого числа рабочихъ дѣлаетъ этотъ способъ весьма дорогимъ. На белгійскомъ же каналѣ Вильброкъ еще въ настоящее время употребляются подобныя же, но болѣе широкія сани. На французскихъ каналахъ употребляются Л. *паромы*, съ поднятымъ форштевнемъ и кормомъ, нагруженнымъ желѣзомъ, вслѣдствіе чего паромъ легко валѣзаетъ на ледъ, и потомъ давить и ломаетъ его тяжестью корма. Эти паромы тянутся противъ льда силою 24 лошадей, идущихъ по бечевнику канала.

*) Бикфордовъ шнуръ пропитанъ особымъ горючимъ составомъ, горитъ со скоростью около 1 фута въ минуту и не затухаетъ подъ водою.

Паромы эти сравнительно съ ледокольными саями весьма малы, длина 8,5 м., а ширина спереди 2,6 м.; ими можно заламывать ледъ толщиною не болѣе 30 см. Обыкновенными пароходами пользуются съ большимъ успѣхомъ для предотвращенія замерзанія воды въ портовыхъ входахъ. Но для разломки образовавшагося льда обыкновенные пароходы вовсе непригодны. Для защиты обыкновенныхъ пароходовъ отъ ударовъ ледяныхъ глыбъ, а также для расчистки фарватера отъ льда, употребляются тараны, Л. плуги и башмаки. Таранъ представляетъ крѣпкій деревянный или желѣзный щитъ, который прикрѣпляется къ носу судна помощью цѣпей. Имъ можно дѣйствовать успѣшно лишь при толщинѣ льда до 20 см. При большей толщинѣ таранъ замѣняютъ плугомъ, состоящимъ изъ двухъ кривыхъ желѣзныхъ лопастей, соединеніе которыхъ образуетъ въ серединѣ острое ребро. Плуги пригодны для ломки льда въ портахъ, на каналахъ и шлюзованныхъ рѣкахъ. На большихъ рѣкахъ употребляютъ ихъ неудобно. При скопленіяхъ льда, достигающихъ толщины 2 и болѣе метровъ, плуги совершенно не могутъ дѣйствовать. Л. башмаки, употребляемые для защиты пароходовъ отъ поврежденія льдомъ при входѣ въ замерзающій портъ, ставятся впереди парохода, къ которому привязываются цѣпами, но эти приборы не взрываютъ ледъ снизу, а напираютъ на него сверху. Башмаки эти приближительно на метръ шире парохода; они строятся на верфяхъ въ нѣкоторыхъ голландскихъ и германскихъ портахъ Сѣвернаго и Балтійскаго морей. Для борьбы же съ сильными заторами въ устьяхъ рѣкъ,

средней части судно имѣетъ нѣкоторый развалъ бортовъ, предохраняющій отъ раздавливанія льдомъ. Во время дѣйствія ледоколу придаютъ сильный дифференцъ на корму, такъ что носовая часть килъ высовмывается изъ воды; ледоколъ, вслѣдствіе этого, не только рѣжетъ ледъ, но и находитъ на встрѣчающіяся льдины и раздавливаетъ ихъ своею тяжестью. Наибольшая толщина гладкаго льда, который можетъ быть проломленъ ледоколомъ современнаго устройства, составляетъ 60 см., набивной ледъ можетъ быть и толще; талый и покрытый снѣгомъ колется труднѣе гладкаго. Для быстраго перемѣщенія центра тяжести судна, съ цѣлью сконцентрированія давленія на ледяную массу, а такъ для уравновѣшенія судна въ неправильныхъ его положеніяхъ, ледоколы шведскаго типа снабжаются какъ въ кормовой, также и въ носовой частяхъ водонепроницаемыми резервуарами, служащими помѣщеніемъ для водяного балласта. Сильные насосы могутъ во всякое время перемѣстить жидкій балластъ изъ одной части въ другую и тѣмъ помочь возстановить теряемое равновѣсіе. Ледоколы примѣняются какъ на рѣкахъ, такъ и въ портахъ. Въ портахъ Швеціи, по берегамъ Каттегата и Сѣвернаго моря, а также между берегами Швеціи и Даніи пароходы-ледоколы прорубаютъ теперь въ зимнее время каналы, давая свободное сообщеніе между портами. У насъ пароходы-ледоколы дѣятельно работаютъ между Кронштадтомъ и Ораніенбаумомъ, въ Рижскомъ и Николаевскомъ портахъ. Изъ ледоколовъ въ Финскомъ заливѣ извѣстны: «Луна» и «Заря» Ораніенбаускаго пароходнаго общества, служащія для сообщенія между

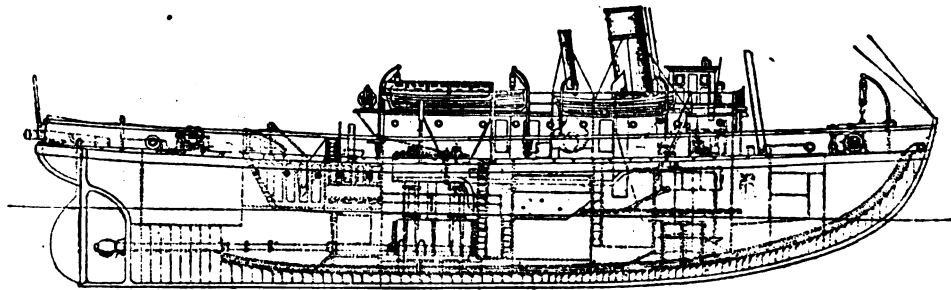

Пароходъ ледоколъ.

а также для расчистки судового хода въ портахъ при толстомъ слое льда примѣняются специальной конструкціи пароходы-ледоколы. Одни изъ нихъ ломаютъ ледъ ударомъ, а другіе разбиваютъ ледяной покровъ своею тяжестью, напирая на него сверху. Въ пароходахъ второй категоріи килъ имѣетъ подъемъ къ носу. Двигателемъ служитъ винтъ, который долженъ быть настолько проченъ, чтобы льдины не могли его поломать. При осадкѣ менѣе 1,5 м. употребляютъ два винта. Такой ледоколъ имѣетъ форштевень, защищенный желѣзною накладкою, предохраняющей отъ порчи (вслѣдствіе ударовъ о ледъ) соединенія обшивки съ штевнемъ; поспыная обшивки около ватерлинии съ тою же цѣлью дѣлаются толще (т. до 18 мм.), чѣмъ остальныя. Носъ имѣетъ острое образование; въ

Кронштадтомъ и Ораніенбаумомъ во время ледохода; пароходы купца Бритнева въ Кронштадтѣ, который первый (въ 1863 г.) завелъ правильное сообщеніе посредствомъ паровыхъ ледоколовъ между Кронштадтомъ и Ораніенбаумомъ. Изъ казенныхъ пароходовъ употреблялись какъ ледорѣзы «Силачъ» и «Могучій» (морского вѣд.). Въ настоящее время (1895 г.), по заказу русск. правительства, на Нюландскомъ механическомъ заводѣ въ Христіаніи строится пароходъ-ледоколъ для Либавскаго порта, съ машиною двойнаго расширенія въ 700 индикаторныхъ силъ. Длина его назначена въ 135 фт., ширина 85 фт.; наибольшее углубленіе ахтерштевнемъ, при полномъ вооруженіи, съ водою въ котлахъ и холодильникѣ и 70 тоннами угля въ ямахъ, не болѣе 13 фт. Для вод-

ного балласта предполагаются носовые и кормовые цистерны, общей вместимостью в 100 тонн, при чем наполненіем послѣднихъ будетъ достигнута осадка ахтерштевнемъ в 16 фт. Скорость парохода при тихой погодѣ назначена в 10—10½ узловъ. См. Runeberg, «Steamers for winter navigation and ice breaking» (1894 г.; русский переводъ Нюберга, 1895); Шеманъ, «О ледоколахъ» («Морской Сборникъ», 1894, № 12). Взаимываніемъ льда предупреждаются также прорывы дамбъ и затопленіе поврежденіе льдомъ мостовъ и другихъ сооружений. Чѣмъ выше по теченію рѣки производятся Л. работы, тѣмъ труднѣе достигнуть удаленія лдинъ: для каждой рѣки существуетъ граница, выше которой производство ледокольныхъ работъ не можетъ быть выгоднымъ.

А. Т.

Ледопильными работами — принимаются главнымъ образомъ для добычи льда въ рѣкѣ и озерѣ для промышленныхъ и хозяйственныхъ потребностей. Для ручной распиловки льда пользуются широкою и длинною

мѣрахъ въ особенности на Великихъ озерахъ, откуда ледъ развозится на пароходахъ въ отдаленныя страны, пользуются машиною, представленною ниже на фиг. На платформѣ, снабженной колесами съ шипами на ободьяхъ для удобнѣйшаго передвиженія по льду, установленъ паровикъ локомотива, который посредствомъ канатной передачи приводитъ въ движеніе двѣ круглыя пилы, установленныя подъ прямымъ угломъ. Передняя пила помощью укосины, а боковая посредствомъ прочной обхватывающей ее рамы связаны съ платформою. Укосину можно поднимать и опускать для надлежащей установки пилы, точно также какъ и боковую раму. Весь локомотивъ медленно подвигается впередъ, при чемъ передняя пила пропиливаетъ ледъ вдоль. Помощью нѣсколькихъ такихъ пропиловъ разрѣзываютъ ледъ на полосы. Затѣмъ машину устанавливаютъ черезъ опредѣленные разстоянія неподвижно, заставляя работать лишь поперечную пилу, которая разрѣзываетъ каждую полосу на отдѣльныя кабанъ. Для устойчивости машины во время этой работы, сбоку платформы вы-

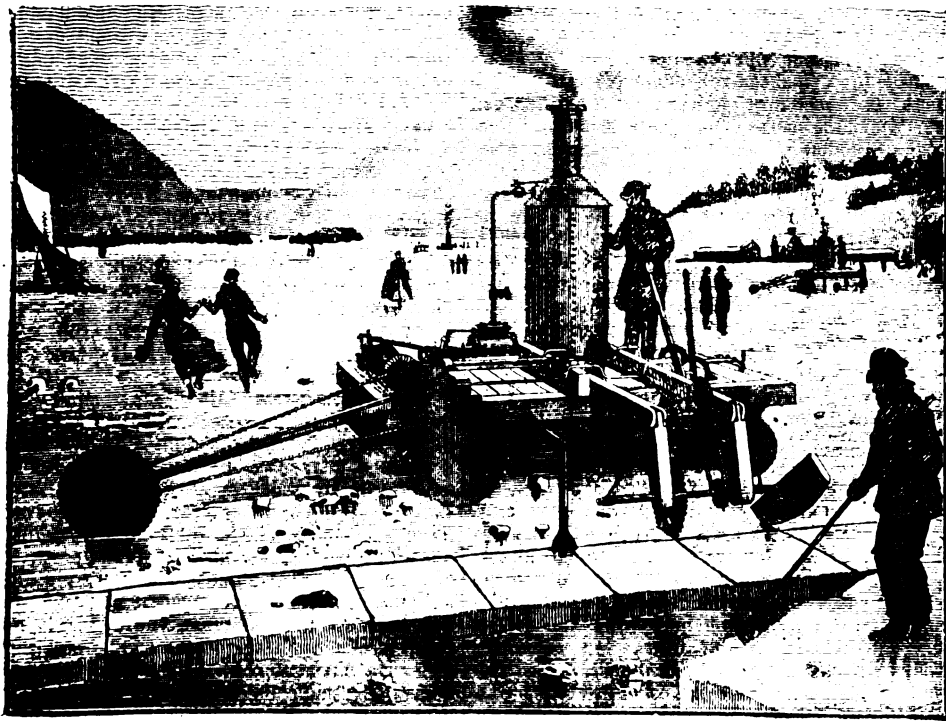

Машина для распиловки льда.

пилью, одинъ конецъ которой нагружается привязаннымъ къ нему камнемъ. Помощью этого камня пила, черезъ прорубленную во льду лунку, опускается въ воду, а затѣмъ ледъ распиливается. Работа идетъ успѣшно лишь при крѣпкомъ лдѣ, но въ этомъ случаѣ успѣхъ ея можетъ уничтожаться тѣмъ, что прорѣзъ быстро снова замерзаетъ. Въ Америкѣ для Л. работъ, производящихся въ обширныхъ раз-

двигается рычагъ, оканчивающійся на подобіе лома. Конецъ этотъ ударами обухомъ топора загоняется въ продольную борозду, сдѣланную переднею пилою, такъ что крѣпкіе защемленный рычагъ не позволяетъ машинѣ сдвинуться съ мѣста установки и тѣмъ поломать поперечную пилу.

А. Т.

Ледяная промышленность. Въ 1805 г. нѣкто Тудоръ первый вывезъ изъ Бостона въ Мар-

тиннику грузъ льда, а спустя четверть столѣтій уже установилась правильная торговля льдомъ Сѣв. Америки съ Вестиндією, Африкою, Остиндією, Китаемъ и даже съ Европою. Въ настоящее время количество льда, ежегодно добываемое въ Сѣв. Америкѣ, опредѣляютъ приблизительно въ 20 милл. тоннъ, изъ которыхъ 8 милл. вывозятся. Искусственно готовится ледъ (см. стр. 477) столько же сколько добывается естественнаго. Главные центры разработки льда: Нью-Йоркъ, Филадельфія и Бостонъ; добываютъ ледъ также и въ Канадѣ. Каждый годъ на одной рѣкѣ Гудзонъ, на протяженіи 253 миль отъ Нью-Йорка, около 8000 чел. добываютъ въ теченіе января и начала февраля отъ 1 до 2,5 миллионъ тоннъ льда, смотря по состоянію погоды. Оптовая цѣна этого льда около 5 долларовъ за тонну. Искусственный ледъ нѣсколько дороже, но спросъ на него все возрастаетъ благодаря его большей чистотѣ и плотности. При перевозкѣ ледъ упаковывается въ опилки, рубленую солому и т. п. Потеря при перевозкѣ ничтожна, если слой упаковочнаго матеріала сплошной и не допускаетъ движенія воздуха, а вода стекаетъ. Въ ледникахъ же ледъ и чрезъ 2—3 года остается годнымъ для продажи; это суть деревянныя зданія съ двойными стѣнами; промежутки между стѣнокъ засыпаются древесными опилками. Въ Европѣ ледъ для экспорта добывается въ Норвегіи: изъ Дробакъ, около Христианіи вывозятъ ежегодно 150000 тт. въ Англію, и даже въ Америку; гдѣ этотъ ледъ обходится дешевле мѣстнаго. Въ недавнее время этимъ дѣломъ занимались и въ Швейцаріи, въ долинѣ Јох, на озерѣ Венет.

В. Л.

Ледоръзы—устраиваются на рѣкахъ съ ледоходомъ передъ опорами мостовъ и другихъ сооружений, съ цѣлью предохраненія ихъ отъ ударовъ льда и для предупрежденія образованія заторовъ. Ударяясь объ Л. или, подымаясь по наклонному ребру его, льдины разламываются. *Деревянные Л.* обыкновенно ставятся отдѣльно; на нѣкоторомъ разстояніи впереди быковъ. Прстой деревянный Л. состоитъ изъ одного перпендикулярнаго къ мосту ряда свай, соединенныхъ подъ горизонтомъ низкихъ водъ схватками. На сваи, подпертыя иногда для крѣпости подкосами, насаженъ брусъ подъ полукруглымъ или двойнымъ уклономъ, при чемъ этотъ брусъ располагается тѣмъ круче, тѣмъ быстрѣ теченіе, чтобы льдины не могли подниматься и, переваливаясь черезъ Л., ударять въ голову быка. На верхнемъ ребрѣ бруса прикрѣпляется обоймами желѣзная полоса, и такими же обоймами ледорѣзный брусъ соединяется со сваями. При болѣе сильныхъ ледоходахъ Л. устраиваются изъ двухъ и трехъ рядовъ свай, при чемъ наклонный ледорѣзный брусъ составляется изъ трехъ бревенъ, стянутыхъ хомутами и окованныхъ желѣзной полосой. Для большей крѣпости иногда вмѣсто отдѣльныхъ свай забиваютъ цѣлые кусты ихъ или палы, или же низъ Л. укрѣпляется рядами, заполненными камнемъ. Наклонныя грани Л. иногда обшиваются досками, при чемъ для большей устойчивости пространство между ними заполняется камнемъ; отдѣльными свая, составляющія опору Л., стя-

гиваются болтами, штырями и пр. Каменные Л. болшею частью сопрягаются подъ одну поверхность съ головами быковъ, при чемъ наклонной грани Л. придается, при средней скорости ледохода, двойной уклонъ. При болшей скорости придается полукруглый, одиночный, а иногда, для экономіи, еще болѣе крутой уклонъ. При нетвердомъ матеріалѣ кладки острое ребро Л. укрѣпляется желѣзною полосой, въ Л. же изъ твердаго и крупнаго камня верхнее ребро закругляется, или же камни обдѣываются по кривой поверхности, представляющей въ плоскостяхъ, перпендикулярныхъ къ верхнему ребру, полукруги, такъ что въ горизонтальныхъ сѣченіяхъ получаются полуэллипсы (эллиптическіе Л.). Верхнее ребро Л. продолжается на глубину до 1 м. ниже горизонта низкаго ледохода, а затѣмъ нось Л. продолжается отвѣсно, ограничивая нижнюю часть его цилиндрическою поверхностью или двумя взаимно пересѣкающимися плоскостями. Разрѣзка кладки Л. дѣлается соотвѣтственно направленію дѣйствующихъ на него усилий, т. е. плоскостями, параллельными наклонной грани, и системою перпендикулярныхъ къ нимъ плоскостей (фиг. 15 въ ст. Каменныхъ работъ, XI, 167), иногда же, для простоты, при крутомъ уклонѣ передняго ребра, одна система плоскостей разрѣзки горизонтальна (тамъ же, фиг. 14).

А. Т.

Ледоставъ—см. Вскрытіе и замерзаніе.

Ледоховеніе—графскій и дворянскій родъ, южно-русскаго происхожденія, герба *Шалова*. До 2-й половины XVII в. Л. исповѣдывали православную вѣру. Предки ихъ съ 1545 г. упоминаются въ Метрицкѣ литовскаго Ледоховскіе получили графскій титулъ въ Австріи въ 1800 г. О кардиналѣ гр. Мечиславѣ Л. см. ниже. Родъ графовъ и дворянъ Л. внесенъ въ VI ч. род. кн. Волынской губ. и въ родословныя книги дворянъ Царства Польскаго.

В. Р.

Ледоховскій (Мечиславъ-Галька Ledóchowski, графъ)—кардиналъ род. въ 1829; учился въ иезуитскомъ Collegium nobilium въ Римѣ, гдѣ и получалъ, въ 1845 г., священническій санъ. Пользовался большою любовью Пия IX; былъ папскимъ делегатомъ въ Колумбіи, нунціемъ въ Вросселѣ, съ 1865 г. архіепископомъ познанскимъ. Сначала онъ противодѣйствовалъ національно-польской агитаціи духовенства, запрещалъ ему участіе въ избирательной агитаціи и ограничилъ употребленіе польскаго языка при нѣкоторыхъ священнодѣйствіяхъ. На ватиканскомъ соборѣ Л. былъ ревностнымъ защитникомъ догмата папской непогрѣшимости. Въ ноябрѣ 1870 г. онъ ѣздилъ въ Версаль, чтобы расположить Вильгельма I въ пользу востановленія свѣтской власти папъ; миссія его потерпѣла неудачу. Съ этихъ поръ Л. становится во главѣ ультрамонтанской оппозиціи и начинаетъ поощрять національную и религіозную вражду поляковъ къ Пруссіи; еще болѣе обостряется его отношеніе къ правительству во время культуркампфа (см.). Въ 1873 г. папа назначилъ его польскимъ примасомъ, въ 1875 г. — кардиналомъ. Въ 1874 г., подвергшійся уже раньше нѣсколькимъ денежнымъ штрафамъ, Л. былъ приго-

воренъ къ двухгодичному тюремному заключенію, по отбытіи котораго (впрочемъ, не сполна), въ 1876 г., былъ высланъ изъ Германіи и отправленъ въ Римъ, гдѣ явился главою антигерманской партіи. Въ 1896 г. онъ получилъ вліятельное мѣсто *Segretario dei Brevi*, а въ 1892 г. былъ назначенъ префектомъ конгрегаци распространяемаго вѣры. Въ 1893 г., когда Вильгельмъ II посѣтилъ Ватиканъ, онъ сказалъ Ледоховскому: «все прошлое забыто, неправда ли?» и подарилъ ему табакерку съ своимъ портретомъ. Литературу см. Культуркампфъ.

В. В.—г.

Ледоходъ — см. Вскрытіе и замерзаніе рѣкъ.

Ледрю-Ролленъ (Александръ-Августъ Ledru-Rollin) — французскій политическій дѣятель (1808—74); былъ адвокатомъ въ Парижѣ, съ 1841 г. — членъ палаты депутатовъ. Въ своей избирательной рѣчи онъ заявилъ себя республиканцемъ, высказался за всеобщее голосованіе, какъ средство разрѣшенія социальной задачи, и заявилъ открыто, что будетъ искать опоры не въ парламентѣ, а только въ народѣ; онъ ставилъ демократической партіи задачу путемъ политической реформы измѣнить социальный строй въ крайнемъ демократическомъ, но вовсе не въ социалистическомъ направленіи (за неприкосновенность права собственности и противъ социализма онъ много разъ и рѣшительно высказывался и впоследствии). Рѣчь эта вызвала громкій судебный процессъ; присяжные вынесли обвинительный приговоръ не за самую рѣчь, а за ея опубликованіе, но приговоръ былъ кассированъ и при вторичномъ разборѣ Л. былъ оправданъ. Въ палатѣ онъ былъ однимъ изъ немногихъ депутатовъ республиканской партіи, нападавая не только на правительство, но и на династическую оппозицію и требуя при каждомъ удобномъ случаѣ непосредственнаго обращенія къ народу (напр. по поводу закона о регентствѣ). Недовольный умѣренностью главнаго органа парламентской гласности, «Le National», Л.-Р. былъ однимъ изъ основателей радикальной газеты «La Réforme» (1848), въ которой скоро приобрѣлъ преобладающее вліяніе. Газета эта, по настоянію Л. Влана, выставила социалистическую программу, что дало поводъ социалистамъ считать Л. своимъ. 24 февраля 1848 г. Л. принималъ самое дѣятельное участіе въ революціи; въ палатѣ онъ выступилъ противъ регентства и за республику. Л. былъ избранъ членомъ временнаго правительства, въ которомъ занялъ себѣ министерство внутреннихъ дѣлъ. Онъ разослалъ по Франціи, «для провозглашенія и организаціи республики» и для «утвержденія и провозглашенія принциповъ революціи», особые комиссаровъ, которымъ особыя циркулярами разъяснилъ, что «полномочія ихъ неограниченны», что, «какъ представители революціонной власти, они должны быть революціонерами», что они «облечены самодержавіемъ», которое ограничено только ихъ совѣстью, что военная власть находится въ ихъ распоряженіи, что на ихъ обязанности лежитъ смѣстить всѣхъ чиновниковъ, въ особенности префектовъ и мэровъ, хотя бы объ ихъ удержаніи просили

мѣстные жители, такъ какъ «нельзя оставлять въ должности людей, служившихъ правительству, каждое дѣйствіе котораго было преступленіемъ»; комиссары должны были позаботиться, чтобы предстояшіе выборы дали истинно республиканское большинство. На вопросъ, должно ли правительство вліять на выборы, Л. въ своихъ циркулярахъ, не колеблясь, отвѣчалъ, что «правительство, подъ угрозою обвиненія въ измѣнѣ, не должно ограничиться веденіемъ протоколовъ и счетомъ голосовъ; оно должно наставить Францію, должно открыто работать для уничтоженія интригъ контръ-революціи». Кромѣ наставленія, объясненія, просвѣщенія избирателей Л. не рекомендовалъ никакихъ средствъ; напротивъ, онъ рѣшительно протестовалъ противъ всякаго активнаго давленія на выборы. Однако, послѣдній выборъ комиссаровъ, въ связи съ общимъ тономъ циркуляровъ, неизбѣжно привелъ къ инымъ результатамъ. Противъ Л. образовалось сильное теченіе въ самомъ правительствѣ, въ которомъ преобладали умѣренные элементы, и въ среднихъ общественныхъ классахъ; его обвиняли въ якобинскій замашкахъ, въ деспотизмѣ; но въ средѣ рабочаго населенія Парижа онъ пользовался громадною популярностью. Не смотря на умѣренно-либеральный составъ національнаго собранія, Л.-Р., вмѣстѣ съ Араго, Гарнье-Пажесомъ, Мари и Ламартиномъ, былъ избранъ въ исполнительную комиссію, которая, 10 мая 1848 г., заняла мѣсто временнаго правительства. Революціонная партія, провозвѣщая волненіе 16 мая, наметила Л.-Р. въ члены новаго правительства; но Л.-Р. вмѣстѣ съ Ламартиномъ, явился, во главѣ войска, для усмиренія возстанія. Вслѣдствіе этого популярность его среди крайнихъ радикаловъ быстро пала, а въ то же время въ правящихъ кругахъ на него смотрѣли какъ на заговорщика. Послѣ июньскихъ дней Л.-Р. былъ въ собраніи однимъ изъ вождей партіи «горы», присвоившей себѣ это названіе въ память монтаньоровъ первой республики. Въ май 1849 г. онъ вновь былъ избранъ депутатомъ отъ Парижа, но уже въ июнѣ мѣсяцѣ, послѣ неудачнаго возстанія, однимъ изъ руководителей котораго онъ былъ, вынужденъ былъ, спасаясь отъ суда, бѣжать въ Англію. Тамъ онъ написалъ рѣзкій памфлетъ: «De la Décadence de l'Angleterre» (П., 1850). Въ 1870 г., во время министерства Оливье, Л. получилъ разрѣшеніе вернуться во Францію. Въ февралѣ 1871 г. онъ былъ избранъ въ депутаты, но, недовольный заключеніемъ мира, сложилъ съ себя полномочія. Въ 1874 г. онъ былъ избранъ вновь, но въ томъ же году умеръ. Въ 1885 г. въ Парижѣ ему поставлена бронзовая статуя. Послѣ его смерти появились его «Discours politiques et écrits divers» (П., 1879). См. Верморель, «Дѣятели сорокъ восьмого года» (СПб., 1870); Герценъ, «Былое и Думы»; его-же, «Посмертныя статьи».

В. Водовозовъ.

Ледъ (физ.) — твердое тѣло, образующееся изъ воды при пониженіи ея температуры до нуля и ниже. Переходъ воды въ Л. есть физическое явленіе и совершается безъ измѣненія химическаго ея состава, но газы, раство-

ренные въ водѣ, при замерзаніи выдѣляются; соли выдѣляются частью (см. XII, Замерзаніе). Здѣсь рассматриваются физическія свойства чистаго Л., не содержащаго въ себѣ пузырьковъ газа. Плотность его выражается числомъ 0,9177 (по Дюфуру и Бруннеру) или 0,91674 (по Бунзену). Вода—одно изъ тѣхъ немногихъ тѣлъ, которыя при затвердѣваніи увеличиваются въ объемѣ; благодаря этому, Л. плаваетъ на водѣ, даже на горячей (плотность воды при 100°=0,9587). Плотность воды при 0° равна 0,999873, слѣдовательно, объемъ Л. при 0° въ $\frac{0,99987}{0,9167} = 1,0906$ разъ больше

объема воды, изъ котораго онъ образовался. Это увеличеніе объема происходитъ съ громадной силой, такъ что сосуды (даже металлическіе), наполненные водой, при замерзаніи послѣдней часто лопаются. Температура образования Л. изъ чистой воды при нормальномъ атмосферномъ давленіи обозначается нулемъ термометрической шкалы Цельсія (и Реомюра); образовавшійся Л. при 0°, подвергнутый сильному давленію, можетъ опять обратиться въ воду и обратно—вода, подвергнутая сильному давленію, можетъ не обратиться въ Л. и при температурѣ ниже 0°. Вліяніе давленія на пониженіе температуры, впрочемъ, незначительно въ сравненіи съ вліяніемъ его на точку кипѣнія. В. Томсонъ нашелъ, что при давленіи въ 8,1 атмосфер. — Л. образуется при —0°,059 (—0°,059 : 8,1 = —0,00728); при 16,8 атмосфер. при —0°,129 (—0°,129 : 16,8 = 0,00768). Дж. Томсонъ еще ранѣе, теоретическимъ путемъ, вычислилъ величину пониженія температуры плавленія отъ давленія одной атмосфер. равнымъ —0°,00752. Вліяніемъ давленія на температуру плавленія объясняется кажущаяся «пластичность» Л. Куски Л. (снѣгъ), подъ сильнымъ давленіемъ, расплавляются по поверхности и по освобожденіи отъ давленія спекаются и даютъ пыльную прозрачную массу. Этимъ явленіемъ объясняется «теченіе» ледниковъ (см. Глетчеръ, стр. 891). Л. испаряется; упругость паровъ Л. ниже упругости паровъ воды (переохлажденной, т. е. остающейся жидкою при температурахъ ниже 0°, см. Состояніе тѣлъ); при 0° обѣ упругости равны. Вотъ данныя Фишера (1886) относительно упругости паровъ воды и Л. при температурахъ ниже нуля (даны въ мм. ртутнаго столба)

	Ледъ.	Вода.
— 10° Ц.	2,08	2,25
— 5° Ц.	3,06	3,22
— 2° Ц.	3,94	4,01
— 0°	4,64	4,64

При охлажденіи Л. онъ сжимается какъ и вообще всякое твердое тѣло (переохлажденная вода при тѣхъ же температурахъ расширяется), а при повышеніи температуры — расширяется. Коэффициентъ расширенія Л. (линейный), по Шумахеру = 0,000052856, по другимъ измѣреніямъ 0,00005280 — 5300 (въ предѣлахъ отъ —1°,25 до —27°,5). Километръ Л. (если онъ былъ по всей длинѣ однороденъ) при пониженіи температуры отъ —5° до —20° сжимается болѣе чѣмъ на $\frac{1}{4}$ м., что и можетъ быть

причиной образованія трещинъ на большихъ водныхъ пространствахъ, покрытыхъ льдомъ. Теплоемкость льда въ два раза меньше теплоемкости воды, и равна, по Деззну, 0,504. Теплопроводность льда по Форбсу (1876), въ направленіи параллельномъ оптической оси (см. ниже), равна 0,228, а въ направленіи перпендикулярномъ къ ней равна 0,218, т. е. въ 1 секунду чрезъ каждый кв. мм. ледяной пластины толщиной въ 1 мм. и разность температуръ сторонъ которой равна 1° Ц., проходятъ 0,228 или 0,218 большихъ калорий. Теплопроводность льда лежащаго снѣга, по Хельштрему (1890) равна 0,507. Скрытая теплота плавленія льда, т. е. то количество большихъ калорий, которое необходимо чтобы 1 кгр. льда при 0° расплавить и превратить въ воду при 0°, равна

при 0	80,025	по Бунзену (1870)
> —2,8	77,85	по Петерсону (1880)
> —5,0	76,75	
> —6,5	76,00	

Въ оптическомъ отношеніи.—Л. двупреломлящее тѣло. Коэффициенты преломленія (при 0°) обыкновеннаго и необыкновен. луча для главнѣйшихъ линій спектра. по Пульфриху (1887):

Линія А	Обыкновен.	Необыкновен.
A	1,30496	1,30626
B	1,30645	1,30775
C	1,30715	1,30861
D (Na)	1,30911	1,31041
E	1,31140	1,31276
F	1,31855	1,31473

Въ пропущенномъ свѣтѣ Л. является безцвѣтнымъ, въ большой толщинѣ слоя синеватымъ. Л. проводитъ электричество также плохо, какъ вода; проводимость льда, по наблюденіямъ Фуссера (1885), равна при —15° Ц. —2154,10⁻¹⁸, при —5° Ц. —8305,10⁻¹⁸, а при 0° —2366,10⁻¹⁷; данныя эти могутъ считаться лишь приближительными. Диэлектрическая постоянная льда, по Перо (1890), колеблется между 60—71, а по Вути (1891) при —2° равна 78, т. е. близка къ диэлектрической постоянной воды. Въ магнитномъ отношеніи Л. является тѣломъ диамагнитнымъ. Модуль упругости Л., по Трубриджу, равенъ 77,109, а скорость звука во Л. — 2900 м. въ секунду. *Ф. П.; А. Г.*

Л. какъ минералъ. Массы его образуютъ простую горную породу, называемую тѣмъ же именемъ Л.—тѣло кристаллическое, однако, благодаря чрезвычайной наклонности къ двойниковому или сѣтчатому сросстанію многихъ недѣлимыхъ, до сихъ поръ кристаллографическій характеръ его не доказанъ съ точностью. Отдѣльныя снѣжинки, какъ бы малы онѣ ни были, представляютъ агрегатъ неправильно развитыхъ кристалликовъ, сросшихся между собою въ видѣ изыщныхъ нѣжныхъ звѣздочекъ, имѣющихъ обыкновенно шестилучевой характеръ. Несомнѣнно, однако, что Л. принадлежитъ гексагональной системѣ, по однимъ изслѣдователямъ, полнотранному ея отдѣленію, а по другимъ—ромбоэдрическому. Л. не обнаруживаетъ ясной спайности ни по одному направленію:

взломъ его раковистый. Однако, при ударѣ даетъ трехлучевую збѣду съ углами въ 120°. Твердость 1,5. Оптически одноосенъ. Двойное лучепреломление положительное. Смотря по условіямъ своего образования, Л. принимаетъ различныя формы, которыя носятъ особыя названія (см. Снѣгъ, Иней, Градъ). Ледяныя сосульки представляютъ ледяныя капельники или сталактиты, въ которыхъ кристаллическія недѣлимы расположены радиально относительно оси капельника. *Ледяная кора* и *ледяныя слобы* имѣютъ видъ плитъ различной толщины; онѣ образуются на поверхности различныхъ водныхъ бассейновъ: рѣкъ, озеръ и морей. Въ ледяной корѣ, образовавшейся на спокойной поверхности воды, наблюдается параллельно-шестоватое строеніе — длинныя призматическія кристаллы льда располагаются своими осями перпендикулярно поверхности отвердѣванія. Такое строеніе особенно хорошо обнаруживается весной, когда подъ дѣйствіемъ солнечныхъ лучей недѣлимы разъединяются и ледяная плита распадается на множество иглъ, достигающихъ иногда до 1 фт. длины. *О фирнѣ, ледничномъ лѣдѣ*, см. Глетчеры; также Л. (физ. ч.). II. 3.

Ледъ (физ.-геогр.)—встрѣчается на земномъ шарѣ въ большихъ количествахъ и разныхъ видахъ. По способу происхожденія можно различить главныя образы 2 типа Л.: 1) образовавшійся замерзаніемъ водъ—морей, озеръ, рѣкъ, прудовъ; 2) образовавшійся изъ снѣга, подъ вліяніемъ давленія и попережняго таянія и замерзанія въ обширныхъ размѣрахъ—Л. ледниковъ и ледяныхъ горъ.

I. А) На сушѣ мы имѣемъ слѣдующіе виды Л. *Ледники* и *материковые ледяные покровы*, образовавшіеся изъ снѣга, превратившагося сначала въ *снежникъ*, то есть уплотненный снѣгъ, переходящую форму отъ снѣга ко Л., а затѣмъ въ *ледниковый Л.* Этотъ видъ Л. занимаетъ обширныя пространства на земномъ шарѣ какъ въ горизонтальномъ, такъ и въ вертикальномъ направленіяхъ. Самыя большія скопленія Л., такъ называемыя материковые ледяные покровы, встрѣчаются на сѣверномъ полушаріи въ Гренландіи (см.), самый большой островъ земного шара, а на южномъ полушаріи, вѣроятно, занимаютъ почти все пространство между 70° южн. шир. и южнымъ полюсомъ, такъ называемый *южно-полярный материкъ* или, можетъ быть, нѣсколько острововъ, открытых и связанныхъ между собою Л. Материковые ледяные покровы, кромѣ большихъ размѣровъ, отличаются отъ горныхъ ледниковъ еще слабо покатою поверхностью. Нансенъ, прошедшій чрезъ весь ледяной покровъ Гренландіи съ В на З, называетъ поверхность Л. щитообразной (*schildförmig*). Наибольше значительныя ледники находятся на островахъ Ледовитого океана—Шпицбергенѣ, землѣ Франца-Иосифа, сѣверной части Новой Земли, Гренландіи, землѣ—на этихъ островахъ наблюдается уже переходъ отъ ледниковъ къ ледянымъ покровамъ; затѣмъ въ Скандинавіи, Альпахъ, Кавказѣ, Каракурумѣ, прибрежныхъ хребтахъ зап. части Сѣверной Америки, между 50°—60° с. ш. (ледникъ Муръ (Muir), подъ 58° с. ш., доходятъ до моря), въ Андахъ Южной

Америки между 42°—54° ю. ш. (съ 46½° ю. ш. спускаются до моря) и южномъ о-въ Новой Зеландіи (см. Глетчеры).

В) *Наледа* на материкахъ (высокихъ широтъ, особенно въ Сибири. Онѣ, какъ и ледниковый ледъ, образуются изъ снѣга, но въ отличіе отъ настоящихъ ледниковъ встрѣчаются только въ долинахъ и не имѣютъ движенія. Онѣ образуются въ мѣстахъ, гдѣ бывають сугробы—снѣгъ вполнѣ не таетъ лѣтомъ и постепенно переходитъ въ ледъ, какъ потому, что сугробы обширны, такъ и потому что они защищены отъ солнца.

С) *Налимы* также главнымъ образомъ въ Сибири; это Л., образовавшійся изъ воды озеръ и рѣкъ, прошедшей чрезъ трещины во днѣ, иногда довольно далеко.

Д) *Ледяные слои*, составляющіе настоящую геологическую формацию на сѣверѣ Сибири и сѣверо-американскаго материка и на островахъ къ С отъ нихъ. Эти ледяные слои нерѣдко обнажены и перемежаются со слоями песку, глины и т. д.

II) На моряхъ различаютъ два вида льда: *ледяныя горы* (англ. icebergs) и *ледяныя поля* (англ. icefields). Первые—обломки ледниковъ, дошедшихъ до моря и отломившихся отъ остальной части ледника. Это преобладающая форма Л. на моряхъ южнаго полушарія, иногда доходящіе до 85° ю. ш.; онѣ отличаются большими вертикальными и горизонтальными размѣрами, надводная часть бываетъ болѣе 500 фт. (150 м.) высоты, пространство сплошного Л.—нѣсколько десятковъ кв. в. На сѣверномъ полушаріи лишь Гренландія даетъ много ледяныхъ горъ, Лабрадорское теченіе приноситъ ихъ каждый годъ до 40° с. ш. нѣсколько къ В отъ сѣверо-американскаго материка. *Ледяныя поля*—форма Л., преобладающая въ сѣверномъ полушаріи. Ихъ вертикальные размѣры гораздо меньше размѣровъ ледяныхъ горъ; они образовались замерзаніемъ морской воды, частью и прѣсныхъ водъ. Самыя большія скопленія этого вида Л. встрѣчаются въ Сѣверномъ Ледовитомъ океанѣ, къ С отъ Сибири и сѣверо-американскаго материка, въ моряхъ: Беринговомъ, Охотскомъ, Сѣверо-Японскомъ, Вѣломъ, Гудзоновомъ заливѣ и т. д. Л. на озерахъ—солонныхъ и прѣсноводныхъ, а также и на рѣкахъ, долженъ быть причисленъ къ ледянымъ полямъ. Единственное различіе между Л., образовавшимся изъ прѣсноводныхъ и солонныхъ бассейновъ то, что второй образуется и таетъ при болѣе низкихъ температурахъ (на океанахъ около—1°), чѣмъ прѣсноводнаго Л. (см. Замерзаніе). Какъ ни мало различіе температуры таянія морского и прѣсноводнаго Л. (къ послѣднему въ этомъ отношеніи принадлежатъ и ледяныя горы), но этотъ фактъ не лишенъ значенія. Благодаря болѣе низкой температурѣ таянія, ледяныя поля (состояща главнымъ образомъ изъ морского льда) таютъ скорѣе ледяныхъ горъ, при прочихъ равныхъ условіяхъ. По этой причинѣ, какъ и по причинѣ большей толщины Л., ледяныя горы доходятъ до болѣе низкихъ широтъ на океанахъ, чѣмъ ледяныя поля. Подъ вліяніемъ вѣтровъ, теченій, столкновенія между собою, попережняго тая-

нія и замерзанія—морской Л. того и другого вида подвергается большимъ и часто очень быстрымъ измѣненіямъ. Лучшее описаніе этихъ явленій въ книгѣ Вейпрехта (Weuprecht, «Metamorphosen des Polareises», Вѣна, 1879). Авторъ былъ на кораблѣ «Tegethoff», затертомъ Л. и пробывшемъ во Л. около 20 мѣсяцевъ между сѣв. частью Новой Земли и Землей Франца-Иосифа. Такая же участь постигла и американскій корабль «Jeannette» между Беринговымъ проливомъ и о-вами Новой Сибири. Оба корабля во время своего пребыванія во Л. двигались съ ними очень медленно, въ разныхъ направленіяхъ, нѣрѣдко описывая такъ называемыя «петли», т. е. возвращаясь къ тому мѣсту, гдѣ были ранѣе. Эти невольныя путешествія указываютъ на то, что къ В отъ европейско-азиатскаго материка, между 50° в. д. и 170° з. д. отъ Гринича, вѣтъ рѣзко опредѣленныхъ постоянныхъ вѣтровъ и теченій, несущихъ Л. всегда въ одну сторону. Совсѣмъ иные результаты дали такіа же путешествія кораблей во Л. и на льдинахъ въ моряхъ къ В и З отъ Гренландіи. Нѣмецкій корабль «Hansa», затертый Л. въ 1870 г. у вост. берега Гренландіи близъ 75° с. ш., прошелъ въ 243 дня 1800 км. Это путешествіе было совершенно главнымъ образомъ зимой, лѣтомъ движеніе Л. здѣсь быстрѣе, напр. голландскій корабль въ 1779 г. въ 110 дней (съ іюня по октябрь) прошелъ со льдомъ съ 79° до 63° ш., т. е. около 1700 км. Часть команды американской полярной экспедиціи, послѣ гибели своего корабля, прошла на ледяномъ полѣ изъ пролива Смита (Smithsund) подъ 77½° с. ш. до Ньюфаундлендскихъ банокъ въ 6½ мѣсяцевъ; нѣсколько англійскихъ кораблей, съ командой или оставленныя командами, прошли во Л. изъ Ваффинава зал. чрезъ прол. Барроу до Девисова прол. и т. д. Многочисленныя полярныя экспедиціи показали, что Л. бываетъ неподвиженъ лишь въ гаваняхъ и мелкихъ моряхъ недалеко отъ берега, въ другихъ же мѣстахъ онъ находится въ непрерывномъ движеніи, и рано или поздно образовавшійся въ высокихъ широтахъ Л. выносятся вѣтрами и теченіями въ болѣе теплыя моря, гдѣ таетъ подъ совмѣстнымъ вліяніемъ солнечныхъ лучей, дождей, теплыхъ водъ и воздуха. Поэтому невозможно накопленіе морского льда за долгіе годы посредствомъ замерзанія на мѣстѣ. Оно возможно лишь при нагроможденіи Л. на берега вѣтрами; таково происхожденіе Л. моря, которое англійскій капитанъ Нэрсъ (George Nares) назвалъ *староледниковымъ* (Palaeocystic sea, у Гринеллевой земли). На открытыхъ глубокихъ моряхъ Л. находится въ болѣе быстромъ движеніи, чѣмъ въ мелкихъ моряхъ, заливахъ и проливахъ. Таково должно быть состояніе Южнаго Ледовитаго океана. Образованіе Л. (замерзаніе) въ моряхъ, окружающихъ Россію, происходитъ до довольно низкихъ широтъ; такъ по берегамъ Азовскаго моря въ каждую зиму до 45° с. ш., въ Японскомъ морѣ у восточныхъ береговъ Сибири до южной границы нашихъ владѣній, 42½° с. ш. Но, не смотря на болѣе низкую температуру зимы, здѣсь не бываетъ такихъ большихъ пространствъ, покрытыхъ сплошнымъ льдомъ,

какъ въ Азовскомъ морѣ, потому что море глубже, солонѣе, вѣтры и теченія сильнѣе. Изъ морей, омывающихъ берега Россіи, лишь болѣе южная полоса Чернаго моря, близъ береговъ Крыма и Кавказа, совсѣмъ свободна отъ Л., а изъ озеръ южная часть Каспія, Исмыль-Куль въ предгорьяхъ Тяньшаня и нѣсколько мелкихъ озеръ съ большимъ содержаніемъ солей. Малая солоность большинства морей, омывающихъ берега Россіи, способствуетъ ихъ замерзанію. Еще ниже широта, на которой каждую зиму образуется Л. въ Печелійскомъ зал. Желтаго моря (до 38° с. ш.). Напротивъ въ Норвежскомъ морѣ до 72° с. ш. не бываетъ Л., ни мѣстнаго происхожденія, ни принесеннаго со стороны. Этимъ море обязано теплomu теченію Гольфштрема и теплымъ юго-зап. и зап. вѣтрамъ. По той же причинѣ вѣтъ Л. и на открытомъ Мурманскомъ морѣ, омывающемъ берега крайняго сѣвера Европейской Россіи; онъ образуется лишь въ глубинахъ заливовъ, имѣющихъ болѣе прѣсную воду; нѣкоторые порты совершенно свободны отъ Л.

III) Л. имѣетъ большое вліяніе на климатъ, по слѣдующимъ причинамъ. Пока существуетъ поверхность снѣга и Л., теплота солнечныхъ лучей и другихъ источниковъ тепла, вмѣсто того, чтобъ нагрѣть поверхность земли и воздухъ, затрачивается на внутреннюю механическую работу таянія *), при чемъ температура таящаго снѣга и Л. равняется 0°, и близкая къ этой температурѣ сообщается нижнему слою воздуха. Кроме того, испареніе снѣга и Л. также требуетъ значительной затраты тепла. Испареніе воды при 0° (т. е. обращеніе воды въ паръ при той же температурѣ 0°) требуетъ 606,5 калорій (см.) на каждую вѣсовую единицу. Впрочемъ, такъ какъ при температурахъ ниже 0° и довольно влажномъ воздухѣ, обыкновенно бывающемъ надъ поверхностью снѣга и Л., испареніе слабо, то оно имѣетъ меньшее вліяніе на температуру воздуха, чѣмъ таяніе снѣга и Л. При образованіи, таяніи и испареніи снѣга и Л. происходятъ значительныя тепловыя реакціи, т. е. въ первомъ случаѣ превращеніе работы въ теплоту, во второмъ и третьемъ обратное. Эти явленія имѣютъ огромное вліяніе на температуру воздуха на земномъ шарѣ, какъ во времени, такъ и въ пространствѣ. Когда на нашихъ прудахъ и рѣчкахъ образуется осенью Л. и затѣмъ таетъ весной, то происходитъ лишь перемѣщеніе во времени. При обращеніи воды въ Л. выдѣляется изъ воды теплота; обратно—теплота поглощается при таяніи Л. (см. Скрытая теплота, Состояніе тѣлъ). Сколько тепла было освобождено осенью при замерзаніи воды, столько же затрачено на таяніе Л. весной, слѣдовательно, отъ этихъ процессовъ температура осенью будетъ нѣсколько выше, а весной ниже, чѣмъ была бы при отсутствіи замерзанія и таянія воды. Говенство для даннаго мѣста происходитъ отъ того, что какъ образованіе, такъ и таяніе происходятъ тамъ

*) Для обращенія вѣсовой единицы Л. при 0° въ воду при той же температурѣ нужно 79¼ калорій (см.) или, по Вундену, 80 калорій (см. Калориметрія, XVI, 86).

же, безъ горизонтальнаго или вертикальнаго перемѣщенія. Ледники, недостающіе до моря, представляютъ примѣръ большаго вертикальнаго и болѣе или менѣе значительнаго горизонтальнаго перемѣщенія тепловыхъ реакцій. Здѣсь происходитъ не одно перемѣщеніе снѣжниковъ сверху внизъ и таяніе прямо внизу того мѣста, гдѣ образовался снѣгъ, но кромѣ того перемѣщеніе болѣе или менѣе компактной массы снѣга и Л. внизъ и въ сторону по наклонной плоскости. Такимъ образомъ происходитъ таяніе огромныхъ массъ Л. иногда на такихъ уровняхъ, гдѣ снѣгъ падаетъ рѣдко. Напримѣръ, ледникъ Франца-Иосифа въ Новой Зеландіи подъ $43\frac{1}{2}^{\circ}$ ю. ш. спускается до 212 м. надъ ур. моря, гдѣ средняя температура года около 10° , а самаго холоднаго мѣсяца около 6° . Понятно, что въ такомъ тепломъ климатѣ снѣгъ падаетъ рѣдко даже и зимой. Но таяніе Л. и соединенное съ нимъ охлажденіе воздуха происходятъ здѣсь въ теченіе цѣлаго года. Самое же значительное перемѣщеніе тепловыхъ реакцій производятъ громадные ледниковые покровы материковъ и большихъ о-въ, гдѣ концы ледниковъ доходятъ до моря. Лучшие примѣры: Гренландія въ сѣв. полушаріи и южно-полярный материкъ въ южномъ. Здѣсь происходитъ очень большое горизонтальное перемѣщеніе отъ середины материка къ берегамъ моря, затѣмъ края ледника отламываются и плывутъ въ видѣ огромныхъ ледяныхъ горъ и, конечно, благодаря своей массѣ, достигаютъ гораздо болѣе низкихъ широтъ, чѣмъ болѣе тонкій морской Л., охлаждающій по дорогѣ морскую воду и воздухъ. Въ южно-атлантическомъ океанѣ ледяныя горы достигаютъ до 35° шир. Ледяныя горы достигаютъ очень часто широты 40° въ меридіанахъ мыса Доброй Надежды, т. е. онѣ проплываютъ 29° ш. отъ края материка (около 69° ю. ш. на этомъ меридіанѣ); очень вѣроятно, что часть этого Л. образовалась изъ снѣга, упавшаго на поверхность южнополярнаго материка подъ 80° и даже болѣе высокой широтой, и притомъ на высотѣ не ниже 4000 м. надъ ур. моря (ибо верхняя поверхность Л. не ниже 3500 м. надъ ур. моря). Слѣдовательно, въ этомъ случаѣ образованіе снѣга, т. е. превращеніе работы въ теплоту, произошло подъ 80° ю. ш. и на высотѣ 4000 м., а таяніе ледяной горы, образовавшейся изъ этого снѣга, т. е. превращеніе теплоты въ работу, соединенное съ охлажденіемъ сѣдѣнаго воздуха и морской воды, происходило на длинномъ пути до 40° ю. ш. на поверхности моря. Конечно, лишь небольшая часть Л. доходитъ до такихъ низкихъ широтъ какъ 40° и 35° , большая часть таетъ между 60° и 45° ю. ш. Это таяніе значительно охлаждаетъ морскую воду, и гдѣ теченія несутъ ее въ болѣе низкія широты, тамъ она, въ свою очередь, охлаждаетъ воздухъ. Холодное лѣто высокихъ сѣверныхъ широтъ объясняется почти исключительно таяніемъ снѣга и Л. Лѣто холодно не потому, чтобъ солнечной теплоты въ сѣверныхъ широтахъ было недостаточно, а потому, что теплота поглощается таяніемъ Л.; въ теченіе трехъ мѣсяцевъ высокой широты, особенно полюсовъ, получаютъ болѣе тепла отъ солнечныхъ лучей, чѣмъ экваторъ. Наблюденія къ С отъ 72° с. ш. были произведены на берегу

морей, на которыхъ въ теченіе всего лѣта бываетъ болѣе или менѣе пловучаго Л. Если даже море временами чисто отъ Л., то теченія постоянно приносятъ воду, охлажденную таяніемъ Л., что и служитъ если не прямой, то косвенной причиною низкой температуры. Еще рѣшительнѣе сказывается вліяніе таянія Л. на температуру воздуха въ южномъ полушаріи, гдѣ ихъ гораздо болѣе. Такъ, на о-въ Кергуаленъ, подъ 49° ю. ш., температура января, соответствующаго нашему июлю, всего $6,8$. Дѣло въ томъ, что около Кергуалена плаваютъ ледяныя горы, и на самомъ о-вѣ въ горахъ цѣлое лѣто лежитъ снѣгъ, а къ морю спускаются огромные ледники. Между тѣмъ въ Фрухольмѣ, въ сѣв. Норвегіи, подъ 71° с. ш., июль имѣетъ $9,3$. Фрухольмъ лежитъ на берегу моря, цѣлый годъ свободнаго отъ льда. Къ такому же заключенію ведетъ сравненіе температуръ іюля въ Готтхабѣ, въ зап. Гренландіи $5,5$ и Рейкявикѣ, въ Исландіи $12,1$. Оба на берегу моря, оба подъ 64° с. ш., но, какъ извѣстно, вся внутренность Гренландіи наполнена Л., между тѣмъ какъ въ Исландіи снѣга и Л. менѣе, на моряхъ у береговъ Гренландіи также много льда, а у юго-зап. береговъ Исландіи онъ бываетъ рѣдко. Можно предполагать, что, за исключеніемъ меридіановъ Новой Зеландіи и Южной Америки, уже начиная съ 50° — 52° ю. ш., лѣто не теплѣе 6° Ц., такъ что температуру о-ва Кергуаленъ нужно считать нормальной для данной широты. Такъ, напримѣръ, экспедиція Чалленжера въ началѣ февраля, т. е. въ самое теплое время года, имѣла среднюю температуру отъ $2,2$ до $3,9$ на о-вѣ Хердъ (Heard), подъ 53° ю. ш. и $73\frac{1}{2}^{\circ}$ в. д. А между тѣмъ извѣстно, что количество теплоты, получаемой отъ солнечныхъ лучей въ теченіе года, вполнѣ равно для обоихъ полушарій, а лѣто южнаго полушарія должно бы быть теплѣе лѣта сѣвернаго, такъ какъ оно совпадаетъ съ наибольшею близостью земли отъ солнца.

Ледники, не доходящіе до моря, находятъ границу тамъ, гдѣ таяніе льда равняется поступательному движенію ледника. Нижнія границы ледниковъ почти не измѣняются въ теченіе года, представляя въ этомъ отношеніи большую разницу съ нижней границей снѣга. Это зависитъ отъ того, что болѣе быстрое таяніе льда лѣтомъ уравнивается болѣе быстрымъ поступательнымъ движеніемъ ледника. Эта быстрота движенія ледниковъ зависитъ отъ того, что 1) Л. пластичнѣе при высокой температурѣ, чѣмъ при низкой. 2) Лѣтомъ происходитъ таяніе снѣга и льда на всей поверхности, и часть образовавшейся воды опять замерзаетъ, при чемъ происходитъ увеличеніе объема. Для ледника нуженъ снѣжникъ. Нужно, слѣдовательно, чтобъ осадки въ видѣ снѣга были настолько обильны, чтобъ не могли стаять до новаго снѣга. Гдѣ существуютъ благоприятныя обстоятельства для этого, на равнинахъ или обширныхъ плоскогорьяхъ, тамъ образуются материковые ледяные покровы, какъ теперь въ Гренландіи и на южно полярномъ материкѣ, а въ прежнія времена и въ Европѣ, и на СВ Соединенныхъ Штатовъ. Тамъ, гдѣ не накопляются такія массы снѣга, на равнинахъ и пло-

скогоряхъ, снѣжки и ледники встрѣчаются лишь въ горахъ, гдѣ является охлажденіе слоевъ воздуха вслѣдствіе поднятія, и даѣе частые и обильные осадки въ видѣ снѣга. Если топографическія условія благоприятны и особенно, если снѣга выпадаетъ гораздо болѣе, чѣмъ таетъ, эти горные ледники достигаютъ большихъ размѣровъ и распространяются далеко внизъ, въ теплыя долины. Извѣстно, что въ Восточной Сибири, гдѣ средняя температура года вездѣ, за исключеніемъ южной части Амурскаго края и Енисейской губ., ниже 0°, существуютъ лишь очень небольшіе ледники у горы Мунко-Сардыкъ. Во всѣхъ другихъ мѣстахъ они отсутствуютъ. При томъ нужно замѣтить, что значительная часть восточной Сибири гориста, такъ что несомнѣнно существуютъ топографическія условія, благоприятныя для образованія ледниковъ. Въ Верхоянскій, Якутской области, подъ 67 $\frac{1}{2}$ °, с. ш., средняя температура года ниже—17° и тоже нѣтъ ледниковъ ни у города, ни гдѣ-бы то ни было въ сосѣднемъ довольно высокомъ Верхоянскомъ хребтѣ. Эти явленія объясняются тѣмъ, что вообще въ восточной Сибири, за исключеніемъ побережья Охотскаго моря, выпадаетъ немного снѣга зимой и это небольшое количество частью испаряется, при сухости воздуха зимой, а затѣмъ быстро таетъ весной. Необыкновенно низкія температуры, которыми наблюдаются здѣсь зимой, сопровождаются яснымъ небомъ и затишьемъ, т. е. условіями, которыя благоприятны для большаго охлажденія поверхности снѣга, а отсюда и нижняго слоя воздуха, но никакъ не для накопленія большаго количества снѣга. Самыя замѣтельные явленія мы встрѣчаемъ въ среднихъ широтахъ южнаго полушарія. Такъ, подъ 46 $\frac{1}{2}$ °, с. ш. въ западной Патагоніи ледники опускаются уже къ уровню моря. Хотя и нѣтъ наблюдений надъ количествомъ выпадающей воды южнѣе 42° ю. ш., но всѣ путешественники, бывшіе въ этихъ странахъ, согласны въ одномъ — что дождя и снѣга выпадаетъ чрезвычайно много, можетъ быть болѣе, чѣмъ гдѣ-бы ни было подъ тѣми же широтами. Въ южномъ Чили, между 39°—42° ю. ш., выпадаетъ въ годъ 300 до 260 стм. воды, и притомъ почти половина—зимой. Столь же замѣтельны и лучше изслѣдованы ледниковыя явленія Новой Зеландіи. Какъ выше сказано, ледники подъ 43 $\frac{1}{2}$ °, ю. ш. опускаются на вост. берегу до 835 м. (средняя температура 7°), а на зап. даже до 212 м. (средняя температура 10°). Въ Хокитика, на зап. берегу, выпадаетъ болѣе 280 стм. воды въ годъ, слѣдовательно—это одна изъ самыхъ дождливыхъ странъ въ мірѣ; на вост. подъ тѣми же широтами, лишь 65 до 80 стм., т. е. $\frac{1}{4}$ до $\frac{1}{2}$. Итакъ, въ настоящее время въ Новой Зеландіи, въ широтѣ, соответствующей Ниццѣ и Флоренціи, ледники опускаются до 212 метровъ надъ уровнемъ моря; средняя температура года у нижняго края ледника около 10 Ц., т. е. равна температурѣ Вѣны и выше чѣмъ въ Женевѣ, Одессѣ и Астрахани, а средняя температура зимы выше, чѣмъ во Флоренціи и во всемъ Закарпатскій. Кромѣ горныхъ ледниковъ, на земномъ шарѣ существуютъ еще материковыя ледяныя

покровы; они всего обширнѣе на южно-полярномъ материкѣ. Вѣроятно, что средняя сѣверная граница этого материка 75° ю. ш. Слѣдовательно, среднее разстояніе границы ледяного покрова берега отъ его средины, южнаго полюса 15° меридіана или около 1665 км. Если принять очень умѣренный уголъ наклоненія этого льда $\frac{1}{2}$ ° или 1 на 270, то получимъ для превышенія центральной части надъ береговой

1665
270 = 6,17 км. Затѣмъ нужно еще опредѣлить толщину льда у береговъ. Прямымъ измѣреній не было сдѣлано, но нѣкоторое понятіе можно получать изъ толщинъ ледяныхъ горъ — обломковъ ледниковъ. Высота надъ водой даже не особенно высока — 400 англійскихъ фт. или около 120 м., при чемъ нужно принять въ расчетъ, что эти ледяныя горы подвергаются значительной атмосферной убыли. Есть свѣдѣнія и о высотѣ 1000 фт., но можно принять лишь 600 фт. или 200 м. Принимая самую умѣренную цифру для отношенія надводной и подводной части ледяной горы 1 : 7,5, получаемъ для всей толщинъ ледяныхъ горъ 1500 + 200 = 1700 м. Слѣдовательно, при этихъ условіяхъ, общая толщина Л. можетъ быть равна 6,17 + 1,7 = 7,87 км. или, въ круглыхъ цифрахъ, 8. Это, конечно, въ томъ случаѣ, если внутренность материка не выше берега. На подобное возвышеніе слѣдуетъ вычесть около 3 км., останется еще 5 км. Принимая для южно-полярнаго ледника даже очень большую скорость 1 м. въ день или 365 м. въ годъ, все таки окажется, что отъ южн. полюса до 75° ю. ш. Л. долженъ двигаться 4562 года; если даже принять 2 м. въ день, то движеніе потребуетъ 2281 годъ. Поэтому очень долго послѣ того, какъ окончилось нарстаніе снѣга, ледникъ будетъ существовать и двигаться. Зимой внутри такого материка, покрытаго толстымъ слоемъ Л., будетъ низкая температура, какъ на всякомъ другомъ материкѣ въ высокихъ широтахъ. Въ это время особенной, существенной разницы не будетъ. Совсѣмъ другое—лѣтомъ, и это не только потому, что подобный материкъ покрытъ толстымъ слоемъ Л., но сверху еще снѣгомъ. Южно-полярный материкъ отдаленъ отъ всѣхъ материковъ среднихъ широтъ на 20° широты и болѣе, слѣдовательно, температура воздуха на послѣднихъ не можетъ имѣть вліянія на первый. Гораздо важнѣе температура на поверхности моря. Изъ наблюдений, сдѣланныхъ экспедиціей Росса за 60° ю. ш., получились слѣдующія температуры на поверхности моря, за мѣсяцы съ декабря по мартъ:

60°	62 $\frac{1}{2}$ °=0,8
62 $\frac{1}{2}$ °	65°=0,7
65°	67 $\frac{1}{2}$ °=1,0
67 $\frac{1}{2}$ °	70°=1,3
70°	72 $\frac{1}{2}$ °=1,1
72 $\frac{1}{2}$ °	75°=1,1
75°	78°=1,3

Отсюда видно, что уже 12°—15° сѣвернѣе берега южно-полярнаго материка температура поверхности моря, въ самые теплые мѣсяцы ниже 0°, а около 10° отъ берега ниже—1,0. При большой теплоемкости воды такая тем-

пература моря должна останавливать распространение температуры выше 0° на материк. Нужно еще прибавить одно: при огромном протяжении морей между 45°—70° ю. ш. на них бывает и соответственно сильнее волнение, а чѣмъ болѣе волны, тѣмъ болѣе и поверхность воды, съ которой соприкасается воздухъ, тѣмъ скорѣе его температура приближается къ температурѣ воды. Южнополярный материк, слѣдовательно, отрѣзаетъ отъ вліянія высокихъ температуръ болѣе низкихъ широтъ, отрѣзая въ слѣдствіе того, что окруженъ поясомъ морей слишкомъ въ 1000 км. ширины, гдѣ средняя температура поверхности воды постоянно ниже—1°. Температура воздуха вообще нѣсколько ниже температуры поверхности моря, и разность значительно увеличивается съ увеличеніемъ широты. Особенно замѣчательны наблюденія въ первые 19 дней февраля 1841 г. между 75°—78°. Средняя оказалась ниже—4°. Нужно вспомнить, что въ первые 15 изъ этихъ дней солнце еще не заходитъ въ этихъ широтахъ; нужно вспомнить накопленія тепла къ концу лѣта (въ сѣверномъ полушаріи соотвѣтствующіе мѣсяцы, июль и начало августа, нигдѣ не дали температуры ниже 0°). Присутствіе на океанахъ южнаго полушарія огромныхъ массъ морской воды, холодной, но не замерзающей вполне (образовавшійся л. постоянно опять разбивается вѣтрами, такъ что на достаточно обширномъ и глубокомъ морѣ не можетъ быть сплошного ледяного покрова), очень благоприятно для обильнаго паденія снѣга на сосѣднихъ материкахъ и островахъ. Дѣло въ томъ, что съ поверхности воды температурой не ниже—3 испаряется все-таки довольно много влаги, дагѣ эти пары опять сгущаются, но, конечно, въ видѣ снѣга, и притомъ не только зимой, но и лѣтомъ. Этотъ снѣгъ образуетъ дагѣ снѣжники, затѣмъ ледники и ледяные покровы, отъ которыхъ отламываются ледяныя горы, которыя, въ свою очередь, охлаждають моря среднихъ широтъ и производятъ условия, благоприятныя для образованія снѣга. Тутъ, поэтому, слѣдствіе реагируетъ на причину и обратно. Ледяныя горы способствуютъ охлажденію моря на большое пространство. Если бы водяной паръ, изъ котораго въ слѣдствіе образовалась ледяная гора, спустился внизъ къ морю, въ газообразномъ видѣ, то его температура была-бы гораздо выше, чѣмъ вверху. Разъ онъ превратился въ снѣгъ, а дагѣ въ л., онъ можетъ въ этомъ видѣ достигать моря не только при температурѣ 0°, но еще требуетъ для таенія 79¼ калорій. Если принять размѣръ южнополярнаго материка отъ 75° до 90°, то протяженіе этого материкового ледяного покрова—8762 тыс. кв. км. или немного болѣе 1/30 полушарія. Пространство остальныхъ ледниковъ южнаго полушарія незначительно. Все, что мы знаемъ о высокихъ широтахъ сѣвернаго полушарія, ведетъ къ тому заключенію, что на немъ пространство, покрытое ледниками и материковымъ льдомъ, не составляетъ и 1/6 того, которое находится подо льдомъ въ южномъ полушаріи, или менѣе 1/180 пространства полушарія. А. Б.

Ледь искусственный. — Невыгода хранения, особенно въ большихъ городахъ, и перевозки, часто издалека, природнаго л. и необходимость имѣть въ нѣкоторыхъ отрасляхъ техники охлажденіе гораздо ниже 0° заставили искать какъ способъ полученія искусственнаго л., такъ и вообще способъ искусственнаго охлажденія. л. искусственный по своей прозрачности и чистотѣ стоитъ гораздо выше натуральнаго, такъ какъ готовится изъ стерилизованной и часто даже изъ перегнанной воды. Для техническихъ же дѣлей, въ крупныхъ производствахъ, какъ напр. въ пивоваренномъ, сахарномъ, параффиновомъ, при отливкахъ и пр., а также при храненіи въ большихъ городахъ и при перевозкѣ на судахъ провизіи, охлажденіе производитъ гораздо выгоднѣе, пользуясь не л., а непосредственно циркуляціей по трубамъ воздуха или незамерзающаго солянаго раствора, охлажденныхъ предварительно до любой температуры въ холодильной машинѣ. Вопросъ объ искусственомъ л. издавна занималъ изобрѣтателей, но рѣшенъ вполне удовлетворительно лишь въ послѣдніе 40 лѣтъ. Судьба его стояла въ тѣсной связи съ развитіемъ механической теоріи тепла и машиностроительной техники (особенно паровыхъ машинъ и котловъ). На практикѣ, главнымъ образомъ, пользуются слѣдующими явленіями, сопровождающимися пониженіемъ температуры: раствореніемъ солей, расширеніемъ воздуха и испареніемъ болѣе или менѣе легко летучихъ жидкостей; во всѣхъ этихъ случаяхъ теплота отнимается отъ охлаждаемаго тѣла, производя вѣншнюю или внутреннюю работу; но такое преобразование теплоты въ работу не совершается само собою. Такому преобразованію должна непременно предшествовать или затрата механической работы (преобразование ея въ теплоту), или подобная же затрата энергіи химическаго средства, или вообще процессъ, влекущій за собою уменьшеніе запаса энергіи, способной производить работу. Поэтому для полученія искусственнаго охлажденія могутъ служить всѣ средства, которыми мы пользуемся для полученія механической работы.

1) Способы полученія искусственнаго л., основанные на охлажденіи при раствореніи, не требуютъ сложныхъ и дорогихъ приспособленій; вся операція состоитъ лишь въ томъ, чтобы быстро смѣшать мелкоисточенную соль съ водой и погрузить въ растворъ сосудъ съ замораживаемой водой.

При охлажденіи раствореніемъ азотно-аміачной соли, которая чаще всего употребляется въ ледяныхъ машинахъ, нужно пользоваться лишь такими концентраціями, при которыхъ не могло бы происходить при охлажденіи раствора выдѣленія ни соли, ни льда, такъ какъ въ томъ и другомъ случаѣ произошло бы выдѣленіе тепла. На приводимой таблицѣ Толлинера («Wien. Akad. Bericht», V. LXXII, 1875) даны пониженіе температуры смѣси и количество всей поглощаемой теплоты, а также количества теплоты, на которыя можно рассчитывать при охлажденіи отъ +20°, 15°, 10° и 5° Ц. до предѣльныхъ температуръ кристаллизаціи θ и замерзанія τ .

1 гр. соли съ 0,75 гр. воды	Вызыва- ное пове- щеніе тем- пературы раств.	При этомъ поглоща- ется тепла.	Растворъ за- мерзаетъ на сколько де- градусовъ	Если взять соль и воду при температурахъ +20 +15 +10 +5, то поглощается тепла при охлажденіи до температуръ θ и τ			
				30	88,0	44,1	49,7
0,20 > >	41,3 >	49,7	+ 5	30	88,0	44,1	49,7
0,99 > >	39,3 >	51,6	— 2	24,1	80,3	36,6	42,8
1,14 > >	39,3 >	52,9	— 6	17,8	24,5	31,2	37,1
1,14 > >	36,4 >	54,5	— 10	6,7	14,1	21,6	29,1
1,31 > >	33,9 >	56,2	— 17,5	—	2,3	10,6	18,9
Растворъ замерзаетъ при темп. τ =							
1,49 > >	31,5 >	57,6	— 16,0	—	0,9	10,1	19,3
2,76 > >	22,1 >	66,0	— 10,0	—	—	6,5	21,4
22,50 > >	3,7 >	89,2	— 1,5	—	—	—	—

Напримѣръ, поставимъ себѣ цѣлью получить 1 кгр. Л изъ воды, взятой при +20°Ц, для чего нужно отнять около 20 + 80 = 100 калорій. Чтобы замораживание происходило быстро, нужно имѣть растворъ градусовъ на 5 или на 6 ниже 0°, поэтому возьмемъ растворъ 1 ч. азотноамміачной соли въ 0,99 частяхъ воды; по таблицѣ видно, что въ такихъ условіяхъ можно рассчитывать на поглощеніе 17,8 калорій на 1 кгр. соли, поэтому для полученія 1 кгр. Л. нужно взять $\frac{100}{17,8}$, т. е. около 6 кгр. соли.

Испаряя растворъ азотно-амміачной соли, который кипитъ при +165°Ц., можно вновь получить ее въ твердомъ видѣ и она можетъ служить, такимъ образомъ, неопредѣленно долгое время. Не смотря на всѣ усовершенствованія, сдѣланныя Сименсомъ, Россей, Вильсономъ и др. съ цѣлью поднять производительность этого способа, онъ не даетъ болѣе 2—3 вѣсовыхъ единицъ Л. на затрачиваемую для испаренія воды вѣс. единицу угля. Причина такой малой производительности заключается въ трудности утилизовать столь незначительное охлажденіе, которое даетъ 1 кгр. смѣси, т. е. всего 8 калорій. Тѣмъ не менѣе малыя машинки для домашнихъ цѣлей распространены достаточно. Кромѣ азотно-амміачной можно употреблять и другія соли и смѣси ихъ, напр. селитры, нашатырь, сульфатъ, а также раствореніе нѣкоторыхъ солей въ кислотахъ. Напр., при смѣшеніи 8 частей сульфата и 9 ч. соляной кислоты температура понижается съ +10°Ц до -17, а при смѣшеніи 9 ч. сульфата и 4 ч. разбавленной азотной кислоты съ +10° до -24° и т. п.

II) Болѣе производительными, но болѣе сложными, являются ледяныя машины, въ которыхъ охлажденіе получается при испареніи жидкостей въ разряженномъ пространствѣ. Сначала рассмотримъ такъ называемыя абсорбціонныя машины, въ которыхъ необходимое разряженіе достигается быстрымъ поглощеніемъ паровъ кипящей жидкости. Наиболее подходящими для испаренія въ подобныхъ машинахъ оказались вода и жидкій амміакъ. Для поглощенія паровъ воды служитъ крѣпкая сѣрная кислота, а пары амміака поглощаются или водой, или глицериномъ. Пользоваться испареніемъ воды въ холодильныхъ машинахъ представляется выгоднымъ, такъ какъ при испареніи 1 кгр. воды при 0° поглощается 606,5 калорій. По-

этому приходится испарить лишь около $\frac{1}{4}$ -взвѣтаго количества воды, чтобы обратить остальные $\frac{3}{4}$ въ Л. при 0°. Но такъ какъ упругость насыщенныхъ паровъ воды при 0° всего 4,6 мм. ртутнаго столба, то является необходимымъ дѣйствовать такимъ разряжающимъ воздушнымъ насосомъ, который способенъ доводить разряженіе отъ 2 до 4 мм. ртутнаго столба. Первую подобнаго рода ледяную машинку устроилъ въ 1810 г. Десли; затѣмъ ее значительно усовершенствовалъ въ 1867 г. Карре, для полученія небольшихъ количествъ Л.; наконецъ, съ 1880 г., по патенту Виндгаузена, начали примѣнять этотъ способъ полученія искусственнаго Л. въ большихъ размѣрахъ (до 24 тоннъ Л. въ сутки). Устройство большихъ машинъ этого рода доведено до высокой степени совершенства: концентрированіе сѣрной кислоты, ослабѣвшей съ 60° до 55°Б. вслѣдствіе поглощенія паровъ воды, производится въ разряженномъ пространствѣ при сравнительно невысокой температурѣ; для нагреванія утилизируется отработавшій паръ паровой машины, приводящей въ дѣйствіе насосы, мѣшалку и пр.; охлажденіе концентрированной сѣрной кислоты производится текущей на встрѣчу по мѣтвику холодной отработавшей кислотой. Производительность такихъ машинъ довольно велика: на вѣсовую единицу угля онѣ могутъ давать отъ 10 до 15 вѣс. единицъ Л.; но неудобства обращенія съ сѣрной кислотой и обиліе сложныхъ механизмовъ заставили искать лучшихъ. Жидкій амміакъ впервые былъ примѣненъ въ ледяной абсорбціонной машинкѣ въ 1861 г. Карре и въ настоящее время изъ всѣхъ ледяныхъ машинъ—на долю амміачныхъ приходится до 90%. Жидкій амміакъ безцвѣтенъ и имѣетъ плотность около 0,76, скрытая теплота испаренія его λ значительна и выражается довольно близко формулой $\lambda = 310 - 0,7 t$ въ предѣлахъ примѣненія температуры t отъ -15°Ц до +25°. Упругость паровъ при температурахъ: -30° -20° -10° 0 +10° +20° +30° составляетъ атмосфера:

1,1 1,8 2,8 4,2 6,0 8,4 11,4

Изъ этихъ данныхъ видно, что при температурахъ низкихъ, какъ напр. при -30°Ц. уже не придется прибѣгать къ разряженію менѣе одной атмосферы, а при сравнительно высокихъ температурахъ упругости не настолько велики, чтобы представлялись особен-

ныя техническія трудности. Амміакъ весьма сильно поглощается водой, при чемъ выделяется 502,8 калорій на килограммъ амміака, поглощаемый подъ давлениемъ одной атмосферы и при температурѣ +16,5°Ц. (Strombeck, «Journal of the Franklin Institut» 1890—1891). Приборъ Карре, замѣчательной простоты, состоитъ

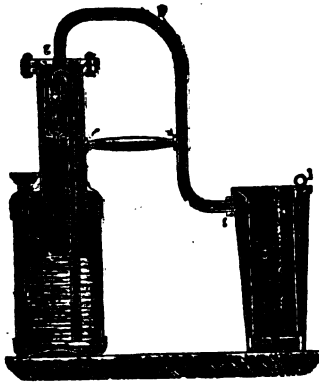

Фиг. 1. Машина Карре.

изъ двухъ сосудовъ котельнаго желѣза *A* и *C*, соединяющихся между собою трубою *gf*. Сосудъ *A* есть котель съ растворомъ амміака въ водѣ (нашатырнымъ спиртомъ). Въ верхней части котла *A* находится камера *B*, которая соеди-

няется съ нижней или при помощи клапана *a*, открывающагося снизу вверхъ, или же клапана *b*, открывающагося внизъ, и трубки *h*, доходящей почти до дна котла *A*. Соединяетъ атмосферъ до 10, амміакъ будетъ спускаться внутри *C* въ жидкость. Темп. выше 130° служитъ указаніемъ прекращенія выдѣленія амміака изъ раствора и увеличенія давления внутри прибора. Затѣмъ поднимаютъ весь приборъ, обертываютъ сосудъ *C* войлокомъ и быстро погружаютъ котель *A* въ чанъ съ холодной водой. Вслѣдствіе охлажденія, давление внутри котла *A* сразу падаетъ; давлениемъ паровъ амміака запирается клапанъ *a* и открывается клапанъ *b*; жидкій амміакъ, находящійся внутри приемника *C*, вслѣдствіе уменьшенія давления, начинаетъ быстро испаряться; пары его, при выходѣ изъ трубки *h*, поглощаются слабымъ растворомъ амміака, находящагося въ котлѣ *A*. Результатомъ испаренія жидкаго амміака будетъ сильное охлажденіе приемника *C*. Для полученія льда погружаютъ формы съ водой въ рассоль, находящійся въ сосудѣ *C*. Въ приборѣ, содержащемъ до 2 литровъ амміачнаго раствора, получается до 5 кгр. льда на одинъ килограммъ сгорѣвшаго угля; вся операція продолжается около часу. Для быстрого дѣйствія необходимо изъ прибора выгнать воздухъ нагревая приборъ и открывая на нѣкоторое время отверстие *i*. Передъ началомъ дѣйствія необходимо также выливать растворъ амміака изъ приемника *C* въ *A*, наклоня нѣсколько весь приборъ. Въ большихъ абсорбціонныхъ машинахъ типа Карре, какъ напр. машина Понти-

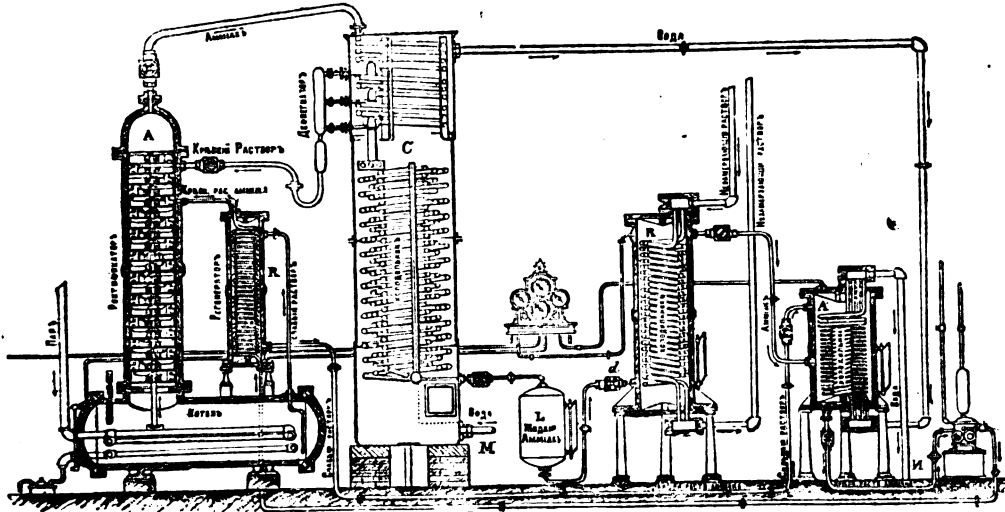

Фиг. 2. Абсорбціонная амміачная машина Понтифенса и Вуда. Система Карре.

фенса и Вуда (фиг. 2), всѣ процессы совершаются непрерывно. Кроме того, для большей утилизаціи топлива устроено болѣе совершенное нагреваніе амміачнаго раствора, введенъ также ректификаціонный аппаратъ, позволяющій получать изъ воднаго раствора почти совершенно сухой амміачный газъ. Непрерывное дѣйствіе достигается особымъ устройствомъ поглотительнаго аппарата *A'*, охлаждаемого текущей водой. Въ немъ встрѣчаются пары кипящаго въ *R* амміака и слабый растворъ амміака, идущій изъ нижней части котла *A*;

фенса и Вуда (фиг. 2), всѣ процессы совершаются непрерывно. Кроме того, для большей утилизаціи топлива устроено болѣе совершенное нагреваніе амміачнаго раствора, введенъ также ректификаціонный аппаратъ, позволяющій получать изъ воднаго раствора почти совершенно сухой амміачный газъ. Непрерывное дѣйствіе достигается особымъ устройствомъ поглотительнаго аппарата *A'*, охлаждаемого текущей водой. Въ немъ встрѣчаются пары кипящаго въ *R* амміака и слабый растворъ амміака, идущій изъ нижней части котла *A*;

насыщенный аммиачный раствор накачивается при помощи помпы *p*, через подогреватель *K*, на тарелки ректификатора, где вновь выделяется аммиак, стекая каскадом в нижнюю часть котла *A*. В таких сложных абсорбционных машинах получается от 15 до 20 вѣсовых единиц *L* на затраченную единицу угля. Главная особенность этих машин — это отсутствие механизмов, что может иметь большое значение в мѣстах со слабо развитой техникой. При изготовлении абсорбционных аммиачных машин уже не требуется такой тщательности и точности работы, которая составляет необходимое условие полной производительности как воздушных холодильных машин, так и машин, сгущающих газы посредством насосов. Первая воздушная холодильная машина изобрѣтена еще в 1862 г. Насмодомъ затѣмъ подобнаго рода машины постепенно совершенствовались и съ 70-х годов, благодаря настойчивости Ф. Виндгаузена, стали применяться в технику в очень больших размерах. Видоизмѣненной воздушных машин очень

въ цилиндръ *B*, называемый расширительным цилиндромъ, который представляет из себя цилиндръ двигателя, дѣйствующаго сжатым воздухомъ. Клапаны в этомъ цилиндрѣ дѣйствуютъ автоматически. Расширяясь въ *B*, воздухъ охлаждается до -50° или -60° Ц. При ходѣ поршня вверхъ холодный воздухъ вытѣсняется черезъ автоматически открывающійся клапанъ *q* въ холодильник (рефрижераторъ), оттуда, произвоя охлаждение, возвращается назадъ въ компрессоръ, уже нагрѣвшись, примѣрно, до $+10^{\circ}$ Ц. Для того, чтобы какъ можно сильнѣе охладить воздухъ при сжатии, въ машинѣ *C*. Обера устроена циркуляція глицерина, служащаго для охлаждения и смазки поршня въ цилиндрѣ *A*. Холодный глицеринъ нагнетается особой, неизображенной на фигурѣ помпochкой по гибкой трубкѣ, входящей въ нижнюю часть поршня во время сжатия воздуха, затѣмъ вмѣстѣ съ воздухомъ поступаетъ въ резервуаръ *C*. Въ этомъ резервуарѣ глицеринъ остываетъ на дно, охлаждается циркулирующей холодной водой и вновь гонится въ компрессоръ и т. д. Холо-

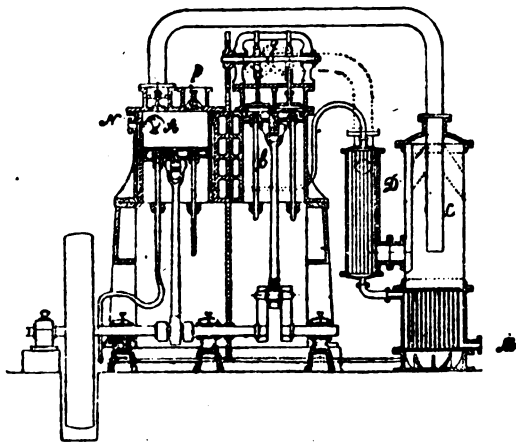

Фиг. 3. Воздушная машина С—ъ Обера.

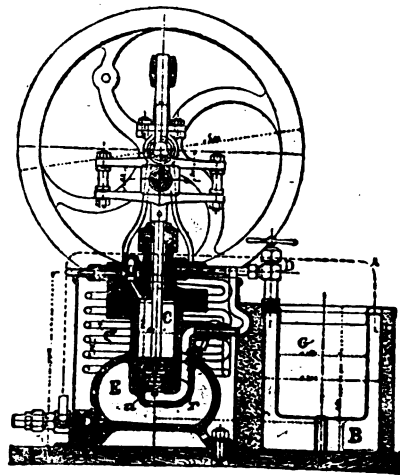

Фиг. 4. Машина съ хлорформнымъ моторомъ Венса (Vincent).

много. На фиг. 3 изображена вертикальная машина С. Обера, приводимая в дѣйствие отъ привода. *A* — цилиндръ воздушнаго компрессора (насоса). Воздухъ поступаетъ въ *A* при ходѣ поршня внизъ изъ холодильной камеры (называемой рефрижераторомъ), гдѣ применяется искусственный холодъ для той или другой цѣли, черезъ всасывающій клапанъ *p*, сжимается до 2—3,5 атмосферъ, при ходѣ поршня вверхъ и черезъ нагнетательный клапанъ, сильно нагрѣтый (обыкновенно выше 100° Ц.), проходитъ въ камеру *C*, потомъ въ колонну *D*, внутри которыхъ проходятъ трубы съ циркулирующей водой; въ колоннѣ *D* воздухъ охлаждается градусовъ до $+20^{\circ}$ Ц. Холодная вода, входящая въ *M*, проходитъ въ колонну *D* (конденсаторъ) и оттуда поступаетъ въ рубашку, окружающую компрессоръ, охлаждаетъ его и вытекаетъ изъ *N* при температурѣ $+50^{\circ}$ Ц. Воздухъ изъ конденсатора прохочитъ

дильныя воздушныя машины производятъ в лучшемъ случаѣ до 10 вѣсовыхъ единицъ *L* на вѣсовую единицу угля, но такая малая производительность зависитъ отъ несовершенства паровыхъ машинъ, превращающихъ в работу не больше 12% всей тепловой энергии угля. Но воздушныя машины безвредны: пользуясь воздухомъ онѣ допускаютъ, безъ значительнаго ущерба въ полезномъ дѣйствіи, получение низкихъ температуръ, достижимыхъ лишь въ машинахъ, дѣйствующихъ съ углекислотой при давленіяхъ часто превосходящихъ 75 атмосферъ. Машины же, применяющія для искусственнаго охлаждения летучія жидкости, какъ, напр., эфиръ и сжимаемые газы, гораздо экономичнѣе воздушныхъ, такъ какъ сжатіе паровъ этихъ жидкостей можетъ совершаться безъ сильнаго повышенія температуры, напр. не выше $+30^{\circ}$, $+10^{\circ}$ Ц. По своему устройству машины съ сжимаемыми газами

отличаются от воздушныхъ, главнымъ образомъ въ томъ, что не имѣютъ расширительнаго цилиндра (*B* въ машинѣ *C. Обера*), такъ какъ смѣсь жидкости и пара, въ условіяхъ дѣйствія холодильныхъ машинъ съ амміакомъ, сѣрнистой кислотой, при расширеніи, можетъ дать лишь весьма незначительную внѣшнюю работу, едва превосходящую вредныя сопротивленія расширяющагося цилиндра. По даннымъ Лянде, для полученія 100 кгр., *L.* изъ воды въ $+10^{\circ}$ Ц. нужно пропустить черезъ машину

Амміака	5,6 куб. м.
Метил. зѣира	10 >
Сѣрнистой кисл. . . .	15 >
Сѣрнаго зѣира	150 >
Воздуха	740 >

Разница въ размѣрахъ машины получается громадная, а слѣдовательно, вліяніе всѣхъ вредныхъ сопротивленій скажется гораздо менѣе на амміачной машинѣ, чѣмъ на всѣхъ прочихъ. Амміачныя машины могутъ давать до 90 вѣсовыхъ единицъ *L.* на единицу угля или до 40 кгр. *L.* на видикаторную паровую лошадь компрессора въ часъ. Ледяныя машины съ сжиженными газами появились съ 1861 г., и, благодаря усовершенствованіямъ Теллье, Пикте, Лянде, Фисарри и др., доведены до высокой степени совершенства. Въ ледяныхъ машинахъ этого рода главнымъ образомъ употребляются: хлористый метилъ, амміакъ и углекислота. Сѣр-

ное большее и большее распространеніе; размѣры компрессоровъ при той же охлаждающей способности могутъ быть уменьшены въ 15 разъ сравнительно съ амміачными. Работаютъ эти машины съ расширеніемъ углекислоты отъ 70 атмосферъ до 20, или какъ воздушныя, или какъ машины съ сжиженными газами, смотря по температурѣ, имѣющейся въ конденсаторѣ: при температурѣ выше $+31^{\circ}$ Ц. углекислота никакимъ давленіемъ не можетъ быть обращена въ жидкость (см. Газы въ критическомъ состояніи, т. VII, 857). Скрытая теплота испаренія жидкой углекислоты составляетъ всего около 51 калорій при -6° Ц. Для поясненія дѣйствія машинъ съ сжиженными газами, приводимъ описаніе малой машины Венсана, производящей до 3 кгр. *L.* въ часъ (рис. 4). Она состоитъ изъ компрессора *C*, змѣевика *C'*, резервуара *E* съ жидкимъ хлористымъ метиломъ, бака для замораживанія *G* и резервуара *B*, въ которомъ происходитъ кипѣніе жидкаго хлористаго метила. Жидкій хлористый метилъ изъ резервуара *E* проходитъ по трубкѣ *A* въ сосудъ *B*, гдѣ, испаряясь, охлаждаетъ бакъ *G*. Пары хлористаго метила проходятъ черезъ регулируемый кранъ *D* въ нижнюю часть насоса *C*, откуда черезъ клапанъ *a* всасываются въ цилиндръ насоса при ходѣ поршня вверхъ, затѣмъ при опусканіи поршня сквозь клапанъ *r*, находящійся въ

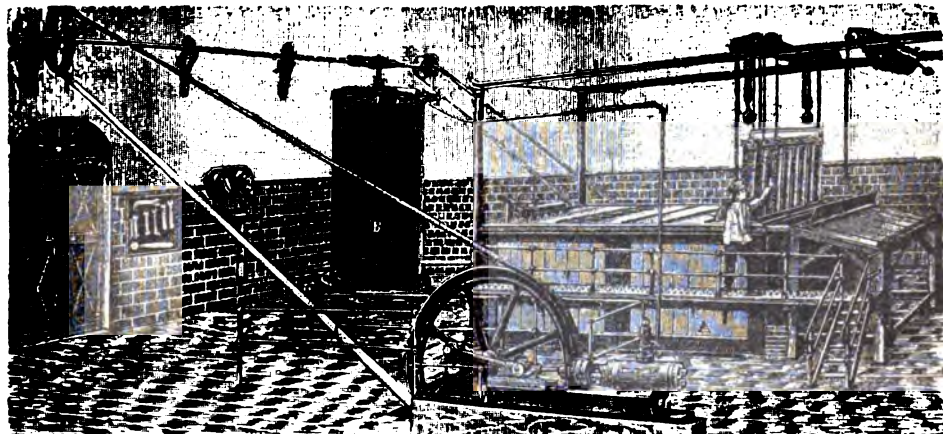

Фиг. 5. Общій видъ завода для производства искусственнаго льда (машинъ Басса и Литмана).

поршнѣ, амміакъ и углекислота. Сѣрный зѣиръ, метиловый зѣиръ и сѣристая кислота, имѣющие небольшія упругости паровъ, не могли особенно укорениться въ практикѣ, первые два вслѣдствіе крайней воспламеняемости и незначительности скрытой теплоты (около 90 кал.) а послѣдній по своей опасности для здоровья и быстро изнашиванія машины. Хлористый метилъ, примѣняемый въ машинахъ Венсана (*Vincent*), не дѣйствуетъ на металлы, воспламеняется гораздо труднѣе зѣира и имѣетъ при температурахъ -23° , -0° , $+20^{\circ}$, $+30^{\circ}$ не особенно высокую упругость паровъ 1; 2,5; 4,8; 6,5 атмосферъ. Машины съ углекислотой получаютъ въ настоящее время

поршнѣ, переходятъ поверхъ поршня, и, наконецъ, при подъемѣ поршня, вновь сдавливаются и черезъ нагнетательный клапанъ, помѣщенный въ верхней части насоса, проходятъ въ змѣевикъ *C'*, охлаждаемый водой, сгущаются въ жидкость, которая и переходитъ въ резервуаръ *E* и т. д. Сальникъ насоса, находящійся вверху насоса, соединенъ трубочкой съ трубой, по которой выходятъ изъ *B* пары хлористаго метила, имѣющіе давленіе нѣмного меньше атмосферы, поэтому потеря хлористаго метила наружу дѣлается невозможной. На фиг. 5 изображенъ общій видъ завода, производящаго искусственный *L.* при помощи машинъ Басса и Литмана съ углекислотой: *C*—компрессоръ,

приводимый въ движение через посредство трансмиссии, *B* вертикальный конденсаторъ, *A*—бакъ съ солянымъ растворомъ, въ который погружаются формы съ замораживаемой водою. Стоимость устройства подобнаго рода завода, при производствѣ 500 кгр. Л. въ часъ составитъ около 48500 марокъ, считая:

Стоимость ледяной машины . . .	29000 м.
» паровой машины и котла	12000 »
Стоимость установки	2500 »

При 270 рабочихъ дняхъ въ году, полный расходъ на рабочихъ и дѣйствіе машинъ, погашеніе и пр. составитъ 73 марки въ день, и 50 кгр. Л. обойдутся 0,3 марки. Л. получается прозрачнымъ лишь при очень медленномъ замораживаніи воды, приблизительно при -3°C ., иначе воздухъ, заключенный въ водѣ, не успѣваетъ выдѣлиться, и Л. получается бѣлымъ. При быстромъ замораживаніи, прозрачный Л. можетъ быть полученъ или при размѣшиваніи воды, или при приготовленіи Л. изъ прокипяченной воды. Приводимъ способъ Линде для экономической дистилляціи воды и для удаленія изъ нея воздуха. Фиг. 6 указываетъ на расположеніе котловъ въ этомъ способѣ. Паръ, производимый котломъ высокаго давленія *A*, конденсируется въ змѣевикѣ *b*, нагреваетъ котелъ низкаго давленія *B*, паромъ котораго приводится въ дѣйствіе паровая машина *G*. Вода, получаемая вслѣдствіе конденсаціи въ змѣевикѣ *b*, давленіемъ проталкивается черезъ кранъ *g* (вентиль) въ приемникъ *C*, имѣющій внутри давленіе атм. Здѣсь вода закипаетъ и выдѣляетъ воздухъ, выходящій наружу черезъ трубку *g*. Изъ *C*, дистиллированная и лишенная воздуха, вода идетъ по трубкѣ *h* въ холодильникъ *D*, потомъ по трубѣ *q* въ помпу *H* и, наконецъ, по трубѣ *r* идетъ въ цилиндры, въ которыхъ получается Л. Питаніе котловъ совершается помпой *E*; она качаетъ воду по трубѣ *i* и гонитъ ее черезъ змѣевикъ *p*, гдѣ вода нагревается, охлаждая дистиллированную воду, въ *D*, въ котлы *A* и *B*. Теорія ледяныхъ машинъ представляетъ собой частный случай паровой механики, въ которой изучаются и условія дѣйствія совершенныхъ машинъ; въ примѣненіи къ холодильнымъ машинамъ, наиболее близкимъ является процессъ, совершающійся въ машинѣ Карно и, дѣйствительно, наиболее производительная, холодильная машина съ сжимаемыми газами довольно близко подходитъ къ этой машинѣ. Дѣйствіе теоретически совершенной машины (безъ вредныхъ сопротивленій) совершенно не зависитъ отъ употребляемаго вещества въ машинѣ, а только отъ тѣхъ пре-

дѣловъ температуры, между которыми работаетъ машина, и чѣмъ ближе эти предѣлы, тѣмъ выше и полезнѣе дѣйствіе машины. Механическая теорія тепла указываетъ на точное соотношеніе между количествомъ тепла Q_0 , поглощаемаго въ совершенной машинѣ при охлажденіи при t_0° , и количествомъ тепла, отдаваемаго конденсатору Q_1 при температурѣ t_1 :

$$\frac{Q_0}{Q_1} = \frac{t_0 + 273}{t_1 - 273}$$

Отсюда видно, что, по мѣрѣ приближенія t_1 къ t_0 , количества теплоты Q_0 и Q_1 приближаются другъ къ другу. Необходимая для дѣйствія такой машины работа будетъ эквивалентна $Q_1 - Q_0$, и полезное дѣйствіе машины должно равнятьсяся

$$\frac{Q_0}{Q_1 - Q_0} = \frac{t_0 + 273}{t_1 - t_0}$$

Въ дѣйствительности же въ лучшихъ машинахъ, работающих въ предѣлахъ температуры отъ -25° до $+25^{\circ}$, полезное дѣйствіе машинъ = $\frac{Q_0}{T}$, т. е. отношеніе количества поглощен-

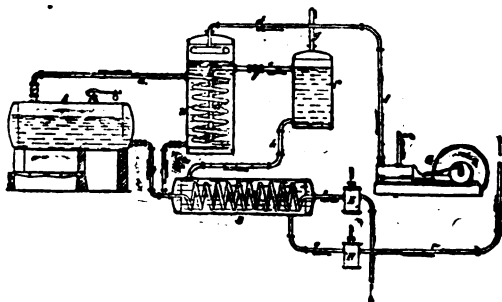

Фиг. 6. Способъ Линде для экономическаго полученія прозрачнаго льда изъ перегнанной воды.

ной теплоты къ затраченной работѣ, выраженной въ калоріяхъ = около 4, что составляетъ почти 0,8 теоретическаго отношенія.

Литература. Наиболее полныя данныя собраны G. Richard, «Les machines frigorifiques et leurs applications à l'exposition universelle de 1889» (1893); также Ritchie Leask, «Refrigerating Machinery» (1895) и Behrend, «Eis- und Kälterzeugungs-Maschinen». Теорія изложена въ «Les machines frigorifiques» par de Marchena. На русскомъ языкѣ Плущевскій, «Искусственное охлажденіе въ примѣненіи къ производству, храненію и перевозкѣ пищевыхъ продуктовъ» («Рыбное дѣло», 1892).

Н. А. Смирновъ. А.

ЭНЦИКЛОПЕДИЧЕСКИЙ СЛОВАРЬ.



ЭНЦИКЛОПЕДИЧЕСКІЙ СЛОВАРЬ.

ТОМЪ XVIII.
Ледьё — Лопаревъ.

ИЗДАТЕЛИ: { Ф. А. БРОКГАУЗЪ (Лейпцигъ).
 { И. А. ЕФРОНЪ (С.-ПЕТЕРБУРГЪ).

С.-ПЕТЕРБУРГЪ.
Типо-Литографія И. А. Ефрона, Прачешный пер., № 6.
1896.



„ЭНЦИКЛОПЕДИЧЕСКІЙ СЛОВАРЬ“,

начатый проф. И. Е. Андреевскимъ,

ПРОДОЛЖАЕТСЯ ПОДЪ РЕДАКЦІЕЮ

К. К. Арсеньева

и заслуженнаго профессора

Э. Э. Петрушевскаго.

При участіи редакторовъ отдѣловъ:

С. А. Венгерова	отдѣлъ исторіи литературы.
Проф. А. И. Воейнова	„ географіи.
Проф. Н. И. Карѣва	„ исторіи.
Академика А. О. Ковалевскаго }	„ біологическихъ наукъ.
Проф. В. Т. Шевякова,	
Проф. Д. И. Менделѣва	„ химико-технической и фабрично- заводской.
Проф. А. В. Совѣтова	„ сельскохозяйственный.
Владимира Соловьева	„ философіи.
Проф. Н. Э. Соловьева	„ музыки.
А. И. Сомова	„ изящныхъ искусствъ.

Болѣе значительныя по объему оригиналы статьи 34-го полутома

„Энциклопедическаго Словаря“.

- Лейбницъ—проф. Д. Лопатинъ.
Лена (рѣка)—Н. Латкинъ.
Ленау (нѣм. поэтъ)—Вс. Чешихинъ.
Ленцъ (нѣм. поэтъ)—А. Рейнгольдтъ.
Лень (бот.)—проф. А. Бекетовъ.
» (сельскохоз., съ рис. въ текстѣ)—проф. А. Совѣтовъ.
Лень (техн.)—П. Копосовъ. Δ.
Леонтьевъ (Конст.)—Вл. Соловьевъ.
Леопарди—В. Водовозовъ.
Леплз (франц. социологъ)—проф. В. Н. Лермонтовъ—И. Ивановъ.
Лесажи—З. В.
Лессингъ—проф. А. Кирпичниковъ.
Летаніе (техн., съ рис. въ текстѣ)—проф. Н. Делоне.
Летаніе и летательные органы (зоол.)—пр.-доц. Н. Книповичъ.
Летучія мышцы (съ 2 таблицами)—прив.-доц. Н. Книповичъ.
Лжедмитрій—В. М.—нѣ.
Либеральная партія—В. В.
Ливій (Титъ, историкъ)—проф. В. Модестовъ.
Ливонія—проф. Г. Форстенъ.
Ливы—Э. Вольтеръ и В. Р.
Ливація (съ рис. въ текстѣ)—А. Ржешотарскій.
Ликеры—С. Орловъ.
Ликургъ—А. М. Д.
Лилии (съ табл.)—А. Бекетовъ.
Лилли (англ. драматургъ)—проф. Н. Стороженко.
Лиманы—В. П.
Лимфа и лимфатическая система—проф. И. Тархановъ, пр.-доц. Н. Кн. и Г. М. Г.
Линней—пр.-доц. Н. Кн.
Лирика—Е. Аничковъ.
Лисица—пр.-доц. Н. Кн. и С. В.
Лисія (аежскій ораторъ)—А. М. Л.
Лиственные мхи—проф. С. Ростовцевъ.
Листовертки—И. Шевыревъ.
Листовое желѣзо и сталь—В. Круссеръ. Δ.
Листорасположеніе и листъ (съ рис. въ текстѣ)—проф. Н. Бекетовъ.
Листофды—И. Шевыревъ.
Листъ (композиторъ)—проф. Н. Соловьевъ.
» (криминалистъ)—А. Я.
» (экономистъ)—М. Соболевъ.
Литая и литейный чугуны (съ 3 табл. и рис. въ текстѣ)—А. Ржешотарскій.
Литейное производство—Δ.
Литературная собственность и Литературныя конвенціи—М. Брунъ.
Литій—С. Вуколовъ и Д. К.
Литовская литература, мифологія, языкъ и Литовцы (этногр.)—Э. Вольтеръ.
Литовско-русское государство—Н. Василенко.
Литографія (съ хромолитографіей)—А. Сомовъ.
Литургія—проф. Н. В.
Лифляндская губ. *)—бар. К. Врангель.
Лихорадка (съ 4 диаграммами)—Г. М. Г.
Личное задержаніе—проф. В. Н.
Личность (филос.)—Вл. С.
Лишай (ботан., съ 2 табл.)—Г. Надсонъ.
Лишеніе правъ—А. Я. и К.-К.
Ло (Джонъ)—А. Миклашевскій.
Логарифмы—проф. Н. Делоне.
Логика—Э. Радловъ.
Логосъ (филос.)—ген. С. Трубецкой.
Лойола—Г. Ф.
Локкъ—Э. Радловъ и Г.
Локомобиль (съ рис. въ текстѣ) и Локомотивъ (съ 3 табл.)—инж. А. Таненбаумъ.
Ломброзо—В. Случевскій.
Ломоносовъ—проф. П. Владиміровъ.

*) Карта Лифляндской губ. будетъ приложена вмѣстѣ съ картой Эстляндской губ. въ соответствующемъ томѣ.

Нѣкоторые читатели затрудняются тѣмъ, что въ Словарѣ употребляются кромѣ мѣръ русскія также и метрическія, французскія, которыя теперь приняты въ большей части европейскихъ государствъ. Для перевода русскія мѣры въ метрическія и обратно—метрическія въ русскія къ «Энциклопедическому Словарю» приложены таблицы въ V-мъ томѣ, послѣ страницъ 468, въ прибавленіи.

СПИСОКЪ ГГ. СОТРУДНИКОВЪ „ЭНЦИКЛОПЕДИЧЕСКАГО СЛОВАРЯ“

И ИХЪ ИНИЦІАЛОВЪ.

- Аничковъ, Е. В.
 Анучинъ, Д. Н., проф. [Д. А.]
 Антоновъ, А. А. [А. А.]
 Арабакинъ, К. И. [К. А—нз].
 Арсеньевъ, К. К.
 Архангельскій, А. С., проф.
 Багагій, Д. И., проф. [Д. Б—й].
 Барсовъ, Н. И., проф. [Н. Б—сз].
 Ватюшковъ, Ф. Д., прив.-доц.
 Безобразовъ, С. В. [С. В.]
 Бекетовъ, А. Н., проф. [А. Б.]
 Бобылевъ, Д. К., проф. [Д. Б.].
 Богдановичъ, К.
 Боргманъ, И. И., проф.
 Бородинъ, Н. А. [Н. Б—нз].
 Бодяновскій, В. Ф. [В. Б.]
 Брандтъ, В. Ф. [В. Б—нз].
 Браудо, А. И. [А. Б—о].
 Браунъ, Ф. А., прив.-доц.
 Брувъ, М. И. [М. Б.]
 Буяницкій, Н. А. [Н. А. Б.]
 Вулгаковъ, С. [С. В—нз].
 Вулицъ, С. К., прив.-доцентъ [С. В—нз].
- Віловъ, А. И.
 Вілявскій, П. Е., к-адм.
 Вальтеръ, Н. Г.
 Василенко, В. И. [В. В.]
 Василенко, Н. Пр. [Н. В.]
 Васильевскій, М. [М. В—нз].
 Васильевъ, А. К. [А. К. В.]
 Ватсонъ, М. В. [М. В.]
 Вейнбергъ, Л. В. [Л. В.]
 Вейнбергъ, П. И., прив.-доц.
 Величко, К. И., проф. [К. В—о].
 Венгерова, З. А. [З. В.]
 Венгеровъ, С. А. [С. В.]
 Верболюкскій, Г. Л.
 Вернеръ, К. [К. В.]
 Веселовскій, Александръ Ник., академикъ.
 Веселовскій, Алексѣй Н., проф.
 Веселовскій, В.
 Веселовскій, К.
 Веселовскій, Н. И., пр. [Н. В.]
 Винклеръ, Ф. П. П. [П. Ф. В.]
 Виноградовъ, П. Г., проф.
 Випперъ, Р. [Р. В.]
 Витковский, В. В. [В. В. В.]
 Владиміровъ, П. В., проф.
 Водовозовъ, В. В. [В. В—сз].
 Водовозовъ, Н. В.
 Воейковъ, А. И., проф. [А. В.]
 Вольтеръ, Э. А., прив.-доцентъ [Э. В.]
 Ворожейкинъ, Ф.
- Вороновъ, А. П. [А. П. В.]
 Воронцовъ, В. П.
 Врангель, бар. К. К., магистръ [К. Вр.]
 Ганзенъ, П. Г. [П. Г—нз].
 Гарднеръ, Е. И. [Е. Г.]
 Гаркави, А. Я.
 Гаршинъ, Е. М. [Е. Г.]
 Гезехусъ, Н. А., проф.
 Гемиліанъ, В. А.
 Герценштейнъ, Г. М., пр.-доц. [Г. М. Г.]
 Гершунъ, А. Д. [А. Г.]
 Герье, В. И., проф. [В. Г.]
 Глинка, Ф. С. [Ф. Г.]
 Глинскій, В. [В. Г.]
 Головкинскій, Н. А., проф. [Н. Г.]
 Головщикова, К. Д. [К. Д. Г.]
 Голубевъ, В. Ф.
 Горбовъ, А. И. [А. И. Г.]
 Горчаковъ, М. И., проф.
 Грабаръ, В. Э., пр.-д. [В. А. Г.]
 Граве, Д., прив.-доц. [Д. Гр.]
 Гротъ, К. Я., проф.
 Гротъ, Н. Я., проф.
 Грузенбергъ, О. О.
 Гулишамбаровъ, С. О.
 Делоне, Н. В., проф. [Н. Д.]
 Державинскій, В. Ф., проф.
 Джаншиевъ, Г. А. [Г. Д.]
 Динникъ, Н. [Н. Я. Д.]
 Дризевъ, Н. В., баронъ [Б. Н. В. Д.]
 Дьяконовъ, М., проф. [М. Д.]
 Егоровъ, Н. Г., проф. [Н. Е.]
 Ждановъ, А. М., проф. [А. Ж.]
 Житецкій, И. П. [И. Ж.]
 Жуковичъ, П. И., прив.-доц.
 Звягинцевъ, Е. А. [Е. З.]
 Землячонскій, П. А., прив.-доц. [П. З.]
 Зѣлинскій, Ф. Ф., проф.
 Ивановскій, А. О., пр. [А. О. И.]
 Игнатьевъ, В.
 Износковъ, И. А. [И. И.]
 Иностранцевъ, А. А., проф.
 Каменскій, Д., д-ръ [Д. К.]
 Канонниковъ, И. И., проф.
 Каншинъ, Ч. В. [Ч. К.]
 Карявскій, Д. [Д. К.]
 Карцовъ, В. С. [В. К.]
 Карышевъ, Н. А., проф.
 Каръевъ, Н. И., проф. [Н. К.]
 Кауфманъ, И. И., проф.
 Кивлицкій, Е. А. [Е. К.]
 Кирпичниковъ, А. И., проф.
- Клюссъ, Г. А. [Г. К.]
 Книповичъ, Н. М., магистръ [Н. Кн.]
 Кокоскинъ, Ф. Ф.
 Колотовъ, С. С.
 Колубовскій, Я. Н.
 Коны, А. Ф.
 Коноваловъ, Д., проф.
 Коноваловъ, А. М. [А. К.]
 Конскій, П. [П. К.]
 Копосовъ, П. В. [П. К.]
 Корелинъ, М. С., проф. [М. К.]
 Коцынъ, М. В., докторъ.
 Красускій, К. [К. К.]
 Крашенинниковъ, М.
 Кротковъ, Н.
 Круглый, А. О. [А. К—нз].
 Крупскій, А. К., проф. [А. К.]
 Круссеръ, В.
 Крыловъ, А. [А. К.]
 Крыловъ, Викторъ Ал.
 Крымскій, А. Е. [А. Е. К.]
 Кувадинъ, В. В.
 Кудрявцевъ, Н. В. [Н. К.]
 Кузьминъ - Караваевъ, В. Д., проф. [К. К.]
 Куриловъ, В. [В. К.]
 Ламаевскій, С. И.
 Ланговой, Н. П., проф.
 Латкинъ, Н. В. [Н. Л.]
 Латышевъ, С. М. [С. Л.]
 Левинсонъ - Лессингъ, Ф. Ю., проф. [Л.]
 Леперъ, Р. [Р. Л.]
 Лермантовъ, В. В., прив.-доц. [В. Л.]
 Лесевичъ, В. В.
 Лидовъ, А. П., проф. [А. П. Л.]
 Липовскій, А. Л. [А. Л—нз].
 Ловягинъ, А. М. [А. М. Л.]
 Ловягинъ, Р. М. [Р. Л—нз].
 Лопухинъ, А. П., проф. [А. Л.]
 Лось, И. Л., прив.-доц. [И. Л.]
 Лучицкій, И. В., проф.
 Любовичъ, Н., проф. [Н. Л—нз].
 Лялявъ, Л., д-ръ.
 Лященко, А. Г. [А. Л—нз].
 Мазеевъ, М. Н. [М. М.]
 Макаровъ, А.
 Марголинъ, М. М.
 Марръ, Н. Я., пр.-доц. [Н. М.]
 Масальскій, кн. В. И. [В. М.]
 Матвѣевъ, П. А.
 Менделѣевъ, В. Д. [В. М.]
 Менделѣевъ, Д. И., проф. [Д.]
 Миклашевскій, А. Н. [А. Н. М.]
 Миллеръ, В. Ф., проф. [Вс. М.]

- Милюковъ, П. Н. [И. М.].
 Минский, Н. М.
 Мищенко, О. Г., проф.
 Модестовъ, В. И., проф.
 Моравский, С.
 Мурашкинцевъ, А. А. [А. М.].
 Муромцевъ, С. А., пр. [С. М.].
 Мякотинъ, В. А. [В. М-ъ].
 Надсонъ, Г. А. [Г. Н.].
 Неустровъ, А. [А. Н-ъ].
 Нечаевъ, В. М., проф. [В. Н.].
 Никольский, А. М. [А. Н.].
 Обнорский, Н. [Н. О.].
 Ону, А. М. [А. О.].
 Ореусъ, И. И., ген.-лейт. [И. О.].
 Орловъ, С.
 Павловъ - Сивьянский, Н. П. [Н. П.-С.].
 Пель, А. В., проф.
 Перетцъ, В. Н. [В. П.].
 Перетцъ, Д. Н. [Д. Н. П.].
 Петрушевский, Д. М.
 Петрушевский, О. О., проф. [О. П.].
 Петцъ, Г. Г. [Г. П.].
 Пискорский, В. [В. П-ий].
 Позднѣвъ, А. М., пр. [А. П.].
 Позднѣвъ, Д. М. [Д. П.].
 Покровский, А. И., прив.-доц. [А. П.].
 Половинкинъ, Ир. Н. [Ир. П.].
 Поляновъ, В. К. [В. П.].
 Потанинъ, Г. Н. [Г. П.].
 Пыпинъ, А. Н.
 Радловъ, Э. Л. [Э. Р.].
 Рейнгольдъ, А. А. [А. Р.].
 Рейтлингеръ, Н. А. [Р.].
 Ржешотарский, А. [А. Р.].
 Рихтеръ, Д. И. [Д. Р.].
 Роговский, Е.
 Розенбахъ, П. Я., прив.-доц. [П. Р.].
 Ростовцевъ, М. [М. Р-ъ].
 Ростовцевъ, С. И., пр. [С. Р.].
 Рубакинъ, Н. А.
 Рубцовъ, П. П. [И. П. Р.].
 Рудаковъ, В. Е. [В. Р-ъ].
 Рудневъ, В. М., проф.
 Руммель, В. В. [В. Р.].
 Сазоновъ, С.
 Свѣшниковъ, М. И., прив.-доц. [М. С.].
 Селивановский, М. И.
 Селивановъ, А. В. [А. В. С.].
 Селивановъ, А. О. [А. О. С.].
 Сентъ-Илеръ, К. К.
 Скалонъ, В. Ю.
 Скрибниъ, М. Д. [М. С.].
 Слюзбергъ, Г. В. [Г. С.].
 Слюнимский, Л. З.
 Случевский, Вл. К. [В. С-ий].
 Смирновъ, О. А. [О. С.].
 Соболевъ, М. Н.
 Софатовъ, А. В., проф.
 Соколовский, П. А.
 Соколовъ, А. [А. С.].
 Солицевъ, В.
 Соловьевъ, Вл. [Вл. С.].
 Соловьевъ, Н. О., пр. [Н. С.].
 Сомовъ, А. И. [А. С-ъ].
 Спасовичъ, В. Д.
 Срезневский, Вс. И.
 Степановъ, С. Л. [С. С.].
 Сторожевъ, В. Н. [В. Ст.].
 Стороженко, Н. И., проф.
 Струве, П. В. [С.].
 Судейкинъ, В. Т., прив.-доц. [В. С-ий].
 Сумцовъ, Н. О., пр. [Н. С-ъ].
 Сяченъ, И. М., проф.
 Тамровъ, В. [В. Т.].
 Таненбаумъ, А. С., инж. п. с. [А. Т.].
 Тархановъ, И. Р., пр. [И. Т.].
 Тищенко, В. Е.
 Тривусъ, М. Л. [М. Т.].
 Троицкий, А.
 Трубецкой, кн. Е.
 Трубецкой, кн. С. Г., прив.-доц.
 Турасъ, В. [В. Т.].
 Туганъ-Барановский, М.
 Тутковскій, П. Т. [И. Т.].
 Тутуринъ, Н. Н.
 Уманский, А. М. [Ум.].
 Успенский, О. И., проф.
 Фаворский, А. Е., прив.-доц.
 Фауссъ, В. А., маг. [В. Ф.].
 Фидлеръ, Ф. Ф. [Ф. Ф.].
 Филиповъ, Н. [Н. Ф.].
 Флавицкий, Ф. М., проф.
 Флоренсеевъ, В. Я., проф.
 Фойницкий, И. Я., проф.
 Форстенъ, Г. В., проф. [Г. Ф.].
 Фортунатовъ, Ал. О. [А. Ф-ъ].
 Фриксъ, Э. Ф. [Э. Ф.].
 Хвольсонъ, Д. А., проф.
 Хлопинъ, Г.
 Ходский, Л. В., проф.
 Храневичъ, К. [К. Х.].
 Цагарели, А., проф. [А. Ц.].
 Церетели, Г. [Г. Ц.].
 Челпановъ, Е.
 Чельцовъ, И. М.
 Чельцовъ, П. [П. Ч. А.].
 Чешкингъ, Вс. Е. [Вс. Ч.].
 Чупровъ, А. И., проф.
 Шевыревъ, И. Я.
 Шеннъ, В. П.
 Шиперовичъ, М. В. [М. Ш.].
 Ширяевъ, С. О. [С. Ш.].
 Шпидлеръ, Л. В. [Л. Ш.].
 Шмурло, Е. Ф., проф. [Е. Ш.].
 Шокальский, Ю. М. [Ю. Ш.].
 Шперкъ, Ф. Ф., д-ръ [Ф. Ш.].
 Шуляченко, А. Р., проф.
 Щепкинъ, Е., прив.-доцентъ [Е. Щ.].
 Экземплярский, А. В. [А. Э.].
 Эрисманъ, О. О., проф.
 Южаковъ, С. Н.
 Якимовичъ, А. А. [А. Я.].
 Янжулъ, Ек. Н.
 Яновский, А. Е. [А. Я.].
 Яроцкий, В. Г., проф. [В. Я.]

ЛЕДЯНОЙ ДОМЪ.



1. Фасад Ледяного дома и видъ шутовской свадебной процесси.



2. Разрѣзъ лѣвой комнаты (лицевая сторона).



3. Разрѣзъ лѣвой комнаты (задняя сторона).



4. Разрѣзъ правой комнаты (лицевая сторона).



5. Разрѣзъ правой комнаты (задняя сторона).

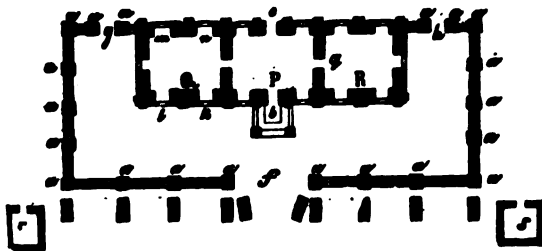

6. Планъ Ледяного дома: а, а, а—ледяная рѣшетка; б—крыльцо; в—сѣни; г—правая комната; д—лѣвая комната; е—главныя ворота; ж—задняя ворота; з, и, к, л—окна; с—задняя дверь; г, в—пирамиды.

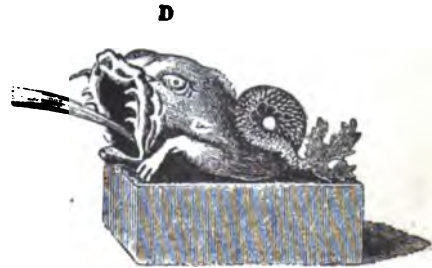

7. Дельфинъ, извергающій нефть.

Vertical line on the left side of the page.

Faint, illegible text scattered across the page, possibly bleed-through from the reverse side.

Ледье (Alcius Ledieu)—франц. историк и археолог, род. в 1860 г. Главные его труды: «Une Seigneurie au XV^e siècle» (1883); «L'Amiral Courbet» (1886); «Esquisses militaires de la guerre de Cent ans» (1887); «Esquisses militaires de la guerre de Trente ans» (в «Picardie et Artois», 1888); «Monographie d'un bourg etc.» (1888); «La guerre de Trente ans en Artois» (1887).

Ледюк (Яковъ Leducq)—голландскій живописецъ, род. в 1600 г. в Утрехтѣ, умеръ позже 1660 г., вѣроятно, в Гагѣ. Обстоятельства его жизни неизвѣстны. На его произведеніяхъ видно вліаніе Дирка Гальса, подобно которому онъ писалъ сцены изъ военной жизни: караульни, бивуаки, попойки, кутежи и т. п. Композиція его иногда довольно сложна и въ особенности страдаетъ избыткомъ окличностей. Рисунокъ—точный, живопись отличается разнообразіемъ тоновъ, яркою свѣтотѣнью и законченностью. Въ общемъ, однако, картины его довольно однообразны. Нѣкоторые галереи довольно богаты его картинами. Въ Эрмитажѣ ихъ пять: «Солдатская стоянка» (№ 988), «Караульня» (№ 934), «Веселое общество» (№ 985), «Игорный домъ» (№ 986) и «Сцена изъ военного быта».

Ледяная губа—Приморской обл., в южн. части Сенявина прол., в Чукотской землѣ, длиною 5 морскихъ миль, глубина отъ 30 до 35 саж. Съ В, Ю и З губу окружаютъ высокія горы, не пропускающія солнечныхъ лучей, отчего дно ея въ вершинѣ покрыто постоянномъ л. коромъ. На берегу высокая гора Эльпымгыт.

Ледяная рѣка (Шувокитъ по-тунгуски) Иркутской губ. и округа, вытекаетъ съ южн. падѣ Вайкальскихъ горъ и впадаетъ на сѣв.-вост. берегу въ оз. Вайкаль близъ Л. мыса. Рѣчка имѣетъ до 30 в. длины и состоитъ изъ непрерывныхъ водопадовъ. Двѣ высокія скалы, между которыми прорывается рѣчка, образуютъ устье ея въ озеро. Эти и другія скалы по теченію Л., по свѣдѣніямъ учен. путешественника Георга, покрыты толстымъ льдомъ, не таящимъ въ продолженіе цѣлаго гѣта.

Ледяной домъ—одна изъ своеобразнѣйшихъ забавъ императрицы Анны Иоанновны, придуманная камергеромъ А. Д. Татищевымъ въ 1740 г. и связанная съ потѣшнымъ бракомъ придворнаго шута императрицы, кн. Михаила Александровича Голицина (см. IX, 46), и одной изъ ея приживалокъ, калмычки Авдотьи Ивановны, носившей фамилію Вужениновой. Специальная маскарадная коммиссія, подъ предѣтельствомъ кабинета-министра А. П. Волынского, избрала для постройки «Л. дома» мѣсто на Невѣ между Адмиралтействомъ и Зимнимъ Дворцомъ *); подъ ея наблюдениемъ и былъ выстроенъ домъ, исключительно изъ плитъ чистаго льда, положенныхъ одна на другую и для связи политыхъ водою; онъ имѣлъ восемь сажонъ въ длину, двѣ съ половиной въ ширину и три въ высоту. Впереди дома стояло шесть ледяныхъ пушекъ и двѣ мортиры, у главныхъ

вороты—два дельфина, изъ пасти которыхъ била горящая нефть. Крыша дома украшена была статуями. Внутреннее устройство дома также сдѣлано было изъ льда. По створамъ дома воздвигнуты были высокія пирамиды, съ пригнанными часами и съ фонарями на окнахъ; вблизи помѣщались ледяной слонъ, изъ хобота котораго била горящій нефтяной фонтанъ, и ледяная баня, которую топилъ соломою. Внѣшній видъ дома и подробное описаніе его даетъ С. Н. Шубинскій, въ книгѣ: «Историческіе очерки и рассказы» (СПб. 1898, стр. 121—126). По именному Высочайшему повелѣнію, къ потѣшной свадьбѣ вызваны были въ Петербургъ изъ разныхъ концовъ Россіи по два человека обоего пола всѣхъ племенъ и народовъ, ея населяющихъ: набралось до 300 человекъ, получившихъ отъ «маскарадной коммиссіи» мѣстные національныя одежды и музыкальные инструменты. 6 февраля 1740 г. отпразднована была свадьба въ «Л. домѣ», не обошедшаяся безъ стиховъ Тредьяковскаго и едва не стоившая жизни «молодымъ». Этотъ эпизодъ отличено описанъ въ романѣ Лажечникова «Л. домъ» (Георгъ Крафтъ, въ «Подлинномъ и обстоятельномъ описаніи построеннаго въ СПб. въ 1740 г. Л. дома» (СПб. 1741), смотрѣлъ на постройку дома какъ на полезное открытіе въ области знаній, сожалѣя, что до тѣхъ поръ мало обращали вниманія на ледъ какъ на «природный матеріалъ» и такъ мало сдѣлано ледяныхъ открытій». См. еще А. Вейдемейера, «Обзоръ главнѣйшихъ происшествій въ Россіи съ кончины Петра Вели.» (СПб. 1848, часть II). Новыя подробности о маскарадной коммиссіи должны войти въ составъ новаго (третьяго) тома «Внутренняго быта русскаго государства въ 1740—1741 годахъ», подготовляемаго къ печати московскимъ архивомъ министерства юстиціи.

Лескя (Кнудъ Leesh, 1697—1774)—норвежскій миссіонеръ и филологъ, написалъ рядъ весьма цѣнныхъ трудовъ о лопарскомъ языкѣ: «Lappisk grammatica» (Копенгагенъ, 1746; новое изд. 1832); «Lappisk nomenclator» (Дронгтеймъ, 1756); лопарскій молитвословъ; катехизисъ; «Beschreibung der Lappländer der norwegischen Finnmark» (Липц., 1771; первоначально по-датски, 1771); «Lexicon lapponico-danico-latinum» (1768), который дополнилъ Sandberg своимъ: «Lexicon danico-latino-lapponicum» (1781).

Лесрсия (Leersia Sw.)—злакъ, относящійся къ группѣ рисовыхъ (Oryzaceae); травянистая, желтозеленая многолѣтняя растенія, развивающія ползучіе подземные побѣги и надземные приподнимающіеся внизу вѣтвистые стебли, до 0,6 м. высотой; листья узкіе, тесьмовидные; соцветіе—раскидистая метелка, съ весьма тонкими вѣтвями; колоски одноцвѣтковые, сильно сплюснутые съ боковъ. Чешуя только двѣ: изъ нихъ нижняя съ шиповато рѣсничатымъ килемъ на спинкѣ, съ 5 жилками; верхняя, такой же величины, какъ и нижняя, съ 3 жилками; тычинокъ отъ 1 до 6; рыльца перистыя; зерно обратно-яйцевидное, сплюснутое съ боковъ. Всѣхъ видовъ Л. насчитывается до 5; большинство изъ нихъ свойственно Америкѣ; въ Россіи дико растетъ по

*) Еще въ 1738 г. была выстроена на Невѣ ледяная крѣпость; постройка изъ льда, въ смыслѣ курьезовъ, устраивалась и въ западной Европѣ.

канавамъ, болотамъ, рѣчкамъ *L. ogyzoides* Sol. Практическаго примѣненія Л. не имѣетъ; можно употреблять это растение какъ декаративное для букетовъ. Скоть его не трогаетъ.

С. Ростовцева.

Лееръ (Leeg)—гор. и гавань въ прусской пров. Ганноверъ, на р. Леда, близъ ея впаденія въ Эмсь. 10074 жит. Вывозятся: хлѣбъ, масло, сыръ, рогатый скотъ, лошади, вестфальскій уголь и пр. Два чугунолитейныхъ завода, фарники мыла, сигаръ и т. д. Таможня.

Лееръ (морск.)—всякая тугонатанутая веревка; замѣняетъ часто перла, при чемъ протягивается по *Л. стойкамъ*. Л. протянутые вдоль какой-либо части рангоута или такелажа служатъ для подъема и опусканія трюльныххъ парусовъ (кливеровъ и стакселей); по нимъ ходятъ кольца, привязанныя къ кромкѣ паруса и прикрѣпленныя такимъ образомъ парусъ къ *Л. Балюве Л.*—временно протягиваются для подвѣшанія мокраго бѣлья. См. Парусовость и Такелажъ.

Лееръ (Генрихъ Антоновичъ)—ген.-лейт., известный военный писатель, род. въ 1829 г. Окончилъ курсъ въ инженерномъ училищѣ и военной академіи. Былъ преподавателемъ тактики въ военныхъ училищахъ, потомъ профессоромъ стратегіи въ академіяхъ генеральнаго штаба, артиллерійской и инженерной. Начальникомъ первой изъ нихъ онъ назначенъ въ 1889 г. Состоитъ членомъ-корреспондентомъ Императорской академіи наукъ и почетнымъ членомъ королевской шведской акад. военныхъ наукъ. Первые статьи Л. появились въ «Военномъ Сборникѣ» конца 50-хъ и начала 60-хъ гг. Одна изъ нихъ, въ которой авторъ опредѣлялъ вѣроятныя измѣненія въ тактикѣ, вслѣдствіе введенія наръбаннаго оружія, обратила на себя особое вниманіе высшаго военного начальства; можно сказать, что труды Л. въ этомъ направленіи повлияли на перевооруженіе нашей арміи. Изъ многочисленныхъ военно-литературныхъ трудовъ Л. особенно выдается «Опытъ кратко-историческаго изслѣдованія законовъ искусства веденія войны» (положительная стратегія), выдержавшій нѣсколько изданій и переведенный на разные иностранные языки. Въ 1871—73 гг. изданы его «Публичныя лекціи о франко-германской войнѣ». Подъ его главною редакціей издается (имѣя уже близка къ окончанію) «Энциклопедія военныхъ и морскихъ наукъ». Крупный историческій трудъ: «Обзоръ войнъ Россіи отъ Петра Великаго до нашихъ дней» изданъ подъ общюю редакцію Л., при чемъ 1-я часть разработана почти вся непосредственно имъ самимъ.

Леуварденъ (Leeuwarden, франц. Leeuwert)—гор. въ нидерландской пров. Фрисландіи. 30689 ж. (1892). Старинная ратуша и королевскій дворецъ. Значительная торговля хлѣбомъ и скотомъ, также масломъ, сыромъ, пикориемъ, пенькой, кожами, шерстяными и колониальными товарами, виномъ и водкой. Фабрики зеркалъ и ролей, каретныя мастерскія. Еще въ XIII столѣтіи Л. лежалъ при морской бухтѣ, которая постепенно заносилась иломъ, такъ что городъ очутился далеко отъ моря.

Лежайемъ или *Лежанокъ* (пол. Leżajsk, нѣм. Lezansk)—г. въ австр. пров. Галиціи; жит. 3069; монастырь бернардинцевъ (огромный органъ съ 3000 трубъ, прекрасное изображеніе Пресвятой Дѣвы); сукна и шерстяныя ткани; земледѣліе и плодоводство.

Лежандръ (Adrien-Marie Legendre, 1762—1833)—одинъ изъ величайшихъ французскихъ геометровъ, былъ профессоромъ политехнической школы и членомъ парижской акад. наукъ. Л. велъ тихую и скромную жизнь ученаго, полную трудовъ. Его сочиненіе «Recherches sur la figure des planètes» (1784) обратило на себя всеобщее вниманіе. Въ 1787 г., совместно съ Кассини и Меженомъ, произвелъ тригонометрическое соединеніе обсерваторій гринвичской и парижской, провѣрилъ всѣ вычисленія длины дуги меридіана между Варсазоной и Дюнкеркомъ, сдѣланныя для опредѣленія метра, положилъ основанія теоріи чиселъ (см. «Exposé des opérations pour la jonction des observatoires de Paris et de Greenwich», 1791). Въ мемуарахъ «Analyse des triangles tracés sur la surface d'un sphéroïde» и «Nouvelle méthode pour la détermination des orbites des comètes» (1806) Л. въ первомъ указалъ способъ, который значительно сократилъ и упростилъ вычисленія геодезическихъ треугольниковъ (теорема Л.), а во второмъ разработалъ общіе приемы вычисленія вѣроятнѣйшихъ результатовъ изъ совокупности наблюденій, известные нынѣ подъ названіемъ способа наименьшихъ квадратовъ. Въ теоретической механикѣ пользуется известностью его сочиненіе «Sur l'attraction des ellipsoïdes homogènes» (1812). Еще болѣе важны работы Л. въ области чистой математики; его трактаты: «Mémoire sur les transcendentes elliptiques» (1794), «Exercices de calcul intégral» (1811—17, 3 т.), «Traité des fonctions elliptiques et des intégrales Eulériennes» (1825—28, 3 т.) и «Théorie des nombres» (1830, 2 т.) сдѣлались классическими. Наконецъ, Л. написалъ нѣсколько превосходныхъ учебниковъ по элементарной математикѣ, выдержавшихъ много изданій и переведенныхъ на другіе языки, въ томъ числѣ и на русскій.

В. В. В.

Лежандръ (Le Gendre Луи)—франц. историкъ (1655—1783). Гл. соч.: «Essai sur le regne de Louis le Grand etc.» (1697); «Histoire de France» (1700 и 1724); «Moeurs et coutumes des Français dans les premiers temps de la monarchie» (1712).

Лежандръ (Луи Legendre, 1766—97)—франц. политическій дѣятель. Сначала матросъ, потомъ мясникъ, Л. участвовалъ почти во всѣхъ уличныхъ движеніяхъ революціонной эпохи и сталъ революціонной знаменитостью. Выбранный въ конвентъ, онъ сдѣлался однимъ изъ видныхъ ораторовъ Горы и былъ членомъ комитета общественной безопасности. Дружный со всѣми вождями террористовъ, Л. своевременно измѣнилъ каждому изъ нихъ и такимъ образомъ избѣжалъ гильотины. Умеръ членомъ совѣта старѣйшинъ.

Лежантилъ (Joseph-Baptist Le Gentil, 1725—92)—франц. астрономъ и путешественникъ. Въ 1761 г. отправился въ Индію наблюдать тамъ прохожденіе Венеры предъ дискомъ

солнца, но война съ Англією не дала ему возможности высадиться на берегъ. Чтобы не пропустить слѣдующаго прохождения Венеры 1769 г., Л. остался въ Пондишери и посвятилъ свое время изученію состоянія наукъ въ Индіи, а также изслѣдованіямъ о браминизмѣ и индійскихъ языкахъ. Дурная погода не позволила ему и въ 1769 г. произвести наблюденія надъ прохожденіемъ Венеры. Астрономическія сочиненія Л. нынѣ не имѣютъ значенія; заслуживаютъ вниманія только изысканія его объ индійской астрономіи: «Sur l'origine du zodiaque» (1872), «Remarques et observations sur l'astronomie des Indiens et sur l'ancienneté de cette astronomie» (1784) и «Mémoire sur l'ancienneté de la sphère en général et de quelques constellations en particulier» (1789).

Лежанъ (Гильомъ Lejean, 1828—1876)— франц. путешественникъ; составилъ, по порученію французскаго правительства, 20 обширныхъ картъ Балканскаго полу-ва. Въ Петербургскихъ «Mitteilungen» Л. напечаталъ «Ethnographie der europ. Türkei» (1861, пер. на русск. яз., СПб, 1868). Въ 1860 г. Л. проѣхалъ по Вѣлому Нилу до Гондкоро, составилъ первую хорошую карту Баръ-эль-Газала и издалъ «Voyages aux deux Nils» (1863—66). Въ 1862—63 гг. онъ былъ франц. консуломъ въ Абессиніи, о которой написалъ: «Theodore II, le nouvel empire d'Abyssinie et les intérêts français» (1865). Въ 1865—67 гг. онъ совершилъ путешествіе по Малой Азіи, Месопотаміи и Индіи до Кашмира. Ср. Cortambert, «G. L. et ses voyages» (1872).

Леже (Антоній Léger, 1594—1661)— профессоръ богословія въ Женевѣ. Въ 1720 г. изданъ въ Женевѣ три тома его проповѣдей. Двойродный братъ его *Лоанъ* (1615—1684), также протест. пасторъ, написалъ «Histoire générale de l'église vaudoise» (1669), «Apolo-gie de l'église du Piémont» и «увѣщаніе» (remonstrance) къ своимъ единовѣрцамъ.

Леже (Луи Léger) — известный франц. славистъ, проф. славяновѣдѣнія въ Collège de France, род. въ Тулузѣ въ 1848 г.; совершилъ нѣсколько путешествій въ славянскія земли, три раза былъ въ Россіи. Своими книгами и журнальн. статьями Л. много способствовалъ ознакомленію Европы съ славянами. Главныя его работы: «Le monde slave» (1873), «Etudes slaves» (1875); «Nouvelles études slaves» (1880, томъ II ч. 1886); «Cyrille et Methode» (1868); «Histoire de l'Autriche-Hongrie» (1879), «La Bohême historique, pittoresque et littéraire» (1867); «Le monde slave au XIX siècle» (1884); «La Save, le Danube et le Balcas» (1884); «La Bulgarie» (1885); «Chants héroïques et chansons populaires des slaves de Bohême» (1866); «Recueil de contes populaires slaves» (1882); «Esquisse sommaire de la mythologie slave» (1882). Россія, ея языкъ, исторія, литература занимаютъ видное мѣсто въ сочиненіяхъ Л.: «Grammaire russe» (1878), «Chrestomathie russe» (1877). «La Russie et l'exposition de 1878», «La chronique de Nestor» (пер. и прим., 1884) и др. Съ 1869 г. Л. по-ищаетъ въ «Журналь Мин-ва Нар. Просв.» «Шксыма изъ Парижа» (о новостяхъ въ обла-

сти науки, литературы, народнаго просвѣщенія во Франціи). Онъ ведетъ славянскій отдѣлъ въ «Grande Encyclopédie». А. Л.—ш.

Леженъ (Alexandre-Louis-Simon Lejeune, 1779—1858)— бельгійскій ботаникъ, известный работами по флорѣ Бельгіи; таковы: «Flore des environs de Spaa» (Люттихъ, 1811—16), «Revue de la Flore des environs de Spaa» (Люттихъ, 1824), «Choix des plantes de Belgique» (Люттихъ, 1825—30).

Леженъ-Диррилле (Peter-Gustav Lejeune-Dirichlet, 1805—59) — изв. математикъ; провелъ учебные годы въ Парижѣ. Фурье рекомендовалъ его А. Гумбольдту и онъ былъ сначала доцентомъ въ Бреславлѣ, а затѣмъ профессоромъ берлинскаго унив., профессоромъ геттингенскаго унив. и членомъ берлинской акд. Въ особенности замѣчательныя его работы по теоріи опредѣленныхъ интеграловъ, теоріи чиселъ, уравненій съ частными производными и періодическимъ рядамъ. Въ 1854 г. онъ избранъ въ число иностранныхъ членовъ парижской академіи. Въ 1890 г., по распоряженію берлинской акд., изданъ полное собраніе его сочиненій. Вольшою извѣстностью пользуются его «Vorlesungen über Zahlentheorie» и «Vorlesungen über die in umgekehrten Verhältniss des Quadrats der Entfernung wirkenden Kräfte».

Леженъ—продольный брусъ, какъ составная часть какой-либо конструкціи. Напр., продольные деревянные или металлическіе бруссы, употребляемые, взаимно поперечинъ, для поддержанія рельсовъ въ нѣкоторыхъ системахъ устройства верхняго строенія желѣзныхъ дорогъ и т. п.

Лезаръ (швед. Läsare — чтецы) — религиозная секта въ Швеціи, основанная Гансомъ Нильсомъ Гауге (VII, 179). Возникновенію ея содѣйствовала потребность въ домашнемъ богослуженіи, обусловленная обширными размѣрами приходовъ. Около 1843 г. среди Л. выступилъ съ шетистическою проповѣдью крестьянинъ *Эрикъ Лисонъ* (Jansson), который провозгласилъ себя непосредственнымъ апостоломъ Иисуса Христа. Въ 1846 г. полицейскія преслѣдованія принудили его эмигрировать со своими приверженцами въ Сѣв. Америку, гдѣ онъ, въ штатѣ Иллинойсѣ, основалъ духовную колонію Випопсгилль (Bishopsgill), но въ 1850 г. былъ убитъ. Ср. «Die rufenden Stimmen» (Лпц., 1843—переводъ съ шведскаго).

Лезгинина—кавказскій танецъ съ $\frac{3}{4}$, въ скоромъ темпѣ. Художественную обработку Л. получила у русскихъ композиторовъ М. И. Глинки, въ оперѣ *Русланъ съ Людмила*, и А. Г. Рубинштейна, въ оперѣ *Демонъ*.

Лезгинская линія — въ вост. Закавказьѣ. Ее начали устраивать съ 1830 г., для охраны Грузіи отъ набѣговъ лезгинъ. Она состояла изъ укрѣпленій, расположенныхъ противъ удобнѣйшихъ выходовъ изъ горы; главнымъ пунктомъ ея былъ аулъ Закаатамъ. Линія дѣлилась на правый и лѣвый фланги, сходившіеся у Лагодехъ. На лѣвомъ флангѣ было 7 укрѣпленій, на правомъ—3.

Лезгинскій, лезгинъ—чисто-условный терминъ, принятый для означенія многочисленныхъ горскихъ племенъ, населяющихъ Даге-

станскую область и отчасти южный склонъ Главнаго хребта. Название это заимствовано, повидимому, у грузинъ, которые обозначаютъ сосѣднихъ съ Кахетией дагестанскихъ горцевъ общимъ именемъ *лесокъ*, а страну ихъ—*Лекети*, что, въ свою очередь, представляетъ, вѣроятно, грузин. форму названія *лак*, которое даютъ себѣ казачуки, часто тревожившіе въ прежнее время Грузію своими набѣгами. Название Л. прилагалось прежде и у русскихъ преимущественно къ южнымъ дагестанцамъ, а сѣверные были болѣе извѣстны подъ именемъ *талимцевъ*. См. Кавказскій край (XIII, 836 и 837).

Лезеръ (Эдуардъ Leser) — нѣмецкій экономистъ, проф. гейдельбергскаго унив. Соч. его: «D. Begriff des Reichthums bei A. Smith» (Гейдельбергъ, 1874), «Der Accisestreit in England» (тамъ-же, 1879); «Untersuchungen z. Geschichte d. Nationalökonomie» (Лпц., 1881).

Лесина—см. Лесина.

Лезюрье (Жозефъ Lesurques, 1768 — 1796) — извѣстная жертва судебной ошибки. Сынъ состоятельныхъ родителей, Л., въ 1796 г., былъ заподозрѣнъ въ ограбленіи близъ Льерсана денежной почты, сопровождавшемся убійствомъ почтара. Служанки гостиницы, гдѣ останавливался послѣдній, признали Л. за лицо, бывшее съ нимъ. Попытки Л. доказать свое *alibi* оказались тщетными, и онъ былъ гильотинированъ, а имущество его конфисковано. Въ 1798 г. былъ арестованъ и казненъ настоящій виновникъ преступленія, Дюбоскъ, чрезвычайно похожій на Л., вслѣдствіе чего свидѣтели и впади въ ошибку. Долгія усилія семьи Л. реабилитировать его имя юридическимъ путемъ и вернуть состояніе были напрасны. Его жена и старшая дочь сошли съ ума, а младшая дочь бросилась въ Сену, узнавъ объ отказѣ суда въ реабилитацию отца. Трагическая судьба Л. послужила сюжетомъ для многихъ драматическихъ произведеній; одно изъ нихъ («Ограбленная почта») передѣлано съ франц. Ф. А. Вурджинимъ и до сихъ поръ съ успѣхомъ дается на сценѣ.

Лезюрье (Жакъ-Ньеръ-Жозефъ Lesurges, 1767—1844) — франц. аббатъ, горячій защитникъ ультрамонтанства и иезуитовъ. Написалъ: «Jugement de l'Eglise catholique contre les pecheurs schismatiques de France» (П., 1821); «De la juridiction de l'Eglise sur le contrat de mariage» (П., 1824) и мн. др.

Лей (Leu) — монетная единица въ Румыніи = 1 франку = 100 бан и пара.

Лейардъ — см. Лейардъ.

Лейбницъ (Готфридъ-Вильгельмъ Leibniz) — знаменитый философъ; род. въ Лейпцигѣ, 2 іюля 1646 г. Его отецъ, Фридрихъ Л., проф. нравственной философіи въ Лейпцигѣ, умеръ, когда сыну его было всего шесть лѣтъ. По словамъ самого Л., онъ началъ размышлять еще въ очень ранней юности; ему не было еще 15 лѣтъ, когда онъ по цѣлымъ днямъ думалъ о «выборѣ между Аристотелемъ и Демокритомъ». 15 лѣтъ Л. поступилъ въ унив. своего роднаго города и здѣсь усердно изучалъ право, философію (у Якова Томазіуса) и математику. Въ 1663 г. онъ получилъ степень бакалавра за диссертацию «De principio individui», въ 1666 г. — степень доктора правъ, за сочиненіе: «De

casibus replexis in jure». Отказавшись отъ предложенной ему профессуры въ альтердорфскомъ унив., Л. поселился въ Нюрнбергѣ, гдѣ вошелъ между прочими, въ сношенія съ алхимиками и сблизился съ барономъ Войнебургомъ, бывшимъ министромъ курфюрста майнцаго Юсифа-Филиппа. По совѣту Войнебурга, Л. отправился въ Майнцъ ко двору курфюрста и принималъ участіе въ исправленіи мѣстнаго свода законовъ. Въ 1672 г. онъ, въ качествѣ воспитателя сына Войнебурга, поѣхалъ въ Парижъ и жилъ тамъ, за исключеніемъ кратковременной поѣздки въ Лондонъ, четыре года. Къ путешествію во Францію Л. побудила надежда склонить Людовика XIV къ завоеванію Египта, которое должно было отвлечь честолюбивые замыслы Франціи отъ нѣмецкихъ земель и въ то же время нанести ударъ турецкому могуществу. Въ 1676 г., по приглашенію герцога брауншвейгъ-люнебургскаго и ганноверскаго Іоанна-Фридриха, Л. переселился въ Ганноверъ, въ качествѣ придворнаго совѣтника и бібліотекаря. Въ 1684 г. онъ обнаружилъ въ лейпцигскихъ «Acta eruditiorum» свою гениальную методу дифференціального исчисленія. Прилагая ее къ механикѣ, онъ преобразовалъ принципы этой науки, выставленные Декартомъ. Рядомъ съ этимъ онъ увлекается химіей и ивслѣдуетъ фосфоръ, вызываетъ въ Ганноверѣ многочисленныя геогностическія изысканія, заботится объ усовершенствованіи горнаго и монетнаго дѣла, работаетъ въ области права, приступаетъ, по желанію преемника Іоанна-Фридриха, Эрнста-Августа, къ составленію исторіи брауншвейгской династіи, принимаетъ участіе въ политическихъ и церковныхъ вопросахъ своего времени, содѣйствуетъ браку своей ученицы, принцессы Софіи-Шарлотты, дочери Эрнста-Августа, съ Фридрихомъ браденбургскимъ, первымъ прусскимъ королемъ. Примыкая къ католическому (богослову Спиннозѣ, Л. составляетъ широкій планъ соединенія всѣхъ христіанскихъ исповѣданій, вступаетъ по этому дѣлу въ переписку съ гугенотомъ Палиссономъ, обратившимся въ католичество, и съ Воскзетомъ, и пишетъ наложеніе христіанскаго вѣроученія въ такомъ видѣ, который могли бы допустить и католики, и протестанты («Systema theologicum»). Когда этотъ планъ не удался, Л. увлекается другою идеею: устроить унію между церквами лютеранскою и реформатскою. Въ этихъ стремленіяхъ онъ встрѣчаетъ горячую поддержку со стороны Софіи-Шарлотты, но и она не привела къ успѣшнымъ результатамъ. Въ 1700 г., по почину Л., основывается акад. наукъ въ Берлинѣ, въ которой онъ былъ первымъ президентомъ. Онъ хлопочетъ объ основаніи подобнахъ академій въ Дрезденѣ и Вѣнѣ. Въ своихъ неоднократныхъ свиданіяхъ съ Петромъ Великимъ (1711, 1712, 1716) онъ бесѣдуетъ съ нимъ о распространеніи наукъ и просвѣщенія въ Россіи и даетъ первый толчокъ къ основанію петербургской академіи наукъ. Въ знакъ своего уваженія Петръ сдѣлалъ Л. тайнымъ совѣтникомъ. Послѣдніе годы жизни Л. прошли печально и безпокойно. Сынъ Эрнста-Августа, Георгъ-Людвигъ, наследовавшій отцу въ 1698 г., не любилъ Л. Ихъ отношенія охладѣли еще

богѣ, когда Георгъ - Людвигъ, подъ именемъ Георга I, вступилъ на англійскій престолъ. Л. очень желалъ быть приглашеннымъ къ лондонскому двору, но встрѣтилъ упорное сопротивленіе англійскихъ ученыхъ. Несчастный споръ, который онъ велъ съ Ньютономъ о первенствѣ въ открытіи дифференціального исчисления и который былъ тѣмъ ожесточеннѣе, что въ немъ обѣ стороны, до известной степени, были правы, очень повредило Л. въ мнѣніи англичанъ. Л. тѣшнo пытался примириться съ королемъ и привлечь его на свою сторону. Окруженный интригами придворныхъ, раздраженный глобными нападками ганноверскаго духовенства, Л. умеръ въ Ганноверѣ 14 ноября 1716 г., оскорбленный и одинокій.

Л.—одинъ изъ самыхъ всеобъемлющихъ гениевъ за всю исторію человечества. Великій философъ, онъ въ тоже время знаменитый математикъ, физикъ, историкъ, богословъ, юристъ и дипломатъ. Едва ли существовала при немъ хета одна отрасль знанія, которой онъ не изучалъ бы и въ которую его мысль не внесла бы что-нибудь новое. Въ этой многосторонности, однако, заключался источникъ и недостатокъ дѣятельности Л.: она была, до некоторой степени, отрывочна; онъ гораздо чаще открывалъ новые пути, чѣмъ проходилъ ихъ до конца; смѣлости и богатству его плановъ далеко не всегда отвѣчало ихъ исполненіе въ подробностяхъ. Это можно сказать и о философскомъ творчествѣ Л.: Свои философскіе взгляды онъ чаще всего излагалъ въ формѣ писемъ, замѣтокъ, общихъ и краткихъ очерковъ. При жизни Л. въ печати появилось только одно его большое философское сочиненіе: «Essais de Théodicée sur la bonté de Dieu, la liberté de l'homme et l'origine du mal» (Амст. 1710). Другое большое соч. Л.: «Nouveaux essais sur l'entendement humain», написанное, въ формѣ разбора воззрѣній Локка, еще въ 1704 г., появилось впервые только въ 1765 г. Наиболее законченныи краткій очеркъ системы Л.: «Монадология», написанный въ 1714 г., въ своемъ оригинальномъ видѣ былъ въ первый разъ опубликованъ Эрмманомъ въ 1840 г. Изъ другихъ небольшихъ статей Л. наиболее выдаются: «Discours de la métaphysique» (1685), «Système nouveau de la nature et de la communication des substances» (1695), «De ipsa natura» (1698), «Principes de la nature et de la grâce, fondés en raison» (1698; прекрасный выборъ мелкихъ статей Л. собранъ В. П. Преображенскимъ въ «Трудахъ Моск. Психол. Общества», вып. IV). Между многочисленными письмами Л. въ особенности интересна его переписка съ Арно, 1686—90 гг. Л. постоянно стремится разрешить всѣ споры, какіе волновали его современниковъ — помирить вѣру и разумъ, откровеніе и философію, католичество и протестанство, возвысить науку надъ границами національныхъ особенностей и даже создать всемірный языкъ (см. VII, 395). Слѣдуя за Раймундомъ Лудлемъ, отчасти Гоббсомъ, Дальгарномъ и Вилькинсомъ, Л. думаетъ, что можно все мышленіе свести на счисленіе, правильность въ мысляхъ — къ правильности въ счетѣ, если только найти для простѣйшихъ

понятій и способевъ ихъ соединеній такіе же удачные знаки, какими обладаетъ математика. Планъ такой *особой характеристики* (characteristica universalis) занимаетъ Л. во всю его жизнь, до самой старости. Примирительныя мечты Л. ведутъ его иногда къ преувеличеніямъ и непослѣдовательности, даже къ неискренности и умолчанію своихъ мнѣній—такъ велико было въ немъ желаніе открыть поле, на которомъ сошлись бы всѣ враждующія партіи. Оттого, быть можетъ, онъ всю жизнь уклонялся отъ подробнаго изложенія своей философской системы въ ея цѣломъ.

Исходная точка философіи Л. лежитъ въ попыткѣ устранить и помирить противорѣчія, заключавшіяся въ картезианскомъ пониманіи міра, которое въ эпоху Л. все болѣе покрывало себя умы. *Дуализмъ* въ воззрѣніи на основныя начала дѣятельности (см. Гегель, VIII, 218; Декартъ, X, 806) приводилъ въ картезианской системѣ къ цѣлому ряду неразрѣшимыхъ трудностей. Л. подвергнувъ разительному сомнѣнію самый источникъ затрудненій. Если матерія, какъ училъ Декартъ—только протяженіе, то какъ возможно движеніе и разнообразіе тѣлъ, какъ возможна ихъ непроницаемость и сдѣленіе ихъ частей, какъ возможна та природная инерція, въ силу которой матерія сопротивляется сообщаемому ей движенію, какъ возможна, вообще, жизнь въ материальномъ мірѣ? Если все пространство сплошь наполнено совершенно однороднымъ веществомъ, что новаго могутъ породить движенія такого вещества? Наконецъ, что такое протяженіе и какъ мы ее воспринимаемъ? Протяженіе только то, что простирается, вытѣсняя все, врывающееся въ его границы; воспринимать протяженіе предмета, значитъ воспринимать и его сопротивленіе всему, что его окружаетъ, въ тѣхъ предѣлахъ, которые имъ заняты. Не будь этого сопротивленія, мы не могли бы ни увидѣть, ни осязуть протяженности, не могли бы составить о ней никакого понятія. Но сопротивленіе необходимо предполагаетъ стремленіе, дѣятельность, силу. Итакъ, сущность матеріи вовсе не въ протяженіи: матерія прежде всего и внутри себя есть дѣятельная сила. А это значитъ, что протяженіе не есть что-нибудь первоначальное и основное; она представляетъ производный результатъ тѣхъ внутреннихъ дѣятельностей, которыми устанавливается бытіе всего тѣлеснаго; стало быть, ей принадлежитъ бытіе только вторичное. Порождая протяженіе, какъ свое явленіе, дѣятельныя силы материальной дѣятельности сами въ себя, въ своей внутренней сущности, не могутъ быть протяженны. Между тѣмъ, имъ однимъ только можно приписать *субстанціальное*, основное существованіе. Для Л. *субстанціальность* и *активность*—нераздѣльныя понятія. «Субстанція вещей состоитъ въ силѣ дѣйствованія и страданія»; «что не дѣйствуетъ, то не существуетъ». Итакъ, первоначальная реальность въ мірѣ принадлежитъ живымъ дѣятельнымъ силамъ или центрамъ силъ. Эти центры непротяженны—слѣдовательно, они просты по своей природѣ; они не могутъ имѣть частей, потому что существованіе частей предполагаетъ про-

страство уже даннымъ—между тѣмъ все пространственное представляетъ результатъ взаимодействия центровъ силъ между собою. А если такъ, то они абсолютно неделимы и, слѣдовательно, не могутъ ни разрушаться, ни образовываться естественнымъ путемъ: разрушенію подлежатъ только то, что сложно по своей сущности и можетъ распадаться на части; точно также и возникаетъ вновь лишь то, что складается изъ какихъ-нибудь частей. Эти центры живой силы обладаютъ первичною дѣятельностью; они — единственными истинными субстанціи; все должно состоять и складываться изъ нихъ, они суть истинные атомы природы или послѣдніе элементы вещей. Міръ состоитъ изъ простыхъ существъ, живыхъ которыхъ заключается въ ихъ дѣятельности. Въ своемъ внѣшнемъ проявленіи эти существа представляютъ источникъ движенія и сопротивленія и воздѣйствуютъ на существа, отъ нихъ отличныя. Но это воздѣйствіе необходимо обусловлено внутренними актами, которые предшествуютъ всякимъ формамъ внѣшнихъ проявленій. Дѣятельная сила, въ своемъ чисто внутреннемъ состояніи, есть усиліе, самоопредѣленіе къ дѣйствию, иначе—*стремленіе* (appetition). Чтобы явиться опредѣленнымъ, стремленіе должно быть на что нибудь направлено; но самому своему понятію, оно немислимо безъ діи. Другими словами, стремленіе предполагаетъ *представленіе* (representation). Итакъ, первоначальныя существа, которыя во внѣ воплощаются въ матеріальныхъ качествахъ, внутри себя одарены способностью стремленія и представленія. Ихъ внутреннее бытіе выражается въ непрерывномъ развитіи представленій и стремленій; оно являетъ собою многообразіе состояній въ единствѣ простой субстанціи. И, наоборотъ, во внутренней жизни простыхъ субстанцій ничего не дано, кромѣ представленій и стремленій; она вся къ нимъ сводится. Поэтому все въ мірѣ изнутри духовно и только во внѣ опредѣляется тѣлесными качествами. Существа, лежаща въ основѣ міра, неделимы и просты, духовныя въ себѣ, но своими отношеніями создающія видимость матеріальности. Л., примыкая къ Джордану Бруно, съ 1697 г. сталъ называть *монадами* (философское міросозерцаніе Л. вообще развивалось постепенно и окончательно сложилось въ главныхъ своихъ чертахъ, только къ 1685 г.). Монады—это живыя, духообразныя единицы, изъ которыхъ все состоитъ и кромѣ которыхъ ничего въ мірѣ нѣтъ. Ихъ можно сопоставить съ непротяженными точками; однако, это не тѣ точки, о которыхъ учить геометрія. Геометрическія точки не имѣютъ никакихъ измѣреній, но онѣ все таки представляются въ пространствѣ, т. е. предполагаютъ пространство, какъ нѣчто данное; монады, напротивъ, совсѣмъ не въ пространствѣ, потому что сами образуютъ пространство своимъ взаимодействиемъ. Ихъ можно также сравнить съ атомами—но это не атомы Демокрита и другихъ материалистовъ. Монады Л. не имѣютъ опредѣленій внѣшнихъ—протяженности, фигуры, внѣшняго движенія; ихъ опредѣленія исключительно внутреннія и живы только внутрення. Самъ

Л. называетъ ихъ *формальными атомами*, имѣя въ виду Аристотелевское понятіе о *формѣ*, какъ о дѣятельной сущности вещей, а также *субстанціальными формами*. При этомъ онъ ихъ сопоставляетъ съ *первыми интеллектами* Аристотеля. Что же такое пространство, съ этой точки зрѣнія? Л., въ общемъ, рассуждаетъ такъ: дѣятельность принадлежитъ только монадамъ, а онѣ непротяжены; слѣдов., непротяжена и вся вселенная въ своей внутренней сущности. Пространство не имѣетъ собственной, независимой и отдѣльной реальности: оно только результатъ нашего смутнаго чувственного воспріятія вещей. Вещи представляются нашему чувственному пониманію только какъ внѣшнія, какъ рядъ совмѣстныхъ проявленій чуждыхъ намъ дѣятельностей: такое существованіе внѣшнихъ явленій воспринимается нами, какъ протяженность ихъ. Итакъ, пространство, поскольку мы отлекаемъ его отъ того, что его наполняетъ, есть только *порядокъ возможныхъ сосуществоющихъ явленій*, такъ же какъ *время есть порядокъ следованія явленій*. Реально въ пространствѣ лишь внутреннее основаніе порядка явленій; но это основаніе не имѣетъ чувственной наглядности, оно постигается только умомъ. Л. востаетъ противъ взгляда, знаменитымъ защитникомъ котораго былъ Ньютонъ—что пространство есть реальная сущность, безусловная по своей природѣ. Еслибы пространство было таково, то пришлось бы предположить, что оно или самъ Богъ, или Его неизбѣжный атрибутъ. Между тѣмъ, возможно ли считать за Бога то, что состоитъ изъ частей? А пространство необходимо подразделяется части, которыя въ немъ содержатся. Но если протяженность—только явленіе, то явленіемъ оказывается и та протяженная, силошная матерія, изъ которой, по обыкновенному представленію, состоятъ всѣ вещи. Тѣмъ не менѣе воспринимаемый нами матеріальный міръ есть *phaenomenon bene fundatum*; въ немъ намъ дано оформленное и стройное изображеніе дѣятельности, которое не обманываетъ насъ, когда мы при его обсужденіи пользуемся правилами разума. Внутренній принципъ явленій матеріальности заключается въ *страдателности* или ограниченности каждой монады; этогъ *принципа страданія* въ монадахъ есть *materia prima*; воспринимаемое нами явленіе протяженной матеріальной массы есть *materia secunda*. На вторую слѣдуетъ смотрѣть, какъ на продуктъ первой, поскольку наше чувственное воспріятіе тѣлесныхъ вещей одновременно зависитъ и отъ нашей собственной ограниченности, и отъ ограниченности тѣхъ монадъ, которыя своими сочетаніями образуютъ эти вещи. По коренному предположенію Л., каждая монада представляетъ весь міръ; «каждая простая субстанція», говоритъ онъ, «имѣетъ отношенія, которыми выражаются всѣ прочія субстанціи, и, слѣдовательно, монада является постояннымъ живымъ зеркаломъ вселенной». Высшій умъ могъ бы прозрѣть въ каждой монадѣ всю вселенную, со всѣмъ, что въ ней когда-либо произошло, происходить или произойдетъ. Всѣ монады отражаютъ міръ, но

однѣ воспроизводить его лучше, другія хуже; съ другой стороны, каждая монада, воплощая въ себѣ нѣкоторую особую точку зрѣнія на вселенную, одни элементы дѣйствительности воспринимаетъ яснѣе, какъ ближайшіе къ ней, другіе—болѣе смутно, какъ отдаленные. Не можетъ быть двухъ существъ абсолютно сходныхъ между собою: если-бы какая-нибудь монада имѣла совсѣмъ одинаковое внутреннее содержаніе съ другою монадою, онѣ слились бы въ одно (*principium identitatis indiscernibilium*). Какое-нибудь различіе всегда должно сказываться и въ сложныхъ вещахъ: такъ, на одномъ и томъ же деревѣ нельзя отыскать двухъ листьевъ, абсолютно похожихъ другъ на друга. Оттого въ мірѣ монадъ существуетъ безконечная градация совершенствъ. Между самою низшею монадою, которая представляетъ міръ совсѣмъ смутно, и высшею монадою—Богомъ, все созерцающимъ съ абсолютною ясностью и отчетливостью, существуетъ безконечный рядъ промежуточныхъ звеньевъ, монадъ болѣе или менѣе совершенныхъ. Поэтому, рядомъ съ закономъ различія, Л. ставитъ дополняющій и ограничивающій его законъ *непрерывности* (*lex continui*). Онъ одинаково относится и къ существамъ, и къ тѣмъ явленіямъ, которыя ими переживаются. Въ природѣ нѣтъ скачковъ, нѣтъ безднъ, раздѣляющихъ отдѣльныя группы вещей и событий. Какъ въ жизни отдѣльной монады одно состояние развивается непрерывно изъ другого, такъ и въ цѣломъ мірѣ существующія стadia развитія съ непрерывною постепенностью подготовились изъ предшествующихъ, а вся совокупность твореній являетъ собою гѣстницу, постепенно возвышающуюся къ совершенству. Каждая монада имѣетъ духовную природу: однако Л. не рѣшается ихъ всѣхъ называть душами. Можно различать три класса монадъ: 1) монады простые или голыя, въ которыхъ всё представленія смутны и сливаются между собою. Въ такомъ состояніи находится огромное большинство монадъ, въ немъ бываетъ и душа человѣка, когда онъ погружается въ глубокой сонъ безъ всякихъ грезъ или когда онъ падаетъ въ обморокъ. 2) Души, въ которыхъ представленія достигаютъ до ясности ощущенія. Души въ этомъ смыслѣ, способны чувствовать и обладающія памятью пережитого, принадлежатъ животнымъ. 3) Высшій разрядъ монадъ, души, которыхъ отличительное свойство—разумъ, т. е. способность яснаго пониманія вещей и познанія вѣчныхъ истинъ. Разумомъ обладаетъ только душа человѣка; только она есть духъ въ земномъ мірѣ. Высшая ступень внутренняго развитія монады включаетъ въ себѣ и низшія: даже и въ нашемъ духѣ очень многія представленія остаются смутными и темными. Въ виду этого Л. выдвигаетъ на первый планъ вопросъ о *бессознательныхъ* или *малыхъ представленіяхъ* (*petites perceptions*), которому справедливо приписываютъ заслугу введенія этого понятія въ психологію. По мнѣнію Л., картезианцы, отрицающія бессознательныя представленія, дѣлали большую ошибку. Нужно различать *перцепцію*, какъ простое представленіе, отъ *appercepціи*

или сознанія. Перцепція есть внутреннее состояніе монады, воспроизводящее вѣщныя вещи; апперцепція или сознаніе есть рефлективное познаніе этого внутренняго состоянія. Такое познаніе дано далеко не всѣмъ одушевленнымъ существамъ, да и у одной и той же души оно бываетъ не всегда. Когда мы слышимъ шумъ моря, мы не воспринимаемъ плеска отдѣльныхъ волнъ, хотя самый шумъ несомнѣнно складывается изъ звуковъ, производимыхъ ими: какъ же можно воспринять сумму, не воспринявъ, хотя бы бессознательно, составляющихъ ее элементовъ? Приснувшись отъ бессознательнаго состоянія, мы начинаемъ сознавать наши представленія. Возможно-ли было бы это, еслибъ они не были въ насъ даны непосредственно передъ тѣмъ? Вѣдь представленіе естественнымъ путемъ можетъ произойти только отъ другого представленія, подобно тому, какъ движеніе можетъ произойти только отъ движенія.

Л. рѣшительно утверждаетъ, что монады не могутъ оказывать вліянія одна на другую: «монады вовсе не имѣютъ оконъ, чрезъ которыя что-либо могло бы войти туда или оттуда выйти». Все, что въ монадѣ совершается, есть ея собственное дѣло: она—совсѣмъ особый самобытный міръ, маленькая вселенная, ни отъ кого не зависящая и дѣйствующая только отъ себя. Она и представлять можетъ только самое себя, свое собственное существо и то, что въ немъ содержится. Если она представляетъ міръ, то потому лишь, что міръ идеально лежитъ въ ней, что она сама есть слабое подобіе міра. Но изъ этого никакъ не слѣдуетъ, чтобы вселенная какъ-нибудь *физически* на нее дѣйствовала и реально въ ней отражалась и отпечатлѣвалась; реальное взаимодействие вещей есть только иллюзія. Но если такъ, то какимъ образомъ объяснить, что монады составляютъ одинъ стройно движущійся и развивающійся міръ? Откуда возникаетъ внутреннее единство вселенной? Отвѣтомъ на этотъ вопросъ является *теорія предустановленной гармоніи* (*harmonia praestabilita*, *harmonie préétablie*; это выраженіе впервые употреблено Л. въ 1696 г., но самая теорія возникла значительно раньше). Смыслъ этой теоріи въ слѣдующемъ: «въ простыхъ монадахъ бываетъ только *идеальное* вліяніе одной монады на другую, которое можетъ происходить лишь чрезъ посредство Бога, поскольку въ идеяхъ Божиихъ одна монада съ основаніемъ требуетъ, чтобы Богъ, устанавливая въ началѣ вещей порядокъ между другими монадами, принялъ въ соображеніе и ее». Поэтому Богъ изначально сотворилъ каждую субстанцію такимъ образомъ, «что въ ней все рождается изъ ея собственныхъ источниковъ, путемъ полной самопроизвольности въ отношеніи къ ней самой и, однако, при полномъ соответствіи съ вѣщными вещами». Иначе сказать, вещи потому кажутся дѣйствующими другъ на друга, что Богъ при самомъ созданіи міра устроилъ ихъ развивающимися и живущими какъ будто въ неразрывной связи между собою. Дѣйствительной связи между ними нѣтъ, но, въ силу первоначальнаго творческаго акта, состоянія каждой монады соответствовать состояніямъ всѣхъ другихъ и

въ каждый моментъ представляють какъ-бы ихъ отраженіе, сообразно особой точкѣ зрѣнія данной монады на міръ. Этнаъ объясняется всякое взаимодействие вещей, всякое отношеніе предмета къ средѣ, его окружающей. Л. сознается, что мысль о предустановленной гармоніи, когда она въ первый разъ пришла ему въ голову, удивила его. Тѣмъ не менѣе онъ убѣжденъ, что эта гипотеза есть единственная, которая не содержитъ внутреннихъ противорѣчій. Предустановленной гармоніей у Л. объясняется и та связь, вопросъ о которой такъ занималъ послѣдователей Декарта—связь души съ тѣломъ. Душа есть монада, наше тѣло представляетъ точно также совокупность низшихъ монадъ; между тѣмъ, монады существуютъ независимо другъ отъ друга. Воля и мысль не имѣютъ прямого вліянія на тѣлесныя движенія, тѣлесныя измѣненія не оказываютъ прямого дѣйствія на душу; тѣло живетъ такъ, какъ будто въ немъ нѣтъ души, душа — какъ будто бы она не была связана съ тѣломъ. Если они сообразуются между собою въ своихъ явленіяхъ, то совершенно самопроизвольно. «Все, что бываетъ съ нами, всѣ наши будущія мысли и представленія суть только слѣдствія нашихъ прошлыхъ мыслей и представленій, такъ что еслибы я былъ въ состояніи отчетливо рассмотреть все, что происходитъ со мною или представляется со мною или будетъ мнѣ представляться во всякое другое время; и это будущее не преминуло бы произойти со мною, даже еслибы все внѣ меня было уничтожено, лишь бы остались только я и Богъ». Съ другой стороны, составляющая наше тѣло «организованная масса является готовой къ дѣйствію сама собою, слѣдуя законамъ тѣлесной машины въ тотъ моментъ, когда этого хочетъ душа». Источникъ соотвѣстствія между тѣломъ и душою заключается въ творческомъ актѣ Божества: это соотвѣтствіе есть чудо, разъ навсегда совершенное при самомъ созданіи вещей, тогда какъ по ученію окказіоналистовъ каждое единичное соотвѣтствіе между душевными и тѣлесными явленіями есть особое чудо Божіе. Для поясненія своей мысли, Л. употребляетъ слѣдующее сравненіе: душа и тѣло устроены такъ, какъ искусный часовщикъ устраиваетъ нѣсколько часовъ, чтобы они всѣ показывали одно и то же время, хотя они и независимо другъ отъ друга совершаютъ свой ходъ.

Взаимная независимость души и тѣла въ ученіи Л. получаетъ особенно рѣзкую форму, благодаря его стремленію къ исключительно механическому объясненію тѣлесныхъ явленій. Требованіе всѣхъ явленій природы сводить къ чисто механическимъ началамъ сдѣлалось, еще со временъ Декарта, общимъ лозунгомъ философовъ и ученыхъ, и въ примѣненіи этого, требованія Л. шель дальше, чѣмъ многие изъ его современниковъ. Главный нервъ философской дѣятельности Л. лежитъ въ убѣжденіи, что *телеологическое* и *механическое* міропониманіе не исключаютъ другъ друга, а допускаютъ гармоническое примиреніе; не даромъ отъ началъ

философствовать съ мучительныхъ колебаній между Демокритомъ и Аристотелемъ. Вѣсто картезіанскаго закона: *Богъ всегда сохраняетъ въ мірѣ одно и то же количество движенія*, онъ ставитъ другую формулу, основанную на различіи между понятіями *силы* и *количества движенія* и по содержанію весьма близкую къ современной формулѣ закона *сохраненія энергіи*. Съ другой стороны, Л. понимаетъ, что допущенное Декартомъ измѣненіе направленія тѣлесныхъ движеній, исходящее отъ души, есть уже нарушение непрерывности механическаго ряда явленій, и выставляетъ законъ сохраненія количества движенія въ каждомъ данномъ направленіи (*lex de conservanda quantitate directionis*). Изъ этого съ неизбежностью вытекало, что вся внѣшняя тѣлесная жизнь челоука или другого одушевленнаго существа, во всей совокупности ея актовъ, есть строго *механический* или *автоматическій* процессъ, на который никакіе идеальные мотивы, порождаемые душою, не могутъ оказать ни малѣйшаго вліянія. Не менѣе важными оказывались послѣдствія, вытекающія изъ теоріи предустановленной гармоніи для пониманія природы духа. Въ воззрѣніи Л. выражалось полное отрицаніе опыта. По Л., духъ челоука нѣтъ ничего не получаетъ извнѣ: онъ все творитъ изъ себя, въ себѣ самомъ почерпая содержаніе своихъ представленій. Однако, большая часть этого содержанія порождается имъ безсознательно: отсюда иллюзія, будто наши представленія получаются откуда-то извнѣ. Тѣмъ не менѣе въ волнованіи современниковъ Л. споръ между рационалистами и эмпириками, вращавшемся около вопроса о прирожденныхъ идеяхъ и истинахъ, Л. занимаетъ среднее, примирительное положеніе. Въ своихъ «Новыхъ опытахъ» онъ не столько опровергаетъ, сколько исправляетъ и пополняетъ Локка. Къ основному положенію всякаго сенсуализма: *nihil est in intellectu, quod non fuerit in sensu*, онъ добавляетъ: *nisi ipse intellectus*. Какъ отрицать, что намъ умъ, съ своими законами и отправленіями, прирожденъ намъ? Такія идеи, какъ *единство, бытіе, субстанція, дѣятельность, воспріятіе, удовольствіе*—могутъ ли быть почерпнуты откуда-нибудь, кромѣ нашего внутренняго міра? Локково сравненіе души съ *tabula rasa* натянута и невѣрно; гдѣ найти такую гладкую доску, поверхность которой была бы абсолютно равна? Душу скорѣе слѣдуетъ сравнить съ такою глыбой мрамора, на которой съ самаго начала намѣчены жилами формы будущей статуи. Подобно другимъ существамъ, и душа наша развивается по опредѣленному внутреннему закону. Въ насъ нѣтъ врожденныхъ истинъ, въ смыслѣ всегда сознаваемыхъ мыслей и сужденій; но онѣ даны въ насъ въ смыслѣ способности и необходимости разума придти къ нимъ на извѣстной ступени развитія. Чувственный опытъ доставляетъ намъ поводы и примѣры для пониманія всеобщихъ и необходимыхъ истинъ, но мы не можемъ извлечь изъ него ихъ дѣйствительнаго оправданія и обоснованія. Лишь развиты въ себѣ ясныя и отчетливыя понятія, нашъ умъ дѣлается способнымъ усматривать необходимые и всеобщія отношенія между послѣдними и воз-

выпадаетъ до постиженія *отличныхъ истинъ*. Не смотря на свою наклонность къ механическому пониманію процессовъ природы, Л. далеко не раздѣлялъ взгляда картезианцевъ на нее, какъ на бездушный агрегатъ безжизненныхъ частей. У каждаго живого тѣла есть господствующая монада, которую мы въ животномъ наз. *душою*; но и члены тѣла такого живого существа полны другихъ живыхъ тѣлъ, изъ которыхъ каждое имѣетъ опять свою господствующую монаду или душу. Итакъ, организмы представляютъ гармоническія, разнообразно расчлененныя сочетанія монадъ, въ которыхъ одна монада — душа царитъ, а остальные, подчиненныя ей, образуютъ ея тѣло. Однако, власть души надъ тѣломъ не означаетъ ея способности прямо и непосредственно на него дѣйствовать. Эта власть состоитъ исключительно въ превосходствѣ души надъ монадами тѣла, въ ея обладаніи болѣе ясными и отчетливыми представленіями. Что въ нашемъ тѣлѣ является въ формѣ темныхъ, смутныхъ и невольныхъ побужденій, то въ нашей душѣ, въ силу предустановленной гармоніи, обнаруживается въ формѣ яснаго пониманія и свободно избраннаго рѣшенія. Но если нѣтъ матеріи, въ которой совершенно отсутствовала бы жизнь, то и обратно, нѣтъ души, которая была бы совсѣмъ свободна отъ всякаго тѣла. Абсолютно бѣгълесный духъ только одинъ — самъ Богъ. Думать, что наша душа въ моментъ смерти однимъ скачкомъ перейдетъ въ совершенно бѣгълесное состояніе, значить идти наперекоръ всѣмъ требованіямъ закона непрерывности и постепенности всякаго развитія. Всѣ тѣла, подобно рѣкамъ, находятся въ постоянномъ теченіи; части непрерывно входятъ и выходятъ изъ нихъ. Такая смѣна обыкновенно идетъ медленно, при постоянномъ пополненіи выдѣляющихся частей; когда она происходитъ быстро, бываетъ то, что мы называемъ *рожденіемъ* или *смертью*. Въ дѣйствительности не существуетъ ни полного рожденія, ни совершенной смерти. Организмы такъ хорошо вооружены и такъ недоступны для всякихъ случайностей, что совсѣмъ разорвать ихъ невозможно: они только измѣняютъ свою форму, то расширяясь, то сдвигаясь и какъ бы концентрируясь. Рожденіе представляетъ собою *развитіе* и *увеличеніе* (evolutio), смерть — *свертываніе* и *уменьшеніе* (involutio). У животныхъ часто бываетъ *метаморфозы*, но у нихъ нѣтъ *метемпсихозы* или переселенія души. Подтвержденіемъ ученія о существованіи съ начала міра всѣхъ органическихъ индивидуумовъ является, въ глазахъ Л., Левенгухова открытіе сѣменныхъ животныхъ. Душа какъ человѣка, такъ и животныхъ, не только продолжаетъ существовать послѣ смерти тѣла, но существовала и до его рожденія. Это прямо вытекаетъ изъ природы души, какъ *монады*. Но, въ виду предустановленнаго согласія между внутреннимъ совершенствомъ души и степенью развитія принадлежащаго ей организма, душа до рожденія, пока организмъ ея ведетъ зародышевую жизнь, сама находится въ очень несовершенномъ, смутномъ и элементарномъ состояніи. Точно также и послѣ смерти душа животного погружается

какъ бы въ состояніе дремоты и сна; но никакой сонъ не можетъ продолжаться вѣчно. Судьба человѣческаго духа иная: однажды получивъ разумъ и нравственную личность, онъ уже не можетъ потерять ихъ и навѣки становится членомъ духовнаго царства, сохраняя воспоминаніе о своемъ прошломъ. Особенно наглядное основаніе для признанія безсмертія нашей индивидуальности даетъ теорія предустановленной гармоніи, по которой всякій духъ — какъ бы своего рода міръ, обнимающій безконечное, выражающій вселенную и обладающій, слѣдовательно, такимъ же существованіемъ и независимостью, какъ и сама вселенная. — Теорія предустановленной гармоніи давала въ системѣ Л. особенно серьезное значеніе понятію о Божествѣ, какъ источникѣ мірового порядка. Богъ, какъ творецъ вселенной, отличный отъ нея, являлся специально необходимымъ понятіемъ въ міросозерданіи, которое отрицало реальное взаимодействіе вещей и выводило связь между ними изъ творческаго акта, предшествующаго ихъ возникновенію. Л. говорить: «Эта гипотеза (предустановленной гармоніи) даетъ новое доказательство бытія Божія, поразительно ясное: такое совершенное согласіе столь многихъ субстанцій, не имѣющихъ между собою никакого общенія, можетъ происходить только отъ общей причины». Рядомъ съ этимъ онъ пользуется и другими доказательствами бытія Божія, извѣстными въ его время. Между прочимъ, онъ возвращается къ *этимологическому* аргументу, которому уже Декартъ придавалъ такую высокую цѣну, и старается его развить и усовершенствовать. Главное доказательство реальности безусловнаго начала вещей у Л. опирается на законъ *достаточнаго основанія*. Л. вообще полагаетъ, что нашимъ мышленіемъ руководствуютъ и должны руководить два закона: 1) принципъ противорѣчія и 2) принципъ достаточнаго основанія (principle sufficientis), который онъ ставитъ на ряду съ первымъ и который можно формулировать такимъ образомъ: «ни одно явленіе не можетъ оказываться истиннымъ или дѣйствительнымъ, ни одно утвержденіе — справедливымъ, безъ достаточнаго основанія, почему именно дѣло обстоитъ такъ, а не иначе». Соответственно этому принципу, все реальное должно на чемъ-нибудь утверждаться окончательно, и мы не имѣемъ права, при объясненіи вещей, ограничиться представленіемъ о безконечномъ рядѣ причинъ, имъ предшествующихъ. Объясняя дѣйствительность, мы неизбѣжно должны остановиться на идеѣ существа абсолютнаго. Хотя теперь совершающееся движеніе есть результатъ предшествующаго, это послѣднее — еще болѣе раняго и т. д., но мы все таки очень мало подвинемся къ нашей цѣли, сколько бы ни отступали назадъ: мы нигдѣ не найдемъ основанія *достаточнаго*, т. е. послѣдняго и окончательнаго. Поэтому мы неизбѣжно должны признать, что достаточное основаніе существующаго находится *вне* ряда вещей случайныхъ: оно лежитъ въ существѣ необходимомъ, которое само въ себя носитъ силу своего бытія. Это послѣднее основаніе вещей, объединяющее въ себѣ всѣ совершенства субстанцій производныхъ, есть Богъ. Поэтому

Богъ есть трансцендентная причина міра, т. е. независимая отъ него и предшествующая ему по своему бытію. Онъ есть первая монада, высочайшій между духами. Всѣ вещи зависятъ отъ Него не только по своему первому возникновенію, но и по своему продолженію: сохраненіе вещей есть ихъ продолжающееся твореніе. Въ рѣшеніи вопроса, что побудило Бога создать міръ и почему Онъ создалъ его такимъ, каковъ онъ есть, Л. не сошелся ни съ Декартомъ, видѣвшимъ въ міръ простое выраженіе божественнаго произвола, ни съ Спинозою, безусловно отрицавшимъ начало предназначенной цѣлесообразности въ мировомъ строѣ.

Л. различаетъ два рода истинъ: 1) истинны необходимыя или вѣчныя и 2) истинны фактическія или случайныя. Первые имѣютъ содержаніе, очевидное для каждаго ума; онѣ вызываютъ согласіе тотчасъ же, какъ только ихъ поймутъ; противоположнаго имъ нельзя мыслить. Таковы истинны логики и математики. Другія истинны—фактическія или случайныя—не имѣютъ такого содержанія; противоположное имъ не заключается логическаго противорѣчія. Онѣ выражаютъ дѣйствительныя отношенія вещей между собою, которыя мы узнаемъ, вслѣдствіе природы и жизни, но необходимость которыхъ мы не постигаемъ и которыя, поэтому, кажутся намъ случайными. Познаніе конкретной дѣйствительности частныхъ вещей относится именно къ этому послѣднему разряду истинъ. Положимъ, сегодня идетъ дождь; мы убѣждены, что причина этого явленія лежитъ въ какихъ-нибудь предшествующихъ феноменахъ природы; эти феномены, въ свою очередь, имѣли причину въ предшествующихъ обстоятельствахъ, и т. д. безъ конца. Но почему отъ вѣка было предопредѣлено, чтобы дождь шелъ сегодня, а не завтра и не вчера—этого мы не знаемъ; это просто дано, какъ фактъ. Между тѣмъ, необходимыя истинны выражаютъ лишь самыя общія отношенія и самыя общія законы вещей; изъ нихъ вѣтъ исключеній, но именно въ виду этой ихъ всеобщности изъ нихъ нельзя вывести живыхъ явленій вселенной, въ ихъ индивидуальности. Съ точки зрѣнія необходимыхъ истинъ можно представить себѣ безчисленное множество самыхъ разнообразныхъ и одинаково безконечныхъ мировъ, и ни одинъ изъ нихъ не будетъ имѣть преимущества предъ другими, если только законы логики и математики не будутъ нарушены. Итакъ, конкретный строй и конкретное содержаніе міра, въ которомъ мы живемъ, не есть геометрическое слѣдствіе изъ необходимыхъ истинъ, какъ думалъ Спиноза. Тѣмъ не менѣе и это конкретное содержаніе жизни должно имѣть свое достаточное основаніе, ибо закону достаточнаго основанія подчиняется все. Если источникъ міра является разумъ, то и все индивидуальное, что содержится и возникаетъ въ немъ, не можетъ быть случайнымъ само въ себѣ. Оно также имѣетъ свою необходимость, но его необходимость—не та, которая выражается во всеобщихъ отношеніяхъ формъ вещей и которую вѣдаютъ логика и математика. Необходи-

мость общихъ законовъ — логическая, необходимость фактическаго содержанія жизни — нравственная. Творческій разумъ создать міръ такимъ, каковъ онъ есть, а не другимъ, потому что онъ лучше всѣхъ другихъ возможныхъ мировъ осуществляетъ цѣль творенія. Если бы былъ возможенъ міръ лучше существующаго, Божественное всевѣднѣе знало бы о немъ, Божественная благодѣтельность его желала бы, Божественное всемогущество его создало бы. И, напротивъ, существованіе дурнаго міра противорѣчило бы этимъ необходимымъ свойствамъ Божества. Однако, безусловный оптимизмъ Л. сталкивался съ весьма важнымъ затрудненіемъ: почему существуетъ зло во вселенной? Откуда оно явилось въ совершеннѣйшемъ изъ мировъ? Л. подробно рассматриваетъ этотъ вопросъ въ своей «Теодицѣ». Зло въ міръ съ необходимостью вытекаетъ изъ самаго его существованія. Въ каждой монадѣ лежитъ присущая ей ограниченность; безъ этого она обладала бы совсѣмъ абсолютною природою и не отличалась бы отъ Бога. Отсюда метафизическое зло, съ которымъ связана возможность зла физическаго, т. е. страданія разумныхъ существъ въ тѣсномъ значеніи этого слова. Зло физическое имѣетъ нѣкоторыя высшія основанія своего бытія въ природѣ. Жизнь есть воспитаніе существъ для верховныхъ цѣлей, руководимое самимъ Богомъ; съ этой точки зрѣнія, страданіе можетъ быть рассматриваемо какъ наказаніе или воспитательное средство. Физическое зло допускается въ міръ, потому что черезъ него мы достигаемъ блага, которыя иначе были бы закрыты для насъ. Вспомнимъ, напр., объ одушевленныхъ порывахъ патриотизма, самоотверженія, равнодушія къ смерти, вызываемыхъ въ народахъ войною. Обыкновенно зло служитъ къ тому, чтобы доставить намъ большее добро или отвратить еще большее зло. Вообще жизнь гораздо сноснѣе и богаче радостями, чѣмъ полагаютъ ея хулители: при одній жизни слѣдуетъ принимать въ расчетъ блага безпрепятственной дѣятельности, здоровья и всего того, что хотя и не вызываетъ въ насъ прямо ощутимыхъ удовольствій, но лишене чего намъ все-таки показалось бы огромнымъ несчастіемъ. Третій видъ зла есть зло нравственное (т. е. зло въ собственномъ смыслѣ—*crime*). Его Божество не могло изгнать изъ міра, не уничтоживъ самой основы нравственнаго бытія—*свободы*. Сущность духа состоитъ въ самоопредѣленіи и самодѣятельности; безъ нихъ онъ былъ бы призрачнымъ и слѣпымъ орудіемъ чуждыхъ ему силъ, и его существованіе не имѣло бы никакой нравственной цѣны. Но гдѣ свобода, тамъ возможность извращенной дѣятельности, т. е. грѣха. Впрочемъ, Л. далеко не былъ сторонникомъ *свободы безразличія*. Въ взглядъ на человѣческую волю его слѣдуетъ скорѣе причислить къ детерминистамъ. Пользуясь своимъ ученіемъ о безсознательныхъ представленіяхъ, онъ рѣшительно утверждаетъ, что наша воля никогда не бываетъ въ состояніи абсолютнаго равновѣсія; во всѣхъ своихъ дѣйствіяхъ и рѣшеніяхъ она всегда подчиняется сильнѣйшему изъ своихъ мотивовъ. Если бы кто видѣлъ насъ

насквозь, онъ могъ бы предвидѣть всѣ наши поступки. Тѣмъ не менѣе мотивы только *склоняютъ* нашу волю, но не *понуждаютъ* ее; кромѣ того, характеръ ихъ дѣйствія на насъ зависитъ отъ стремленій и склонностей, господствующихъ въ нашей душѣ. Самые мотивы не навязываются намъ извнѣ, а развиваются изъ нашихъ собственныхъ нѣдръ, въ силу побужденій нашей внутренней природы. Поэтому мы съ полнымъ правомъ считаемъ свободу за коренной признакъ духа. Л. настаиваетъ на *отрицательной природѣ* зла: зло, страданіе—только неполнота, несовершенство, недостаточность бытія, а не какая-нибудь положительная сила во вселенной. Этимъ образомъ онъ старается смягчить свое предположеніе о томъ, что міръ не можетъ существовать безъ зла. Далѣе онъ возстаетъ противъ распристрастнаго взгляда, будто наше человѣческое благо составляетъ исключительную задачу мірозданія: цѣль Божественнаго творчества—во всеобщей гармоніи всѣхъ вещей и въ благѣ всѣхъ разумныхъ тварей, въ какія бы формы онѣ ни облекались, а такихъ формъ—беззачное множество. Такимъ образомъ Л. указываетъ для творенія мотивъ чисто нравственный: творческая дѣятельность Божества осуществляетъ высшій нравственный идеалъ творчества—благой міропорядокъ. Съ этимъ ученіемъ Л. тѣсно связано его воззрѣніе на совпаденіе двухъ царствъ: *царства природы и царства благодати*, т. е. законовъ физическихъ и законовъ нравственныхъ. Гармонія между этими двумя царствами состоитъ въ томъ, что изъ естественнаго хода вещей постоянно вытекаютъ благо духовныхъ существъ. Исходя изъ этой идеи, Л. думаетъ примирить религію съ естествознаніемъ. Человѣкъ отъ природы обладаетъ познаніемъ двухъ центральныхъ истинъ—бытія Бога и безсмертія души. Такимъ образомъ, основа религіи заранѣе существуетъ въ душѣ человѣка. Откровеніе только помогаетъ раскрытію идей, сѣмена которыхъ вложены въ насъ при самомъ нашемъ рожденіи. Между истинною вѣрою и разумомъ нѣтъ и не можетъ быть противорѣчій. Христіанство, какъ совершеннѣйшее выраженіе естественной религіи, не даетъ ничего *противоразумнаго*, хотя въ немъ существуютъ истины *сверхразумныя*, т. е. такія, которыхъ нашъ ограниченный умъ не можетъ понять съ полною отчетливостію. Въ откровеніи можно указать догматы непостижимые, но нѣтъ догматовъ бессмысленныхъ. Не въ догматическихъ формулахъ и не въ богослужебныхъ церемоніяхъ заключается, однако, истинная сущность христіанства; то, въ чемъ формулы различныхъ исповѣданій согласны между собою, важнѣе ихъ отличій другъ отъ друга. Главные элементы религіи—въ просвѣщеніи и добродѣтели. Истиннымъ христіанствомъ является тотъ, чья душа полна яснымъ и свѣтымъ спокойствіемъ, любовью къ Богу и мировой гармоніи и вѣрою въ красоту будущей жизни. Соответственно этому, *этический идеалъ* полагается Л. въ *любви*, побуждающей темныя внутрененія нашего эгоизма и заставляющей чужое благо ощущать, какъ свое. Задача человѣческой

дѣятельности—въ *совершенствованіи*, а совершенствованіе невозможно безъ просвѣщенія духа. И чѣмъ онъ просвѣщеннѣе, тѣмъ съ большею любовью претворяетъ онъ благо другихъ духовъ въ свое собственное. Добродѣтель носить въ себѣ залогъ блаженства и счастья: во первыхъ, для отдѣльнаго человѣка, потому что чрезъ нее онъ получаетъ истинное совершенство; во вторыхъ, для его ближнихъ, потому что плодъ просвѣщенія и пониманія есть любовь. Въ философіи *права* Л. старается сблизить ученіе о правѣ съ чисто этическими началами. Различая естественное и положительное право, онъ ищетъ основу первого въ требованіяхъ справедливости. Право коренится въ нравственной силѣ любви, ставящей чужое стремленіе къ счастью наравнѣ съ своимъ собственнымъ. Отрицательно она выражается въ боязни нарушить чужое благо, положительно—отчасти въ стремленіи къ благу общественному, отчасти въ усиліяхъ распределять жизненные блага сообразно съ степенью достоинства и заслугъ отдѣльныхъ лицъ.

Система Л. представляетъ очень оригинальное и широко задуманное произведеніе умозрительнаго творчества. Она стремится уничтожить пропасть между бытіемъ внѣшнимъ и внутреннимъ, между идеальнымъ и материальнымъ, между духомъ и природою. Раньше Л. никто не умѣлъ въ такой степени возвыситься надъ противоположною матерію и духа. Онъ первый съ поразительною ясностью понялъ, что внутреннее и внѣшнее—опредѣленія соотносительныя, одно безъ другого невозможно; онъ понялъ, что прежде, чѣмъ проявиться во внѣ, стать внѣшней силой, реальное должно быть дѣятельно внутри себя, какъ мощь, свободно опредѣляющая себя къ проявленію, и, слѣдовательно, духовность и тѣлесность—двѣ стороны одной и той же вещи; матерія—не противоположность духу, а явленіе и способъ внѣшняго дѣйствія духа. Изъ этого вытекала главная мысль его философіи: вещественное внутри себя невещественно, материальное въ существѣ—своемъ духовно, тѣлесныя формы и само пространство—только произведенія духовныхъ дѣятельностей. А эта мысль вела къ дальнѣйшему признанію, что истинная дѣятельность въ мірѣ принадлежитъ внутренне живымъ, духовнымъ индивидуальностямъ, и онѣ составляютъ послѣдніе элементы всего существующаго: какъ не можетъ быть чистой внѣшности безъ всякой внутренней подкладки, такъ не должно быть дѣйствительной сложности, которая не была бы образована изъ *настоящихъ*, внутренне реальныхъ единицъ. Эти простыя, ясныя соображенія открывали совсѣмъ новый путь пониманію жизни; но Л. самъ лишь на половину вступилъ на него, и его система представляетъ довольно неструю смѣсь новыхъ истинъ и старыхъ традицій. Построенію болѣе цѣльнаго и законченнаго взгляда на вещи препятствовали и трудныя задачи, и непривычная отвлеченность основной идеи, а, можетъ быть, еще больше тотъ недостатокъ, которымъ вообще страдали даже самые знаменитые метафизики XVII и начала XVIII в.: склонность къ математическому упрощенію

отношеній между вещами, ради мнимой простоты ихъ пониманія, любовь къ неподвижнымъ и одностороннимъ опредѣленіямъ понятій, которыми достигалась лишь неполнота и неестественная стѣсненность мысли. Только изъ этого ложнаго стремленія къ упрошеннымъ представленіямъ, а также изъ предвзятаго, навѣяннаго картезианскими воспоминаніями, взгляда на природу субстанцій вообще, можно объяснить себя, почему Л. всякимъ другимъ объясненіямъ взаимодѣйствія вещей предпочелъ свою гипотезу абсолютной замкнутости монады въ себя и предустановленной гармоніи между ними. Отсутствие въ монадахъ оконъ, черезъ которыя въ нихъ могли бы входить какія-нибудь постороннія вліянія, Л. доказывалъ тѣмъ соображеніемъ, что внутри монады нечему двигаться и перемѣщаться отъ внѣшнихъ толчковъ, такъ какъ онѣ не имѣютъ частей. Легко, однако, замѣтить крайнюю слабость такого аргумента: вѣдь для Л. всякіе толчки, движеніе и перемѣщеніе суть только явленіе, только видимость, за которою скрываются чисто внутренніе процессы идеальнаго порядка—а также внутренніе процессы разнообразной смѣны представленій и стремленій въ каждой монадѣ совершаются постоянно. Правда, Л. полагаетъ, что эти процессы должны вызываться двигателями внутренними, т. е. тѣмъ, что дано въ самой монадѣ, а не тѣмъ, что находится внѣ ея и лежитъ за ея предѣлами, — не другими монадами. Однако, весь вопросъ въ томъ, можетъ ли, съ его точки зрѣнія, существовать что-нибудь абсолютно *отъинне* для другихъ? Возможно ли представлять монады въ видѣ какихъ-то точекъ, разспаянныхъ въ пространствѣ и отдѣленныхъ одна отъ другой? Именно такой способъ пониманія противорѣчитъ основнымъ посылкамъ системы: по ихъ коренному смыслу, всякая внѣшность вообще есть лишь феноменъ, въ которомъ воплощаются отношенія, въ своей дѣятельности внутреннія; само пространство не имѣетъ независимой реальности, оно—только принадлежащій монадамъ способъ представленія міра. Къ такому воззрѣнію, казалось бы, ближе всего стоитъ тотъ выводъ, который и былъ сдѣланъ нѣмецкими идеалистами позднѣйшаго времени—что вселенная, при всемъ разнообразіи наполняющихъ ее существъ, представляетъ нерасторжимое внутреннее единство, въ которомъ каждая часть проникаетъ въ остальные и живетъ съ ними одною жизнью. Думалъ же Л., что каждая монада есть зеркало вселенной; какъ было бы это возможно, еслибъ вселенная реально не отражалась въ монадахъ? Къ ученію о монадахъ Л. привело сознаніе, что матеріальное бытіе можно мыслить безъ противорѣчій лишь въ томъ случаѣ, если видѣть въ немъ внѣшнюю реализацію внутреннихъ дѣятельностей нематеріальныхъ силъ; между тѣмъ, при отрицаніи взаимодѣйствія между монадами, ихъ внутренняя сила оказывалась навсегда погруженной въ себя и абсолютно *непроявимою*, и, слѣдовательно, всякая *отъинная* сила обращалась въ простую иллюзію. Впрочемъ, теорія предустановленной гармоніи, при всей ея натянутости, спасала, по крайней мѣрѣ, видимость причин-

ныхъ связей между вещами: монады другъ на друга не дѣйствуютъ, но міръ устроенъ такъ, какъ будто-бы онѣ дѣйствовали; состоянія одной монады съ *необходимостью предшествуютъ* состояніямъ другой, такъ что если бы не было первыхъ, не возникло бы и вторыхъ. Однако, благодаря строго механическому пониманію всѣхъ процессовъ наблюдаемой дѣятельности, и эта, хотя иллюзорная, но все же необходимая связь оказывается разрушенной въ весьма существенномъ пунктѣ Лейбницевой системы: она совсѣмъ отрицается для фактическаго совпаденія между состояніями души и движеніями тѣла. По рѣшительному убѣжденію Л., въ нашемъ тѣлѣ могло бы совсѣмъ не быть души—и тѣмъ не менѣе оно двигалось и дѣйствовало бы совершенно такъ же, какъ будто бы въ немъ жила душа. Напротивъ, онъ же горячо настаиваетъ, что еслибъ въ нашемъ тѣлѣ или гдѣ бы то ни было исчезла или возникла вновь даже малѣйшая частица вещества, это съ неизбѣжностью, хотя и незамѣтно, отразилось бы на всѣхъ процессахъ природы и въ насъ, и внѣ насъ. Это мало замѣчаютъ, но несомнѣнно, что причинную связь между *низшими* монадами Л. представляетъ себя совсѣмъ по другому типу, чѣмъ связь между *низшими* и *высшими* монадами: состоянія монады низшихъ бываютъ *необходимыми предшествующими условиями* для состояній другихъ монады, состоянія монады высшихъ такими условиями не бываютъ никогда. Этимъ обусловливается взглядъ Л. на органическую природу: не смотря на энергическую проповѣдь всеобщей распространенности жизни во вселенной, онъ на дѣлѣ очень недалеко отошелъ отъ картезианскаго воззрѣнія на міръ, какъ на безконечно огромный автоматическій механизмъ. Каждый организмъ есть только машина, хотя чрезвычайною искусно и тонко устроенная. Въ виду этого, предустановленная гармонія получаетъ по преимуществу значеніе начала, вызывающаго постоянное соответствіе и согласіе между стремленіями душъ и автоматическими движеніями ихъ тѣлъ. Такъ какъ физическій и психическій порядки явленій развиваются по законамъ, совсѣмъ различнымъ—физическій по законамъ *причинъ дѣйствующихъ* (движеній), психическій по законамъ *причинъ конечныхъ* (стремленій, цѣлей и средствъ,—то такое непрерывное согласіе представляется мыслимымъ лишь въ качествѣ прямого выраженія безконечной мудрости и всемогущества Творца вещей. Съ другой стороны, теорія замкнутости монады приводима къ заключенію, что жизнь каждой монады и, въ частности, нашей души развивается вполне самобытно, изъ ея собственныхъ вѣдръ, по чисто внутреннимъ законамъ. Являясь неизбѣжнымъ вопросомъ: какіе именно эти законы? Л. нигдѣ не отвѣчалъ на это—опредѣленно. Этому едва ли слѣдуетъ удивляться. Состоянія, испытываемыя каждымъ живымъ существомъ, слышнымъ разнообразны и случайны; трудно а priori построить ихъ послѣдовательность изъ едилаго внутреннего принципа, помимо всякой гипотезы о внѣшнихъ вліяніяхъ. Повидному, наиболѣе соответственное духу системы Л. объясненіе послѣдовательности внутреннихъ

состояній монады заключалось бы въ предположеніи, что въ каждой монадѣ, какъ маломъ мірѣ, дѣйствуетъ вся совокупность законовъ природы; а это, въ свою очередь, было бы возможно лишь при томъ условіи, что въ каждой отдѣльной монадѣ даны не только *представленія* о другихъ монадахъ, лишенные собственной жизни, а ихъ, такъ сказать, *полныя двойники*, во всемъ съ ними сходные, и, стало бытъ, обладающіе тѣми же стремленіями и представленіями, какъ и ихъ оригиналы. Иначе едва ли можно объяснить естественнымъ образомъ совпаденіе во всѣхъ пунктахъ мірового процесса съ процессомъ субъективнаго развитія отдѣльной монады. Такими *двойниками* другихъ монады должны, очевидно, являться тѣ *малыя представленія*, которыя дѣлаютъ каждую монаду зеркаломъ вселенной. Между тѣмъ наша сознательная жизнь, по Л., постепенно развивается изъ этихъ *малыя представленія*; итакъ, если наша душа (да и всякая другая монада) не можетъ испытывать вліяній отъ другихъ монады, самихъ по себѣ взятыхъ, она все-таки должна получить непрерывныя вoadдѣствія отъ ихъ *двойниковъ*, сходныхъ съ ними до полного тождества. Однако, такое толкованіе было бы самымъ сильнымъ возраженіемъ противъ гипотезы предустановленной гармоніи: вмѣсто того, чтобы безъ конца удвоивать одну и ту же дѣйствительность, не лучше ли съ самаго начала признать взаимодѣйствіе монады съ остальнымъ міромъ, которое въ послѣднемъ результатѣ все равно будетъ признано? Вообще ученіе о малыхъ перцепціяхъ является очень темнымъ пунктомъ въ міросозерданіи Л.: чтобы примирить свое воззрѣніе на душу, какъ на зеркало вселенной, съ очевидными показаніями нашего внутренняго опыта объ ограниченности сферы нашего сознанія, онъ былъ вынужденъ безчисленному множеству *представленій* приписать абсолютную бессознательность. Принципиальнымъ различіемъ между *перцепціей* и *appercepціей* Л. внести понятіе о *бессознательномъ психическомъ*, которымъ въсподдѣствія такъ разнообразно злоупотребляли философы. Въ самомъ дѣлѣ, представлять предметъ, значить внутренне относиться къ нему, усвоивать его—а это уже подразумеваетъ сознаніе. Могутъ быть различныя степени ясности въ представленіяхъ, но абсолютная бессознательность равняется отсутствію представленій. *Представленіе* *совсемъ бессознательное* есть понятіе себѣ противорѣчащее, въ которомъ нельзя уловить никакого отчетливаго содержанія. Можно сказать, что Л. своимъ ученіемъ о внутренней замкнутости монады отринулъ всякое отношеніе нашихъ *представленій* къ какимъ-нибудь дѣйствительнымъ *объектамъ*, а различіемъ между перцепціей и апперцепціей уничтожилъ ихъ отношеніе къ *субъекту*, и они оказались отраженіями, въ которыхъ ничто и ни въ чемъ не отражается. Такимъ образомъ философская система Л. складается изъ двухъ элементовъ неравнаго достоинства. Его утвержденія о духовности всего реальнаго, о внутренней идеальности всѣхъ вещественныхъ опредѣленій, о неразрывности *бытія* и *дѣйствованія*, о тождествѣ понятій *субстанцій* и *дѣятельной силы*, о множественности

внутренне-единныхъ центровъ субстанціалаго существованія, представляють всесторонне обдуманнй плодъ глубокаго и оригинальнаго умозрительнаго анализа самыхъ основныхъ философскихъ понятій. Напротивъ, его теорія предустановленной гармоніи и признаніе исключительнаго господства механическихъ законовъ надъ всѣми процессами природы являются недоказанными и фантастическими гипотезами, вступающими, во многихъ отношеніяхъ, въ логическое противорѣчіе съ его собственными коренными предположеніями. Оттого Л. не создалъ твердаго и законченнаго міросозерданія. Но все же его въ самыхъ своихъ крайностяхъ гениально-смѣлая концепція дѣйствительности составляетъ одинъ изъ величайшихъ памятниковъ челоуѣческаго творчества и оказала могучее вліяніе на послѣдующее развитіе научной и философской мысли.

Болѣе обширныя изданія сочиненій Л.: Raspe (Амстерд., 1765); Dutens (Женева, 1768); Gubrauer (нѣмецк. соч., Берл., 1838); Erdmann (Филос. соч., Берл., 1840); Pertz (1843); Foucher de Carell (1859); Otto Klopp (1864); P. Janet (1866); Gerhardt (1849—63—математическія сочиненія Л., 1875—90 гг.—его философскія сочиненія; самое полное изданіе). Надъ биографіей Л. трудились: Eckhart, Fontenelle (1717), Jaucourt (1734) и Gubrauer (1842). Изъ отдѣльныхъ сочиненій и статей, посвященныхъ Л., выдѣляются: Billfinger, «Commentatio de Harmonia animi et corporis humani praestabilita» (1723); Baummeister, «Historia doctrinae de optimo mundo» (Герлицъ, 1721); Kant, «Ueber den Optimismus» (Кенигсбергъ, 1759); Maine de Biran, «Exposition de la doctrine philosophique de L.» (Пар., 1819); Sigwart, «Die leibnizische Lehre von der prästabiliten Harmonie» (Тюбинг., 1822); Gubrauer, «Leibnizii doctrina de unione animae et corporis» (Берл., 1837); L. Feuerbach, «Darstellung, Entwicklung und Kritik der leibnizischen Philosophie» (Ансбахъ, 1837; 2 изд. 1844; это сочиненіе заслуживаетъ особаго вниманія); Zimmermann, «L's Monadologie» (Віна, 1847); еро же, «L. und Herbart» (В., 1849); E. Saisset, «Discours sur la philosophie de L.» (П., 1857); Nourrisson, «La philosophie de L.» (П., 1860); Foucher de Carell, «L., la philosophie juive et la cabbale» (П., 1861); еро же, «L., Descartes et Spinoza» (П., 1863); A. Pichler, «Die Theologie des L.» (Мюнх., 1869); J. Durdik, «L. und Newton» (Галле, 1869); G. Jellinek, «Die Weltanschauungen L. und Schopenhauers» (В., 1872); J. Schmidt, «L. und Baumgarten» (Галле, 1875); Kirchner, «L. Psychologie» (Кеттенъ, 1876); еро же, «L., sein Leben und Denken» (1877); Meissner, «L. Streit mit Clarke über den Raum» (1882); E. Bräutigam, «L. und Herbart über die Freiheit des menschl. Willens» (Гейдельб., 1882); J. Th. Merz, «L.» (Л., 1884; по-нѣмецки, Гейдельб., 1886; превосходный очеркъ жизни и ученія Л.); L. Stein, «L. und Spinoza» (В., 1890); Ed. Dillmann, «Neue Darstellung der Leibnizischen Monadenlehre» (Лпц., 1891). На русскомъ языкѣ существуютъ слѣдующіе переводы сочиненій Л.: «Теодицея», пер. К. Истомина («Вѣра и Разумъ», 1887—92); «Избранныя

философскія сочиненія» (пер. членовъ психологическаго общества, IV вып. «Трудовъ Общества», М., 1890); «Монадология» (пер., съ примѣч., К. И.—на, «Вѣра и Разумъ», 1892, № 20); «На разумъ основанные принципы о природѣ и благодати» (пер. съ прим. К. И.—на, «Вѣра и Разумъ», 1892, № 22); «Новый опытъ о человеческомъ разумѣ» (пер. съ прим. К. И.—на, «Вѣра и Разумъ», 1892—93). Статьи и сочиненія русскихъ авторовъ о Л.: «И. В. Л.» («Совр.» Некрасова и Панаева, т. VII); С. Гоголѣй, «Философскій лексиконъ» (III, 1866); «Мысли Л. о единствѣ германской имперіи» («Современникъ», 1864, III); В. Герье, «Л. и его вѣкъ» (СПб., 1867); его же, «Отношенія Л. къ Петру Великому» («Ж. М. Н. Пр.», 1870, ч. 147 и 148); П. Пекарскій, «Наука и литература въ Россіи при Петрѣ I» (т. I, 25—33, СПб., 1862); «По поводу мысли Л. объ учрежденіи университета въ Астрахани» («Ж. М. Н. Пр.», ч. 102); «Л. и египетская экспедиція» («Русскій Вѣстн.», 1864, 7); Н. Сперанскій, «Ученіе Л. и Локка о врожденныхъ идеяхъ» («Моск. Унив. Изв.», 1872, № 2—3, въ приложеніи); А. И. Введенскій, «Ученіе Л. о матеріи въ связи съ монадологіей» («Ж. М. Н. Пр.», 1886, I); К. Истомина, «Очеркъ жизни Л. въ связи съ его богословскою дѣятельностью» («Вѣра и Разумъ», 1887, №№ 9—10); А. Козловъ, «Очеркъ жизни и философіи Л. по сочиненію Мерца» («Вопросы Философіи и Психологіи», III); К. Истомина, «Новое пониманіе философіи Л. въ современной литературѣ» («Вѣра и Разумъ», 1892, № 17).

Л. Лопатинъ.

Въ математикѣ имя Л. навсегда останется связаннымъ съ изобрѣтеніемъ дифференціального и интегральнаго исчисленій. Правда, что и до Л. ставились и даже рѣшались вопросы, относящіеся къ этимъ величайшимъ отдѣламъ математики, но ему принадлежитъ честь разработки способовъ, объединившихъ всѣ предшествующія попытки, и приведеніе ихъ въ одно стройное цѣлое. Исторія самаго изобрѣтенія, равно какъ и исторія знаменитаго спора между Л. и Ньютономъ, подробно изложены въ статьѣ дифференціальное исчисленіе (X, 689—690); тамъ же приведены и заглавія тѣхъ сочиненій Л., въ которыхъ онъ впервые изложилъ начала дифференціального и интегральнаго исчисленій. Въ дальнѣйшихъ своихъ математическихъ статьяхъ Л. преимущественно прилагаетъ высшій анализъ къ разнымъ вопросамъ геометріи, даетъ теорію цѣпной линіи, открытой Галилеемъ, теорію обертокъ и пр. Эти статьи напечатаны главнымъ образомъ въ основанныхъ Л. въ 1678 г., вѣстѣ съ Отто Менке, «Acta Eruditorum», въ «Journal des Savants» и въ «Miscellanea Berolinensia», изданы берлинской академіи наукъ, которой онъ былъ первымъ президентомъ. [Въ собраніи сочиненій Л. («Opera omnia») и изданномъ въ Женевѣ, въ 1768 г., 3-й томъ весь занятъ математическими мемуарами]; затѣмъ отдѣльно всѣ его математическія сочиненія собраны и изданы Гергардтомъ (Верл., Гаале, 1849—63).

В. В. В.

Лейбхрехтъ (Любимъ Антоновичъ) — учитель латинскаго яз. въ моск. губернской

гимназіи. Напечаталъ: «Нѣм. грамматика» (М., 1810; 5-е изд., 1840); «Deutsches Lesebuch» (4 изд. М., 1835); составилъ по Врэдериу «Лат. грамматикѣ» (М., 1816; 4 изд., 1842) и «Лат. хрестоматію» (М., 1816; 2 изд., 1884). О Л. и его методѣ преподаванія тепло вспоминаетъ М. П. Погодинъ («Вѣстникъ Европы», 1868, № 8). Л. ум. въ 1867 г.

Лейбъ-гвардія—см. Гвардія российская. 6 декабря 1894 г. права гвардіи дарованы входившимъ въ составъ 3 гвардейской пѣхотной дивизіи гренадерскимъ полкамъ: Кекугольскому и С.-Петербургскому, а также 3 гренадерскимъ батареямъ 3 гвардейской и гренадерской артиллерійской бригады.

Лейбъ-компанія — названіе это было присвоено, указомъ 31 декабря 1741 г., гренадерской ротѣ Л.-гвардіи Преображенскаго полка, за содѣйствіе, оказанное вступленію на престолъ имп. Елизаветы Петровны. Тогда же императрица щедро наградила Л.-компанцевъ помѣстьями, недворянъ возвела въ потомственное дворянство, присвоила имъ особую форму одежды, и сама приняла званіе капитана Л.-компаніи. Петрѣ III, 21 марта 1762 г., упразднилъ Л.-компанію. Екатерина II вновь приняла большую часть Л.-компанцевъ на службу въ сформировавшійся кавалергардскій корпусъ.

К. К.

Л.-компаніи было пожаловано особое знамя, въ настоящее время находящееся въ артиллерійскомъ музеѣ (въ СПб.). Л.-компанцамъ даны были особые гербы (см. т. VIII, таблица къ ст. Гереальдика, фиг. 32). Въ Общій Гербовникъ внесено всего 55 такихъ гербовъ.

П. ф. В.

Лейбъ-медикъ (почетный Л.-медикъ, гофъ-медикъ)—придворныя званія и должности, различаютъ Л.-хирурговъ, Л.-акушеровъ, Л.-отитровъ, Л.-педіатровъ, Л.-окулистовъ и др. Каждый изъ нихъ состоитъ врачомъ или консультантомъ у одной изъ особъ царствующаго дома. Л.-медики имѣютъ на погонахъ вензелевое изображеніе царствующаго императора. Гофъ-медиками называются врачи, служащіе въ придворномъ вѣдомствѣ и обязанные оказывать помощь придворнымъ чинамъ и служителямъ.

Лейбъ-регіментъ—см. Гвардія российская.

Лейбъ-шннвадронъ — такъ назывался почетный конвой кн. Меншикова; сформированъ былъ въ 1705 г.; въ 1721 г. вошелъ въ составъ Кроншлотскаго драгунскаго полка, который въ 1730 г. былъ переименованъ въ конную гвардію (нынѣ Л.-гвардіи конный полкъ).

Лейбъ (Вильгельмъ Leube, род. въ 1842 г.) — нѣм. клиницистъ, профессоръ послѣдовательно въ Іенѣ, Эрлангенѣ и Вюрцбургѣ. Работы Л. касаются преимущественно области физиологической химіи, болѣзней желудка, кишекъ, почекъ. Изъ его сочиненій назовемъ: «Ueber die Wirkung des Dünndarmsaftes» (Эрлангенъ, 1868); «Die Krankheiten des Magens und Darms» (въ «Handbuch der Pathologie und Therapie» Цимсена, Лпц., 1875; 2 изд., 1878); «Die Lehre vom Harn» (съ Сальковскимъ, В., 1882); «Ueber die Behandlung der Uramie»

(Висбаденъ, 1888); «Specielle Diagnose der inneren Krankheiten» (3 изд., Лпц., 1891—93; русский перевод: «Частная диагностика внутренних болезней», съ примѣчаниями проф. М. Аванасьева (СПб., 1890).

Лейденская банка — одинъ изъ видовъ электрическихъ конденсаторовъ (XV, 981); называється иногда банкою Клейста. Этотъ конденсаторъ имѣетъ форму банки, т. е. цилиндра съ болѣе или менѣе широкимъ горломъ или же просто цилиндра, обыкновенно стекляннаго. Банка обклеена листовымъ оловомъ снаружи и внутри (наружная и внутренняя обкладки), примерно до $\frac{1}{2}$ высоты, и прикрыта деревянной крышкою, сквозь которую проходитъ проволока съ пѣпочкой, частью лежащей на дно банки, тоже обклеенное оловомъ внутри и снаружи. Банка можетъ не имѣть внутренней обкладки, но тогда въ ней должна быть жидкость, напр. вода; банка можетъ не имѣть и внешней обкладки, но въ такомъ случаѣ при заряданіи надо ее обхватить ладонями рукъ; такова и была банка въ первоначальномъ видѣ, когда ее устроилъ (1745) голландскій физикъ Мушенброкъ и когда впервые испыталъ ударъ отъ разряда банки лейденскій гражданинъ Кунеусъ. Отсюда и названіе «лейденская». Клейстъ съ своей стороны, не зная о лейденскихъ опытахъ, устроилъ подобный же приборъ (въ концѣ 1745 г.). Мушенброкъ, для избѣжанія болѣзненныхъ опытовъ разряда банки чрезъ человѣческое тѣло, придумалъ употребленіе металлическаго разрядника, а для полученія усиленнаго дѣйствія отъ банки устроилъ первую батарею изъ 3 банокъ (1746; см. «Очеркъ исторіи физики», Розенбергера; пер. съ нѣмецкаго подъ редакціей И. М. Сѣченова, ч. II, стр. 318 и слѣд.). Граматъ, Ватсонъ, Вависъ и др. постепенно улучшили устройство Л. банокъ и батарей. Теорія дѣйствія Л. банки таже, что и вообще электрическаго конденсатора (см.); преимущество ея передъ пластинчатымъ конденсаторомъ заключается въ большей поверхности и замѣняется при другихъ одинаковыхъ условіяхъ. См. Ватерей (III, 173), Разрядъ электрическій, Колебательный разрядъ (XV, стр. 672).

Лейденфроста опытъ. — Вода, налитая въ небольшомъ количествѣ на сильно раскаленную металлическую пластинку, не кипитъ, но медленно испаряется. Вся масса воды находится въ быстромъ движеніи, а отдѣльными капля, принявъ сферическую форму, быстро мѣняютъ свое мѣсто. Вутины разнообразяли опыты Л., изучилъ условія, при которыхъ это явленіе обнаруживается, и развилъ идеи о сферическомъ состояніи тѣлъ при высокой температурѣ. См. статью Сферическое состояніе. Θ. П.

Лейденфростъ (Иоганнъ-Готлибъ Leidenfrost, 1745—1794)—медикъ. Съ 1743 г. былъ профессоромъ въ дуйсбургскомъ унив. Напеч.: «De aëre communis nonnullis qualitatibus» (Дуйсбургъ, 1756), гдѣ впервые описалъ «Лейденфростовъ опытъ» (см. Сферическое состояніе жидкостей; въ этой области потомъ особенно много работалъ Вутины).

Лейденшъ (ванъ)—см. Лука Лейденскій.

Лейденъ (Leiden, Leiden, въ ср. в. Leithen)—г. въ нидерландской пров. южной Голландіи, на Рейнѣ. Примѣчательны церкви св. Панкратія и св. Петра, ратуша. Нѣкогда значительная фабрикація сукна теперь упала, но все же Л.—центръ производства шерсти и шерстяныхъ товаровъ. Лейденскій унив., основанный въ 1575 г. Вильгельмомъ Оранскимъ, особенно славился въ XVII и XVIII вв. Въ его стѣнахъ учились и работали Гуго Гродскій, Декартъ, Бургавъ, Скалигеръ, Сальмазіи, Гейнзиусъ и др. Унив. бібліотека съ 330 тыс. том. и 6000 рукоп. Слушателей теперь около 950. Особенно высоко стоитъ изученіе восточныхъ языковъ. Выдающиеся музеи археологическій, этнографическій и городскій. Л. много пострадалъ во время осады и блокады испанцами въ 1573—74 гг., пока принцъ Вильгельмъ Оранскій, прорывомъ плотинъ, не вызвалъ наводненія и тѣмъ не принудилъ враговъ снять осаду.

Лейденшъ (Джонъ Leiden, 1775—1811)—англійскій поэтъ и ориенталистъ, сынъ пастуха; былъ пасторомъ, потомъ проф. санскритскаго языка въ Индіи. Познакомившись съ Вальт. Скотомъ, Л. сдѣлался дѣятельнымъ сотрудникомъ его по составленію «Minstrelsy of the Scottish Border» и записалъ много интересныхъ образцовъ народной поэзіи. Собственные поэмы Л. («Scenes of Infancy» и др.) не лишены достоинствъ, но растянуты и неотдѣланы. Л. много переводилъ съ восточныхъ языковъ.

Лейденшъ (Эристъ Leiden)—знаменитый современный германскій клиницистъ. Род. въ 1832 г., изучалъ медицину въ Берлинѣ, а внутреннія болѣзни, которыя избралъ своей спеціальностью, подъ руководствомъ известныхъ проф. Траубе и Шенлейна. Въ 1853 г., по окончаніи курса, поступилъ въ военную службу. Въ 1865 г. онъ сразу былъ назначенъ ординарнымъ профессоромъ и директоромъ клиники внутреннихъ болѣзней въ Кенигсбергѣ. Въ 1872 г. перешелъ въ страссбургскій университетъ, въ 1876 г.—въ Берлинъ. Л. извѣстенъ рядомъ выдающихся работъ, особенно по нервнымъ болѣзнямъ («Die graue Degeneration der hinteren Rückenmarksstränge», «Die Klinik d. Rückenmarkskrankheiten»). Важнѣйшее его казуистическое сообщеніе и экспериментальныхъ изслѣдованій напечатаны въ основанномъ имъ въ 1879 году, совместно съ Фрериксомъ, журналѣ «Zeitschrift für klinische Medicin». вмѣстѣ съ тѣмъ Л. пользуется славой одного изъ лучшихъ современныхъ терапевтовъ. Въ Россіи Л. пользовалъ имп. Александра III (1894) и другихъ членовъ Россійскаго Императорскаго Дома. Г. М. Г.

Лейдесдорфъ (Max Leidesdorf)—профессоръ психіатріи при вѣнскомъ унив., род. въ Вѣнѣ въ 1819 г., умеръ тамъ же въ 1889 г. Въ 40-хъ годахъ Л. перѣхалъ въ Россію, гдѣ и предполагалъ устроиться. Онъ тогда открылъ въ СПб. первую частную лечебницу для душевно-больныхъ; она потомъ перешла въ другія руки, и Л. въ 1856 г. покинулъ Россію. Возвратясь въ Вѣну, онъ здѣсь занялъ катедру психіатріи въ 1866 г. Его преподавательская дѣятельность длилась до 1887 г. Его научная дѣятельность преимущественно относилась къ

вопросамъ клинической психіатріи. Кроме различныхъ статей, разбросанныхъ въ нѣмецкихъ психіатрическихъ журналахъ, онъ написалъ учебникъ душевныхъ болѣзней («Lehrbuch der psychischen Krankheiten»), выдержавшій два изданія. *П. Розенбагъ.*

Лейдиговъ каналъ — см. Вольфовъ каналъ.

Лейдигъ (Franz Leydig) — германскій зоологъ и гистологъ, род. въ 1821 г., изучалъ медицину въ Вюрцбургѣ, проф. послѣдовательно въ Мюнхенѣ, Вюрцбургѣ, Тюбингенѣ и Боннѣ. Особенно важны работы Л. по сравнительной гистологии; кроме того онъ занимался изученіемъ строенія, развитія и образа жизни представителей германской фауны. Кроме множества статей въ специальныхъ журналахъ онъ напечаталъ «Histologie d. Menschen und d. Tiere» (Франкфуртъ, 1857); «Naturgeschichte d. Larphniden» (Тюбингенъ, 1860); «Bau des tierischen Körpers» (т. 1, Тюбингенъ, 1864); «Die in Deutschland lebenden Arten der Saugier» (Тюбингенъ, 1872); «Die Augen Batrachier der deutschen Fauna» (Боннъ, 1877); «Untersuchungen z. Anatomie und Histologie d. Tiere» (Боннъ, 1888) и «Zelle und Gewebe» (Боннъ, 1895).

Лейбъ — рѣка см. Лисъ.

Лейбъ (Альфредъ фонъ-деръ Лейен) — нѣмецкій писатель. Кроме двухъ названныхъ въ ст. о жел. дорогахъ (XI, 808) трудовъ по желѣзнодорожной политикѣ, написалъ: «Zehn Jahre preuss.-deutscher Eisenbahnpolitik» (анонимно, Лпц., 1876) и «Die Finanz- und Verkehrspolitik der nordamerikanischen Eisenbahnen» (В., 1894).

Лейбевитцъ (Іоаннъ-Антонъ Leisewitz, 1752—1810) — нѣм. писатель. Участь въ геттингенскомъ унив., примкнувъ къ такъ назыв. Геттингенскому союзу поэтовъ (VIII, 603), основанному для противодѣйствія вліянію Виланда. Когда директоръ Гамбургскаго театра, Шредеръ, назначилъ премію за лучшую трагедію, Л. представилъ на конкурсъ своего «Юлія Тарентскаго». Премію, однако, получилъ не Л., а Клингеръ (XV, 397), за свою драму «Близнецы». Пьеса Клингера болѣе отвѣчала духу эпохи «бури и натиска», тогда какъ пьеса Л., также, впрочемъ, не лишенная элементовъ титанизма и социальной борьбы, написана въ строгомъ, ясномъ стилѣ Лессинга. «Юлія Тарентскій» (1776) до того выдержанъ по формѣ, что самъ Лессингъ, сразу оцѣнившій литературныя достоинства драмы, сначала было принялъ ее за произведение Гете, а молодой Шиллеръ подъ впечатлѣніемъ пьесы Л. задумалъ своихъ «Разбойниковъ» и «Мессинскую невѣсту». Едва ли вѣрно, что неуспѣхъ Л. при состязаніи на премію заставилъ его отказаться отъ дальнейшей литературной дѣятельности: сценическій успѣхъ его драмы и одобреніе критики должны были вполне удовлетворить автора «Юлія Тарентскаго». Гораздо болѣе вѣроятно, что служебные успѣхи Л. отвлекли его въ другую сторону (онъ былъ въ Ганноверѣ президентомъ главнаго медіц. совѣта). Послѣ «Юлія Тарентскаго» Л. уже ничего болѣе крупнаго не печаталъ. Въ одномъ году съ этой драмой (1776) появились въ «Нѣ-

мецкомъ музеѣ» Воле два отрывка Л.: «Конрадинъ» и «Александръ и Гестепонъ». Русскій переводъ «Юлія Тарентскаго» — въ «Европ. Театрѣ» П. Вейнберга (1875, т. I). Полное собраніе соч. Л. издаю Schweiger'омъ (Брауншвейгъ, 1898). См. Kutschera von Aichbergen, «Joh.-Ant. Leisewitz» (Вѣна, 1876); Гербель, «Нѣмецкіе поэты» (СПб., 1877); Кукольникъ, «Лейбевитцъ» (драмат. пьеса). *А. Р.*

Лейзеръ (Поликарпъ) — историкъ, жившій въ Гельмштедтѣ въ концѣ XVII и началѣ XVIII вѣка, написавшій въ защиту средних вѣковъ: «De ficta medii aevi barbarie» (Гельмштедтъ, 1719), а также «Historia postarum et romatum ab ann. 400—1400», богатую подробностями (Галле, 1721).

Лейманнъ (XIII) — см. Розаннигъ.

Лейкартъ (Rudolf Leuckart) — германскій зоологъ, племянникъ Фридриха-Сигизмунда Л., род. въ 1822 г., учился въ Геттингенѣ, гдѣ Р. Вагнеръ поручилъ ему окончаніе своего «Lehrbuch der Zoologie» (2 изд. Лейпцигъ, 1848—47). Въ 1845 г. въ Геттингенѣ, Л. получилъ ученую степень. Съ 1850 г. профессоръ въ Гиссенѣ, съ 1870 г. — въ Лейпцигѣ. Научная дѣятельность Л. главнымъ образомъ посвящена безпозвоночнымъ животнымъ и въ этой области имъ сдѣлано много весьма важныхъ открытій и обобщеній. Нѣкоторые изъ изслѣдованій его имѣютъ и важное практическое значеніе, таковы работы надъ трихиной, надъ печеночнымъ двурутомъ и другія, сдѣлавшія возможнымъ принятіе предохранительныхъ мѣръ противъ зараженія. Въ «Beiträge z. Kenntniss der Wirbellosen Tiere» (вмѣстѣ съ Фреемъ, Брауншвейгъ, 1847) Л. выдѣлилъ изъ весьма искусственнаго гѣна лучистыхъ Кювье формы, составившія особый типъ, названный имъ кишечнополостными (Coelenterata). Вмѣстѣ съ гѣмъ онъ первый истолковывалъ строеніе губокъ и сблизилъ ихъ съ кишечнополостными. Въ работахъ: «Ueber den Polymorphismus der Individuen oder die Erscheinung der Arbeitstheilung in der Natur» (Гиссенъ, 1851) и «Zoologische Untersuchungen» (3 тетр., Гиссенъ, 1853—54) онъ разъяснилъ сложное и загадочное строеніе инфузоріи (см.). Далѣе онъ произвелъ изслѣдованія надъ микроскопическими насѣкомыхъ (въ «Muller's Archiv f. Anatomie», 1855), надъ партеногенезисомъ у насѣкомыхъ и особенно пчелъ (1858, Франкфуртъ на М.), размноженіемъ тлей рода Lachnus («Fortpflanzung der Rindenläuse», въ «Archiv f. Naturgeschichte», 1859) и живорожденіемъ личинокъ мухъ (1865). Наиболее известны его изслѣдованія надъ пчелами и глισταми; особенное вниманіе возбуждали его открытія надъ трихиной: «Untersuchungen über Trichina spiralis» (Лпц., 1860, 2-ое изд. 1866) и пузырчатыми глισταми: «Die Blasenbandwürmer und ihre Entwicklung» (Гиссенъ, 1856). Далѣе весьма важны его изслѣдованія надъ развитіемъ и метаморфозомъ пятичленика: «Bau und Entwicklungsgeschichte d. Pentastomen» (Лпц. и Гейдельбергъ, 1860), надъ скребнями: «Helminthologische Experimentalluntersuchungen. III. Ueber Echinorhynchus» («Nachrichten von d. Götting. Universität», 1862, № 22) и «Commentatio de statu et em-

byronali et larvali Echinorhynchorum eorumque metamorphosi» (Лпц., 1873); о круглых глистах, печеночном дуротѣ: «Zur Entwicklungsgeschichte des Leberegels» («Archiv f. Naturgeschichte», 1882). Сочинение Л. «Parasiten des Menschen und die von ihnen herrührenden Krankheiten» (2 т., Лпц., 1862—76, 2-ое изд. начато въ 1879 г.) есть главный источникъ по гельминтологіи. Изъ другихъ его работъ важнѣйшія: «Ueber die Morphologie und die Verwandtschaftsverhältnisse der wirbellosen Tiere» (Брауншвейгъ, 1848); статья «Zeugung», въ «Handwörterbuch der Physiologie» Р. Вагнера (т. 4, Брауншвейгъ, 1853); «Die Fortpflanzung und Entwicklung der Pupiparen» (Галле, 1858); «Neue Beob. z. Kenntniss des Baues und d. Lebensgesch. der Nematoden», въ «Abh. der mathem.-phys. Kl. der Kön. Sächsischen Ge. d. Wissenschaften», т. XIII; известъ съ Верманомъ, онъ написалъ «Anatom. physiol. Uebersicht des Tierreichs. Vergleichenden Anatomie und Physiologie» (Штутг., 1852). Для «Handbuch d. gesammten Augenheilkunde», издавнаго подъ ред. Графе и Земмша (2 т., Лпц., 1876) онъ составилъ сравнительно-анатомическій очеркъ глаза. Съ 1848 по 1879 гг. онъ ежегодно помѣщалъ въ «Archiv. f. Naturgeschichte» отчеты объ успѣхахъ въ изученіи низшихъ животныхъ: «Berichte über die wissensch. Leistungen in d. Naturgeschichte der niederen Tiere». *Н. Кн.*

Лейкартъ (Friedrich - Sigmund Leuckart) — германскій зоологъ (1794—1843) — проф. зоологій въ Фрейбургѣ, главныя работы его о глистахъ: «Helminthen» (Гейдельбергъ, 1827) и «Zoologische Bruchstücke» (8 тетр. Гельмштедт, Штутгартъ и Фрейбургъ, 1820—42).

Лейкивъ (Николай Александровичъ) — известный юмористъ. Род. въ 1841 г., въ старинномъ петербургскомъ купеческомъ семействѣ; образование получилъ въ петерб. нѣмецкомъ реформатскомъ училищѣ, былъ приказчикомъ, служилъ въ страховомъ обществѣ, но скоро оставилъ коммерческую дѣятельность. Последнія 15 лѣтъ Л. принимаетъ дѣятельное участіе въ спб. городской думѣ. Л. — чрезвычайно плодовитый писатель. Начавъ съ небольшихъ юмористическихъ очерковъ и стихотвореній въ «Русскомъ Мирѣ», «Искрѣ» и др. и помѣщая въ журналахъ обратившіе на себя вниманіе очерки «Апраксінцы» («Библиотечка Чтенія», 1863), «Виржевые артельщики» («Современникъ», 1864) и др., Л. съ начала 1870-хъ гг. становится постояннымъ сотрудникомъ «Петербургской Газеты» и здѣсь почти каждый день помѣщаетъ «сцены» изъ купеческаго, мѣщанскаго и низшаго петербургскаго быта. Общее число написанныхъ Л. сценъ достигаетъ 10 тысячъ; только часть ихъ вошла въ сорокъ отдѣльно изданныхъ томовъ. Волею извѣстныхъ сборники сценъ Л.: «Гдѣ александринскіи арбаты» (6 изд.), «Наши за границей» (11 изд.), «Цѣлты лазоревые», «Наши забавники», «Неузнаваемые россияне», «Шуты гороховые», «Саврасы безъ уады» и др. Юморъ Л. не всегда гонится за типичностью и очень часто ограничивается стремленіемъ потѣшать читателя смѣхотворными словечками. Но есть и серьезныя стороны въ его произведеніяхъ.

Не смотря на то, что онъ почти всю жизнь пишетъ для аудиторіи «мелкой прессы», Л. никогда не угождаетъ ея вкусамъ и по мѣрѣ силъ старается быть обличителемъ «темнаго царства». Редактируемый Л. съ 1880 г. юмористическій журналъ «Осколки» свободенъ отъ порнографіи, составляющей главную приманку многихъ юмористическихъ изданій. Л. написалъ также нѣсколько забавныхъ пьесъ для сцены: «Привыкать надо», «Медаль», «Кумъ пожарный» и др. *С. В.*

Лейкоиндофенолъ или **бѣлый индофенолъ** — представляетъ производное индофенола (см. Краски искусственныя), приготовляемое изъ него дѣйствіемъ восстанавливающихъ веществъ. *А. П. Л. А.*

Лейконона — см. Вильмо (V, 251).
Лейконамиды — азотистыя вещества, представляющія всѣ характерныя химическія свойства алкалоидовъ (см.), обладающія щелочной реакціей и характеромъ основанія и встречающіяся въ нормальныхъ, т. е. не больныхъ тканяхъ, отдѣленіяхъ и выдѣленіяхъ, въ отличіе отъ *птомаиновъ* (см.), т. е. алкалоидовъ, получаемыхъ отъ больныхъ и изъ труповъ. Фактъ, что ткани организма способны при физиологическихъ условіяхъ вырабатывать алкалоидоподобныя вещества, впервые былъ доказанъ французскимъ ученымъ Готье (A. Gautier). Значеніе Л. для патологій очень важно, такъ какъ нѣкоторые изъ нихъ ядовиты, но при нормальномъ состояніи организма они быстро сгораютъ, а оставшееся незначительное количество быстро выводится изъ него изверженіями. Но, когда выдѣлительная способность кожи, легкихъ и почекъ понижена, выдѣленіе Л. затрудняется и они вредно влѣяютъ на общее состояніе здоровья, вызывая такъ наз. явленія ауто-интоксикаціи, т. е. самоотравленія. *Г. М. Г.*

Лейконовая кислота (хим.), $C_8H_8O_6$ (высушенная при $100^\circ C$) — впервые получена Вилемъ при окисленіи хлоромъ или азотной кислотой солей кроконовой кислоты (см.): $C_8H_8O_6 + O + 3H_2O = C_8H_8O_6$. Л. кислота гуммиобразна, но изъ азотной кислоты (уд. в. 1,36), она можетъ быть выкристаллизована въ безвѣдныхъ, блестящихъ иглахъ состава $C_8H_8O_6 + H_2O = C_8(OH)_8$, теряющихъ частицу воды при $100^\circ C$. (Нидкій и Бенккзеръ). Л. кислота очень растворима въ водѣ, мало растворима въ спиртѣ и почти нерастворима въ эфирѣ; вкусъ ея сладкій. Л. кислота, повидимому, трехосновна; соли ея аморфны (Виль); дѣйствіемъ щелочей Л. кислота разрушается (?); при восстановленіи она даетъ обратно кроконовую кислоту, а съ динкомъ *индрокроконовую* кислоту $C_8H_8O_6$ (Лерхъ). При дѣйствіи (при нагреваніи на водяной банѣ) солянокислаго гидроксилamina (VIII, 650) Л. кисл. даетъ *пентоксимъ* состава $C_8N_2O_6H_8 [= (CNOH)_8]$, свѣтложелтое кристаллическое вещество, разлагающееся со слабымъ взрывомъ при 175° ; калиевая соль этого пентоксима — $C_8H_8N_2O_6K_2$ — очень взрывчата (Нидкій и Бенккзеръ). Эта реакція даетъ поводъ думать, что вся вода въ Л. кислотѣ кристаллизационная и что формула ея должна писаться $C_8H_8O_6 = [CO]_6 + 4H_2O$ и что, слѣдовательно, Л. кислота есть ничто иное,

какъ *пентакетопентаметиленъ* (или *циклопентапентонъ*): $[CO]_5 = \begin{matrix} CO.CO.CO \\ | \\ CO - CO \end{matrix}$. Въ под-

тверждение такого взгляда можно привести, что съ *ортогаллуцилендиаминомъ* Л. кислота образуетъ *карбониль-дигаллуцинохлоридъ*:

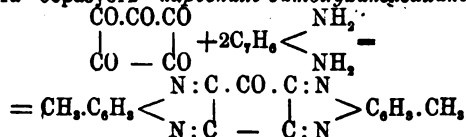

(Нипкй и Бенксбергъ). А. И. Горбовъ. А.

Лейконостокъ (Leucopostoc [Ascococcus] mesenteroides V. T.)—бактерія, вызывающая на сахароваренныхъ заводахъ въ свекловичномъ соку и патоку образование такъ наз. «клякъ», т. е. студенистыхъ комковъ, часто напоминающихъ съ виду лягушечью икру. Развиваясь при благоприятныхъ условияхъ, Л. можетъ въ короткое время превратить цѣлые чаны сырого или переработаннаго свекловичнаго сока въ компактную студенистую массу и такимъ образомъ причинить огромный убытокъ. «Клякъ» не что иное, какъ масса зооглей (см. Бактеріи) Л. Бактерія эта изучена Ценковскимъ и Ванъ-Тигемомъ. Г. Н.

Лейкопъ—см. Кремній.

Лейкопатія—см. Альбиносъ (I, 506).

Лейкопласты (ботан.)—бесцвѣтныя протоплазматическія тѣльца («пластиды»), обыкновенно шарообразныя или овальныя, а иногда въ видѣ палочекъ или веретенъ. Они весьма невелики размѣромъ и очень нѣжны, а потому долго (до 1880 г., Шимперъ) оставались неизвѣстными; отъ протоплазмы отличаются консистенціей и, судя по реакціямъ, богаты бѣлковыми веществами. Л. широко распространены у высшихъ (двѣтковыхъ) растений, встрѣчаясь въ различнѣйшихъ органахъ. Важнѣйшая функція Л.—образование крахмальныхъ зеренъ—рассмотрѣна вкратцѣ въ ст. Крахмальные зерна, тамъ же фигура Л. *Rhaphis grandifolia*, растения, особенно пригоднаго для изучения Л. Г. Н.

Лейкоррея—см. Бѣли.

Лейкоциты—см. Бѣлыя кровяныя шары (V, 241) и Кровь (XVI, 806).

Лейхнеръ (Оттонъ фонъ-Leixner)—нѣм. писатель, род. въ 1847 г. Главные его историч. труды: «Unser Jahrhundert» (перевед. также на русскій языкъ, СПб., 1891); «Geschichte der deutschen Litteratur» (8 изд., 1894); «Aesthetische Studien für die Frauenwelt» (5 изд., 1894); «Litteraturgeschichte der vornehmsten Kulturvölker» (2 изд., 1893). Въ своихъ поэтическихъ произведеніяхъ («Gedichte», «Novellen», «Neues Märchentheater», «Das Apostelchen», «Herbstfäden», «Dämmerungen»), а также въ собраніяхъ афоризмовъ («Aus der Vogelschau» и «Laienpredigten»), Л. борется съ «материалистическимъ» направлениемъ въ новѣйшей нѣмецкой литературѣ и требуетъ укрѣпленія нравственно-религіознаго сознания на традиціонныхъ основахъ.

Лейпъ или *Люпиъ* (Leipk, Louèche les Bains)—весьма известнѣйшій швейц. курортъ, въ кантонѣ Валисъ, съ 22 известковыми, свобод-

ными отъ сѣры, источниками, изъ которыхъ только Logenquelle служитъ и для питья. Л. лежитъ на выс. 1416 м. н. ур. моря, въ долинѣ, съ горнымъ, нѣсколько суровымъ и непостояннымъ климатомъ. Источники очень высокой темпер. (41,5—51,2° Ц.). Возбуждающее дѣйствіе ваннъ столь сильно, что нѣрѣдко на 5—7 день появляется сыпь, оканчивающаяся на 18—25 день шелушеніемъ. Сезонъ съ конца мая до конца сентября. Преимущественныя показанія: упорная болѣзнь кожи, золотуха (безъ легочной чахотки), ревматизмы, катарръ, параличи, скрытый сифилис. Г. М. Г.

Лейпцигъ—см. Бѣлокроевіе (V, 227).

Лейли и **Меджлумъ**—названія двухъ арабскихъ возлюбленныхъ, принадлежавшихъ къ двумъ враждующимъ бедунскимъ племенамъ; ихъ судьба напоминаетъ судьбу Джульетты и Ромео. На этотъ сюжетъ написано на Востокѣ множество поэмъ; изъ нихъ наиболѣе талантливыя принадлежатъ Низами, Джами, Хагифи, Хосрову, Фузули. Имена Л. и М.—любимый восточный символъ вѣрной любви.

Лейпбахъ (Карлъ-Людвигъ Leimbach)—нѣм. богословъ и педагогъ, род. въ 1844 г. Соч. его: «Das Pariasfragment» (1875), «Esmalnet Geibel» (Вольфенбюттель, 1877), «Deutsche Dichter der Neuzeit und Gegenwart» (Kassel, 1889—90) и др.

Лейпигъ (Johannes Leupis, 1802—73)—германскій писатель по естественной исторіи. Изъ сочиненій его наиболѣе важны: «Synopsis der drei Naturreiche» (ч. 1: «Zoologie», 2 т., 8-е изданіе переработанное Людвигомъ Ганноверъ, 1884—86; ч. 2: «Botanik», 3-е изданіе въ 8 т. переработанное Франкомъ, 1882—86; ч. 3: «Mineralogie und Geognosie», 2-е изданіе переработанное Зенфтомъ, 1876—78) и «Schulnaturgeschichte» (ч. 1: «Zoologie», 11-е изд. Людвигъ, 1891; ч. 2: «Botanik», 11-е изд. Франка, 1891; ч. 3: «Oryktozoologie und Geognosie», 6-е изд. Зенфта, 1880). На русскомъ языкѣ есть переводъ учебника зоологіи.

Лейнстеръ (Leinster)—одна изъ 4 провинцій Ирландіи, занимающая юго-восточную часть ея. 19785 кв. км., 1187760 жит., т. е. 61 ч. на 1 кв. км. 86% населенія—католики (1891). Л. богатъ заливами и бухтами, изъ которыхъ значительнѣйшіе: Дондалкскій и Дублинскій, Вексфордскій и Ватерфордскій; вост. области гористы, къ Ю отъ Дублина гора Лугнаквила (926 м. в.), на границѣ съ Мюнстеромъ горная цѣпь Блю-Сливъ (628 м. в.), на Ю—горы Килькенни, Влякстеръ (734 м.) и гора Лейнстеръ (795 м.). Сѣв. области представляютъ равнину, нрѣдка прерываемую холмами, покрытую то полями и лугами, то торфяными, частью осушенными болотами. Озеръ много на СЗ. Важнѣйшія рѣки: Шанонъ, Барроу, Авока, Лиффи и Войнъ. Каналы—Роуль и Градъ. Отъ Дублина и Веклоу желѣзныя дороги идутъ внутрь страны. Кромѣ земледѣлія (2/3 часть зернового хлѣба добывается съ малопродуктивныхъ горныхъ участковъ и съ осушенныхъ торфяныхъ болотъ) и скотоводства, жители занимаются фабричнымъ производствомъ шерстяныхъ, хлопчатобумажныхъ и полотняныхъ тканей, молочнымъ хозяйствомъ и торговлей скотомъ. Главныя гавани Л.: Дуб-

Линц и Вексфордъ. Южн. часть Л. составляла некогда древнее ирландское королевство того же имени, сѣверная—королевство Митъ.

Лейпцигъ или лейпцигъ—*железный градъ*, см. Загустка (XII, 128).

Лейпцигъ, вѣрнѣе *Липпикъ* (чешск. Lipník, нѣм. Leipnik)—г. въ Моравіи, на р. Вечвъ; жит. 5204, преимущественно чешскаго племени; старинный соборъ; производство сукна и фланели; большой сахарный заводъ; торговля хлѣбомъ, плодами, льномъ, льняными тканями, убойнымъ скотомъ.

Лейпцигскій диспутъ.— Не смотря на данное папѣ послѣ переговоровъ съ Мильтицемъ, обѣщаніе, Лютеру пришлось прервать свое молчаніе, когда Эккъ (см.) вызвалъ Лютера друга Карштадта (см. XIV, 522) на диспутъ въ Лейпцигѣ (1519). Эккъ составилъ тезисы для диспута такъ, что они очевидно были направлены противъ Лютера, который, поэтому, и не считъ возможнымъ уклониться отъ диспута. Пренія происходили въ герцогскомъ дворцѣ, въ присутствіи герцога и множества народа. Сначала (съ 28 іюня) диспутъ велся между Экккомъ и Карштадтомъ о свободѣ воли, и только 4 іюля выступилъ самъ Лютеръ, начавшій свою рѣчь выраженіемъ покорности папѣ. Два дня спорили противники объ оправданіи и добрыхъ дѣлахъ, но не могли прийти къ какому-либо соглашенію. Тогда Эккъ повернулъ споръ на вопросъ о происхожденіи папскаго приматства. Лютеръ доказывалъ, что главою церкви должно и можно считать только самого Иисуса Христа и что папская власть получила освященіе по рѣшеніямъ соборовъ только въ XII в. Эккъ опровергалъ это утвержденіе; тогда Лютеръ сослался на греческую церковь, не признающую папства, и выразилъ нѣсколько мнѣній, послужившихъ причиною сожженія Гуса—мнѣній, отрицавшихъ божественное происхожденіе папской власти. На этихъ мнѣніяхъ Лютеръ настаивалъ и тогда, когда Эккъ въ пользу первенства папы привелъ рѣшеніе констанцскаго собора (см. XVI, 77); признать за соборнымъ рѣшеніемъ авторитетность Л. не согласился. «Почтенный отецъ, сказалъ тогда Эккъ, если по вашему мнѣнію законно соборный соборъ можетъ погрѣшать, вы для меня язычникъ и мытарь». Лютеръ разорвалъ такимъ образомъ, всякую связь съ папской церковью.

Лейпцигъ (иначе *Скиносъ, Скиносъ*)—нѣмецкая колонія Бессарабской губ., Аккерманскаго у., въ 125 в. отъ г. Аккермана, при рч. Когильникѣ. Основана въ 1816 г.; 340 двор., 2412 жит. (1885); лютеранская церковь, школа, лавки.

Лейпцигъ (Leipzig)— по величинѣ второй, по значенію первый гор. гор. Саксоніи, въ сѣв.-зап. его части, въ 8 км. отъ прусской границы, въ 118 м. надъ уровнемъ моря, въ плодородной равнинѣ, орошаемой рр. Шлейсой, Эльстеромъ и Партой. Состоитъ изъ внутренняго гор., пяти внутреннихъ и семи вѣнскихъ предмѣстій. На мѣстѣ прежнихъ укрѣпленій внутренній гор. опоясывается новыми улицами, садами и парками; внутри много узкихъ, кривыхъ улицъ и средневѣковыхъ до-

мовъ. Почти всѣ значительныя торговыя заведенія и конторы помѣщаются въ этой части Л. Въ предмѣстьяхъ Гриммайскомъ и Дрезденскомъ сосредоточилось книжное дѣло. Въ 1831 г. въ Л. было 43200 жит., въ 1871 г. 106906, въ 1890 г. 179689, а вмѣстѣ съ предмѣстьями, вошедшими въ городъ, черту—357122 (176144 мѣж., 180278 жнщ.); лютер. 322453, реформ. 5504, катол. 12747 и евреевъ 4186. Къ 1 янв. 1894 г. было всего 397862 жит. Л. окруженъ деревнями, построенными по-городски. Выдающихся церковей нѣтъ. Величественная ратуша XVI вѣка; прежняя крѣпость Шлейсенбургъ XVI в., теперь казармы. Самыя красивыя зданія: музей, новый театръ, Августеумъ—зданіе университета, съ рельефами Ритчела на фронтонѣ и съ великолѣпной актов. залой, новый концертный залъ, старая биржа. Много красивыхъ частныхъ домовъ XVII—XVIII в. Изъ новыхъ зданій въ предмѣстьяхъ замѣчательны такъ наз. римскій домъ, хрустальный дворецъ, масонская ложа. 4 кладбища; самое старое—св. Іоанна; много памятниковъ на Новомъ или Вѣнскомъ кладбищѣ. Памятники Геллерту, Лейбницу, Лютеру и Меланхтону, королю Фридриху-Августу I, Сиб. Ваху, Целнеру, Роб. Шуману и др. Въ воспоминаніе «битвы народовъ» 1813 г.—пирамида на холмѣ Трехъ Монаховъ, камень Наполеона, памятникъ кн. Шварценбергу. Уже съ XII в. Л. имѣлъ привилегированныя базары, принявшіе съ XV в. характеръ ярмарокъ. 80-лѣтняя война только на время приостановила торговлю Л. Континентальная система была Л. выгодна, но событія 1813 г., раздѣлъ Саксоніи, запретительныя мѣры, высокія пошлины губительно повліяли на торговлю; только послѣ вступленія Саксоніи въ таможенный союзъ и открытія желѣзной дороги въ Дрезденъ, торговля и ярмарки начали опять быстро развиваться. Въ настоящее время въ Л. болѣе 4000 торг. учрежд. и 270 отраслей промышленности. Предметами оптовой торговли, кромѣ произведеній промышленности самого Л., служатъ: англ., бельгійская и швейц. пряжа, сырой шелкъ, хлопчатобумажныя, шерстяныя, полушелковыя, льняныя ткани, сукна, тиль, кружева, лѣнты, желѣзо, стекло, часы, галантерейные, колоніальныя и аптекарскіе товары, вино, красивые вещества, бумага, кожа сырая и выдѣланная, косы, точильные камни, удобреніе, зайчьи и кроличьи шкурки, конскій волосъ, щетина, шерсть, мука, зерно. Для мѣховою торговли Л.—главный рынокъ всего свѣта (около 24 милл. оборота). Въ 1893 г. на лейпцигскую таможду прибыло 99232 т. товаровъ (29706 т. зерна и сѣмянъ, 26657 т. керосина и другихъ минер. маселъ, 3358 мѣховъ и кожъ, 6243 т. кофе и др.). Вывозятся преимущественно въ Сѣверо-Амер. Соединенные Штаты, главнымъ образомъ мѣха и кожи, шерстяныя матеріи, книги и музыкальныя инструменты. Книжныя ярмарки существовали съ XVI в.; съ XVIII в. Л. сталъ центромъ книжной, музыкальной и художественной, вѣнецкой и иностранной торговли. Нѣсколько книгопродавч. союзовъ. Въ 1716 г. было 17 книжныхъ магазиновъ, въ 1828 г.—77, въ 1885 г.—530, въ 1894 г.—725 (вмѣстѣ съ музыкальными, антикварными и художественными). Главныя изда-

тельскія фирмы: Вёдекеръ, Брейткопфъ и Гертель, Брокгаузъ, Дункеръ и Гумбльдтъ, Энгельманъ, Гирцель, Мейеръ, Шпамеръ, Таухницъ; художественная—Дель-Векю; музыкальныя—Брейткопфъ и Гертель, Петеръ. При многихъ издательскихъ фирмахъ типографія, работающія и на иностр. государства; изготовление бумаги, отливка шрифта и нотъ, нотопечатни, литографія, ксилографическіе институты, переплетныя; книжныя и художественныя аукціоны Л. известны и за границей. Средоточіе торговли автографами. Л. не можетъ назваться собственно фабричнымъ городомъ. Главныя издѣлія: табакъ, роали и др. музыкальные инструменты, швейныя и т. п. машинки, физическіе и математическіе приборы, химическія вещества, спиртъ, резиновыя вещи, бумажное бѣлье, обработка человѣческихъ волосъ и мѣховъ; пиво, кирпичъ; садоводство. Во главѣ учебныхъ заведеній университетъ, основанный 4 декабря 1409 г. студентами, ушедшими изъ Праги вслѣдствіе раздоровъ между чехами и немцами. Съ 1438 г. медицинскій факультетъ. Университетъ дѣлился на 4 національности: саксонскую, мейссенскую, франкскую (позднѣе баварскую) и польскую; имѣлъ собственные доходы съ земель, дарованныхъ курфюрстами; съ давнихъ поръ учреждено много стипендій; бесплатная столовая (на 280 чел.). Теперь унив. имѣетъ, кромѣ земель, до 50 участковъ въ городѣ, всего на 18¼ милл. марокъ. Съ самаго основанія своего онъ приобрѣлъ репутацію одного изъ выдающихся нѣмецкихъ университетовъ. Въ началѣ XIX в. число студентовъ было 1800, потомъ пало до 800, затѣмъ стало возрастать; въ 1893—94 г. ихъ было 3067, въ томъ числѣ иностранцевъ-европейцевъ 194, не-европейцевъ—76; около 1200 на философскомъ факультетѣ и приблизительно по 700 на богословскомъ, юридическомъ и медицинскомъ. Ординарныхъ профессоровъ было 62, ординарныхъ заслуженныхъ 12, экстраординарныхъ 37, приватъ-доцентовъ 68. Въ числѣ преподавателей, нынѣшнихъ и недавнихъ, много известныхъ именъ; богословы: Вауръ, Канисъ, Аутардъ; юристы: Виндингъ, Фридбергъ, Миллеръ, Штобе, Виндшейдъ, Вахъ; медики: Брауне, Коччиусъ, Креде, Гисъ, Лудвигъ, Вено Шмидтъ, Тиршъ, Вагнеръ; историки Фойгтъ, Ноорденъ, Мауренбрехеръ, Фэкономистъ Рошеръ; философы Дробиншъ, Вундтъ, Фехнеръ; физикъ Ганкаль, химикъ Видеманъ, астрономъ Врунсъ, Цельнеръ; филологи Курциусъ, Экштейнъ, Ланге, Липсусъ, Риббекъ; археологъ Овербекъ, ориенталисты Флеймеръ и Крелъ; германисты Гильдебрандъ и Царке, романистъ Эбертъ, славистъ Лескленъ, египтологъ Эбертъ, индогерманистъ Виндишъ, зоологъ Лейкартъ, ботаникъ Шенкъ, минералогъ Циркель, геологъ Креднеръ, географъ Рихтгофенъ. Библиотека съ 436000 тт. и 4000 рукописей; консерваторія, естественно-историческіе кабинеты, лабораторіи, медицинскія клиники, семинаріи. Ср. Gretschel, «Die Universität L.»; Zarnke, «Die urkundlichen Quellen zur Geschichte der Univ. L.». 3 гимназіи, реальная гимназія, школы для дѣвочекъ; народныя школы содержатся городомъ, воскресныя, коммер-

ческія, техническія — корпораціями. Много частныхъ среднихъ и ремесленныхъ училищъ, Королевская саксонская акд. наукъ, съ 1846 г. Много ученыхъ обществъ: нѣмецкое восточное, нѣмецкій союзъ астрономовъ, научное общество князя Яблоновскаго, нѣмецкое (прежде очень вліятельное), естествоиспытателей, греческое, историко-филологическое, политехническое, медицинское, землевѣдѣнія, исторіи Л. и т. д. Городская библиотека болѣе 100000 тт. и 2000 рукописей; народныя библиотеки, педагогическая центральная библиотека при институтѣ Коменіуса. Музей народовѣдѣнія, акд. водчества и ваянн, художественное общество, постоянная выставка Дель-Векю; другая выставка въ городскомъ музее. 3 большихъ театра: Старый (періодъ его блеска 1817—28 гг.), Новый и Карола, и нѣсколько второстепенныхъ. Концерты съ 1748 г. давались въ Гевандгаузѣ (Gewandhaus), теперь даются въ новомъ Гевандгаузѣ; они пользуются европейской известностью. Квартетныя собранія. Королевская консерваторія, основанная въ 1843 г. Мендельсономъ-Бартольди. Музыкальное общество Евтерпа. Оркестровое общество дирижированъ; огромное количество мужскихъ хоровыхъ обществъ; замѣчательны университетскіе хоры Паулусъ и Арионъ, Ридельскій и Sing-akademie. Сумма городскихъ доходовъ и расходовъ въ 1893 г. 19,6 милл. мар. Городское имущество оцѣнивалось въ 76,4 милл., долги—51 милл. марокъ. На народное образованіе израсходовано въ 1893 г. 3,9 милл., на врачебную часть и благотворительныя учрежденія—3,3 милл. марокъ. Изъ благотворительныхъ учрежденій замѣчательны: госпиталь св. Іакова, глазная лечебница, институты слѣпыхъ и глухонѣмыхъ, сиротскій домъ. Въ городѣ заведенія для слабоумныхъ дѣтей и для душевнобольныхъ. Городской водопроводъ доставляетъ воду изъ Коневица; прекрасно устроенная клоачная система для отвода нечистотъ; пожарная часть тоже образцовая; плавательная школа, фехтовальный залъ. Благодаря гигиеническимъ условіямъ и хорошему климату, смертность въ Л. ниже, чѣмъ въ др. городахъ Саксоніи: 24 чел. на 1000 (Дрезденъ 26, Хемницъ 37). Прекрасный паркъ Розенталь, съ зоологическимъ садомъ Л.—одинъ изъ важнѣйшихъ желѣзнодорожныхъ узловъ (7 вокзаловъ). Конножелѣзныхъ дорогъ 46,5 км. (1893). Телефонныхъ путей 4119 км. Р. Эльстеръ канализована.

Въ исторіи европейскихъ войнъ Л. играетъ большую роль. О сраженіи 1631 г. между Густавомъ-Адольфомъ и Тилии см. Брейтенфельдъ (IV, стр. 640). Съ 4-го (16-го) по 7-е (19-е) октября 1813 г. полъ Л. происходила битва между арміями Наполеона I и соединенныхъ противъ него государей: русскаго, австрійскаго, прусскаго и шведскаго. Силы послѣднихъ раздѣлены были на 3 арміи: богемскую (главную), силезскую и сѣверную, но въ нихъ въ сраженіи 4 окт. участвовали лишь двѣ первыя. Кровопрлитныя дѣйствія этого дня не принесли никакихъ существенныхъ результатовъ. 5 октября обѣ враждующія стороны оставались въ бездѣйствіи, и только на сѣверной сторонѣ Л. произошла кавалерійская стычка; въ теченіе этого дня положеніе француз-

вовъ значительно ухудшилось, такъ какъ въ подкрѣпленіе къ нимъ подошелъ лишь одинъ корпусъ Ренье (15 тыс.), а союзники усилились вновь прибывшею сѣверною арміею. Наполеонъ узнавъ объ этомъ, но не вдругъ рѣшился отступить, потому что, отступая, онъ оставлялъ во власти неприятелей владѣнія своего союзника, короля саксонскаго, и окончательно бросалъ на произволъ судьбы франц. гарнизоны, разбросанные въ разныхъ пунктахъ на Вислѣ, Одерѣ и Эльбѣ. Къ вечеру 5 числа онъ стянулъ свои войска на новыя позиціи, поближе къ Л. 6 октября союзники возобновили атаку по всей линіи, но, не смотря на громадное превосходство ихъ силъ, результатъ боя былъ опять далеко не рѣшителенъ: на правомъ крылѣ Наполеона всѣ атаки богемской арміи были отбиты; въ центрѣ французы уступили нѣсколько селеній и подались назадъ, къ Л., версты на 2; лѣвое крыло ихъ удержало свои позиціи къ С отъ Л.; въ тылу путь отступленія французовъ, на Вейсенфельсѣ, оставался свободнымъ. Главными причинами малаго успѣха союзниковъ были одновременность ихъ атакъ и бездѣйствіе резерва, которыми кн. Шварценбергъ не умѣлъ или не хотѣлъ должнымъ образомъ воспользоваться, вопреки настояніямъ инп. Александра. Между тѣмъ Наполеонъ, пользуясь тѣмъ, что путь отступленія оставался открытымъ, началъ еще до полудня отправлять назадъ свои обозы и отдѣльныя части войскъ, а въ ночь съ 6 на 7 вся франц. армія отошла къ Л. и далѣе. Для обороны самаго города оставлено было 4 корпуса. Начальнику арьергарда, Макдональду, приказано было держаться по крайней мѣрѣ до 12 час. слѣдующаго дня, а потомъ отступить, взорвавъ за собою единственный мостъ на р. Эльстеръ. Утромъ 7 окт. послѣдовала новая атака союзниковъ; около 1 часа дня союзные монархи уже могли въѣхать въ городъ, въ нѣкоторыхъ частяхъ котораго еще кипѣлъ ожесточенный бой. По бѣдственной для французовъ ошибкѣ мостъ на Эльстерѣ взорванъ былъ преждевременно; отрѣзанныя войска ихъ арьергарда были частью взяты въ плѣнъ, частью погибли, пытаясь спастись вплавъ черезъ рѣку. Побѣда союзниковъ не была, однако, довершена энергическимъ преслѣдованіемъ неприятельской арміи, хотя они и располагали весьма многочисленною конницею. Сраженіе при Л., по размѣрамъ силъ обѣихъ сторонъ (у Наполеона 190 тыс., при 700 орудіяхъ; у союзниковъ до 300 тыс. и болѣе 1300 орудій) и по громаднымъ своимъ послѣдствіямъ, называется у вѣнцевъ «битвою народовъ» (die Völkerschlacht) или «битвою трехъ императоровъ» (die Drei-Kaiser-Schlacht). Послѣдствіемъ этой битвы было освобожденіе Германіи и отпаденіе отъ Наполеона войскъ Рейнскаго союза. Во время самой битвы изъ рядовъ наполеоновской арміи въ ряды союзниковъ перешла саксонская пѣхота и артиллерія. Потери французовъ пространились до 60 тыс. чел. и 300 орудій; у союзниковъ вышло изъ строя до 50 тыс., изъ числа которыхъ около половины пришлось на русскія войска.

Лей(че)стерширъ (Leicestershire) — почти центр. графство Англій. 2071 кв. км.

жителей 373693 (1891 г.), т. е. 180 человекъ на 1 кв. км. Поверхность волнистая, съ изрѣдка встречающимися холмами; удобна для хлѣбопашества, но мало луговъ для скотоводства. Каменный уголь, гипсъ, известъ и шиферъ; угля добыто (въ 1892 г.) 1500235 тоннъ. Л. богато орошено рѣками: Трентъ, Соръ (прежде назыв. Лейръ), Урекъ, Велландъ и Авонъ; каналы: Юльонъ, Лейстеръ, Алби и др. Длиннорогій скотъ даетъ густое молоко, изъ котораго выдѣлывается сыръ стильтонъ; овцеводство въ цвѣтущемъ состояніи. Много шерстяныхъ, чулочныхъ фабрикъ, бумагопрядильныхъ и ткацкихъ.

Лей(че)стеръ (Leicester)—гл. гор. англ. граф. того же имени, на р. Соръ. Музей, биржа, театръ красивой архитектуры, развалины древняго замка; слѣды римской мостовой и древнихъ стѣнъ. Л.—главный центръ фабрикъ шерстян. и вязаныхъ издѣлій; множество другихъ фабрикъ и заводовъ; множество каналовъ облегчаютъ сообщеніе съ внутренними рынками. Жителей 142061. Л.—древній городъ, извѣстный у римлянъ подъ именемъ Ra'iae. При гентархіи онъ входилъ въ составъ корол. Мерсиа; въ 874 г. взятъ датчанами, которые сдѣлали его однимъ изъ своихъ 5 главн. городовъ; онъ былъ обведенъ крѣпостной стѣной и укрѣпленъ замкомъ, разрушеннымъ въ царствованіе Генриха II. Л. много пострадалъ во время войнъ обѣихъ розъ и во время междоусобной войны при Карлѣ I, когда взятъ былъ сперва роялистами, потомъ — республиканцами. Въ окрестностяхъ его древнее аббатство, основанное въ 1143 г.

Лей(че)стеръ (гр. Робертъ-Дэдли Leicester, 1592—1598)—фаворитъ англ. королевы Елизаветы, младшій сынъ герцога Нортумберландъ; послѣ казни своего отца (1568) заключенъ былъ въ Тоуэръ. Здѣсь имъ плѣнилась Елизавета, милость которой онъ сохранилъ до самой смерти. Послѣ водворенія Елизаветы Л. мечталъ о бракѣ съ королевою, вслѣдствіе чего интриговалъ противъ брачныхъ предложеній, исходившихъ отъ австр. и франц. дворовъ; его подозрѣвали даже въ отравленіи жены его, Ами Робсартъ, но подозрѣніе это, послужившее сюжетомъ для романа Вальтеръ-Скотта «Кенильвортъ», не можетъ считаться доказаннымъ. Когда Марія Стюартъ въ 1568 г. искала защиты въ Англій, Л. сначала притворно поддерживалъ заговоръ герцога Норфолка, замышлявшаго освобожденіе Маріи Стюартъ, но затѣмъ выдалъ его Елизаветѣ и открыто примкнулъ къ партіи, стремившейся погубить шотландскую королеву. Не смотря на свою ограниченность, Л. былъ опаснымъ соперникомъ Сесіи, которому нѣрѣдко создавалъ затрудненія. Въ 1585 г. Елизавета назначила Л. главнокомандующимъ войсками, посланными ею на помощь Нидерландамъ въ борьбѣ ихъ съ Испаніею. Здѣсь Л. проявилъ полной отсутствіемъ дарованій и безграничнымъ произволомъ; въ февралѣ 1586 г. онъ принудилъ голландцевъ провозгласить его генерал-штатгальтеромъ и главнокомандующимъ всѣми ихъ морскими и сухопутными силами и старался захватить неограниченную власть, вслѣдствіе чего, въ декабрѣ 1587 г., отозванъ былъ Елизаветой. Отъ тай-

наго брака со вдовою лорда Шеффилда Л. имѣя сына, Роберта Дэдди (XI, стр. 359), который тщетно ходатайствовалъ о признаніи законности своего рожденія. Въ 1678 г. Л. въ третій разъ вступилъ въ бракъ, опять тайный, со вдовою графа Вальтера Эссекса. Ср. Bekker, «Elisabeth und L.» (Гиссенъ, 1890).

Лействъ (Вуркардъ-Вильгельмъ Leist)—нѣм. юристъ, род. въ 1819 г., былъ проф. въ Базелѣ, Ростокѣ и Ленѣ. Въ области римскаго права Л. стремится къ твердой постановкѣ юридич. догматики, строго разграничивая матерію (ипостаси) права; другая его главная задача—ислѣдованіе индоевроп. права. Главные труды его: «Die bonorum possessio» (Геттингенъ, 1844—48), «Ueber die Entwicklung eines positiven gemeinen Rechts in der civilisirten Menschheit» (Базель, 1846), «Civillistische Studien» (Лена, 1854—57), «Mancipation und Eigenstradition» (1865), «Der röm. Erbrechtsbesitz» (Эрлангенъ, 1870), «Das prätorische Erbsystem» (1873), «Drei erbrechtliche Lehren» (1875), «Das röm. Patronatsrecht». Четыре послѣднихъ труда входятъ въ комментарий къ пандектамъ, X. Ф. Глюка (VIII, 928). Позже вышли «Graecorömisches Rechtsgeschichte» (Лена, 1884), «Altarisches Jus gentium» (1889), «Altarisches Jus civile» (1892).

Лействъ (Гендрикъ, баронъ de Leys)—историческій живописецъ, жанристъ и портретистъ, одинъ изъ значительнѣйшихъ художниковъ новѣйшаго времени въ Бельгіи, род. въ Антверпенѣ, 22 февр. 1815 г.; ум. тамъ же, 26 авг. 1869 г. Родные предназначили его къ духовному званію, но, благодаря тому обстоятельству, что Ф. Бракеръ приходился ему зятемъ, онъ попалъ къ нему въ мастерскую и готовился, подъ его руководствомъ, сначала въ граверы. Обратившись послѣ того къ живописи, усердно изучалъ старинныхъ голландск. мастеровъ—Воувермана, Терборха, Нетшера, Остаде, Рембрандта—и до такой степени увлекся ими, что сталъ подражать то тому, то другому изъ нихъ. Затѣмъ, франц. живописецъ, съ которою онъ близко познакомился живя въ Парижѣ въ 1835 и 1839 гг., возбудила въ немъ стремленіе къ романтизму и блестящему колориту. Позже, послѣ долгаго пребыванія въ Германіи (въ 1859 г.), онъ пристрастился къ стариннымъ нѣмецкимъ и нидерландскимъ мастерамъ, вслѣдствіе чего образовалась у него третья манера, отличающаяся подражаніемъ наивности этихъ мастеровъ въ отношеніи какъ сочиненія и экспрессіи, такъ и колорита, рисунка, перспективы и пріема письма. Во всѣхъ трехъ манерахъ своихъ, особенно же въ послѣдней, Л. достигъ громкой извѣстности. Его картины, глубоко проникнуты духомъ лучшихъ живописцевъ и миниатюристовъ эпохи германскаго возрожденія, были встрѣчаемы похвалами повсюду, а въ соотечественникахъ художника возбуждали тѣмъ болѣе восторгъ, что содержаніе для нихъ онъ бралъ преимущественно изъ исторіи и стариннаго быта своей родины. Портреты его работы схожи и выразительны, но сухи и мало живописны. Кромѣ живописи, онъ занимался гравированіемъ и рисованіемъ на камнѣ, и его произведенія по

этой части—гравюры рѣзцомъ, офорты и литографія—пользуются у любителей большимъ почетомъ. За свой талантъ, сверхъ многихъ другихъ отличій, онъ получилъ въ 1862 г. титулъ барона. Изъ его картинъ—главныя: «Заупокойная обѣдня по оружейникѣ Вертольдѣ де-Гацѣ» (1854; нах. въ брюссельскомъ музеѣ), «Возстановленіе католическаго культа въ антверпенскомъ соборѣ» (тамъ же), «Прогулка за городомъ», «Новый годъ во Фландріи», «Дѣтство Лютера», «Собраніе послѣдователей реформации», «Л. Кранахъ, пишущій портретъ Лютера», «Вургомистръ Ланцелотъ ванъ-Юрсель, державшій рѣчь предъ антверпен. городской стражей», «Присяга Карла V предъ антверпенскимъ бургомистромъ» и двѣ огромныя сцены изъ бельгійской исторіи, украшающія собою главную залу въ антверпенской ратушѣ. Въ музеѣ слб. акд. худож., въ числѣ картинъ Кушелевской галлерей, находятся три картины Л., а именно: «Пріѣздъ военнаго домоу» (1885), «Возвращеніе съ прогулки» (1844) и «Внутренность таверны» (1860). А. С.—ср.

Лейтга (Leitha)—правый притокъ Дуная, образуется изъ двухъ рѣчекъ Шварцъ, берущей начала въ Австрійскихъ альпахъ, и Плетена, текущей отъ штирійской границы. Л. послѣ теченія въ 178 км. впадаетъ у Альтенбурга Венгерскаго въ Дунай. Отроги Центральныхъ альпъ, простирающіеся на правомъ берегу Л. у венгерской границы, наз. *Лейтскими горами*. По имени Л. съ 1867 г. называютъ австрійскія земли Цислейтаніей, а венгерскія—Транслейтаніей.

Leitaccord—вводный аккордъ, ведущій, при модуляціи, въ другой ладъ (преимущественно—доминантаккордъ). **Leitton**—вводный тонъ, идущій на диатоническій полутономъ вверхъ или внизъ, или всякая повышенная или пониженная ступень, требующая перехода на диатоническій полутономъ вверхъ или внизъ. **Leitmotiv**—руководящій мотивъ, преимущественно въ оперѣ, служащій для характеристики извѣстнаго лица или настроенія и постоянно сопутствующій этому лицу или настроенію. Названіе **Leitmotiv** вошло въ употребленіе въ новѣйшее время, благодаря тематической системѣ, доведенной до крайнихъ предѣловъ Вагнеромъ, въ его операхъ; но идея тематизма далеко не нова: она встрѣчается, напр., у Гретри, въ его оперѣ «Ричардъ Львиное сердце», ея держался Мейерберъ въ «Гугенотахъ», «Пророкѣ» и др. Тематизмъ встрѣчается и въ симфоническихъ произведеніяхъ, напр. у Берлиоза въ «Фантастической симфоніи» (любовная тема), у Шумана въ 4-й симфоніи. А. Н. Сѣровъ нашелъ тематизмъ въ 9-й симфоніи и въ увертурѣ Ветховена «Леонора». См. «Критическія статьи» А. Н. Сѣрова (т. III—IV, СПб., 1895). Н. С.

Лейтгебъ (Hubert Leitgeb)—нѣмецкій ботаникъ (1835—88); изучалъ естественныя науки въ Грацѣ и въ Вѣнѣ. Въ 1855 году Л. опубликовалъ свою первую научную работу: «Die Luftwege der Pflanzen»; вторая его работа: «Haftwurzeln des Erphen». Въ 1863 г. Л. отправился въ Мюнхенъ къ Негели, и вмѣстѣ съ нимъ занялся изученіемъ верхушечнаго роста; результатомъ этого изученія явилась

работа: «Entstehung und Wachsthum der Wurzeln». Въ 1869 г. Л. былъ назначенъ экстраординарнымъ, а въ 1872 г. ординарнымъ профессоромъ въ Грацѣ; съ этого времени онъ предается изученію морфологіи и исторіи развитія печеночниковъ и до 1881 г. напечаталъ пять томовъ своихъ изслѣдованій («Untersuchungen über die Lebermoose»). Изъ другихъ работъ Л. наиболее важны слѣдующія: «Die Luftwurzeln der Orchideen» (Вѣна, 1864, съ 3 таб.); «Beiträge zur Entwicklungsgeschichte der Pflanzenorgane der Gefäßkryptogamen» (Вѣна, 1868—71); «Wachstum des Sphagnum» (Вѣна, 1869, съ 3 таб.); «Neue Saprolegnieen» («Pringsheim's Jahrbücher», т. VII) и пр. С. Р.

Лейтгольдъ (Генрихъ Leuthold, 1827—1879)—нѣмецкій поэтъ; умеръ умалишеннымъ. Издавъ вмѣстѣ съ Гейбелемъ «Fünf Bücher franz. Lyrik» (Штуттгартъ, 1862). Стихотворенія Л. (надъ въ Фраунфельдѣ, 1879) отличаются совершенствомъ формы и богатствомъ мысли; онъ одинъ изъ лучшихъ представителей современной нѣмецкой лирики. Ср. А. W. Egner, «Heinrich Leuthold» (2 изд., Гамбургъ, 1898).

Лейте (Leyte)—одинъ изъ Филиппинскихъ островъ, отдѣленный отъ Минданао проливомъ Суригао; занимаетъ вмѣстѣ съ прилежащими островами 7923 кв. км. Болѣе 270 тыс. жителей. Л. очень горячъ, мало орошенъ, населенъ племенемъ визайя; главный пунктъ — Таклобанъ, при проливѣ Санъ-Юлиано.

Лейтенантъ — второй оберъ-офицерскій чинъ во флотѣ. Капитанъ-Л. — упраздненный въ 1884 г. первый штабъ-офицерскій чинъ во флотѣ—соотвѣтствовалъ чину майора въ сухопутныхъ войскахъ. Генераль-Л. — второй генеральскій чинъ въ сухопутныхъ войскахъ.

Лейтениъ (Leuthen, въ древности Лютинъ)—городъ въ прусской Силезіи; извѣстенъ по сраженію, происходившему около него 5 декабря 1757 г. (во время 7-лѣтней войны), между пруссаками, подъ личнымъ предводительствомъ Фридриха Великаго, и австрийцами, которыми начальствовалъ герцогъ Карлъ Лотарингскій (XIV, 554). Не смотря на болѣе чѣмъ двойной перевѣсъ въ силахъ на сторонѣ австрийцевъ, Фридрихъ смѣло атаковалъ ихъ позицію и одержалъ блестящую побѣду: неприятель былъ обращенъ въ бѣгство, потерялъ всю артиллерію, обозъ и болѣе 20 тыс. однихъ плѣнными.

Лейтмерицъ (чешск. Litoměřice, нѣм. Leitmeritz, лат. Litomericium)—гор. въ Чехіи, на правомъ берегу р. Эльбы, напротивъ бывшей крѣпости Терезиенштадтъ. 11842 жит., преимущественно нѣмцевъ; старинный кафедральный соборъ (1054), древняя ратуша, съ богатымъ архивомъ, училища богословское и коммерческое, учительскій институтъ, военное училище, институтъ глухонемыхъ, училище земледѣлія, плодоводства и виноградарства. Заводы солодовенный, пивоваренные, кирпичнодѣлательные; хлѣбопашество, садоводство и огородничество, виноградарство, судоходство, торговля продуктами мѣстнаго производства. Подъ Л. начинается судоходство по Эльбѣ.

Лейтнеръ (Готтлибъ Leutner) — ориенталистъ. Род. въ Пенцѣ въ 1840 г. Былъ профессоромъ арабскаго языка въ Лондонѣ, ректоромъ лагерской коллегіи въ Пенджабѣ; совершилъ экспедицію въ Тибетъ; обратилъ вниманіе на древніе индійскіе памятники, въ которыхъ отразилось греческое вліяніе, и назвалъ ихъ греко-буддійскими. Наибольшею извѣстностью пользуется его трудъ: «The races and languages of Dardistan» (Лагоръ, 1867—71, 2 изд. 1877).

Лейтомышль (чешск. Litomyšl, нѣм. Leitomischl, лат. Leitomisium)—гор. въ Чехіи, близъ моравской границы, вправо отъ р. Лаучны; 6576 жит., чеховъ; построенный въ 1568—73 г., въ стилѣ ренессансъ, замокъ князей Турня и Таксисъ, коллегія шаристовъ (1640 г., древнѣйшая въ Чехіи). Заводы сахарный и пивоваренный, фортепианная фабрика; производство полотнянъ, суконъ и обуви.

Лейтонъ (лордъ Фредерикъ Leighton) — англійскій истор. живописецъ, президентъ королевской академіи въ Лондонѣ (1880—96). Отецъ его, и дѣдъ были извѣстными въ свое время врачами. Дѣдъ его, Яковъ Ивановичъ Л., состоялъ на русской службѣ и имѣлъ званія генераль-штабъ-доктора флота и лейбъ-медика. Семья Л. раздѣляла существовавшее и понынѣ въ нѣкоторыхъ слояхъ англійскаго общества предубѣжденіе противъ художественной профессіи, поэтому Л. нескоро удалось получить отъ отца согласіе посвятить себя артистической карьерѣ. Ему было дано самое тщательное классическое образованіе. Учиться рисовать хотя онъ началъ съ десятилѣтняго возраста, сперва въ Римѣ, у Мели, а потомъ въ берлинской академіи художествъ, но настоящее, собственно артистическое образованіе его началось во Флоренціи, въ тамошней академіи, подъ руководствомъ Бенцони и Сеньолини. Флорентинская школа, отличавшаяся въ то время маньеризмомъ, не удовлетворяла юношу, и онъ перешелъ оттуда въ штеделевскій институтъ во Франкфуртѣ-на-Майнѣ, гдѣ былъ ученикомъ Я. Бекера и въ особенности Штейнле. Послѣдній имѣлъ наибольшее вліяніе на него, на все позднѣйшее направленіе его въ искусствѣ. Въ 1848 г. Л. ѣздилъ въ Брюссель, гдѣ пользовался совѣтами знаменитаго Галле и Виртца, и написалъ первую свою картину: «Чимабуе, находящійся мальчикъ Джотто въ то время какъ онъ рисуетъ овецъ своего стада». Въ слѣдующемъ году онъ много изучалъ въ Парижѣ старинныхъ мастеровъ луврской галереи и особенно усердно копировалъ Тиціана. Возвратившись во Франкфуртъ, написалъ тамъ картину: «Смерть Брунеллески». Послѣ того значительнымъ событіемъ въ его жизни было трехлѣтнее пребываніе въ Римѣ, посвященное изученію классической древности и великихъ твореній временъ Возрожденія; здѣсь создано самое значительное произведеніе Л.: «Мадонна Чимабуе, несомая въ торжественной процессіи по улицамъ Флоренціи». Эта картина, будучи выставлена въ 1855 г. въ Лондонѣ, произвела большое впечатлѣніе въ художественномъ мірѣ и приобрѣтена для букингемскаго дворца. Затѣмъ Л. пять лѣтъ провель въ Парижѣ, откуда постоянно

высылалъ въ Лондонъ, на тамошнія академическія выставки, свои картины, каковы напр.: «Одалиска», «Лезавель и Ахавъ», «Торжество музыки», «Данте въ изгнаніи», «Елена троянская», «Венера», «Актея», «Электра», «Клитемнестра», «Геркулесъ, спасающій Альцесту». Возвратившись въ Лондонъ, Л. сдѣлался постепенно корреспондентомъ (1866), членомъ (1869) и, наконецъ, президентомъ королевской академіи. Къ этому времени относится цѣлый рядъ его картинъ на темы изъ священной исторіи, миеологии и бытовой жизни. Въ ихъ числѣ, самое значительное произведеніе—картина огромныхъ размѣровъ, написанная для украшенія частнаго дома Стьюарта Годжсона: «Дафнефорія» (сюжетъ ея—одно изъ празднествъ, которыя происходили въ древн. Фивахъ черезъ каждыя девять лѣтъ, въ честь Аполлона). Л. испытывалъ иногда свои силы въ пейзажной живописи и даже въ скульптурѣ; извѣстна его бронзовая группа: «Атлетъ, борющійся съ Пнеономъ». За свой художественный талантъ пожалованъ сперва въ баронеты, а потомъ (1896) въ лорды. Вообще должно замѣтить, что хотя Л. и считается английскимъ живописцемъ, однако, вслѣдствіе того, что художественное образованіе свое онъ получилъ въ разныхъ странахъ материка Европы, гдѣ протекло больше половины его жизни въ лучшую пору творчества, на его произведеніяхъ лежитъ печать космополитизма; въ нихъ очень мало національно-английскаго, и поэтому едва ли его влияние на английское искусство будетъ значительно. Ср. «The Art-Annual for 1884. Sir F. Leighton, President of the Royal Academy. His Life and Work», by Mrs A. Lang (1 т., in 4°, съ портретомъ художника и множествомъ воспроизведеній его картинъ и рисунковъ); «Modern Artists, published under the direction of F. G. Dumas» (1882, folio, стр. 1—24); «Sir Frederick Leighton, P. R. A.», by Emilia F. S. Pattison (съ портретомъ и офортами картинъ художника); Ernest Chesneau, «Artistes anglais contemporains» (Пар., 1883).

К. Веселовскій.

Лейтце (Мануэль Leutze) — даровитый историческій живописецъ и портретистъ (1816—68), первоначальное художественное образованіе получилъ въ Сѣв. Америкѣ, въ 1841—42 г. былъ ученикомъ Лессинга въ Дюссельдорфѣ, послѣ чего сдѣлалъ поѣздку чрезъ Мюнхенъ въ Италию, жилъ и работалъ снова въ Дюссельдорфѣ и въ 1859 г. возвратился въ Вашингтонъ. Изъ его картинъ, въ большинствѣ превосходно компонованныхъ, сильно передающихъ индивидуальныя характеры выведенныхъ на сцену лицъ и свидѣтельствующихъ о томъ, что художникъ обладалъ тонкимъ чувствомъ красокъ, но иногда страдающихъ излишнею поспѣшностью исполненія, особенно удачны: «Колумбъ передъ верховнымъ совѣтомъ въ Саламанкѣ» (1848), «Сэръ У. Райей, во время прогулки королевы Елизаветы, подстилаетъ ей подъ ноги свой плащъ» (1845), «Переходъ Вашингтона чрезъ Делаваръ» (лучшее изъ всѣхъ произведеній Л.; въ бременскомъ музее; повтореніе—въ Вашингтонѣ), «Вашингтонъ въ битвѣ при Монтгутъ» (1852—54), «Роза Альгамбры» (1855), «Кромвель и его

семейство въ гостяхъ у Мильтона», «Генрихъ VIII и Анна Бодейнгъ», «Занятіе Мериланда англичанами», «Эмиграція индійцевъ» (большая стѣнная картина въ ваппингтонск. капитуліи), «Освобожденіе невольниковъ» (картина для другой стѣнной картины въ томъ же админ., оставшейся, за смертью художника, не написанной) и нѣк. др. *А. С—ва.*

Лейтшнау—см. Левоча.

Лейхгардтъ (Людвигъ Leichhardt, 1813—1848) — изслѣдователь Австраліи. Приѣхавъ въ 1841 г. въ Сидней, Л. прошелъ всю страну, отъ Ньюкестля до о-ва Фразера (болѣе 4000 км.). Во время одного изъ своихъ путешествій онъ погибъ, и всѣ попытки отыскать его слѣды остались безуспѣшны. Его именемъ названа одна изъ рѣкъ, впадающихъ въ заливъ Карпентарію. Труды Л.: «Beiträge zur Geologie von Australien» (изд. Жирардомъ, Галле, 1856); «Journal of an overland expedition in Australia from Moreton Bay to Port Essington» (Лонд., 1847). Ср. «Leichhardt's Briefe an seine Angehörigen» (Гамбургъ, 1881); Zuchold, «Leichhardt» (Лпц., 1856).

Лейхій (J. H. Leichius, † 1750)—византинологъ, авторъ сочиненія: «Diatriba de diptychis veterum et de diptycho eminentissimi Quirini», Лпц., 1738). Л.—первый надатель сочиненія, приписываемаго Константину Порфирородному («О придворномъ чинѣ византийскаго двора») и составляющаго одинъ изъ главнѣйшихъ первоисточниковъ для культурной и бытовой исторіи средневѣковой Византии.

Лейхтенбергитъ—см. Хлоритъ.

Лейхтенбергскій герцогскій домъ—основанъ въ 1817 г. пасынкомъ Наполеона I и бывшимъ вице-королемъ итальянскимъ Евгениемъ Богарне (IV, 144), женатымъ на Амаліи-Августѣ, дочери баварскаго короля Максимилиана-Иосифа. Послѣдній уступилъ своему зятю за 5 милл. франкъ, которые присуждены были Евгению Богарне вѣнскимъ конгрессомъ въ видѣ вознагражденія за его итал. владѣнія, ландграфство Лейхтенбергъ и княжество Эйхштетъ, на правахъ медіатизированнаго герцогства, съ титуломъ Королевскаго Высочества, переходящимъ по праву первородства; прочимъ членамъ рода присвоенъ былъ титулъ свѣтлѣйшихъ князей. Изъ четырехъ дочерей герц. Евгенія, *Жозефина* была въ супружествѣ съ шведскимъ королемъ Оскаромъ I. *Амалія*—съ бразильскимъ имп. дон-Педро. Старшій сынъ герц. Евгенія, *Карлъ-Августъ-Евгеній-Наполеонъ герц. Л.* (1810—85), во время бельгійской революціи выставленъ былъ одною изъ партій кандидатомъ на бельгійскій престолъ, но кандидатурѣ этой воспротивился французскій дворъ. Пожеланію умершаго имп. дон-Педро, онъ 26 января 1836 г. былъ обвѣнчанъ съ юной португальскою королевою Маріей да Глоріа (см.), но уже 18 марта того же года умеръ. *Максимиліанъ-Евгеній-Иосифъ-Наполеонъ* (1817—52)—братъ предыдущаго, отъ котораго унаслѣдовалъ титулъ герц. Л., въ 1839 г. вступилъ въ бракъ съ вел. княжною *Маріей Николаевною*, дочерью имп. Николая I, при чемъ ему лично данъ былъ титулъ Императорскаго Высочества. Человѣкъ равнообразно образованный, онъ состоялъ предше-

томъ имп. акд. художествъ, главнымъ заведующимъ горнымъ институтомъ, непреходящимъ членомъ ученаго комитета корпуса горныхъ инженеровъ. Производителъ изысканія въ области гальваноластики, по которой напеч. нѣсколько записокъ въ академич. «Видлетеняхъ» (перечислены въ рѣчь Якоби въ «Ученыхъ Зап. Имп. Акд. Наукъ» т. II, вып. I, СПб., 1853); оказалъ услуги промышленности, работами по гальваническому золоченію и серебрѣнію; учредилъ въ СПб. гальваноластическій заводъ, принималъ горячее участіе въ постройкѣ первыхъ желѣзныхъ дорогъ, способствовалъ постройкѣ паровозовъ въ Россіи; приобрѣлъ обширныя помѣстья въ Тамбовской губ., въ которыхъ завелъ образцовое хозяйство. Его именемъ названа *максимиліановская лечебница* для приходящихъ (XI, 600 и XVI, 562). По смерти герц. Максимиліана Л., имп. Николай I повелѣлъ приступить къ продажѣ имѣній его въ Баваріи и указомъ 6 декабря 1862 г. присвоилъ его дѣтямъ наименованіе князей *Романовскихъ* и титулъ Императорскихъ Высочествъ, съ тѣмъ, чтобы послѣдній сохранялся въ мужскомъ поколѣніи до праправнуковъ имп. Николая I включительно. Въ силу Учрежденія о Императорской Фамиліи 2 іюля 1886 г., ограничившаго титулъ Императорскихъ Высочествъ лишь внуками императоровъ (см. Великій Князь, V, 756), дѣти вел. кн. Маріи Николаевны и герц. Максимиліана Л. носятъ титулъ Императорскихъ Высочествъ, исходящее же отъ мужскаго ихъ поколѣнія потомство почитается Князьями и Княжнами Императорской Крови; титулъ Императорскаго Высочества сохраненъ, однако, за кн. Александромъ Георгіевичемъ Романовскимъ, герц. Л., родившимся до изданія новаго закона. Отъ брака вел. кн. Маріи Николаевны съ герц. Максимиліаномъ Л. родились три дочери и четыре сына: *Александра Максимиліановна* (1840—43), *Марія Максимиліановна*, род. 4 окт. 1841 г., въ 1863 г. вступила въ бракъ съ принцемъ Вильгельмомъ Ваденскимъ. *Евгенія Максимиліановна*, род. 20 марта 1845 г., супруга Е. В. принца Александра Петровича *Ольденбургскаго* (см.). *Кн. Николай Максимиліановичъ Романовскій, герц. Л.* (1848—90), ген.-отъ-кавалеріи, ген.-адъютантъ, получилъ тщательное образованіе, подъ руководствомъ К. Г. Ребиндера. Съ особымъ любовью онъ занимался минералогіей, собралъ замѣчательную коллекцію минераловъ и помѣстилъ нѣсколько статей въ «Запискахъ Минералогическаго Общества» (т. I—IV, VI, VII, XVII), между прочимъ обстоятельными химико-кристаллографическія изслѣдованія лейхтенбергита, кочубента, брукита. Напечаталъ еще очеркъ «О падающихъ звѣздахъ» (СПб., 1873), составленный по лекціямъ Скиапарелли, и «Очеркъ моего дѣтства и юности» («Русская Старина», 1890, № 5). Съ 1865 г. былъ президентомъ минералогическаго общества. По его мысли и на средства, имъ исходатайствованныя, минералогическое общество, съ цѣлью составленія подробной геологической карты Россіи, предприняло рядъ систематическихъ геологическихъ экскурсій, результаты которыхъ печатаются въ «Матеріалахъ для геологовъ Россіи», выходящихъ съ 1869 г. Въ 1866—87 гг.

герцогъ, въ обществѣ Н. И. Кокшарова и Н. Н. Зинина, совершилъ двѣ экскурсіи въ центральныя губерніи Россіи и на Уралѣ. Ихъ результатомъ явился отчетъ, послужившій основаніемъ для многихъ преобразованій по горной части, между прочимъ—для сбавки горной подати и для продажи нѣкоторыхъ казенныхъ заводовъ въ частныя руки. Подъ предсѣдательствомъ герцога образована была особая коммиссія для разсмотрѣнія вопроса объ уничтоженіи откупа нефти на Кавказѣ; выработанныя ею правила о нефтяномъ производствѣ утверждены въ 1872 г. и лежатъ въ основаніи нынѣ дѣйствующаго законодательства. Во время русско-турецкой войны 1877—78 гг. герцогъ командовалъ кавалеріей въ отрядѣ ген. Гурко, перешедшемъ Балканы. Послѣ войны онъ, по болѣзни, жилъ за границею, съ супругою своею Надеждою Сергѣевною (урожденной Анненковой, по первому браку Акинфеевой, получившей (1878) титулъ *граф. Ботарно* *), *Е. И. В., кн. Евгений Максимиліановичъ Романовскій, герц. Л.*, род. 27 января 1847 г.; въ 1869 г. вступилъ въ бракъ съ Дарьей Константиновной Опочининой (1844—70), получившей лично и для потомства титулъ *графини Ботарно*; родившаяся отъ этого брака дочь состоитъ въ супружествѣ съ кн. Кочубеемъ. Въ 1878 г. герцогъ вступилъ во второй бракъ съ Зинаидой Дмитриевной Скобелевой, получившей лично и для потомства титулъ *графини Ботарно*, а въ 1889 г.—лично титулъ свѣтлѣйшей герц. Л. Его *И. В. Кн. Сергій Максимиліановичъ Романовскій, герц. Л.*, род. въ 1849 г.; убитъ 12 окт. 1877 г., во время рекогносцировки подъ Іованъ Чафликкомъ. *Е. И. В. кн. Георгій Максимиліановичъ Романовскій, герц. Л.*, род. 17 февраля 1852 г.; отъ перваго брака съ принцессой Ольденбургской Терезіею-Фредерикою-Ольгою (1852—83) имѣеть сына, кн. Александра Георгіевича, род. 1 ноября 1881 г.; въ 1889 г. вступилъ во второй бракъ съ черногорскою княжною Анастасіей Николаевною, род. 23 дек. 1867 г. У нихъ дѣти: кн. Сергій Георгіевичъ, род. 4 іюля 1890 г., и княжна Елена Георгіевна, род. 3 янв. 1892 г.

Лейхтенбергъ—ландграфство (220 кв. км.) въ Баварскомъ округѣ Пфальцъ, принадлежащемъ къ прежнему Нордгау. Имя свое оно получило отъ стариннаго замка Л. въ мѣстечкѣ того же имени, родовомъ помѣстьѣ ландграфовъ Л., мужская линия которыхъ прекратилась въ 1647 г.; они имѣли право засѣдать и подавать голоса въ рейхстагѣ. Хотя въ 1502 г. герцогъ Генрихъ Мекленбургскій и получалъ отъ императора Максимиліана I право преемственности на половину ландграфства, тѣмъ не менѣе въ 1647 г. герцогъ Альбрехтъ баварскій получалъ въ ленъ, какъ супругъ сестры послѣдняго ландграфа, все ландграфство; впоследствии онъ уступилъ его своему брату, курфюрсту Максимиліану баварскому, а тотъ, въ свою очередь, передалъ его своему второму

* По смерти герцога Николая Максимиліановича, воспитанника его, Георгія и Николая Николаевичи, получили титулъ *герцоговъ Лейхтенбергскихъ*, съ совершениемъ отдѣленія отъ Императорской Фамиліи и включеніемъ въ родословныя книги дворянъ С.-Петербургской губ.; гербы ихъ—въ XV части «Общаго Гербовника».

сыну Максимилиану-Филиппу. Когда послѣдній въ 1705 г. умеръ бездѣтнымъ, ландграфство отдано было въ 1709 г. въ ленъ князю Леопольду-Матвѣю фонъ Ламбергъ, но въ 1714 г. снова возвращено курфюршеству баварскому. Баварскій король Максимилианъ-Иосифъ уступилъ его въ 1817 г., вмѣстѣ съ частью княжества Эйхштетъ, всего 564 кв. км., какъ медіатизированное владѣніе, своему зятю Евгению Богарнѣ (см. выше, стр. 506). Ср. Wittmann, «Geschichte d. Landgrafen» (Мюнхенъ, 1850—52); Brunner, «Geschichte v. L.» (Вейденъ, 1862); Doeberl, «Die Landgrafschaft der Leuchtenberger» (Мюнх., 1893).

Лейхъ (Leich, got. laiks — игра, танецъ, фр. lais) — особый видъ старинной нѣмецкой поэзіи (см. Нѣмецкая литература, сопроводившійся музыкой; въ свѣтской поэзіи вышелъ изъ употребленія въ XIV в., въ духовной удержался до начала XVI в. Ср. Wolf, «Ueber die Lais, Sequenzen und L-e» (1841); Lachmann, «Ueber die Leiche d. mitteldeutschen Dichter».

Лейциновая кислота — см. Лейцинъ.

Лейцинъ (Leucin — нѣм. leucine — франц. анги. хим.) $C_6H_{11}NO$, открытъ въ гниющемъ сырѣ Пру и названъ имъ «oxure caséeux»; въ слѣдствіи Браконно, при кипяченіи мяса съ сѣрной кислотой, получилъ вещество, названное имъ по причинѣ бѣлаго цвѣта Л.; Мульдеръ доказалъ тожество обоихъ продуктовъ (?). Составъ Л. установленъ Жераромъ и Лораномъ. Л. очень распространенъ въ организмахъ животныхъ и растений. У человѣка онъ найденъ, какъ нормальный продуктъ, въ желудочной желѣзѣ, лимфатическихъ железахъ, въ селезенкѣ, въ печени, въ почкахъ и т. д. (Фрериксъ, Штоделеръ, Клоэтта, Горупъ-Безанецъ, Родзевскій). Количество Л. при нѣкоторыхъ болѣзняхъ увеличивается; такъ, по Фрериксу, оно возрастаетъ въ печени при острой атрофіи ея; при тифѣ, оспѣ, остромъ малокровіи, острой атрофіи печени, страданіяхъ спинного мозга, отравленіи фосфоромъ Л. появляется и въ мочѣ человѣка, замѣщая отчасти или вполне мочевины (Залковскій, Валентинеръ, Зотничевскій, Фрериксъ). Не перечисляя мѣстоахожденій Л. въ органахъ высшихъ животныхъ, укажемъ, что онъ былъ найденъ и у пауковъ, нѣкоторыхъ другихъ насекомыхъ и у ракообразныхъ (Шварценбахъ). Въ растеніяхъ Л. найденъ: въ Agaricus muscarius (Людвигъ), въ сѣменахъ проростающей въ темнотѣ тыквы (Горупъ-Безанецъ) и молодыхъ побѣгахъ ея (Шульце и Бабриери). въ Scleropodium album, въ свекловичной патоцкѣ (Липшманъ), въ дрожжахъ (Вешанъ, Гмелингъ). Л. можетъ быть полученъ аналитически при распаденіи равнообразныхъ бѣлковыхъ веществъ, какъ то: казеина, фибрина, слизистыхъ веществъ, роговой ткани и пр. Изъ бѣлковины онъ получается при дѣйствіи воды, если нагревать смѣсь выше $100^{\circ} C$. въ запаянной трубкѣ (Любавинъ); изъ остальныхъ бѣлковыхъ веществъ Л. получается при всѣхъ реакціяхъ гидратаціи ихъ, а именно при кипяченіи съ сѣрной кислотой средней крѣпости или крѣпкой соляной кислотой (Враконо, Воншъ, Глазивецъ, Габерманъ, Дрексель и Зигфридъ), при

плавленіи съ ѣдкимъ кали (Мульдеръ), при нагреваніи съ баритомъ и водою (Шютценбергеръ), подъ влияніемъ различныхъ ферментовъ, какъ напр. при панкратическомъ (Кюне) и при пепсиномъ перевариваніи (Любавинъ), при гніеніи (Пру и др.) и т. д. Подъ названіемъ синтетическихъ Л. описаны вещества, образующіяся: при дѣйствіи амміака (при $130^{\circ} C$) на бромкапроновую к.*) $C_6H_5.CHBr.COON + NH_3 = C_6H_5.CH(NH_2).COON + HBr$ (Гюфнеръ) и при дѣйствіи соляной кислоты на смѣсь синильной кислоты съ валерьяламміакомъ: $(CH_3)_2CH.CN.COON + NH_3 + HCN + H_2O = (CH_3)_2CH.CN.COON + NH_3$ (Лимприхъ, Штреккеръ); оба эти изомерныя между собою вещества не тождественны, однако, съ Л., вѣрнѣе — лейцинами, получающимися изъ веществъ животного и растительнаго происхожденія, хотя и близки по свойствамъ, а именно: всѣ они являются представителями глициновъ (см. Гликоколь, VIII, 836) и представляютъ кристаллическія чешуйки съ перламутровымъ блескомъ, трудно растворимы въ водѣ и спиртѣ, нерастворимы въ эфирѣ, могущія отчасти возгоняться, при плавленіи распадающіяся на аммиакъ и углекислоту и т. д., но лейцины, получаемые искусственно, оптически недѣятельны, между тѣмъ какъ Л. естественный (изъ конглютина, сыра, дрожжей) въ водныхъ растворахъ вращаетъ плоскость поляризаціи влѣво (Левковичъ) и вправо въ щелочныхъ и кислыхъ растворахъ (для раствора въ соляной кислотѣ $(\alpha)_D = +17,3^{\circ} - 17,5^{\circ}$, величина вращенія почти не зависитъ отъ концентраціи кислоты; Маутнеръ, Шульце и Восхардъ); при нагреваніи съ баритовой водою до $150^{\circ} - 160^{\circ} C$ *) Л. естественный превращается въ оптически недѣятельное видоизмѣненіе, отвѣчающее виноградной кислотѣ (см. Винная кислота) и тождественное съ образующимся синтетически изъ валерьялы; при дѣйствіи на этотъ послѣдній Penicillium glaucum можетъ быть полученъ оптический антиподъ обыкновеннаго Л., вполне тождественный по химическимъ свойствамъ, но отличающийся тѣмъ, что въ кислыхъ растворахъ онъ вращаетъ плоскость поляризаціи влѣво: $(\alpha)_D = -17,4^{\circ} - 17,5^{\circ}$ (Шульце, Восхардъ и Ликерникъ). Обыкновенный Л., при дѣйствіи азотистой кислоты, даетъ отвѣчающую ему оксикислоту, лейциновую кислоту, т. е. α -оксизобутылуксусную $C_6H_{11}O_3$, оптически дѣятельную, пл. при $73^{\circ} C$, а Л. изъ валерьялы — оптически недѣятельный изомеръ той же кислоты, пл. при $54,5^{\circ} C$. (Шульце, Эрлейеръ и Зигль, Лей). Л. изъ α -бромкапроновой кислоты пока не отождествленъ ни съ однимъ изъ получаемыхъ изъ различныхъ бѣлковыхъ тѣлъ; подъ влияніемъ Penicillium glaucum онъ тоже даетъ оптически дѣятельное вещество съ величиною $(\alpha)_D = -22^{\circ} - 26^{\circ}$ (для солянокислыхъ растворовъ; Шульце).

А. И. Горбовъ. А.

*) Известно нѣсколько изомерныхъ предѣльныхъ ис. формулы $C_6H_{11}O_3 = C_6H_{11}.COON$. Изъ нихъ казеинъ капроновой получилъ нормальная кислота. $ONH_2(C_6H_5)_2.COON$, образующаяся между прочимъ, при броженіи, сахара въ присутствіи гниющаго сыра.

*) По этой причинѣ, по методу Шютценбергера, образуется оптически недѣятельный Л.

Лейцитовыя породы—см. Горныя породы.

Лейцитъ—минералъ, встрѣчающійся во многихъ вулканическихъ породахъ, возрастъ которыхъ не древнѣ третичнаго. Представляетъ весьма интересный случай миметизма въ минеральномъ царствѣ. Кристаллы его имѣютъ видъ икоситетраэдровъ правильной системы, за каковыя они и принимались раньше. Впослѣдствіи, на основаніи точныхъ измѣреній угловъ наклоненія граней кристалловъ Л., а также по оптическимъ явленіямъ, было доказано, что кристаллы Л. имѣютъ миметическій характеръ и принадлежатъ кристаллографической системѣ меньшей симметріи, нежели правильная. Г. фонъ-Ратъ рассматриваетъ ихъ какъ полисинтетическіе двойники пластинчатыхъ недѣлимыхъ квадратной системы, представляющихъ комбинацію квадратной пирамиды, перваго рода (0) и осмигранной пирамиды знака (420)(1); двойниковый же плоскостью служитъ плоскость пирамиды 2-го рода знака (201). Этотъ двойниковый характеръ выражается на поверхности кристалловъ штриховкой, показывающей границы недѣлимыхъ, которыя вмѣстѣ образуютъ кажущійся простой кристаллъ*). Отношеніе кристаллическихъ осей основной пирамиды 1 : 0,5264. Подъ микроскопомъ, при разсматриваніи въ поляризованномъ свѣтѣ, пластинки, вырѣзанныя изъ Л., представляютъ красивое, правильное, полосчатое и рѣшетчатое строеніе, которое зависитъ отъ того же двойниковаго пластинчатого расположенія недѣлимыхъ. При нагреваніи выше 500° двойное лучепреломленіе исчезаетъ и кристаллы становятся изотропными, при этомъ пропадаетъ также и двойниковое пластинчатое строеніе. Кристаллы Л. при раскалываніи обнаруживаютъ раковинистый изломъ съ жирнымъ блескомъ. Тв. 5,5—6. Уд. в. 2,5. Цвѣтъ сѣровато-бѣлый до пепельно-сѣраго; встрѣчаются также желтоватые и красноватые кристаллы. Химическій составъ можетъ быть выраженъ формулой: $KAlSi_3O_8$ или $K_2O \cdot Al_2O_3 \cdot 4SiO_2$, что соответствуетъ 21,5% кали, 23,5% глинозема и 55% кремнекислоты. Часто вмѣстѣ съ калиемъ находится также натрій. Л. предъ паяльной трубкой совершенно не плавится. Смооченный растворомъ азотно-кислаго кобальта и прокаленный окрашивается въ красивый голубой цвѣтъ. Въ соляной кислотѣ разлагается съ выдѣленіемъ порошкообразной кремневой кислоты. Л. въ видѣ свободно образованныхъ кристалловъ составляютъ существенную часть лавы Везувія, также лавы окрестностей Рима и др.; а въ видѣ микроскопическихъ кристалликовъ во многихъ базальтахъ и нѣкоторыхъ фолонитахъ. Во время изверженій Везувія довольно часто выбрасываются, вмѣстѣ съ вулканическимъ пепломъ, правильно образованные кристаллы Л.; они обыкновенно богаты включеніями микролитовъ авгита, зеренъ магнитнаго желѣзняка, пузырьковъ вулканическаго стекла и пр., расположенныхъ поясами. По-

добное же явленіе наблюдается въ Л. и другихъ мѣстностей. Въ вулканическихъ бомбахъ Монте-Соммы находятся иногда чистые, почти воднопрозрачные кристаллики Л., съ блестящими тонкоштрихованными плоскостями. Рѣже Л. встрѣчается въ видѣ мелкихъ кристалликовъ, сидящихъ въ трещинахъ лавы, какъ продуктъ возгонки. Въ Россіи онъ извѣстенъ въ Забайкальскомъ краѣ, по берегамъ р. Вѣлой. Л. легко вывѣтривается и превращается въ другіе минералы, образуя иногда настояще псевдоморфозы; такъ въ вулканическихъ горахъ Кейзерштуля наблюдается превращеніе его въ анальцитъ; въ Рудномъ краѣ—въ смѣсь слюды и санидина; на Везувіи попадаются псевдоморфозы Л., состоящія изъ смѣси нефелина и санидина. П. З.

Лейциты—синонимъ пластыль (см.). Терминъ (leucites) употребляется нѣкоторыми французскими учеными.

Лейцестеръ—см. Лейстеръ.

Лемале судостроительное—употребляется при постройкѣ судовъ для изготовленія кривыхъ частей корпуса корабля, шпангоутовъ, листовъ обшивки и т. д.; дѣлается изъ тонкихъ (около $\frac{1}{2}$ дм. толщ.) досокъ, у которыхъ обстрагиваютъ одну кромку такъ, чтобы она при наложеніи совпадала бы съ вычерченной на глазъ (см. Судостроеніе) кривой линіей данного предмета. Въ послѣднее время входятъ въ употребленіе Л. металлическія, согнутыя изъ желѣзныхъ прутьевъ прямоугольнаго сѣченія (около $\frac{1}{4} \times \frac{1}{2}$ дм.). Л. *чертежное*—выпленная изъ тонкой доски кривая фигура—употребляется при вычерчиваніи по тѣсколькимъ точкамъ кривой линіи, при чемъ линіи проводятъ по частямъ, накладывая на чертежъ Л. такимъ образомъ, чтобы въ очерчиваемой части совпадало съ обводомъ не менѣе трехъ точекъ.

Лемальный кирпичъ—изготовленный въ видѣ клиновъ разной формы, съ плоскими постелями и кривыми боковыми гранями, напр. въ видѣ вырѣзка кольцевого тѣла; употребляется для изобѣжанія притески, нарушающей прочность камня, вмѣсто обыкновеннаго кирпича при кладкѣ колоннъ, дымовыхъ трубъ и другихъ частей сооружений съ кривыми очертаніями.

Леманорова кислота (хим.) $C_{10}H_{14}O_7$ (диорселиновая кислота) встрѣчается въ лишаяхъ изъ родовъ Lecanora и Verrucaria, отсюда извлекается эфиромъ. Л. кислота даетъ съ хлорнымъ желѣзомъ (въ спиртовомъ растворѣ) темно-пурпуровое окрашеніе. При кипяченіи съ водою Л. кисл. даетъ *орселиновую* кисл.: $C_{10}H_{14}O_7 + H_2O = 2C_5H_{10}O_4$, а съ избыткомъ барита *орсми* (см.): $C_{10}H_{14}O_7 + H_2O - 2CO_2 = 2C_5H_{10}O_4$. А. И. Горбова. А.

Лемаретва, лемаретвенныя растенія, лемаръ—см. Лѣкарства, лѣкарственные и лѣкаръ.

Лемень (хим.)—углеводородъ (вырѣе смѣсь углеводородовъ общей формулы C_nH_{2n}), выдѣленный Вейльштейномъ и Витандомъ при перегонкѣ подъ уменьшеннымъ давленіемъ оокерита съ о-ва Челекена (въ Каспійскомъ морѣ). Л. кристаллизуется изъ смѣси спирта съ бензоломъ въ блестящихъ кристаллахъ, плав. при 79°, уд. в. 0,9392. Летучъ безъ разложе-

*) Вейсбахъ и Клейнъ полагаютъ, что кристаллы Л. составлены изъ недѣлимыхъ ромбической системы, а Мальбергъ относитъ ихъ къ одноосновной.

нія только подъ уменьшеннымъ давленіемъ. Характерныхъ производныхъ Л. не получено.

А. И. Горбовъ, А.

Лемень (Henri-Louis Lekain, 1728—78)—величайшій трагикъ франц. сцены; до поступления на сцену былъ ремесленникомъ. Вольтеръ признавалъ Л. единственнымъ трагическимъ актеромъ въ широкомъ смыслѣ этого слова. Онъ первый изъ франц. актеровъ оставилъ напыщенную декламацию, заговорилъ простымъ языкомъ, обратилъ должное вниманіе на костюмъ и жестъ. Физиономія Л. была изъ самыхъ обыкновенныхъ, ростъ небольшой—но все это забывалось, благодаря его удивительной игрѣ. Онъ сумѣлъ недостаточно гибкій отъ природы голосъ свой сдѣлать способнымъ въ самымъ разнообразнымъ выраженіямъ страсти и чувства. «Mémoires» Л. опубликованы (П., 1801 и 1874) его сыномъ. Др. Тальма, «Réflexions sur L.» (Брюссель, 1827).

Леминьо (Joseph-Marie Lequinio)—франц. полит. дѣятель (1740—1818), былъ маромъ гор. Ренна, потомъ членомъ законодательнаго собранія и конвента; вотировалъ казнь короля; въ качествѣ комиссара конвента съ большою жестокостью проводилъ въ сѣв. и зап. департаментахъ законъ о подозрительныхъ лицахъ. После 9 термидора былъ арестованъ, но амнистія 4 бримера IV г. спасла его. Во время консульства занималъ скромную дипломатическую должность въ Соед. Шт. Его сочиненія: «La richesse de la République» (1792); «La Guerre de la Vendée et des Chouans» (1795); «Philosophie du peuple à la portée des gens de campagne» (1796).

Лес(э)мнеты—см. Озерная школа и Вордсвортъ.

Лесмонъ—см. Ваза (V, 361).

Лески (Вильямъ-Эдуардъ-Гартноль Lesky)—англ. историкъ, род. въ 1838 г. Его первый трудъ: «The leaders of public opinion in Ireland» (Л., 1861; 2 изд. 1872) появился анонимно. Большую известность онъ приобрѣлъ своей «History of the rise and influence of the spirit of rationalism in Europe» (1865; 5 изд. 1872; русскій переводъ А. Н. Пыпина: «Исторія возникновенія и вліянія рационализма въ Европѣ», т. I, СПб. 1871*). Это—разсказъ о постепенномъ ходѣ секуляризаціи мысли, искусства, права и власти, въ которомъ проявились уже всѣ выдающіяся особенности Л., какъ историка: изысканнй слогъ, способность классификаціи и обобщенія, безпристрастное отношеніе къ борьбѣ мнѣній. Въ этомъ же трудѣ Л. высказалъ мысль, что «до крестовыхъ походовъ христіанство было чистымъ благодѣаніемъ, безо всякой примѣсы»: если рационализмъ далъ міру интеллектуальную свободу, то христіанство принесло ему нравственный законъ. Доказатель-

ству второго положенія Л. посвятилъ свою «History of European morals from Augustus to Charlemagne» (1869; 3 изд. 1877). Въ введеніи къ этому труду (русскій перев. введенія въ «Вестнѣ» 1871 г., № 10, подъ загл.: «Основные начала нравственной философіи») Л. даетъ разборъ различныхъ системъ нравственности, которыя онъ сводитъ къ двумъ школамъ, борющимся и въ современной Англии: идеалистической и утилитарной. Самъ Л. выступаетъ приверженцемъ первой школы, которую онъ называетъ интуитивной. Въ «Исторіи нравственности» Л. проводитъ параллель между обѣими системами, въ томъ видѣ, въ какомъ онъ развились въ послѣдній періодъ языческой цивилизаціи и въ первые вѣка христіанской культуры, и вмѣстѣ съ тѣмъ излагаетъ причины, приведшія къ торжеству христіанства въ Европѣ. «History of England in the XVIIIth century» (Л., 1878—90) представляетъ собою первый по времени опытъ философской исторіи этой страны за тотъ періодъ времени, когда создалась аристократическая и свободная Англія. Др. соч. Л.: «Poems» (Лондонъ, 1891); «A history of Ireland in the XVIIIth century» (Лонд., 1892). Главныя соч. Л. переведены на нѣм. яз.

Лемно—гор. въ Сѣв. Италіи, на лѣвомъ берегу р. Адды, при выходѣ ея изъ оз. Комскаго. Въ 1799 г., ко времени прибытія въ Италію русскихъ войскъ (ср. Итальянскій походъ Суворова), у Л., за Аддою, расположенъ былъ лѣвый флангъ франц. арміи ген. Шерера. Кн. Ваграціонъ (II, 654), преслѣдуя передовыя войска непріятеля, 15 апр. подошелъ къ Л., который оказался уже занятымъ франц. отрядомъ. Хотя у Ваграціона было не болѣе 3 тыс. чел., онъ смѣло атаковалъ противника и заставилъ его отступить на окрестныя высоты. Убѣдившись въ незначительности нашихъ силъ, французы перешли въ наступленіе, угрожая въ то же время обходомъ. Положеніе кн. Ваграціона могло бы сдѣлаться критическимъ, если бы къ нему не прибыли подкрѣпленія. Переправиться у Л. въ тотъ же день, за позднимъ временемъ, оказалось невозможнымъ. Вой у Л. доставилъ Суворову необходимыя для дальнѣйшихъ его операцій свѣдѣнія о положеніи лѣваго фланга франц. войскъ.

Лемманше, см. Гальваническіе элементы.

Лемлерикъ (Georges-Louis Leclerc)—си. Вюффонъ.

Лемлерикъ (Jean Le Clerc или Clericus, 1657—1736)—родомъ изъ Женевы, филологъ и философъ, приверженецъ Локка и противникъ Вейля. Главныя философскія сочиненія: «Défense de la Providence contre les Manichéens dont les raisons ont été proposées par Mr. Bayle»; «Entretiens sur diverses matières de théologie»; «Traité de l'incrédulité»; «Opera philosophica» (1722).

Лемлерикъ (Николай-Гавриилъ Le Clerc, до возведенія въ дворянство Clerc, 1726—92)—франц. медикъ и историкъ Россіи, былъ призванъ въ Россію въ 1759 г. императрицею Елизаветой, пробылъ здѣсь четыре года, затѣмъ былъ врачомъ герцога Орлеанскаго, опять вернулся въ Россію, гдѣ занималъ, до 1777 г., различные должности. Онъ собралъ на мѣстѣ ма-

*) Переводъ этотъ послужилъ поводомъ къ процессу: издатель его, Н. П. Поляковъ, обвинялся въ непредставленіи книги на предварительное разсмотрѣніе духовной цензуры. Окружный судъ призналъ издателя не подлежащимъ наказанію, но самую книгу опредѣлилъ передать цѣлкомъ на разсмотрѣніе духовной цензуры. Свѣд. судебнаго палата ограничилась передачей на предварительное разсмотрѣніе духовной цензуры только извѣстныхъ мѣстъ книги Л. Со стороны защиты выступилъ В. Д. Спасовичъ. Ср. «Голосъ» (1871 г., № 254—256, 326, 327 и 330).

териалы для исторіи Россіи, вышедшей подъ заглавіемъ: «Histoire de la Russie ancienne et moderne» (П., 1783—94) и вызвавшей ожесточенные нападки Ив. Ник. Волгина (см. IV, 320—321). Написалъ еще нѣскольکو романовъ, соч. объ эпидеміи на Украинѣ въ 1760 г., «Hist. natur. de l'homme considéré dans l'état de maladie» (П., 1777, 1784), «Maladies du coeur et de l'esprit» (Пар., 1793) и др. Въ 1765 г. Л. былъ избранъ почетнымъ членомъ имп. акад. наукъ, гдѣ провнзсь похвальное слово Ломоносову, напеч. въ 1860-хъ гг. («Записки Имп. Акад. Наукъ», т. X).

Леклеркъ (Жозефъ-Викторъ Le Clerc, 1789—1865) — французскій ученый и литераторъ, преемникъ Видьмена по кафедрѣ литературы, переводчикъ Цицерона, авторъ 20 и 24 т. «Histoire littéraire de la France», «Les Jougnaux chez les Romains» (П., 1838) и др.

Леклеркъ (Michel-Théodore Leclercq, 1777—1837) — французскій драматургъ, писалъ салонныя комедіи, имѣвшія большой успѣхъ. Лучшія изъ нихъ собраны въ «Proverbes dramatiques» (П., 1828—26) и «Nouveaux Proverbes dramatiques» (1830).

Леклеркъ д'Остенъ (Шарль-Викторъ-Эммануэль Leclerc d'Ostun, 1772—1802) — французскій генералъ; участвовалъ въ итальянской кампаніи 1796 г.; оказалъ важныя услуги Наполеону во время переворота 18 брюмера и получилъ руку сестры Наполеона, Маріи-Поліны. Въ 1802 г. ему было поручено командованіе надъ экспедиціей, снаряженной для усмиренія возстанія на островѣ Санъ-Доминго. Въ 3 мѣсяца Л. усмирилъ весь островъ и отправилъ вождя возставшихъ негровъ, Гуссана Лувертюра, во Францію. Вскорѣ, однако, снова вспыхнуло возстаніе, и прежде чѣмъ Л. успѣлъ подавить его, онъ умеръ отъ желтой лихорадки.

Леклеръ (Leclair, 1801—72) — французскій предприниматель, пионеръ участія рабочихъ въ прибыляхъ предпріятія. Въ дѣтствѣ былъ простымъ пастухомъ; 16-и лѣтъ пришелъ безъ всякаго средства въ Парижъ и поступилъ въ подмастерья къ маляру. Ставъ самостоятельнымъ предпринимателемъ, въ 1838 г. учредилъ взаимновспомогательное общество для своихъ рабочихъ, а въ 1842 г. провель участіе рабочихъ въ прибыли, не смотря на противодействие полиціи, запрещавшей ему периодически собирать для этой цѣли своихъ рабочихъ. См. Доля въ прибыли (X, 937—939).

Лемма — 2 рѣки Бятской губ.: 1) протекаетъ по Глазовскому у. и впадаетъ въ рѣку Чепцу. Длина теченія 70 в.; 2) протекаетъ по Слободскому у. и впадаетъ въ р. Лѣтки. Длина теченія 40 в. По обѣимъ рѣкамъ сплавливать лѣсъ.

Лемонъ (Alexandre-Charles Lescocq) — вѣстный французскій композиторъ, род. въ 1832 г. Его «La fille de madame Angot», «Les Cent Vierges», «Giroflé-Girofla», «La petite Mariée», «Le petit duc» всюду пользуются популярностью и переведены на разные языки.

Лемонъ (Анри Лескоцъ, 1802—71) — французскій ботаникъ. Написалъ: «La la distribution géographique des plantes à fleurs colorées» (1854); «Traite des plantes fourragères» (П., 1844);

«Etudes sur la géographie botanique de l'Europe» (П., 1854—58, I—IX), «Le Monde de fleurs» и многіе др. Въ 1856 г. Л. составилъ превосходную карту департамента Пюи-де-Домъ на 48 листахъ. Въ 1828 г. онъ основалъ и велъ до смерти: «Annales scientifiques etc. de l'Auvergne» (Клермонъ, Ферранъ, 1857).

Лемонъ (Робертъ Лескоцъ или Le Coq, родился въ началѣ XIV вѣка, умеръ въ 1868 г.) — епископъ города Лана (Laon), членъ королевскаго совѣта. Значеніе Л. заключается въ той роли, которую онъ, вмѣстѣ съ Этьеномъ Марселемъ, игралъ въ генеральныхъ штатахъ, начиная съ 1356 г. По инициативѣ Л. и Марселя была образована коммиссія для изслѣдованія причинъ тогдашнихъ бѣдствій Франціи и для составленія плана необходимыхъ реформъ. Предложеніе созывать ежегодно собранія штатовъ, для утвержденія налоговъ, и учредить коммиссію изъ 12 членовъ отъ cadaго сословія, которая должна была управлять вмѣстѣ съ королемъ въ промежутки между распушеніемъ штатовъ и созваніемъ новыхъ, были приняты, и Л. поручено было представить ихъ дофину (будущему Карлу V, отцу котораго, Іоаннъ Добрый, находился тогда въ плѣну). Дофинъ былъ вынужденъ принять это рѣшеніе, и Л., войдя въ составъ коммиссіи 88, дѣятельно приступилъ къ очищенію судебнаго и административнаго персонала и къ сокращенію расходовъ. Вмѣстательство короля и противодѣйствіе дофина помѣшали реформѣ; коммиссія была распущена, и Л. вернулся въ Ланъ. Когда Марсело удалось вновь добиться отъ дофина собранія штатовъ, Л. опять становится во главѣ коммиссіи, а затѣмъ, когда дофинъ бѣжалъ изъ Парижа — и во главѣ правительства. Послѣ побѣды дофина духовный санъ спасъ Л. отъ участи Марселя: у него было только конфисковано имущество, а самъ онъ спокойно умеръ на епископской кафедрѣ.

Лемонъ (Фаліксъ Лескоцъ, 1805—50) — вѣстный франц. ветеринаръ, братъ натуралиста Анри Л.; въ 1826—48 гг. читалъ лекціи анатоміи, физиологіи и зоологіи въ ветеринарной школѣ въ Лионѣ, въ 1848 г. сдѣланъ ея директоромъ, въ 1863—65 гг. былъ инспекторомъ всѣхъ ветеринарно-учебныхъ заведеній во Франціи. Л. нап.: «Notes anatomiques sur l'opération de l'hyovertébrotomie» (Лионъ, 1841; 2-е изд. 1863); «Traité de l'extérieur de cheval et des principaux animaux domestiques» (Лионъ, 1843; 5-е изд., П., 1875).

Лемонъ де Буабедранъ (Поль-Эмиль) — франц. химикъ, род. въ 1838 г. Смолу особенно интересовался спектральнымъ анализомъ. Въ 1875 г. онъ открылъ въ прирѣднейской цинковой обманкѣ новый элементъ галліи. Онъ затѣмъ получилъ этотъ металлъ въ большемъ количествѣ и изслѣдовалъ свойства его соединеній. Въ недавнее время Л. указалъ на два новыхъ элемента — самарій и диспрозіи. Съ 1878 г. Л. состоитъ корреспондентомъ акад. наукъ, которая въ 1880 г. присудила ему премію Лаказа въ 10000 франковъ. Официальнаго положенія Л. не занимаетъ. Результаты изслѣдованій его напечатаны въ «Comptes R.» Отдѣльно издано: «Spectres Lumineux» (П., 1874).

Леонть-Дюнуи (Жюль - Жань - Антуань Lesointe Dupouy)—современный франц. жанрист, историч. живописец и портретист, ученик Глэра, Вильоля и Жерома, род. въ 1842 г., начал выставлять свои работы въ парижск. салонахъ въ 1863 г. и чрезъ два года послѣ того получилъ второстепенную римск. премію. Пользуется известностью какъ художникъ, умно выбирающій сюжеты для своихъ картинъ, живописно компанующій ихъ, владѣющій хорошимъ рисункомъ и эффектною кистью. Во французск. общественныхъ музеяхъ находятся слѣдующія его произведенія: «Молива Нептуну» (въ лильск. музей, 1866), «Вѣстники казней, посланныхъ Иеговой на Египеть» (въ люксембургск. галлер., въ Парижѣ, 1872), портретъ президента кассационнаго суда Веранже (въ валансск. муз.), «Эросъ» (въ турск. муз.), «Заклинатель» (въ реймск. муз.) и «Гомеръ, просящій милостыню» (въ турскомъ музѣ). Изъ прочихъ картинъ, главныя—«Венецянскіе мясники» (1874), «Сонъ Козру» (по Монтескье, 1875), «Медовый мѣсяцъ въ Венеции, въ XVI ст.» (1875), «Христіанки у гробницы Богоматери» (1878), «Рождественскій вечеръ въ Иерусалимѣ», «Хлоя у источника» и двѣ сцены изъ житія св. Викентія де-Паула, въ парижск. церкви св. Троицы. *А. С.—ст.*

Леонть де Лиль (Charles - Marie - René Lesointe de Lisle)—выдающійся франц. поэтъ, членъ франц. акад., основатель «парнасской» школы (1818—94). Дѣтство Л. провелъ на о-вѣ Вурбонѣ, гдѣ отецъ его былъ военнымъ врачомъ, а въ молодости много путешествовалъ по Индіи и Востоку, что наполнило его воображеніе блестящими красками тропическаго Юга. Первое его стихотвореніе: «La Vénus de Milo» произвело сенсацію и сдѣлалось исходнымъ пунктомъ парнаскаго движенія. Въ 1848 г. онъ приветствовалъ отъѣздъ его семью, владѣвшую плантаціями на о-вѣ Вурбонѣ. Разсорившись изъ-за этого съ семьей, Л. лишился всякой денежной помощи отъ родныхъ и долго бѣдствовалъ. Позже его матеріальное положеніе улучшилось, особенно благодаря мѣсту бібліотекаря сената. Въ 1852 г. появился его «Poèmes antiques», восторженно встрѣченный В. Гюго, въ 1854 г.—«Poèmes et poésies», въ 1859 г.—«Le Chemin de la Croix», въ 1862 г.—«Poèmes Barbares». Въ своихъ переводахъ греческихъ классиковъ (Теокрита, Гомера, Эсхила, Софокла, Еврипида и др.), Л. сохранялъ архаичность текста, чтобы точнѣе передать колоритъ подлинника. Критика очень нападала на буквальную передачу греческихъ именъ—Ахиллеусъ, Клитайместра и т. д., и недостаточно оцѣнила, вслѣдствіе этого, оригинальность и силу самыхъ переводовъ. Трилогию Эсхила «Орестію» Л. передѣлалъ, подъ заглавіемъ «Les Egipnyes» (1872). Творчество Л. вышло изъ реакціи противъ романтизма. Все то, что романтизмъ внесъ разнузданнаго и беспочвеннаго въ поэзію, парнасы, и во главѣ ихъ Л., старался вытѣснить возвращеніемъ къ классическимъ идеаламъ. Ярче чѣмъ кто-либо Л. воплотилъ это стремленіе въ «Poèmes Classiques», гдѣ онъ воспѣваетъ боговъ и героевъ въ ихъ непреступной, возвышающейся

надъ земными страстями красотѣ. Другая черта, характеризующая творчество Л.—это его «невозмутимость» (impassibilité), составляющая рѣзкій контрастъ съ лиризмомъ романтиковъ. Романтизмъ выдвинулъ на первый планъ въ поэзіи отраженіе личной жизни, индивидуальныхъ отношеній; Л. понималъ поэзію, какъ искусство отвлекаться отъ себя и предаваться культѣ чистой красоты. Ни одно личное чувство, ни одно индивидуальное настроеніе не нарушаетъ строгого тона его поэмы и короткихъ стихотвореній, гдѣ геройскъ является все человечество, съ его идеалами и вѣрованіями. Л. сходится съ Ренаномъ въ мнѣніи о томъ, что каждая нація, каждая форма интеллектуальной, религіозной и нравственной жизни народовъ оставляетъ при своемъ исчезновеніи краткую формулу, «сокращенный типъ», который навсегда дѣлается представителемъ миллионовъ людей, давно сошедшихъ со сцены. «Poèmes Barbares» являютъ попыткой поэта воссоздать въ искусствѣ эти кристаллизовавшіеся типы человечества. «Quin», «Vigne de Naboth», «Néferou Ra» и другія поэмы посвящены отдѣльнымъ фазисамъ человѣческаго существованія и воспроизводятъ внутреннюю красоту каждаго изъ типовъ человечества. Это тоже своего рода «Légende des Siècles», въ которой романтическій произволъ Гюго замѣненъ глубокой эрудиціей, не вполне свободной отъ педантизма. Въ объективномъ творчествѣ Л. есть несомнѣнно большая красота, близкая, по духу, къ греческой скульптурѣ, — но есть въ немъ и неподвижность, вызвавшая въ послѣднее время возвратъ къ романтизму, хотя и непохожему на романтизмъ предшественниковъ Л. Творчество послѣдняго представляется, такимъ образомъ, звеномъ между старымъ романтизмомъ, чуждымъ философіи, и новымъ, вышедшимъ изъ научныхъ и философскихъ идей. Изъ непосредственныхъ послѣдователей Л. самый замѣчательный — Гередля (см. VIII, 474). См. Paul Bourget, «Essais de psychologie contemporaine»; Jules Lemaitre, «Les Contemporains»; Ferd. Brunetière, «L'évolution de la poésie lyrique au XIX s.».

3. Венерова.

Лекорше (Ernest Lécorché)—извѣстный франц. врачъ. Род. въ 1830 г. Кромѣ ряда журнальныхъ статей, вып.: «Traité des maladies des reins et des altérations pathologiques de l'urine» (П., 1876), «Traité du diabète» (П., 1877), «Etudes médicales faites à la maison municipale de santé» (П., 1881), «Traité théorique et pratique de la goutte» (П., 1884), «Du diabète sucré chez la femme» (П., 1886), «Traitement de l'albuminurie et du mal de Bright» (П., 1888).

Лекса — р. Онежскаго у. Архангельской и Повѣнецкаго у. Олонецкаго губ., правый притокъ р. Выга (VII, 488). Длина теч. 70 вер.; сплавна.

Лексель (Anders-Johann Lexell, 1740—1784)—русскій астрономъ, членъ спб. акад. наукъ, род. въ Або. Сочиненія его посвящены главнымъ образомъ теоріи кометъ и особенно кометѣ 1770 г., носящей его имя.

Лексеръ (Matias Løxer)—германскій, род. въ 1880 г., проф. нѣмецкой словесности

въ Фрейбургѣ, потомъ въ Вюрцбургѣ. Издавъ «Kärntisches Wörterbuch», словари (полный, 1878, и карманный 1892) средне-нѣмецкаго нарѣчія, 7-й т. словаря нѣмец. яз. Гримма (Мюнхенъ, 1884) и др.

Лексингтонъ (Lexington)—г. въ С. А. Шт. Кентукки. Университетъ, основанный въ 1858 г.; съ нимъ соединены юридическая коллегія, земледѣльческій институтъ и институтъ механиковъ; 17 церквей, публичная библіотека съ 16000 томовъ, 5 банковъ, коммерч. училище, 8 газетъ. Крупныя фабрики экипажей, упаковочныхъ мѣшковъ, веревокъ; винокуренные заводы. Памятникъ Генри Клею (см.). Л. прежде былъ г. г. Кентукки. Жит. 21567 (1890).

Лексенский монастырь—жен., раскольничій, по рѣкѣ Лексъ (см.), Повѣнецкаго у. Олонеккой губ.—см. Выгоряцкая пустынь (VII, 488).

Лексенъ (Вильгельмъ Lexis, род. въ 1837 г.)—нѣмецкій экономистъ; былъ проф. въ Страсбургѣ и Дрезднѣ, теперь въ Геттингенѣ. Написалъ: «Die französischen Ausführgründe» (Боннъ, 1870; содержитъ весьма цѣнныя разсужденія по методологии политической экономіи); «Einleitung in d. Theorie d. Bevölkerungsstatistik» (Страсбургъ, 1875); «Zur Theorie d. Massenerscheinungen in d. menschlichen Gesellschaft» (Фрейбургъ, 1877); «Gewerksvereine u. Unternehmerverbände in Frankreich» (Лпц., 1879); «Erörterungen über d. Währungsfrage» (Лпц., 1881). Въ «Handbuch d. politischen Oekonomie», изд. Шенбергомъ, Л. составилъ отдѣлы о торговлѣ и потребленіи. Вмѣстѣ съ Конрадомъ и Эльстеромъ онъ издалъ капитальный «Handwörterbuch d. Staatswissenschaften» (Лена, 1889—1894), для котораго имъ написано множество статей. Л.—первоклассный авторитетъ по вопросамъ денежнаго обращенія и вообще среди новѣйшихъ нѣмецкихъ экономистовъ мало имѣетъ соперниковъ по широтѣ эрудиціи. Кромѣ того, Л. хорошо знающій высшую математику, одинъ изъ немногихъ въ мирѣ специалистовъ по математической статистикѣ. Въ своей рецензи на 2-й томъ «Капитала» Маркса (въ «Conrads Jahrbücher f. Nationalökonomie» за 1885 г.) Л. предвосхитилъ рѣшеніе вопроса объ уровнѣ прибыли, данное Марксомъ въ 3-мъ томѣ «Капитала», изд. въ 1894 г. Одну изъ послѣднихъ работъ Л. составляетъ критич. разборъ 3-го тома «Капитала» Маркса въ «Quarterly Journal of Economics» за 1895 г. II. О.

Лексикология—ученіе или наука о составѣ языка въ томъ видѣ, въ какомъ онъ данъ употребленіемъ. Ср. Энциклопедія филологія.

Лексиконъ (Lexicon, отъ греч. λέξις—слово, реченіе)—тоже, что словарь (см.).

Lex Salica—см. Салическая Правда и Варварскіе законы.

Lectica.—Такъ назывались у римлянъ носилки, на которыхъ переносились первоначально больные и женщины (особенно жены сенаторовъ), а затѣмъ и мужчины. Право пользоваться этимъ экипажемъ было ограничено и могло быть отнято у лица, его получившаго. Въ богатыхъ домахъ Л. содержались для личнаго пользованія; при нихъ былъ штатъ рабовъ,

называвшихся lecticarii. Были и наемныя Л., но не для всѣхъ, а только для магистратовъ. Л. были устроены такъ, что можно было въ нихъ и сидѣть, и лежать. Въ послѣднемъ случаѣ Л. представляли собою ременное ложе, въ первомъ случаѣ—кресло, для одного или для двоихъ (sella gestatoria). Повидимому, онѣ покрывались сверху багдахиномъ (agrus), который задратировывался сбоку такъ, что можно было складки сдвигать и раздвигать (отсюда lectica aperta и arcata). Иногда прикрывались окна. Для женщинъ еще при Селекѣ считалось зазорнымъ пользоваться открытыми носилками.

Н. О.

Lectisternium—такъ назывался священный обрядъ, занесенный въ Римъ черезъ распространеніе Сивилинскихъ книгъ: прирѣчь въ честь бога (или боговъ), изображеніе котораго ставилось или полагалось на особое ложе (lectus). Латинскою стороною этого обряда было предложеніе богу яствъ, греческою—возлежаніе, употребленіе лавровыхъ вѣнковъ. Воинства, почитавшіяся на Л., были въ большинствѣ случаевъ греческія (Аполлонъ, Артемида, Посейдонъ) и изображенія ихъ носили чисто греч. характеръ. Въ лектистерніяхъ участвовало все населеніе, безъ различія сословій, положеній, состояній и возраста. Характеръ праздника былъ веселый и открытый. Л. были или регулярныя, назначавшіяся во время римскихъ или плебейскихъ игръ, или случайныя, въ трудныя минуты государственной жизни. Л. продолжались по 3, 5 и 8 дней сряду.

Н. О.

Лектонъ (τὸ Λεκτόν)—мысь въ Малой Азіи, западнѣйшій выступъ Иды, противъ сѣв. берега Лесбоса. Здѣсь еще во времена Страбона показывали водруженные будто-бы Агамемнономъ алтари 12 главныхъ божествъ. Нынѣ это мысь Баба или Санта-Марія.

Лекторій (лат. lectorium, нѣм. Lettner)—въ старинныхъ католическихъ церквахъ родъ деревянной возвышенной кафедръ или трибуны, на которой, во время богослуженія, читались евангеліе и апостольскія посланія. Такая трибуна помѣщалась на краю невысокой деревянной загородки, отдѣлившей отъ остальныхъ частей храма четырехъ-угольное пространство передъ главнымъ алтаремъ, назначенное для клириковъ и хора пѣвцовъ, вслѣдствіе чего наименованіе Л. перешло и къ этому пространству (болѣе точное его названіе—doxale, odium). Л. завелись въ Италиі въ XI ст., въ Германіи же и во Франціи—нѣсколько позже. Чаще всего они встрѣчаются въ церквахъ позднероманской и готической эпохъ.

А. С.—г.

Лекторъ (церк.)—см. Чтець.

Лекторъ—такъ назыв. у римлянъ рабы, которые, за столомъ, при пріемѣ ваннъ или передъ сномъ, должны были читать своему господину вслухъ. Они извѣстны также подъ греч. названіемъ—анагностовъ. Рабыни-чтицы назывались lectrices.

Лекторы—преподаватели новыхъ языковъ въ университетахъ. По уставу 1863 г., Л. опредѣлялись совѣтомъ, по предварительномъ удостовѣреніи въ ихъ знаніяхъ и способностяхъ къ преподаванію, а утверждались попечите-

лемь учебного округа. По уставу 1884 г. Л. причисляются къ филологическому факультету; послѣдній предлагаетъ кандидатовъ въ Л. университетскому совѣту, который окончательно избираетъ ихъ и представляетъ на утверждение попечителя. Л. преподаютъ языки нѣмѣцкій, французскій, англійскій и итальянскій. Также званіе имѣютъ и лица, практически преподающія восточные языки на соответствующемъ факультетѣ.

Лесювѣръ (Адриенна Lesouveau, 1692—1730)—известная французская актриса, въ 1717 г. дебютировавшая въ Comédie française съ громаднымъ успѣхомъ. Талантъ ея былъ великъ и въ комедіи, но главные триумфы ея относятся къ трагедіи, гдѣ она соединяла высочайшій пафосъ съ удивительною простотою и непринужденностью. Поэты, съ Вольтеромъ во главѣ, восхваляли ее; домъ ея служилъ сборнымъ пунктомъ писателей и знати. Съ 1723 г. она находилась въ связи съ известнымъ Морисомъ Саксонскимъ; когда онъ нуждался въ деньгахъ для завладѣнія герцогствомъ курляндскимъ, она пожертвовала ему своими драгоценностями. Смерть ея приписывали отравленію. Скрѣбъ и Легува написали на эту тему известную драму: «Adrienne Lesouveau».

Лесюврѣ (Клодъ-Жакъ Lesouffre, 1759—1815)—франц. ген., принималъ участіе почти во всѣхъ войнахъ революціонной эпохи до 1801 г. и, между прочимъ, сражался съ Суворовымъ въ Швейцаріи. Наполеонъ отправилъ его въ изгнаніе, за сочувствіе Моро. Въ 1814 г. Людовикъ XVIII возстановилъ его въ прежнемъ званіи дивизионнаго генерала, что не помѣшало ему во время 100 дней перейти [на сторону Наполеона. Паль въ битвѣ при Вальфорѣ. Въ 1856 г. ему воздвигнута статуя въ родномъ городѣ (Lons-le-Saunier).

Лесювѣръ—терминъ, означающій: 1) чтенія преподавателя высшаго учебного заведения и 2) воспроизведеніе ихъ въ литографированномъ, рѣже печатномъ «курсѣ». Въ послѣднемъ случаѣ Л. печатаются обыкновенно въ ограниченномъ количествѣ экземпляровъ, такъ какъ, обязанный слѣдить за движеніями науки, преподаватель часто долженъ вносить существенныя измѣненія въ свой курсъ; тѣмъ не менѣе эти курсы не даютъ дѣйствительнаго представленія о научной дѣятельности профессора. Общераспространенность литографированныхъ Л. въ Россіи—дѣло послѣднихъ 10-лѣтій; еще до середины текущаго вѣка особыми предписаніями определялся учебникъ, которымъ профессоръ обязанъ былъ пользоваться. Въ послѣднее время вошло въ обычай у лицъ, давно занимающихся преподаваніемъ, издавать печатно свои лекціи, для болѣе широкаго круга читателей. Нерѣдко среди преподающихъ слышится голоса противъ печатанія и литографированія Л., какъ мѣры ведущей лишь къ тому, что учащіяся перестаютъ посѣщать аудиторіи въ теченіе курса и центр тяжести переносится на экзамены и такъ назыв. «зачеты полугодій». Прежняя система записыванія для себя въ аудиторіи и потомъ «составленія Л.» студентами несомнѣнно была полезна для лучшаго усвоенія Л. и пріобрѣтенія навыка литературно выражать свои мысли.

Леминна или Ребольское—оз. Олонеккой губ. въ сѣверн. части Повѣнецкаго у., близъ границъ Финляндіи. Площадь 212,4 кв. в. Длина до 30 в., ширина до 15.

Лемъ (Джемсъ Legge)—старѣйшій и знаменитѣйшій изъ англ. синологовъ, проф. оксфордскаго унив. Род. въ Шотландіи въ 1815 г.; въ 1839 г. отправился на Малакку миссіонеромъ, гдѣ онъ состоялъ директоромъ англо-китайской коллегіи. Съ 1843 по 1873 г. жилъ на о-вѣ Гонконгѣ. Изъ многочисленныхъ его сочиненій первое мѣсто занимаютъ «Chinese classics», изданіе китайскаго конфуціанскаго канона въ его главѣйшихъ книгахъ. Другія его работы: «The texts of Taoism» (въ коллекціи «Sacred books of the East»); «The Religions of China»; «The Notions of the Chinese concerning Good and Spirits»; «On Chinese chronology»; «Ch'in Shih Hwang-ti, premier souverain de la dynastie des Ch'in, fondateur de l'Empire Chinois» (1889); «The Nestorian Monument of Hsi-an Fû in Shen-hsi». Д. П.

Лемъ (Lek)—рукавъ Рейна, западное продолженіе Нижняго Рейна, отдѣляется у Аргейма на 3 и выше Роттердама соединяется съ сѣвернымъ рукавомъ Мааса.

Лемъенъ (Михаилъ Le Quien)—доминиканецъ въ Болоннѣ (1661—1733), известный византистъ. Его сочиненіе: «Oriens christianus» (П., 1740) доселѣ считается необходимымъ и во многихъ случаяхъ незаменимымъ пособіемъ для занимающихся византийскою исторіею и византийскою литературою. Лишь въ томъ, что касается епархій западно-русскихъ, послѣ появившихся въ русской литературѣ специальныхъ работъ по этому предмету, трудъ Л. долженъ быть признанъ устарѣлымъ. Н. Б.—с.

Лелѣ (Leleux)—фамилія трехъ франц. художниковъ. 1) *Пьеръ-Адольфъ Л.* (1813—91), жанристъ, пейзажистъ и граверъ, сдѣлался живописцемъ самоучкою, по гравированію же пользовался уроками Сиденъера. Въ началѣ добывалъ себѣ средства къ жизни рисованіемъ литографій и журнальных иллюстрацій. Первые выступилъ экспонентомъ парижск. салона въ 1836 г., и при томъ столь успѣшно, что получилъ возможность сдѣлать, для писанія этюдовъ съ натуры, поѣздку по Франціи. Впослѣдствіи еще нѣсколько разъ путешествовалъ на югъ этой страны и въ Алжиръ. Многочисленныя картины этого художника изображаютъ по большей части бытъ и природу посѣщенныхъ имъ мѣстностей; онъ очень живописенъ и характеристиченъ, но рисунку въ нихъ иногда небреженъ. Наиболѣе удачны между ними: «Свадьба въ Бретани» (1863 въ Люксембургской галлерей), «Семейство бедуинновъ, осажденное собаками» (1850), «Похороны въ Бретани» (1867), «Кузнецъ» (1867), «Столовая въ Креннлѣ» (1874), «Базарный день въ Финистерскомъ департаментѣ» (1875) и «Веррійскія прачки» (1878). 2) *Арманъ-Гюберъ-Симонъ Л.* (1818—85), жанристъ, братъ предыдущаго, ученикъ Энгера, сопровождавшій его въ 1834 г. въ Римъ и проведшій тамъ два года. Посѣтилъ также Швейцарію и Испанію. Сюжеты для своихъ картинъ, отличающихся прекрасною передачею освѣщенія помѣщеній, въ которыхъ происходятъ изображенныя сцены

ны, и вообще мастерскою съѣтотвѣно, онъ брагъ преимущественно изъ швейцарскаго народнаго быта и изъ правыхъ итальянск. монаховъ. Къ лучшимъ его произведеніямъ принадлежать: «Внутренность аштеки капуцинскаго монастыря, въ Римѣ» (1868; въ Люксембургской галлерей), «Игра въ шахматы» (1864), «Кухня францисканск. монастыря въ Сассуоло» (1864), «Урокъ рисованія» (1865), «Трио» (1867), «Консультація» (1878), «Протестантская свадьба въ Швейцаріи» (1874; въ Люксемб. гал.), «Служанка аббата» (1876), «Воскресное утро, въ Швейцаріи» (1881) и вѣк. др. 3) *Эмиліе Л.*, рожденая Жиро (Gigaud), жена предыдущаго, ученица сперва Люгардона, въ Женевѣ, а потомъ своего мужа. Очень недурно писала картины современнаго итальянскаго быта и интимной жизни XVII ст., а также портреты въ размѣрѣ натуры и миниатюрныя. А. С.—ст.

Мелешель (Иоахимъ) — знаменитый польскій историкъ, родоначальникъ школы, почти полвѣка господствовавшей въ польской исторіографіи; род. въ Варшавѣ въ 1786 г. въ польской семьѣ, ведшей свое происхожденіе отъ прусскихъ выходцевъ. Образование получилъ въ пярскомъ конвентѣ въ Варшавѣ и въ виленскомъ унив.; читалъ географію въ кременецкомъ лицей, потомъ исторію въ виленскомъ и варшавскомъ унив. Въ 1824 г. онъ былъ вынужденъ оставить кафедру и сталъ принимать дѣятельное участіе въ политической жизни родины. На сеймѣ 1830 г. Л. выступилъ однимъ изъ вождей оппозиціи, способствовалъ отклоненію закона о возвращеніи разводовъ въ исключительное вѣдѣніе католич. церкви и внесъ предложеніе объ установленіи граждан. брачнаго закона, чуждаго всякой вѣроисповѣдн. тенденціи. Последнее предложеніе не встрѣтило серьезной поддержки на сеймѣ. Находясь въ дѣятельныхъ сношеніяхъ съ молодежью, Л. принималъ нѣкоторое участіе въ подготовкѣ возстанія 1830 г. и, когда оно всыхнуло, былъ включенъ въ составъ временнаго правительства, являясь въ немъ представителемъ крайней революціонной партіи. Въ 1831 г. Л. эмигрировалъ и жилъ въ Брюсселѣ и Парижѣ; одно время стоялъ во главѣ демократической партіи польской эмиграціи. Умеръ въ 1861 г. Какъ историкъ, Л. обладаетъ очень крупнымъ талантомъ и оказалъ громадную услугу польской исторіографіи. Имъ не только открыты и наследованы многіе новые матеріалы, но и поставлены многіе новые вопросы и вся польская исторія представлена въ новомъ, оригинальномъ освѣщеніи. Выступивъ на поприще научной дѣятельности въ ту пору, когда въ польской исторіографіи безраздѣльно господствовала школа Нарушевича, все свое вниманіе сосредоточившая на политической исторіи, понимаемой, притомъ, весьма узко, Л. перенесъ центръ тяжести на изученіе вопросовъ социальнаго быта. Хотя многіе выводы, сдѣланные имъ, отвергнуты новѣйшими историками, но за нимъ остается заслуга плототворнаго переворота въ наукѣ. Основнымъ воззрѣніемъ Л. на характеръ развитія Польши, въ наиболѣе популярной формѣ выраженныя имъ въ двухъ трудахъ: «Dzieje Polski, opowiadane swopcom» (В., 1829) и «Uwagi nad dziejami

Polski i ludu jej», сводятся къ слѣдующимъ положеніямъ. У польскаго народа всегда былъ одинъ идеалъ, приближеніе къ которому знаменовало развитіе народа, удаленіе — упадокъ. Такимъ идеаломъ является полная свобода политическая и общественная, вполнѣ осуществленная только однажды, въ славянскомъ общинномъ быту, охранявшемся первыми Болеславами (gminowładztwo). Но свобода народа и княжеская власть были равно уничтожены аристократіей, господство которой, составляя второй періодъ въ исторіи Польши (1189—1374), привело страну въ упадокъ. Въ третьемъ періодѣ уничтожено правленіе аристократіи и вновь установленъ демократическій строй, въ видѣ владычества шляхты. Такъ какъ, однако, шляхетское народовластіе не осуществило вполнѣ заложенныхъ въ него принциповъ, не создавъ свободы и равноправности для низшихъ классовъ народа, то оно съ 1607 г. вступаетъ въ періодъ разложенія, оканчивающійся паденіемъ Польши. Основной недостатокъ теоріи Л. заключается въ томъ, что главныя ея положенія не были выведены изъ историческихъ фактовъ путемъ тщательнаго анализа, а заимствовались со стороны, будучи продиктованы идеалистической философій и несдержаннымъ чувствомъ патриотизма, у послѣдователей Л. выродившимся даже въ своего рода мессіаниззмъ на почвѣ исторіи. Вслѣдствіе этого общая концепція исторіи Польши, выставленная Л., потеряла въ настоящее время свое положительное значеніе. Сочиненія Л., въ началѣ еще при жизни его изданія Жуланскаго, составляютъ 20 томовъ, подъ общимъ названіемъ: «Polska, dzieje i glesy jej» (Познань, 1864—1868). В. М.—н.

Мелешъ (Lelów) — посадъ Влоцковскаго у. Кѣлцкой губ., среди топкихъ болотъ, окаймленныхъ холмами, что придавало Л. во время прежнихъ войнъ стратегическое значеніе; онъ нѣрѣдко былъ укрѣпленъ. Л. составляетъ гмину съ 7109 жит.

Мелетин (Μελίτις) — одно изъ древне-греч. племенъ, участвовавшихъ, на ряду съ пелазгами, въ образованіи греч. народности. По словамъ Страбона, Л. жили вмѣстѣ съ карійцами (съ которыми иные авторы ихъ отождествляли) и оставили много слѣдовъ своего существованія въ Каріи и Іоніи, напр. гробницы и укрѣпленія. Послѣдніе іоняне прогнали ихъ изъ ихъ страны, а завоеватели Трон отгнанили ихъ отъ горъ Иды, изъ долинъ Педаса и Сатіоента. Страбонъ считаетъ ихъ варварами и доказываетъ это общеніемъ ихъ съ карійцами; онъ называетъ ихъ также бродячимъ племенемъ. Колонизаторская дѣятельность ихъ была широка. Они имѣли свои поселенія въ западной Акаріаніи, Этоліи, Вэотіи, Локридѣ Опунтійской, Мегаридѣ и мѣ. др. мѣстностяхъ. По Страбону, это племя потому такъ скоро исчезло, что слилось съ другими. Какъ и карійцы, Л. принадлежали къ смѣшаннымъ народностямъ древней до-историч. Греціи, которыя, принадлежа къ арійскому племени, усвоили себѣ нѣкоторыя черты семитическаго характера, однако не на столько, чтобы потерять свой самостоятельный обликъ. Греки, имѣвшіе природное отвращеніе къ се-

митами, принимали охотно единоплеменниковъ съ Востока; этимъ объясняется широкое раселение Л. по островамъ и материкъ древней Греціи. Л. были сильными мореплавателями и морскими разбойниками. По мнѣямъ, Л. произошли изъ камней Девкалиона; отсюда слѣдуетъ заключить, что они не были автохтонами. См. Däumling, «Die Leleger» (1862).

Лелекъ (Киприанъ)—священникъ и писатель чешскій, род. въ 1812 г. Труды его: «Opis Slézska» (1846); «Holubice povzbuzující k poboženství» (1846) и др.

Лелли (сэръ Петеръ)—см. Фась.

Лелли (Laellii)—римскій родъ, происходившій, вѣроятно, изъ латин. города Тибура. Благодаря хлопотамъ претора Л. Корнелия Сципіона ок. 300 г. до Р. Хр. тибуртинцы были оправданы по обвиненію въ измѣнѣ; съ этихъ поръ Сципіоны считались патронами города и, между прочимъ, фамилія Леліевъ. Другомъ старшаго Сципіона былъ *Кай Лелій*, въ 210 г. до Р. Хр. командовавшій флотомъ въ Испаніи, въ 204 г. побѣдившій въ Африкѣ Сифакса, союзника карфагенянъ, въ 202 г. участвовавшій въ битвѣ при Замѣ, командуя конницею, которая здѣсь особенно отличилась. Въ 190 г. Кай Лелій былъ консуломъ. Принадлежалъ къ числу первыхъ поборниковъ греческаго просвѣщенія, что особенно сближало его съ Сципіонами. Сынъ его *Кай Лелій*, по прованію *Мудрый* (Sapientis), былъ другомъ Сципіона Эмилиана, котораго сопровождалъ въ походѣ на Карфагенъ; въ 146 г. успѣшно воевалъ въ Испаніи съ Вуріатомъ; въ 140 г. былъ консуломъ. Когда Тиберій Гракъ выступилъ со своими законами, Л., вмѣстѣ съ Сципіономъ Эмилианомъ, противодействовалъ ему, обвиняя его въ легкомысліи и горячности (temeritas et furor). Цицеронъ говоритъ объ ораторскомъ талантѣ Л. и объ уваженіи его къ греческой образованности. Онъ считался авторомъ нѣсколькихъ поэтическихъ произведеній; нѣкоторые видятъ его руку въ комедіяхъ Теренція.

Н. О.

Лель—имя сочиненнаго польскими миеологами славянскаго языческаго бога, будто бы поминаемаго въ свадебныхъ пѣсняхъ. Интересуясь древнимъ славянскимъ язычествомъ и исходя изъ убѣжденія, что у древнихъ славянъ были боги, соответствующіе классическимъ, польскіе истеріографы XVI в.—Мѣховита, Кромеръ, Стрыйковскій—признавали у языческихъ поляковъ существованіе богини Лады (см.) и ея двухъ сыновей, Леля и Полея, соответствовавшихъ Кастору и Поллуксу; Мѣховита ссылаясь, въ подтвержденіе этого, на слова древнихъ пѣсень: «Lada, Lada, I leli, I leli, Poleli». Инокентій Гизель (см.), составитель «Синописа», повторяя Стрыйковскаго въ главѣ «О идолахъ», приписываетъ древнимъ языческимъ русскимъ тѣхъ же боговъ. Русскіе миеологи конца XVIII и первой половины XIX вв. не сомнѣвались въ существованіи у языческихъ славянъ и русскихъ бога любви и брака Л. Державинъ упоминаетъ его въ своихъ пѣсняхъ. У Пушкина («Русланъ и Людмила») на пиру князя Владиміра Ваянъ славитъ «Людмилу-предель и Руслана, и Лелемъ святымъ имъ вѣнецъ». При болѣе критиче-

скомъ отношеніи къ источникамъ славянской миеологии оказалось, что существованіе бога Л. основано исключительно на припѣвѣ свадебныхъ и другихъ народныхъ пѣсень—и современные ученые вычеркнули Л. изъ числа славянскихъ языческихъ боговъ. Припѣвъ, въ разныхъ формахъ—лело, лелѣ, лели, лели—встрѣчается въ русскихъ пѣсняхъ; въ сербскихъ «краицкихъ» пѣсняхъ (тронцкихъ) величальныхъ, имѣющихъ отношеніе къ браку, онъ встрѣчается въ видѣ *лело*, *лелѣ*, въ болгарской великодной и лазарской—въ формѣ *лелѣ*. Такимъ образомъ припѣвъ восходитъ въ глубокую древность. Старинный польскій припѣвъ *лельомъ* (если онъ действительно существовалъ въ этой формѣ, съ *л*) Потебней объясняется чрезъ сложене *лело* съ *л* изъ дат. падежа *ми*, какъ въ малорусскомъ щолм (вмѣсто що *ми*). Въ припѣвѣ *лелелюмъ* (если онъ вѣрно переданъ польскими истеріографами) *мо* можетъ быть предлогомъ; ср. бѣлорусскіе припѣвы: *люли мо люлюшки!* (Шейнъ, «Материалы для изученія быта и языка русскаго населенія сѣверо-западнаго края», т. I, ч. I, стр. 203). Соображенія объ этимологическомъ значеніи припѣва *лело* и проч. высказаны Вс. Миллеромъ («Очерки арийской миеологии» т. I, М. 1876, стр. 322 и слѣд.) и А. Потебней («Объясненія малорусскихъ и сродныхъ народныхъ пѣсень», Варшава, 1883, т. I, стр. 20—22). Отношенія различныхъ звуковыхъ формъ припѣва не могутъ до сихъ поръ считаться выясненными. См. еще «Archiv f. slavische Philologie», т. XIV, 1892 г., статью Врикнера «Mythologische Studien», стр. 181.

Вс. Миллеръ.

Лельевръ (Mathieu Lelièvre)— франц. пасторъ и историкъ, род. въ 1840 г. Главныя соч. его: «John Wesley, sa vie et son oeuvre» (1868); «Le coucille de Trente» (1870); «Wesley et son temps» (1878).

Лелью (Луи-Франсуа Lélut, 1804—1877)— французскій психіатръ, былъ врачомъ въ извѣстномъ Сальпетриерѣ, одинъ изъ первыхъ психофизиологовъ, изучалъ особенно отношеніе нѣса мозга къ умственной дѣятельности. Его книга «Du Démon de Socrate» (1836) произвела сенсацию, также какъ «L'Amulette de Pascal» (1846). Передъ тѣмъ онъ успѣлъ издать «Recherche des analogies de la folie et de la raison» (1834). Ему же принадлежитъ рядъ мемуаровъ на тему «Psychologie de la pensée» (1842, 1855, 1857) и «Le Poids du cerveau dans ses rapports avec l'intelligence» (1837). Л. въ 1844 г. былъ избранъ членомъ академіи моральныхъ и политическихъ наукъ; нѣсколько разъ былъ депутатомъ. Политическіе свои взгляды онъ изложилъ въ «Traité de l'égalité» (1856). Въ 1863 г. его избрали въ члены акад. медицины.

Леманская республика—образовалась 24 янв. 1798 г., при помощи Франціи и подъ охраной французскихъ войскъ, изъ Ваадта (Vaud), до тѣхъ поръ подчиненнаго Вору. Въ апрѣлѣ того же года, при образованіи гельветической республики (см. Швейцарія), Л. республика вошла въ ея составъ, подъ именемъ кантона Ваадта или Лемана (см. Ваадтъ, V, 305).

Леманское озеро — см. Женевское озеро (XI, 862).

Ле-Манъ—см. Манъ.

Леманъ (Александръ Lehmann, 1814—1842)—путешественникъ, участвовалъ съ Баронъ въ ученой экспедици на Новую Землю въ 1834 г. и въ хивинской экспедици 1839 г.; написалъ: «Reise nach Buchara und Samarkand in den J. 1841 u. 1842» («Beitr. zur Kennt. d. Russ. Reichs», 1852, т. XVII; изд. по посмертнымъ запискамъ Helmergen). Описанія найденныхъ имъ растений изданы Вунге въ «Beitrag zur Kenntniss der Flora Russlands und der Steppen Centralasiens. I Abth. Reliquiae Lehmannianae» (СПб. 1852, въ «Mémoires des savants étrangers», т. VII).

Леманъ (Анатолій Ивановичъ)—современный писатель, учился въ павлов. воен. учил. Повѣсти и рассказы помѣщались въ «Наблюдатель», «Истор. Вѣстникъ», «Всем. Иллюстр.» и др. Отдѣльно изданы: «Теорія биллиардной игры» (М. 1886), «Дворянская повѣсть» (СПб. 1886), «Рефиръ» (СПб. 1891), «Книга о скрипкѣ» (СПб. 1892).

Леманъ (Анри Lehmann, 1814—82)—одинъ изъ значительнѣйшихъ франц. живописцевъ новѣйшаго времени, родомъ нѣмецъ изъ Кля, гдѣ первымъ его учителемъ былъ его отецъ, Лео Л. Въ 1831 г. явился въ Парижъ и поступилъ въ ученики къ Энгру. Впослѣдствіи путешествовалъ, для своего усовершенствованія, въ Мюнхенъ и Римъ. Явившись впервые въ парижскомъ салонѣ въ 1835 г. съ картиною «Юноша Томій отправляется въ путь въ сопровожденіи архангела Рафаила», сразу обратилъ на себя вниманіе художественной критики и постепенно вошелъ въ большую извѣстность. Въ теченіе своей дѣятельности получилъ нѣсколько медалей и другихъ отличій, съ 1864 г. былъ членомъ французскаго института и нѣсколько лѣтъ состоялъ профессоромъ въ парижскомъ училищѣ изящныхъ искусствъ. Писалъ религиозна, историческія, мнелогическія и аллегорическія картины, а также портреты и иногда жанры. Произведенія его вообще отличаются изяществомъ композиціи, прекраснымъ рисункомъ и пріятнымъ колоритомъ, но слабую ихъ сторону составляетъ недостаточная глубина экспрессіи. Замѣчательнѣйшія изъ его работъ—декоративная живопись въ парадной залѣ парижской ратуши (погибла въ 1871 г., во время пожара этого зданія), такая же живопись въ тронной залѣ Люксембургскаго дворца, плафонъ и стѣнные панно въ залѣ кассационнаго суда, стѣнная живопись въ капеллѣ института молодыхъ слѣпыхъ, въ церквяхъ Свѣт-Мери, Свѣт-Луи-де-Лиль и др., картины: «Пророкъ Іеремія» (1843; въ анжерскомъ музеѣ), «Гамлетъ» (1848), «Офелія» (1848), «Плячъ океанидъ у подножія скалы Прометей» (1850; въ люксембургской галлерей, въ Парижѣ), «Поклоненіе волхвовъ и пастырей» (1855; въ реймскомъ музеѣ), «Отдыхъ» (1864; въ люксемб. галлерей), «Смерть Роберта Сильнаго въ бриссертской битвѣ» (въ Версальскомъ дворцѣ) и нѣкоторые др. Особенно искуснымъ мастеромъ выказалъ себя Л. въ своихъ портретахъ, писанныхъ масляными красками.

А. С—ъ.

Леманъ (Егоръ Яковлевичъ)—талантливый портретистъ, учился во второй половинѣ 1850 г. въ Императорской акад. художествъ, получилъ отъ нея, въ 1856 г., двѣ серебряныя медали, малую и большую, за живопись съ натуры, и въ 1862 г. былъ удостоенъ малой золотой медали за картину: «Прошаніе съ женихомъ». Отправившись послѣ того, въ чужіе края, поселился въ Парижѣ, гдѣ живетъ и трудится по настоящее время. Пишетъ почти исключительно дамскіе портреты, также головки и полуфигуры молодыхъ женщинъ. Многія изъ его произведеній этого рода являлись въ СПб. и другихъ городахъ на выставкахъ товарищества передвижныхъ художественныхъ выставокъ, начиная съ 1879 г.

А. С—ъ.

Леманъ (Жанъ-Эдмонъ Lema, 1829—89)—французскій живописецъ историческихъ и анекдотическихъ сценъ и портретовъ, ученикъ Пикъ. Явившись впервые въ парижскомъ салонѣ 1852 г. съ картиною: «Дуэль герц. Гиза съ Колинны», сразу обратившей на него вниманіе публики, постоянно поддерживалъ свою репутацію новыми произведеніями, замѣчательными по прекрасной характеристикѣ изображенныхъ лицъ и пріосществій и по блестящему колориту, но нѣсколько манерными по исполненію. Изъ его работъ, особенно извѣстны: «Смерть Витторіи Колонны» (1858; въ руанскомъ музеѣ), «Отдохновеніе Пресвятой Дѣвы», «Людовикъ XIV у г-жи де-Монтеспанъ» (1861), «Мольеръ на завтракъ у Людовика XIV», «Невольный мидакъ» (1864), «Людовикъ XIV и сіамское посольство», «Le dépit amoueux», «Генуэзскій дождь у герцогини де-Вурбонъ» (акварель; 1879) и нѣсколько портретовъ, въ томъ числѣ превосходный портретъ архитектора Рамѣ. Л. былъ, кромѣ того, отличнѣйшій иллюстраторъ. Его рисунки украшены: большое изданіе «Театра Мольера», сдѣланное Леманомъ, собраніе сочиненій В. Гюго и роскошный сборникъ, изданный въ память Корнелия Кальваромъ, въ Руанѣ, по случаю двухсотлѣтняго юбилея знаменитаго драматурга. Для залы суда въ Боле Л. написалъ большую картину: «Карлъ Великій, диктующій свои капитуляціи».

А. С—ъ.

Леманъ (Johan-Georg-Christian Lehmann)—нѣмецкій ботаникъ-систематикъ (1792—1860); проф. естественныхъ наукъ и директоръ ботаническаго сада въ Гамбургѣ. Напечаталъ: «Monographia generis Primularum» (Лпц., 1817, съ 9 табл.; сочиненіе, доставившее ему извѣстность), «Plantae et familia asperifoliarum nuciferae» (Берлинъ, 1818); «Monographia generis Potentillarum» (Гамбургъ, 1820, съ 20 табл.); «Icones et descriptiones novarum et minus cognitarum stirpium» (Гамбургъ, 1821, съ 50 табл.); «Novarum et minus cognitarum stirpium burgulic I—X» (Гамбургъ, 1828—57), «Revisio Potentillarum iconibus illustrata» (Воннъ, 1856, съ 64 табл.) и др.

Леманъ (Иоганнъ-Георгъ Lehmann)—заслуженный картографъ (1765—1811). Въ основаніи своего соч.: «Darstellung einer neuen Theorie zur Bezeichnung der schiefen Flächen im Grundriss» (Лпц., 1799) Л. положилъ методъ, по которому почву представляютъ въ верти-

кальномъ разрывѣ и степень наклона поверхностей почвы обозначаютъ штриховкой. Изъ плановъ Л. наиболее известны планы Варшавы и Дрездена и топографическія листы окрестностей Дрездена. Глав. соч.: «Die Lehre vom Situationszeichnen» (Лпц. 1812—16; 6, изд. 1848). Чертежный методъ Л. въ настоящее время, съ нѣкоторыми измѣненіями, сталъ общепотребителенъ.

Леманъ (Johann-Gottlieb Lehmann)—геологъ; въ 1761 г. определенъ профессоромъ химіи слѣд. акад. наукъ. † въ 1767 г. Напечаталъ: «Abhandlung von Phosphoris» (В., 1750) русскій переводъ П. Вабашина; «Разсужденіе о фосфорахъ, ихъ разномъ приготавленіи, пользѣ и другіихъ встречающихся при томъ примѣчаніяхъ» (СПб. 1780), «Gedanken von der Ursachen der Erdbeben» (В., 1757); «Entwurf einer Mineralogie» (В., 1758; русск. перев. А. Нартова, СПб. 1772); «Cadmologia oder vom Kobald Königsberg» (1761—66; русск. перев. И. И. Хемницера: «Кобальтословіе или описаніе красиваго кобальта по званію, породамъ и мѣсторожденію онаго», СПб., 1778), «Physisch-Chemische Schriften» (В., 1761), «Probirkunst» (В., 1761; русск. перев. А. Гладкаго, «Пробирное искусство», СПб. 1772), «Specimen Oryctographiae etc.» (СПб. 1762), «De nova minerali Plumbo specie crystallina rubra» (СПб., 1766) и мн. др.

Леманъ (Carl-Friedrich Lehmann)—нѣмецкій ассириологъ; род. въ 1861 г. Главное его соч.: «Samasûmukin, König v. Babylonien». Исслѣдованія его въ области древней метрологии: «Altbabylonische Maass und Gewicht und deren Wanderung», «Verhältniss d. ägypt. metrischen Systems zum babylonischen» и многія др. помѣщены, болѣею частью, въ «Verhandlungen d. Berliner anthropolog. Gesellschaft». Не малымъ также обязана Л. разработка исторія древнѣйшей Арменіи, по клинообразнымъ надписямъ на языкѣ халдовъ, находимымъ, между прочимъ, и въ предѣлахъ Россіи. Статьи его по этому и другимъ вопросамъ напеч. въ «Zeitschr. für Assyriologie».

Леманъ (Maximilian Lehmann, род. въ 1845 г.)—нѣмецкій историкъ, проф. марбургскаго унв., авторъ соч.: «D. Krieg von 1870 bis zur Einschliessung von Metz» (1873); «Der Krieg in Westdeutschland 1866» (1869); «Aus d. Leben Knesebecks» (1874); «Knesebeck u. Schön» (1875); «Stein, Scharnhorst u. Schön» (1877); «Zur Geschichte des Jahres 1815» (1877); «Hardenbergs Memoiren» (1878); «Preussen u. d. Katholische Kirche» (1878—85); «Staat u. Kirche in Schlesien» (1883); «Scharnhorst» (1886—1887); «Zwei politische Testamente Friedrichs des Grossen» (1888); «Ein Regierungsprogramm Friedrich-Wilhelms III.» (1888) и др.

Леманъ (Осипъ Ивановичъ, † въ 1873 г.)—основатель (въ 1854 г.) въ СПб. одной изъ первыхъ словолитенъ, существующей и понынѣ. Въ 1859 г. Л. ввелъ машинную отливку шрифтовъ, вмѣсто прежней ручной; не мало потрудился надъ приданіемъ русскимъ шрифтамъ изящной формы и введеніемъ въ Россію французской системы шрифтовъ (Didot), нынѣ

повсемѣстно принятой. При словолитнѣ отлито: стереотипный, гальванопластика, мѣднотипный, граверный и пр. Въ 1867 г. учреждено товарищество на взрѣ (О. И. Леманъ, съ наследниками Л. во главѣ).

Леманъ (Otto Lehmann)—нѣмецкій физикъ, род. въ 1855 г., профессоръ физики въ высшей технич. школѣ въ Карлсруэ. Кроме многочисленныхъ статей въ специальныхъ нѣм. журналахъ, Л. напеч.: «Physik. Technik, speciell Anleitung zur Selbstanfertigung physik. Apparate» (Лпц., 1886), «Molekularphysik mit besonderer Berücksichtigung mikroskopischer Untersuchungen» (3 т. Лпц., 1888—89), «J. Fricks physik. Technik, speciell Anleitung zur Ausführung physik. Demonstrationen und zur Herstellung von physik. Demonstrationsapparaten mit möglichst einfachen Mitteln», т. I, 6 изд. Брауншв., 1890).

Леманъ (Петеръ - Мартинъ - Орла Lehmann, 1810—1870)—датскій государственный дѣятель и одинъ изъ главарей національ-либеральной партіи въ Даніи, яростъ по образованію. Выступилъ энергичнымъ агитаторомъ въ пользу введенія либеральной конституціи въ Даніи и въ 1842 г. приговоренъ былъ къ трехмѣсячному тюремному заключенію. Въ мартѣ 1848 г. Л. сталъ во главѣ копенгагенскаго населенія и былъ нѣсколько мѣсяцевъ министромъ безъ портфеля. Въ 1861—63 гг. былъ министромъ внутреннихъ дѣлъ въ кабинетѣ Галя.

Леманъ (Христофъ)—лѣтописецъ (около 1570—1639), авторъ хроники гор. Шпейера (1612, 2 изд. 1662, 3 изд. доп. 1678), обнимающей собою не только событія, касающіяся Шпейера, но и другія, болѣе общаго значенія. Для своей хроники Л. пользовался городскимъ архивомъ и крѣдко приводилъ выдержки изъ императорскихъ, папскихъ и епископскихъ грамотъ, изъ договоровъ и актовъ. Доведена хроника Л. до царствованія Максимилиана I. Составилъ еще сборникъ переговоровъ «Florilegium politicum». См. Erhard Christ Baur, «Leben des Ch. Lehmann» (Франкф., 1756); Rau, «Chr. Lehmann und seine Chronica» (Шпейеръ, 1859). Отъ хроника даетъ Wegele, въ «Gesch. der Deutschen Historiographie» (стр. 403—404).

Леманъ (Эдуардъ Александровичъ)—ординарный профессоръ томскаго унв. по кафедрѣ фармаціи и фармакологіи. Родился въ 1849 г., учился въ рижской гимназіи, откуда вышелъ, не окончивъ курса, и поступилъ ученикомъ въ аптеку. Затѣмъ Л. служилъ аптекарскимъ помощникомъ въ СПб., а въ 1871 г. поступилъ въ дерптскій фармацевтическій институтъ, при которомъ получилъ въ 1874 г. степень магистра фармаціи, защитивъ диссертацию: «Ueber das Amygdalin in den Fruchtkernen der Kirschen, Pfäumen, Pflirsche und Aepfel und über den blausäureliefernden Bestandtheil der Faulbaumrinde und der Kirschlorbeerblätter» («Pharmac. Zeitschr. f. Russland», 1874). Въ 1875 г. онъ былъ избранъ штатнымъ доцентомъ фармаціи и фармакологіи и преподавателемъ аналитической химіи казанскаго ветеринарнаго института. Съ 1884 г. Л. началъ чтеніе аналитической химіи въ ка-

занскомъ унив., въ 1888 г. назначенъ въ томскій унив. Л. написалъ: «Ветеринарная фармакопоя» (Дерпт, 1882; вмѣстѣ съ Ю. Клеверомъ); «Къ вопросу о находженіи и распространеніи амигдалина и лавроперазина въ семействахъ Dgрасеае и Ромасеае и о расщепленіяхъ и превращеніяхъ этихъ глюкозидовъ въ растительномъ организмѣ» («Фармацевт. Журн.», 1886); «Анализъ воды, употребляемой въ Томскѣ для питья» («Изв. Томск. Унив.», 1889); «Составъ солей, содержащихся въ водѣ озера Шира и Шунсть и р. Сохиновой» (ib. 1891, III) и ин. др.

Лембаловка — р., беретъ начало изъ озера Лембалова (8½ в. длиною и 2 в. шириною). Л. течетъ около 50 в. и изъ нихъ 15 в. въ С.-Петербургской губ., а остальныя въ Финляндіи. Берега ея холмисты и гѣсисты. Паденіе ея отъ оз. Лембалова до Сувандо (куда она впадаетъ) 147 фт.

Лембергъ — см. Львовъ.

Лембергъ (Иванъ Ивановичъ, Johann Lemberg) — профессоръ минералогіи и геологіи въ иржевскомъ (дерптскомъ) университетѣ; родился въ 1842 г. Образование получилъ сначала въ гимназіи, а затѣмъ въ иржевскомъ университетѣ (1864). Въ 1872 г. получилъ степень магистра, а въ 1877 г. — доктора химіи. Съ 1889-го года состоитъ въ званіи профессора. Его многочисленныя работы во многихъ отношеніяхъ представляютъ огромный интересъ какъ со стороны чисто химической, такъ и геологической. Укажемъ: «Ueber Silicatumwandlungen» (1887); «Zur Kenntniss der Bildung und Umwandlung von Silicaten» (рядъ статей, помѣщенныхъ въ «Zeitschrift der Deutschen geolog. Gesellschaft», съ 1883 по 1888 г.); «Ueber die Contacterscheinungen bei Predazzo» (1872).

Лембке (Edvard-Christian-Ludvig Lembke) — датскій поэтъ и филологъ, род. въ 1815 г. Превосходно переводилъ Шекспира и Байрона. Оригинальныя стихотворенія Л., изъ которыхъ нѣкоторыя стали народными (напр. «Modersmaalet»), составили небольшой сборникъ: «Digte og Sange».

Л. Г.—з.

Лембон — мифическія существа, встречающіяся въ сказаніяхъ сѣверно-русскихъ, чаще всего олонекскихъ: силы, посредствующія между духами воздушными и человѣкомъ. Они полищаютъ дѣтей, давятъ людей и насылаютъ на нихъ болѣзни, но иногда приносятъ имъ пользу. Ср. Е. В. Барсовъ, «Сѣверныя сказанія о лембоняхъ и удьмьницахъ» («Извѣст. Имп. Общ. Любит. Естеств., Антроп. и Этногр.», т. XIII, вып. I).

Лемго (Lemgo) — городъ въ княжествѣ Липпе, на р. Вега; 7290 жит.; гимназія, основанная ранѣе 1598 г.; женская община (1806), аббатиссою которой назначается лицо княжескаго рода; институтъ для глухонѣмыхъ; полотняныя фабрики, кожевенныя заводы. Л. приобрѣлъ городское право въ XII ст. и принадлежалъ къ Ганзѣ.

Лемери (Николай) — франц. химикъ и фармацевтъ (1845—1715). Въ Парижѣ основалъ аптеку, при которой читалъ лекціи по химіи, привлекаяши массу слушателей. Онъ отказался отъ языка алхимиковъ и отъ ихъ

темныхъ и непонятныхъ теорій и сталъ называть химію какъ экспериментальную науку. Въ 1675 году Л. напечаталъ «Cours de Chimie», имѣвшій большой успѣхъ въ XVIII ст. Кромѣ того ему принадлежатъ: «Pharmacopée universelle» (1697); «Traité des drogues simples» (1698), вмѣстѣ съ «Cours de Chimie» составили «Cours générale de Pharmacie» точную картину знаній XVIII в. Изъ опытныхъ работъ Л. укажемъ на анализы минеральныхъ водъ и приготовленіе различныхъ хим. препаратовъ.

Лемерсье (Жакъ Lemercier) — значительный франц. архитекторъ, занимавшійся также гравированіемъ и скульптурою; родился въ концѣ XVI столѣтія, умеръ въ 1660 году. Во время многолѣтняго пребыванія своего въ Римѣ выгравировалъ крѣпкою рукою Микеланджеловскій проектъ церкви Санъ-Джованни де' Флорентини и исполнилъ статуи въ саркофагъ франц. короля Генриха IV въ Латеранскомъ соборѣ. По возвращеніи своемъ въ Парижъ, построилъ дворецъ для кардинала Ришелье (съ теченіемъ времени совершенно измѣнившій свой первоначальный видъ и извѣстный теперь подъ названіемъ Пале-Рояля), коллегію Сорбонны съ принадлежащею къ ней церковью и навильонъ кардиналь Луврскаго дворца. Изъ прочихъ работъ Л. заслуживаютъ быть упомянутыми: достройка церкви des Pères de l'Oratoire, сооруженіе прк. св. Роха, которое онъ, за смертью, не успѣлъ окончить, и знаменитая подковообразная парадная лѣстница въ Фонтенеблоскомъ дворцѣ. Архитектурныя композиціи этого художника отличаются вообще соразмѣрностью частей, гармоничностью пропорцій и плесообразностью.

А. С.—а.

Лемерсье (Жозефъ-Розъ Lemercier, 1803—87) — литографъ-печатальщикъ, основатель известной парижск. фирмы «Л. и К°», существующей съ 1828 г. Онъ былъ, въ 1825 г., ученикомъ изобрѣтателя литографіи, Зенефельдера, и своими трудами много способствовалъ успѣхамъ этого мастерства. Въ 1840—60 гг. считался лучшимъ печатальщикомъ рисунковъ на камнѣ въ цѣлой Европѣ, и къ нему обращались изъ всѣхъ ея краевъ, въ томъ числѣ нѣрдю и изъ Россіи, когда требовалось издать литографическимъ способомъ что-либо тонкоисполненное и дѣйствительно художественное.

А. С.—а.

Лемерсье (Louis-Jean-Népomuscène Lemercier) — французскій писатель, членъ франц. акад. (1771—1840). 15-ти лѣтъ отъ роду написалъ шедшую съ успѣхомъ трагедію «Méléagre». Двѣ слѣдующія его пьесы: «Le Tartufe révolutionnaire» (1796) и «Agamemnon» (1797) имѣли громадныя успѣхы, но дальнѣйшія терпѣли фіаско. Лучшія изъ нихъ: историческая комедія «Pinto ou la Journée d'un Conspirateur» (1800), трагедія: «Léville d'Ephraïm», «Charlemagne», «Clovis», «Frégégonde et Brunehaut». Написалъ еще повмы: «Quatre Métamorphoses», «Homère», «Alexandre», «Atlantide», «Panhypocrisiade». Свои критическіе очерки и лекціи, читанныя имъ въ парижскомъ Атеней въ 1811—14 гг., Л. собралъ въ «Cours analytique de littérature générale» (1817). Онъ

былъ въ хороших отношеніяхъ съ Наполеономъ во время консульства, но, вслѣдствіе независимости характера, не могъ сдѣлать карьеры при имперіи. См. Ch. P., «La vérité sur Lemercier» (Парижъ, 1827); Dufey, «Lemercier et Lemierre» (Парижъ, 1840); Pongerville, «Biographie de Lemercier» (1859); Legouvé, «Souvenirs».

Лешеръ (Charles Lemaire)—франц. ботаникъ-садоводъ, род. въ 1800 г.; былъ проф. въ Гентѣ; занимался изученіемъ кактусовъ и свои изслѣдованія надъ ними опубликовалъ въ сочин.: «Cactearum genera nova spreseseque novae etc. ordinatio nova» (Пар., 1839), «Iconographie descriptive des Cactées» (Пар., 1841—47, съ 16 табл.). Съ 1839 г. по 1844 г. Л. редактировалъ журналъ: «L'horticulture universelle», а позже «Flore des serres et des jardins de l'Europe» (7 вып. съ 142 табл.); съ 1851—54 г. редактировалъ «Jardin fleuriste» (4 vol.), а съ 1854—1870 г. «Illustration horticole».

Леметръ (François-Elle-Jules Lemaître)—современный французскій критикъ, членъ французской академіи, глава такъ называемой «импрессионистской школы». Род. въ 1853 г., учился въ нормальной школѣ, былъ преподавателемъ въ Гаврѣ, Алжирѣ, Безансонѣ и Греноблѣ. Въ 1888 г. Л. защитилъ докторскую диссертацию: «La Comédie après Molière et le théâtre de Dancourt». Солидная классическая подготовка оставила отпечатокъ на всемъ позднѣйшемъ творчествѣ Л. Сквозь отрицаніе всякихъ литературныхъ принциповъ и авторитетовъ у него всегда чувствуется глубокая культурность вкуса, воспитанная на классическихъ образцахъ и не терпящая ничего нездорового и искусственнаго. Два сборника стихотвореній Л. (1880 и 1883) не обратили на себя большого вниманія; непосредственнаго поэтического таланта у Л. нѣтъ. Въ тоже время онъ началъ въ «Revue Bleue» цѣлую серію критическихъ этюдовъ о современникахъ, сначала оставшихся незамѣченными, но сразу сдѣлавшихъ автора знаменитымъ, послѣ появленія статьи о Ренанѣ (1885). Статья написана была такъ оригинально, авторъ съ такимъ блескомъ анализировалъ, фотографировалъ, анатомизировалъ философа, въ одно и тоже время такъ капризно восхвалялъ и унижалъ его, что заинтересовалъ всѣхъ и возбудилъ въ некоторыхъ негодованіе своей непочтительностью. Большой успѣхъ имѣлъ также очеркъ Л. о Викторѣ Гюго. Оставивъ педагогич. поприще, Л. всецѣло отдался литературѣ. Онъ смѣнилъ Ж. Ж. Вейса въ «Journal des Débats» и велъ до сихъ поръ «драматическіе понедѣльники» этой газеты. Въ «Temps» онъ помѣщалъ одно время остроумные «Billets de matin» и «Figurines» — портреты въ 50 строкъ; особенно удачны были портреты Галевы и Брюнетьера. Литературные очерки Л. собраны въ отдѣльныхъ серіяхъ: «Contemporains» (1886—89) и «Impressions du théâtre» (1889—90). Философскій принципъ, изъ котораго исходитъ критикъ — скептицизмъ въ родѣ Ренановскаго, т. е. съ отгнѣнкомъ умиленія, и способность воспринять отзвучивой душой все, даже религіозныя чувства другихъ. Л.—врагъ системъ

и установленныхъ идей; критика сводится имъ къ воспроизведенію впечатлѣній отъ искусства и отъ жизни. Онъ ничего не утверждаетъ, а передаетъ только свое мнѣніе и съ скептической улыбкой выражаетъ готовность принять противоположное. Тиранинъ принциповъ замѣняется въ импрессионистской критикѣ Л. неограниченнымъ господствомъ вкуса: онъ признаетъ только то, что его трогаетъ, что нравится ему, а при тонкости и артистичности его вкуса догматическая критика превращается такимъ образомъ въ чисто художественную. Л. выступалъ также въ роли драматурга и новелиста. Для сцены имъ написаны: «Révoltée», комедія (1889), «Député Leveau», «Mariage Blanc», «Flipote», «Les Rois», «Pardon», «Age Difficile». На сценѣ эти пьесы большого успѣха не имѣли; онѣ написаны для цѣлителей психологическихъ тонкостей и философскихъ опредѣленій, но лишены чисто сценическихъ качествъ. Валетристическіе опыты Л. состоятъ изъ сказокъ въ Волтеровскомъ духѣ и изъ психологическихъ этюдовъ, съ ноткой христiанскаго умиленія и языческаго скептицизма. Они соединены въ сборникахъ: «Séraphin, hist. d'un martyr» и «Mugtha, Vierge et martyre». Кроме того Л. написалъ романъ «Les Rois» — философское объясненіе судьбы наслѣднаго принца австрійскаго Рудольфа. Ср. К. Арсеньевъ, въ «Вѣсти. Европы» 1887 г. № 6 и 1889 г. № 11.

Леметръ (Frédéric Lemaître, 1800—76) — послѣ Тальмы величайшій франц. актеръ XIX вѣка, «le Talma du boulevard»; дебютировалъ неудачно, былъ осужденъ, но вскорѣ въ имъ самимъ передѣланной пьесѣ «Robert-Macaire» (1834) имѣлъ небывалый успѣхъ. Съ возрастающимъ успѣхомъ Л. перешелъ на роли въ драмахъ Виктора Гюго, Александра Дюма и др. и создалъ типы Риш-Блаза, Князя дон-Аделаида де-Базана, Марата и др. Даже въ произведеніяхъ крупныхъ писателей Л. открывалъ невѣдомыя самимъ авторамъ глубины, уловляя тонкіе, едва замѣтные при чтеніи отгнѣнки характеровъ. Написалъ для театра: «Prisonnier amateur» и «Vieil artiste» ии «La Séduction». Théâtre-Français не принялъ Л. на свою сцену; чаще всего онъ выступалъ въ Folles Dramatiques, Porte-Saint-Martin и Variétés.

Леметъ — одинъ изъ языковъ монг-аннамской семьи. Шлемъ, говорящее этническое языкомъ, живетъ въ Тонкинѣ, на берегахъ р. Меконга, сѣвернѣе г. Луанга. Свѣдѣнія (скудные) у Garnier, «Exploration de Mekong» (Парижъ, 1872).

Лемзаль — запатный городъ Лифляндской губ., Вольмарскаго уѣзда, въ плодородной равнинѣ, къ Ю отъ озера Дуно, въ 97 в. отъ Риги. Жителей 1800; городскіе доходы 1232 руб.; упрощенное городское управленіе; училища городское и женское. Фабрика и заводы нѣтъ, торговля незначительна.

Лемме (Karl Lemcke) — нѣмецкій писатель, род. въ 1831 г.; профессоръ эстетики и исторіи литературы въ Штуттгартѣ. Его «Aesthetik in gemeinverständlichen Vorträgen» вышла въ 1890 г. шестымъ изданіемъ; заслуживаетъ вниманія также его «Geschichte der

deutschen Dichtung von Oritz bis Klopstock» (2 изд., 1892). Подъ псевдон. Карль Манно Л. изд. интересные романы: «Beowulf» (2 изд., 1889) и «Ein süsßer Klabe» (2 изд., 1886).

Лемки (польск. Lemki)—часть малорусскаго населения Карпатскихъ горъ, между истоками рр. Ропы и Сана, въ числѣ 109000 человекъ, греко-католической, т. е. униатской црк. Сами себя они называютъ просто русинами или русяками. Рѣчь Л. значительно отличается отъ рѣчи другихъ карпаторуссовъ, главнымъ образомъ вслѣдствіе того, что въ нее входитъ много польскихъ и словенскихъ (словацкихъ) словъ; это объясняется соседствомъ Л. въ Галиціи—съ поляками, въ Венгрии—со словаками. У разныхъ писателей, говорившихъ о карпато-руссахъ, Л. называются еще *волычуками, куртаками, чушонками*.

Ир. Л.

Лемландъ (Lemland)—полуостровъ о-ва Оландъ (см.).

Лемма—леммой называется, въ математикѣ, доказываемая истина, имѣющая значеніе только для доказательства другой болѣе значительной истины—теоремы.

Лемше (Людвигъ Lemше)—протестантскій богословъ, род. въ 1847 г., проф. въ Бреславлѣ, Вонигъ и Гейдельбергѣ, написалъ: «Das Evangelium in Böhmen» (1877), «Die Stünde wider den Heiligen Geist» (1883) и др.

Лемшинги.—Л. называется нѣсколько родовъ мелкихъ грызуновъ изъ семейства полевокъ (Arvicolidae), водящихся въ сѣверной Европѣ, сѣвери Азии и Сѣв. Америкѣ. Наиболее известны и интересны родъ *Л. собольею* или *пеструшка* (Myodes). Тѣло толстое, неуклюжее; большая голова съ тупымъ носомъ, короткими, скрытыми въ мѣхъ ушами и маленькими глазами; короткія конечности вооружены большими когтями, служащими для рытья (на переднихъ лапахъ они обыкновенно длиннѣе, чѣмъ на заднихъ), большой палецъ недоразвитъ (рудиментаренъ) и вооруженъ небольшимъ когтемъ; подошвы покрыты шерстью; хвостъ короткий (не длиннѣе или едва длиннѣе половины головы) и покрытъ густой шерстью; тѣло одѣто густымъ мѣхомъ, не мѣняющимъ цвѣта къ зимѣ. Водятся въ сѣверн. частяхъ Старого и Нового Свѣта. Наиболее замѣчательная черта въ жизни Л.—ихъ странствіе. Явленіе это въ большей или меньшей степени свойственно различнымъ видамъ, но наибольшіе размѣры достигаетъ у *обыкновеннаго* или *горного Л.*, *пеструшки*, *пеструхи*, *волосатой мыши* (Myodes lemmus Pall.). Длинная густая шерсть этого вида сверху бурожелтая съ темными пятнами, отъ глазъ тянутся двѣ желтыя полоски къ затылку; хвостъ, запыи нижняя сторона желтые; длина тѣла до 15 мм., длина хвоста 1,5 мм. Живетъ на горахъ сѣв. Скандинавіи и у насъ на Кольскомъ полуостровѣ. Область, въ которой пеструшка обыкновенно живетъ, есть субальпійскій дояскъ, богатый кустарниками карликовой березы, ивами и лишайниками. Этими растеніями пеструшка и питается. Она строитъ себѣ гнѣздо изъ сухихъ растеній, а зимою проводитъ длинные ходы подъ сѣномъ, питаясь тамъ же растеніями (запасовъ на зиму она не собираетъ). Животныя эти

отличаются замѣчательной смѣлостью при столкновѣніяхъ съ животными даже очень крупными. Пеструшка храбро защищается противъ человека, собаки и т. д. и обращается въ бѣгство обыкновенно лишь тогда, если врагъ (дѣйствительный или воображаемый) оставилъ ее въ покоѣ. Размножается довольно сильно; въ обыкновенные годы самка рождаетъ два раза въ годъ по 5, рѣдко до 7—8 дѣтенышей; въ годы особенно благоприятныя число дѣтенышей въ каждомъ помѣтѣ бываетъ до 9—10 и животное мечетъ дѣтенышей большее число разъ (три, а можетъ быть и больше). Вслѣдъ за непомернымъ размноженіемъ пеструшекъ онѣ спускаются съ горъ, появляются неожиданно въ громадномъ числѣ въ мѣстахъ, гдѣ ихъ раньше не было, переплывая рѣки и озера, морскіе рукава и гибнутъ въ водѣ громадными массами. За ними во множествѣ слѣдуютъ хищныя птицы и звѣри, поѣдающіе ихъ: даже сѣверные олени охотно ѣдятъ ихъ. Внезапное массовое появленіе Л., известное уже съ давнихъ временъ, подало поводъ къ повѣрью будто бы они падаютъ съ неба. Причины переселеній несомнѣнно являются слѣдствіемъ непомернаго размноженія, но предпринимается ли они вслѣдствіе недостатка пищи или другихъ причинъ, не установлено окончательно. Въ Скандинавіи, а также въ зап. части Кольскаго у. живетъ также *лесной Л.* (M. Schisticolar). Онъ отличается отъ предыдущаго вида меньшей величиною и тѣмъ, что когти на переднихъ лапахъ меньше, чѣмъ на заднихъ (у M. lemmus наборотъ), аспидносѣрымъ цвѣтомъ съ рыжебурыми пятномъ на бедрахъ; живетъ въ лѣсной области; переселенія его не достигаютъ значительныхъ размѣровъ. Къ В. отъ Вѣлага моря начинается область распространения *обской пеструшки* (Myodes obensis), которая водится въ самой сѣв. части Европейской Россіи, Сибири и Сѣв. Америкѣ; отличается отъ M. lemmus главнымъ образомъ отсутствіемъ чернаго пятна на передней части спины, темной продольной полосой на спинѣ, болѣе темнымъ ржавожелтымъ цвѣтомъ и желтобѣлой нижней стороной. Нѣкоторые другіе этого рода и близкіе къ нему виды водятся въ Азии и Сѣв. Америкѣ.

Л. Л.

Леммъ (Оскаръ Эдуардовичъ)—ориенталистъ, род. въ 1856 г. По окончаніи курса въ Имп. Александровскомъ лицѣ занимался въ лейпцигскомъ и берлинскомъ унив. восточными языками и специально египтологіей. Занимаетъ должность ученаго хранителя азиатскаго музея имп. акад. наукъ и состоитъ приватъ-доцентомъ въ слѣб. унив. Главные его труды: «Studien zum Ritualbuche des Ammondienstes» (дисс., Лпц., 1882), «Das Ritualbuch des Ammondienstes» (Лпц., 1882), «Aegypt. Lesestücke. Zum Gebrauch bei Vorlesungen u. zum Privatstudium mit Schrifttafel u. Glossar» (1, Лпц., 1883), «Einige Bemerkungen zur Ceremonie des Lichtanzündens» (въ «Zeitschr. f. aegypt. Sprache», XXV, 1887), «Die Geschichte von der Prinzessin Bentres u. die Geschichte von Kaiser Zeno u. seinen zwei Töchtern» (1888, въ «Bulletin de l'Acad. Imp. des Sc. de St.-Petersb.», XXXII; «Mélanges asiatiques» IX), «Коптская легенда о нахожденіи Гроба Господня»

(«Записки Вост. Отд. Имп. Рус. Арх. Общ.», IV, 1889). Издавъ несколько коптских и др. рукописей.

Леммингсвата—кривая, имѣющая форму цифры восемь. Законъ, по которому строится это кривая, заключается въ томъ, что произведение разстояній точекъ Л. отъ двухъ ея фокусовъ есть величина постоянная, равная квадрату половины междуфокальнаго разстоянія. Уравненіе Л. имѣетъ видъ: $y^2 + 2y^2(x^2 + c^2) + (x^2 - c^2) - c^2 = 0$. См. Овалы Кассини.

Леммиусъ (Вильгельмъ Христиановичъ)—педагогъ, род. въ 1817 г., учился въ спб. 3-й гимназіи и спб. университетѣ; былъ учителемъ древнихъ языковъ въ 3-й гимназіи, а съ 1859 г.—ея директоромъ. Въ 1859 г. Л. защитилъ магистерскую диссертацию: «De pagasepnis»; написалъ еще «Observationum in Vitruvium carita duo» и обширную статью въ «Ж. М. Н. Пр.» за 1871 г.—«Общеобразовательныя и спеціальныя женскія учебныя заведенія въ Берлинѣ». Помѣстивъ въ «Ж. М. Н. Пр.» рядъ рецензій, преимущественно на учебную литературу по древн. языкамъ.

Лемшюсъ (Симонъ Lemnius, род. около 1510 † 1550 г.)—нѣм. сатирикъ-гуманистъ (его настоящая фамилія—Magdalen, но онъ принялъ латинизированную фамилію своей матери, Lemsh), родомъ изъ Граубюндена, былъ профессоромъ сначала въ Ингольштадтѣ, затѣмъ въ Виттенбергѣ, гдѣ находился въ дружественныхъ отношеніяхъ съ Меланктономъ. Здѣсь издавъ онъ «Eriogrammatum libri II» (1538), гдѣ осмѣивалъ многихъ виттенбергцевъ и восхвалялъ врага Лютера, майнцскаго архіепископа Альбрехта, вслѣдствіе чего Лютеръ не только отобралъ экземпляры книги и наказалъ типографа, но и добился изгнанія автора. Удалившись въ Швейцарію, Л. дополнилъ свои сатиры новой книгой, заключавшей въ себѣ рѣзкія нападки на Лютера и Меланктона. Она вызвала отвѣтъ гуманиста Камерарія, подъ загл.: «Elegiae hodoiporicae». Тогда Л. написалъ свою «Arologia contra desertum Lutheri» (Кельнъ, 1540), съ новыми нападками на реформатора. Изъ его сочиненій извѣстны еще: «Monachorumpomachia» (1538; рѣзкая насмѣшка надъ реформаторами); «Amorum libri IV» (1542), «Eclogae V» (1550), эпосъ «Die Räuber» (новое изданіе, Куръ, 1883) и переводъ Одиссея. См. Ströbel, «Biographie d. L.» (Нюрнбергъ, 1794).

Лемносъ (Λήμνος)—одинъ изъ самыхъ большихъ о-вовъ Эгейскаго моря (40° с. ш., 48° в. д.), 477 кв. вл. обыкновенно причислявшійся къ Фракійской территоріи. О-въ былъ посвященъ (Вулкану) Гефесту, который упалъ какъ разъ сюда отъ могучаго замаха руки громовержца. Древнее имя о-ва было Αἰθάλη (Aethalia), что указывало на вулканическія особенности о-ва. Теперь нѣтъ и слѣда ихъ, такъ какъ вост. часть о-ва, съ вулканомъ Мозикломъ, отъ сильнаго изверженія опустылилась въ море. Древнѣйшими жителями о-ва были Фракійскіе синтіи (Σιντίες)—разбойничье племя. Въ историч. эпоху островъ подпалъ подъ власть персовъ, но былъ освобожденъ Мильтиадамомъ и долго былъ въ союзѣ съ афинянами. Позднѣе онъ достался македонянамъ, затѣмъ

римлянамъ. Островъ гористъ, но имѣетъ плодородныя равнины. Изъ городовъ извѣстны были Μορίων (имп. Palaeo Castro) на западѣ и Φρακτιός—на вост. Особенно славилась здѣсь красноватая глина или terra sigillata (πίλτος), добывавшаяся около г. Гефестія, которая служила и краской, и лѣкарствомъ противъ ранъ и змѣйнаго укушенія. Ежегодно здѣсь было празднество (оно справлялось и теперь 8 августа), на которомъ жрецы въ торжественной процессіи брали извѣстное количество этой глины, дѣлили на части и, выдавивъ на нихъ изображеніе Артемиды, пускали въ продажу. Нынѣ о-въ назыв. Lemno (у турокъ Limio) или Stallimene (—αις τὸν Ἀἰλίον). Жит. около 1200. Н. О.

Лемно—селеніе въ Финляндіи, близъ Або. Въ кампанію 1808 г. начальникъ шведской флотиліи, адмиралъ Гельмшпрна, высадивъ 7 июня около Л. отрядъ генерала Фегезака (до 4 тыс. чел., при 6 орудіяхъ), имѣя намереніе напасть на г. Або, гдѣ въ то время находился русскій главнокомандующій, графъ Вуксгевденъ. Фегезакъ, оставивъ одну часть своего отряда на берегу, для постройки укрѣпленій, съ другою двинулся къ городу. Узнавъ объ этомъ, Вуксгевденъ выслалъ на встрѣчу противнику 1 баталіонъ, съ 1 орудіемъ, и приказалъ всѣмъ находившимся въ окрестностяхъ Або русскимъ войскамъ слѣпить въ городъ. Между тѣмъ, высланный на встрѣчу шведамъ баталіонъ, подавляемый превосходствомъ силъ, вынужденъ былъ отступить, неся большія потери отъ огня непріятельскихъ стрѣлковъ. Прибытіе ген. Вагвуута съ подкрѣпленіями выручило его изъ этого критическаго положенія. Шведы, однако, продолжая вести упорный бой, пользоваясь пересѣченною мѣстностью, и только прибытіе ген. Коновницына съ 2 баталіонами заставило ихъ отступить къ мѣсту высадки. Наши канонерскія лодки, посланныя для атакванія десантнаго пункта, не подошли своевременно, и непріятелю удалось, подъ прикрытіемъ огня тяжелыхъ корабельныхъ орудій, сѣсть на суда и уйти въ море.

Лемонтъ (Шьръ-Эдуардъ Lemontey, 1762—1826)—французскій писатель, членъ законодательнаго собранія и французской акад. Написалъ: «Etablissement monarchique de Louis XIV» (1818), «Etude sur Paul et Virginie» (1823), «Histoire de la Régence» (1882) и др. Его «Oeuvres» вышли въ 1829—1881 гг. См. Villemain, «Discours sur Lemontey» (1826).

Лемонье (Antoine-Louis-Camille Lemonnier)—бельгійскій писатель, род. въ 1885 г., одинъ изъ характернѣйшихъ представителей натурализма; романы его, съ болѣе чѣмъ рискованными сюжетами, полны крайне циничныхъ картинъ; языкъ иногда аффектированный, но всегда яркій и выразительный. Главные романы его: «Nos Flamands», «Un Male», «Le Mort», «Thérèse Monique», «Hystérique», «Harpechain», «Madame Lupar». Онъ написалъ также рядъ рассказовъ для дѣтей, полныхъ прелестью и нѣжностію: «Bébé et Joujou» (II, 1880), «La comédie des jouets» (1888) и др. Лучшіе его труды по искусству: «Gustave Courbet» (II, 1878) и «Les Peintres de la vie»—этиду

о Курбе, Стевенсѣ, Ропсѣ и др. Ему принадлежат и роскошное археолого-этнографическое издание «La Belgique» (П., 1878). Ср. о немъ F. Nautet, «Histoire des lettres belges p'expression française» (Врессель, 1893).

Лемонье (Pierre-Charles Lemonnier, 1715—1799)—французскій астрономъ. Предложилъ определять рефракцію по наблюдениямъ околополярныхъ звѣздъ, участвовалъ во французскомъ градусномъ измѣреніи. Во время своихъ многочисленныхъ и усидчивыхъ наблюдений звѣздъ определялъ 12 разъ положеніе Урана, не зная, что это планета; эти опредѣленія оказались потомъ весьма полезными для изученія орбиты Урана. Сочиненія Л. печатались въ изданіяхъ парижской академіи наукъ.

Лемокъ (Кириллъ [Карлъ] Викентьевичъ), русскій живописецъ бытовыхъ сценъ, родился въ 1841 г. Сначала учился въ моск. учил. живописн. и ваианія, въ 1858 г. занимался въ сиб. акад. худ. и получилъ тамъ серебряныя и малую золотую медали, но въ 1868 г. оставилъ академію съ 12-ю своими товарищами, получивъ званіе художника 2 степени. Сдѣлавшись членомъ художественной артели, Л. представилъ въ 1868 г. академіи картину «Семейное горе», за которую получилъ званіе художника 1-й степени. Онъ получилъ званіе академика въ 1876 г. за семь новыхъ выставленныхъ имъ въ акад. картинъ. Съ 1878 г. состоитъ членомъ товарищества передвижныхъ выставокъ. Л. воспроизводитъ сцены изъ русскаго крестьянскаго быта, въ которыхъ почти всегда присутствуютъ дѣти; изображеніе дѣтскаго мира, съ его горемъ и радостями, составляетъ главную его специальность, и въ этомъ отношеніи онъ имѣетъ успѣхъ, хотя въ сюжетахъ онъ иногда повторяется, въ особенности въ послѣднее время. Живопись Л. законченная, колоритъ неблестящій, но правдивый; его картины—всегда малыхъ размѣровъ. Изъ нихъ назывемъ: «Въ семьѣ чужая» (въ галлерей П. Третьякова), «Круглая сирота» (1879), «Крестянина дѣвочка» (1882), «Дѣти» (1881). Л. пишетъ также портреты—небольшія фигуры въ ростъ.

Лемпейетъ (Lempeis)—каналъ, длиною около 2 км., со шлюзами, оконченный въ 1874 г., соединяющій оз. Райтунсельке съ Тугтосаньерви и позволяющій поддерживать пароходное сообщеніе между Тавастгусомъ и Таммерфорсомъ.

Лемстронъ (Карлъ-Саливъ Lemström—проф. физики гельсингфорскаго унив., род. въ 1838 г., учился въ школѣ въ Гельсингфорсѣ, потомъ въ гимназіи въ Борго и, наконецъ, поступилъ въ университетъ (1857). По окончаніи курса въ университетѣ (1862) Л. занимался преподаваніемъ въ гельсингфорскихъ училищахъ до 1867 г., когда онъ отправился въ Стокгольмъ, гдѣ и занимался подъ руководствомъ известнаго проф. Эдгунда. Въ слѣдующемъ году Л. участвовалъ въ полярной экспедиціи Норденшльнда и началъ свои наблюденія надъ сѣверными сіяніемъ и земными магнетизмомъ; изученіе этихъ явленій составило потомъ главное содержаніе научной дѣятельности Л. Написавъ мемуаръ объ индуцированныхъ токахъ, Л. былъ назначенъ сначала

адъюнктомъ въ гельсингфорскомъ университетѣ, а потомъ и профессоромъ, по защитѣ диссертаци: «О причинахъ земного магнетизма». Многочисленныя наблюденія надъ сѣвернымъ сіяніемъ на Шпицбергенѣ (1868) и въ финляндской Лапландіи (1871—72), при чемъ ему удалось, при посредствѣ прибора съ острокопечными, установленнаго на горѣ Луосмаваре, воспроизвести лучъ полярнаго сіянія, имѣвшій болѣе 100 м. высоты, дали основаніе Л. къ объясненію сѣверныхъ сіяній. Онъ принимаетъ («Arch. de Genève», 1876—76, 1883—1884) происхожденіе этого явленія электрическими токами въ атмосферѣ. Земля и разряженное вокругъ нея воздушное пространство могутъ быть рассматриваемы какъ два концентрическихъ проводника почти сферической формы; допуская, что разстояніе верхняго слоя отъ земли подъ экваторомъ болѣе, чѣмъ близъ полюсовъ, можно этимъ объяснить скопленіе электричества близъ полюсовъ. Въ полярной экспедиціи 1882—84 г. дважды удалось воспроизвести лучи сіянія посредствомъ острокопечій и многократно другія свѣтоты явленія вокругъ горныхъ вершинъ («L'Autoge boreale par L.», П., 1880). Л., занимаясь съ 1877 г. объясненіемъ земного магнетизма, кладетъ въ основаніе объясненій опыты надъ вращеніемъ полая электрическаго изолятора около цилиндра мягкаго желѣза, при чемъ изоляторъ относится какъ гальваническій токъ. Приписывая тѣ же свойства эенру, окружающему землю, Л. заключаетъ, что земля обнаруживаетъ магнитныя свойства вслѣдствіе ея вращенія въ изолирующемъ пространствѣ. Вѣковыя, годовыя и суточные измѣненія магнетизма Л. объясняетъ изъ движенія земли вокругъ солнца, а магнитныя возмущенія—электрическими токами земными и атмосферными. Л. обнаружилъ кромѣ того свои изслѣдованія надъ вліяніемъ электричества на растительность («L'influence de l'électricité sur les végétaux»), а именно способы усилить электричествомъ развитіе растений, а также предохраненіе ихъ отъ ночныхъ холодовъ (On Night frosts). О. П.

Лемуанъ (Георгъ)—французскій химикъ и инженеръ, род. въ 1841 г. Обучался въ Ecole Polytechnique и Ecole des ponts et chaussées, инженеръ съ 1868 г., въ 1865 г.—докторъ физическихъ наукъ. Работы Л. относятся главнымъ образомъ въ области физической химіи, таковы: о сѣрнистомъ фосфорѣ и аллотропическихъ его видоизмѣненіяхъ, о диссоціаціи іодоводорода, о химическихъ равновѣсіяхъ, о химическомъ дѣйствіи свѣта. Статьи Л. помѣщаются въ «Bulet. de la Société Chimique», «Compt. Rend.» и «Annales de Chimie et de physique». Изъ монографій его известны: о фосфорѣ и его соединеніяхъ, и о химическихъ равновѣсіяхъ—объ напечатаны въ «Encyclopédie Chimique» Фреми.

Лемуанъ (John-Marguerite-Emile Lemoigne)—франц. публицистъ и политическій дѣятель, членъ франц. акад. (1815—92). Приобрѣлъ большую извѣстность статьями объ Англіи, печатавшимися съ 1840 г. въ «Journal des Débats». При имперіи Л. сдѣлался редакторомъ этой газеты и въ ежедневныхъ передо-

ныхъ статьяхъ поддерживалъ орлеанскую политику, послѣ 1870 г. онъ перешелъ на сторону республики, былъ избранъ сенаторомъ въ 1880 г. и примкнулъ къ лѣвому центру. Въ журналистикѣ онъ до самой смерти сохранялъ почетное положеніе. Преемникъ Л. въ акад., Брюнетьеръ, въ своей вступительной рѣчи далъ яркую характеристику Л., въ которомъ онъ видитъ идеалъ журналиста, по умѣнию быть неприступнымъ и необщительнымъ и потому независимымъ въ своихъ сужденіяхъ отъ публики и ея симпатій; онъ превозноситъ также широкую философскую и научную эрудицію Л.

Лемуанъ (Jacques-Albert-Felix Lemoine, 1824—74)—проф. философіи въ Нанси, Бордо и Парижѣ; занимался главнымъ образомъ психофизиологическими вопросами. Главныя соч.: «Charles Bonnet, philosophe et naturaliste» (1850), «Du sommeil» (1855), «L'âme et le corps» (1862), «L'aliéné devant la philosophie, la morale et la société» (1862), «Le vitalisme et l'animalisme de Stahl» (1864), «De la physiognomie et de la parole» (1865).

Лемуанъ (Франсуа Lemoine) — франц. историческій живописецъ и граверъ, ученикъ Р. Турньера, Л. Галлоша и парижской акад. живописи, род. въ 1688 г., получилъ въ 1711 году, за картину: «Воозъ и Руель», большую такъ наз. римскую премію, но попалъ въ Италию только въ 1724 г., имѣя уже званіе члена парижской академіи, которое доставила ему картина: «Геркулесъ и Какусъ» (въ луврскомъ музеѣ), въ 1718 г. Проведя въ Римѣ семь мѣсяцевъ, онъ возвратился въ Парижъ, гдѣ въ 1727 г. былъ сдѣланъ адъюнкты-профессоромъ академіи, въ 1733 г. ея профессоромъ и въ 1736 г. первымъ королевскимъ живописцемъ. Утомленіе отъ усиленныхъ трудовъ, потеря покровителя въ лицѣ умершаго герц. Антенскаго и другія обстоятельства прискоробно повліяли на здоровье и духъ художника; онъ сошелъ съ ума и окончилъ свою жизнь самоубійствомъ въ 1737 г. Л. можетъ считаться послѣднимъ крупнымъ представителемъ исторической живописи эпохи Людовика XIV, хотя онъ уже былъ не свободенъ отъ пустой элегантности и жеманства. Въ лучшую пору своей дѣятельности, братья себѣ за образцы преимущественно Г. Рени и К. Маратти, въ послѣднихъ же своихъ работахъ вдавался въ рововый тонъ тѣла, вошедшій въ моду у французскихъ живописцевъ послѣдующаго періода. Самое капитальное его произведеніе—громадный плафонъ въ одной изъ залъ Версальскаго дворца, изображающій апоэозу Геркулеса и содержащій въ себѣ 142 фигуры, своимъ размахомъ значительно превосходящій натуру. Отъ этого плафона самая зала получила названіе «Геркулесовской». Изъ прочихъ работъ Л. въ особенности извѣстны: «Геркулесъ и Омфала» (1724; находится въ луврской галлерей), «Амуръ и Цефалъ» (1724; въ версальской меріи), «Венера и Адонисъ» (1729; въ стокгольмскомъ музеѣ), «Взятіе Богородицы на небо» (живопись въ куполѣ прк. св. Сульпиція, въ Парижѣ), «Преображеніе Господне» (въ-прк. св. Фомы Аквинск., тамъ же) и «Купальщица» (1737; въ Имп. Эрмитажѣ). Кромѣ послѣдней

изъ этихъ картинъ, въ Эрмитажѣ находятся еще четыре произведенія Л.: «Аполлонъ и Дафна» (1725), «Спящій Амуръ», «Посланіе Готфрида Вульфонскаго на очарованномъ о-вѣ Арниды» и «Ю и Юпитеръ» (свободная копія картины Корреджо). А. С.—г.

Лемуриа (Lemuria)—терминъ, введенный анги. зоологомъ Скелтеромъ для обозначенія гипотетической суши, которая будто бы простиралась нѣкогда отъ Африки на В до Суматры и Целебеса и на С до Индіи. Этими онъ хотѣлъ объяснить тотъ странный фактъ, что лемуры (см.), характерные для фауны юго-вост. Африки и особенно Мадагаскара, встрѣчаются (напр. роды долгопята, Tarsius, и лори—Stenops) также на материкѣ Индіи и на Индійскихъ о-вахъ. Л. была будто-бы первоначальной областью распространенія лемуровъ, а затѣмъ съ погруженіемъ средней части ея подъ уровень моря эти животныя уцѣлѣли лишь по непогружившимся окраинамъ этой суши. Остатки лемуровъ найдены, однако, въ древнетретичныхъ отложенияхъ Европы и Сѣв. Америки. Хотя съ предположеніемъ о существованіи Л. согласуются и нѣкоторые другіе зоогеографическіе факты, но во всякомъ случаѣ вопросъ о существованіи Л. весьма сомнителенъ. Н. К.

Лемуровыя (Lemuridae)—семейство полуобезьянъ, къ которому относится огромное большинство представителей этого оряда, именно всѣ, кромѣ семействъ долгопятовъ (Tarsiidae) и руконожекъ (Chiromyidae), каждое съ 1 видомъ. По внѣшнему виду и величій животныя эти чрезвычайно разнообразны (см. отдѣльныя подсемейства и табл. Полуобезьяны); главнымъ отличіемъ ихъ является строеніе зубовъ и конечностей. Верхніе рѣзцы имѣютъ вертикальное направленіе и рѣзцы правой стороны отдѣлены отъ лѣвыхъ промежуточно, рѣже—ихъ вѣтъ восемь; нижніе рѣзцы стоятъ сплошнымъ рядомъ и наклонены впередъ; клыки верхней челюсти выдаются, клыки нижней тѣсно прилегаютъ къ боковымъ рѣзцамъ, на которые похожи по формѣ, и наклонены впередъ; число рѣзцовъ $\frac{2}{2}$, или $\frac{2}{1}$, или $\frac{0}{1}$; клыковъ $\frac{1}{2}$; ложно-корени. $\frac{2}{2}$ или $\frac{2}{1}$, истинно-корени. $\frac{2}{1}$. Всѣ пальцы вооружены ногтями, кромѣ двухъ на задней конечности, который снабжены когтями; и на переднихъ, и на заднихъ конечностяхъ 4 палецъ самый длинный; заднія конечности длиннѣе переднихъ. Всѣ Л. ночныя животныя, живущія въ дѣсахъ на деревьяхъ и питающіяся отчасти плодами, отчасти медками животными. Всѣ превосходно лазаютъ. Водятся въ Африкѣ, на Мадагаскарѣ и въ южн. Азіи на материкѣ и нѣкоторыхъ островахъ (на Цейлонѣ, Явѣ, Суматрѣ, Борнео). Больше всего ихъ на Мадагаскарѣ. Л. дѣлятся на 4 подсемейства: 1) *Индри* (Indridinae)—4 наружныхъ пальца переднихъ и заднихъ конечностей соединены до половины перепонкой и вѣхстѣ противопоставляются сильно развитому внутреннему, зубная формула р. $\frac{2}{2}$, кл. $\frac{1}{1}$, кор. $\frac{2-3}{2-3}$; слѣпая кишка сильно развита; три рода, водящихся на Мадагаскарѣ (см. Индри). 2) *Мавы* или лемуры собственно (Lemurinae)—пальцы свободные, хвостъ длинный; зубная формула р. $\frac{2}{2}$, кл. $\frac{1}{1}$, кор. $\frac{2-3}{2-3}$; слѣпая кишка менѣе

развита (см. Маки). 3) *Loris* (*Lorisinae*), зубная формула такая же, хвост рудиментаренъ, глаза большіе, конечности приблизительно одинаковой длины (см. Лори). 4) *Galago* (*Galaginae*) отличаются отъ маки очень удлиненными костями стопы (*calcaneum* и *naviculare*), почему и заднія ноги значительно длиннѣе переднихъ (см. Галаго). Н. Кн.

Лемуры (*Lemures*) — у древнихъ родъ призраковъ, родственныхъ ларвамъ и маньямъ. По ночамъ Л. странствуютъ, буди и пугая живущихъ; сами они — по словамъ Анулея — души умершихъ. Чтобы очистить домъ отъ Л., необходимы были разные обряды, совершавшіеся ночью 9, 11 и 13 мая. Отецъ семейства поднимался въ полночь, босой шелъ къ дверямъ, совершая особое знаменіе пальцами, трижды омывалъ руки въ текущей водѣ, оборачивался, бралъ въ ротъ черные бобы и бросалъ ихъ за спину, со словами: «это я вамъ дамъ, этии бобами я выкупаю себя и своихъ». Вѣрнѣе, что Л. за ними подбирали бобы. Эти слова произносились 9 разъ подъ рядъ, не оборачиваясь; затѣмъ заклинавшій снова омывался, шумѣлъ мѣдными сосудами и 9 разъ снова восклицалъ: «Вонъ, духи дома!» Теперь онъ могъ обернуться, духи были изгнаны. Храмы въ эти дни, какъ и въ Паренталии, были закрыты; дни эти считались неприсутственными. Описание см. у Овидія («Фасты», II V); онъ думаетъ, что обрядъ сначала назывался *Ремуріями* и происходитъ отъ Рема.

Лемуры — въ широкомъ смыслѣ слова — полуобезьяны (*Prosimii*), въ болѣе тѣсномъ Л. называются представители семейства лемуриновыхъ (*Lemuridae*, см.) и въ частности рода *Lemur* — Л. или маки (см.).

Лемъ (Иванъ) — архитекторъ медико-хирургической акад. Въ 1787 былъ членомъ комиссіи о строеніи Москвы и С.-Петербурга. Написалъ: «Опытъ городовыхъ и сельскихъ строеній» (СПб., 1785; 3-е изд. 1821), «Правила о перспективѣ» (СПб. 1791, двѣ части), «Теоретическія и практическія предложенія о гражданской архитектурѣ» (СПб. 1792—94, 8 частей, 3 изд. 1827), «Начертаніе древнихъ и нынѣшняго времени разнородныхъ зданій» (СПб. 1803, семь частей; 2-е изд. 1818), «Начертаніе съ практическимъ наставленіемъ, какъ строить разные зданія» (СПб., 1808).

Лемьерръ (*Antoine-Marie Lemierre*, 1728—93) — франц. поэтъ, членъ франц. акад. Написалъ трагедіи «*Hyperbrestre*», «*Barnevelt*», «*Idoménee*», «*Artaxerce*», «*Guillaume Tell*» и др., поэму «*La Peinture*» (1769), «*Pièces fugitives*» (1782) и др. Есть нѣсколько собраній сочиненій Л.: «*Théâtre*» (П., 1795), «*Oeuvres*» (1810), «*Oeuvres choisies*» (1811). Ср. R. Perrin, «*Notice sur la vie et les ouvrages de L.*» (1810); Fayolle, «*Notice sur L.*» 1811; Vieillard, «*Notices sur L. et Lemercier*» (П., 1842).

Лена — рѣка вост. Сибири, орошающая Иркутскую губ. и Якутскую области (см. карту Иркутской губ., XIII) и впадающая въ Сѣв. Ледовитый океанъ; одна изъ 3 величайшихъ рѣкъ Сибири. Л. беретъ начало съ сѣв.-зап. склона Байкальскихъ горъ, въ такъ назыв. Березовой горѣ, въ 30 в. отъ оз. Бай-

кала, на высотѣ 4500—5000' абсолютной высоты надъ ур. моря. Собственно главныхъ истоковъ два; по соединеніи ихъ въ одну рѣчку Л. протекаетъ съ ВСВ на ЗЮЗ до впаденія въ нее съ Ю р. Манзурки, откуда рѣка въ общемъ протекаетъ на ССЗ до впаденія въ нее р. Илги. Отсюда до ст. Головской Л. течетъ на ССВ, далѣе образуетъ значительные изгибы и петли съ С къ Ю и съ В на З. Отъ Дядинской до устья р. Селенги рѣка течетъ на ССЗ, а лентги на В до впаденія въ нее справа р. Ига. Отъ Ига до устья р. Шулаги рѣка протекаетъ на ССВ, а отсюда до р. Куты на З, затѣмъ дѣлаетъ крутой поворотъ сначала къ С, а затѣмъ къ В, образуя значительный полуостровъ до 35 в. дл. Отъ ст. Половинской Л. до устья р. Витима въ общемъ протекаетъ дѣлая мѣстами крутыя когѣна, на ВСВ. Далѣе течетъ на СВ, потомъ постепенно отклоняется къ ВСВ, затѣмъ къ В и даже къ Ю, близъ дер. Черезовской. Отсюда Л. течетъ на СВ и ВСВ, а далѣе къ устью р. Алдана на С и СЗ, потомъ къ ЗСЗ, затѣмъ на С и СЗ до устья р. Семаниты, откуда на ССВ до Говорова, далѣе поворотъ къ З, затѣмъ СЗ и, наконецъ, на СВ. Отъ урочища Аякиты рѣка вновь протекаетъ въ общемъ направленіи на ССЗ до о-ва Титъ-Ары. Ниже начинается Ленская дельта, при чемъ самая зап. протока имѣетъ направленіе къ ЗСЗ и ниже уроч. Джанглахъ впадаетъ въ Сѣв. океанъ. Главное русло рѣки отъ Титъ-Ары развѣтвляется на три протоки, изъ которыхъ главнѣйшая — Быковская — течетъ на В, затѣмъ къ ЮВ и ЮЮВ и въ параллели мыса Быкова и о-ва Зимовалахъ впадаетъ въ Сѣв. океанъ. Среднія, менѣе значительныя протоки протекаютъ въ началѣ къ ССЗ, потомъ на С и впадаютъ въ Сѣв. океанъ. Между этими протоками находится цѣлая сеть очень мало или вовсе неизслѣдованныхъ рѣчныхъ рукавовъ и протоковъ, въ особенности между средней и восточной. Длина течения Л. считается 4500 в. и для удобства описанія его можно подраздѣлить на верхнее, среднее, нижнее и дельту.

Верхнее теченіе, отъ истока до устья Куты, откуда Л. становится судоходной и для пароходовъ въ теченіе всего гѣта, на протяженіи 650 в. имѣетъ крайне разнообразный характеръ. Въ началѣ Л. протекаетъ въ гористыхъ, узкихъ долинахъ и тѣснинахъ, имѣетъ значительное паденіе, чрезвычайнострое, порожистое теченіе; ширина ея отъ 2 до 10 саж. и р. всюду переходима въ бродъ. Принявъ слѣва рч. Илгитку, Л. становится сплавной. По принятіи слѣва р. Манзурки Л., у селенія Качуги, достигаетъ 30 саж. ш., гл. до 2½ арш. и отсюда рѣка, во время вѣшняго половодья, становится судоходной для барокъ и прочихъ ленскихъ судовъ, перевозившихъ товары къ Якутску; гѣтомъ же — только для небольшихъ лодокъ. Глубина въ межень не болѣе аршина, а на перекатахъ менѣе полуаршина. Абсолютная высота ленскаго русла у Качуги 1500 фт. надъ ур. моря. Между Качужскою пристанью и устьемъ р. Илги теченіе довольно быстрое, въ руслѣ много о-вовъ частью скалистыхъ, поросшихъ хвойнымъ гѣсомъ, частью наносныхъ, поросшихъ ивнякомъ и кустарникомъ. Въ межень

ную воду на всемъ этомъ пространствѣ, въ особенноти до Жигаловской прист., въ 140 в. отъ Качужской, обнажается много мелей и перекастовъ, затрудняющихъ плаваніе даже небольшихъ судовъ. Но и отъ Жигалова, вплоть до Омолойской пристани, въ 75 в. выше р. Кута, плаваніе по Л. все еще сопряжено съ затрудненіями отъ мелей. На всемъ этомъ протяженіи береговые утесы возвышаются надъ уровнемъ рѣки на 20 саж., а мѣстами и болѣе, и состоятъ изъ краснаго песчаника, пласты конькѣ во многихъ мѣстахъ изогнуты и какъ бы наломаны. Лѣвобережныя горы болѣею частью обнажены, правобережныя поросли преимущественно лиственницею, пихтою, елью и кедромъ. Между устьемъ Илги и Кутю, на длинѣ 300 в., р. окаймлена гѣсистыми горами, довольно однообразнаго вида, имѣеть поперсты и болѣе ширины, теченіе болѣе медленное, но только ниже Омолоя р. становится вполне судоходной. По р. много о-вовъ. По берегамъ мѣстѣ, удобныхъ для земледѣлія, — немногю; прибрежныя жители занимаются рыболовствомъ и звероловствомъ; между ними встрѣчается много зобатыхъ.

С. Отъ Усть-Буты начинается среднее теченіе рѣки и отсюда до устья р. Киренги ширина Л. достигаетъ около полъ версты, но мѣстами сжимается горами, у мысовъ, до 150 саж. На всемъ этомъ 300 в. разстояніи теченіе очень извилисто и въ каждой излучинѣ — довольно высокія мысы. Понизе дер. Заборье самая значительная излучина Л., такъ называемая Кривая Лука. Длина этой луки до 65 в., а перевалъ черезъ образующую ее гору (до 535 фт. надъ ур. рѣки или до 1300 фт. надъ ур. моря) не превосходить 8 в. Въ обнаженіяхъ этой горы были отысканы окаменѣлости *Orthis lepais* и трилобиты горнаго известняка палеозойской системы. Ниже Кривой Луки возвышается известняковый Кокуйскій мысъ до 60 саж. выс. надъ ур. рѣки. Теченіе на этомъ пространствѣ довольно медленное. Принявъ въ себя справа р. Киренгу, Л. до устья р. Витима, на длинѣ 420 в., представляется уже значительною рѣкою, текущею въ живописныхъ берегахъ, которые отъ устья р. Вича состоятъ изъ известняковъ, содержащихъ мѣдныя мѣсторожденія со слѣдами старыхъ выработокъ. Версть за 250 отъ устья р. Киренги рѣка вступаетъ въ «Щекъ», скалистое ущелье, гдѣ известняковыя утесы возвышаются то на томъ, то на другомъ берегу рѣки до 80 саж. надъ ея уровнемъ. Утесы мѣстами круто падаютъ въ рѣчное русло; ниже «Щекъ» болѣе характерныя изъ нихъ: Филитускинъ мысъ, Пьяный и Покмѣльные мысы и др. Въ утесахъ встрѣчаются мѣстами пещеры. Рѣка протекаетъ между этими утесами на протяженіи 90 в., теченіе быстрое, а глубина достигаетъ на фарватерѣ до 7 и болѣе сажень. Плаваніе по этому пространству рѣки для неуклюжихъ ленскихъ «посудинъ» не безопасно. Противъ селенія Витимскаго въ Л. впадала тремя устьями р. Витимъ, отъ устья котораго въ 1½ в. на прав. берегу Л. расположены на урочищѣ Виска склады золотопромышленниковъ и одна изъ самыхъ значительныхъ ленскихъ пристаней. Отсюда рѣка Л. становится до версты и болѣе въ ширину, и протекаетъ въ болѣе плоскихъ бе-

регахъ, однако же, сопровождаемыхъ горами изъ известняковъ и красныхъ песчаниковъ. Горы эти, округлой формы, преимущественно тянутся по правому берегу рѣки и покрыты густыми хвойными лѣсами; лѣвый берегъ болѣе низменный. Въ 430 вер. отъ урочища Виска, на правомъ берегу Л. противъ Нохтуйскаго селенія, расположены, на урочищѣ «Мача», оклады олекименскихъ золотопромышленниковъ и одна изъ гладыкъ пристаней Л. Отсюда въ 200 в. въ Л. впадала справа значительная р. Олекма. Между ст. Жербинской и Умахинской Л., вступаетъ въ предѣлы Якутской обл. Здѣсь же, близъ Жербиной, находится въ известняковой горѣ такъ называемая Ледяная пещера. Оба берега становятся здѣсь снова гористыми и утесистыми, горы состоятъ изъ известняковъ и возвышаются до 300 фт. надъ ур. рѣки. У ст. Каменской, посреди русла рѣки, возвышается надъ ея ур. на 23 саж. живописный скалистый островъ. По пр. берегу Л., между дер. Точильной и Березовской, тянутся Гусальныя горы, состоящія изъ перемежающихся пластовъ пестраго песчаника. Въ 60 в. выше Олекминска въ руслѣ Л. появляются обширные наносы, частью безлѣсныя, частью покрытыя кустарниками о-ва; изъ нихъ Кыллахъ до 30 в. длиною извѣстенъ своею армаркою. Правый берегъ Л. противъ Кыллаха носитъ названіе Толочонимъ горъ, состоящихъ изъ известняка, покрытыхъ песчаными наносами. Лѣвобережныя возвышенности состоятъ изъ обнаженій того же известняка, съ напластованіями краснаго песчаника и конгломератовъ съ гипсовыми пропластками. Ниже впаденія рѣки Олекмы Лена расширяется до 1½ версты; берега ея гористы и мѣстами на нихъ торчатъ столбовидныя скалы слоистаго известняка; такъ между Синской и Ватамайской станціями живописныя скалы — Ленскіе столбы. Они состоятъ изъ горизонтально лежащихъ слоистыхъ известняковъ, имѣющихъ видъ каменныхъ столбовъ, нерѣдко видъ фантастически расположенныхъ въ три ряда, одинъ за другимъ. Столбы эти, высотой до 30 сажень надъ уровнемъ рѣки, тянутся на протяженіи 30 в. Русло р. заполнено островами рѣчного образованія, въ большинствѣ безлѣсными; изъ нихъ о-въ Тоень-Аринъ имѣеть до 20 в. протяженія. Берега же р. гѣсисты. Отъ впаденія р. Вотамы въ Л. послѣдняя расширяется до 2 и болѣе версты, острова учащаются. У Кангалакской народч. управы въ рѣку вдается высокій мысъ — Кангалакскій камень. Отсюда прибрежныя горы отходятъ въ сторону, оставляя низкую прибрежную полосу до 10 и болѣе в. въ ширину. Далѣе у г. Якутска ширина Л. достигаетъ до 7 в. Въ 200 в. отъ этого города справа впадетъ въ Л. самый значительный ея притокъ р. Алданъ. Русло рѣки переполнено о-вами, теченіе ея довольно медленное, глубина достигаетъ до 12 саж., берега ея довольно низменны, гѣсисты и болотисты. Отъ станціи Вестяхъ по всему теченію Л., почти вплоть до ея дельты, замѣчаются многочисленныя выходы пластовъ бургаго каменнаго угля.

Отъ устья Алдана вплоть до дельты начинается нижнее теченіе рѣки, длиною до

1600 в. Отсюда до отстоящаго на 600 верстъ бывшаго городка Жиганска р. разбивается на многочисленными протоки и ширина русла ея, переполненаго множествомъ острововъ и отмелей, достигаетъ мѣстами до 26 и 80 в. Берега р. гѣсисты и обрывисты; прибрежия горы, состоящія изъ известняковъ, образуютъ мѣстами круто падающіе въ р. мысы и утесы: напримѣръ, при впаденіи въ Л. слѣва р. Вилыя и рѣчки Ваханая, противъ которой лежить цѣлый архипелагъ Аграфовыхъ о-вовъ. У Жиганска шир. р. до 18 в., глубина отъ 8 до 10 саж. Отсюда до начала дельты р. суживается утесистыя и обрывистыя береговыя возвышенностями праваго берега р. Вдоль гѣваго, болѣе низменнаго берега гнутся гѣсистыя и нижняющіяся раздѣляющіе ихъ протоки уаки и мелки. Главное русло р. имѣетъ ширину отъ 4 до 6 в., глубина р. отъ 7 до 15 саж. Мѣстность отъ устья р. Алдана до Жиганска совершенно не населена, да и далѣе населеніе довольно рѣдкое. Изъ рѣчныхъ о-вовъ единственный скалистый о-въ Столбъ, въ 50 в. вверхъ отъ Жиганска, на которомъ по якутской легендѣ жили 3 сестры вѣдьмы, собравшія дань съ мимо плывущихъ. Въ 40 в. отъ начала дельты есть другой каменный о-въ Тась-ары, ниже котораго лежить о-въ Лиственничій или Титъ-ары, составляющій самый крайній предѣлъ гѣсной растительности; онъ покрытъ лиственничнымъ, аловымъ, березовымъ, тополевнымъ гѣсомъ, хотя по прибрежью р. предѣлъ гѣсной растительности находится далеко выше, у Якутскаго селенія Станнахъ, да и эти гѣса мелки и рѣдки, такъ что здѣсь берега Л. представляютъ собою пустынную тундру. Между Жиганскомъ и с. Булуъ лишь кое гдѣ встрѣчаются небольшія поселенія якутовъ, какъ напримѣръ Красное, Вуру, Сиктахъ, отъ котораго идетъ путь на рр. Оленекъ, Анабаръ и Говорово. Позже Булуъ расположенъ якутскія поселенія Анкитъ, Станнахъ и Кумухъ-Суръ. Далѣе—постоянныя селенія, за исключеніемъ нѣкоторыхъ въ самой дельтѣ, гдѣ, а встрѣчаются только рѣдкіе гѣтники, которые съ превращеніемъ рыболовнаго промысла постепенно Лѣвобережныя скалы у Сиктаха состоятъ изъ песчаниковыхъ глыбъ. Отъ Сиктаха рѣка течетъ однимъ русломъ въ четыре версты шириной въ высокыхъ, крутыхъ берегахъ. Отъ сел. Булуъ въ 180 в. отъ Сиктаха по обоимъ берегамъ Л. простираются до 1000 фт. выс. горы, въ большинствѣ пирамидальной формы; въ ихъ ущельяхъ, неподверженныхъ дѣйствію солнечныхъ лучей, во все гѣто остаются лежать значительныя скопленія слѣга. Вдали, на правомъ берегу Л., проходитъ Хараулахскій горный хребетъ, подходящій къ р. близъ селенія Кумухъ-Суръ. Вообще отъ Жиганска внизъ по теченію берега рѣки состоятъ изъ каменныхъ или песчаныхъ обрывовъ, въ которыхъ мѣстами видѣются обнаженія бураго каменнаго угля, какъ равно имѣются мѣсторожденія желѣзной руды.

Дельта Л. занимаетъ громадное пространство трехугольной формы; вершина трехугольника, гдѣ начинается развѣтвленіе рѣчныхъ рукавовъ, находится въ 10 в. выше острова Титъ-ары. Протяженіе отъ впаденія въ море

самаго крайняго зап. рукава, по берегу океана, до конечнаго юго-восточн. предѣла дельты у м. Выкова, составитъ болѣе 475 в. По параллели ширина дельты занимаетъ 200 в. по меридіану до 150 в. Всѣхъ главныхъ рукавовъ считаютъ семь, но якуты насчитываютъ всѣхъ болѣе или менѣе значительныхъ протоковъ до 45. Самый зап. или Анабарскій рукавъ кростируется отъ начала дельты къ СЗ и впадаетъ въ океанъ у мыса Олохонъ-крестъ. Лѣв. материковый берегъ этой протоки состоитъ изъ утесистыхъ возвышенностей, при чемъ у выхода его изъ общаго Ленскаго русла расположена каменная гора Сангораръ-тась или Ыгъ-хая. Прав. островной берегъ начинается горою Вуръ-хая, высотой до 30 саж., состоящею изъ перемежающихся слоевъ черной земли и льда; далѣе же онъ ограниченъ не выше 10—20 фт. надъ уровнемъ рѣки островами, состоящими изъ слоевъ торфа, песку и льда и покрытыми болотами, озерами и рытвинами. Жесткая трава, мхи и лишай, мѣстами тальниковая сланка составляютъ ихъ растительность. Поверхность всѣхъ вообще о-вовъ дельты ровная, кромѣ рѣдкихъ конической формы бугровъ или холмовъ, возвышающихся саженъ на 6—7. Правѣ первой протоки изъ обширнаго внутренняго плеса общаго устья Л. отдѣляется протока Велькой, текущая въ началѣ къ СЗ, а затѣмъ на С. При отдѣленіи отъ Л. на гѣвомъ берегу ея находится высокая каменная скала Ксуомъ-хая, названная американцами Мошментъ-саръ, на вершинѣ которой поставленъ бревенчатый крестъ, подъ которымъ были погребены нѣкоторые изъ погибшихъ участниковъ экспедиціи американскаго судна «Жанетты». Далѣе находится островокъ Ормостанъ. Слѣва протоку ограничиваетъ обширный островъ Малыха, раздѣленный протоками на нѣсколько частей; справа—большой, низменный о-въ Хангалахскій, далѣе о-въ Мостахъ. Протока эта отдѣляетъ отъ себя много рукавовъ и впадаетъ въ Сѣв. Ледовитый океанъ близъ о-ва Сагастырь, на южномъ концѣ котораго была устроена въ 1882—1883 г. метеорологическая станція для экспедиціи Н. Д. Юргенса, прожившая здѣсь два года. На гѣвомъ берегу протоки, къ ея устью, находятся три постоянныя якутскія поселенія: Маньяку, Хангалахъ и Ворхая, на сѣверномъ концѣ о-ва Малыха поселеніе Булуъ, а противъ нижн. конца о-ва Сагастыря—поселеніе Катахъ. Правѣ предыдущей протоки изъ внутренняго плеса отдѣляется протока Туматская, параллельная предыдущей, при урочищѣ Крестъ-Арангастырь раздѣляющаяся на рукава Большой и Малый Туматскій. На о-вѣ Куба, при впаденіи второго рукава въ океанъ, устроена деревянная пирамида, на томъ мѣстѣ, гдѣ высадились члены экипажа судна «Жанетта» подъ командой лейт. Де-Лонга. Между обоими рукавами Туматскихъ протоковъ лежить островъ Фодоръ-Ары, на сѣверо-западн. берегу котораго находятся холмы Тырныя и Хомджа. Самая значительная и единственная, какъ кажется, доступная для морскихъ судовъ, протока Выковская, изливается на ЮВ дельты въ Ледовитый океанъ. Протока Выковская отдѣляется отъ общаго ленскаго устья у мыса Крестъ-хая, на правомъ

матеремъ берегу. При началѣ ея лежитъ высокий, скалистый о-вокъ Столбовой и о-въ Матвѣя, дагѣ на сѣв. берегу ея расположенъ о-вокъ Боранъ-Велкой, на которомъ умерли съ голоду въ 1881 г. лейт. Де-Лонгъ и часть экипажа «Жанетты». Правый берегъ протоки материковый, по лѣвому же тянется значительной величины низменный о-въ Собо-Сысѣ-и дагѣ къ устью о. Зимовельмахъ. Ширина протоки отъ 6 до 10 в., но фарватеръ въ ней узокъ и извилистъ, такъ что пароходъ экспедиціи Норденшильда «Лена», войдя въ рѣку, при осадкѣ своей въ 8 фт., едва могъ пробраться до общаго ленскаго устья. Теченіе въ протокахъ ленской дельты, вслѣдствіе ихъ извилистости, идетъ обыкновенно подъ однимъ изъ береговъ двухъ смежныхъ острововъ, поднимая его, отчего послѣдній разрушается и обваливается въ русло, образуя у противоположнаго берега отмель, на которую отлагается обыкновенно плавникъ, образующій мѣстами цѣлыя горы безпорядочно наваленнаго лѣса. Главныя протоки имѣютъ длину отъ 100 до 150 в., второстепенныя отъ 25 до 50 в., ширина ихъ, за исключеніемъ Выковской, отъ 10 до 100 и болѣе саж., глубина отъ 2 до 6 саж., хотя всѣ болѣе или менѣе изобилуютъ отмелями. Общее направление приморской черты дельты отъ мыса Одохонъ-крестъ до мыса Варкины-станъ съ ЮЗ на СВ и В, отъ послѣдняго мыса эта береговая линия круто поворачиваетъ къ Ю и ЮЮВ. Мысъ Выковъ примѣчательнѣе еще тѣмъ, что здѣсь найденъ былъ въ 1799 г. цѣльный мамонтъ, скелетъ котораго нынѣ находится въ СПб., въ музей имп. академіи наукъ. Въ ближайшемъ разстояніи отъ приморской границы дельты расположены въ океанѣ нѣсколько острововъ, служащихъ какъ-бы ея естественнымъ продолженіемъ; на о-вѣ Маячномъ находятся массы плавника и возвыгнутая нашимъ мореплавателемъ Лаптевымъ (1739) деревянная пирамида (маякъ). Всѣ эти острова возвышаются н. ур. м. не болѣе 10 фт., но на нѣкоторыхъ имѣются конические холмы изъ льда, торфу и песку, возвышающіеся на 6—7 саж. Островъ Егорша-Велкой къ С оканчивается высокимъ мысомъ. Море близъ береговъ ленской дельты чрезвычайно отмело, глубины не превосходятъ 2—3 саж. и кромѣ того изобилуютъ отмелями и песчаными косами. Къ С отъ вышеупомянутой протоки — плоскій о-въ Борхая, 100 в. длины до 55 в. въ ширину, на южномъ берегу котораго находится якутское поселеніе Турахъ съ часовой. Л. вскрывается отъ льда у Качужской пристани въ 2-ой половинѣ апр., у г. Якутска во 2-ой половинѣ мая, у с. Вулуъ въ началѣ іюня, а въ дельтѣ въ половинѣ іюня; во время бытности экспедиціи Юргенса, ледоходъ въ протокахъ начался 18 іюня, но бываетъ годы, когда ледъ расходитъ даже въ концѣ іюня. Замерзаетъ рѣка у Качужской въ концѣ октября, у Якутска въ половинѣ этого мѣсяца, въ дельтѣ — въ половинѣ сентября. Ходъ льда по Л. весной сопровождается значительными разрушеніями береговъ. Лѣто сопровождается нередко густыми туманами, бурями, а въ самыхъ низовьяхъ и дельтѣ, даже въ концѣ іюня, бываютъ снѣжныя осадки и пурги. Полярная ночь въ

дельтѣ наступаетъ уже съ 27 окт. и продолжается почти 3 мѣсяца; сильныя стужи до 50 градусовъ Ц., сопровождаемая страшными мятелями и бурями, продолжаются во всю длинную полярную зиму и весна наступаетъ только въ половинѣ мая. Сѣверныя сіянія бываютъ ежедневно. Л., въ особенности ниже р. Киренги, изобилуетъ рыбою; въ ней водятся нельма, таймень, стерлядь, осетръ, чирь, омуль, мokusъ и прочія лѣсныя рыбы. Нельмы попадаютъ до пуда и болѣе въсомъ, таймени до 2, а осетры до 4 и 5 пудовъ. Въ дельтѣ и устьяхъ рѣки и даже до 200 в. выше ловится много сельдей, а также водятся моржи, тюлени и цѣлыя стада бѣлухъ, которыхъ, впрочемъ, почти не промышляютъ. Рыбная ловля какъ промыселъ, производится только въ нижнихъ частяхъ и устьѣ Л. Ежегодно изъ Якутска приходитъ въ с. Вулуъ пароходъ, который и забираетъ уловъ рыбы, не превосходящій 7—10 тыс. пудовъ. Рыболовствомъ на Л. преимущественно занимаются якуты и жители селеній Сиктаха, Говорова, Вулуъ, Аякитъ и Кумахъ-Сирь. Судостроеніе и судоходство на Л. — важнѣйшіе промыслы прибрежныхъ жителей, верхней части теченія рѣки и нѣкоторыхъ ея притоковъ (Иликта, Тутуры, Кузенги, Илги). Они возникли съ самаго начала заселенія береговъ рѣки русскими, вслѣдствіе потребности въ доставкѣ хлѣбныхъ и другихъ товаровъ для Якутскаго края, лишеннаго всякихъ иныхъ путей сообщенія, кромѣ воднаго пути по Л. Быстрое развитіе, въ началѣ шестидесятихъ годовъ, золотопромышленности въ Олекминскомъ округѣ привело къ созданію на Л. пароходства, которое, имѣя ежегодно увеличивается; но мѣстное судостроеніе на Л. нисколько отъ этого не уменьшилось. Главныя типы судовъ: барки, полу-барки, хлѣбные паузки (качки), паузки торговые, карбасы, шитики и лодки. Стоимость барки, вмѣщающей въ себя до 5000 пд. груза, составляетъ въ среднемъ 300 р.; полубарки до 3500 пд. груза — 200 р. Паузки имѣютъ мачту съ прямымъ парусомъ, палубу и сусѣки для хлѣба на хлѣбномъ, или магазинъ, если паузокъ торговый, и вмѣщаютъ груза отъ 1500 до 2000 пд., стоя первые 150 р., а вторые — до 300 р. Карбасы и лодки — суда безпалубныя; вмѣщаютъ грузу отъ 700 до 1000 пд., стоятъ отъ 75 до 100. Шитиками называются лодки среднихъ размѣровъ, съ каютой посрединѣ и очагомъ въ носовой части; они употребляются для перевозки пассажировъ, такъ какъ почтовые лодки неудобны и плохо защищаютъ отъ дождя и вѣтра. Многіе, имѣющіе дѣла на Л., владѣютъ собственными шитиками. Стоимость ихъ — отъ 25 до 175 р., смотря по отдѣлкѣ; груза вмѣщаютъ они отъ 100 до 150 пд. Въ 1892 г. было выстроено 600 разнаго типа судовъ. Слать грузовъ по Л. въ Киренскій округъ, къ пристанямъ золотопромышленниковъ и дагѣ къ Якутску занимаетъ немалое число рублѣ. Главныя пристани на Л. для сплава грузовъ — Качужская, Верхоленская, Жигаловская и Усть-Илгинская, второстепенныя — д. Рудовка и с. Тутурское на Л. и Нижне-слободская на р. Илгѣ. Главныя разгрузныя пристани — Витинское (Виска) въ Киренскомъ

окр., Нохтуйское (Мача) в Олекминском и г. Якутск. Меньшая часть грузов разгружается в попутных торговых пунктах, расположенных между Качугской прист. и г. Якутском, на расстоянии 2500 в., по берегам р. кн. На всем этом протяжении хотя и нет ни одного порога, но в пределах Верхояленского окр. р. кн мелководна и доступна для сплава больших судов только во время половодья. Сплавщики судов все течение Л. от Качуги до Якутска делают, по степени трудности плавания, на пять путей или по местному «перегребов». Первый от Качуги до Жыгаловой 140 в., второй от Жыгаловой до с. Омолой 270 в., от Омолой до р. Витима третий, четвертый от Витима до Мачи, пятый от Мачи до Якутска. Лодчана судов и перегребщики или судобарочные делают на два разряда: перегребщиков, плавающих между Качугой и Омолоем, и проходных, плавающих до Мачи или Якутска; первые успевают за лето сделать от 2 до 4 концов, последние—одни только конец. Между сплавщиками на дальних пристани Виску и Мачу немало является присыльных рабочих, работающих на судах часто из одних только харчей. Со всех вышеупомянутых прист. большая часть грузов сплавляется между 1 и 20 мая; затем уровень р. кн быстро понижается, а за лето до р. кноста хотя и повышается, благодаря обильным дождям, но не достигает высоты весеннего, почему посл. 20 мая по р. кн сплавляются только мелкосидящие суда. В 1889 г. было сплавлено грузов с Качугской пристани 299000 пд., Верхояленской 253000 пд., Жыгаловской, Усть-Илгинской и Тутурской 302000 пд., и Нижнеслободской 409000 пд. Из всего этого количества груза было хлеба 1096000 пд., товаров 168000 пд. В 1892 г. с Качугской пристани было сплавлено хлеба и товаров 452000 пд., на сумму 1920000 р., с Верхояленской 140000 пд. хлеба и товаров, на 185000 р., с Тутурской, Илгинской и Жыгаловской 500000 пд., на сумму 1900000 руб., с Нижнеслободской 75000 пд., на 138000 руб., с Халдагайской 28000 пд., на 19000 руб.; всего хлеба и товаров 1195 тыс. пд., на 4157000 р. Увеличение рамабра сплава произошло от значительных заготовок товаров и хлеба золотопромывальниками. В этом году сплав судов занял 326 лодчанов и 4700 рабочих. Пароходство на Л. началось в 1862 г., когда впервые был устроен пароход купцом Хаминовым. В 1894 г. действовали на Л. 6 пароходных компаний, владеливших всего 14 пароходами. Большинство этих пароходов рейсируют между верховьями Л. и пристанями на р. Витиме и Маче, в особенности Водойбинской пристанью, близ устья р. Водойбо, впадающей в р. Витим с правой его стороны, откуда начинается колесная дорога на Витимские золотые прииски. В весеннее и осеннее половодье пароходы ходят до Жыгаловой, а летом—только до Усть-Кутска. Пароходы до Якутска ходят однажды в лето, под осень, за торговцами, отправившимися туда на сплавных р. кнх судах, и за тамошними товарами. В р. Л. впади справа рр. Анга, Тутура, Илкить,

Орленга, Киренга, Чап, Чуя, Витим, Вол. и Мал. Патомь, Олекма, Толба, Вотама, Соха, Толбачимь, Алдань, Байляки, Багасакт, Кобыча, Эдсань, Мьяньяря, Зырянка, Эбетемь и др. Слева: рр. Манзурка, Куленга, Илга, Кута, Вол. и Мал. Степахы, Чайка, Качугская, Пеледуй, Конкинская, Нюя, Черендея, Нимана, Синяя, Турухтаь, Марха, Чокуль, Кенгема, Ситта, Лушка, Вергете, которая от вершины до устья своего служит границей между Якутским и Вилюйским округами, даге р. Вилюй, Жыганка, Муна, Ваханай, Стрѣлаовка и Махадо. Всѣх вообще притоков у Л. илется около 350, если не болге. Рѣка Л. впервые открыта русскими в 1628 г.; открыл ее посланный из Енисейска, для объявления живших по р. Илимю инородцев, Василий Вугорь, съ 10 казаками. Послѣдствиемъ этого было снаряженіе изъ Енисейска экспедици атамана Галкина, съ 30 казаками, для постройки на Л. остроговъ и сбора ясака. Галкинъ, оставшись на р. Илимѣ строитъ Илгинскій острогъ, отправилъ сотника Ермолина съ 10 казаками на Л. Ермолинъ основалъ, на устьѣ р. Куты, Кутское зимовье, потомъ сдѣлавшееся острогомъ. В 1681 г. сотникъ П. Векетовъ изъ Усть-Кутска поднялся вверхъ по Л. до р. Куленги и при устьѣ р. Тутуры основалъ Тутурскій острогъ. В 1682 г. тотъ же Векетовъ, спустившись внизъ по рѣкѣ, основалъ Якутскій острогъ. В 1637 г. сотникъ Буза изъ основаннаго вновь Олекминска спустился по Л. до ея внутренняго устья. В 1641 г. основанъ былъ Верхояленскъ, и затѣмъ началась борьба съ проживавшими на верховьяхъ Л. бурятами, окончившаяся покореніемъ ихъ въ 1655 г. Съ тѣхъ поръ владѣтельство русскихъ въ ленской рѣчной области было упрочено навсегда.

Н. Латкинъ.

Лепартовичъ (Теодиль Lepartowicz, 1822—1898)—польскій поэтъ, родомъ изъ Варшавы, былъ профессоромъ въ Волоноѣ, написалъ: «Sul carattere della poesia polono-slava» (Флоренція, 1888). Стихотворенія его болшею частью изображаютъ сказанія и народный бытъ поляковъ. Собраніе его стихотвореній вышло въ Краковѣ въ 1876 г.; кромѣ того онъ написалъ: «Ze staruch zbrois» (Львовъ, 1870) и «Rytmu narodowe», съ идеализированными картинками изъ исторіи старой Польши.

Ленау (Lepau)—литературное имя извѣстнаго поэта Николая Нимба фонъ-Штреленау, род. въ 1802 г. въ Венгріи; предки его были отмеченные славяне. Въ религиозномъ до экстаза и страстно-музыкальномъ мальчикѣ, выросшемъ въ нищетѣ и среди семейнаго разлада, рано сказались зачатки впоследствии побудившей его меланхоли. Въ вѣнскомъ унив. Л. занимался философіей и другими науками, но безпорядочно, по-дилетантски; прошелъ и курсъ медиц. наукъ, которыя также не удовлетворили его романтическій, гамлетовскій умъ. Во время студенчества онъ сталъ писать стихи, иногда съ примѣсью политическаго элемента («Польскія пѣсни»), но болше—баллады. Въ 1831 г. Л. прѣхалъ въ Штутгартъ и сблизился со «швабскими» кружкомъ поэтовъ (столь ядовито осмѣянныхъ Гейне). Въ 1832 г. онъ пережилъ несчастную любовь, при чемъ

самъ довелъ до трагическаго разрыва отноше- ній, хотя, повидимому, былъ любимъ. Америка, куда Л. ѣздилъ въ 1832 г., не понравилась по- эту, который провалъ ея «закатомъ чело- вѣчности». Во время его отсутствія вышелъ пер- вый сборникъ его стиховъ, имѣвшій большой успѣхъ. Сносно устроиться въ матеріальномъ отноше- нии ему никакъ не удавалось; «прозя- валъ» (vegetirt)—была одна изъ его любимыхъ поговорокъ. Съ 1833 г. Л. сталъ постояннымъ жителемъ Вѣны; съ этого же времени ведетъ свое начало любовь его къ одной замужней же- нщинѣ, властолюбивой эгоисткѣ—любовь, пови- димому, платоническая. Въ 1835 г. вышла изъ печати поэма Л.: «Фаустъ», съ явно выраженной или скептически-пессимистической тенденціей, которой, какъ бы испугался самъ поэтъ, издавшій въ 1837 г. пѣтистическо-религио- зную поэму «Савонарола»; за нею, въ 1842 г., послѣдовало наиболѣе законченное изъ эпиче- скихъ произведеній Л.—«Альбигойцы». Вслѣдъ затѣмъ у Л. начинаютъ появляться признаки психическаго расстройствя; на развитіе бо- лѣзни повлияло то обстоятельство, что же- нщина, которую любилъ Л., дважды уклонилась отъ налаживавшагося брака. Съ 1844 г. болѣзнь постепенно усиливалась; весь прежній образъ жизни Л. (привычка къ крѣпкимъ ви- намъ и табаку, обыкновеніе работать только по ночамъ и т. п.) распатала его организмъ, и онъ умеръ въ прогрессивномъ параличѣ, 22 авг. 1850 г. Л.—талантливѣйшій, послѣ Гей- не, изъ Сѣмьцкихъ поэтовъ-романтиковъ на- чала XIX в. Онъ примыкаетъ къ тому пессимистическому направленію, въ которое выро- дился въ Германіи байронизмъ. Уже изъ загла- вій лирическихъ стихотвореній Л. видно общее настроеніе его поэзіи: «Страстное томленіе», «Смерть весны», «Суета», «Грустный монахъ» и т. п.; есть даже «Двойная тоска по роди- нѣ» (Doppeltelandsweh). Радость кажется Л. чѣмъ-то эфемернымъ, реально для него лишь страданіе; это—поэтический Шопенгауэръ, безъ примирительной доктрины о «резиньяціи». Въ природѣ Л. ищетъ покоя, буддистскаго сна, погруженія въ Nirvanu («Лѣсныя пѣсни»); нѣрѣдка встрѣчается вспышка байровскаго, горделиваго презрѣнія къ міру и жизни. Съ утонченною нервностію и большимъ изя- ществомъ изображаетъ Л., въ цѣломъ рядѣ лирическихъ стихотвореній, поэзію одиноче- ства, сомнѣнія и жажды смерти. Пластиче- ская опредѣленность образовъ, при музыкаль- ности вышней формы стиха и славянскою мягкости настроенія, дѣлаютъ лирику Л. образцомъ меланхолической поэзіи XIX в.; его стихотворенія, по художественности, мож- но поставить рядомъ съ канцонами Лео- парди. Отъ Гейне Л. отличается почти пол- нымъ отсутствіемъ публицистической тенден- ции. Въ поэмѣ «Савонарола» Л. заботится не столько о художественной правдѣ и пла- стической опредѣленности образовъ, сколько о проведеніи своей пѣтистической идеи; нѣ- которые описанія, однако, безусловно жиз- ненны—напримѣръ, картина чумы, въ которой хорошо передано исчезновеніе желанія жить. Несравненно долговѣчѣе «Фаустъ»; Л. нашелъ здѣсь яркія, поэтическія краски для выраже-

нія значительнаго, вѣчнаго страданія въ душѣ человѣческой и въ природѣ. Главнымъ отличіе «Фауста» Л. отъ «Фауста» Гете—то, что у пер- ваго нѣтъ темперамента, нѣтъ непосредствен- ныхъ стремленій къ жизни и дѣятельности, результатомъ чего является пассивность, какъ основа мировоззрѣнія. При видѣ Гретхенъ, Фаустъ Гете нетерпѣливо заявляетъ Мефи- стофелю: «Добудь мнѣ ее»; при видѣ Маріи, Фаустъ Л. замираетъ въ робкомъ благоговѣ- нии и самоотреченіи. Фаустъ Гете не вспоми- наетъ объ убійствѣ Валентина; Фауста Л. терзаетъ совѣсть при воспоминаніи объ убій- ствѣ жениха Маріи. Жажда истины и стремленіе познать существо вещей одинаковы у обоихъ Фаустовъ, но Гете ищетъ истину въ природѣ и въ дѣятельности на пользу бли- зкихъ, Л.— въ глубинѣ собственнаго сердца. Воплѣтъ эническимъ духомъ проникнута лишь одна поэма Л.: «Альбигойцы». Здѣсь дѣ- йствуетъ, звенитъ и блещетъ настоящая, реальная жизнь. Л. нашелъ одинаково смѣлыми и вѣр- ными краски для обоихъ борющихся партій: и для характеристика папъ Иннокентія, поста- вившаго себя цѣлью истребить еретиковъ, «смы- рубивъ весь лѣсъ деревъ познанья», и для тон- чайшей обрисовки трубадура Фульи, кото- рый, потерявъ возлюбленную, превращается изъ мирнаго пѣвца въ воинствующаго монаха. Ни въ одномъ произведеніи Л. нѣтъ столь широкаго, мудраго взгляда на жизнь, связу- ющаго всѣ историческія явленія прошедшаго и будущаго въ одно цѣлое. Лучшее изданіе со- чиненій Л.—Котти, съ биографіей поэта, на- писанной Анастасіемъ Грюномъ. Число изда- ній Л. въ оригиналѣ очень велико: онъ давно уже попалъ въ разрядъ нѣмецкихъ «класси- ковъ». Переводы лирическихъ стихотвореній Л. на рус. языкъ разсыяны по журналамъ; П. Вейнбергъ перевелъ «Альбигойцевъ»; въ «Па- нтеонѣ Литературы» за 1892 г. напечатанъ пе- реводъ «Фауста». *Вс. Ческииши.*

Ленбахъ (Францъ von Lenbach)—одинъ изъ лучшихъ портретистовъ новѣйшаго вре- мени, род. въ Баваріи, въ 1836 г. Въ началѣ былъ опредѣленъ въ ландсгутское ремесленное училище, а затѣмъ перешелъ изъ этого заведе- нія въ аугсбургскую политехническую школу. Послѣдняя послѣднюю, часто ѣздилъ въ Мюн- хенъ и знакомился съ памятниками живописи, хранящимися въ тамошней инакоотѣ. Они развили въ немъ любовь къ рисованію и жи- вописи, въ которыхъ онъ не безъ успѣха упражнялся уже въ эту пору. Послѣ того, въ теченіи нѣкотораго времени, Л. находился въ ученикахъ у мюнхенск. рѣзчика изъ дерева Зеккигера. Послѣ смерти своего отца, въ 1856 г., окончательно рѣшился посвятить себя живописи и сталъ посѣщать классъ мюнхенск. акад. худ., но чрезъ два года, будучи недо- вольнъ преподаваніемъ въ ней, вышелъ изъ нея и поступилъ въ мастерскую Грефле, отъ ко- тораго вскорѣ перешелъ въ ученики къ Пи- лотю. Въ это время его привлекаетъ къ себѣ больше всего жанръ, и первая выставленная имъ картина изображала «Христьянское семей- ство, застигнутое бурей». Уже въ ней выка- зался рѣдкій талантъ художника, какъ коло- риста. Въ 1858 г. Л. отправился, вмѣстѣ съ

Пилоти, на несколько месяцев в Риме. Тамъ написалъ онъ видъ форума съ окружающею его мѣстностью—картину, которая потомъ провозвела въ Мюнхенѣ большое впечатлѣніе своею поразительною вѣрностью натурѣ и удивительною силою красокъ. Почти вслѣдъ затѣмъ Л. впервые выступилъ предъ публикою со своею портретною работою (портретомъ одного медика), въ которой изображенное лицо было передано съ полнѣйшею реальностью, безъ малѣйшихъ прикрасъ, но съ ярковыраженнымъ характеромъ и съ необычайною пластическою энергіей. Другія подобныя произведенія Л., сдѣлавшія за этимъ и въ которыхъ онъ до нѣкоторой степени подражалъ стариннымъ мастерамъ, въ особенности Рембрандту, хотя и были прекрасны, но не обезпечивали художника, еще не вошедшаго въ славу, съ матеріальной стороны; поэтому онъ съ охотою принялъ, въ 1860 г., приглашеніе на должность преподавателя художественнаго училища въ Веймарѣ, отъ которой, однако, скорѣй отказался главнымъ образомъ потому, что, благодаря бар. фонъ-Шаку, представилась ему возможность осуществить свою мечту—вторично побывать въ Италіи. Здѣсь, въ Венеціи, Флоренціи, Римѣ и другихъ мѣстахъ онъ внимательно изучалъ и копировалъ древнихъ мастеровъ. Затѣмъ, выставивъ къ Мюнхенѣ великолѣпный портретъ живописца Л. ф.-Гана, въ 1867 г. отправился въ Испанію, откуда прислалъ бар. ф.-Шаку копию съ нѣкоторыхъ изъ перловъ мадридской картинной галереи. По возвращеніи своемъ въ Мюнхенъ, быстро приобрѣлъ извѣстность искуснѣйшаго изъ всѣхъ нѣмецкихъ портретистовъ. Заказы посыпались къ нему со всѣхъ сторонъ, такъ что у него едва доставало времени для ихъ исполненія. Въ 1872—74 гг. онъ жилъ въ Вѣнѣ, въ 1875 г. сдѣлалъ поѣздку въ Марокко и въ Египетъ, вмѣстѣ съ Маккартомъ. Нынѣ живетъ и трудится въ Мюнхенѣ. Число написанныхъ имъ портретовъ очень значительно. Независимо отъ своего художественнаго достоинства, многие изъ нихъ интересны въ томъ отношеніи, что увѣковѣчиваютъ черты современныхъ художнику царственныхъ особъ и выдающихся дѣятелей на различныхъ поприщахъ, каковы, напр., портреты императоровъ Вильгельма I и Франца-Иосифа, короля Людвига II Баварскаго, кн. Бисмарка, гр. Мольтке (въ берлинской национ. галерей), гр. Андраши, Р. Вагнера, Фр. Листа, Деллингера, физика Гельмгольца, князя и княгини Мингетти-Актовъ, Гладстона, Шоенгауера, проф. Швеннингера, граф. Шлейнца, бар. Шака, Фр. Лахнера и др. А. С.—ст.

Ленва — с. Соликамскаго у., Пермской губ., въ 28 в. отъ уѣздн. гор., на лѣв. берегу р. Камы и при р. Ленвѣ. Жит. 3987, двор. 737. Л. славится своими солеными промыслами, на которыхъ въ 1892 г. имѣлось 2106 раб. и варничной соли добыто 10293114 пд. Въ 1893 г. грузило на ленвской пристани 21 судно, съ 2033420 пд. соли.

Ленва — р. Архангельской губ., Мезенскаго у., лѣв. притокъ Усы, системы Печоры, беретъ начало съ Урала, длина 200 в., на 150 верстъ судходна. Въ верховьяхъ (25 в.) окружена горами, потому течетъ по лѣсистой до-

линѣ; при устьѣ—мѣнновыи торговля между зырянскими и самоѣдами. Наибольшій притокъ: Харута (100 в. теч.).

Ленгерке (Александръ von Lengkeke, 1802—53) — нѣм. сельско-хозяйственный писатель. Кромѣ большого числа трудовъ по сельскому хозяйству («Beiträge zur Kenntnis der Landwirtschaft in den preuss. Staaten», 4 т., Берл., 1846—52; «Anleitung zum Anbau des Mais», 2 изд., Берл., 1851 и др.). Л. особенно извѣстенъ, своимъ въ сотрудничествѣ съ Менцелемъ, составленнымъ «Landwirtschaftlicher Hilfskalender», самой полной справочной книгой по сельскому хозяйству.

Ленгничъ (Готтфридъ Lengnich) — прусскій историкъ (1689—1774). Въ 1718 г. онъ издалъ въ Данцигѣ «Польскую бібліотеку», заключающую въ себѣ изслѣдованія по мало разработаннымъ вопросамъ польской исторіи. Въ 1721 г. совѣтъ гор. Данцига поручилъ Л. заняться продолженіемъ прусской исторіи Лукаса Давида, для чего разрѣшилъ ему пользованіе городскихъ архивомъ. Съ 1722 по 1755 г. Л. былъ занятъ порученною ему работою. Результатомъ ея была «Geschichte der preussischen Lande polnischen Antheils», доведенная до царствованія Августа II. Этотъ трудъ остается до сихъ поръ весьма цѣннымъ по огромному количеству сырого архивнаго матеріала, который легъ въ основаніе его; нерѣдко авторомъ приводятся цѣликомъ акты, письма и разнаго рода документы. Дополненіемъ къ этому капитальному труду Л. являются его многочисленныя мелкія изслѣдованія въ области права и исторіи, написанныя съ большимъ знаніемъ дѣла. Ему принадлежатъ еще важное соч. по государственному праву Польши: «Jus publicum regni Polonis». Г. Ф.

Ленгусекъ (Lenhossek), отецъ и сынъ: 1) *Мизамъ* (1773—1840) венгерскій физиологъ. Въ 1809 г. профессоръ физиологій и анатоміи въ будапештской высшей школѣ. Соч. его «Introductio in methodologiam physiologiae corporis humani» (1810), равно какъ его «Physiologia medicinalis» (въ 5 т., 1816—18) создали ему извѣстность выдающагося специалиста; въ 1818 г. Л. перешелъ проф. въ Вѣну. Въ 1825 г. директоръ медиц. факультета въ Пештѣ, гдѣ написалъ рядъ цѣнныхъ статей по судебной медицинѣ и медицинской полиціи. 2) Сынъ его *Иосифъ Л.* (род. въ 1818 г.), пользовался извѣстностью одного изъ выдающихся анатомовъ настоящаго столѣтія и былъ проф. анатоміи сперва въ Клаузенбургѣ, затѣмъ въ Пештѣ. Большинство его капитальныхъ изслѣдованій относится къ анатоміи головного и спинного мозга. Г. М. Г.

Ленгэ (Симонъ - Николай - Анри Linguet, 1736—1794) — извѣстный французскій адвокатъ, публицистъ и историкъ. Сначала онъ держалъ сторону энциклопедистовъ; но когда, написавъ «Histoire du siècle d'Alexandre» (Амстерд., 1762), онъ потребовалъ отъ Д'Аламбера, чтобы тотъ провелъ его въ академію, и получилъ отказъ, то Л. разошелся съ прежними друзьями и сталъ въ ряды противниковъ философіи XVIII в. Въ этомъ направленіи онъ написалъ: «Fanatisme des philosophes» (1764), «Histoire des révolutions de l'empire romain»

(1766), гдѣ защищаетъ Тиберию и Нерона, «*Théorie des lois civiles*» (1767), гдѣ полемизируетъ съ Вольтеромъ и защищаетъ деспотизмъ и рабство, «*Histoire impartiale des Jésuites*» (1768, защита иезуитовъ). Кроме того, онъ написалъ пародію на Кандида, подъ заглавіемъ «*Sascomnade*» (1766) и подвергъ критикѣ всѣ сочиненія Вольтера («*Examen des ouvrages de Voltaire*», 1788). Въ то-же время Л. выступилъ адвокатомъ и быстро составилъ себѣ блестящую репутацію; но зависть товарищей, защита непопулярныхъ дѣлъ и памфлеты противъ знаменитыхъ адвокатовъ вынудили Л. оставить эту профессію. Въ 1774—1776 г. онъ издавалъ «*Journal de politique et de littérature*», въ крайне рѣзкомъ тонѣ; журналъ былъ запрещенъ и Л. вынужденъ былъ оставить Францію. Послѣ странствованій по Швейцаріи и Голландіи, Л. поселился въ Англію, гдѣ началъ издавать «*Annales politiques, civiles et littéraires du XVIII siècle*» (1777—1792, съ значительными перерывами); позже онъ перенесъ изданіе въ Бельгію и затѣмъ въ Парижъ, гдѣ одинъ М. былъ сожженъ парламентомъ и Л. на два года посаженъ въ Бастилію. Выпущенный на свободу, Л. издалъ въ Лондонѣ замѣчательные «*Mémoires sur la Bastille*» (Лондонъ, 1788), а также «*Considérations sur l'ouverture de l'Escant*» (1787). Последнее сочиненіе такъ понравилось Іосифу II, что онъ вызвалъ автора въ Вѣну и далъ ему дворянство. Вскорѣ, однако, Л. столь рѣзко вступился за возставшихъ брабантицевъ, что былъ высланъ изъ Австріи. Вернувшись въ Парижъ, Л. защищалъ интересы негровъ на остр. С.-Доминго и нападалъ на Варнава и другихъ дѣателей революціи. Казненъ во время террора. Изъ его сочиненій, кромѣ названныхъ, замѣчательны: «*Dîme royale*» (1764; во 2-мъ изданіи, 1787, озаглавлено «*Impôt territorial*») и «*Histoire universelle du XVI-e siècle*» (1769).

Лендежъ—посадъ Слупецкаго у., Калишской губ.; образуетъ гмину Цюнженъ, съ 9154 жит., въ томъ числѣ въ самомъ посадѣ 899.

Лендсверъ (Landseer)—четыре англійск. художника. 1) *Джонъ* Л. (1769—1852), граверъ, ученикъ Вильяма Байрна, подобно ему занимался воспроизведеніемъ картинъ пейзажистовъ, но пользовался извѣстностью преимущественно какъ авторъ многихъ, дѣявшихся въ свое время, сочиненій по части искусства. 2) *Томасъ* Л. (1794—1880), сынъ и ученикъ предыдущаго, также граверъ, особенно хорошо работавшій меццотинтой и съ удивительною точностью передававшій картины своего брата, Эдвина. Одно изъ лучшихъ его произведеній—«*Ковшечный базаръ*», съ Розы Бонеръ. 3) *Чарльсъ* Л. (1799—1879), братъ предыдущаго, жанровый и историческій живописецъ, бывшій въ 1851—73 г. смотрителемъ лондонск. акад. худ. Къ числу наиболее удачныхъ его картинъ, на сюжеты изъ англійской исторіи принадлежатъ «*Кромвель въ Несби*, въ 1645 г.» въ берлинской національной галлерей.—4) *Серъ Эдвинъ* Л. (1802—73), третій сынъ Джона Л., знаменитый живописецъ животныхъ, ученикъ своего отца, историческаго живописца В. Гейдона и школы при лондонск. акад. худ. Въ своихъ картинахъ, получившихъ въ Англіи громадную

популярность, онъ превосходно изображалъ лошадей, собакъ, овецъ и друг. животныхъ, удивительно вѣрно передавая не только ихъ вѣдливость, но и характеръ, свойственный каждой изъ породъ, ихъ нравы, привычки, движенія и пр. При этомъ его композиціи нерѣдко проникнуты тонкимъ пафосомъ или милымъ юморомъ и постоянно свидѣтельствуютъ о любви художника къ его героямъ. Однако, эти композиціи много выигрываютъ, когда любуешься ихъ воспроизведеніями въ гравюрѣ и не знаешь самихъ его картинъ: краски сѣра Эдвина тяжелы, малогармоничны и какъ-бы подернуты сѣрватою дымкою. Изъ его картинъ въ особенности извѣстны: «*Завтракъ въ горахъ*» (1834), «*Вольгонское аббатство*» (1834), «*Спящая ищейка*» (1835), «*Горе пастуха*» (1837), «*Погонщикъ воловъ*», «*Отлетъ на югъ*», «*Вѣрный стражъ стараго пастуха*» (1837), «*Александръ и Диогенъ*» (1848), «*Сцена изъ Спа въ лѣтнюю ночь*» (1851); «*Служанка и сорока*» (1858) и др. Многія произведенія этого мастера гравированы имъ самимъ, а также его братомъ, Томасомъ, и К. Коузинсомъ. Не ограничиваясь живописью животныхъ, онъ писалъ иногда и портреты (напримѣръ королевы Викторіи и ея супруга) и выгнпалъ модели для четырехъ бронзовыхъ львовъ, украшающихъ пьедесталъ Нельсоновской колонны въ Лондонѣ.—Ср. Stephens, «*Memoirs of Sir Edwin Landseer*» (Лондонъ, 1874).

А. С.—а.

Ленсѣвъ (Жюль-Эженъ Ленервенъ)—франц. историч. живописецъ, род. въ 1819 г., учился у Шико и получилъ въ 1847 г. больш. такъ наз. римскую премію за картину: «*Смерть имп. Вителлія*». Съ 1869 г. состоитъ членомъ Института. Съ 1873 по 1878 г. былъ директоромъ французск. акад. въ Римѣ. Станковья картины этого художника, равно какъ и его стѣнная и плафонная живопись, отличаются обдуманностью композиціи и нѣкоторымъ изнеженіемъ исполненія, но нерѣдко грѣшатъ холодною и мелочностью, несогласною съ серьезностью трактуемаго сюжета. Изъ его картинъ, писанныхъ масляными красками, наиболее удачными могутъ считаться «*Св. Сатурнинъ*» (1847; въ нантск. музѣ), «*Мученики въ катакомбахъ*» (1855; въ Люксембургск. гал. въ Пар.), «*Папа Пій IX въ Сикстинской капеллѣ*» (1855), «*Моисей помогаетъ иудейцамъ напоить стада*» (1859), «*Вогородица на Голгофѣ*» (1861; въ нантск. муз.), «*Праздникъ Тѣла Господня въ Венеціи*» (1855) и «*Похищеніе Гиласа*» (1865). Главныя изъ его произведеній по части монументальной живописи—стѣнная живопись въ Маринскомъ госпиталѣ въ Анжерѣ, въ парижскихъ церквахъ св. Клотильды, св. Сульпиція и св. Людовика еп. П'ле, въ гренобльской префектурѣ (четыре времени года) и плафонъ плоскаго купола въ зрительной залѣ новой парижской оперы (аллегорическое изображеніе различныхъ частей дня).

А. С.—а.

Ленсехъ (Λήσος)—у грековъ такъ назыв. празднество, слѣдовавшее за сельскими донесіями и установленное по случаю прессованія винограда (Λήσος, виноградные тиски), т. е. по случаю полученія свѣжаго вина. Въ противуположность вольнымъ фаллическимъ праздни-

донсией, на праздн. Л. пѣлись серьезные и торжественные диерамы, исполнявшіеся хоромъ въ 15 человекъ. Изъ нихъ развилась впоследствии греч. драма. Въ цвѣтущее время аѳинской жизни праздники были временемъ драматическихъ представлений, устройство которыхъ составляло повинность богатыхъ гражданъ.

Н. О.

Ленеель (Оттонъ Leneel)—правовѣдъ-романистъ, род. въ 1849 г., профессоръ въ Килѣ, Марбургѣ и Страсбургѣ. Написалъ: «Ueber Ursprung und Wirkung der Excerptionen» (Гейдельбергъ, 1876), «Beiträge zur Kunde des gräcologischen Edikts» (Штуттгартъ, 1878), «Das Edictum perpetuum» (Лпц., 1883), «Palingsesia juris civilis» (1887—89), «Das Sabinussystem» (Страсбургъ, 1892) и др.

Ле-Нель (Le-Nain), братья Луи, Антуанъ и Матье—французскіе живописцы, работавшіе въ половинѣ XVII столѣтія. Биографическія свидѣнія о нихъ весьма скудны, и критики живописи еще не выяснили признаковъ, отличающихъ произведенія одного изъ нихъ отъ произведеній другого. Они писали преимущественно сцены простонароднаго быта, повидимому, часто помогая другъ-другу. Старшій братъ, Луи, прозванный Римскимъ, и средній, Антуанъ, прозванный Кавалеромъ, ум. въ Парижѣ, въ 1648 г., а младшій, Матье, въ 1677 г. Въ Франціи, картины этихъ художниковъ встрѣчаются очень рѣдко. Въ луврскомъ муз., въ Парижѣ, ихъ имѣется десять («Асли», «Кузнецъ», «Возвращеніе съ жатвы», «Игра въ карты», «Мѣщанскій обѣдъ», «Портретъ Генриха II, Монморанси и др.»); въ Имп. Эрмитажѣ, въ СПб.—три («Молитва передъ обѣдомъ», «Семейство молочницы» и «Посвященіе бабушки»).

А. С.—г.

Ленинское пророчество (Vaticinium Lehniense), обратившее временно на себя большое вниманіе стихотвореніе, приписываемое монаху Герману, XIII в., но сдѣланное известнымъ лишь около 1698 г. Мѣстечко *Ленинъ*, гдѣ оно, по сказанію, возникло, незначительно и замѣчательно лишь развалинами стариннаго цистерціенскаго м-ря (съ 1180). Въ «Пророчествѣ» оплакивается гибель дома Асканіевъ въ Бранденбургѣ и возвышеніе Гогенцоллерновъ, изъ которыхъ описывается каждый правитель, до одиннадцатаго включительно; предрекается гибель и этого дома, за которую должно слѣдовать объединеніе Германіи и восстановленіе католицизма. Лишь для времени до смерти великаго курфюрста Л. пр. совпадаетъ съ дѣйствительностью; все дальнѣйшее не имѣетъ никакого сходства съ совершившимися событиями. Издано Л. прор. въ «Gelehrtes Preussen» Лиленгала (Кенигсб., 1728). Еще въ XIX в. имъ пользовались въ цѣляхъ злобы для Bouverot («Extrait d'un manuscrit relatif à la prophétie de Lehnin», 1846) и Boost («Weissagungen des Monchs Hermann zu Lehnin», 1848). Л. пр.—очевидный подлогъ; вѣроятный авторъ—берлинскій пасторъ Андрей Фроммъ, сначала, какъ армія лютеранинъ, борившійся съ реформатами, потомъ перешедшій въ католицизмъ и умершій каноникомъ въ Чехіи въ 1685 г.—Ср. Pröhle, «Die Lehniensche Weissagung» (В. 1888).

Ленинаде—гора Приморской обл., на гѣв. берегу Нимилена, въ верхнемъ теченіи, въ томъ мѣстѣ, гдѣ рѣка выходитъ изъ горъ.

Лениноравне-Нашебургскій 163-й пѣхотн. полкъ—сформированъ въ 1874 г. изъ частей тешинскаго, навагинскаго, куринскаго и кабардинскаго полковъ, отъ которыхъ перешли къ нему слѣдующія боевыя отличія: а) георгиевское полковое знамя за подвиги на Кавказѣ; б) серебряная труба за отличіе при Ченстоховѣ въ 1813 г.; в) знаки на шапки за сраженіе при Бриеннѣ и Ла-Ротьерѣ 1814 г. и за кавказскіе походы 1852, 1858 и 1859 гг.; г) походъ, за военныя отличія противъ персіанъ 1828 г. и за кавказскія войны. За войну 1877—78 гг. Л. полкъ получилъ георгиевскія трубы.

Лениноравнь—уѣздъ г. Бакинской губ., на низкомъ, болотистомъ берегу Каспійскаго моря, у впаденія р. Ленкорань-чай, въ 82 в. къ С отъ персидской границы. Жит. въ 1891 г. 11100 (таджики, русскіе, армяне). Городъ состоитъ изъ двухъ частей, туземной и русской. Климатъ мягкій, но, вслѣдствіе близости лежащихъ болотъ и рисовыхъ полей, нездоровый. Средняя темп. года 14,7° (Ц.), января 2,8°, юля 25,7°, октября 16,7°, абсолютный миним.—7,7° (январь). Среднее годовое количество осадковъ 1187,9 мм., число дней съ осадками 106,4. По мягкости и обилію осадковъ, климатъ Л. походитъ на климатъ западнаго Закавказья, но распределеніе осадковъ по мѣсяцамъ въ Л. имѣетъ своеобразный характеръ; наиболѣе дождливыми являются осенніе и зимніе мѣсяцы, между тѣмъ какъ въ теченіе мая—августа выпадаетъ не болѣе 137 мм. (июль—26) дождя и поля отчасти нуждаются въ искусственномъ орошеніи. Предметомъ вывоза служатъ дѣсныя матеріалы и рыба. Л. связанъ почтовой дорогой съ ст. Аджиабуль Закавказской желѣзной дороги и правильными пароходными рейсами съ Баку и Персіей. Городскіе доходы въ 1891 г. составляли 7608 руб., расходы—4652 руб. Пристань въ Л. имѣтъ, суда останавливаются на открытомъ рейдѣ въ полуверстѣ отъ берега, съ которыми сообщаются плоскодонными лодками (кяржимами). Сохранились остатки персидской крѣпости. Въ 12 в. къ З отъ Л. находятся ленкоранскія или мѣанкунскія сѣрно-щелочныя горячія (87½° Р.) минеральныя воды, посѣщаемыя довольно большимъ количествомъ больныхъ.

Ленкоранскій уездъ Бакинской губ. занимаетъ южную ея часть, вдавшуюся клиномъ между Каспійскимъ моремъ и Персіей, и представляетъ наиболѣе выдвинутую къ Ю часть Закавказья (до 38° 15'). Пространство—4678 кв. в., съ населеніемъ въ 125895 д. об. п. Въ отношеніи рельефа и природы Л. у. можетъ быть раздѣленъ на три части: степную, береговую и нагорную. Степная часть, занимающая сѣверную оконечность уѣзда, сосѣднюю съ Джаватскимъ у., представляетъ знойную, въ теченіе гѣта, безлѣсную, маловодную и пустынную степь, которая въ наименѣе населенной части, на СЗ, оживляется лишь въ зимнее время, когда сюда пригоняются для пастьбы стада; остальное пространство, будучи расположено ближе къ морю, пользуется

еще менее благоприятными условиями. Лѣтомъ, когда рѣчки пересыхаютъ, чувствуется сильный недостатокъ въ водѣ, между тѣмъ какъ весной и осенью, вслѣдствіе дождей и разлива рѣкъ, застаивающаяся вода затопляетъ посылы, образуетъ болота, что вызываетъ лихорадки и другія заболѣванія. Климатъ, впрочемъ, въ особенности на С, сухой. Береговая часть Л. у. представляетъ узкую (5—30 в.) и длинную (до 100 в.) изменную полосу, лежащую между Каспійскимъ моремъ на В и передовыми отрогами нагорной области у. на З. На С береговая полоса незамѣтно переходитъ въ степь, на Ю же покрыта богатой лѣсной или кустарниковой растительностью. Районъ этотъ изобилуетъ водой, образующей характерныя для него «морца», «истили» и болота, и орошенъ нижними течениями рѣчекъ, стекающихъ съ горъ. Морцомъ наз. скопленіе прѣсной воды съ неясными береговыми очертаніями, по краямъ оно имѣетъ видъ болота, но по серединѣ глубина морца достигаетъ иногда нѣсколькихъ саженей. Въ морца обыкновенно впадаютъ рѣчки, стекающія съ горъ (за исключеніемъ Ленкорань-чая); морца, повидимому, представляютъ заливы, отдѣленные отъ моря косами и опрѣсненные разливами рѣкъ и рѣчекъ. «Истиль» представляетъ обнесенное валомъ низменное мѣсто, гдѣ скопится весной во время дождей (частью напускается изъ рѣкъ) и сохраняется вода, выпускаемая затѣмъ, по мѣрѣ надобности, на рисовыя поля. Климатъ береговой полосы жаркій и нездоровый (лихорадки). Нагорный районъ Л. у., самый обширный изъ всѣхъ, представляетъ сильно развитый восточный склонъ Талышинскаго хребта, гребень котораго (около 6000 фт.) проходитъ на границѣ съ Персией и отдѣльными вершинами поднимается до 8000 фт. (Кызь-юрдъ 8033 фт.). Отроги горъ, понижаясь къ В по направлению къ морю, покрыты густой лѣсной растительностью, богатство которой увеличивается по мѣрѣ уменьшенія высоты надъ ур. моря; исключеніе составляютъ лишь область на ЮЗ района, гдѣ на границѣ съ Персией горы Зуванда безлѣсны и покрыты горными пастбищами. Климатъ этой части Л. у., по причинѣ ея рельефа, весьма разнообразенъ; низкія предгорія, прилегающія къ береговой полосѣ, по климатическимъ условіямъ, совершенно сходны съ послѣдней, между тѣмъ какъ высокіе хребты на персидской границѣ отличаются суровой, продолжительной зимой и короткимъ прохладнымъ лѣтомъ. Небольшія рѣчки и рѣчки, орошающія уѣздъ, берутъ начало на склонахъ Талышинскихъ горъ и впадаютъ частью въ море (Вляшъ-чай, Ленкорань-чай и пр.), частью же въ морца; степныя рѣчки въ сѣверной степной части уѣзда нѣрѣдко лѣтомъ пересыхаютъ и заканчиваются въ степныхъ озерахъ. Въ отношеніи растительности Л. у. представляетъ самостоятельную область Закавказья: по роскошному развитію кустарной и древесной флоры средняя и въ особенности южная часть у. (Талышъ) напоминаетъ западное Закавказье, съ тою лишь разницею, что здѣсь нѣтъ вѣчнозеленаго подлѣска и хвойныхъ. За то въ Л. уѣздѣ наблюдаются новыя формы (*Quercus castaneaeifolia*, *Parrotia persica*, *Acacia Julibris-*

sin, *Gleditschia caspica*, *Alnus cordifolia* и пр.), встрѣчающіяся только въ сосѣднихъ прикаспійскихъ провинціяхъ Персіи. Въ отношеніи фауны уѣздъ также представляетъ особенности: въ южной части его водится тигръ, котораго нѣтъ въ другихъ мѣстностяхъ Закавказья. Лѣса Л. у. занимаютъ 207000 дес., т. е. 41,7%, всей его площади. Между жителями русскихъ 6,9%, талышиновъ—46,2, армянъ—0,2, татаръ—46,5. Православныхъ—0,6%, сектантовъ (старообрядцы, молокане, баптисты, субботники, прыгуны)—6,4%, мусульм. сунн.—2,7%, и мусульманъ-шиитовъ—89,9%. Остальные—армяно-григоріане и евреи. Изъ крестьянъ (96,6% всего населенія) 78,2 живутъ на казенной, 18,4 на частной землѣ. Русскія сектантскія поселенія расположены главнымъ образомъ въ сѣв. степной части у. Хлѣбопашество (оз. пшен., ячмень, просо) развито въ степной и средней части нагорной полосы, производство риса (ленкоранскій рисъ акула—лучшій въ Закавказьи), садоводство и шелководство—въ береговой полосѣ. Скотоводство имѣетъ большое значеніе въ высокіхъ частяхъ нагорной области уѣзда и въ сѣв.-зап. части степной окраины, гдѣ разведеніе полевыхъ растений, вслѣдствіе безводья, невозможно и гдѣ живетъ кочевое татарское населеніе. Часть населенія переходитъ, съ своимъ скотомъ, на зимніе мѣсяцы въ Джеватскій у. Табаководство развито слабо. Плоды (яблоки, груши, сливы, абрикосы, айва, фиговое дерево, гранаты, орѣхи) не отличаются хорошими качествами. Винодѣліемъ занимаются исключительно русскія сектантскія селенія, получающія до 15000 ведеръ вина. Разводится только одинъ сортъ винограда—изабелла, дающій слабое и кислое вино. Въ 1892 г. въ уѣздѣ насчитывалось: лошадей—16836, ословъ и муловъ—611, рогат. скота—24064 гол., буйволовъ—5376, овецъ—74840, козъ—5206, свиней—359 и верблюдовъ—1279. Изъ рогатаго скота русскими поселенцами разводится русскій скотъ, стоящій, по удобности, выше мѣстной породы, а туземцами—обыкновенный мажорослый татарскій и горбатый зебу (въ южной и болѣе возвыш. части у.); въ прибрежной полосѣ держатъ преимущественно буйволовъ. Продукты скотоводства потребляются на мѣстѣ; шерсть служитъ для производства простыхъ ковровъ и др. шерстяныхъ издѣлій. Промышленности, кромѣ кустарной, почти не существуетъ. Наиболѣе оживленный торговый пунктъ—Астаринская врант. тамож. застава, на персидской границѣ. Въ 1892 г. привозъ составилъ 567000 пд. (на 1446763 р.), въ томъ числѣ фруктовъ 483836 пд. и 29039 пд. минд. и фисташекъ. Вывозъ составилъ 272000 пд. (на 832894 рубля), въ томъ числѣ хлѣбъ, соль, желѣзо, нефть, керосинъ, мануф. издѣлій.

В. М.

Во время персидской войны 1812—13 г. персіане разрушили городъ Л. и почти на прежнемъ его мѣстѣ построили крѣпость того же наименованія. Овладѣніе этою крѣпостью поручено было генер. Котляревскому. Не смотря на то, что ввѣренный ему отрядъ былъ значительно слабѣ занимавшаго Л. персид. гарнизона (около 4 т.), Котляревскій, послѣ 6-дневной блокады и напрасныхъ переговоровъ

о сдачу, рѣшился на приступъ, начатый на разсвѣтъ 1-го января 1813 г. и продолжавшійся 3 часа сряду. Персіане оборонялись такъ упорно, что боги половинъ гарнизона погибли въ бою; остальные, пытавшіеся спастись вѣлавы, болѣею частью были истреблены картечью. У насъ вышло изъ строя около 350 чел. Шедшій на выручку крѣпости персид. принцъ Аббасъ-Мирза, узнавъ о паденіи ея, поспѣшно отступилъ. Покореніе Д. поколебало самоувѣренность персіанъ и содѣйствовало открытію переговоровъ, закончившихся гмихстадскимъ трактатомъ.

И. О.

Ленивъ (Lenk)—превосходная климатическая станція и курортъ въ Швейцаріи, въ Бернскомъ кантонѣ, на выс. свыше 1100 м. надъ ур. м., въ совершенно защищенной отъ вѣтровъ долинѣ. 2 сѣверныхъ источника, для питья, ваннъ и ингаляцій; прекрасно устроенное купальное заведеніе. Оба источника славятся при кожныхъ болѣзняхъ, катаррахъ глотки, гортани и бронховъ, при наклонности къ чахоткѣ (если цѣла легочная ткань) и т. п.

Г. М. Г.

Ленингренъ (Анна - Марія Leppgren, 1764—1817) — шведская писательница, дочь проф. Malmstedt'a въ Упсалѣ; печаталась анонимно; лишь въ 1819 г. выиграла подъ ея фамиліею сборникъ «Skaldeforsök», до сихъ поръ считающійся однимъ изъ лучшихъ произведеній шведской лирики.

Ленипперъ (Lepper)—городъ въ рейнской провинціи Пруссіи; жителей около 10¹/₂ тыс., преимущ. протестантовъ; значительное производство суконъ и стали, торговля шерстью; торговая палата. Своєю промышленностью Л. обязанъ переселенію ткачей, бѣжавшихъ въ XIV в. изъ Кольна, и иноземныхъ протестантовъ въ эпоху реформациі.

Ленипперъ (Яковъ ван-Леппер, 1802—68) — голл. писатель, авторъ популярныхъ въ Голландіи стихотвореній («Nederlandsche legenden», «Het huis ter Leede», «Adegild» и «Jacoba en Bertha», «De strijd met Vlaanderen»), многочисленнымъ романовъ, въ которыхъ образцомъ для Л. служилъ Вальтеръ Скоттъ («De Roos van Dekama», «Ferdinand Huysk», «Klaasje Zevenster»), и драм. пьесъ («Het dorp aan de grenzen», «Het dorp over de grenzen», «De vrouwe van Waardenburg»). Написалъ еще: «Hollands romantische Geschiedenis» (1840 и сл.), «Geschiedenis van Noord-Nederland» (1866 и сл.), «Nederlands Roem» (1858—1861). Собраніе его романовъ изд. въ 1856—72 (Роттердамъ) и 1891—92 (Лейденъ), собраніе поэтическихъ произведеній—въ 1869—1871 г. (Лейденъ). Ср. Веелъ, «Jacob van L.» (1869).

Лениное право въ Зап. Европѣ—см. Феодальная система.

Лениное право—видъ неполной собственности въ прежней *Полоніи* и *Литвѣ*; впервые упоминается въ конституціи 1568 г. (Voluntaria Legum, II, стр. 1280). Существеннѣйшая черта этого права заключалась въ томъ, что имѣнія, пожалованныя на Л. правѣ, по прекращеніи рода въ определенной линіи, возвращались къ королю; нѣкоторые изъ *лениныхъ имѣній* жаловались съ ограниченіемъ права

владѣнія до 7 или 8 поколѣній. Л. имѣнія не были изъяты отъ военного постоя, платили боги значительныя подати и были подѣломъ ственны королевскому ассесорскому суду (sad zadworny). Нынѣ Л. имѣнія, по прекращеніи соответствующей линіи рода, переходятъ въ казну, но такихъ имѣній немного: въ западн. губерніяхъ въ 1837 г. ихъ насчитывалось только 71. Въ силу закона 30 ноября 1831 г. Л. имѣнія, принадлежащія лицамъ русскаго происхожденія, поступили въ полную ихъ собственность; тѣмъ же закономъ лицамъ русскаго происхожденія предоставлено приобретать въ собственность Л. имѣнія, по купчымъ крѣпостямъ. Ограниченія въ распоряженіи Л. имѣніями изложены въ приложеніи къ 1 ст. Устава объ управл. каз. насел. имѣніями (Св. Зак. т. VIII).

Ленно—музыкальный терминъ, требующій безсильнаго, слабого исполненія.

Ленорманъ (Lenormand) — два франц. археолога: 1) *Шарль Л.*, род. въ Парижѣ въ 1802 г., въ 1828 г. сопровождаетъ Шампольона младшаго въ его путешествіи въ Египетъ, потомъ былъ профессоромъ въ Collège de France; ум. въ Аеннахъ, въ 1859 г. Важнѣйшіе изъ его учено-литературныхъ трудовъ: «Des artistes contemporains» (1833), «Trésor de numismatique et de glyptique» (1836—50), «Musée des antiquités égyptiennes» (1842) и «Elite des monuments céramographiques» (1844—1867). 2) *Франсуа Л.*, сынъ предыдущаго, род. въ 1837 г., проф. въ Сорбоннѣ. Изъ трудовъ его наибольшую извѣстностью пользуется: «Manuel d'histoire ancienne de l'Orient» (9 изд. 1881). Другія соч. его: «Lettres assyriologiques et épigraphiques» (1871), «Les premières civilisations» (1874), «Les sciences occultes en Asie» (1874), «Les origines de l'histoire d'après la Bible et les traditions des peuples orientaux» (1880; сочиненіе апологетич. характера), «La grande Grèce» (1881), «Monnaies et médailles» (1883), «Recherches archéologiques à Eleusis» (1862), «Monographie de la voie éléusienne» (1864), «Essai sur l'organisation politique et économique de la monnaie dans l'antiquité» (1863), текстъ къ изданію гравюръ съ картинъ неаполитанскаго музея (1868). По рукописямъ своего отца онъ издалъ «Записки о живописи Полигнота въ Леске и Дельфахъ» (1864).

А. С.—с.

Ленорманъ (Марія-Анна-Аделаида Lenormand, 1772—1843)—извѣстная гадательница на картахъ. Наполеонъ I, которому не нравились близость ея съ имп. Жозефиной, въ 1808 г. приказалъ ей выѣхать изъ Франціи. Во время изгнанія она написала «Souvenirs prophétiques d'une Sibylle sur les causes de son aggragation», гдѣ говорится о паденіи Наполеона и реставраціи Бурбоновъ; но это сочиненіе было издано только въ 1815 г. Въ 1818 году съ ней видѣлся въ Парижѣ Александръ I. Изъ ея сочиненій извѣстны: «Anniversaire de la mort de Joséphine» (1815), «Sibylle au tombeau de Louis XVI» (1816), «Oracle sibyllin» (1816), «Sibylle au congrès d'Aix-la-Chapelle» (1819), «Mémoires historiques et secrets de l'impératrice Joséphine» (1820), «Ange protecteur de la France au tombeau

de Louis XVIII» (1824) «Ombre de Cathérine II» (1826).

Ленпротъ (Elias Lönnrot, 1802—84)—выдающийся финскій лингвистъ. Родился въ крестьянской семьѣ. Съ 1828 г., будучи еще студентомъ-медикомъ, началъ свои странствованія по Финляндіи, съ цѣлью собиранія древнихъ рунъ и произведеній народной поэзіи. Въ 1829—81 гг. выпущилъ сборникъ собранныхъ имъ пѣсенъ («Kantele taikka muonen kansan»). Служа уѣзднымъ врачомъ въ Кааянъ, на границѣ съ Архангельской губерніей, онъ продолжалъ свои прежніе труды; коллекція собранныхъ имъ стиховъ все увеличивалась и дошла до такъ назыв. «Старой Калевалы», изд. финскимъ литературнымъ обществомъ въ 1835 г. Въ 1836 г. Л. совершилъ послѣднее путешествіе до границъ Лапландіи, собралъ, кромѣ магическихъ рунъ, около 5000 пословицъ, болѣе тысячи загадокъ и рядъ легендъ и въ 1840 г. издалъ «Kanteletag»—сборникъ древнихъ народныхъ ирическихкихъ стихотвореній съ музыкальнымъ приложениемемъ, въ 1842 г.—сборникъ пословицъ («Suomen Kansan Sananlaskuja»), въ 1844 г.—сборникъ загадокъ («S. K. arwoituksia»), въ 1849 г.—новую редакцію «Калевалы», значительно дополненную и литературно обработанную. Съ 1853 до 1862 г. Л. занималъ кафедру финскаго языка и словесности, позже работалъ надъ составленіемъ и изданіемъ финно-шведскаго словаря. Послѣднее его сочиненіе — «Магическія руны финскаго народа» — вышло послѣ его смерти, въ 1887 г. Л. своею дѣятельностью значительно поднялъ финское народное сознаніе, способствовалъ созданію финскаго литературнаго языка и изданіемъ «Калевалы» (см. XIV, 9) ввелъ финское народное творчество во всемірную литературу.

Э. В.

Ле Петръ — см. Нотръ.

Лешеній (Александръ Павловичъ) — драматическій артистъ, въ 1876 г. вступилъ въ труппу московскаго Малаго театра; одно время игралъ въ Петербургѣ. Лучшія роли его — Чацкій, Донъ-Жуанъ (въ мольтеровскомъ «Донъ-Жуанъ»), Петруччіо (въ «Укрощеніи Стрелитовой», Шекспира). Въ послѣднее время переходитъ на роли резонеровъ и комиковъ, какъ напр. Фамусова, Дыяева въ ком. «Волки и овцы» и пр. Л. занимается также скульптурой и очень искусно гриммируется. Въ журналѣ «Артистъ» Л. напечаталъ нѣсколько статей, между прочимъ о гриммѣ.

Лешеній (театральное имя князя Павла Дмитриевича Оболенскаго) — драматическій артистъ. Съ 1879 г. игралъ въ провинціи, въ 1888 г. поступилъ въ московскій театръ Корша, въ 1890 г. на сцену Александринскаго театра, гдѣ съ успѣхомъ играетъ роли резонеровъ. Преподаетъ драматическое искусство въ слѣд. театральномъ училищѣ.

Лешеній (Дмитрій Тимоѣевичъ, 1805—1860) — известный водевилецъ (настоящая фамилія его — *Воробьевъ*), род. въ Москвѣ, въ купеческой семьѣ; окончилъ курсъ московской практической акад. коммерческихъ наукъ, занимался въ конторѣ англичанина-негоціанта, потомъ былъ актеромъ, довольно посредственнымъ. Въ его водевилахъ, переведенныхъ съ

франц. или переделанныхъ на русскіе нравы, наиболѣе интересны блещущіе веселостью и остроуміемъ куплеты (см. Водевиль, VI, 761). Л. обладалъ большою способностью въ версификаціи и импровизаціи, какъ объ этомъ свидѣлствуютъ его многочисленныя письма и записочки, собранныя въ «Русск. Старинѣ» (1880, т. XXIX); онъ удачно переводилъ Беранже (въ особенности стихотвор. «Мой старый фракъ», «Нищая», «Гадальщица», «Ты и вы»). Единственной исполнѣ оригинальному пьесомъ Л. можно назвать либретто оперы «Громобой» (музыка Верстовскаго). Собраніе водевилей Л. издано дважды: «Оперы и водевилей» и «Театръ Д. Т. Ленскаго» (СПб., 1874). О Л. ср. ст. Гербеля въ «Древней и Новой Россіи» (1879, № 5) и Мазаева въ «Историческомъ Вѣстникѣ» (1894, № 8).

Лента монетная — см. Монета (техн., чеканка монеты).

Лента орденская — см. Орденъ.

Лентецъ широній и сердцевидный — см. Глисты (VIII, 878).

Лентецы (Bothrioccephalidae) — семейство ленточныхъ глистовъ (Cestodes), см. Глисты.

Lento, Lentoamente — музыкальный терминъ, требующій медленнаго исполненія. Онъ равносильнъ Largo. Lentoando требуетъ замедленія въ исполненіи. Lento assai, Lento di molto, Lento lenio требуютъ очень медленнаго исполненія.

Н. С.

Лентоеніи (Александръ Егоровичъ) — казанскій проф. медицины. Степень д-ра медицины получилъ въ 1822 г. и съ перерывами завѣдывалъ клинкой внутреннихъ болѣзней до 1836 г. Съ 1827 г. ординарный проф. акушерства. Кромѣ того, читалъ въ различные годы лекціи по физиологіи, общей и частной патологіи и терапіи.

Лентоеніи (Михаилъ Валентиновичъ) — артистъ и антрепренеръ. Началъ свою артистическую карьеру въ провинціи, въ 1860-хъ годахъ, онъ недолго игралъ на сценѣ моск. Малаго театра, затѣмъ занялся антрепренерою, учредивъ въ Москвѣ общедоступные театры «Фриматажъ» (1876) и «Скоморохъ» (въ 1887 г.); въ Петербургѣ стоялъ одно время во главѣ лѣтнихъ антрепренерою бывшей «Ливадіи» и «Аркадіи». Выступалъ въ самыхъ разнообразныхъ роляхъ, начиная съ Гамлета и кончая опереттами и водевилями. Подъ псевдонимомъ *Можарова* написалъ рядъ водевилей и феерій.

Ум.

Ленточныя глисты (Cestodes) — отрядъ червей изъ класса плоскихъ червей (Plathelminthes), см. Глисты.

Ленточныя ружейныя стволы — сваренные изъ желѣзныхъ полосъ, обвитыя вкось около стержней.

Ленточныя рыбы (Taeniformes a. Taeniosomi) — небольшая группа рыбъ изъ отряда колючекрыхъ, отличается длиннымъ лентовиднымъ тѣломъ, длиннымъ (почти вдвое всего тѣла) спиннымъ плавникомъ, отсутствіемъ заднепроходнаго плавника, не развитымъ или лежащимъ не по направленію продольной оси тѣла хвостовымъ. Чешуи нѣтъ или она очень мелкая; ротовая щель узкая, зубы слабо развиты или отсутствуютъ, перед-

ная часть спинного плавника обособлена, находится на головѣ и состоитъ изъ очень длинныхъ гибкихъ лучей; брюшные плавники лежатъ на груди, иногда имѣютъ видъ нитей. Всѣ относящіяся сюда формы (известно 16 видовъ) встрѣчаются рѣдко и, повидимому, живутъ на значительныхъ глубинахъ. Къ роду *Trachyrhynchus*, съ хорошо развитыми брюшными плавниками изъ нѣсколькихъ болѣе или менѣе развѣтвленныхъ лучей и направленнымъ вверху хвостовымъ плавникомъ, принадлежатъ 9 видовъ, водящихся у береговъ Европы и у зап. берега Южн. Америки. Нѣкоторые достигаютъ 10 фт. длины. Рыбы эти подвергаются метаморфозу и молодыя рѣзко отличаются отъ взрослыхъ. Передній отдѣлъ спинного плавника состоитъ у нихъ изъ лучей въ 2—3 раза длиннѣе тѣла, брюшные плавники тоже значительно удлинены, хвостовой великъ. Тг. *taeniata* съ усаженой спиной боковой линіей серебристаго цвѣта, съ черноватыми пятнами вдоль боковъ спины, длиной 60—90 см., водится въ Средиземномъ морѣ. Тг. *arcticus*—богмарь или вогмарь до 1,5 м. длиной, 20 см. шириною и 2 см. шириною, серебристо блѣлаго цвѣта, съ сѣроватымъ рисункомъ на головѣ и косыми яйцевидными пятнами по бокамъ и свѣтлоокрасными плавниками; водится въ сѣв. Атлантическомъ океанѣ, попадается изрѣдка у береговъ Великобританіи, Норвегіи, Исландіи. У рода *Regalecus* брюшные плавники превращены въ длинную на концѣ расширенную нить, хвостового нѣтъ или онъ очень слабо развитъ. Различаютъ 6 видовъ, водящихся въ европейскихъ моряхъ и, вообще, въ Атлантическомъ океанѣ. У *R. gladius* 12 первыхъ лучей спинного плавника удлинены, а 5 первыхъ изъ нихъ образуютъ особую группу надъ глазами, въ челюстяхъ рядъ очень мелкихъ зубовъ, цвѣтъ серебристый съ сѣрыми пятнами и розовокрасными плавниками, длина до 6,5 м., встрѣчается въ Средиземномъ морѣ, рѣдкій видъ. *R. Banksii*, безъ зубовъ, серебристаго цвѣта съ неправильными черноватыми линіями и пятнами на передней части тѣла, плавники карминокрасные, длина 3—6 м. Попадается очень рѣдко у береговъ Англіи и Скандинавіи; у англійскихъ рыбаковъ этотъ видъ получилъ названіе «ремень-рыба», а также «король сельдей» (такъ какъ будто бы сопровождаетъ стаю сельдѣй).

Н. К.

Лентоязычные (*Taenioglossa*)—группа моллюсковъ изъ отряда переднежаберныхъ (*Prosobranchiata*), отличающаяся узкой и длинной теркой (*radula*), каждое звено которой состоитъ изъ одной средней пластинки и 6 (по 3 съ каждой стороны) боковыхъ. Они дѣлятся на *Holostomata*, у которыхъ отверстіе раковины не имѣетъ вырѣза или канала, и *Siphonostoma*—съ вырѣзомъ или каналомъ; къ первымъ относятся напр. лужанка (*Paludina*), литорина (*Littorina*); во вторымъ ужовка или дигрера (*Surgaea*) и др.

Н. К.

Лентулы—имя римскаго сенатора, къ которому, будто бы, было прислано изъ Іерусалима одною римлянкой описаніе личности и изображеніе лица І. Христа. Это письмо, циркулирующее между благочестивыми простыми

людьми всѣхъ странъ въ рукописяхъ и печатныхъ изданіяхъ, въ первый разъ было издано въ собраніи сочиненій Анселма Кентерберійскаго (см.), а потомъ воспроизведено въ магдебургскихъ центуріяхъ. Оно признается апокрифомъ. По историческимъ источникамъ, личность Л. совершенно неизвѣстна; письмо наполнено библейскими выраженіями, которыми едва ли могла говорить римлянка-язычница. Предполагаютъ, что это письмо къ Л. есть вариация подобнаго же сочиненія, обрабатываемаго въ Греціи въ XIV в. и приписываемаго перу известнаго церковнаго историка Никифора.

Н. В.—ст.

Лентулы (*Leontuli*)—одна изъ знатнѣйшихъ отраслей патриціанскаго рода Корнеліевъ (XVI, 295). Первый известнѣйшій Л., по словамъ Ливія, въ годъ нападенія галловъ одинъ лишь стоялъ за то, чтобы не золотомъ, но оружіемъ были отражены галлы. Изъ потомковъ его известны: 1) Публий Л. Сура, дважды преторъ, сторонникъ Катилины; см. XIV, 727—728. 2) Публий Л. Спиттеръ (*Spintther*), консулъ въ 57 г. до Р. Хр.; благодаря ему, Пичерону удалось вернуться изъ изгнанія. До 53 г. онъ управлялъ Киликією и Кипромъ. Принявъ къ Помпею, погибъ во время гражданской войны. 3) Луцій Л. Крусъ, главный обвинитель Публия Клодія (XV, 414) въ 61 г., враждебной Цезарю партіей въ 49 г. избранъ въ консулы, подавъ голосъ за войну съ Цезаремъ, но, опрометчивый и неспособный, въ первыхъ же битвахъ выказалъ свою трусость. Бѣжалъ съ Помпеемъ послѣ Фарсала, высадился въ Египтѣ на другой день послѣ убійства Помпея, былъ брошенъ въ темницу и вскорѣ убитъ.

Лентулы (производство)—см. Тканіе лентъ.
Ленуаръ (Александръ Lenoir, 1762—1839)—французскій археологъ, былъ директоромъ учрежденнаго въ 1795 г. *Musée des monuments français*. Когда въ 1816 г. музей былъ закрытъ и памятники, въ немъ собранные, возвращены монастырямъ, откуда они были взяты, Л. былъ назначенъ заведующимъ древностями въ С.-Дени и занялся реставраціей королевскихъ могилъ. Изъ его сочиненій замѣчательны: «Notice historique des monuments des arts, réunis au Dépôt national» (II, 1798), «Musée des monuments français» (II, 1804), «Nouveaux essais sur les hiéroglyphes» (II, 1809—22), «Histoire des arts en France prouvée par les monuments» (II, 1810), «Franc-maçonnerie rendue à sa véritable origine» (II, 1814), «Atlas des monuments des arts libéraux mécaniques et industriels de la France depuis les Gaulois» (II, 1820), «Observations sur les comédiens et sur les masques du théâtre ancien» (II, 1825).

Ленуаръ (Александръ-Альбертъ Lenoir, 1801—84)—сынъ предыдущаго, архитекторъ и писатель по части исторіи изящныхъ искусствъ, много способствовавшій плодотворному движению археологіи въ 40-хъ годахъ текущаго столѣтія. Представленный имъ въ 1833 г. проектъ историческаго музея, состоявшій въ соединеніи развалинъ термовъ Юліана съ отелемъ Клоди, обратилъ на себя вниманіе правительства, и Л. было поручено осуществить проектъ.

Въ 1863 г. Л. ѣздилъ на Востокъ для изученія древнихъ архитектурныхъ памятниковъ. Подъ его руководствомъ издано весьма цѣнное художественно-историческое описаніе важнѣйшихъ зданій Парижа (1840—67). Онъ участвовалъ, какъ писатель и рисовальщикъ, во многихъ архитектурныхъ и археологическихъ изданіяхъ, напр.: «Statistique monumentale de Paris», «Collection des documents inédits pour l'histoire de France», «Monuments anciens et modernes» Гайльабо, «Revue d'architecture» Дали. Наконецъ, имъ изданы: «Projet d'un musée historique» (1834, съ рисунками), «Des monuments antérieurs à l'établissements du christianisme dans les Gaules» (1840), «L'architecture militaire du moyen-âge», «Monuments religieux du moyen-âge», «Architecture monastique» (1852) и «Notice et desseins du tombeau de Napoléon I» (1855).

Б. В.—ий.

Леницъ (Вильгельмъ) — музыкальный критикъ, уроженецъ Риги (1809—83). Особенную популярность какъ въ Россіи, такъ и за границей получило его капитальное сочиненіе: «Бетховенъ и его три стиля», написанное на французскомъ и нѣмецкомъ языкахъ. Сочиненія Л. о Листѣ, Шопенѣ, Гензельтѣ и Таузингѣ изданы въ Берлинѣ.

Н. О.

Леницъ (Harald-Otmar Lenz) — германскій естествоиспытатель (1798—1870), изучалъ въ геттингенскомъ и лейпцигскомъ университетахъ философію и естествознаніе и былъ затѣмъ учителемъ въ Торнѣ, Марленвердерѣ и Шнейденгау. Работы его заключаютъ много наблюдений надъ жизнью животныхъ. Главныя сочиненія Л.: «Die schädlichen und nützlichen Schwämme» (Гота, 1831; 6-ое изд. переработанное Вюшпе, 1879); «Schlangen und Schlangengefährten» (1870); «Gemeinnützliche Naturgeschichte» (Гота, 1834—39; 5-ое изд., въ 5 т., обр. Вюшпе 1872—87); «Zoologie, Botanik und Mineralogie der Griechen und Römer» (3 т., Гота, 1856—61).

Леницъ (Heinrich-Friedrich-Ernst Lenz; Эмилій Христіановичъ) — знам. физикъ. Род. въ Дерптѣ 12 февраля 1804 г.; умеръ въ Ригѣ 10 февр. 1865 г. Отъ 1823 до 1826 г. принималъ участіе въ качествѣ физика въ кругосвѣтномъ путешествіи Коцебу. Результаты научныхъ изслѣдованій этой экспедиціи напечатаны имъ въ «Мемуарахъ С.-Пб. акд. наукъ» (1831). Въ 1828 г. выбранъ адъюнктомъ академіи, а въ 1834 г. академикомъ. Въмѣстѣ съ тѣмъ онъ состоялъ профессоромъ, а въ послѣдніе годы и ректоромъ спб. унив. Онъ преподавалъ также въ главномъ педагогическомъ институтѣ и въ Михайловскомъ артиллерійскомъ училищѣ. Лекціи его по физикѣ и физической географіи отличались замѣчательною ясностью и строгою систематичностью. Таковыя же качествами обладали и его известныя руководства физики (для гимназій) и физической географіи; оба учебника выдержали нѣсколько изданій, но первый изъ нихъ былъ особенно распространенъ. Настолько же блестяща и плодотворна была и научная дѣятельность академика Л. Въ исторіи физики научнымъ трудомъ его всегда будетъ отводиться почетное мѣсто. Многія его научныя изслѣдо-

ванія относятся къ физической географіи (о температурѣ и солености моря, объ измѣчивости уровня Каспійскаго моря, о барометрическомъ измѣреніи высоты, объ измѣреніи магнитнаго наклоненія и напряженности земного магнетизма и др.). Но главнымъ образомъ онъ работалъ въ области электромагнетизма. Выясненію важнаго значенія этихъ работъ посвящены, между прочимъ, сочиненія А. Савельева: «О трудахъ академика Л. въ магнито-электричествѣ» (СПб., 1864) и В. Лебединскаго: «Л., какъ одинъ изъ основателей науки объ электромагнетизмѣ» (журн. «Электричество» 1895). Главнѣйшіе результаты его изслѣдованій излагаются и во всѣхъ учебникахъ физики. Именно: 1) законъ индукціи («Законъ Л.»), по которому направленіе индукціоннаго тока всегда таково, что онъ препятствуетъ тому дѣйствію (напр. движенію), которымъ онъ вызывается (1833 г.). 2) «Законъ Джоуля и Л.» количество теплоты, выделяемое токомъ въ проводникъ, пропорціонально квадрату силы тока и сопротивленію проводника (1844). 3) Опыты, подтверждающіе «явленіе Пельтье»; если пропускать гальваническій токъ черезъ висмутовый и свръмяной стержни, спаянные концами и охлажденные до 0°, то можно заморозить воду, налитую въ ямку около спая (1838). 4) Опыты надъ поляризацией электродовъ (1847) и т. д. Нѣкоторыя свои изслѣдованія Л. производилъ вмѣстѣ съ г. Парротомъ (о сжатіи тѣлъ), Савельевымъ (о гальванической поляризаціи) и академикомъ Ямури (объ электромагнетизмѣ). Списки его мемуаровъ, которые печатались въ «Запискахъ Имп. Акд. Наукъ» и въ журналѣ «Poggendorfs Annalen», помѣщенъ въ «Biographisch-literarisches Handwörterbuch von Poggendorf» (I, 1424). Въ соответственныхъ статьяхъ (Электрическій токъ, Нагрѣваніе электрич. токомъ) Словаря будутъ подробнѣе изложены работы Л.

Н. Геззусъ.

Леницъ (Максимиліанъ Lenz) — нѣмецкій историкъ, профессоръ исторіи марбургскаго унив., род. въ 1850 г. Соч. его: «König Sigismund und Heinrich V von England» (1874); «Drei Tractate aus dem Schriftencyclus des Constanzer Concils» (1876); «Die Schlacht bei Mühlberg» (1879); «Briefwechsel Landgraf Philipps d. Grossmüthigen von Hessen mit Bucer» (1880—87); «Martin Luther» (1883).

Леницъ (Оскаръ Lenz) — нѣм. путешественникъ, род. въ 1848 г. Въ 1874 г., по порученію нѣм. африкан. общ., принялъ участіе въ эксп. въ зап. Африку. По порученію того-же общества, въ 1879 г., Л. изъ Танжера направился въ Тимбукту, котораго достигъ съ большими трудностями въ слѣдующемъ году; черезъ Сенегамбію вернулся въ Европу. Въ 1886 г. предпринялъ новое путешествіе съ цѣлью подняться по Конго до водопадовъ Станли и оттуда по направленію къ Нигу на СВ, опредѣлить водораздѣлъ. Задуманное не удалось: Л. поднялся до Ньянгве и оттуда направился черезъ Танганіику, Ньяссу, р. Шару и Замбези на вост. берегъ Африки. Теперь Л. — проф. географіи въ нѣм. университетѣ въ Прагѣ. Онъ написалъ: «Skizzen aus Westafrika» (Берл., 1878); «Timbuktu. Reise durch Marok-

ko, Sahara unpr Sudan» (Лпц., 1884; 2 изд., 1892).

Леницъ (Робертъ Эмилевичъ)—сынъ академика Э. Х. Л. Родился въ 1833 г. Окончивъ курсъ въ слб. университетѣ въ 1855 г., онъ тогда же поступилъ учителемъ физики въ технологическій институтъ. Въ 1857 г. былъ командированъ въ ученую экспедицію въ Харассанъ. Результаты своихъ изслѣдованій въ этой экспедиціи онъ опубликовалъ въ «Запискахъ Акад. Наукъ»—«Астрономическія и магн. наблюденія въ Харассанѣ». Въ 1862 г. получилъ званіе магистра за диссертацию «О магн. аномаліяхъ въ Финскомъ заливѣ» и былъ назначенъ профессоръ технологическаго института. Въ 1869 г. докторъ физики за изслѣдованіе: «О вліяніи температуры на теплопроводность металловъ». Съ 1870 по 1880 г. Л. состоялъ вмѣстѣ съ тѣмъ экстраординарнымъ проф. по кафедрѣ физической географіи въ слб. университетѣ, въ которомъ и ранѣе читалъ лекціи въ качествѣ доцента. Въ 1887 г. утвержденъ въ званіи заслуженнаго проф., а въ 1889 г. назначенъ управляющимъ экспедиціей заготовленія государственныхъ бумагъ. Большую часть своей педагогической дѣятельности Л. посвятилъ слб. практическому технологическому инст., который обязанъ ему, между прочимъ, устройствомъ хорошей физической лабораторіи. Въ теченіе своей 40-лѣтней научной дѣятельности Л. напечаталъ много изслѣдованій въ «Запискахъ Акад. Наукъ», въ «Извѣстіяхъ Техн. Института», въ «Зап. Имп. Рус. Географ. Общества» и въ нѣкоторыхъ иностранныхъ періодическихъ изданіяхъ. Предметы его изслѣдованій главнымъ образомъ составляли гальваническое сопротивленіе аргентана, ртути, растворовъ различныхъ солей и т. п. Въ послѣднее время Л. занимался изученіемъ прочности бумаги въ зависимости отъ разныхъ условий, температуры, сухости и т. д. (см. «Papier-Zeitung», 1894—95).

Н. Г.

Леницъ (Яковъ-Михаилъ-Рейнгольдъ Lenz) выдающийся писатель эпохи «бури и натиска» (Sturm- und Drang-Periode), род. въ 1761 г. въ мѣстечкѣ Зесевгенѣ, въ Лифляндіи, гдѣ отецъ его былъ пасторомъ. Уже въ 15 лѣтъ онъ написалъ пьесу: «Раненый женихъ», весьма недурную. Изучалъ богословіе въ Кенигсбергѣ, слушалъ Канта, въ честь котораго сложилъ оду. Его поэма: «Язы страны», посвященная Екаторицѣ II, навѣяна чтеніемъ Клопштока, Томсона, Попа и Юнга. Въ 1771 г. Л. принялъ предложеніе сопровождать двухъ молодыхъ курляндскихъ дворянъ въ Страсбургъ. Здѣсь онъ попалъ въ кружокъ Зальмана, жившій литературными интересами: руководителемъ и теоретикомъ кружка былъ Гердеръ, а душою его—Гете. Въ этомъ обществѣ Л. явился восторженнымъ поклонникомъ Шекспира, комедію котораго: «Вешнодныя усмія любви» онъ перевелъ и снабдилъ своимъ «Anmerkungen ueber Theater» (напеч. 1774), представляющимъ наиболѣе полное выраженіе «бурныхъ» идей въ сферѣ драматической эстетики. Разбирая ученіе Аристотеля о трехъ единствахъ, Л. попутно устанавливаетъ различіе между древней трагедіей «судбы» и новой трагедіей

«характеровъ». Послѣ отъѣзда Гете изъ Страсбурга, Л. завелъ знакомство съ семействомъ пастора Вріона, дочь котораго, извѣстная Фридерика, любила Гете и была имъ покинута. Л. страстно влюбился въ молодую дѣвушку, но его предложеніе было отклонено. Несчастная любовь къ Фридерикѣ вызвала у Л. нѣсколько задумчивыхъ, прелестныхъ стихотвореній, которыя долгое время приписывались Гете. Комедія Л.: «Гувернеръ или выгоды домашняго воспитанія» (1775)—ѣдкая сатира на пристрастіе дворянъ къ домашнимъ учителямъ и на возмутительное отношеніе нѣмецкаго барства къ своимъ гувернерамъ, стоящимъ на одной ступени со слугами. Не смотря на грубую форму и необузданный притязаніе, «Гувернеръ», по смелости и выразительности диалоговъ, по типичности дѣйствующихъ лицъ, является однимъ изъ характернѣйшихъ произведеній всей «бурной поры». Напечатанная сперва безъ имени Л., пьеса, по сходству духа и языка съ «Гецомъ», принята была критиками за произведеніе Гете. Л. привѣтствовали какъ реформатора драмы, имя его ставили рядомъ съ именемъ Гете; у него завязалась дружба и переписка съ Гердеромъ, Шюссеромъ, Циммерманомъ, Мерксомъ, Лафатеромъ, Софіей Ларошъ. Къ этому времени относится и драматическая шутка «Нашъ бракъ», въ которой Л. ставитъ себя рядомъ съ Гете. Послѣдовавшія за «Гувернеромъ» драмы Л.—«Der neue Menoza» и «Soldaten»—не произвели особенно выгоднаго впечатлѣнія. Лишившись своего менторства, Л. вынужденъ былъ снискивать себѣ скучное пропитаніе частными уроками, все болѣе запутываясь въ долгахъ. Онъ надѣялся поправить свои дѣла заданіемъ сатирической фантазіи: «Pandaemonium gehäpisch», но оно не состоялось (напеч. только въ 1819 г.). Тогда Л. рѣшилъ попытать счастья въ Веймарѣ, гдѣ Гете, а затѣмъ и герцогъ приняли его очень радушно. Скоро, однако, шутство и «геніальничанье» Л. произвели неприятное впечатлѣніе на высшее общество Веймара, гдѣ, впрочемъ, и самому поэту не сдѣлось; тревожное состояніе духа, начинавшееся психическое расстройство не позволяло ему ужиться въ тѣсныхъ рамкахъ придворнаго этикета. Уединившись въ глуши Турингервальда, Л. пишетъ драматич. отрывокъ «Танталъ», въ которомъ изображаетъ свою страсть къ недосыгаемой женщинѣ (г-жѣ ф.-Штейнъ); здѣсь же написаны имъ нѣсколько лирическихъ стихотвореній, неоконченный романъ «Отшельникъ» и драма: «Die Freunde machen den Philosophen». Все это имѣетъ преимущественно автобиографическое значеніе; романъ сильно отдаетъ «Вертеромъ», а драма—выраженіе самаго неограниченнаго индивидуализма, нестѣсняемаго никакими условіями семейной или брачной морали. Вернувшись въ Веймаръ, Л. сталъ давать госпожѣ ф.-Штейнъ уроки англійскаго языка, но скоро испортилъ свои отношенія къ ней; наконецъ, произошла оскорбительная для г-жи ф.-Штейнъ и Гете выходка, возмутившая все общество, послѣ чего Л. получилъ приказаніе оставить Веймаръ (дек. 1776). Къ 1777 г. относится его драматическая фантазія «Der Engländer»—произведеніе уже

большого ума. Смерть Корнелия Шюссеръ (сестры Гете) такъ потрясаетъ Л., что онъ впадаетъ въ совершенное безуміе и нѣсколько разъ покушается на самоубійство. Нѣсколько оправившись, онъ въ 1779 г. отправляется къ отцу въ Ригу, гдѣ тотъ занималъ должность генералъ-суперинтендента. Въ 1781 г. онъ попадаетъ въ Москву, гдѣ, подъ руководствомъ извѣстнаго Миллера, занимается русск. исторіей и переводитъ сочиненія С. Пшечева о современномъ состояніи Россіи (изд. 1781 г. въ Лейпцигѣ). Въ Москвѣ написанъ также отрывокъ «Ueber Delicatsse der Empfindung, od. Reise d. berühmten Franz Gulliver», проникнутый ненавистью и завистью къ Гете. Сблизившись съ Новиковскимъ кружкомъ, Л. знакомится съ Карамзинымъ и его другомъ Петровымъ; есть предположеніе (Погодинъ), что знакомствомъ съ Шекспиромъ Карамзинъ обязанъ Л., а также, что рассказы Л. внушили Карамзину мысль о путешествіи за границу. Цѣлыхъ 11 лѣтъ Л. оставался въ Москвѣ, живя почти впроголодь, грошевыми уроками и займами безъ отдачи, полусумасшедшій, по временамъ сильно запивая. Потерявъ, наконецъ, уроки, онъ уже не имѣлъ постоянного пристанища и въ ночь съ 22 на 23 мая 1792 г. умеръ на улицѣ, отъ апоплексического удара. Нѣкоторые считаютъ Л. самымъ выдающимся, послѣ Гете, драматургомъ эпохи «бурныхъ стремленій». Талантъ Л. былъ, по преимуществу, комическій; его «Губернеръ» положилъ основаніе мѣщанской трагикомедіи. Его вольныя передѣлки Плавта, въ духѣ Гольберга, очень забавны. Шекспира онъ передавалъ («Безплодная усилія любви», «Корюланъ») сокращенно и грубовато, но остроумно и вообще все смѣшно воспроизведено Л. мастерски. Въ его собственныхъ пьесахъ замѣчается съ одной стороны полное презрѣніе къ технике, съ другой—смѣсь сухого резонерства и откровеннаго дилетанства, оставляющаго далеко позади новѣйшій натурализмъ; но нѣкоторые типы (напр. школьный учитель въ «Губернерѣ») обрисованы безподобно. Слабѣ его повѣствовательныя произведенія («Waldbruder», «Zerbin», «Landprediger»), туманныя и расплывчатые. Его лирика—исполнь сердечное изліяніе, простое, страстное, восторженное («Ach, du bist fort», «Die Liebe auf dem Lande», «Потерянный мигъ», «Къ Серафимъ», «Папильоткъ»), совершенно не стѣсняющееся формою. Въ жизни Л. былъ типичнѣйшимъ выразителемъ той неуравновѣшенности, которую влечетъ за собою господство воображенія надъ умомъ, темперамента надъ волей. Если жизнь отрезвила многихъ изъ бывшихъ носителей «бурныхъ стремленій» (напр. Гете, Клингера), то Л. до конца оставался вѣрнъ себѣ и погибъ столько же по своей собственной винѣ, сколько вслѣдствіе особо сложившихся историческихъ условій, совѣщая въ себѣ всѣ основныя черты неудачника «бурной поры». Собр. соч. Л. изд. Теск'омъ (Берл., 1828); хороший выборъ изъ его соч. въ «Deutsche Nationalliteratur»: «Stürmer u. Dränger», Kürschner'a (Штуттг., 1883); Weinhold, «Dram. Nachlass v. L.» (Франкф. на М., 1884); найденная трагедія «Die sicil. Vesper» изд.

въ Вресл., 1887, «Gedichte»—въ Берл., 1891; часть рукописей приобрѣтена въ 1890 г. королевскою бібліотекой въ Берлинѣ. Письма къ Зальцману—у Stöber'a, «D. Dichter L. u. Fried. v. Sesenheim» (1842); къ Мерку, Гердеру, Воле, Редереру—у Stöber'a, «J. G. Röderer» (1874); къ г-жѣ ф.-Штейнъ—въ «Deutsches Museum» (1861). См. еще Zöprritz, «Aus Jakobis Nachlass» (т. 2, 1869); Erich Schmidt, «H. L. Wagner» (1879); Dorer-Egloff, «L. u. seine Schriften» (Вад. 1857); Gruppe, «L's Leben u. Werke» (Б. 1861, неудовлетворительно въ критич. отношеніи); Falck, «Der Dichter L. in Livlands» (Винтертуръ, 1878); Erich Schmidt, «L. u. Klinger» (Берл., 1878); Falck, «Fred. Brion v. Sesenheim nach neuem Material aus d. L. Nachlass» (тамъ же, 1884); Frotzheim, «L. Goethe u. Kleophe Fibich v. Straassburg» (Страсб., 1888); его же, «L. u. Goethe» (Штуттг., 1891); Rauch, «L. u. Shakespeare» (Берл., 1892); Waldmann, «L. in Briefen» (Цюр., 1894). О Л. упоминаетъ вскользь Карамзинъ въ «Писем. рус. пуг.» (при описаніи Цюрих. озера) и въ другихъ своихъ письмахъ (по поводу смерти Л.), а также Петровъ въ письмѣ къ Карамзину (сообщая о смерти Л.) и Погодинъ («Н. М. Карамзинъ»). Ср. «Русскія Вѣдомости» 1892 г., № 140 (фельетонъ И. Иванова: «Вурный гений»); книжки «Недѣли», 1892, №№ 5 и 6, статья П. И. Вейнберга: «Поэтъ періода бури и натиска».

А. Рейнгольда.

Лешчница (Leczusa)—уѣздн. г. Казимирской губ., на р. Взуръ; нѣкогда главн. г. Левичаго воеводства и одинъ изъ древнихъ польскихъ городовъ. Упоминается подъ 1180 г., какъ мѣсто перваго представительнаго собранія поляковъ. Въ царствованіе Казимира Великаго Л. была обнесена мощною каменною стѣною, разобранною во время прусскаго владычества. Сохранились развалины древн. замка. Въ 1666 г. Л. была взята шведами, но отята отъ нихъ Яномъ-Казимиромъ. Правосл. храмъ, 2 костела, учительская семинарія, фабрики шерстопрядильная, бумагопрядильная и табачная; паровая мельница. Жит. 9044.

Л. В.

Лешчница (Leczna)—зашт. гор. Любартовскаго у. Люблинской губ., на правомъ, нагорномъ берегу р. Вепра; окруженъ со всѣхъ сторонъ озерами. Дворовъ 898, жителей 3583. Обширныя ярмарки, общій оборотъ которыхъ часто превышаетъ 1 милл. руб. Главн. предметъ торговли—заводскія и крестьянскія лошади.

Лешчъ (англ. Lunch или Luncheon)—у англичанъ горячая и холодная закуска, подаваемая на *второй* завтракъ (около полудня).

Лешъ (Lilium L.)—родъ растений изъ семейства *лиловыхъ* (см.). Однолѣтнія и многолѣтнія травы съ цѣльными листьями, расположенными поочередно или вѣрѣдка противоположно. Цвѣты строго пятерные. Кромѣ 5 развитыхъ тычинокъ имѣется 5 недоразвитыхъ въ видѣ зубчиковъ или нитей, сидящихъ противъ лепестковъ; завязь цѣльная, плодъ пятигнѣздая коробочка, каждое гнѣздо которой еще подраздѣляется на 2 полугнѣзда, содержащихъ по одному сѣмени. Сѣмена маслянистыя. Сюда больше 100 видовъ, изъ которыхъ

самый важный обыкновенный или прядильный *L. (L. usitatissimum L.)*—однолетняя, голая или почти голая (без волосков) трава; стебель вышиною от 30 до 60 стм., а в теплых странах, например, в Индии, еще выше; ветвится только в верхней части, в соцветии; листья очередные, узколанцетные; цвет собраны вверху в вид ложного зонтика; чашелистики заостренные, мелко рёснитчатые; лепестки голубые с сирюватым отливом, иногда белые, широко лопатчатые, пыльники голубые, плодник (льняная головка в просторечии) почти шаровидный, семена глянцеветыя. *L.* воздвигался с незапамятных времен, но решить несомненно, где его первоначальное отечество—трудно. Относительно однолетнего *L.* всего вероятнее, что он происходит из восточной части средиземной области: Закавказье, Анатолия, Западная Персия. Он легко дичает и показывается авторами во многих странах диким или одичавшим, между прочим и в южной России. Льняная пряжа состоит из прочных, совершенно круглых лубяных волокон, сильно заостряющихся на оконечностях, достигающая длины в 4 стм. и больше. Разводится преимущественно в породе обыкновенного льна, а именно: *долунка*, с мало ветвистым соцветием и более высоким стеблем, главным образом для пряжи, и *кудрявец*—более приземистый и с весьма ветвистым соцветием,—главным образом для смятия. Семена *L.*, погруженные в воду, скоро покрываются безпритонным слизью, происходящей от расплывания клеточек кожицы, состоящей из бассорина. В клеточках зародыша и окружающей его тонким слоем питательной ткани находится преимущественно льняное жирное масло, содержащее льняную масляную кислоту. Медицинское и техническое значение льняного семени именно и основано на содержании названных веществ. Кроме обыкновенного *L.* в России растет дико около 10 видов, между которыми характерен желтый *L. (L. flavum L.)*—многолетняя трава с крупными желтыми цветками, свойственная степям и предгорьям, но попадающаяся и в западной Европе. В садах воздвигается *L. grandiflorum Desv.*, с изящными красными цветками.

А. Бекетов.

Ленъ (сальско-хозяства.)—одно из древнейших культурных растений, но где его самородный представитель—неизвестно. Культуру льна можно проследить, начиная с самых древних времен. У древних египтян лен известней был как самое обыкновенное растение. Как высока была у них техническая обработка *L.*, это доказывают тогдашние льняные ткани, до того тонкия, что трудно было сосчитать в них число ниток. Евреи, послѣ своего пребывания в Египте, перенесли *L.* в Палестину. Почти в каждой книге Ветхаго Завета о *L.* говорится как о самом обыкновенном растении, а о веретень с прялкой—как о необходимых принадлежностях каждой хозяйки. Когда требовались самые тонкия ткани, их выписывали, однако, из Египта. И языческие жрецы, и еврейские священники носили

только полотняныя одѣянія, какъ символъ чистоты и свѣта. Въ храмѣ іерусалимскомъ многія священныя принадлежности изготовлялись изъ полотняныхъ тканей. По Геродоту, льняная культура провѣтала также въ древней Колхидѣ, по восточному побережью Чернаго моря. Выдѣлывавшіяся здѣсь ткани не уступали египетскимъ. Между остатками отъ свайныхъ построекъ въ швейцарскихъ озерахъ найдены льняныя ткани. Судя по письменнымъ свидѣтельствамъ классическихъ писателей, ни въ Греціи, ни въ Римѣ *L.* не занималъ такого виднаго мѣста, какъ въ нѣкоторыхъ странахъ азиатскаго материка. Полагаютъ, что *L.*, въ томъ или другомъ видѣ, введенъ въ Грецію изъ Колхиды или изъ Египта. Во всякомъ случаѣ, ткани изъ *L.* были хорошо известны грекамъ. Изъ римскихъ агрономовъ-писателей одинъ о *L.* не говоритъ вовсе (Катонъ), другіе упоминаютъ только вскользь (Варронъ, Колумелла). По свидѣтельству Плинія, культура *L.* не могла найтн благопріятной почвы въ гористыхъ мѣстностяхъ классическихъ полуострововъ, въ странахъ же глѣбистыхъ быстро усвоилась населеніемъ, при ихъ колонизаціи. Впрочемъ, и въ Италіи мѣстности, перебрѣзанныя рѣками и каналами, а равно побережье Адриатическаго моря, славилась льняною культурою. Плинію также известны были, какъ мастера въ выдѣлкѣ льняныхъ тканей, кельты, жившіе въ нынѣшнихъ Нидерландахъ. Оттуда льняной культурѣ не трудно было распространиться по всей Европѣ. Названіе *L.*, очевидно, происходитъ отъ греческаго *λίον* и латинскаго *linum*, удержавшихся у всѣхъ населяющихъ Европу народовъ. О западныхъ славянахъ известно, что они платили оброкъ льномъ и пряжей. Въ надѣльной грамотѣ 1158 г. («Meklenb. Urkundenbuch», № 66), данной герцогомъ саксонскимъ и баварскимъ радебургскому епископу, опредѣлено, что каждый славянинъ долженъ доставлять съ каждой сохи тонну *L.*

Въ Россіи *L.* всегда былъ самымъ любимымъ растеніемъ и разводится съ незапамятныхъ временъ, что подтверждается какъ летописями, такъ и законодательными памятниками. Въ древне-русскомъ земледѣліи *L.* былъ не только прядильнымъ, но и масличнымъ растеніемъ. Преподобный Несторъ, въ жизнеописаніи св. Феодосія Печерскаго, рассказываетъ, что, когда не хватало у печерскихъ монаховъ деревяннаго масла для лампады, они наливали въ нихъ масло льняное. Та же летопись подтверждаетъ употребленіе льняного волокна на ткани. Печерскіе монахи одѣлывали *L.* на пряжу, ткани холсты и шили изъ нихъ себѣ рубахи. Въ народѣ это всегда было женскимъ занятіемъ, «сабамъ дѣломъ»: *сама вядеи рубахи, а мужъ сеи ужуе*, говоритъ старинная русская пословица. Сперва *L.* у насъ разводился исключительно для домашняго употребленія, но скоро онъ сдѣлался предметомъ торговли, сначала внутренней, потомъ и вѣдшей. Съ самаго возникновенія Руси льняная культура засѣла въ Псковской области, гдѣ она наиболѣе удержалась и понынѣ; затѣмъ она развилась въ областяхъ Новгородской и Суздаль-

ской, а по мѣрѣ расширенія колонизаціи на сѣверѣ окрѣпла по берегамъ рѣкъ Вологды, Сухоны, Юга и Ваги. Сборнымъ пунктомъ сѣвернаго Л. была Вологда. Долго торговля Л. производилась безъ всякихъ ограниченій. Псковскою Л. шелъ Валтійскимъ моремъ, гдѣ главнымъ вывознымъ пунктомъ была Нарва, а Л. придвинской области — Вѣлымъ моремъ. Въ псковской летописи извѣстіе о торговлѣ Л. въ первый разъ встрѣчается подъ 1636 годомъ (Васильевъ, «Л. и Псковская губ.», 1872 г., стр. 11). Въ этомъ году изъ Москвы былъ присланъ купецъ, который забралъ весь Л. на государя, по установленной цѣнѣ. Торговля Л. такимъ образомъ, стала монополией, что возбудило большое неудовольствие между льноводами. Продажа льняныхъ продуктовъ, сѣмени и волокна дѣлается монополией то казны, то частныхъ лицъ. Правительство не мало стѣсняло льняную промышленность еще и тѣмъ, что направляло ее то въ одинъ, то въ другой портъ. Такъ, оно долго поддѣрживало Вѣломорскіе порты и заставляло новгородцевъ и псковичей возить въ Архангельскъ ить льняные продукты, когда подъ богомъ была Нарва, самый естественный портъ для отправки товаровъ въ Европу по Валтійскому морю. Петръ Великій, хорошо понимая значеніе льняной культуры, заводилъ казенныя полотняныя фабрики, доощрять частныя предпріятія этого рода и на мѣривался даже запретить ввозъ иностранныхъ полотень. Онъ желалъ, чтобы нашъ Л. шелъ за границу не сырьемъ, а въ видѣ обработанныхъ продуктовъ, для чего приказалъ, чтобы ткали не узкіе холсты, а на манеръ иностранныхъ, широкія полотна. Онъ издалъ даже указъ о расширеніи льняного и пеньковаго дѣла во всѣхъ губерніяхъ, а гдѣ тому необыкновенны, какъ Л. и пеньку учреждать, дабы обучали крестьянъ. Отъ стѣсненій, тяжкихъ для русскихъ льноводовъ, Петръ льняную промышленность, однако, не освободилъ. Внѣшняя торговля Л. съ 1702 г. по 1706 г. была на откупъ у иностранца, англійскаго консула Карла Гутфеля. До воцаренія Екатерины II откупная льняная система то отминаялась, то опять восстанавливалась. Въ 1762 г. повелѣно было отпускать Л. за границу безъ всякихъ ограниченій; въ 1764 г. допущенъ безпрепятственный отпускъ за границу льняного сѣмени какъ на посѣвъ, такъ и на бѣлье масла. Сохранялась только оффиціальная браковка льняныхъ товаровъ, но съ 1844 г. и она предоставлена была на волю сперва петербургскому купечеству, а потомъ и всѣмъ торговцамъ Л. (Полн. Собр. Зак. XIX т. № 17680). Къ 40-мъ г. XIX в. торговля Л., благодаря данной ей свободѣ, очень усилилась; Л. занялъ первое мѣсто въ нашей отпускной торговлѣ. Въ 1848 г. его вывезено было на 19 милл. рублей, между тѣмъ какъ вывозъ хлѣба не превышалъ 12 милл., сала—12 милл., пеньки—7 милл. руб. сер. Въ то же время, однако, со всѣхъ сторонъ начали доходить жалобы на упадокъ цѣнъ на Л. и полотна, въ заграничной и внутренней торговлѣ. Многія изъ такъ называемыхъ полотняныхъ фабрикъ закрылись, остальные съ трудомъ поддѣрживали свое производство. Въ воз-

дѣмываніи Л. съ Россіей стала соперничать западная Европа. Все это привело къ учрежденію двухъ комиссій, изъ которыхъ одна изслѣдовала главные центры производства Л. въ Россіи, другая—за границей. Хотя эти комиссіи не вызвали никакихъ особыхъ мѣропріятій по улучшенію льняного дѣла въ Россіи, тѣмъ не менѣе ихъ труды составили цѣнный вкладъ въ нашу сельско-хозяйственную литературу*). Изъ нихъ русскіе хозяева узнали, что въ западной Европѣ давно оставлены нѣкоторые изъ нашихъ стародавнихъ приемовъ, какъ относительно культуры, такъ и обработки Л. Культура Л. въ Ярославской губ. приняла характеръ бельгійской, и полотна ярославскія приобрѣли большую извѣстность; двигателемъ этихъ улучшеній, распространившихся и на Костромскую губ., былъ членъ первой комиссіи, Карновичъ. Труды комиссій сдѣлали возможнымъ появленіе прекраснаго, краткаго и популярнаго «Наставленія о воздѣмываніи Л. въ сѣверной и средней полосѣ Россіи» (1844, 2 изд. 1854 г.). Въ 70-хъ годахъ пыталось придти на помощь русской льняной промышленности Большое Экономическое Общество. Желая узнать отъ самихъ хозяевъ, въ чемъ они собственно нуждаются, общество, по предложенію К. К. Вебера, учредило «Собранія льноводовъ». На призывъ общества отозвались съ большимъ сочувствіемъ хозяева нѣкоторыхъ губерній, особенно Псковской. Собранія открылись въ мартѣ 1877 г. и пошли такъ оживленно, что постановлено было собираться ежегодно. Тѣмъ не менѣе въ 1878 и 1879 г. пришло такъ мало членовъ, что собранія не могли состояться, и лишь въ 1880 г. оказалось возможнымъ ихъ возобновить. Съ тѣхъ поръ они болѣе не повторялись (см. «Протоколы собраній льноводовъ въ 1877 и 1880 гг.»). Русскими льноводами были выражены слѣдующія главные пожеланія: 1) устроить образцовыя хозяйства и при нихъ агрономическія станціи, на которыхъ были бы дѣланы и химическія изслѣдованія почвы, производящихъ Л.; изучались бы климатическія условія, влияющія на его произрастаніе и совершались бы опыты надъ техническою его обработкою; 2) открывать спеціальныя льняныя выставки; 3) производить изслѣдованіе льняной промышленности чрезъ опросъ хозяевъ и разсылку спеціалистовъ въ льняныя мѣстности и, наконецъ, 4) учредить при Вольномъ Экономическомъ Обществѣ «льноводную комиссію», которая слѣдила бы за развитіемъ льняной промышленности и, чрезъ посредство общества, содѣйствовала бы ея улучшенію. По инициативѣ этой комиссіи, Вольное Экономическое Общество послало спеціалиста для изученія льняной промышленности въ Тверской губ., и два раза назначало конкурсъ для составленія руководства по культурѣ Л. и его продуктовъ. Такъ какъ эти мѣры не дали успѣха, то общество въ 1885 г. издало сочиненіе Ф. Н. Королева, «Руководство къ льновоздѣмыванію, полученію льняного волокна и сельскохозяйственной его обра-

*) Подробное описаніе работъ обѣихъ комиссій было издано мин. гос. имущ. въ 1847 и 1848 гг.

боткъ». Въ 1883 г. комиссія выработала программу вопросов по льняному производству и разослала ее разным учреждениям и лицам. Въ течение года поступило 64 отвѣта, изъ которыхъ 55 напечатаны и изданы Вольнымъ Экономическимъ Обществомъ, подъ заглавіемъ: «Льняная промышленность въ Россіи по отзывамъ сельскихъ хозяевъ и льнопромышленниковъ, собраннымъ льноводною комиссіею 1885 года». Въ 1891 г., при содѣйствіи комиссіи, состоялась въ г. Смоленскѣ льноводная выставка. Въ 1895 г. льняная промышленность была предметомъ обсуждения въ первой сессіи сельско-хозяйственнаго совѣта при минист. земл. и госуд. имущ. Дпт. земледѣлія предложилъ на обсужденіе совѣта слѣдующія мѣры къ улучшенію льноводства, которыя, съ небольшими измѣненіями, и были приняты: 1) организовать снабженіе по временамъ льноводовъ улучшенными сортами сѣмянъ Л.; 2) произвести опыты посѣвовъ сѣменнаго Л. изъ Остиндіи, отличающагося большимъ, сравнительно съ нашимъ, содержаниемъ масла; 3) содѣйствовать распространенію машинъ для очистки и сортировки сѣмянъ, а также устройству сѣменныхъ складовъ и хозяйствъ, съ производствомъ Л. на волокно и сѣмя; 4) организовать какъ на опытныхъ станціяхъ, такъ и въ льноводныхъ хозяйствахъ опыты съ приженіемъ къ культурѣ Л. различныхъ приемовъ обработки почвы и посѣва, удобрительныхъ туновъ и т. п., а также разработать вопросъ о мангучиныхъ сѣвооборотахъ съ Л. въ крестьянскихъ и владѣльческихъ хозяйствахъ; 5) содѣйствовать распространенію свѣдѣній объ улучшеніи мочки, мяты, трепанія и вообще обработки Л.; 6) организовать въ широкихъ размѣрахъ демонстраціи обработки Л. на выставкахъ, базарахъ, въ крупныхъ льноводныхъ центрахъ и т. п.; 7) содѣйствовать распространенію среди крестьянъ малокъ наилучшаго типа и производству ихъ кустарями; 8) увеличить персоналъ подготовленныхъ инструкторовъ по обработкѣ Л.; 9) оказывать содѣйствіе земствамъ, сельскохозяйственнымъ обществамъ и частнымъ лицамъ по устройству, въ главнѣйшихъ льноводныхъ районахъ, льноводныхъ станцій и заведеній, главнымъ образомъ въ губерніяхъ Тверской, Смоленской, Витебской и Вятской (въ губерніяхъ Псковской и Костромской уже приступлено къ устройству такихъ станцій); 10) устраивать мѣстныя выставки льноводныхъ продуктовъ, съ выдачею премій за лучшіе экспонаты. Крестьянамъ могли бы быть выдаваемы, въ видѣ премій, приборы и машины по обработкѣ Л. Въ томъ же 1895 г. Дри департаментъ мануфактуръ и торговли созвано было совѣщаніе по разработкѣ вопроса объ упорядоченіи нашей льняной торговли.

Л. повсемѣстно разводятся въ Россіи, по крайней мѣрѣ въ черноземной полосѣ и въ

сѣв. губерніяхъ черноземной *). Главное его назначеніе здѣсь—доставлять матеріалъ для пряжи и холстовъ, масло же имѣетъ второстепенную важность. Всякій порядочный хозяинъ изъ крестьянъ удаляетъ въ своемъ яровомъ полѣ полосу подл. Л., уходъ за которой и обработка на волокно предоставляются въ полное распоряженіе хозяйки дома. Въ былое время, когда ситцевыя рубашки и платья считались роскошью, большое количество заготовленныхъ на зиму холстовъ составляло гордость нашихъ крестьянокъ. Въ захолустныхъ уѣздахъ и до сихъ поръ такой взглядъ еще не вывелся. Опредѣлить количество Л., расходимаго на домашнія потребности населенія, нѣтъ возможности даже и приблизительно. Полагають, что на это идетъ около 2 милл. пд. льняного волокна и столько же на наши полотняныя фабрики; гораздо больше его вывозятъ за границу. Вывозъ этотъ представляется за все текущее столѣтіе въ двухъ дѣ-

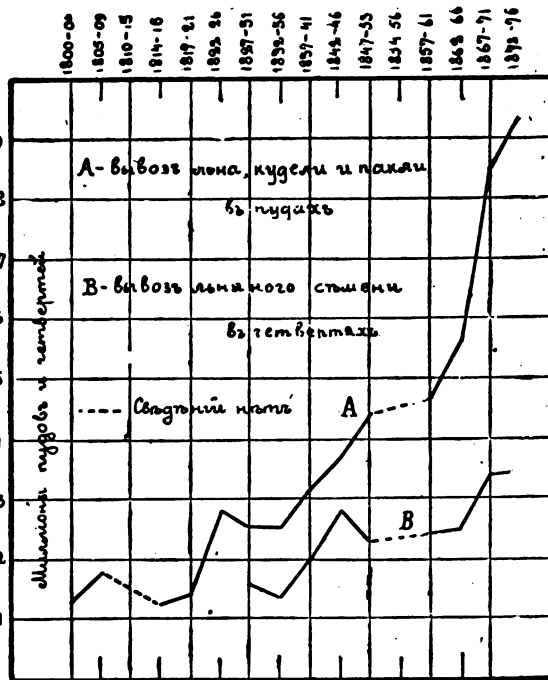

Фиг. 1.

граммахъ (фиг. 1 и 2), изъ которыхъ видно что: 1) съ 1800 по 1876 г. вывозъ русскаго Л. постепенно возрасталъ, начиная съ 1 милл. пд. въ первое пятилѣтіе до 9 милл. въ 1872—76 гг.; 2) въ первые годы замѣтны незначительныя колебанія, но начиная съ пятилѣтія 1837—1841 гг. колебанія прекращаются и вы-

*) Площадь посѣвовъ Л. въ 50 губерніяхъ Европ. Россіи опредѣляется въ 1152 тыс. дес., а сборъ льняного волокна за послѣдніе годы—въ 16900 тыс. пд. Мѣстныя даны на волокно въ 1889—92 гг. были въ пудѣ отъ 3 р. 90 к. до 3 р. 86 к., въ СПб. за то же время—отъ 4 р. 31 к. до 5 р. 16 к. Цѣнность всего вывоза льняного волокна, безъ сѣмянъ, въ среднемъ, за послѣдніе годы опредѣляется въ 55349 тыс. руб., а сѣмянъ—въ 26 милл. руб.

возь постепенно возрастает; 3) с 1854 до 1856 г., вследствие восточной войны, не было вывоза льняных продуктов; 4) вывоз пакли отдельно от льняного волокна в «Обзоръ внешней торговли» показывается с 1822 г. По этой статьѣ вывозъ также постепенно возрастаетъ, съ 200 до 917 тис. въ пятилѣтіе 1867—71 гг., что составляетъ отъ 0,1 до 0,2 всего вывоза (Л. и пакли); 5) съ 1877 г. свѣдѣнія даны погодно; съ этого года вывозъ Л. и пакли дѣлаетъ быстрый скачокъ, поднявшись до 12,8 милл. пд.; 6) въ послѣдующіе годы вывозъ Л.,

крестьяне охотно снимаютъ подъ Л. Благодаря этому, съ 60-хъ годовъ льняная культура начала все болѣе и болѣе расширяться въ губ. Тверской, Новгородской, Смоленской и Костромской. Проведеніе новыхъ желѣзныхъ дорогъ облегчило доставку Л. къ мѣстамъ сбыта, а самый сбытъ поощрялся постояннымъ увеличеніемъ спроса изъ-за границы. Мѣстности, прилегающія къ Балтійскимъ портамъ (СПб., Рига, Либава, Черновъ), отправляютъ свой Л. къ этимъ портамъ, а частью и сухимъ путемъ; восточный Л. питаетъ русскія льнопрядильни и ткацкія заведенія, а часть его идетъ за границу, чрезъ Архангельскъ.

Таково льноводство нечерноземной полосы, гдѣ Л. разводится какъ прядильное растеніе, а вывѣстъ съ тѣмъ и на сѣмена. Но есть обширная полоса, въ которой главный продуктъ Л.—льняное сѣмя, а второстепенный—волокно. Это—губерніи степныя, которыя прежде не знали или не хотѣли знать этого растенія, такъ какъ думали, что вследствие засухъ оно здѣсь не будетъ рождаться. Начало посѣвовъ Л. на югѣ Россіи положено въ 30-хъ годахъ извѣстнымъ новороссійскимъ хозяиномъ Демолемъ. Первые опыты были сдѣланы близъ Одессы. Требованіе на льняное сѣмя все увеличивалось, и цѣны въ первые годы стояли высокія. Въ помѣщеныхъ выше диаграммахъ показано (въ четвертяхъ), какъ шелъ вывозъ льняного сѣмени съ самаго начала. Изъ этихъ диаграммъ видно,

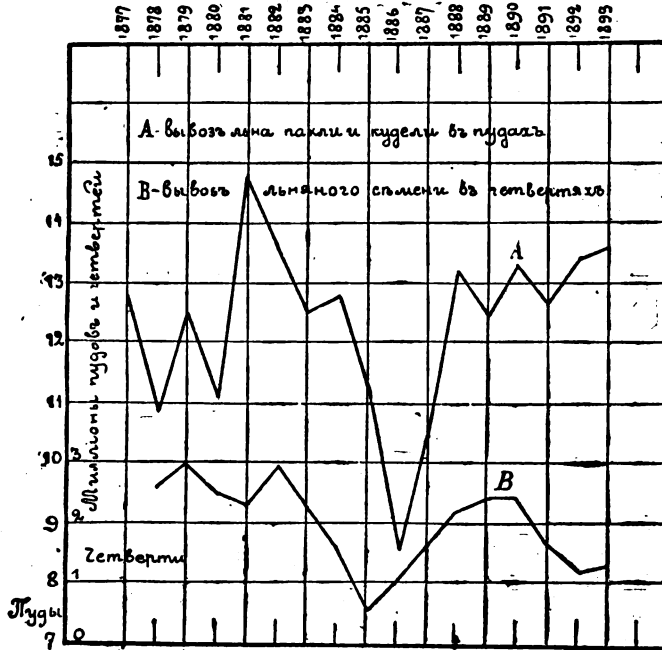

Фиг. 2.

пакли и кудели сильно колеблется; такъ, въ 1881 г. онъ доходитъ до 14,8 милл. пд., а въ 1886 г. падаетъ до 8,6 милл. пд.; 7) вывозъ пакли и кудели въ эти годы составляетъ приблизительно также отъ 0,1 до 0,2 всего вывоза.

Въ большинствѣ губерній воздѣлываютъ Л. столько, сколько нужно для домашняго обихода; но есть настоящія льноводныя мѣстности, гдѣ Л. составляетъ главное полевое растеніе и откуда избытокъ его и отправляется за границу. Эти мѣстности издавна опредѣлились, одні на СЗ, другія на СВ. Изъ первыхъ извѣстны Л. псковскіе, затѣмъ прибалтійскія губерній и, наконецъ, Л. литовскіе и бѣлорусскіе; изъ вторыхъ—Л. ярославскіе, костромскіе, бѣжецкіе, вологодскіе, вятскіе и владимірскіе (меленковскіе). Крестьянская реформа и новыя желѣзныя дороги расширили область промышленнаго льняного производства, особенно на СЗ. Послѣ надѣла крестьянъ землѣю, у помѣщиковъ образовались обрѣзки; многие изъ нихъ совсѣмъ запустили свои поля. Всѣ подобныя земли въ нѣкоторыхъ мѣстахъ

что: 1) въ общемъ линія вывоза сѣмени соответствуетъ линіи вывоза Л.; 2) въ первое пятилѣтіе (1827—31) вывозъ сѣмени былъ всего 600 тис. чет., но чрезъ 50 лѣтъ (1872—76) онъ возросъ до 2½ милл. чет.; 3) съ 1877 г. цифры вывоза сѣмени показаны погодно; съ этого года по 1880 г. вывозъ быстро возрасталъ. Въ 1877 г. было вывезено 1,7, а въ слѣдующіе два года—до 3 милл. четв. Съ 1880 г. вывозъ начинаетъ уменьшаться; въ 1885 г. было вывезено только 600 тис. чет. Затѣмъ снова начинается подъемъ до 90-хъ годовъ, а послѣ того дѣло идетъ на пониженіе; въ 1892 г. было вывезено лишь до 1,2 милл. чет. Въ настоящее время сѣютъ Л. на сѣмя не въ Новороссіи только, но и во всѣхъ мѣстностяхъ, гдѣ еще удѣлили цѣлинныя степи или имѣются старыя перелоги, какъ-то въ Кубанской области, въ Землѣ Войска Донскаго, въ губ. Екатеринославской, Полтавской и др. Сѣютъ его преимущественно болѣе или менѣе крупныя землевладѣльцы, между тѣмъ какъ разведеніемъ Л. на волокно занимаются почти исключительно кре-

стьяне. Главный покупатель нашего льняного семени—Англія (до 10 миллионъ пудовъ), затѣмъ Германія, Голландія и др. Все, что даетъ хороший кормъ для скота, Англія собираетъ со всего свѣта, а льняное сѣмя даетъ, кромѣ масла, жмыхи; Англія же забираетъ и большую часть нашихъ жмыхъ (см. Жмыхи, XII, 27). Стебли Л. на Ю прежде шли въ отбросъ, но въ настоящее время льняную солому берутъ крестьяне за уборку и обрабатываютъ ее на пряжу, какъ и великороссы. Сами землевладельцы не обращаютъ никакого вниманія на льняную солому, хотя и есть опыты, доказывающіе возможность получения и изъ сѣменного Л. хорошаго волокна.

Такъ какъ разведеніе Л. восходитъ къ глубокой древности и примѣняется въ самыхъ разнообразныхъ по климату и почвѣ мѣстностяхъ, то естественно ожидать отъ льняного растенія многихъ болѣе или менѣе устоявшихся видоизмѣненій или разновидей. Но на самомъ дѣлѣ оказывается, что Л. обладаетъ большою устойчивостью. Такъ, различаютъ Л. озимый и яровой, но это, какъ известно, не представляетъ существенныхъ отличій; притомъ въ видѣ озимаго растенія высѣвается Л. очень рѣдко. Бездѣ разводится онъ какъ растеніе яровое и какъ таковое въ культурѣ раздѣляется на *обыкновенный* (*Linum usitatissimum*) и *прычунъ* (*L. serotans*). Первый издавна признаетъ самымъ выгоднымъ для разведенія разновидностью. Онъ растетъ высоко, достигаетъ до 1½ арш., листья имѣютъ рѣдкія, мало вѣтвятся и то на верхушкѣ стебля; головки его при созрѣваніи не растрескиваются, почему онъ не осыпается. Этотъ сортъ у насъ называется *долгунцомъ* и *ростуномъ*. Но этотъ же сортъ Л. бываетъ и довольно низкий и также вѣтвится уже при основаніи стебля. Первый даетъ наилучшее волокно, когда сѣется густо, на десятину 10—16 чтк., а послѣдній при очень рѣдкомъ посѣвѣ (3—4 чтк.) даетъ много сѣмени. Обыкновенный Л. бываетъ не съ одними голубыми, но и съ бѣлыми цвѣтками. Таковъ Л. *американскій* (*Linum usitatissimum americanum*). Онъ очень высокорослый, даетъ хорошее волокно, легко вымочивается, но скоро вырождается. Въ Европѣ появился съ 1851 г. Опыты съ этимъ Л. въ Бельгіи и Ирландіи дали противорѣчивые результаты. У насъ тоже много писали объ американскомъ Л., но потомъ перестали. Л. *прычунъ* (*Linum serotans*) ниже долгунца, толстостебельный и вѣтвистый, его голубые цвѣтки крупнѣе, богаты сѣменами, но корбочки, ихъ заключающія, когда вызрѣютъ, легко осыпаются, почему разводится мало. Его у насъ называютъ еще *самосѣемъ*. Л. можно разводить почти во всѣхъ географическихъ широтахъ, гдѣ только возможна культура какихъ-нибудь растеній; тѣмъ не менѣе есть мѣстности, за которыми издавна утвердилась слава по производимому ими отличному Л. и тканямъ изъ него. Таковы мѣстности приморскія и прилегающія къ большимъ рѣкамъ. У насъ таковы: Балтійское побережье и бассейнъ Западной Двины съ его верховьями (районъ балтійскихъ портовъ), затѣмъ верховья бассейна Сѣверной Двины (районъ Бѣломорья); на З — Бельгія, Голландія, Данія,

Ирландія и др. Полагаютъ, что для успѣшнаго произрастанія Л. необходимо, чтобы выпадало въ теченіе года влаги не менѣе 660 мм., изъ которыхъ 200—300 мм. должны выпасть съ апрѣля по августъ (Goltz, «Handbuch der gesammten Landwirtschaft», 2 т., 576). Гдѣ столько выпадаетъ влаги, тамъ и въ континентальныхъ мѣстностяхъ Л. выходитъ таковой же доброкачественности, какъ это оправдывается на известныхъ нашихъ Л., напр. села Великаго, Ярославской губ., Меленковского у. Владимирской губ., Поневѣжскаго у. Ковенской губ. и др. Вообще же для Л. всего лучше мѣстности болѣе или менѣе влажныя, гдѣ много озеръ, рѣкъ, запрудъ, гдѣ поддерживается довольно равномерно умѣренная влажность. Сильные же дожди много вредятъ Л., особенно во время цвѣтенія; онъ полегаетъ и трудно поднимается. Л. можетъ выдерживать довольно продолжительное бездождіе и высокую температуру, какъ это мы видимъ на нашихъ степныхъ мѣстностяхъ: стебель его бываетъ тамъ коротокъ, вѣтвистъ, за то сѣмянистъ, съ каковою цѣлю Л. и разводится на Югѣ. Онъ можетъ выносить и относительно низкія температуры, что даетъ возможность воздѣлывать его въ довольно высокихъ широтахъ (Архангельская, Олонецкая и Вологодская губ.). Но весенніе заморозки и августовскіе утренники въ иные годы дѣйствуютъ на него губительно. Первые побиваютъ молодые всходы, а послѣдніе останавливаютъ развитіе сѣмянъ; сѣютъ Л., когда можно ожидать, что заморозки болѣе не повторятся. Народная наблюдательность изстари опредѣлила для Великороссіи это время днемъ 21 мая (св. Константина и Елены: послѣдняя и называется въ простонароды *Аленю-льняницею*). Противъ августовскихъ утренниковъ, кромѣ выбора наиболее благоприятной мѣстности, могло бы помогать разведеніе близъ льняныхъ полей, когда очень сильно лучеиспусканіе, такъ назыв. *курмакъ ошей*, чтобы изъ дыма образовывалась надъ Л. искусственная облачность и тѣмъ уменьшалась теплопрозрачность воздуха. Въ самыхъ сѣверныхъ губерніяхъ (Вологодской, Олонецкой и др.) нрѣдко вслѣдствіе раннихъ утренниковъ Л. родится безъ сѣмянъ. Вообще же число градусовъ тепла, потребное для Л., чтобы онъ дошелъ до полной зрѣлости, опредѣляется въ 1830° Ц. *) (Goltz). Л. разводится на всѣхъ возможныхъ почвахъ, но нельзя отвергать, что на однихъ почвахъ онъ родится хуже, чѣмъ на другихъ. У насъ давно составилось убѣжденіе, что Л. съ успѣхомъ можно воздѣлывать только на новыхъ земляхъ, для чего тамъ, гдѣ еще возможна огневая система (палы), сѣютъ его на *подожкалѣ* (лядахъ, полянкахъ и пр.) прямо по гары, послѣ самой легкой обработки такихъ мѣстъ сохой и бороной—смыкомъ. Такъ воздѣлываютъ Л. въ самыхъ сѣверныхъ губерніяхъ (Олонецкой, Вологодской, Новгородской и др.). Въ сѣверозападныхъ и центральныхъ губерніяхъ тоже ищутъ для Л. всегда новой земли—*новинъ*, подъ которыми разумютъ всѣ когда-то бывшіе подъ пахотой уча-

*) Значеніе слова «градусъ» см. въ примѣчаніи къ ст. Конопля (XVI, 23).

стки: обрѣзы, облоги, прогадины въ гѣсахъ, луговины и т. п. На такихъ мѣстахъ дѣлаются такъ назыв. *рѣзы*, т. е. нарѣзаются верхковы въ 5—6 ремни, которые потомъ, при помощи сохи, вздираются и переворачиваются снизу вверхъ; затѣмъ, давъ дернину перепрѣть, размельчаютъ ее бороною, засѣваютъ Л. и задылаваютъ посѣвъ опять самою легкою бороною. При умѣлой обдѣлкѣ рѣзовъ, Л. на нихъ тоже, какъ и на гарѣ, даетъ хорошіе урожаи. Во всѣхъ названныхъ случаяхъ почвы могутъ быть очень разнообразны и крестьяне не дѣлаютъ между ними большихъ различій. Земли подзолы не обгаются, если только они достаточно вылежалась. Въ мѣстностяхъ льноводныхъ старые облоги разбираются, можно сказать, на расхватъ, и доставляютъ хозяевамъ-землевладельцамъ хорошей доходъ. Арендная плата за гѣто отъ 20 до 50 руб. Въ южныхъ степныхъ тоже выбираютъ подъ Л. цѣлннныя степи или возможно старые перелогы. Такихъ земель становится все меньше и меньше, и льняные сѣмяныя посѣвы естественно должны все болѣе сокращаться. На старопашняхъ не разводятъ Л., находя это невыгоднымъ, но и на цѣлннахъ его сѣютъ первымъ, или, въ крайнемъ случаѣ, вторымъ растеніемъ. Причину такой практики южнорусскихъ хозяевъ надобно искать въ сильной сорности вылежавшагося чернозема, которая на цѣлннѣ не обнаруживается, а посѣвъ двухъ-трехъ посѣвовъ выступаетъ все сильнѣе и сильнѣе и, наконецъ, обращается въ бурьянъ. Итакъ самыя первыя требованія относительно почвы при льняной культурѣ заключаются въ чистотѣ отъ сорныхъ травъ, а затѣмъ, какъ говорятъ старые агрономы, — въ запасѣ старой силы, чему и удовлетворяютъ болѣе всего долго или совсѣмъ не бывшія въ культурѣ земли. Вообще же для Л. предпочитаютъ почвы болѣе легкія, приближающіяся по составу къ категоріи больше песчанистыхъ, чѣмъ глинистыхъ, но подпочвы желательны болѣе глинистаго характера, какъ лучше задерживающія въ случаѣ засухи необходимую для Л. влагу. Корень у Л. можетъ имѣть длину половины стебля, т. е. 2—3 фт. (Стебутъ, «Воздѣлываніе льна», стр. 47), благодаря чему Л. можетъ доставать влагу изъ довольно глубокихъ слоевъ, чѣмъ и объясняется способность его противустоять засухамъ. Л. считается растеніемъ сильно истощающимъ почву, поэтому тамъ, гдѣ разъ онъ былъ снятъ, его не сѣютъ ранѣе, какъ черезъ 6—9 лѣтъ. По изслѣдованію Лирке, хорошими урожаями Л. считаютъ, если собирается съ десятины сѣмянъ 36—37 пд., соломы 275 пд. и головицы 30 пд. Такимъ урожаемъ извлекается съ десятины.

Кали . . .	128 фн.	Магнези . . .	34 фн.
Натра . . .	33 »	Фосф. кисл. . .	72 »
Извести . .	112 »	Сѣрной кисл. . .	29 »

Изъ сравненія этихъ цифръ съ опредѣленными для другихъ культурныхъ растеній, оказывается, что Л. беретъ много кали, уступая въ этомъ отношеніи картофелю, свеклѣ, подсолнечнику и клевернымъ растеніямъ, много также требуетъ извести, но меньше, чѣмъ бо-

бовыя растенія. Затѣмъ, по всѣмъ другимъ составнымъ частямъ, Л. представляетъ почти никакихъ отличій отъ большей части нашихъ культурныхъ растеній. Азота онъ, вѣроятно, также много извлекаетъ изъ почвы, особенно, когда даютъ дозрѣвать его сѣменамъ, потому что они богаты протенновыми веществами. Но отъ большей части культурныхъ растеній остаются нѣкоторые остатки (корни, часть листьевъ и т. п.), между тѣмъ отъ Л. ничего не остается для возврата почвѣ; онъ обыкновенно *меребится*, т. е. выдергивается вмѣстѣ съ корнями. Единственно, что еще могло бы быть возвращаемо отъ Л., это — кострика, но она такъ трудно перегниваетъ, что обыкновенно ее бросаютъ. Потому и принято сѣять Л. на такихъ почвахъ, на которыхъ самою природою заготовленъ запасъ удобрительныхъ питательныхъ веществъ, какъ это бываетъ на земляхъ новыхъ, цѣлннахъ или на старыхъ перелогахъ, или посѣвъ такого растенія, подъ которое земля была сильно удобрена. По свѣже удобренному полю Л. не сѣютъ. Свѣжій навозъ часто вносить въ почву вредныя для Л. сорныя травы и, наконецъ, не успѣваетъ достаточно разложиться, и на самое волокно дѣйствуетъ неблагоприятно. Гораздо лучше для Л. хорошо приготовленный свободный отъ сѣмянъ сорной травы компостъ. Что касается другихъ удобрительныхъ средствъ подъ Л., то разными изслѣдователями составлено много таблицъ, въ которыхъ выражены результаты удобрения подъ Л. разными солями: калиевыми, известковыми, фосфорнокислыми, азотистыми и т. д., но заключенія выходятъ довольно противорѣчивыя: почвы очень различны, а потому и дѣйствіе на нихъ различнымъ удобреній также различно. Производство такихъ опытовъ можетъ правильно идти только тогда, когда одновременно съ изученіемъ дѣйствія тѣхъ или другихъ удобреній будутъ дѣлать химическія изслѣдованія почвъ, на которыхъ производятся опыты, что возможно только на правильно устроенныхъ станціяхъ. На совѣщаніяхъ льноводовъ, бывшихъ при Вольн.-Эконом. Общ. («Протоколы Собраній льноводовъ въ апрѣлѣ 1877 года», стр. 28 и 219), вопросъ остался открытымъ; теперь же, повидимому, льноводныя станціи близки къ осуществленію. Но, кажется, можно довольно близко подойти къ рѣшенію вопроса относительно удобрительныхъ средствъ, дополнительныхъ къ навозному удобренію, а въ иныхъ случаяхъ и полной замѣны его. Всего больше Л. истощаетъ почву щелочами, затѣмъ известью и, наконецъ, фосфористыми веществами. Значитъ, вполне уместны для Л. калиевыя, отчасти и натровыя удобрения. Такимъ образомъ при культурѣ Л. можетъ быть полезенъ каннитъ или зола, кромѣ того, не бесполезно иногда внесеніе поваренной соли, такъ какъ въ золѣ льняныхъ продуктовъ не мало содержится натра (Несслеръ, Флейшманъ и др.). Затѣмъ для пополненія въ почвѣ извести, если она понадобится, можно удобрять подъ Л. гипсомъ, который, кромѣ извести, внесетъ также требуемую Л. сѣрную кислоту. Известь можетъ быть попопнена и фосфористыми удобрениями; они же внесутъ въ почву столь необходимую для Л. фосфорную кислоту. Для по-

полнония убыли въ льянныхъ почвахъ азотистыхъ веществъ, можно бы прибѣгать къ чилийской селитрѣ или къ сѣрнокислому аммиаку, но по дороговизнѣ сподручнѣе, такъ сказать, околный путь собирая азота въ почву при помощи такъ наз. *азотособирателей*, лучший представитель котораго—красный клеверъ, во всѣхъ нашихъ льноводныхъ мѣстностяхъ растущій очень хорошо. Практика псковскихъ льноводовъ вполнѣ подтверждаетъ такое предположеніе; они употребляютъ въ видѣ добавки къ навозному удобрению суперфосфатъ. Вообще удобрение, въ которомъ азотъ, кали и фосфорная кислота находятся въ растворимой формѣ, при употребленіи въ надлежащемъ количествѣ, должны дѣйствовать хорошо. Известный специалистъ по части удобрительныхъ средствъ, Вагнеръ, предлагаетъ подъ Л. удобрение на десятину изъ 10—30 пуд. чилийской селитры, 12—18 пд. 20-ти процентнаго суперфосфата и 25—30 пд. каинита, но въ то же время предостерегаетъ отъ большаго вноса, при слабомъ азотистомъ удобрении, фосфорнокислыхъ солей, такъ какъ въ такомъ случаѣ стебель преждевременно перестаетъ расти. Вообще, калиевы соли, равно какъ и фосфаты слѣдуетъ разсыпать и запахивать съ осени, а чилийскую селитру весной, при самомъ посѣвѣ Л. При разсыпаніи безусловно необходимо распределять удобрения возможно равномерно. Особенно замѣчательно ускоряетъ ростъ Л. чилийская селитра. Молодые всходы, вслѣдствіе быстраго развитія, опережаютъ опасность отъ нападенія земляной блохи. Въ Бельгіи издавна въ употребленіи навозная жижа съ распушенными въ ней льянными жмыхами. Костяная мука также хороша для Л., но разсыпать ее нужно съ осени. Практика послѣднихъ лѣтъ нашихъ старинныхъ льноводовъ, псковскихъ крестьянъ, ясно показала, какъ слѣдуетъ поставить нашу льянную культуру. Самые обильные урожаи Л., и волоконъ и сѣменемъ, получаютъ, когда сѣютъ его послѣ краснаго клевера. При соединеніи льянной культуры съ травосѣяніемъ будутъ достигнуты два самыхъ существенныхъ условия улучшения въ нашемъ земледѣліи: незамѣтно разовьется правильная плодосмѣнность и будетъ собираться больше кормовъ, а они дадутъ возможность содержать больше скота и получать больше удобренія. Если бы наша льянная культура пошла по такому направленію, то съ нея снялся бы теперешній упрекъ, что она сопровождается упадкомъ скотоводства, какъ это видать въ томъ же псковскомъ льноводствѣ, гдѣ дѣйствительно сокращается и безъ того скудное количество у насъ выгоновъ и луговъ. Затѣмъ, когда плодосмѣнная форма земледѣлія еще болѣе разовьется, когда окажется возможнымъ ввести въ сѣвооборотахъ, напримѣръ, картофель, тогда еще удобнѣе будетъ подыскать благоприятные участки для Л., такъ какъ послѣ корнеплодовъ также можно сѣять Л. съ успѣхомъ, особенно, если класть послѣ картофеля хотя половинное удобрение. Послѣ корнеплодовъ земля бываетъ рыхлою и чиста отъ сорныхъ травъ, что такъ необходимо для Л. Конечно, въ самыхъ сѣверныхъ губерніяхъ, гдѣ благодаря постоянной раздѣлкѣ лѣсовъ

все еще прибываютъ новины, долго не отстадутъ отъ рѣзовъ. Для Л., какъ и для всѣхъ культурныхъ растений, необходима возможно тщательная обработка земли, своевременный посѣвъ, хорошія всхожія сѣмена, уходъ во время роста Л., когда онъ еще на корню и т. д. Однако условия доброкачественности льянныхъ продуктовъ зависятъ не отъ одной только почвы и ея питательныхъ веществъ, но и отъ самыхъ приемовъ культуры.

1) Гдѣ Л. разводится исключительно для домашнихъ потребностей, тамъ имѣютъ въ виду и волокно, и сѣмя. Волокно идетъ на пряжу и холсты, изъ сѣмянъ же получаютъ масло, жмыхи и изюбну; волокно при этомъ бываетъ большею частью грубое, годное только на домашніе холсты, но за то сѣмена на хорошей почвѣ выходятъ крупныя и богатыя масломъ. Когда же имѣютъ въ виду полученіе возможно лучшаго волокна, Л. выбираютъ раньше, чѣмъ успѣли образоваться сѣмяна сѣменныхъ головокъ. Такова, напр., бельгійская культура Л., производящая всѣмъ известныя голландскія полотна. Въ Бельгіи издавна льянная культура ведется совершенно отдѣльно отъ его жючки и дальнѣйшей обработки. Дѣло хозяина довести Л. до цвѣта, въ какомъ состояніи онъ скупается особыми промышленниками, которые занимаются его моченіемъ и трепаніемъ. Ихъ тамъ называютъ торговцами Л. (*les marchands du lin*). Наивысшую цѣну давали въ періодѣ цвѣтенія за лень перенный (*le lin gamé*; совершенно въ томъ же родѣ, какъ у насъ иногда переть горохъ *). Затѣмъ фермеръ обязанъ только выбрать Л., по указанію скупщика, а послѣдній обыкновенно спѣшитъ съ этимъ дѣломъ, не обращая рѣшительно никакого вниманія на сѣмена. У насъ въ льноводныхъ мѣстностяхъ только въ послѣднее время стали предпочитать волокно сѣменамъ, и то только въ Ярославской губ., гдѣ около села Великаго получается Л. уже довольно тонкій и вѣдный. Во всѣхъ же остальныхъ мѣстностяхъ одинаково преслѣдуется добыча и волокна, и сѣмени. Поэтому теребятъ Л., когда головки не только сформировались, но и успѣли пожелтѣть, слѣдовательно, когда сѣмя уже почти дозрѣло. Псковское сѣмя славится, но льяное волокно выходитъ лишь посредственное. Въ степной полосѣ, гдѣ ни во что ставятъ волокно, его даже не теребятъ, а просто косятъ какъ хлѣбъ или траву. Большая или меньшая тонина льянныхъ волоконцевъ зависитъ не только отъ времени уборки Л., но и отъ погоды, и отъ различія въ приемахъ обработки Л. и т. д., но болѣе всего обуславливается количествомъ высѣваемого сѣмени, такъ какъ отъ

* Правильнѣе это слѣдуетъ такъ сдѣлать: когда Л. выростетъ на 6—7 верш., то на противоположныхъ концахъ поля ставить колья, съ веревками, обвязанными въ ролѣ равными. Въ эти равнины вкладываютъ тонкія шерочки, а между послѣдними накладываютъ березовые сучья или какой-нибудь легкой, преварительно сложенный или лежалый въ лѣсу, хворостъ. Подъ такой покрывной Л. прорастаетъ совершенно свободно и какъ бы онъ ни вытянулся и какіе бы ни шли дожди, онъ не помянется. Переть всего удобнѣе, если участокъ разбить на полосы двухъ-аршинной ширины, съ оставленіемъ между ними узкихъ проходовъ для вѣялки польеза и укладки шерды и хвороста. Безъ этой предосторожности много Л. можетъ быть помято.

этого зависит, будет ли растение пользоваться светом безпрепятственно, или нет. Когда растения растут в отсутствии света или при слабом освещении, тогда они образуют тонкостенными вытянутыми клеточки, от чего стебель выходит длинный, но за то больше тонкий. При болге густомъ посѣвѣ льняныхъ растеній, будучи затѣнены, вытягиваются, слабѣе развѣтвляются и меньше завязываютъ сѣменныхъ головокъ, и лубяныя клеточки тогда должны быть тонки и нѣжны. Въ противоположныхъ условіяхъ будетъ наоборотъ. Такимъ образомъ, въ рукахъ хозяина есть очень простое средство направлять культуру Л. и въ пользу волокна, или сѣмени, или того или другого. Въ Бельгій, гдѣ все вниманіе обращено на волокно, высѣваютъ на десятину 16—18 мѣръ (чтк.) сѣмянъ; у насъ въ Ярославской губ., гдѣ также обращаютъ вниманіе на волокно, берутъ 8 мѣръ; въ Псковской губ., гдѣ волокно и сѣмя почти равноцѣнны, 5—6 мѣръ, а въ степной полосѣ, гдѣ только цѣнятъ сѣмена, сѣютъ 2 $\frac{1}{2}$ —3 мѣры. 2) Рядовой сѣвъ для всѣхъ растеній обыкновенно предпочитается разбросному, а Л. сѣютъ всегда въ разбросъ, потому что при рядовомъ посѣвѣ стебли утолщаются, сильно развѣтвляются и даютъ грубое волокно. Между тѣмъ для сѣменного Л. должно быть наоборотъ, такъ какъ отъ такого Л. желаютъ именно возможно больше вѣтвистости, чтобы выходило больше сѣмянъ, но и сѣменной Л. у насъ сѣется въ разбросъ, только сѣмянъ, какъ сказано, берутъ очень мало. 3) Ошибочно полагаютъ, что Л. довольствуется легкою обработкою, т. е. разрыхленіемъ только самаго верхняго слоя, и что достаточно для этого имѣть только соху и борону. На подсѣкахъ и рѣзахъ подобная обработка еще терпима, такъ какъ такіа мѣста въ первые годы не обнаруживаютъ сорной растительности. Но на пахотахъ необходима самая тщательная и глубокая обработка и земля должна быть подата съ осени, при чемъ не бесполезно иногда пустить за плугомъ почвоуглубитель. 4) При посѣвахъ въ разбросъ, до самой уборки растеній, болшею частью не бываетъ за ними никакого ухода, но Л. требуетъ во время роста постояннаго досмотра, онъ не выносить сосѣдства съ сорными травами; потому необходимо бываетъ полоть Л. Въ Бельгій обработка полей чуть не огородная, и, однако, Л. полтятъ. Приходилось видѣть такую полку даже довольно запоздалую, именно, когда уже Л. зацвѣтаетъ. Конечно, послѣ полотья Л. ложится, но онъ скоро и поднимается, если только не попадетъ подъ сильный дождь. Очень часто сѣмена сорныхъ травъ вносятся въ почву при самомъ посѣвѣ. Льняныя сѣмена, при самой тщательной ихъ очисткѣ, всегда содержатъ зародыши сорной растительности. Всего чаще бываетъ въ нихъ льняная повилка (*Cuscuta epilinum*), полевой плевель (*Lolium arvense*), березка (*Covolvulus arvensis*), подмаренникъ (*Galium aparine*), гречиха развѣсистая (*Polygonum lapathifolium*), торяца (*Spergula arvensis*) и др. 5) Посѣвныя сѣмена обыкновенно тѣмъ надежнѣе для посѣва, чѣмъ меньше число лѣтъ они хранились,

но для Л. практики предпочитаютъ сѣмена 2—3 годовалые и даже еще болше лежалые. Польза такого пріема, хотя она и не всегда оправдывается, надобно полагать, стоитъ именно въ связи съ сильною сорностью льняныхъ сѣмянъ; многія изъ сѣмянъ сорныхъ травъ съ годами теряютъ свою всхожесть, между тѣмъ льняныя сѣмена выдерживаютъ лежку безъ потери всхожести. Другіе же рекомендуютъ подвергать посѣвныя льняныя сѣмена довольно высокой температурѣ, но не выше 40° Р. По опытамъ проф. Вольни и др., отъ такихъ просушенныхъ сѣмянъ урожай Л. значительно увеличивается. Вольни полагаетъ, что при такой температурѣ болге слабыя сѣмена замираютъ, а самыя развитыя остаются всхожими и даютъ болге сильныя растенія. По наблюденіямъ практиковъ, необходимо еще каждыя два-три года мѣнять посѣвныя льняныя сѣмена, для чего слѣдуетъ ихъ выписывать изъ мѣстностей, пріобрѣвшихъ извѣстность. Въ Бельгій лучшими льняными сѣменами считаются *искоескія*, которыя идутъ въ продажу подъ названіемъ *рижскіе*. Такія сѣмена во всѣхъ бельгійскихъ таможахъ, по распоряженію правительства, сохраняютъ отдѣльно, и, для обезпеченія покупателей отъ возможности обмана со стороны торговцевъ, на нихъ кладется особая пломба. Сѣютъ, конечно, и свои сѣмена, но они болшею частью бываютъ недозрѣлыя, не даютъ такого хорошаго волокна, какъ нашъ *искоеской долунемъ*. 6) Л. имѣетъ много враговъ, какъ въ царствѣ животномъ, такъ и въ растительномъ. Изъ первыхъ едва ли не самый злѣйшій врагъ Л. *земляная блоха* (мелкіе жучки изъ семейства *Halticidae*, извѣстные также подъ названіемъ «блохака» и «мошкаръ»), затѣмъ *льняной червь* (зеленыя 12-ногія гусеницы бабочки гаммы, (*Plusia gamma*) и *льняной червоточекъ* (мелкія желтоватыя 12-ногія гусеницы бабочки листотвертки, вида *Conchudis epilipala*). Земляная блоха повреждаетъ Л., главнымъ образомъ, весной, уничтожая всходы его. Не мѣняе сильно (особенно на сѣверо-западѣ Россіи) страдаетъ Л. (но уже лѣтомъ, въ болге зрѣломъ возрастѣ) и отъ гусеницъ бабочки гаммы, въ иные годы весьма обильно размножающихся и уничтожающихъ подземныя части различныхъ растеній, въ томъ числѣ и льняного. Что же касается до третьяго изъ вышеназванныхъ враговъ Л., то онъ приноситъ сравнительно меньше вреда и повреждаетъ исключительно льняныя головки. Къ ослабленію вреда отъ земляныхъ блохъ можетъ служить возможно ранній посѣвъ Л., полезный также въ дѣлѣ борьбы съ льняными червемъ и червоточцемъ; истребленіе же успѣвшихъ уже появиться блохекъ представляется почти недостижимымъ; во многихъ случаяхъ гораздо проще прибѣгнуть къ пересѣву Л. Весьма важно предупредительно мѣрою противъ льняного червя является содержаніе полей въ чистотѣ отъ сорныхъ травъ, въ особенности же отъ сурѣшки и другихъ представителей семейства крестоцвѣтныхъ растеній, на которыхъ бабочка гаммы предпочтительно откладываетъ свои яички; съ этою цѣлью необходимо предъ посѣвомъ тщательно очищать льняныя сѣмена, удаляя изъ нихъ сорныя

примѣся. Для воспрепятствованія передвиженію червя, полезно обнести нетронутыя еще посѣвы рвомъ, въ $\frac{1}{2}$ арш. глубины и ширины, съ отвѣсными стѣнками, и попавшихъ туда гусеницъ уничтожать; совѣтуютъ также боронами или волокушами раздавливать гусеницъ, оставшихся на скошенной нарочно съ этою цѣлью полоскѣ Л., граничащей съ только-что занятымъ ими участкомъ льняного поля. Л. нерѣдко бываетъ *ржавый*, т. е. съ краснобурными пятнами, какъ на стеблѣ, такъ и на листьяхъ. Это есть такъ назыв. *льняная ржавчина* (Lein-Rost), болѣзнь, причиняемая паразитнымъ грибомъ (*Melampsora lini*). Пятна образуются скопленіемъ лѣтнихъ споръ (уредоспоръ) подъ кожицей Л., которая отъ этого разрывается и споры выступаютъ наружу. Кромѣ того на ржавыхъ растеніяхъ бываютъ вздутія въ родѣ бугорковъ или подушечекъ; здѣсь скопляются зимнія споры грибка (телеостоспоры). Грибницы какъ наружныхъ, такъ и внутреннихъ споръ вредятъ развитію растенія, особенно вредна послѣдняя. Она мѣстами разрушаетъ лубяныя волокна, такъ-что при обработкѣ ржавога Л. выходитъ большею частью одна кострика. Въ Бельгіи эта болѣзнь называется «le feu» или «la brûlure» (Goltz, 11, 579). У насъ ржавчина появляется почти повсемѣстно. Полагаютъ, что она заносится вмѣстѣ съ посѣвными сѣменами. Единственнымъ средствомъ противъ ржавчины считаютъ неповтореніе посѣвовъ на такихъ разѣ зараженныхъ мѣстахъ.

Способы уборки Л. очень просты. Въ степныхъ губерніяхъ Л. косятъ какъ хлѣбъ. Но гдѣ нѣтъ въ виду главнымъ образомъ волокно, тамъ его вездѣ *тереблятъ*, т. е. выдергиваютъ съ корнемъ, затѣмъ вяжутъ въ снопки (горсти), которыя ставятъ другъ противъ



Фиг. 3.

друга рядами въ видѣ двускатой крыши или шатра и оставлять, пока сѣмена его дойдутъ, а стебель засохнетъ. Въ иныхъ мѣстахъ Л. сушатъ на особыхъ сушилахъ, вѣшалкахъ въ полѣ, или же на заборахъ. Но сушка въ баблахъ предпочтается всякой другой. Просыхая такъ исподволь, льняное волокно дѣлается маслянистымъ, приобретаетъ большую дѣлкость, гибкость, прочность и пріятный блескъ (Стебутъ, 181); затѣмъ Л. свозится на гумно или въ сарай, гдѣ отдѣляются отъ него головки. Въ Бельгіи Л. окачиваютъ особыми колотушками, что принято въ нѣкоторыхъ мѣстахъ и у насъ. Въ иныхъ мѣстахъ Л. сушатъ въ овинахъ и обмолачиваютъ какъ хлѣбъ, отъ чего, конечно, Л. лутается, или вальками, что лучше,

но мѣшкотнѣе. Послѣдній способъ, впрочемъ, примѣняется тамъ, гдѣ сѣютъ Л. немного. Въ льняныхъ же мѣстностяхъ, для отдѣленія головокъ, употребляютъ желѣзные гребни, съ зубьями, длиною вершковъ пять. Такой способъ отдѣленія головокъ извѣстенъ подъ именемъ *рыбления Л.* (фиг. 8). Въ иныхъ мѣстахъ головки обрѣзаютъ снятою съ косовища косой, но она укорачиваетъ стебель. Такъ или иначе отдѣленные отъ стеблей Л. головки подсушиваютъ на легкомъ теплѣ въ овинѣ, ригѣ или зерносушилкѣ, если онѣ къ тому приспособлены, затѣмъ обмолачиваютъ цѣпами или катками, соломѣ же, если она растрепалась, вяжутъ въ снопы и отправляютъ для дальнѣйшей переработки въ стланье или мочило. Но тамъ, гдѣ есть по близости льнопрядильни, если онѣ сами занимаютъ обработкою льняныхъ стеблей на волокно, Л. продается какъ есть, т. е. не моченый.

Сельскохозяйственная обработка Л. I. Мочка Л. Льняной стебель въ поперечномъ разрѣзѣ состоитъ изъ слѣдующихъ слоевъ: верхней кожицы, коры, лубяного слоя, камбия, древесина и сердцевины. Самый важный слой, ради котораго главнымъ образомъ и разводится Л., *лубяной*, остальные всѣ составляютъ отбросъ. Но лубяной слой, въ свою очередь, состоитъ изъ множества тончайшихъ нитей или волоконцевъ, склеенныхъ между собою и съ камбиемъ клейкимъ веществомъ, который причисляютъ къ пектозамъ. Цѣль обработки, которой подвергаютъ льняные стебли, по отдѣленіи отъ нихъ сѣменныхъ головокъ,—разъединеніе лубяныхъ волоконцевъ между собою, а равно отдѣленіе ихъ отъ древесинныхъ частей, такъ чтобы можно было получить чистое прядильное волокно. Сухіе льняные стебли содержатъ 78—80% древесинныхъ частей и 20—27% луба. Первые состоятъ изъ 69% настоящего древесиннаго вещества, 12% растворимыхъ въ водѣ и 19% въ щелочахъ веществъ. Лубъ въ среднемъ содержитъ 58% чистаго волокна, 25% растворимыхъ въ водѣ и 17% въ щелочахъ веществъ (Н. Richard, «Die Gewinnung der Gespinnstfasern», 1881). Для отдѣленія лубяныхъ волоконцевъ отъ древесинныхъ частей и раздѣленія первыхъ издавна примѣняется разстилка Л. на землѣ или вымачиваніе въ водѣ. Первый способъ самый старинный и наиболѣе до сихъ поръ въ употребленіи у нашего населенія. Въ новѣйшее время техника прибавила къ этимъ стариннымъ способамъ моченія Л. обработку его горячею водою (способъ Шенка, Бауера и Леффелюра) и паромъ (способъ Ватта, Бухана и Вла). Оба послѣдніе способы обработки Л. причисляются къ числу *мануфактурныхъ* операций, а росеніе и мочка считаются, по крайней мѣрѣ у насъ, сельскохозяйственной обработкою Л. Разстиланіе Л. по травѣ называютъ луговою или росною мочкою или просто *росеніемъ*, а мѣсто, гдѣ разстилаютъ Л., *стланцемъ*, самый же Л. *стланцемъ* или *росенцемъ*. Главныя обстоятельства, отъ которыхъ зависятъ успѣхъ росной мочки, слѣдующія: 1) выборъ мѣста, которое должно быть ровное, солнечное и въ тоже время возможно защищенное отъ вѣтровъ. Всего лучше для этого луговины

или глыбныя поляны, гдѣ бы не проходила скотъ и не могъ путать Л., но въ случаѣ нужды стоять и по живнику, преимущественно ячменному и овсяному. 2) Разстилать нужно возможно правильными рядами, комлями противъ господствующаго вѣтра и такъ, чтобы верхушки одного ряда захватывали комлевыя части сосѣднаго, тогда вѣтеръ будетъ только скользить по поверхности, не поднимая и не путая Л. 3) Ряды необходимо чрезъ каждые 7—10 дней переворачивать, что, къ сожалѣнью, у насъ рѣдко гдѣ дѣлается, а между тѣмъ отъ этого зависитъ равномерность росенія, такъ какъ верхняя часть стеблей скорѣе вылеживается, чѣмъ нижняя. 4) Но болѣе всего успѣхъ росеной мочки зависитъ отъ погоды. Въ средней полосѣ Россіи разстилаютъ Л. въ концѣ августа, самое позднее въ началѣ сентября. Если стоять погода очень теплая и ясные дни перемежаются съ дождливыми, то Л. поспѣваетъ скоро, въ теченіе 4-хъ недѣль, а если холодная съ сильными вѣтрами, то срокъ затягивается до 5 и 6 недѣль, и тогда Л. можетъ грозить порча или даже занесеніе снѣгомъ. Такимъ образомъ время спѣлости стланца бываетъ неодинаково. За границей держать Л. въ лежкѣ иногда до 9 недѣль. Первый признакъ, что Л. близко къ спѣлости, это—измѣненіе въ цвѣтѣ, который изъ желтаго обращается въ сѣрый. Тогда берутъ пробы, разминаютъ въ рукахъ нѣсколько стеблей и если лубяныя волокна по всей длинѣ стебля легко отдѣляются отъ деревянистыхъ частей, то значить Л. готовъ. Еще надежнѣе взять изъ разныхъ мѣстъ нѣсколько горстей, ихъ подсушить и смять на мялкѣ; если при этомъ кортика отдѣляется свободно, то значить Л. вылежался. На стланцѣ, если Л. и перележитъ нѣсколько дней, онъ не испортится, а потому произвести такую пробу всегда можно успѣть безъ опасенія порчи Л. По окончаніи росенія Л. поднимаютъ и связываютъ въ небольшія бабки, въ которыхъ онъ скоро просыхаетъ. Затѣмъ вяжутъ его въ довольно большіе снопы и складываютъ подъ навѣсомъ, чтобы его продуло вѣтромъ. Выходитъ, что росеніе способъ очень простой, не требуетъ никакихъ сооружений и не представляетъ опасеній, чтобы Л. могъ выдти перемоченнымъ. Но оно имѣетъ и свои невыгоды: разстилка, переворачиваніе и просушка берутъ много работы; сильные вѣтры перелуптываютъ стебли, а бываетъ, что и совсѣмъ сносятъ съ мѣста; у насъ же еще, вслѣдствіе плохой доглядки за скотомъ, разостланные Л. не безопасны отъ порчи домашними животными. Да и вообще росеная мочка много зависитъ отъ погоды, отчего Л. очень часто выходитъ не ровный, что уменьшаетъ выходъ волокна, почему росенію предпочитаютъ мочку Л. въ водѣ.

Водяная мочка бываетъ двоякаго рода: въ водѣ стоячей или проточной. У насъ мочка Л. во всеобщемъ употребленіи въ сѣверо-западномъ краѣ, но только болѣе въ стоячей, а не въ проточной водѣ, для чего въ низинахъ, а всего лучше—близъ рѣки, нѣсколько вдали отъ жилья, выкапываются ямы; ихъ называютъ мочилами и копанями. Длина и ширина мочильныхъ ямъ зависитъ

отъ количества матеріала, но глубина не должна быть выше 2—2½ арш. Не всякій грунтъ годится для мочки: красная глина и такой же песокъ, равно мѣста равнина съ стоячею водою не годятся, но хороши мѣста съ бѣлою и синею глиною, какъ это бываетъ иногда въ торфяникахъ. Мочила съ подобнымъ грунтомъ дадутъ наилучшій Л. Не всякая вода годна для мочки; она должна быть мягкая, не желѣзистая и не мутная; желѣзо образуетъ на Л. ржавыя пятна, а муть придаетъ ему темный цвѣтъ. Чтобы стѣны мочки не обваливались, онѣ обрѣшечиваются; рѣшетины по угламъ и посрединѣ закрѣпляются стойками, но еще лучше одѣвать стѣны мочки, какъ въ колодцахъ, срубомъ. Вопросъ о водѣ для мочки самый существенный. Самымъ лучшимъ устройствомъ будетъ, если въ мочило можно напускать воду изъ какаго нибудь водоема: рѣки, озера, большого пруда, и легко отводить, когда Л. достаточно промокъ. Въ такомъ мочилѣ мочку можно произвести не одинъ разъ въ году, но и повторить ее съ другою, третьей и т. д. партией льна, какъ это бываетъ тамъ, гдѣ мочатъ Л. лѣтомъ, а не осенью. Когда же нельзя возобновлять воду, тогда болѣе одного раза въ мочилѣ нельзя мочить, такъ какъ вода пресыхаетъ разными растворенными ею изъ первой партии веществами, которыя осѣдаютъ на Л., затѣмъ заводятся въ такихъ мочилахъ наськомыя и черви, которыя грязнятъ свѣжій Л. Гдѣ нѣтъ по близости озеръ, большихъ прудовъ и т. п., тамъ въ канавахъ собираютъ атмосферную воду. Понятно, что такое мочило не можетъ отличаться особою чистотою. Изъ воды стоячей всегда будетъ осаживаться илъ, хотя такая мочка, по увѣренію профессора Ильина, еще очень употребительна въ самой Бельгій (восточная Фландрія), гдѣ осаждающуся на дно мочки грязь раскладываютъ между слоями Л. и поверхъ его; но смотри на то Л., вымоченный такимъ образомъ, даетъ волокно мягкое, нѣжное и шелковистое, качества, которыя такъ цѣнятся фабрикантами, потому что такое волокно придется всегда легко, хотя прочность фибръ его меньше прочности фибръ волокна доставляемаго Л., вымоченнымъ въ проточной водѣ (Ильинъ). Л. въ копаняхъ вымачивается въ теченіе 10—14 дней. Замедленіе или ускореніе зависитъ отъ температуры воды. Чѣмъ вода теплѣе, тѣмъ процессъ мочки идетъ скорѣе и наоборотъ. Ниже 7° Р. вода совсѣмъ не годится. При температурѣ 15° Р. Л. поспѣваетъ въ двѣ недѣли. Лучшее льняное волокно производятъ Бельгія и именно та ея часть, которая известна подъ именемъ восточной Фландріи. Центръ этого производства—мѣстность около г. Куртрэ, гдѣ протекаетъ рѣка Лисъ (Lys). Эта рѣка не имѣетъ крутыхъ береговъ и очень напоминаетъ многія изъ нашихъ рѣкъ черноземной полосы, съ пологими берегами. Въ этой же рѣкѣ, на всемъ ея протяженіи, начиная съ Куртрэ до сѣвернаго департамента Франціи, вымачиваютъ Л., производимыя не только окрестными, но и довольно далеко живущими (въ западной Фландріи) фермерами. Давній опытъ убѣдилъ бельгійскихъ льноводовъ, что

вода этой рѣки обладает свойствами въ высшей степени пригодными для моченія Л., хотя химическій анализъ не показываетъ никакой замѣтной разницы въ составѣ воды рѣки Лисъ и другихъ рѣкъ въ Бельгii. Въ губерніяхъ Псковской и западныхъ, гдѣ Л. мочится и въ рѣкахъ, стебли погружаются прямо въ загородъ мочила, отчего онъ подвергается всѣмъ тѣмъ измѣненіямъ, которыя могутъ происходить вслѣдствіе перемѣны уровня рѣки, напр. отъ засухи, затопленія вслѣдствіе спуска плотинъ и т. п., а главное отъ сильной быстроты теченія рѣки, причиняющей большую убыль въ вѣсъ волокна (на 6—8% противъ стоячей воды). Въ Бельгii наши возможныя устранить такіа неудобства мочки въ проточной водѣ погруженіемъ Л. не прямо въ рѣку, а укладкой его въ рѣшетчатые ящики, которые связываются изъ брусельвъ (6 арш. дл., 5¹/₂ арш. шир. и 4¹/₂ фт. вышины, фиг. 4). Такой ящикъ укрѣпляется

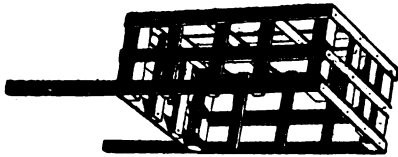

Фиг. 4.

на гладкихъ и длинныхъ слѣгахъ, которыя одними концами упираются въ дно рѣки, а другими выходятъ на берегъ, гдѣ прикручиваются къ врытымъ въ землю сваямъ, чрезъ что образуется наклонная плоскость, по которой легко спустить ящикъ, когда онъ будетъ нагруженъ Л. Спустивъ ящикъ въ рѣку, даютъ ему нѣсколько часовъ плавать въ водѣ, затѣмъ наверхъ его кладутъ солому, а на нее камни, пока весь грузъ не опустится въ воду, не доставая, однако, дна рѣки. Операция продолжается, смотря по времени года, 8—14 дней. Надобно замѣтить, что въ Бельгii никогда не мочатъ Л. свѣжаго, какъ у насъ, а всегда годовалый и даже двухъ-годовалый, слѣдовательно, имѣютъ возможность мочить Л. весною и лѣтомъ, когда вода въ рѣкахъ теплѣе, чѣмъ осенью, отчего мочка здѣсь скорѣе заканчивается, чѣмъ при нашей осенней погодѣ, когда мочила иногда замерзаютъ, такъ что въ нихъ приходится пробивать ледяной слой, чтобъ достать изъ подъ него Л. Въ проточной водѣ Л. лучше вымачивается, чѣмъ въ стоячей, такъ какъ всѣ продукты, происходящія отъ разложенія растительныхъ въ водѣ веществъ, уносятся по мѣрѣ ихъ образованія; при моченіи въ водѣ стоячей они остаются на мѣстѣ и должны окрашивать волокна и уменьшать ихъ крѣпость. Но въ проточной водѣ Л., наоборотъ, не безопасенъ отъ перемочки. Пробы, которыми опредѣляютъ практики достаточность или недостаточность вымочки, ими самими признаются мало надежными *). Поэтому въ Бельгii не даютъ Л. вымачиваться до конца и заканчиваютъ мочку разстилкою на лугахъ.

*) Главнѣйшая изъ нихъ состоитъ въ томъ, что изъ развѣсъ связей погруженныхъ въ воду Л. вытаскиваютъ не нѣсколько стеблей и смотрятъ, какъ отдѣляется волокна Л. вдоль всего стебля—легко или туго.

Такъ какъ отъ успѣшной вымочки Л. зависитъ и качество, и большій или меньшій выходъ льняного волокна, то было бы полезно выяснить сущность этой операціи и опредѣлить условія, при которыхъ она происходитъ наиболѣе выгодно. Но, къ сожалѣнію, вопросъ этотъ и до сихъ поръ еще далекъ до разрѣшенія. Правда, природа вещества, склеивающаго пучки лубяной ткани между собою и древеснымъ веществомъ, благодаря изслѣдованіямъ Кольба («Recherches sur le blanchiment des tissus», въ «Annales de chimie et de physique», т. XIV, 1868 *), опредѣлена. Это вещество принадлежитъ къ группѣ пектиновыхъ соединений. Мочка льна имѣетъ цѣлью удалить это склеивающее вещество. Но какъ происходитъ это удаление и когда слѣдуетъ останавливать мочку, чтобы избѣжать порчи самаго волокна, это остается неразъясненнымъ. Допускаютъ въ этомъ процессѣ два броженія, сначала *кислое* (правильнѣе пектиновое), превращающее пектозъ въ растворимый въ водѣ пектинъ, и потомъ *мыло* (правильнѣе аммиачное), при которомъ отдѣляются зловонные газы. Первое броженіе считаютъ полезнымъ, а второе вреднымъ. Однако, предѣлы одного и начало другого остаются также вопросомъ. Но такъ какъ со времени открытій Пастера подобнаго рода процессы причисляются къ процессамъ не химическимъ, а къ биологическимъ, ибо въ нихъ предполагается участіе микроорганизмовъ, то вопросъ о сущности процесса мочки Л. еще болѣе усложняется. Въ такомъ направленіи уже нѣсколько лѣтъ работаетъ надъ этимъ вопросомъ въ имп. институтѣ экспериментальной медицины, подъ наблюденіемъ г. Виноградскаго, специалиста министерства земледѣлія по культурѣ льна В. А. Фрибестъ. С. Н. Виноградскій (въ «Comptes rendus de l'Académie des sciences», ноябрь, 1895), сообщаетъ, что г. Фрибесту удалось изолировать въ чистомъ видѣ специфическій льномочильный бациллъ и показать, что процессъ мочки Л. обуславливается именно дѣйствіемъ этого микроба. Льномочильный бациллъ имѣетъ форму палочки сравнительно довольно большаго размѣра. Въ молодомъ состояніи его членки 10—15 μ длиною и 0,8 μ (микронъ= $\frac{1}{1000}$ мм.) шириною. Эллипсоидная спора образуется на концѣ палочки; длина споры 1,8 μ , ширина 1,2 μ . Этотъ бациллъ въ чистой культурѣ, при условіяхъ полнаго анаэробіоза (безъ доступа воздуха), вызываетъ въ погруженныхъ въ воду снопикахъ Л., при постановкѣ опыта такъ, чтобы устранена была возможность загрязненія Л. другими микробами, энергическое броженіе, сопровождаемое обильнымъ выдѣленіемъ газовъ. Моченіе Л., испробованное въ чистой культурѣ найденнаго бацилла, показало, что такой Л., по окончаніи броженія, получаетъ всѣ тѣ свойства, какія имѣетъ Л., вымоченный въ обыкновенной водѣ, легко поддается дальнѣйшей обработкѣ, т. е. мятью и трепанію, и даетъ волокно хорошаго качества.

*) У насъ, на основаніи изслѣдованій Кольба, много лѣтъ работаетъ надъ льномъ инженеръ-технологъ Н. К. Гуртовскій («Изв. Технологическаго Института», 1891 г. — «Химическія изслѣдованія льняныхъ стеблей»).

II. *Мяте и трепанье.* Дальнейшія операціи, которымъ подвергается Л., чтобы изъ его стеблей отдѣлать волокно, состоятъ въ *мяте* и *трепаньи*. Но мокрый Л., какъ онъ выходитъ изъ мочила или съ луга послѣ росной мочки, долженъ быть сперва просушенъ.



Ф. г. 5.

Въ Вельгін, гдѣ мочать Л. весною и лѣтомъ, онъ легко просыхаетъ на воздухѣ и въ сараяхъ во время зимней лежки*). У насъ минутъ день въ томъ же году, въ которомъ онъ убранъ съ поля, почему приходится его сушить, что обыкновенно у крестьянъ дѣлается въ овинахъ, гдѣ волокно отъ дыма коптится, получаетъ темноватую окраску, а иногда и пересушивается,

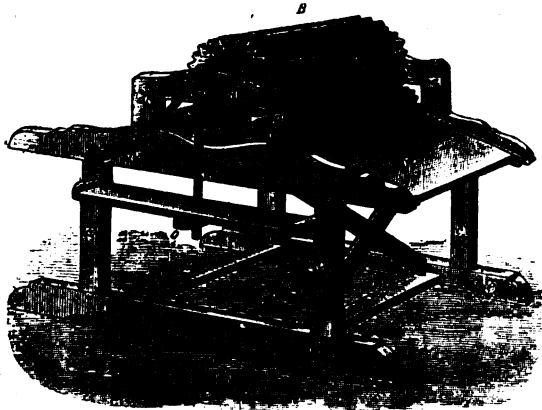

Фиг. 6.

отчего волокно становится жесткимъ и ломкимъ. Л. слѣдуетъ сушить не продуктами го-

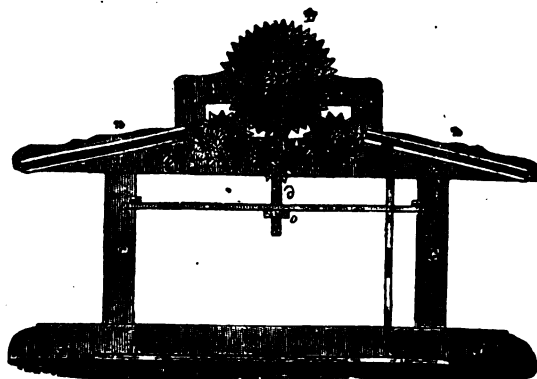

Фиг. 7.

рѣнія, а нагрѣтымъ воздухомъ, что возможно

*) Въ Вельгін, какъ уже замѣчено, изъ боязни, чтобы Л. не переочнѣть, не доводить мочку до конца, а прерывать ее насколько раньше и доавачиваютъ ее на стланищѣ. Тоже дѣлается и у насъ тамъ, гдѣ въ употребленіи не стланище, а мочка. Но тогда Л. остается на стланищѣ только короткое время (1—3 недѣли).

только въ ригахъ и сушильняхъ. Снявъ Л. съ сушила, начинаютъ его мяте, что дѣлаютъ въ большей части нашихъ крестьянскихъ хозяйствахъ на лучной млялицѣ, устройство которой несложно. Эта четверугольная рама, по срединѣ которой во всю длину идутъ одно или два отверстія, раздѣленные доловыми брусками. Въ отверстія входятъ била (деревянные ножи) съ рукоятками, помощью которыхъ било то преподнимаютъ, то опускаютъ. Надъ прорѣзами кладутъ выминаемый ленъ. Гораздо удобнѣе для этой дѣли перенесенная къ намъ изъ Вельгін *ручкастая стулья* (фиг. 5), съ кривою рукояткою. Работа ея очень проста, но требуетъ навыка. Л. расстилаютъ на току ровнымъ слоемъ въ 1—1½ врш. Работникъ наступаетъ на верхушки и колотитъ ступнемъ сперва по корнямъ, а потомъ по всей длинѣ стебля, пока не отдѣлится отъ волокна кострица, послѣ чего

Л. переворачивается и еще разъ оклачивается. На млялицѣ работа идетъ скорее, но за то Л. изъ подъ ступни выходитъ мягче и волокно бываетъ тоньше. Гдѣ Л. разводится на нѣсколькихъ десятинахъ, давно уже Л. мнётся машинами, изъ которыхъ здѣсь описана такъ называемая *тесовская льномьялка**, распространенная среди поселянъ преимущественно Смоленской губ. (см. Ф. Н. Королевъ, «Льноводство»). Эта млялка представлена въ перспективѣ (фиг. 6) и въ отвѣсномъ разрѣзѣ (фиг. 7). Рабочій механизмъ состоитъ изъ четырехъ березовыхъ валовъ: большого *B* и трехъ малыхъ *b*, *b*, *b'* (фиг. 7). Валы эти всѣ снабжены ребрами (въ разрѣзѣ на подобіе зубчатыхъ колесъ). Валъ *B* имѣетъ 36 реберъ, валы *b* и *b'* по 18 реберъ и валъ *b''*—16. Железные оси валовъ лежатъ на железныхъ же подшипникахъ.

Ось вала *B* снабжена рукояткой *p*, при помощи которой валъ и приводится въ движеніе. Посредствомъ деревянныхъ тяжей, помѣщенныхъ съ обѣихъ сторонъ вала *B* и снабженныхъ винтовой нарѣзкой и гайками, упирающимися въ неподвижныя доски *a*, можно валъ *B* приближать и удалять отъ валовъ *b* и *b'*. Справа и слѣва станка расположены наклонныя щиты *я* для приема Л. и впуска его промежъ валовъ. Если Л. сухъ и хорошо

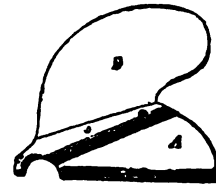

Фиг. 8.

выравненъ, то достаточно пропустить его между валовъ взадъ и впередъ 3—5 разъ, чтобы отдѣлать кострику, въ противномъ случаѣ 7—9 разъ. Въ большихъ льноводныхъ хозяйствахъ по такой же системѣ строятъ пятивалныя млялицы съ одновальнымъ приводомъ. Изъ подъ млялки Л. поступаетъ въ трепальню. Эта работа также какъ и мяте бы-

*) Такъ называется ее Королевъ, такъ какъ лучшіе ея экземпляры изготовляются въ селѣ Тесовѣ, Смоленской губерніи.

васть ручная и машинная. Въ первомъ случаѣ трепаломъ служатъ особаго устройства ножъ (фиг. 8). Нижняя часть *A* во всю длину срѣзывается довольно остро, а верхняя *B* имѣетъ значеніе тяжеловѣса; посредній этикъ половинѣ



Фиг. 9.

идеть рукоятка. Какъ производится трепаніе, показываетъ фиг. 9. Рабочій беретъ въ лѣвую руку горсть *L*, кладетъ ее въ сдѣланный въ доскѣ прорѣзъ, а въ правой держитъ трепало и бьетъ имъ или правильнѣе гладитъ по свѣжей горсти *L*. Чтобы легче было опускать и поднимать трепало, а также, чтобы оно не было по ногамъ, подгѣ доски между двумя стойками навивается ремень или просто веревка, удара о которую трепало отскакиваетъ и тѣмъ облегчаетъ его подниманіе. Лыотрепальныя машины представляютъ соединеніе нѣсколькихъ трепалъ. На фигурѣ 10 представлена такая бельгійская машина, а на фиг. 11 разрѣзъ ея чрезъ ось вала *A*. Этотъ валъ

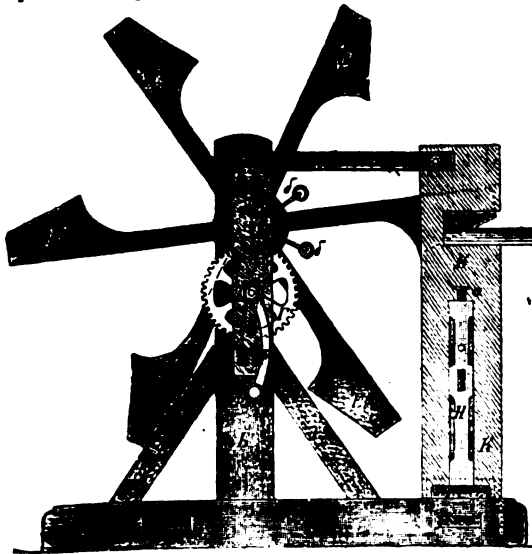

Фиг. 10.

держится на стойкахъ *B* и *Б*. На немъ украшены шесть крыльевъ, на концахъ съ расширеніями *E*, которыя и суть трепала. Эти трепала имѣютъ такую форму, что дѣйствуютъ на льняныя пучки какъ бы состругивая кострику. Трепальная доска посред-

ствомъ механизма *M*, *H* и *д*, смотря по тому, какой обрабатывается *L*, крѣпкій или слабый, можетъ быть приближаема и удаляема отъ трепалъ. *H* — неподвижная наклонная стойка, *д* — подвижной клинъ, энъ соединенъ шнуромъ со стержнемъ *M*; клинъ этотъ лежитъ между стойкой и доской *K*. Навивая шнуръ на стержень и вдвигая этимъ клинъ между неподвижной стойкой и доской *K*, мы, очевидно, послѣднюю приближаемъ къ трепаламъ. Весь механизмъ приводится въ движеніе рукояткой *Ф* и шестерней *Г* и *Ж*. Трепаніемъ обыкновенно заканчивается сельскохозяйственная обработка *L*, но иногда его еще расчесываютъ. Эта работа достаточно подробно описана въ статьѣ Гребенное чесаніе (т. IX, 594).

Выветив льна производится въ пряхѣ и тканяхъ (см. V, 185).

Литература. «Исслѣдованіе о состояніи льняной промышленности въ Россіи» (изд. департамента сельскаго хозяйства министерства государственныхъ имуществъ, СПб., 1847); «Исслѣдованіе о состояніи льняной промышленности въ Германіи, Голландіи, Бельгіи, Франціи и Великобританіи» (СПб., 1848); «Наставленіе къ воздѣлыванію *L*. въ сѣверной и средней полосѣ Россіи» (изд. министерства государственныхъ имуществъ, СПб., 1864); И. К. Васильевъ, «*L*. и Псковская губ.» (Псковъ, 1872); И. А. Стебутъ, «Воздѣлываніе *L*.» (М. 1872); Н. Ильинъ, «Условія рациональнаго воздѣлыванія *L*. и вліяніе автоматической обработки льняного волокна на льняное производство» (СПб., 1864); Н. А. Веселовскій, «*L*. и его обработка» (удостоено московскимъ обществомъ сельскаго хозяйства золотой медали, М., 1875); «Протоколы собраній льноводовъ въ Имп. Вольномъ Экономич. Обществѣ въ мартѣ 1877 и въ февралѣ 1880 гг.»; В. Генъ, «Культурныя растенія и домашнія животныя» (пер. съ нѣмецкаго, 1872); К. Веберъ, «Руководство къ воздѣлыванію льна»

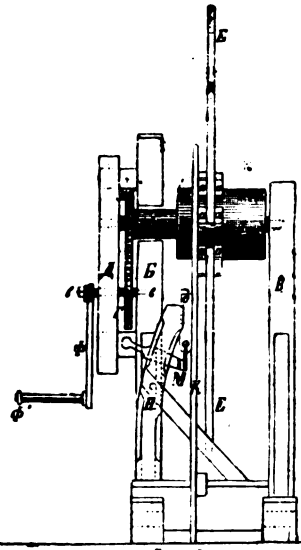

Фиг. 11.

лотой медали, М., 1875); «Протоколы собраній льноводовъ въ Имп. Вольномъ Экономич. Обществѣ въ мартѣ 1877 и въ февралѣ 1880 гг.»; В. Генъ, «Культурныя растенія и домашнія животныя» (пер. съ нѣмецкаго, 1872); К. Веберъ, «Руководство къ воздѣлыванію льна»

(1876—77); И. Вильсонъ, «Объясненія къ хозяйственно-статистическому атласу Европейской Россіи» (СПб., 1864); «Историко-статистическій обзоръ промышленности Россіи, сельскохозяйственныя произведенія, огородничество, садоводство и домашнія животныя» (подъ редакц. В. И. Ковалевскаго, СПб., 1882); «Льняная промышленность въ Россіи по отзывамъ сельскихъ хозяевъ и льнопромышленниковъ, собранныхъ льноводною комиссіею» (изд. Императорскаго Вольнаго Экономическаго Общества, 1885); Н. А. Строкитъ, «Льноводство Псковской губ.» (изд. псковскаго губернскаго статистическаго комитета, 1882); Ф. Н. Королевъ, «Льноводство» (2 изд., 1893); «Всемирная Колумбова выставка, сельское и льсное хозяйство Россіи» (изд. департамента земледѣлія, 1893); К. К. Веберъ, «Л., его воздѣлываніе и обработка» (практическое руководство, 1891); А. Мурашкинцевъ, «Недостатки и нужды льняной промышленности» и др.

А. Совѣтовъ.

Льнь (техн. *) — *льняное волокно* (lin, Flachs, flax).—Когда наше льняное волокно поступаетъ на фабр., оно прежде всего подвергается сортировкѣ, такъ какъ каждая его вязка содержитъ обыкновенно по нѣскольку сортовъ, и потомъ уже идетъ для прочеса на гребни; заграничные Л. въ большинствѣ случаевъ прямо передаются въ чесальное отдѣленіе. Сортировка въ складѣ производится, такъ сказать, надрубо, при чемъ имѣется въ виду лишь предупредить смѣшеніе разнокачественныхъ очесовъ съ перваго (оправочнаго) гребня; болѣе же тщательно всѣ Л. сортируются во время и послѣ прочеса, потому что легче судить о достоинствахъ волокна, когда оно прочесано, да и самый ходъ операціи служить въ этомъ отношеніи хорошимъ указателемъ. Сортировщики работаютъ обыкновенно днемъ и не на солнцѣ: при всякомъ освѣщеніи Л. кажется добротнѣе, чѣмъ есть на самомъ дѣлѣ. Относительно болѣе вѣсь вязки свидѣтельствуеетъ о «силѣ», т. е. крѣпости волокна—качествѣ, особенно пѣномъ для механическаго пряденія; далѣе «здоровый» (желтовато-бѣлый, синеовато-бѣлый, свѣтло-желтый, сѣрый съ желтымъ оттѣнкомъ, сѣрый, темно-сѣрый съ синеоватымъ оттѣнкомъ) цвѣтъ вмѣстѣ съ блескомъ—надежный признакъ хорошаго Л.; наконецъ, мягкость, шелковистость и маслянистость, при «цвѣткѣ» и болѣе вѣсь—непремѣнный качества высококачественныхъ льновъ. Маслянистость очень цѣнится прядильщиками, потому что она облегчаетъ скольженіе волоконъ въ продольномъ направленіи во время различныхъ процесовъ пряденія; кромѣ того маслянистый Л. не такъ осѣкается при дальнѣйшей обработкѣ. Тонкость волокна, которой обуславливается и тонина вырабатываемой пряжи или ея номеръ **, принимается во вниманіе главнымъ образомъ при послѣдующей сортировкѣ

въ чесальной. Изъ двухъ Л., при прочихъ равныхъ качествахъ, болѣе длинный ставится выше, но все же съ тѣхъ поръ, какъ прядильни почти совершенно оставили разрыванье волокна и обрабатываютъ его дѣлякомъ, этому качеству уже не придается прежняго значенія. Въ хорошемъ Л. отдѣльныя волокна слегкаются въ болѣе или менѣе широкія ленты, особенно, если онъ полежитъ нѣкоторое время въ складѣ подъ грузомъ. Чѣмъ маслянистѣе Л., тѣмъ онъ выше. Горсть добротнаго Л. почти не оказываетъ сопротивленія скручиванью, и часть ея, захваченная рукой, сохраняется и по отнятіи послѣдней тотъ же видъ, какой приняла въ моментъ захвата, тогда какъ худшія горсти тотчасъ же выпрямляются подъ дѣйствіемъ упругости. Принимается, разумѣется, въ расчетъ и качество отдѣлки Л., потому что остатки костры и свойственные волокна портятъ какъ самые гребни, такъ и получаемый съ нихъ очесъ. Продолжительное лежаніе льняного волокна въ высокихъ кучахъ «штабеляхъ» въ хорошемъ каменномъ складѣ (съ деревяннымъ поломъ и съ набитыми по стѣнамъ деревянными брусьями, предупреждающими соприкосновеніе штабелей со стѣнами, что дѣлается для охраненія Л. отъ сырости) значительно повышаетъ его достоинство. Опасно только закладывать въ штабеля такъ называемый «потный» Л. (вспрыснутый съ обманною цѣлью передъ продажей), изъ за котораго можетъ сопрѣть вся партія. Изъ двухъ основныхъ группъ, на которыя распадаются всѣ Л., *моченцы* (lins rouls à l'eau, Wasserflachs, water-retted flax) отличаются въ общемъ болѣею сравнительно крѣпостью и однородностью волокна; *стапленцы* (lins rouls sur terre, à la rosée, Taufnachse, dew-retted flax) выдаются болѣе своею мягкостью и маслянистостью. Каждый изъ означенныхъ сортовъ Л. проходитъ въ прядильнѣ черезъ рядъ нижеслѣдующихъ операцій: *чесаніе, вытягиваніе и сдаиваніе, пряденіе или грубопряденіе и тонкопряденіе*. При чесаніи (см. Гребенное чесаніе), помимо распутыванья сбившихся между собою волоконъ трепанаго Л. (lin en filasse; Schwingflachs, Reinfachs; scutched flax), происходитъ дальнѣйшее раздѣленіе ихъ на болѣе тонкія и короткія волокна и очищеніе отъ послѣднихъ сорныхъ частицъ; въ результатѣ этой операціи, если она выполнена какъ слѣдуетъ, получаютъ горсти приблизительно параллельно распределенныхъ волоконъ, не содержація ни шишекъ (въ которыя закатываются волокна во время трепанья, а иногда и при самомъ чесаньи), ни очеса, ни тѣмъ болѣе остатковъ кострички, и уже разложенныя чесальщиками по тѣмъ номерамъ пряжи, на которые пригодны. Чесаный Л. (lin peigné, filasse; Hechelflachs, Langflachs; long flax, long line) по большей части послѣ предварительнаго лежанья въ складѣ идетъ прямо на ленточныя или вытяжныя машины (см. Вытягиванье и сдаиванье), а очесы, въ смѣшеніи въ разныхъ пропорціяхъ съ отрѣпкомъ и куделью (очесъ, получаемый нашими крестьянами съ своихъ примитивныхъ гребней), проходятъ сперва кардинальные машины (см. Кардованье). На первой вытяжной машинѣ горсти чесанаго Л. соединя-

* Объ окрашиваніи Л. см. Крашеніе. О химическомъ составѣ и свойствахъ льняныхъ волоконъ см. въ ст. Волокна растеній, Волокнистыя вещества, а также отчасти въ ст. Калитчатка и Индустирующее вещество.

** Номеръ льняной пряжи опредѣляется числомъ талей въ 1 пд., раздѣленнымъ на три (длина талей=3600 ярдамъ).

ются въ одну непрерывную ленту большей сравнительно съ ними тонны и съ болѣе раздѣленными и параллелизованными волокнами; при проходѣ затѣмъ другихъ (2—3-хъ) ленточныхъ машинъ каждый разъ 4—8 лентъ съ предшествующей машины сливаются (сдвигаются) въ одну болѣе тонкую и узкую (вытягиванье) ленту на послѣдующей. Такимъ образомъ на ровничныхъ машинахъ, вырабатывающія пряди пряжи или ровницу, поступаютъ ленты не только очень тонкія и узкія, но и достаточно равномерныя въ отношеніи этихъ качествъ и плотности; здѣсь ленты еще утончаются и слабо скручиваются, и полученныя рыхлыя нити (ровница) передаются на тонкопрядильныя машины — ватера, съ которыхъ и получается, наконецъ, пряжа тоже черезъ примѣненіе вытягиванья и болѣе или менѣе сильнаго скручиванья (см. Пряденіе). При этомъ слѣдуетъ обратить вниманіе на ту особенность льнопряденія, что ровница передъ поступленіемъ въ вытягивающіе валики ватера во большей части проходитъ черезъ ванну съ горячей водой (мокрое пряденіе); черезъ это растворяются остатки камедистаго вещества, склеивающаго элементарныя волоконца, и дѣлается возможнымъ скольженіе ихъ другъ по другу во время послѣдующаго вытягиванья. Льняная пряжа, а сѣд. и ткань, одинаково тонкая на видъ съ хлопчатобумажной, тяжеле этой послѣдней, такъ какъ вслѣдствіе особенной формы (скрученныя желобчатая ленточки) и болшей эластичности волосковъ хлопка пряжа, сработанная изъ нихъ, гораздо рыхлѣе, т. е. содержитъ при томъ же диаметрѣ меньшее сравнительно количество матеріала, а въ отношеніи удѣльнаго вѣса Л. и хлопокъ почти не различаются (льна—1,50; хлопка—отъ 1,47 до 1,50). Характернымъ свойствомъ льняной ткани является также то, что, благодаря гладкости пряжи, тѣло въ соприкосновеніи съ этою тканью ощущаетъ нѣкоторую свѣжесть.

Литература. «Свѣдѣнія о льняной промышленности въ Бельгіи» (1851); Н. П. Ильинъ, «Автоматическое пряденіе» (1865); Угаровъ, «Обработка Л. и механическое пряденіе льняного волокна» (1882); Cholmet, «Elements théoriques et pratiques de la filature du lin et du chanvre» (1841); Renouard, «Essai sur la filature mécanique du lin» (1872); ego же, «Etudes sur le travail des lins» (1874); Renouard et Goguel, «Peignage et filature du lin», «Bancs à broches», «Cardage et peignage des étoupes» (1833); Hartig, «Versuche über den Kraftverbrauch der Maschinen in der Flachs- und Wergspinnerei» (1869); Pfuhl, «Die Sortirung und Werthbestimmung des Flachs» (1878); ego же, «Fortschritte in der Flachs-gewinnung» (1886); Marshall, «Der praktische Flachs-spinner» (1888).

И. В. Колосовъ. А.

Лень (истор.)—см. Феодальная система.

Лень (Эдвардъ-Вильямъ Lane, 1801—76) англійскій филологъ, долго жилъ въ Египтѣ и собралъ матеріалы для труда, составившаго его славу: «Account of the manners and customs of the modern Egyptians» (Л., 1836); прекрасная перевелъ «Тысячу и одну ночь» съ примѣчаніями (изд. подъ заглавіемъ «Arabian Society in the Middle Ages», 1888); издалъ монументаль-

ный «Arabic-English Lexicon» (1868 сл.) и составилъ описаніе Египта, съ рисунками, до сихъ поръ не изданное, въ виду громадныхъ расходовъ, которыхъ бы оно потребовало. Ср. Lane-Poole, «Life of Edward-William Lane» (Л., 1877).

Леньяно (Legnano)—мст. въ Италіи, близъ Милана; въ 1176 году Фридрихъ Барбарусса былъ разбитъ здѣсь миланцами, вслѣдствіе измѣны Генриха-Льва. 7783 жит.; шелкъ и хлопчатая бумага.

Лена (Жозефъ-Анри-Иоакимъ viconte Lainé, 1767—1835)—французскій политическій дѣятель, адвокат по профессіи, съ 1808 г. членъ законодательнаго корпуса. Своимъ участіемъ въ составленіи адреса, требовавшаго, въ декабрь 1813 г., мира и свободныхъ учреждений, навлекъ на себя гнѣвъ Наполеона и вынужденъ былъ удалиться въ Бордо. Въ эпоху реставраціи онъ примкнулъ къ Бурбонамъ, во время 100 дней удалился въ Голландію, вмѣстѣ съ герцогиней Англемской; послѣ возвращенія Людовика XVIII былъ президентомъ палаты депутатовъ и нѣсколько разъ министромъ; особеннымъ вліяніемъ пользовался въ первомъ кабинетѣ Ришелье, считался, между роялистами, человѣкомъ сравнительно либеральныхъ мнѣній. Въ началѣ 20-хъ годовъ сблизился съ правою стороною. Во время іюльской монархіи сохранилъ мѣсто въ палатѣ пэровъ.

Лео (Андре)—псевдонимъ франц. романистки Малонъ-Шансе (см.).

Лео (Генрихъ фонъ-Leo)—извѣстный нѣм. историкъ (1799—1878). Изучалъ сначала медицину, но, подъ вліяніемъ извѣстнаго Яна, занялся филологіей и исторіей, чтобы сдѣлаться учителемъ и вліять на молодое поколѣніе. Онъ вступилъ въ ряды бурнешафта, но убійство Коцебу положило конецъ его политическимъ увлеченіямъ. Изучая въ Италіи (1823) исторію ломбардскихъ городовъ, Л. сблизился съ Бемеромъ, который желалъ завербовать его въ число сотрудниковъ «Monumenta Historiae Germaniae»; но чисто объективная научная работа не была по душѣ Л., ему болѣе нравилась практическая дѣятельность. Уже въ первыхъ его самостоятельныхъ трудахъ сказывается наиболѣе характеристичная его черта—страстность и субъективность. Въ 1827 г. онъ издалъ изслѣдованіе о возникновеніи и значеніи герцогской власти въ Германіи по смерти Карла Великаго, а въ 1828 г.—свои лекціи по исторіи еврейскаго государства. Строго объективное и научное направленіе первыхъ трудовъ великаго послѣдствіи Ранке Л. не одобрялъ и выступилъ противъ своего коллеги съ очень пристрастною и желчною критикою. Съ 1830 г. Л. былъ проф. въ Галле. Главныя соч. его: «Geschichte der italienischen Staaten» (1829—34); «Zwölf Bücher niederländischer Geschichte» (1832—35); «Studien und Skizzen zu einer Naturlehre des Staates» (1833). Съ 1850 по 1870 г. выходилъ его «Лекціи по исторіи нѣмецкаго государства». Изъ всѣхъ трудовъ Л. не потеряла своего значенія только «Исторія итальянскихъ государствъ». Не смотря на большіе недостатки, это сочиненіе цѣнно по большому матеріалу, въ немъ собранному, по во-

душевленію, съ которымъ оно написано. Всего лучше удалась автору исторія среднихъ вѣковъ. Л. выступалъ и какъ публицистъ крайне-консервативнаго направленія. Въ 1880 г. вышла автобіографія Л.: Н. Leo, «Meine Jugendzeit».

Г. Ф.

Лео (Leonard Leo)—знаменитый итальянскій композиторъ (1894—1746), считающійся, наравнѣ съ Александромъ Скарлатти, Дуранте и Фео, блестящимъ представителемъ неаполитанской школы. Былъ ученикомъ Александра Скарлатти. Занимая мѣсто профессора теоріи композиціи сначала въ консерваторіи Pietà, затѣмъ Santo-Onofrio, Л. образовавъ много извѣстныхъ итальянскихъ композиторовъ: Пиччини, Жомелли и др. Духовныя произведенія Л. отличаются глубокимъ чувствомъ и чистотою стиля. Изъ нихъ въ особенности замѣчательны: «Miserere», «Ave maris Stella», «Credo». Онъ писалъ еще оперы, ораторіи, концерты для violoncheli, сольфеджіо.

Н. С.

Леобенскій преиминарный договоръ заключенъ въ замкѣ Эккемвальдѣ, близъ Леобена, 18 апрѣля 1797 г., между ген. Бонапартомъ, отъ имени французской республики, и гр. Мерфельдомъ и марк. Галло—со стороны Австріи. Объ условіяхъ этого договора см. Кампо-Форміо (XIV, 220). Л. договоромъ австрійскій императоръ, бывшій до тѣхъ поръ защитникомъ старой Европы противъ революціи, отказывался отъ своей прежней системы, подѣлившись съ французами Италіей и оставивъ заботу о цѣлости Германской имперіи. Съ другой стороны, и Франція, въ лицѣ Бонапарта, отказывалась отъ принциповъ, выставленныхъ революціей относительно внѣшней политики, и начала открыто преслѣдовать свои собственные цѣли.

Леобенъ или **Лобинъ** (словянск. Ljubina, нѣм. Leoben, Loeben)—гор. въ австр. пров. Штирія, надъ р. Мурю, на высотѣ 576 м.; жителей около 3¹/₂ тыс.; остатки старыя укрѣпленія; горная академія, специальная училища по горному и горнозаводскому дѣлу; главный пунктъ верхне-штирійской области добыванія бурого каменнаго угля. Въ ознаменованіе заключеннаго здѣсь договора (см. выше) поставленъ мраморный памятникъ.

Леобшютцъ (Leobschütz)—гор. въ прусской пров. Силезія, на Циннѣ; 12018 ж., главн. обр. католич. вѣроисповѣданія. Торговля хлѣбомъ, льномъ, прѣжей, полотномъ.

Леовилль (Léoville)—такъ называются три шато (замка), находящіяся въ коммунахъ С.-Жюльенъ (St.-Julien) Медокскаго района департамента Жиронды и производящія отличное второклассное (2-me cru classé) красное вино.

Леоно—мѣстечко Бессарабской губ., Вендерскаго уѣзда, на лѣвомъ берегу р. Прута, у границы съ Австро-Венгріей, на почтовомъ трактѣ въ г. Кагуль. 2672 жит., 886 дворовъ. Таможенный пунктъ (3-го класса), чрезъ который привезено въ 1891 г. товаровъ на 2626 р.; монеты на 1410 руб., бумажныхъ денегъ на 91472 р.; вывезено товаровъ на 1809471 р., поступило таможенныхъ сборовъ 722 р. Близъ Л. западный конецъ такъ наз. «верхняго Троянова вала», который тянется отсюда на В до с. Сакауды.

П. Т.

Леоидій (Губертъ-Томасть)—нѣмецкій историкъ (род. въ 1495; ум., вѣроятно, въ 1556 г.). Сопровождалъ цфальцграфа Фридриха II во время его путешествій по Европѣ, при чемъ познакомился со многими государями и государственными дѣятелями Европы. Главный историческій трудъ Л. «Annales Palatini» (Франкф., 1624; втор. изд. 1665; нѣм. перев. 1828) посвященъ царствованію Фридриха II. «Анналы» Л. до сихъ поръ имѣютъ значеніе любопытнаго и богатаго содержаніемъ источника; авторъ, кромѣ Пфальца, касается и обще-германскихъ, и обще-европейскихъ событій. Л. принадлежитъ еще переработка на лат. языкѣ небольшой книжки Гарера о крестьянской войнѣ и нѣсколько трудовъ антикварнаго характера («De Tungris et Eburonibus commentarius», «De aedificiis illustrissimi principis Friderici comitis Palatini Rheni», «De Heidelbergae antiquitatibus»).

Г. Ф.

Леодръ—единица въ древнемъ русскомъ ариметическомъ счетѣ. По ариметикѣ XVII вѣка и по прописямъ 1648 года Л. обыкновеннаго простого счета составляла 10 леоновъ, въ великомъ же счетѣ Л. назывался леонъ леоновъ, т. е. 100 миллионъ. Знакъ Л. былъ двойной: одинъ @, а другой Ⓕ.

Леонардо-Боначчи—итальянскій математикъ, род. въ Пизѣ около 1175 г. Его алгебра—одна изъ первыхъ появившихся въ Европѣ. Онъ долгое время жилъ на Востокѣ, гдѣ и ознакомился съ математикою арабовъ и, между прочимъ, съ алгеброю Мохаммеда-бенъ-Музы, который, въ свою очередь, почерпнулъ свои знанія изъ индійской математической литературы и болѣе всего изъ сочиненій Брахмагупты. Боначчи находилъ уже связь между алгеброю и геометріею. Изъ его сочиненій извѣстна: «Algebra et Almucabala», въ которой сообщаетъ, между прочимъ, какимъ образомъ помощью девяти цифръ и нуля (называемый арабами зефиромъ) можно писать какія угодно числа. Карданъ въ своей «Ars Magna» часто ссылается на эту книгу. Другое сочиненіе Боначчи: «Leonardi Pisani des filiis Bonacci practica geometriae, composita anno 1220». Третье его сочиненіе, цѣлированное Карданомъ подъ именемъ: «Трактатъ о квадратахъ числахъ», нынѣ затеряно, хотя еще въ концѣ прошлаго столѣтія встрѣчалось въ рукописяхъ.

Н. Д.

Леонардо да-Винчи—см. Винчи.

Леонардъ или **Лемардъ** († ок. 800 г.)—пустынникъ лиможскій, родомъ изъ знатной фамиліи, обращенный въ христіанство св. Ремигіемъ, основатель монастыря близъ Лиможа, проповѣдывавшій христіанство язычникамъ Аквитаніи и Верри. По преданію, своими молитвами онъ даровалъ облегченіе королеви при ея трудныхъ родахъ, почему его во Франціи почитаютъ какъ патрона роженницъ.

Леонардъ Удинскій (d'Udino)—знаменитѣйшій изъ средневѣковыхъ проповѣдниковъ на Западѣ (ум. около 1470 г.), доминиканецъ, пріоръ монастыря въ Болоннѣ, затѣмъ провинціалъ своего ордена въ Ломбардіи. Проповѣди его могутъ быть рассматриваемы какъ типическіе образцы зап.-схоластическаго типа проповѣдничества. Они наполнены диалектиче-

свой и анекдотически-историческій эрудиціей, цитатами изъ писателей христіанскихъ и языческихъ, и отличаются изысканной риторической структурой—массой дѣлений и подраздѣлений; каждый почти вопросъ обсуждается по особымъ категориямъ, придуманнымъ самимъ Л. Вслѣдствіе всего этого проповѣди Л. всегда непомерно длинны, лишены живости и естественности въ ходѣ мыслей; послѣднія качества являются у него лишь изрѣдка, когда онъ отдается движенію непосредственнаго чувства. Хорошую сторону его проповѣдей составляетъ стремленіе къ правоученію и правообличенію. Онъ очень любитъ фигуру одиночекъ: выводитъ на сцену историческихъ дѣятелей и заставляетъ ихъ говорить и дѣйствовать, иногда совсѣмъ несогласно съ историческимъ обликомъ этихъ лицъ. Тѣ страницы въ проповѣдяхъ Л., гдѣ онъ (мягко и деликатно) трактуетъ о разныхъ видахъ расщепленія и другихъ порокахъ современнаго ему общества, составляютъ цѣнный матеріалъ для культурно-бытовой исторіи его времени. Проповѣди Л. изданы въ трехъ обширныхъ сборникахъ, въ 1478, 1479 и 1516 г.

Н. В.—с.

Леонардъ (Hubert Léonard) — знаменитый бельгійскій скрипачъ (1819—90), профессоръ брюссельской консерваторіи. Игра Л. отличалась эlegantностью и блескомъ staccato. Онъ писалъ преимущественно для своего инструмента концерты, фантазіи, этюды, дуэты для скрипки и фортепіано (партіи для фортепіано написаны Литольфомъ и Грегуаромъ), дуэты для скрипки и виолончели (партіи для виолончели написаны Серва) и пр. *Н. С.*

Леонбергъ—порода крупныхъ сторожевыхъ собакъ, выведенная черезъ скрещиванье самъ-бернарровъ съ водолазами, мастифами и пр.

Леонгардъ (Hermann, Karl Freiherr von Leonhardt, 1809—75)—зять, издатель и ревностный послѣдователь Краузе (см.), проф. философіи въ Прагѣ, гдѣ въ 1868 г. собралъ первый философскій конгрессъ. Л., какъ и его учитель, предлагалъ обширныя религиозно-общественныя преобразованія, направленіе которыхъ онъ обозначалъ какъ охранительно-радикальное. Писалъ главнымъ образомъ въ основанномъ имъ журналѣ «Die neue Zeit». Замѣчательнѣе всего какъ энтузіастъ высокихъ нравственныхъ идеаловъ, нежелалъ какъ философъ въ тѣсномъ смыслѣ. *В. С.*

Леонгардъ (Gerhard - Adolph - Wilhelm Leonhardt, 1815—80) — прусскій государственный дѣятель. Былъ адвокатомъ въ Ганноверѣ. Въ 1865 г. назначенъ ганноверскимъ, въ 1867 г. — прусскимъ министромъ юстиціи; былъ пожизненнымъ членомъ прусской палаты господъ. Какъ членъ союзнаго совѣта и председатель союзнаго комитета по юридическимъ дѣламъ, Л. оказалъ большія услуги германскому имперскому законодательству, особенно введеніемъ новаго уголовнаго кодекса (1870) и четырьмя уставами 1877 г. (судоустройства, уголовного и гражданскаго судопроизводства и конкурснаго). Написалъ: «Zur Lehre von den Rechtsverhältnissen am Grundeigentum» (Ганнов., 1843); «Kompen-

tar zum hannov. Strafgesetzbuch» (Ганнов., 1846—51); «Die Justizgesetzgebung des Königreichs Hannover» (Ганноверъ, 1856—60); «Zur Reform des Civilprozesses in Deutschland» (Ганноверъ, 1865).

Леонардъ (Вячеславъ)—род. въ 1746 г. чешскій лезуитъ. Изъ трудовъ его извѣстно «Uvedení jak okolní katechetové Postilly Scipionovy vykládání evangelium užívatí mohou» (Прага, 1779).

Леонардъ (Карлъ - Цезарь Leonhard, 1779—1862) — нѣмецкій минералогъ и геологъ, съ 1818 г. до самой смерти былъ проф. минералогіи и геологіи въ Гейдельбергѣ. Изъ его соч. наиболѣе извѣстно «Geologie oder Naturgeschichte der Erde» (Штутг., 1836—44). Кроме того Л. напечаталъ: «Charakteristik der Felsarten» (1823); «Die Basaltgebilde» (1822); «Naturgeschichte des Steinreichs» (1854) и др. Въ 1807—29 гг. Л. издавалъ «Taschenbuch für die gesamte Mineralogie», а въ 1830—61 гг. вмѣстѣ съ Бронномъ «Jahrbuch für Mineralogie, Geognosie, Geologie und Petrefaktenkunde». Смыль его *Гуемса* (1816—78) также проф. минералогіи въ гейдельбергскомъ унив. Гл. соч.: «Die quarzführenden Porphyre» (1851); нѣсколько соч. по геологіи велик. герц. баденскаго; «Grundzüge der Geognosie und Geologie» (1889), а съ 1862 г. сперва съ Бронномъ, а затѣмъ съ Гейницемъ издавалъ «Neue Jahrbuch für Mineralogie etc.»

Леонардъ (Рудольфъ Leonhard)—нѣм. цивилистъ, профессоръ въ Марбургѣ, род. въ 1851 г. Главные труды: «Der Irrtum bei wichtigen Verträgen nach röm. Recht» (Берл.; 1882—83), «Die Universität Bologna im Mittelalter» (Лпц., 1888), «Roms Vergangenheit und Deutschlands Recht» (Лпц., 1889), «Anfechtbarkeit der Verträge für das Vermögen eines Dritten» (Лпц., 1892), «Institutionen des röm. Rechts» (Лпц., 1894).

Леони (Леонъ Леони) — золотыхъ дѣлъ мастеръ, скульпторъ-литейщикъ и медальеръ, род. въ Аренцо, въ концѣ XV стол., ум. въ 1585 г. Имп. Карлъ V пригласилъ его изъ Италіи въ Брюссель и впоследствии отпр. вилъ въ Испанію, гдѣ Л. пользовался большимъ почетомъ и оказалъ значительное влияние на успѣхи мѣстной скульптуры. По смерти Карла V онъ жилъ и трудился въ Миланѣ. За убійство былъ приговоренъ къ ссылке на галеры, но освобожденъ отъ этого наказанія Андреемъ Доріа. Произведенія Л. свидѣтельствуютъ вообще объ его основательномъ знакомствѣ съ антиками и съ формами нагого человѣческаго тѣла; фигуры у него благородны, ихъ позы просты и, вмѣстѣ съ тѣмъ, величественны; въ нихъ есть своего рода грація, отымающаяся, однако, уже нѣсколько изысканнымъ вкусомъ его времени. Особенно извѣстна его колоссальная бронзовая статуя Карла V, въ которой, по снятіи съ нея доспѣховъ и одежды, онъ является совершенно нагимъ (наход. въ Буэнретиро, близъ Мадрида). Изъ прочихъ работъ Л. можно указать на надгробный памятникъ Джакомо Медичи, въ миланскомъ соборѣ, бронзовую статую Д. Ферранте, въ Гвасталлѣ, на медали съ изображеніями Карла V (нѣск. Микеланджело, А. Доріа, Фердинан-

да и Ипполита Гонзага и нѣк. др. Сыновья Леона Л., Помпейо и Мигуэль, помогали ему при исполненіи его крупныхъ работъ. Помпейо (ум. въ 1610 г.) продолжалъ трудиться въ Мадридѣ и послѣ отповской смерти. Здѣсь исполнены имъ, между прочимъ, статуи герцога и герцогини Лерма для црк. Санъ-Пабло и четыре фигуры апостоловъ для црк. Санъ-Мигуэль. А. С.—ст.

Леони (Оттавио Леони, 1574—1626 или 1630) — итал. живописецъ и граверъ, ученикъ своего отца, гѣпшика изъ воску Лодовико Л. (ум. въ 1606 г.), подобно ему прозванный Падованино. Писалъ историческія картины, преимущественно же портреты, цѣлый рядъ которыхъ воспроизведенъ имъ въ гравюрахъ. Въ этихъ послѣднихъ онъ выказалъ большой вкусъ, при чемъ лица и тѣлесныя части исполнялъ пунктиромъ, а волосы и драпировки штрихами, помощью бюрена и иглы. Лучшія изъ его гравюръ — портреты Франческо Бракколини-дель-Апи, живописца Ант. Темпесты и папы Урбана VII. А. С.—ст.

Леонидовъ (Леонидъ Львовичъ, 1821—89) — талантливый артистъ, учился въ свб. театральномъ училищѣ, дебютировалъ на александрийской сценѣ въ небольшихъ водевиляхъ, въ 1843 г. переведенъ въ Москву, въ 1854 г. вернулся въ СПб., гдѣ занялъ амшлу своего учителя, В. А. Каратыгина. При господствѣ на сценѣ классической драмы Л. занималъ видное мѣсто; съ водвореніемъ на сценѣ бытовой комедіи онъ отодвинулся на задній планъ. Театральныя воспоминанія Л. см. въ «Русской Старинѣ» 1888 г., № 4 и статью о немъ П. Каратыгина, тамъ же.

Леонидъ — имя святыхъ православной церкви: 1) Л.—св., память 10 марта. 2) Л.—св., память 16 апрѣля. 3) Л.—мученикъ, пострадалъ при Максиминѣ, память 5 июня. 4) Л.—мученикъ, память 8 августа.

Леонидъ (Наголинъ, въ схимѣ Левъ, 1769—1841). Живя въ Оптиной пустыни, прославился подвижничествомъ и духовными наставленіями. Его ученикъ, П. П. Тамбовцевъ, записалъ: «Вопросы ученика и отвѣты старца» («Маякъ», 1846, ХХІІ; перепечатано въ «Историческомъ описаніи скита при Козельской введенской пустыни», СПб., 1852).

Леонидъ (Устьнедумскій) — преподобный; родомъ изъ крестьянъ Новгородской губ.; около 1610 г. устроилъ устьнедумскую Богородицкую обитель, между р. Лузою и вырытымъ имъ каналомъ «Недумомъ-рѣкою». Эта обитель имѣла важное значеніе для края, особенно въ духовномъ отношеніи, отчего его и называютъ просвѣтителемъ «Лузской Пермцы». Умеръ Л. въ 1654 г.

Леонидъ — архимандритъ, въ мирѣ Левъ Александровичъ Каселинъ, род. въ 1822 г., учился въ 1-мъ моск. кадетскомъ корпусѣ, служилъ въ волынскомъ гвардейскомъ полку. Въ 1852 г. поступилъ въ число послушниковъ Оптиной пустыни; въ 1857 г. былъ постриженъ въ монашество; въ 1863 г. назначенъ начальникомъ российской духовной миссіи въ Иерусалимѣ, съ посвященіемъ въ архимандриты. Когда въ 1863 г. началось дѣло о неурядиствахъ нашей духовной миссіи въ Иерусалимѣ, Л.

былъ переименованъ настоятелемъ русской константинопольской посольской церкви; съ 1869 г. онъ былъ настоятелемъ Воскресенскаго монастыря Новый Иерусалимъ, а съ 1877 г. — на мѣстникомъ Сергіевой лавры, гдѣ и умеръ въ 1891 г. Въ литературѣ Л. дебютировалъ въ 1839 г., стихотвореніемъ по поводу бординскихъ маневровъ, напечатаннымъ въ «Журналѣ для чтенія воспитанниковъ военно-учебныхъ заведеній» (кн. 9). По выходѣ изъ корпуса онъ сошелся съ Бурачкомъ, издателемъ «Маяка», и принялъ участіе въ редактированіи отдѣла изящной словесности, печатая въ немъ и въ «Иллюстраціи» повѣсти и стихи собственного сочиненія и переводные. Послѣ постриженія Л. сталъ однимъ изъ самыхъ плодовитыхъ писателей въ области русской исторической библиографіи и археологіи. Подобно митр. Евгенію, онъ старался оставить по себѣ прочную память въ каждомъ мѣстѣ, куда занесла его судьба. Живя въ Оптиной пустыни, Л. составилъ: «Каталогъ старопечатныхъ и рѣдкихъ книгъ библиотеки Козельской Оптиной пустыни», «Обозрѣніе Козельскаго Оптиной монастыря и бывшихъ въ немъ до начала XVIII в. храмовъ», «Обозрѣніе рукописей и старопечатныхъ книгъ въ книгохранилищахъ монастырей, городскихъ и сельскихъ церквей Калужской губ.» и др. Такое же перечисленіе работъ Л. можно было бы сдѣлать и по поводу служенія его въ Иерусалимѣ и Константинополѣ, въ м-ряхъ Воскресенскомъ и Троицкомъ. Полнаго списка статей, замѣтокъ, изданій Л. нѣтъ въ печати; наиболѣе подробный перечень ихъ принадлежитъ И. Корсунскому, статья котораго: «Намѣстникъ Сергіевой Лавры архим. Л.» состоитъ, болѣею частью, изъ каталога работъ Л. Эта статья, равно какъ и «Воспоминаніе объ о. архимандритѣ Л.», Н. Субботина, напечатаны въ продолженіи къ «Исторической запискѣ о дѣятельности московскаго археол. общества за первые 25 лѣтъ существованія» (М. 1890 и 1893). Незадолго до смерти Л. велъ съ И. И. Малышевскимъ любопытную полемику по вопросу о происхожденіи княгини Ольги и закончилъ обширную работу: «Систематическое описаніе славяно-россійскихъ рукописей собранія графа А. С. Уварова» (М., 1893—94). В. Сторожевъ.

Леонидъ — епископъ рязанскій. Сохранилась его «Челобитная» (1584) царю, съ жалобою на претерпѣваемыя имъ обиды (напеч. въ «Историч. актахъ», I). Составленное имъ «Житіе блаженнаго Василя и похвальное ему слово» извѣстно по спискамъ (каталогъ Царскаго, № 123).

Леонидъ, до монашества Левъ Васильевичъ Красносельскій — дѣятель русской церкви (1817—76). Учился въ горномъ кадетскомъ корпусѣ, служилъ во флотѣ, но скоро поступилъ въ дух. акад. (сначала въ свб., потомъ въ московскую), по окончаніи курса въ которой получилъ степень магистра богословія и определенъ наставникомъ въ виазанскую семинарію. Въ 1845 г. постриженъ въ иноки; былъ ректоромъ двухъ семинарій московской епархіи, еписк. дмитровскимъ, викариемъ моск. митрополія и, наконецъ, архіеписк. ярославскимъ. Первымъ дѣломъ его при вступленіи въ управ-

влене православной епархіей было распоряженіе о приготовленіи при каждомъ изъ женскихъ монастырей, въ тѣхъ городахъ, гдѣ есть гимназіи или прогимназіи, помѣщенія для 6 дѣвочекъ изъ болгарокъ, оставшихся тогда на родинѣ безъ призрѣнія и воспитанія. Въ печати изъ соч. Л. имѣются: «Рѣчь при нареченіи въ еписк. дмитровскаго» (въ «Приб. къ Твор. св. Отцевъ» 1859); «Выписка изъ обихода Волоколамскаго м-ря конца XVI в. о дачахъ въ него для поминновенія усопшихъ» (въ «Чтен. Моск. Общ. Истор.», 1863, № 4); одна изъ проповѣдей (въ «Прав. Обзор.» 1876, № 7); «Преподобный Савва Старожевскій» (М., 1885), а также нѣсколько писемъ къ разнымъ лицамъ. *К. Д. Г.*

Леонидъ I—царь спартанскій, съ 488 или 487 г. до Р. Хр. Когда Ксерксъ наступалъ на Грецію, Л., въ томъ 480 г., повелъ 300 спартанцевъ и 7000 другихъ грековъ въ Фермопилы, съ намѣреніемъ защищать какъ можно долге этотъ проходъ. Персы, въ теченіе двухъ дней, безуспѣшно пытались овладѣть имъ, но измѣнникъ Эфиальтъ провелъ ночью отрядъ горною тропинкою, въ обходъ позиціи Л. Тогда, отправивъ большую часть своего войска во внутреннюю страну, самъ Л., чтобы прикрыть отступление, устремился на встрѣчу персамъ и задерживалъ наступленіе ихъ до тѣхъ поръ, пока онъ самъ и всѣ его воины не легли на полѣ битвы.

Леонидъ II—царь спартанскій, въ половинѣ III стол.; въ 243 г. былъ изгнанъ своимъ соправителемъ Агисомъ IV и передалъ корону въ 235 г. до Р. Хр. своему сыну Клеомену III.

Леонидъ (Λεωνίδης)—изъ Родоса, упоминаемый Страбономъ стоникъ I в. по Р. Хр.

Леонидъ (Leontidas)—имя двухъ эпиграмматиковъ, *Л. Тарентскаго*, жившаго въ III в. до Р. Хр., и *Юлія Л. Александрійскаго*, времени Нерона. Стихотворенія обоихъ вошли въ сборникъ «Антологія» (I, стр. 861). Первый извѣстенъ стихотвореніями для народа съ массою раньше не употреблявшихся въ поэзіи словъ. О второмъ см. Изопсефическія буквы (XII, 880).

Леониды—потокъ падающихъ звѣздъ, видимый ежегодно, въ началѣ ноября (около 1-го числа по стар. ст.), и радіантъ котораго находится близъ звѣзды ζ Льва (откуда и название потока). Помимо годового періода, каждые 33½ года, появленія этого потока отличаются особеннымъ изобиліемъ падающихъ звѣздъ; именно это изобиліе наблюдалось въ 1799 году Гумбольдтомъ въ Южной Америкѣ, въ 1833 году Ольмстедомъ и Пальмеромъ и, наконецъ, въ 1866 году, такъ что подобное же замѣчательное зрѣлище предстоитъ теперь въ ноябрѣ 1899 или 1900 г. Судя по вычисленіямъ Скиапарелли и другихъ астрономовъ, этотъ потокъ звѣздъ-метеоритовъ есть остатокъ кометы Темпла, открытой въ 1866 г., при чемъ комета предшествуетъ потоку по орбитѣ и проходитъ черезъ перигелий десятью мѣсяцами раньше. Полагаютъ, что въ будущемъ комета и сгущенная часть потока уничтожатся и составляющія ихъ частицы распределятся равномерно по всей орбитѣ.

В. В. В.

Леониды — см. Римъ.

Леонидские стихи — гекзаметры, и пентаметры съ римами, такъ названные по какому-то средневѣковому поэту Льву (Leo) или папѣ Льву II. Принимаются въ Л.—въ гекзаметръ часть до цезуры съ послѣдней стопой, въ пентаметръ обѣ его части. Подобные стихи встрѣчаются изрѣдка и у древнихъ, особенно у Овидія, напр.: Quot coeulum stellis, tot habet tua Roma puellas.

Леоникавалло (Руджиеро Леоникавалло)—одинъ изъ извѣстныхъ новѣйшихъ итальянскихъ оперныхъ композиторовъ, перенесшихъ вагнеровскіе принципы на итальянскую почву и старающихся придерживаться правдивой музыкальной иллюстраціи текста. Это направленіе получило въ Италіи название «Verismo». Л. род. въ 1858 г. Его опера «Паяцы» («Pagliacci», 1892) получила большое распространеніе во всемъ музыкальномъ мірѣ. Вторая опера Л.: «Медичи» («I Medici», 1893), поставленная во многихъ городахъ Европы, имѣла меньшій успѣхъ чѣмъ первая. Л. написалъ еще оперу «Чаттертонъ».

Леонидова (Дарья Мчхайловна)—извѣстная русская оперная пѣвица-контральто (1836—1896), училась пѣнію въ слб. театральной школѣ, сперва у Быстрова, затѣмъ у Вителляро; 18-ти лѣтъ дебютировала въ Императорской русской оперѣ въ роли Вани, въ оперѣ «Жизнь за Царя». Л. до дебюта имѣла случай пѣть эту партію въ присутствіи М. И. Глинки, ставшаго ея руководителемъ и преподавателемъ. Среди русскихъ артистовъ Л. была чуть ли не послѣдней свидѣтельницей того, какъ исполнялъ Глинка свою музыку. Вскорѣ послѣ дебюта Л. отправилась за границу, пѣла въ Берлинѣ, Гамбургѣ, Эмсѣ, Висбаденѣ, Баденъ-Баденѣ, Остенде и вездѣ имѣла крупный успѣхъ. Въ слб. оперной труппѣ она прослужила 22 года, съ особеннымъ успѣхомъ исполняя роли въ операхъ: «Жизнь за Царя», «Русланъ и Людмила», «Русалка», «Рогнеда», «Вражья сила», «Пророкъ», «Ловчиринъ», «Трубадуръ». Покинувъ сцену въ 1874 г., Л. предприняла обширное артистическое путешествіе, пѣла во многихъ городахъ Россіи, затѣмъ въ Японіи и Америкѣ. Вернувшись въ Россію, Л. занялась преподаваніемъ. Изъ ея учениковъ особенно выдѣлился теноръ Донской, поющій въ Имп. московской оперѣ. *Н. С.*

Леонидовскій примѣсъ — Джолонскій золотопромышленной компаніи, въ Амурской обл., по рч. Джолону, притоку Иликана. Открытъ въ 1882 г., площадь 145 дес., толщина пластовъ торфа 8 арш., толщина золотосодержащаго пласта 2 арш. Съ 1883 по 1889 г. добыто золота 312 пд. 30 фн.

Леонидовъ (Алексій Алексѣевичъ, † 1892)—малозвѣстный поэтъ, учитель гимназій въ Новочеркасскѣ, над. «Стихотворенія» (Харк., 1839), «Современныя пѣсни» (Новочерк., 1866) и полное собраніе «Стихотвореній» (М., 1882).

Леонидовъ (Иванъ Федоровичъ, 1809—54)—русскій анатомъ. Въ 1830 г. кончилъ курсъ въ харьковскомъ унив. гѣкаремъ; проф. анатоміи послѣдовательно въ харьковскомъ, вѣденскомъ и кievскомъ унив. Читалъ также судебную медицину въ Кіевѣ. Имъ напечатана

но нѣсколько статей по анатоміи и судебной медицинѣ. Заслуживаютъ вниманія его «Простонародныя малороссійскія глѣкарства» («Военно-Мед. Журналъ», 1852).

Леонтей (Λεονταῖος)—изъ Лампсака, вѣсть съ женою своею, Фемисто, ближайшій ученикъ Эпикура.

Леонтиныи (οἱ Λεοντῖνοι)—древній гор. близъ вост. берега Сициліи, къ СЗ отъ Сиракузъ; построенъ халкидцами съ Наксосоа въ VIII в. до Р. Хр.; нѣкоторое время принадлежалъ сиракузянамъ; тиранъ Дионисій перевелъ большую часть леонтинцевъ съ Сиракузы и поселилъ въ Л. 10000 наемниковъ. Со времени Агаокка городъ находился подъ властью карфагенянъ, вслѣдствіе чего во время второй пунич. войны римляне его взяли приступомъ и разграбили. При господствѣ римлянъ Л. были незначительнымъ мѣстечкомъ. Сохранились многочисленныя монеты Л., обыкновенно съ изображеніемъ колосьевъ, такъ какъ окрестности города—Campi Leontini—считались плодороднѣйшею мѣстностью Сициліи. Нынѣ названіе города—Лентина, окрестностей—Piana di Catania.

А. М. Л.

Леонтиазъ—львиный ликъ; форма проказы (см.), при которой узлы ея располагаются на лицѣ, придавая ему чрезвычайно своеобразное выраженіе.

Леонтій—имя святыхъ православной церкви. 1) Л.—св. мученикъ, пострадалъ въ 73 г.; память—18 июня; 2) Л.—св. безребреникъ; обезглавленъ при Діоклетіанѣ; память—17 октября; 3) Л.—одинъ изъ четырехдесяти мучениковъ, сожженныхъ въ 320 г.; память—9 марта; 4) Л.—преподобный отрокъ, канонархъ печерской лавры, гдѣ покоятся и его мощи, жилъ въ XIV в.; память—18 июня; 5) Л. *прозорливый*—преподобный аеонскій, преставился въ 1805 г.; память—18 июня.

Леонтій—старецъ. Въ 1701—1702 гг. путешествовалъ по порученію поповщины на Востокъ съ дѣлю узнать, какова вѣра у грековъ. Его «Дневникъ», дышавшій искренностью и простодушіемъ, напечатанъ въ «Рус. Архивѣ» (1863), съ именемъ священника Ивана Лукьянова. Послѣдній, однако, не былъ его авторомъ, а только исправлялъ и направлялъ Л.

Леонтій—патриархъ болгарскій, первый изъ епископовъ Болгаріи, принявшій въ 907 г. этотъ титулъ по воли болгарскаго царя Симеона. О дѣятельности его ничего неизвѣстно.

Леонтій—еп. ростовскій, поставленный на эту кафедру изъ иноковъ Печерскаго м-ря, вѣроятно не позже 1051 г. Въ Ростовѣ въ это время преобладало еще язычество. Л. обратилъ особенное вниманіе на дѣтей; самъ настаивалъ ихъ въ истинахъ вѣры, самъ и крестилъ, хотя родители наносили ему за то побой и угрожали смертью. Своею кротостью и твердостью онъ достигъ, наконецъ, обращенія въ христіанство и взрослого населенія Ростова. Скончался, какъ полагаютъ, ранѣе 1077 г. Мощи этого «апостола земли ростовской» обрѣтены 23 мая 1164 года; съ 1609 года почитаются подъ спудомъ. Въ рукописномъ сборникѣ «Житій и поученій XV и XVI вв.», принадлежащемъ покойному еп. угличскому Амфилохію, сохранилось «Поученіе и наказаніе ед. ростов-

скаго Л. къ попамъ о всемъ, како подобаетъ дѣти своя духовныя учити и опытему имъ давати по заповѣдемъ и по правламъ св. отецъ». Это поученіе не имѣетъ сходства съ другими, носящими такіе же названія. Въ немъ говорится о важности священства, о покаяніи, объ епитиміи, о крещеніи, воскресеніи мертвыхъ и о единобожіи.

К. Д. Г.

Леонтій (Боболинскій)—іеромонахъ, «законникъ м-ря выдубицкаго кievскаго», написавъ (т. е., вѣроятно, переписавъ) въ 1699 г. въ Свято-Троицкомъ Ильинскомъ черниговскомъ м-рѣ «Лѣтописецъ си есть кройника зъ розныхъ авторовъ и гисториковъ многихъ диалектомъ русскимъ». Ср. В. Науменко, «Хронографы юж.-русс. ред.» («Ж. М. Н. Пр.», 1886, май); «Дневникъ А. В. Храповицкаго» (стр. 885); «Лѣтописъ Григорія Грабянка» (Кіевъ, 1864, стр. I—X и 372—327).

Леонтій (Карповичъ)—основатель и первый архимандритъ виленакаго Духова м-ря, епископъ владимірскій и брестскій, дѣятельный защитникъ православія, человекъ съ образованіемъ и литературнымъ талантомъ, † въ 1620 г. Двѣ его проповѣди, написанныя хорошимъ литературнымъ языкомъ, изданы въ «Чтеніяхъ Моск. Общ. Ист. и Древн. Росс.» (1878; I, 1—118). Ср. «Холмско-Варшавскій Вѣстникъ» (1880, № 3).

Н. С.—а.

Леонтій (въ міру Иванъ Алексѣевичъ Лебединскій, 1822—1893)—съ 1891 г. митрополитъ московскій. Написавъ: «Слова, поученія и рѣчи» (СПб., 1876); «Слова и рѣчи» (Варшава, 1881) и др. Ср. Свещ. С. Петровскій, «Семь херсонскихъ архіепископовъ» (Одесса, 1894).

Леонтій (по мѣсту рожденія—византійскій, по мѣсту пребыванія—іерусалимскій)—церковный историкъ и богословъ-ересеологъ († около 590 г.). Сначала принадлежалъ къ еретикамъ-несторіанамъ, но потомъ, обратившись къ православію, сдѣлался ревностнымъ обличителемъ какъ несторіанской, такъ и другихъ ересей. Соч. его: «Книга о селтахъ (обзоръ еретическихъ мнѣній о Св. Троицѣ)», «Три книги противъ несторіанъ и еutihанъ» (здѣсь же исторія этихъ ересей и опроверженія ученія еретиковъ и афтартодокетовъ), «Семь книгъ противъ несторіанъ», «Книга противъ монофизитовъ», «Тридцать главъ противъ Севера» (еретика-монофизита), «Рѣшеніе симлогизмовъ Севера», «Противъ обмановъ аполинаристовъ». Соч. Л. изданы въ «Magna bibliotheca patrum» (Пар., 1644, т. XI), «Bibliotheca patrum Gollandi» (т. XII), «Collectio auctorum» Maii, «Patrologiae cursus compl.» Мина (т. LXXXVI, греч. серія). Л. византійскаго или іерусалимскаго не слѣдуетъ смѣшивать съ другими, носившими тоже имя, каковы: Л. кипрскій († 620), епископъ г. Неаполя на о-вѣ Кипрѣ, авторъ житій Іоанна Милостиваго и Симеона юродиваго, догматическаго сборника и нѣсколькихъ словъ (см. Migne, «Patrologiae» ser. graeca, т. XCIII); Л. амтлохійскій; Л.—хронографъ византійскій (около 920 г.), составившій жизнеописаніе императора Льва Армянина.

Н. Б.—а.

Леонтій (Leontius)—имя двухъ византійскихъ узурпаторовъ: 1) Л. I, патриціи, возму-

тился противъ Зенона Исавринна (XII, 552) и былъ коронованъ въ Гарсъ, но разбитъ и, послѣ 4-лѣтней осады въ горной крѣпости Папиръ, выданъ Зенону въ князень. 2) Л. II, соперникъ Юстиниана II, былъ полководцемъ на Востока, нѣсколько лѣтъ провелъ въ заточеніи. При содѣйствіи партіи голубыхъ онъ въ 695 г. завладѣлъ престоломъ. Въ его трехлѣтнее правленіе арабы завладѣли всей сѣверной Африкою. Побѣжденная армія Л. провозгласила императоромъ Ансимара (Тиверія III). Л., съ отрѣзаннымъ носомъ, былъ заточенъ. То же самое онъ раньше сдѣлалъ съ Юстинианомъ II, который, вернувшись, съ помощью болгаръ, изъ изгнанія, велѣлъ обокъ узурпаторовъ позорно провести по столицѣ и затѣмъ обезглавить (въ 705 г.).

Леонтіа (Λεόντια) — гетера, пріятельница Эпикура, сожительница ученика его Метродора. Ея защита эпикуреизма противъ Теофраста не сохранилась.

Леонтьевичъ (Федоръ Ивановичъ) — историкъ права, род. въ 1833 г. Окончивъ курсъ въ кievскомъ университетѣ по юридическому факультету, получилъ степень магистра за «Историческое изслѣдованіе о правахъ литовско-русскихъ евреевъ» (Кіевъ, 1863), степень доктора—за диссертацию: «Древнее хорватско-далматское законодательство» (Од. 1868). Былъ профессоромъ исторіи русскаго права въ новоросс. университетѣ, съ 1869 г. по 1877 г. состоялъ ректоромъ его, въ 1891 г. занялъ кaeдру исторіи русскаго права въ варшавскомъ университетѣ. Въ двухъ статьяхъ, напечатанъ въ «Журналѣ Министерства Нар. Просв.» 1867 г. № 4 и 1874 г. № 6 и 7, Л. выступилъ съ теоріей задружно-общиннаго характера политическаго быта древней Россіи и, между прочимъ, доказывалъ, что подъ вервью Русской Правды должно разумѣть семейную общину; мнѣніе Л. о верви принято К. Н. Бестужевымъ-Рюминымъ и М. М. Ковалевскимъ («Первобытное право», вып. I стр. 79 и сл. *). Другія соч. Л.: «Крестьяне юго-зап. Россіи по литовско-русскому праву XV—XVI вв.» (Кіевъ, 1863), «Русская Правда и Литовскій статутъ» (Кіевъ, 1864), «Источники по исторіи славянскихъ законодательствъ» («Ж. М. Н. Пр.» 1866 г.), «Государственное устройство Дубровника» (ibid. 1867 г.), «Исторія русск. права» (вып. I, Од. 1869), «Древній ойратскій уставъ възысканій» (Од. 1879), «Калмыцкое право» (Од. 1880), «Адаты кавказскихъ горцевъ» (Одесса, 1893), «Краткій очеркъ исторіи русск. права» (вып. I, Од. 1889), «Спорные вопросы по исторіи русско-литовскаго права» (СПб. 1893), «Очеркъ исторіи литовско-русскаго права. Образование государственной территоріи» (СПб. 1894), къ чему продолженіемъ служатъ статьи: «Сословный типъ территориально-административнаго состава литовскаго государства и его причины» («Ж. М. Н. Пр.», 1895 г. № 6 и 7). Л. подготовилъ къ печати свыше 750 актовъ 1413—1507 гг., извлеченныхъ имъ изъ литовской метрики.

* Въ ст. Вервь (VI, 14) ошибочно указано, что мнѣніе Л. о верви стоитъ оданого.

Леонтьевскій (Захаръ Федоровичъ, 1799—1874) — синологъ. Окончилъ курсъ въ главномъ педагогическомъ институтѣ. Въ 1822—32 гг. Л. служилъ въ Пекинѣ, при духовной миссіи, при чемъ изучилъ китайскій и маньчжурскій яз., перевелъ на китайскій яз. первые три тома исторіи Карамзина и составилъ китайско-маньчжурско-русскій лексиконъ. Позже былъ переводчикомъ въ азиатскомъ дпт. Нѣск. статей Л. напеч. въ «Энцикл. Лексиконѣ» Плюшара и въ «Купцѣ» (1833).

Леонтьевъ (Александръ Николаевичъ) — ген.-л. (1827—1878); по окончаніи курса наукъ въ пажескомъ корпусѣ и военной академіи, служилъ въ гвардейскомъ генеральномъ штабѣ. Съ 1862 г. былъ начальникомъ Николаевской академіи генеральнаго штаба. Въ его управленіе данъ болѣе практическій характеръ занятіямъ обучающимся офицеровъ, программы курсовъ выработаны сообразно требованіямъ современной науки, основанъ дополнительный курсъ, установлены полевая поѣздки, распространенныя затѣмъ по всей арміи.

Леонтьевъ (Алексій Леонтьевичъ) — переводчикъ, воспитанникъ законопасскаго академіи и ученикъ китайца Федора Джога. Л. 10 лѣтъ (съ 1742 г.) провелъ въ Пекинѣ съ маіоромъ Шокуровымъ, изучая языки китайскій и маньчжурскій. Позже назначенъ переводчикомъ коллегіи иностранныхъ дѣлъ и въ 1767 г. отправленъ въ Пекинъ секретаремъ при полковникѣ Кропотовѣ. Умеръ въ С.-Петербургѣ въ 1786 г. Главные изъ многочисленныхъ его переводовъ: «Китайскія мысли» (СПб., 1772—75), «Букварь китайскій» (пер. съ кит. и маньчж.), «Китайское улож.» (пер. съ маньчж., СПб., 1778—9); «Сы-шу-гей», т. е. 4 книги съ толкованіями, пер. съ маньчж., «Тайцинъ-Гурунь и Ухери-коли, т. е. всѣ законы и установленія китайскаго, а нынѣ маньчжурскаго правительства» (1781—83), «Путешествіе китайскаго посланника къ калмыцкому Аюкъ-хану, съ описаніемъ земель и обычаевъ русскіихъ» (пер. съ маньчж., 1782 и 1788 гг.). Ср. «Ж. М. Н. Пр.» (1837 г., т. XVI) и «Словарь» митрополита Евгенія (II, 7).

Леонтьевъ (Владиміръ Николаевичъ) — писатель, братъ К. Н. Л. Съ 1862 г. былъ редакторомъ «Соврем. Слова», въ которомъ помѣстилъ рядъ статей о крестьянской реформѣ. Позже былъ помощникомъ редактора «Голоса». Въ 1870 г. принялъ на себя изданіе «Искры», но въ слѣдующемъ году денежные неудачи заставили его бѣжать за границу, гдѣ онъ и ум. въ 1870-хъ гг. Л. издалъ отд.: «Оправданные, осужденные и укрывшіеся отъ суда» (1867).

Леонтьевъ (Иванъ Леонтьевичъ) — талантливый беллетристъ, изв. подъ псевд. *Ие. Щегловъ*. Род. въ 1856 г., учился въ павловскомъ военномъ училищѣ, служилъ на кавказскомъ театрѣ войны 1877—78 гг.; артиллер. капитанъ въ отставкѣ. Въ 1881 г. помѣстилъ въ «Нов. Обозр.» прекрасный рассказъ изъ военной жизни: «Первое сраженіе» (над. отд.). Затѣмъ Л. написалъ рядъ рассказовъ, повѣстей и романовъ («Гордіевъ узелъ», «Мильонъ терзагій» и др.), помѣщая ихъ въ «Отечественныхъ Запискахъ», «Вѣстникѣ Европы», послѣдніе годы въ «Русскомъ Обозрѣніи» и др. Въ 1886 г.

были напечатаны въ «Новомъ Времени» очерки «Дачный мужъ» (отдѣльно СПб. 1888); удачно схваченныя комическія черты сдѣлали съ тѣхъ поръ выраженіе «дачный мужъ» нарицательнымъ. Отд. изд. рассказы («Корделія», «Миньона» и др.; СПб., 1891); романъ «Рордівъ узель»; «Театральный воробей», ком.-шутка (СПб., 1887), «Господа театралы», ком. (1889), «О народномъ театрѣ» (М., 1895) и др. Ему же принадлежитъ рядъ пьесъ: «Курсовые», «Въ горахъ Кавказа» и др.

Леонтьевъ (Константинъ Николаевичъ, 1831—91) — публицистъ и повѣствователь, оригинальный и талантливый проповѣдникъ крайне-консервативныхъ взглядовъ; изъ казачьихъ помѣщиковъ, учился медицинѣ въ моск. унив., былъ въ крымскую кампанію военнымъ врачомъ, потомъ домашнимъ и сельскимъ въ Нижегородской губ. Послѣ краткаго пребыванія въ Петербургѣ, поступилъ въ азиатскій деп. М. Ин. Дѣль и 10 лѣтъ (1863—73) проживалъ въ Турціи, занимая различныя консульскія должности (на о. Критѣ, въ Адрианополѣ, Тульцѣ, Янинѣ, Зидѣ и Салоникахъ). Выйдя въ отставку, провелъ болѣе года на Аеонѣ и затѣмъ вернулся въ Россію, гдѣ жилъ болѣею частью въ своей деревнѣ. Въ 1880 г. былъ помощникомъ редактора «Варш. Дневника», кн. Н. Голицына, потомъ былъ назначенъ цензоромъ въ Москву. Въ 1887 г. опять вышелъ въ отставку, поселился въ Оптиной пустыни а черезъ 4 года, принявъ тайное постригеніе съ именемъ Климента, переѣхалъ въ Сергіевъ посадъ, гдѣ и умеръ 12 ноября 1891 г.

Первыя беллетристическія произведенія Л. (изъ русской жизни, нѣсколько повѣстей и два романа: «Подлипки» и «Въ своемъ краю», въ «Отечественныхъ Запискахъ» 1856—1866 гг.), хотя и не лишены таланта, но, по позднѣйшему признанію самого автора, не представляютъ значительнаго интереса, будучи написаны подъ преобладающимъ вліяніемъ Ж. Занда по идеямъ и Тургенева по стилю. Литературная самобытность Л. проявилась вполнѣ въ его повѣстяхъ: «Изъ жизни христіанъ въ Турціи» (изд. отдѣльно Катковымъ въ 1876 г.; сюда же принадлежатъ рассказы «Сфакіотъ», романъ «Камень Сицифа» и начало романа «Египетскій голубь», не вошедшіе въ этотъ сборникъ). И. С. Аксаковъ, враждебно относившійся къ политическимъ и церковнымъ взглядамъ Л., у котораго находилъ «сластолюбивый культъ папки», былъ въ восхищеніи отъ его восточныхъ повѣстей и говорилъ: «Прочтя ихъ, не нужно и въ Турцію ѣхать». Во время жизни въ греко-турецкихъ городахъ произошелъ въ Л. умственный переворотъ, закончившійся на Аеонѣ. Пренній натуралистъ и жоржизанецъ, напечатавшій, между прочимъ, уже въ зрѣломъ возрастѣ «въ высшей степени безнравственное (по его собственному, преувеличенному отзыву), чувственное, языческое, дьявольское сочиненіе, тонко-развратное, ничего христіанскаго въ себѣ не имѣющее» — сдѣлался крайнимъ и искреннимъ сторонникомъ византійско-аскетическаго религіознаго идеала. Этою стороною новое мировоззрѣніе Л. далеко не исчерпывается. Оно было по-

обще лишено цѣльности; одного срединнаго и господствующаго принципа въ немъ не было, но отдѣльные взгляды были весьма замѣчательны своею опредѣленностью, прямою и смѣлою послѣдовательностью. По своему отношенію къ славянофильству, которое онъ называетъ «мечтательнымъ и неяснымъ ученіемъ», Л. представляетъ необходимый моментъ въ исторіи русскаго самосознанія. Желая привести свои пестрые мысли и стремленія къ нѣкоторому, хотя-бы только формальному единству, онъ называлъ себя принципиальнымъ или идейнымъ консерваторомъ (въ противоположность грубо-практическому или эмпирическому консерватизму). Дорогими, требующими и достойными охраненія онъ считалъ, главнымъ образомъ: 1) реально-мистическое, строго-церковное и монашеское христіанство византійскаго и отчасти римскаго типа, 2) крѣпкую, сосредоточенную монархическую государственность и 3) красоту жизни въ самобытныхъ національныхъ формахъ. Все это нужно охранять противъ одного общаго врага — уравнительнаго буржуазнаго прогресса, торжествующаго въ новѣйшей европейской исторіи. Вражда къ этому прогрессу составляла главный «паеосъ» въ писаніяхъ Л., вырабатывавшаго особую теорію развитія, гдѣ онъ своеобразно варьировалъ идеи Гегеля, Сен-Симона, Ог. Конта и Герберта Спенсера (которыхъ, впрочемъ, не изучалъ систематически). По Л., человѣчество въ цѣломъ и въ частяхъ проходитъ чрезъ три послѣдовательныя состоянія: первоначальной простоты (подобно организму въ зачаточномъ и незрѣломъ, младенческомъ періодѣ), затѣмъ положительнаго расчлененія (подобно развитому цвѣтущему возрасту организма) и, наконецъ, смѣшаннаго упрощенія и уравниненія или вторичной простоты (дряхлость, умирание и разложеніе организма). Такъ, германцы въ эпоху переселенія народовъ представляли первичную простоту быта, Европа среднихъ и начала новыхъ вѣковъ — цвѣтущее расчлененіе жизненныхъ формъ, а съ «просвѣтительнаго» движенія XVIII в. и великой французской революціи европейское человечество рѣшительно входитъ въ эпоху смѣшаннаго упрощенія и разложенія. Отъ названныхъ европейскихъ мыслителей, которые также отмѣчали критическій и отрицательный характеръ новѣйшей исторіи, Л. отличается тѣмъ, что считаетъ это разложеніе для Европы окончательнымъ и ждетъ новаго и положительнаго отъ Россіи. Въ этомъ онъ сходится съ славянофилами, но тутъ же и расходится съ ними въ трехъ существенныхъ пунктахъ. 1) Современное «разложеніе» Европы онъ считаетъ простымъ слѣдствіемъ общаго естественнаго закона, а вовсе не какою-нибудь порока въ коренныхъ началахъ ея жизни, отъ котораго будто бы Россія свободна; эту славянофильскую точку зрѣнія Л. такъ излагаетъ и осмѣиваетъ: «правда, истина, цѣльность, любовь и т. п. у насъ, а на Западѣ — рационализмъ, ложь, насильственность, борьба и т. п. Признаюсь — у меня это возбуждаетъ лишь улыбку; нельзя на такихъ обще-моральныхъ различіяхъ строить практическія надежды. Трогательное и симпатическое ребячество»

это пережитой уже моментъ русской мысли». 2) Новая великая будущность для Россіи представляется Л. желательною и возможною, а не роковою и неизбежною, какъ думаютъ славянофилы; иногда эта будущность кажется ему даже мало вѣроятною: Россія уже прожила 1000 л., а губительный процессъ впаданія буржуазности начался и у насъ, послѣ крымской войны и освобожденія крестьянъ. 8) Помимо неувѣренности въ исполненіи его желаній для Россіи, самый предметъ этихъ желаній былъ у Л. не совсѣмъ тотъ, что у славянофиловъ. Вотъ главныя черты его культурно-политическаго идеала, какъ онъ самъ его резюмировалъ: «*государство* должно быть нестро, сложно, крѣпко, сословно и съ осторожностью подвижно, вообще сурово, иногда и до свирѣпости; *церковь* должна быть независимѣе нынѣшней, іерархія должна быть смѣлѣе, властнѣе, сосредоточеннѣе; *бывъ* долженъ быть почтенъ, разнообразенъ въ національномъ, особенно отъ Запада единствѣ; *законы*, принципы власти должны быть строже, люди должны стараться быть лично добрыми — одно уравновѣситъ другое; *наука* должна развиваться въ духѣ глубокаго презрѣнія къ своей пользѣ». Идеалъ Л. былъ византийскимъ, а не славянскимъ, онъ прямо доказывалъ, что «славянство» есть терминъ безъ всякаго определеннаго культурнаго содержанія, что славянскіе народы жили и живутъ чужими началами. Ихъ нынѣшняя культура слагается отчасти изъ слабыхъ остатковъ традиціоннаго византизма, болѣею же частью — изъ стремительно усвоенныхъ элементовъ прогрессивнаго европеизма. Этотъ второй, ненавидимый Л. элементъ рѣшительно преобладаетъ у славянъ австрійскихъ, а въ послѣднее время возобладать и у балканскихъ. Поэтому слияніе славянъ съ Россією, къ которому стремится панславизмъ, не только не можетъ быть цѣлью здравой политики съ русской точки зрѣнія, но было бы прямо для насъ опаснымъ, такъ какъ усилило бы новыми струями уравнительнаго прогресса наши разлагающіе демократическіе элементы и ослабило бы истинно-консервативныя, т. е. византийскія начала нашей жизни. Въ церковно-политическомъ спорѣ между греками и болгарами Л. рѣшительно сталъ на сторону первыхъ, вслѣдствіе чего разошелся съ своимъ начальникомъ, послѣ въ Константинополѣ, ген. Игнатьевымъ, а также съ Катковымъ. — Л. пламенно желалъ, чтобы Россія завоевала Константинополь, но не затѣмъ, чтобы сдѣлать его центромъ славянской либерально-демократической федераціи, а затѣмъ, чтобы въ древней столицѣ укрѣпить и развить истинно-консервативный культурный строй и возстановить Восточное царство на прежнихъ византийскихъ началахъ, только восполненныхъ національно-русскими учрежденіемъ принудительной земледѣльческой общины. Вообще Л. во всѣхъ сферахъ высоко цѣнилъ *принудительный* характеръ отношеній, безъ котораго, по его мнѣнію, жизненныя формы не могутъ сохранять своей раздѣльности и устойчивости; ослабленіе принудительной власти есть вѣрный признакъ и вмѣстѣ съ тѣмъ содѣйствующая причина разложанія или «смѣсительнаго упро-

щенія» жизни. Въ своемъ презрѣніи къ чистой этикѣ и въ своемъ культѣ самоутверждающей силы и красоты Л. предвосхитилъ многія мысли Ницше, вдвойнѣ парадоксальныя подъ перомъ афонскаго послушника и оптинскаго монаха. Л. *религиозно открылъ* въ положительную истину христіанства, въ узко-монашескомъ смыслѣ личнаго спасенія; онъ *политически надѣлся* на торжество консервативныхъ началъ въ нашемъ отечествѣ, на взятіе Царьграда русскими войсками и на основаніе великой нео-византийской или греко-россійской культуры; наконецъ, онъ *эстетически любилъ* все красивое и сильное; эти три мотива господствуютъ въ его писаніяхъ, а отсутствіе между ними внутренней положительной связи есть главный недостатокъ его міросозерцанія. Изъ идеи личнаго душевспасенія путемъ монашескимъ (какъ его понималъ Л.) логически вытекаетъ равнодушіе къ мірскимъ политическимъ интересамъ и отрицаніе интереса эстетическаго; въ свою очередь политика, хотя бы консервативная, не имѣетъ ничего общаго съ душевспасеніемъ и съ эстетикою; наконецъ, становясь на точку зрѣнія эстетическую, несомнѣнно должно бы предпочесть идеалу древняго язычества, средневѣковаго рыцарства и эпохи Возрожденія идеаламъ византийскихъ монаховъ и чиновниковъ, особенно въ ихъ русской реставраціи. Такимъ образомъ, три главные предмета, подлежащіе охраненію принципіальнаго или идейнаго консерватизма, не согласованы между собою. Не свободное отъ внутренней противорѣчія и враждебное отношеніе Л. къ новой европейской цивилизаціи, которую онъ самъ же признавалъ за неизбежный фазисъ естественнаго процесса. Справедливо укоряя славянофиловъ за ихъ ребяческое осужденіе Запада, онъ самъ впадалъ въ еще большее ребячество. Славянофилы были по крайней мѣрѣ послѣдовательны: представляя всю зап. исторію какъ плодъ чловѣческаго злодѣяства, они имѣли въ этомъ должномъ представленіи достаточное основаніе для негодованія и вражды; но ожесточенно нападать на заведомыя слѣдствія естественной необходимости — хуже чѣмъ быть каменъ, о который споткнутся. Не имѣли досточнаго основанія и надежды Л., связанные съ завоеваніемъ Царьграда: почему вступленіе русскихъ солдатъ и чиновниковъ на почву образованности давно умершей *естественною* смертію должно будетъ не только остановить уже начавшійся въ Россіи процессъ уравнительнаго смѣшенія, но и создать еще небывало-великую консервативную культуру? Надежды и мечтанія Л. не вытекали изъ христіанства, которое онъ, однако, исповѣдывалъ какъ безусловную истину. Ему оставалась неясною универсальная природа этой истины и невозможность принимать ее на половину. Но если главныя мотивы, изъ которыхъ слагалось міросозерцаніе Л., не были имъ согласованы между собою, то къ каждому изъ нихъ онъ относился серьезно и съ увлеченіемъ, какъ свидѣтельствуется вся его жизнь. Своимъ убѣжденіямъ онъ принесъ въ жертву успѣшно начатую дипломатическую карьеру, вслѣдствіе чего самъ гдѣ терпѣлъ тяжелую нужду. Своимъ крайнимъ мнѣніемъ онъ безъ всякихъ оговорокъ

высказывать и въ такое время, когда это не могло принести ему ничего, кромѣ общаго презрѣнія и осмѣянія. Большая часть политическихъ, критическихъ и публицистическихъ произведеній Л. соединена въ сборникѣ «Востокъ, Россія и Славянство» (М., 1886—1886). Послѣ этого онъ напечаталъ въ «Гражданинѣ» рядъ статей, подъ общимъ заглавіемъ «Записки Отшельника». Одна изъ нихъ: «Национальная политика какъ орудіе всемірной революціи» изд. отдѣльной брошюрой (М., 1889). При жизни Л. на него мало обращали вниманія въ литературѣ; можно назвать только статьи Н. С. Лѣскова («Голосъ», 1881, и «Новости», 1883) и Вл. Соловьева («Русь», 1888). Послѣ его смерти, кромѣ некрологовъ, появились слѣдующія ст.: В. Розанова въ «Русск. Вѣстникѣ» (1892), А. Александрова (тамъ же), Влад. Соловьева въ «Русск. Обзорніи» (1893), кн. С. Трубецкого въ «Вѣстн. Европ.» (1892), П. Милокова въ «Вопр. филос. и психологія» (1893), Л. Тихомирова въ «Русск. Обзорніи» (1894), свящ. І. Фуделя (т. же, 1896). По объему матеріала для характеристики особенно важны статьи о Фуделя и г. Александрова. *Вл. Соловьевъ.*

Леонтьевъ (Михаилъ Ивановичъ)—дворянинъ племянникъ царицы Натальи Кирилловны. Въ 1717 г. женился на племянницѣ князя Меншикова. Въ 1730 г. былъ въ числѣ трехъ депутатовъ, отправленныхъ верховниками въ Митаву къ Аннѣ Ивановнѣ. Въ 1736 г. онъ съ 28 т. войска выступилъ въ Крымъ, но вскорѣ долженъ былъ вернуться въ Украину, вслѣдствіе холода и недостатка въ фуражѣ. Въ 1736 г. участвовалъ въ занятіи Минихомъ Перекопа и овладѣніи Кинбурномъ; въ слѣдующемъ году находился при взятіи Очакова. Позже былъ кievскимъ ген.-губ. Ум. въ 1753 г.

Леонтьевъ (Николай Васильевичъ)—писатель, членъ рос. акад., служилъ въ измайловскомъ полку. Ум. въ 1824 г. Кромѣ ряда торжественныхъ одъ, нап. очень вдумчивыя «Басни» (СПб., 1766) и «Чувствованія отца, скорбящаго о кончинѣ незабвенной своей дочери, гр. А. Н. Салтыковой» (СПб., 1823). Ср. Сухомяновъ, «Ист. рос. акад.» и «Рус. поэзія» С. А. Венгера, вып. 6.

Леонтьевъ (Павелъ Михайловичъ)—извѣстный филологъ и педагогъ (1822—74). Еще въ дѣтствѣ, воспитываясь въ домѣ родителей, небогатыхъ дворянъ Тульской губ., Л. перечиталъ массу книгъ изъ библіотеки своего прапрадѣда, извѣстнаго А. Т. Болотова. Когда Л. поступилъ въ московскій институтъ, латинскій яз. преподавалъ тамъ Д. Л. Крюковъ (см. XVI, 909), пробудившій въ Л. живой интересъ къ классическимъ древностямъ. Окончивъ курсъ на словесномъ отдѣленіи философскаго факультета моск. унив. и выдержавъ магистерскій экзаменъ, Л. уѣхалъ въ Германію, гдѣ слушалъ лекціи Бека, Лахмана, Шеллинга и др., а затѣмъ посѣтилъ замѣчательнѣйшіе города Италіи. Возвратившись въ 1847 г. въ Москву, онъ занялъ каведру римской словесности и древностей и получилъ степень магистра за соч.: «О поклоненіи Зевсу» (М., 1850). Это сочиненіе написано подъ влияніемъ Шеллинговаго «Философіи міеологіи»; со стороны филологической оно считается устарѣвшимъ. Капиталь-

нымъ вкладомъ въ науку явились изданныя Л. «Прописи. Сборникъ статей по классич. древности» (М., 1855—57; 2 изд. М., 1869), гдѣ изъ числа статей самого издателя выдѣляются: превосходный «Очеркъ исторіи древней Греціи», «Венера Таврическая» и «О различіи стилей въ греч. языкѣ». Съ основаніемъ «Рус. Вѣстника» (1856) начинается оживленная журналинская дѣятельность Л., обусловливаемая, главнымъ образомъ, близостью и общностью взглядовъ съ Катковымъ, на котораго онъ всегда имѣлъ очень сильное влияние. Самъ Л. писалъ немного, но дѣятельно руководилъ другими. Статьи его: «О судьбѣ земледѣльческихъ классовъ въ древнемъ Римѣ» (1861) издана отдѣльно. Съ 1865 г. онъ сталъ соиздателемъ «Моск. Вѣдомостей». Здѣсь ему принадлежатъ огромное количество передовыхъ статей, преимущественно посвященныхъ вопросу о реформѣ учебной системы. Л. видѣлъ спасеніе отъ «языва матеріализма» исключительно въ изученіи молодежью древнихъ классиковъ и не мало способствовалъ гимназической реформѣ, проведенной въ 1871 г. граф. Д. А. Толстымъ. Л. издалъ еще: «О Рутгардовой методѣ преподаванія древнихъ языковъ» (М., 1841) и «Библіотека греческихъ и латинскихъ писателей съ примѣчаніями и словаремъ для среднихъ учебныхъ заведеній, т. I. Рѣчи за поэта А. Архіа и за Кв. Лигарія» (М., 1867). О его педагогической дѣятельности въ лицѣ цесаревича Николая — см. ниже. Ср. «Памяти П. М. Л.» (М., 1874); М. К., «П. М. Л.» («Русскій Вѣстникъ» 1874, № 4).

Въ первое время послѣ основанія лицей цесаревича Николая, Л., обремененный занятіями по изданію «Моск. Вѣд.» и по университету, принималъ мало участія въ дѣлахъ лицей, но вскорѣ всецѣло отдался лицей, взявъ на себя уроки латинскаго и греческаго языка въ старшихъ классахъ, а также и древней исторіи; прочитывалъ ученическимъ работамъ, присутствовалъ на всѣхъ экзаменахъ и внимательно изучалъ индивидуальныя особенности каждаго воспитанника. Въ случаѣ нарушенія воспитанниками какихъ-либо правилъ, онъ старался доводить нарушителя, путемъ диалектическаго разговора до сознанія, что онъ поступилъ неправильно. Л. старался привлечь въ лицей лучшихъ педагогическихъ и научныхъ силъ, но некоторыя изъ приглашенныхъ имъ лицъ не выдерживали властнаго его характера. Онъ требовалъ отъ служащихъ такой же энергической и внимательной работы, какую проявлялъ самъ. Своими неусыпными заботами Л. приобрѣлъ любовь и глубокое уваженіе воспитанниковъ, арко выразившіяся во время его похоронъ.

В. С.—из.

Леонтьевы — русскій дворянскій родъ, ведущій свое происхожденіе отъ мурамъ Абатура (Ватура), выѣхавшаго изъ Большой Орды въ Рязань при вел. князѣ Теодорѣ Олеговичѣ (1402—1427) и принявшаго св. крещеніе съ именемъ Мееодія. Праправнукъ его Федоръ Степановичъ оставилъ двухъ сыновей, Деонтія и Петра, изъ которыхъ первый является родоначальникомъ Л., а второй — Петрово-Соловьевыхъ. Замѣтны (Василій) Федоровичъ Л., столы-

никъ и воевода въ Ржевъ (1634), въ 1661 г. посланъ былъ къ королю Яну-Казимиру «для великихъ государственныхъ дѣлъ». Анна Леонтьевна Л. († 1702) вышла замужъ за Кирилла Полуектовича Нарышкина, вполнѣдствіи боярина; отъ этого брака родилась царица Наталья Кирилловна (см.). Родъ Л. внесенъ въ VI ч. родосл. кн. Казанской губ.

Леонфорте (Leonforte) — г. итал. пров. Катани, на о-въ Сицилія; 16037 жит.; торговля виномъ, зерновымъ хлѣбомъ и сыромъ.

Леонъ (Leon) — область на СЗ Испанія; 89475 кв. км., жит. 106660. Л. орошается р. Дуэро; по направленію съ С на ЮЗ перерѣзывается горами Леонъ; на Ю высія части горъ Кастильскаго водораздѣла (Сьерра де-Гредосъ, Сьерра де-Гата); на С отроги Астурійскихъ горъ. Сѣв.-западная часть области покрыта дубовыми и каштановыми лѣсами, плоскогорье же Л. почти безлѣсно. Главное богатство страны — стада овецъ-мериносовъ. Жители неразвиты и апатичны, но честны, гостеприимны и добродушны; въ ихъ нравахъ и обычаяхъ много своеобразнаго. Въ древнія времена страна была въ зависимости поочередно отъ римлянъ, свевовъ, вестготовъ и сарацинъ, пока не образовалось королевство Л. (см. ниже). Главный городъ — Леонъ, на лѣвомъ берегу Бернесга (11516 жит.); центръ упавшей въ настоящее время торговли льномъ и льняными товарами; ежегодная лошадиная ярмарка.

Л. — одно изъ древнѣйшихъ христіанскихъ королевствъ Пиренейскаго полуострова, возникшее послѣ арабскаго завоеванія, на территоріи, которая въ эпоху римскаго владычества входила въ составъ Hispaniae Tarraconensis. Королевство Л. образовалось изъ астурійской монархіи, расширившей свои владѣнія на счетъ арабовъ. Границы его, измѣнявшіяся подъ вліяніемъ военныхъ событий, доходили до р. Дуэро и даже до горной цепи Гвадаррамы, охватывая территорію нынѣшнихъ провинцій Леонъ, Валенсія, Вальядолидъ, Загора и Саламанка. Важность политическую Л. приобретаетъ послѣ перенесенія астурійскимъ королемъ Гарсія (912—914) столицы государства изъ г. Овiedo въ г. Леонъ, а особенно послѣ того, какъ младшій братъ и наследникъ его, Ордоньо II (914—921), принявъ въ 918 г. титулъ короля Леона. Въ XI в. Фердинандъ I Великій соединяетъ короны Кастиліи и Л. Въ XII в. Л. и Кастилія отдѣляются другъ отъ друга, пока окончательно не сливаются въ одно государство при Фердинандѣ св., въ 1230 г. См. Ramon Alvarez de la Brgala, «Historia municipal de L.», и литературу, указанную въ ст. Кастилія (XIV, 699).

Леонъ (Leon) — гор. въ центр.-амер. респ. Никарагуа, рядомъ съ большимъ индѣйскимъ г. Субглаба, между Тихимъ океаномъ и оз. Леонъ или Монагуа. Дома, выстроенные изъ глины, рѣдко выше одного этажа, но при каждомъ обширный, усаженный деревьями дворъ, къ которому ведетъ порталъ въ испанскомъ стилѣ. Величественный соборъ; университетъ. Л. славится индѣйскими изъ кожи и кожевыми. Жит. 26000 (1889).

Леонъ (Fray-Luis-Ponce de Leon) — выдающійся испанскій религиозный лирикъ; какъ

богословъ — одинъ изъ лучшихъ мастеровъ кастильскаго прозы (1528—1591). Былъ монахомъ и проф. саламанкскаго университета. Всеобщее уваженіе, которымъ онъ пользовался, возбуждали зависть доминиканцевъ, главнымъ образомъ инквизиціи. Въ 1572 г. Л. долженъ былъ предстать на судъ инквизиціи трибунала, по обвиненію въ ереси. Его заключили въ тюрьму, въ которой онъ промучился пять лѣтъ. По выходѣ оттуда, саламанкскій унив. ему снова предложилъ катедру, которую никому не отдавалъ за время его отсутствія. Въ тюрьмѣ Л. написалъ краснорѣчивый и полный возвышеннаго чувства религиозный трактатъ въ формѣ діалога: «Nombres de Cristo». Въ 1583 г. появился самый популярный изъ его трактатовъ — «Perfecta Casada». Написалъ комментаріи къ Св. Писанію: «Exposicion sobre el salmo XXVII», «Sobre el profeta Abdias», «Sobre la epistola de San Pablo a los Galatos» и т. д. Большая часть его стихотвореній написана въ юности, но появились они въ печати только сорокъ лѣтъ послѣ его смерти и выдержали значительное число изданій. Изъ нихъ особенно цѣнятся его оды и гимны.

Леонъ Еврей (Leon Medigo hebreo) — см. Абарбанель (I, 12).

Леонъ де ласъ Альдамасъ (Leon de las Aldamas) — гор. въ мексик. штатѣ Гуанахуато, на р. Торбио; одинъ изъ самыхъ цвѣтущихъ городковъ Мексики; фабрики шерстян. и хлопчатобум. издѣлій, кожевенные заводы, обширная торговля зерновымъ хлѣбомъ, издѣліями мѣстныхъ фабрикъ и серебряными и золотыми вышивками. Жит. 120000.

Леонъ жидовскій — одинъ изъ первыхъ иностранныхъ врачей, вызванныхъ въ Россію въ концѣ XV в.; за печальный исходъ болѣзни сына вел. кн. Іоанна III, Іоанна Іоанновича (XIII, 699), былъ казненъ (1490). См. Берхинъ, «Два врача-еврея при Московскомъ дворѣ».

Леонъ ди Модена — см. Модена.

Леонарди (Джакомо, графъ) — знаменитый итальян. поэтъ-пессимистъ (1798—1839); принадлежалъ къ старинной дворянской семьѣ Церковной Области. Отецъ его, гр. Мональдо Л., былъ весьма образованный человекъ и небезызвѣстный публицистъ, крайняго консервативнаго и клерикальнаго направленія. Болѣзненный и слабый отъ природы, чуждавшійся общества и развлеченій и предававшійся пагубному пороку, Л. росъ почти одинокимъ въ семьѣ, гдѣ деспотизмъ отца и пустота матери тяготѣли надъ дѣтьми. Съ дѣтства онъ погрузился въ книги и къ 15-лѣтнему возрасту обладаетъ громаднымъ и разностороннею эрудиціею, въ особенностяхъ въ области древней исторіи и языковъ (онъ вполнѣ владѣлъ греческимъ и еврейскимъ языками и нѣсколькими новыми). Его филологическія сочиненія и стихотворные и прозаическіе переводы изъ древнихъ, начавшіе появляться уже съ 1816 г., обратили на себя всеобщее вниманіе; когда Нибуръ познакомился съ авторомъ, онъ былъ пораженъ, увидѣвъ мальчика, вмѣсто сѣдовласаго ученаго. Первыя произведенія Л. проникнуты мистицизмомъ и религиозностью, но уже къ 20-лѣтнему возрасту въ немъ совер-

шается переломъ. Исходя изъ благоговѣннаго преклоненія передъ древностью, онъ приходитъ къ отрицанію современнаго ему политическаго положенія Италіи, затѣмъ къ религиозному скептицизму и кончаетъ послѣдовательнымъ атеизмомъ и матеріализмомъ. Первымъ яркимъ выраженіемъ его новаго направленія была извѣстная ода «Къ Италіи» (1818 г., русск. переводы Буренина и Помяна); въ звучныхъ стихахъ (безъ рѣимъ), полныхъ яркихъ образовъ и глубокаго меланхолическаго чувства, онъ оплакиваетъ здѣсь упадокъ своей родины, проводя параллель съ ея древней силой и говоря объ Италіи, какъ о единомъ цѣломъ, когда Италія была еще лишь «географическимъ терминомъ». Слѣдующими стихотвореніями въ томъ же родѣ были: «Къ памятнику Данте» и «Къ Анджело Маи». Эти произведенія вызвали крайнее недовольство отца Д. покинувъ родной домъ и, въ вѣчныхъ поискахъ за кускомъ хлѣба, переѣзжать съ мѣста на мѣсто; политическія воззрѣнія его мѣшали получить какое-нибудь постоянное занятіе въ Италіи, а предложеніе Нибура переѣхать въ Берлинъ и занять катедру итальянской литературы онъ самъ отвергъ, не желая разставаться съ родиной и опасаясь берлинскаго климата. Успокоился онъ только тогда, когда поселился у друга своего Раніери, въ Неаполѣ (1831), гдѣ и провелъ послѣдніе годы жизни. Глубоко-пессимистическое мировоззрѣніе Д. съ особенной яркостью выразилось въ его стихотвореніяхъ (1-е изд. 1824), прозаическихъ разсказахъ «Opereette morali» (1826) и «Rapsodi», а также въ его (изданной послѣ смерти) перепискѣ со многими итальянскими и иностранными друзьями, преимущественно учеными и литераторами. «Для меня»—такъ разсуждаетъ Д.—«жизнь есть просто зло, но не для меня одного; жизнь ведетъ насъ всѣхъ къ смерти; природа порождаетъ уничтоженіе и сама имъ же питается—слѣдовательно, истинная сущность, единственная реальность есть смерть; все прочее—жалкія иллюзіи; можно въ нихъ вѣрить, можно себя обманывать—но человекъ, обладающій благороднымъ мужествомъ смотрѣть истинѣ въ глаза, не станетъ ублаживать себя мечтами о загробной жизни, о благодати Провидѣнія». Такова, въ общихъ чертахъ, философія Д., къ которой Шопенгауеръ относился съ глубокимъ уваженіемъ. Нетрудно, однако, отыскать черты сходства Д. не только съ Шопенгауеромъ, но и съ Байрономъ. Д. видитъ печальное положеніе родины и Европы, негодуетъ на социальныя условія современной жизни, вѣритъ въ то что, счастье и добродѣтель царятъ въ древнемъ мірѣ, проклиная вновыяковѣ бдѣствій родины. Это сдѣлало Д. однимъ изъ любимѣйшихъ поэтовъ «молодой Италіи». Въ 1879 г. на родинѣ Д., Реканати, гдѣ въ 1830 г. не нашлось и 6 подписчиковъ на его сочиненія, ему водвинутъ памятникъ. Сочиненія Д. изданы Раніери: «Opere» (Флоренція, 1845, нов. изд. 1880); сюда не вошли «Studi filologici» (тамъ же, 1845, поименов. 1853) и «Saggio sopra gli errori popolari degli antichi» (1846, нов. изд. 1861). Отдѣльно изд.: «Le poesie» (Флор., 1886), «Epistolario» (1849 и 1886), «Lettere inedite» (Читта ди-Кастелло,

1881), «Opere inedite» (Галле, 1878—80), «Scritti editi sconosciuti» 1885). Переводы на русскій языкъ: «Стихотворенія Д.» (Помяна, СПб., 1893). Отдѣльныя стихотворенія въ пер. Граве, Курочкина, Плещеева, Буренина, Вейнберга, Минаева въ «Отеч. Запискахъ» (1869, № 11; 1872, № 6; 1875, № 12), «Дѣль» (1869, № 12), «Бесѣдѣ» (1871, № 2), «В. Европы» (1870, № 12; 1871, № 5), «Русск. Словъ» (1865, № 1). Ср. Carpeletti, «Bibliografia Leopardina» (Парма, 1882); Bouché Leclercq, «G. L.» (Пар., 1874); Ranieri, «Sette anni di sodalizio con L.» (Неаполь, 1880); Teresa Leopardi, «Notes biographiques sur L. et sa famille» (Пар., 1881); Montefredini, «La vita e le opere di G. L.» (Миланъ, 1881); Piergili, «Nuovi documenti intorno alla vita e agli scritti di G. L.» (2-е изд., Флоренція, 1889); De Sanctis, «Studio su G. L.» (Неаполь, 1885); Cesareo, «Nuove ricerche su la vita e le opere di G. L.» (Неаполь, 1893); Sainte-Beuve, «Portraits contemporains et divers» (Пар., 1885); Gust. Brandes, «G. L.'s Dichtungen» (Галле, 1883); Вл. Штейнъ, «Графъ Д. Д. и его теорія infelicità» (СПб., 1891).

В. Водосозова.

Леопардъ или **пантера** (*Felis pardus* L., см. табл. Кошки)—крупный видъ рода кошка (*Felis*), служащій типомъ для группы леопардовыхъ (*Pardina*), куда относятся крупныя кошки Стараго и Новаго Свѣта съ круглыми зрачками и сплошными или кольцеобразными пятнами. Цвѣтъ шерсти Д. обыкновенно оранжевожелтый разныхъ оттѣнковъ, снизу блѣватый, на головѣ съ черными точками, шеѣ, переднихъ и заднихъ конечностяхъ и сплошными пятнами, вдоль спины съ 2 рядами простыхъ, по бокамъ съ 6—10 рядами разорванныхъ кольцеобразныхъ пятенъ; на хвостѣ черныя пятна. Вся длина 180—240 см., изъ которыхъ на хвостъ приходится 60—96 см. Названіе Д. прилагается нерѣдко въ частности къ африканской формѣ, которая въ общемъ меньше (170—200 см.); пантерой же назыв. азиатскую форму, болѣе крупную (200—240 см.) и съ болѣе вытанутымъ сложениемъ; кромѣ того между этими формами существуютъ и нѣкоторыя различія въ цвѣтѣ, по которымъ отличаютъ африканскіе экземпляры отъ азиатскихъ. Нѣкоторые зоологи считаютъ Д. и пантеру за разные виды. За особые виды признаются нѣкоторыми также нѣкоторые другія мѣстныя разновидности, напр. *F. fontanieri* изъ сѣв. Китая, съ длинной мягкой шерстью, короткой мордой и нѣкоторыми особенностями въ окраскѣ и другія. Такъ называемыя черныя пантеры и Д., т. е. такіе экземпляры, основной цвѣтъ шерсти которыхъ чернобурый, такъ что черныя пятна замѣтны лишь при извѣстномъ освѣщеніи, во всякомъ случаѣ не составляютъ даже особыхъ разновидностей, такъ какъ пестрые и черные экземпляры встрѣчаются среди дѣтенышей одного помета. Весьма близка къ Д. и составляетъ лишь разновидность зондская или длиннохвостая пантера (*F. variegata*) съ болѣе удлинненной головой, тонкой шей, длиннымъ хвостомъ и болѣе темной окраской, водящаяся на Суматрѣ и Явѣ. Вообще область распространенія Д. обнимаетъ Африку и зап. и южн. Азію. У насъ на Кавказѣ

пантера («барсъ») достигает южн. Дагестана, а по зап. склону доходить еще далѣе на С. Въ средней Азии сѣв. граница распространения Л. проходит по Копетъ-Дагу и прилегающимъ рѣчнымъ долинамъ, въ русскомъ Туркестанѣ, на нижнемъ теченіи Аму-Дарьи, у Аральскаго моря, и въ зап. Бухарѣ Л. уже нѣтъ. Въ Индіи пантеры нѣтъ въ Пенджабѣ, нѣкоторыхъ частяхъ Сінда и на вост.-гиммалайской возвышенности. На В встрѣчается въ сѣв. Кятаѣ и Японіи. Л. хорошо лазаетъ по деревьямъ и скаламъ, хорошо плаваетъ, живетъ преимущественно въ гѣсахъ, но также въ степяхъ и заросляхъ кустарниковъ, въ Абессиніи восходитъ до 2000—3000 м. надъ уровнемъ моря. Во многихъ мѣстахъ является гораздо болѣе вреднымъ и опаснымъ, чѣмъ даже тигры. Обыкновенно Л. охотится на антилопу, козую, мелкій скотъ и птицъ, шакаловъ, обезьянъ и т. п., но иногда нападаетъ и на крупный скотъ. Въ загородахъ для скота Л. часто дуетъ по нѣсколькимъ животнымъ въ одну ночь. Обыкновенно при встрѣчѣ съ человѣкомъ обращается въ бѣгство, но въ нѣкоторыхъ мѣстностяхъ нѣредко умерщвляетъ и людей, особенно дѣтей. Попадаютъ среди нихъ, какъ и среди тигровъ, и убивающіе множество людей. Въ десятилѣтіе до 1886 г. въ Индіи, по официальнымъ даннымъ, погубило отъ пантеръ 2368 человекъ; ежегодно убивали въ это время отъ 3047 до 5466 пантеръ. Беременность длится около 90 дней, число дѣтенышей 3—5; они рождаются слѣпыми и открываютъ глаза на 10-ый день. Въ неволѣ Л. выживаютъ легко и размножаются въ зоологическихъ садахъ; цѣна обыкновеннаго взрослого Л. около 600 марокъ, чернаго—около 1000. Охотятся на Л. частью подстерегая ихъ на приманку (козу или собаку), частью съ загонщиками и сѣтями, или съ собаками, которыя, задерживая Л., даютъ охотнику время для выстрѣла. У римлянъ Л. часто употреблялись для боевъ въ циркѣ: адилъ Скаврѣ прислалъ изъ Азии въ циркъ 150 пантеръ, Помпей 410, Августъ 420. Подобныя зрѣлища въ маломъ размѣрѣ устраиваются еще, или устраивались недавно, въ южн. Азии, туземными властителями.—Ископаемые остатки Л. найдены въ южной Европѣ.

Н. Кн.

Леопардъ—гербовая фигура, см. Левъ.

Леопардъ охотничій—см. Гепардъ.

Леопардъ свѣтлый—см. Ирбисъ.

Леопольда озеро (Leopoldsee, Nikwa) — въ южной Африкѣ, западнѣе южнаго окончанія оз. Танганайка, отъ котораго отдѣляется горой въ 2184 м. выс.; въ дождливое время озеро соединяется, повидимому, съ Танганайкой. Л. озеро открыто въ 1890 г. Дж. Томсономъ.

Леопольда ордена: 1) австр. орденъ, учрежденный имп. Францемъ I, въ 1808 г., за гражданскія и военныя заслуги. Три класса. Знакъ: 4-конечный, о 8-ми лучахъ, крестъ, лента красная съ бѣлыми каймами. 2) Бельгійскій орденъ, учрежденный королемъ Леопольдомъ въ 1832 г. Степеней пять. Знакъ ордена—бѣлый 4-конечный, о 8-ми лучахъ, крестъ; девизъ—*l'Union fait la force*; лента пунцовая.

П. Ф.-В.

Леопольдвилль (Leopoldville) — станція, основанная Стэнли въ 1882 г., на лѣв. берегу Конго, въ его нижнемъ теченіи; удовлетворительная якорная стоянка; вблизи миссіонерская станція и торговое негритянское мѣст. Итамо.

Леопольдоне, также *франческоне* — серебряная тосканская монета, уничтоженная при возведеніи тосканскаго герцогства въ этрурійское королевство.

Леопольдъ — серебряная и золотая лотарингская монета въ концѣ XVII и половинѣ XVIII ст. Золотые Л. были одного вѣса съ лундорами, а серебряные—съ эку.

Леопольдъ I—римско-германскій императоръ (1658—1706), второй сынъ императора Фердинанда III и Маріи-Анны Испанской, род. въ 1640 г., воспитывался сначала у иезуитовъ, для принятія духовнаго сана, но послѣ смерти старшаго брата, Фердинанда (1654), сдѣлался наследникомъ австрійскихъ земель и былъ провозглашенъ королемъ венгерскимъ и чешскимъ. Послѣ смерти отца (1657) Л., не смотря на всѣ интриги Людовика XIV, желавшаго добиться императорской короны, былъ избранъ въ германскіе императоры, благодаря особенно содѣйствію курфюрста Фридриха-Вильгельма Бранденбургскаго. Безстрастный и вѣрный, Л. былъ искреннимъ сторонникомъ мира, но обстоятельства вовлекли его въ многолѣтнія войны. Вместе съ королемъ польскимъ и курфюрстомъ бранденбургскимъ онъ принималъ участіе въ войнѣ съ Карломъ X шведскимъ (XIV, 544) и союзникомъ его, Георгомъ Ракоци семіградскимъ. Выѣшательство Турціи въ смуты Седмиградія (см. Апафи, I, 885) вовлекло вѣнскій дворъ въ войну съ Портою. Въ 1663 г. турки ворвались въ Венгрію, но были разбиты ген. Монтекукули при р. Раабѣ (1664). Не воспользовавшись этой побѣдой, императоръ, варшавскимъ перемиріемъ, закрѣпилъ за Портою Гроссвардейнъ и Нейгейзель. Война вскорѣ возобновилась (см. Венгрія, V, 893); протестантская національная партія подняла мятежъ (1678—82), и призванные ею на помощь турки въ 1683 г. дошли до Вѣны, которую осаждали съ 14 июля по 12 сентября. Отъ разгрома Австрія была спасена лишь побѣдой при Каленбергѣ (XIV, 18), близъ Вѣны (12 сентября 1683). Л. перешелъ къ наступательнымъ дѣйствіямъ, увѣнчавшимся карловицкимъ миромъ (см. Карловцы, XIV, 517). Еще раньше, на пресбургскомъ сеймѣ, ему удалось закрѣпить за собою Венгрію (V, 893). Изъ войнъ его съ Людовикомъ XIV первая (1672—79) и вторая (1683—97) были неудачны для Австріи. Волѣе счастлива для нея была третья война—за испанское наследство (XIII, 435), въ которой битва при Гохштедтѣ (IX, 460) была послѣднимъ блестящимъ триумфомъ Л., принужденнаго въ то же время бороться съ новымъ возстаніемъ венгровъ. Крайняя нетерпимость Л. выражалась особенно въ жестокомъ преслѣдованіи венгерскихъ кальвинистовъ. Онъ любилъ и поощрялъ занятія исторіею и естественными науками, покровительствовалъ музыкантамъ, основалъ университеты въ Инсбрукѣ, Ольмюцѣ и Бреславлѣ; леопольдовское общество естествоиспытателей сохраняетъ его

ния. Послѣ смерти эрцгерцога Франца-Сигизмунда Тирольскаго (1665), Л. приобрѣлъ графство Тироль и выкупилъ у Польши княжества Опшельнъ и Ратиборъ, заложонныя ей Фердинандомъ III. Отъ трехъ женъ онъ имѣлъ многихъ сыновей, изъ которыхъ пережили его только Иосифъ I, его преемникъ (XIII, 760), и Карлъ VI (XIV, 530). Напечатана его переписка, на итал. языкѣ, съ патеромъ Марко д'Авиано (Грацъ, 1878). Главныя монографіи о немъ: Baumstark, «Kaiser Leopold I» (Фрейбергъ, 1873), Scheichl, «L. I und die oesterreichische Politik 1667—68» (Лпц., 1888); въ сборникѣ Ункена—Erdmanskörffer, «Deutsche Geschichte 1648—1740» (В., 1892—94).

Леопольдъ II—римско-германскій императоръ (1790—1792), третій сынъ Франца I и Маріи-Терезіи, родился въ 1747 г.; послѣ смерти второго сына, Карла, назначенъ былъ въ преемники отца на тосканскомъ престолѣ и, послѣ смерти отца (1765), вступилъ въ управление Тосканой. Сначала подъ руководствомъ довѣренныхъ императрицы, маркиза Вотта и графа Розенберга, потомъ самостоятельно, Л. проводилъ умѣренныя, но послѣдовательныя реформы. Въ 1790 г. Л. наследовалъ императорскую корону послѣ бездѣтнаго брата. Государство находилось въ полномъ разстройствѣ (см. Иосифъ II, XIII, 762). Л. приложилъ старанія къ успокоенію сословнаго, національнаго и клерикальнаго недовольства. Возстаніе въ Бельгіи и Венгріи было подавлено; рейхенбахскимъ договоромъ (іюль 1790) удалось удержать Пруссію отъ приобретеній въ Польшѣ; австро-турецкая война закончилась, въ 1791 г., систовскимъ миромъ. Къ французской революціи Л., хотя и братъ Маріи-Антуанетты, относился осторожно и только послѣ попытки бѣгства короля согласился сначала съ прусскимъ посломъ Бишоффердеромъ, потомъ съ самимъ Фридрихомъ-Вильгельмомъ II, на цинцинкомъ сѣздѣ, относительно оборонительно-наступательныхъ дѣйствій противъ Франціи. Съ принятіемъ франц. конституціи Людовикомъ XVI (14 сент.) Л. объявилъ цѣль соглашенія предварительно достигнутою. Новыя осложненія (см. Франція) повели къ союзу германскихъ державъ, 7 февр. 1792 г.; но и теперь Л. думалъ болѣе объ оборонѣ. Послѣ объявленія войны со стороны Франціи Л. неожиданно умеръ, 1 марта 1792 г. Онъ имѣлъ 16 чел. дѣтей отъ принцессы Маріи-Луизы Испанской. См. A. Wolf u. v. Zwiedinek-Südenhorst, «Oesterreich unter Maria Theresia, Joseph II u. Leopold II» (В., 1884). Вееръ издалъ переписку Л., вмѣстѣ съ перепискою Иосифа II и Кауница (Вѣна, 1873), Франца II и Екатерины (Лпц., 1874); A. Wolf издалъ его переписку съ Марією-Христиною (Вѣна, 1867).

Леопольдъ II (Георгъ-Христіанъ-Фридрихъ)—король бельгійскій (1831—66), младшій сынъ герцога саксен-кобургскаго, родился въ 1790 году, служилъ на русской военной службѣ, много путешествовалъ, сопровождалъ Александра I на эрфуртскій и вѣнскій конгрессы. Въ 1816 г. поселился въ Англію, гдѣ женился на Шарлоттѣ-Августѣ (род. 1796), дочери принца валлійскаго Георга IV, вѣроятной наследницѣ англійскаго престола; парла-

ментскимъ актомъ онъ былъ натурализованъ въ Англію, сдѣланъ британскимъ фельдмаршаломъ и членомъ тайнаго совѣта. Жена его ум. въ 1817 г., не оставивъ дѣтей. Въ 1830 г. европейскія державы предложили Л. корону Греціи; онъ сначала согласился, но потомъ, можетъ быть подъ вліяніемъ интригъ Каподистріи, отказался, мотивируя свой отказъ тѣмъ, что не было спрошено желаніе греческаго народа. Въ 1831 г., когда Людовикъ-Филиппъ не согласился на принятіе снымомъ его, герцогомъ Небургскимъ, бельгійской короны, Англія рекомендовала Л. въ бельгійскіе короли; Франція присоединилась къ рекомендаціи, ставя только условіемъ, чтобы Л. женился на дочери Людовика-Филиппа. Брюссельскій конгрессъ послѣдовалъ совѣту обѣихъ державъ; Л. принялъ избраніе, въ іюль 1831 г. прибылъ въ Брюссель и присягнулъ конституціи. Въ слѣдующемъ году онъ женился на принцессѣ Луизѣ (1812—1850), дочери Людовика-Филиппа. Въ теченіе своего 34-лѣтняго царствованія Л. строго соблюдалъ конституцію и обезпечилъ этимъ Бельгіи мирное развитіе; революціи 1848 г. Бельгіи почти не затронула. Умеръ въ 1865 г. Отъ второго брака у него было два сына, Леопольдъ II (см.) и Филиппъ, графъ Фландрскій, и дочь Шарлотта, вдова Максимилиана, императора мексиканскаго. Бронзовая статуя Л. находится на колоннѣ въ память конгресса, воздвигнутой въ Брюсселѣ въ 1859 г.; въ 1868 г. ему воздвигнута тамъ же конная статуя. См. Juste, «Les fondateurs de la monarchie Belge. L. I, roi des Belges» (Брюссель, 1868).

В. В.—с.

Леопольдъ III—король бельгійскій (съ 1865 г.), сынъ и наследникъ предыдущаго, род. въ 1835 г., съ 1858 г. женатъ на эрцгерцогинѣ Маріи-Генриеттѣ. Въ строго конституціонномъ способѣ управленія Л. слѣдовалъ отцу, избѣгая малѣйшаго конфликта съ парламентомъ; вмѣстѣ съ тѣмъ онъ стоялъ на сторонѣ расширенія избирательнаго права, благодаря чему приобрѣлъ большую популярность среди радикаловъ и рабочихъ. Меньшими симпатіями пользуется его африканская политика. Еще будучи наследнымъ принцемъ, онъ живо интересовался изслѣдованіями въ Африкѣ. Въ 1876 г. по его инициативѣ образовалось международное африканское общество (Association Internationale Africaine), изъ котораго черезъ два года возникъ комитетъ изслѣдованія Конго (Comité d'Etudes du Haut-Congo), существовавшій въ значительной степени на личныя средства Л. Берлинская конференція 1886 г., создавшая независимое государство Конго (XV, 820), поставила Л., какъ самодержавнаго монарха, во главѣ этого государства; бельгійскій парламентъ разрѣшилъ Л. принятіе новаго трона. Съ тѣхъ поръ необходимость постоянныхъ затратъ на это государство со стороны Бельгіи вызываетъ недовольство противъ Л. Единственнымъ сыномъ Л., Леопольдомъ, ум. въ 1869 г.; у него остались только три дочери. Наслѣдникомъ престола состоитъ принцъ Альбертъ (род. 1876), племянникъ короля, сынъ умершаго Филиппа, герцога фландрскаго.

Леопольдъ III (Іоганнъ-Іосифъ-Францъ-Фердинандъ-Карлъ, 1797—1869)—великій гер-

цогъ тосканскій, эрцгерцогъ австрийскій, второй сынъ великаго герцога Фердинанда III (см.), которому наследовалъ въ 1824 г. Онъ былъ однимъ изъ либеральныхъ правителей Италіи; у него иногда находили пріютъ эмигранты изъ сосѣднихъ государствъ; печать пользовалась сравнительно большою свободою; иезуиты были изгнаны изъ Тосканы. Это не предохранило Тоскану отъ революціоннаго броженія, охватившаго въ 1847 г. всю Италію. Въ 1848 г. Л. былъ однимъ изъ первыхъ итальянскихъ государей, согласившихся на введеніе конституціи въ своемъ государствѣ (см. XIII, 569); онъ отказался отъ титула эрцгерцога австрийскаго и объявилъ войну Австріи. При дальнѣйшемъ развитіи революціи Л., со всѣмъ семействомъ, принужденъ былъ бѣжать въ Неаполь (февр. 1849). Онъ вернулся въ апрѣлѣ, послѣ изверженія революціоннаго правительства, даровалъ амнистію, хотя не полную, но конституцію отменилъ. Въ 1869 г. (апр.) ему вновь пришлось бѣжать; черезъ три мѣсяца онъ отрѣкся отъ престола въ пользу сына, Фердинанда, но это не спасло его династію. Съ тѣхъ поръ Л. жилъ въ Австріи. См. Baldasseroni, «L. II, granduca di Toscana e i suoi tempi» (Флоренція, 1871). В. В.—с.

Леопольдъ—имя нѣсколькихъ маркграфовъ, а потомъ герцоговъ австрийскихъ. О Л. I, II и IV см. Австрія, I, 108. Л. III (1095—1186)—сынъ Л. II, держалъ вначалѣ сторону императора Генриха IV, но въ 1105 г. перешелъ на сторону сына его Генриха V, которому онъ оставался вѣрнымъ и въ послѣдовавшей затѣмъ борьбѣ его съ папой. Какъ человѣкъ благочестивый и основатель монастырей, канонизированъ католич. церк. въ 1484 г. Ср. Egger, «Sankt L.» (В., 1885). Л. V (1177—94)—сынъ Генриха Явомиротта, род. въ 1157 г., отправился въ 1190 г. въ крестовый походъ и участвовалъ въ осадѣ Акки, послѣ капитуляціи которой онъ на одной изъ башенъ водрузилъ свое знамя. Король англ. Ричардъ Львиное Сердце велѣлъ сорвать это знамя и бросить его въ грязь. На обратномъ пути въ Англію Ричардъ былъ захваченъ Л. и выданъ императору, за 60000 марокъ серебромъ. Присоединилъ къ австр. владѣніямъ Штирію. Л. VI Знаменитый (1194—1280)—сынъ предыдущаго, род. въ 1176 г., наследовалъ сначала своему отцу въ Штиріи, а затѣмъ, послѣ смерти старшаго своего брата Фридриха I, и въ Австріи (1198). Онъ держалъ сторону Филиппа Швабскаго, въ борьбѣ его съ Оттономъ IV, а по умерщвленіи Филиппа (1208) прикнулъ къ Фридриху II. Въ 1212 г. онъ съ другими князьями предпринялъ походъ противъ мавровъ въ Испанію, а въ 1217 г.—въ Палестину; участвовалъ въ осадѣ Даміетты, въ 1219 г. вернулся назадъ. Последнимъ его дѣломъ было возстановленіе мира между императоромъ и папой. Ср. Skalla, «Hergzog L. der Glotzeische» (Вѣна, 1877).

Леопольдъ - Вильгельмъ—эрцгерцогъ австрийскій (1614—82), сынъ имп. Фердинанда II. Во время 30-ти лѣтней войны дѣйствовалъ противъ шведовъ, съ переменнымъ успѣхомъ; позже былъ разбитъ Конде, при Лансѣ, и долженъ былъ отступить изъ-подъ Арраса, послѣ чего сложилъ съ себя командованіе.

Леопольдъ I, князь ангальтъ-дессаускскій—см. Ангальтъ-Дессаускскій, I, 720. Ср. Гозейсъ, «Zur Biographie des Fürsten L.» (Дессау, 1876); Зибигкъ, «Selbstbiographie des Fürsten L.» (новое изд., Дессау, 1876); Крузатца, «Militärische denkwürdigkeiten des Fürsten L. von Anhalt-Dessau» (Берл., 1875). Сынъ и преемникъ его, **Леопольдъ II** (1700—51), также служилъ въ прусск. войскахъ и съ отличіемъ сражался въ Силезіи. Сынъ и преемникъ его, **Леопольдъ III** (Leopold-Friedrich-Franz, 1740—1817), покровительствовалъ искусствамъ и наукамъ, основалъ въ Дессау благотворительное заведеніе, учительскую семинарію и т. д. Унаследовалъ въ 1797 г. одну треть Ангальтъ-Цербстскихъ земель. Въ 1807 г. онъ присоединился къ Рейнскому союзу и принялъ титулъ герцога. О внука и преемникъ его, Леопольдъ-Фридрихъ (1817—71), см. Ангальтъ, I, 719—720.

Леопольдъ (Карлъ-Густавъ афъ Leopold, 1757—1829)—шведскій поэтъ, глава такъ наз. классической школы. Кромѣ многочисленныхъ одъ и пѣсней, онъ написалъ трагедіи: «Oden aller Asarnes invandring» (1790) и «Virginia» (1799). Его сочиненія не разъ перепечатывались, подъ загл. «Samlade skrifter», «Poetiske skrifter» и др.

Леоуэ (Анри Леоуэ)—франц. инженеръ и математикъ, членъ парижской акад. наукъ, извѣстенъ большимъ количествомъ мемуаровъ о кривыхъ, алгебраическихъ функціяхъ, уравненіяхъ движенія, о зацѣпленіяхъ, гидравлическихъ и паровыхъ двигателяхъ, телединамическихъ передачахъ и т. п.; издалъ отдѣльно: «Méthode d'approximation graphique» (П., 1880), «Sur un perfectionnement applicable à tous les régulateurs à force centrifuge» (П., 1880), «Étude géométrique sur les fonctions elliptiques de première espèce» (П., 1880), «Théorie générale des transmissions par câbles» (П., 1882) и др. Съ 1892 г. Л. стоитъ во главѣ «Encyclopédie scientifique des Aide-Mémoires», которая въ двухъ отдѣлахъ, биологическомъ и инженерномъ, обнимаетъ все прикладное знаніе.

Леоутихидъ—царь спартанскій, добился престола съ помощью нянчикъ, вызвавшихъ паденіе его двоюроднаго брата Демарата (491 г. до Р. Хр.). Какъ предводитель греческаго флота, онъ одержалъ знаменитую побѣду при Микале (479 г.). Въ походѣ противъ вессалійскихъ Алейдовъ (476), будучи подкупленъ, онъ не воспользовался послѣдствіями побѣды, за что, по возвращеніи въ Спарту, былъ лишенъ власти какъ изменникъ и долженъ былъ удалиться въ изгнаніе въ Тегею, гдѣ и умеръ въ 469—468 г. до Р. Хр.

Леохаръ—греч. скульпторъ, афинянинъ по мѣсту рожденія, жившій и работавшій приблизительно въ 372—328 гг. до Р. Хр. Былъ однимъ изъ сотрудниковъ Скопаса по украшенію мавзолея галикарнасскаго, по свѣдѣтельству Плинія. Дѣлалъ главн. образомъ изваянія боговъ и вообще воспроизводилъ мифологическіе сюжеты. Такъ, упоминается о 8-хъ статуяхъ Зевса его работы: одна стояла въ аеяиск. акрополѣ, вторая—въ Пирей, третья была рано перевезена въ Римъ, стояла на Капитоліи и пользовалась у римлянъ почитаніемъ подъ названіемъ Jupiter Tonans. Извѣстны также испол-

ненные Л. три изваяния Аполлона, из которых два находились в Аоннахъ, а третье было приобретено однимъ изъ Дюнисиевъ Сиракузскихъ. Остроумна, но недостаточно основательна попытка Виятера приурочить знаменитую статую Аполлона Вельведерскаго къ одному изъ этихъ оригиналовъ («*Jahrb. d. K. D. Archaeol. Instit.*» VII, 1892, стр. 164 слл., и возражение Овербека въ «*Sitzungsber. d. K. Sächs. Ges. d. Wiss.*», 1893, стр. 39 слл.). Наибольшую славу доставила Л. группа Ганимеда и похищающаго его орла, дошедшая до насъ въ нѣсколькихъ воспроизведеніяхъ, изъ которыхъ лучшее—въ Ватиканѣ. Однако, если судить по этимъ воспроизведеніямъ, непосильная для пластики задача представить летящую фигуру была разрѣшена въ данномъ, какъ и во всѣхъ другихъ случаяхъ, неудовлетворительно, хотя фигура Ганимеда и замѣчательна по красотѣ. Л. работалъ также портретныя изваянія.

А. Ш.

Леохновъ-Иоаннъ-Антоніевъ-Антоніевскій мужской м-ръ, нын. с. Леохново—Новгородской губ. и уѣзда, близъ оз. Ильмена. Основанъ въ 1556 г. преп. Антоніемъ († 1611); его мощи съ 1620 г. покоятся въ м-рѣ подъ спудомъ. М-рь упраздненъ въ 1764 г.

Лешажъ-Ренуаъ (P. Le Page-Renouf) —англійскій ориенталистъ и богословъ, род. въ 1824 г., былъ проф. восточныхъ яз. въ Дублинѣ, позже — хранителемъ египетскихъ и ассирийскихъ древностей брит. музея. Богословскіе его труды, болѣею частью полемическіе, направлены не только противъ англиканства и православія (Л.—обращенный изъ англиканства католикъ), но и противъ провозглашеннаго на ватиканскомъ соборѣ новаго папизма. Въ области египтологіи ему принадлежатъ рядъ трудовъ по религіи и грамматикѣ. Главные изъ нихъ: «*Lectures on the origin and growth of religion, as illustrated by the religion of ancient Egypt*» (1890), «*Elementary grammar of the ancient egyptian language*» (1875), «*The Egyptian Book of the Dead*» (1894). Б. Г.

Лепанто—гор. въ Греціи, при заливѣ Лепанто или Коринескомъ. Мѣстопробываніе греческаго епископа. Волѣе 2000 жителей, гавань. Л. возникъ на развалинахъ древняго Навпакта, значительной гавани въ зап. Локридѣ. Въ XV ст. Л. принадлежалъ Венеціи и былъ сильно укрѣпленъ; въ 1499 г. взятъ турками. Л. извѣстенъ морск. побѣдой, одержанной въ 1571 г. испанско-итальянскимъ флотомъ, подъ начальствомъ Донъ-Жуана австрійскаго, надъ турками; битва названа по имени Л., потому что здѣсь было мѣсто стоянки турецкаго флота.

Лешарскій (Станиславъ Романовичъ, 1754—1837)—ген.-лейт. Въ 1810—26 г. командовалъ сѣверскимъ конно-егерскимъ полкомъ, при чемъ проявилъ необыкновенную гуманность: за все это время никто изъ состава полка не былъ преданъ суду. Съ тою же гуманностью Л. относился и къ декабристамъ, когда былъ назначенъ, въ 1826 г., комендантомъ нерчинскихъ рудниковъ. Въшше суровый, Л. былъ сердечно отзывчивъ къ нуждамъ декабристовъ и заслужилъ ихъ горячія симпатіи. Ср. М. Н. Кучаевъ, «С. Р. Л.» («Рус. Старина», 1880, № 8).

Лешаръ (Янъ)—чешскій филологъ, род. въ 1827 г. Кромѣ трудовъ по педагогикѣ, Л. извѣстенъ работами по исторіи силезскихъ славянъ, изъ которыхъ главная: «*Beitrag zur älteren Geschichte des herz. Schlesiens*» (1863). Вратъ его *Франтишекъ*, род. въ 1881 г., составитель пространнаго греческо-чешско-ѣмецкаго словаря.

Лешатиха, Вол. и Мал.—богатыя села, Таврической губ. Мелитопольскаго у. Первое образовалось въ 1795 г. и теперь бойкій торговый пунктъ и пристань на Днѣпрѣ; второе заселено въ 1805 г. выходцами изъ Полтавской, Курской и Черниговской губ. Въ Большой Л. 986 дворовъ, 6475 жит., въ Мал. Л. — 682 дв., 4788 жит. Оба села арендуютъ много земли на сторонѣ.

Леше (Шарль-Мишель L'Erée, 1712—89) —извѣстный франц. филантропъ. Вынужденный отказаться отъ духовной карьеры вслѣдствіе янсенистскихъ воззрѣній, Л. посвятилъ всю свою жизнь воспитанію и обученію глухонѣмыхъ, посредствомъ изобрѣтеннаго имъ алфавита жестовъ. Его самоотверженная дѣятельность доставила ему извѣстность за границей: Екатерина II предлагала ему матеріальное содѣйствіе, которое онъ отклонилъ изъ патриотизма; Іосифъ II прислалъ специальное издо для изученія метода Л., чтобы устроить заведеніе для глухонѣмыхъ въ Вѣнѣ. Соотечественники Л., однако, не оказывали ему поддержки, и онъ всю жизнь боролся съ лишениями. Только послѣ его смерти учредительное собраніе открыло въ 1791 г., въ память его заслугъ, національный институтъ для глухонѣмыхъ въ Парижѣ. Въ 1841 г. ему поставленъ надгробный памятникъ. Изъ его сочиненій замѣчательно: «*Instruction des sourds et muets par la voie des signes méthodiques*» (Парижъ, 1776).

Лешелетъ де Сень-Фарже (Louis-Michel Lepelletier de Saint-Fargeau)—род. въ 1760 г.; былъ президентомъ парижскаго парламента, когда былъ избранъ депутатомъ отъ дворянства въ генеральные штаты. Въ качествѣ члена Конвента Л. вотировалъ казнь Людовика XVI. Въ день исполненія приговора къ Л., сидѣвшему за обѣдомъ въ ресторани, подошелъ молодой человекъ и сказалъ: «ты, злодѣй Л., вотировалъ казнь короля!» «Да, но я не злодѣй — отвѣчалъ Л., — потому что вотировалъ *по совѣсти*». Молодой человекъ выхватилъ саблю, нанесъ Л. смертельный ударъ и исчезъ. Конвентъ похоронилъ Л. въ Пантеонѣ.

Лепель (Леппель) — уѣзди. г. Витебской губ., около оз. Лепель и р. Ессы и Ульянки. Недалеко отъ теперешняго Л. находится древнее селеніе, носящее названіе Стараго-Л.; тутъ прежде и былъ Л. Въ 1563 г. русскія войска сожгли Л. Въ 1568 г. король Сигизмундъ-Августъ велѣлъ тутъ построить укрѣпленный замокъ. Въ 1805 г. мст. Л. сдѣлано уѣзди. гор. Жит. 6797 (3441 м. п. и 3356 ж. п.); православныхъ 2891, раскольниковъ 96, католиковъ 1183, протестантовъ 180, евреевъ 2966, проч. исповѣданій 31; дворянъ 148, духовнаго сословія 82, почетныхъ гражданъ и купцовъ 187, мѣщанъ 4599, крестьянъ 16833, проч. сословія

148. Двѣ првсл. прк., католическій храмъ, синагога и 4 евр. молитвенныхъ дома. Городское 2-классное уч., приходское уч. съ женскою смѣною, начальное уч., начальное еврейское уч. съ пригготовительнымъ классомъ. Городскихъ доходовъ въ 1894 г. было 6680 руб., а израсходовано 6600 руб., въ томъ числѣ на город. управление 1990 руб., на народное образование 890 р., на врача 480 р. 1 мукомольня (на 50000 р.), 2 крупорушкн, 1 пиво-медоваренный зав., 1 табачная фбр. Больница, 3 врача и 2 фельдшера.

Лепельскій уездъ занимаетъ 8574 кв. в. Въ южную часть у. входятъ возвышенности изъ Могилевской губ. и они постепенно понижаются къ р. Зап. Двинѣ и образуютъ крутыя берега ея. Между возвышенностями у. можно указать на горы Катарсы, обрамляющія рѣку Свѣчу; затѣмъ — на возвышенности, находящіяся между г. Лепелемъ и с. Пышно и носящія название «Пышногоръ». Л. у. представляетъ собою красивыя гряды значительныхъ горъ, раздѣленныхъ довольно обширными, чистыми, съ зеркальною поверхностью, озерами, соединяющимися между собою узкими протоками на протяжении многихъ верстъ. Уездъ орошается рѣками, впадающими въ Зап. Двину. На Ю, около г. Лепеля, къ водамъ Зап.-Двинскаго бассейна весьма близко подходятъ воды бассейна Днѣпровскаго. Еще Петръ I думалъ соединить Балтійское море съ Чернымъ посредствомъ р. Двины и Днѣпра. Павелъ I каналомъ соединилъ р. Березину съ р. Удлюю, протекающею въ Л. уездѣ и впадающую въ Двину (см. Березинская система). Въ р. Удлю впадаетъ Свѣчь и Освя, въ р. Зап. Двину впадаетъ рѣка Упачь; остальные рѣки уезда незначительны. Удла судоходна. Изъ озеръ болѣе значительны: Лепельское (см.), Черстваты (11 кв. в.), Яново (7½, кв. в.), Оттолово (8 кв. в.) и др. Изъ болотъ, раскинутыхъ повсемѣстно, замѣчательны: въ 2 вер. отъ оз. Навлицы, до 12 кв. вер., окружающее оз. Ашурково и Рыбно, и Бол.-Гряда, у оз. Ворона, до 10½, кв. в. Два источника желѣзистыхъ и 2 — сѣрныхъ водъ. Подъ лѣсами 116790 дес. Казань принадлежитъ изъ нихъ: 8144 дес., церквамъ 185 дес., частнымъ владѣльцамъ 107150 дес. (въ томъ числѣ дворянамъ 101772 дес.), крестьянамъ 1011 дес. Правильнаго лѣсного хозяйства нѣтъ. Почва уезда преимущественно глинисто-песчаная. Жит. 145168 (78475 м. п. и 71693 ж. п.); православныхъ 108282, раскольниковъ 2110, католиковъ 16870, протестантовъ 317, евреевъ 20465, проч. исповѣд. 184. Дворянъ 5319, духовныхъ сословій 360, почетныхъ гражданъ и купцовъ 816, мѣщанъ 22941, крестьянъ 112312, военныхъ сословій 3136, проч. сословій 295. Бѣлоруссовъ 88400, великоруссовъ 4500, латышей 3840, литовцевъ 2100, евреевъ 20465, нѣмцевъ 480, поляковъ 25200, проч. народностей 243. 14 мѣстечекъ, 1798 селеній. Главное занятіе жителей — земледѣліе. Было засѣяно въ 1894 г. рожью 43593 дес., пшеницей 2515, овсомъ 17557, ячменемъ 15296, гречихой 186, горохомъ 4182, чечевицею 20, бобами 729, картофелемъ 10708 дес. Жители занимаются также рубкою и вывозкою лѣса, работою на судахъ, гонкою смолы и дегтя и

т. д. Жит. мст. Вочейкова, Вѣшенковичъ, Удлы, Чашникова известны какъ лучшіе лодманна. Многие уходятъ на земляныя работы. Садоводство, огородничество и пчеловодство не развиты. Скотоводство въ плохомъ состояніи. Лошадей 31875, рогатаго 28470 гол., овецъ 26100, козъ 4268, свиней 22990. Фабрики и заводы пшечубум. 1 (на 40000 р.), крупорущ. 4 (на 15800 руб.), мукомольнъ 28 (на 302500 р.), винокурен. заводовъ 10 (на 210000 руб.). Торговое значеніе имѣетъ только мст. Вѣшенковичи (см.). 4 стана, 18 волостей. Православныхъ церквей 23. Начальныхъ училищъ министерства народнаго просвѣщ. 27, учащихся въ нихъ болѣе 700. Сельскія общества расходуютъ на нихъ деньгами 6½, тыс. руб. и даютъ хлѣба учителямъ на 6860 руб. Церковно-приходскихъ школъ 23, съ 393 учен. Нѣсколько хедеровъ и еврейскихъ учил. А. М. Семеновскій, въ книгѣ «Бѣлорусскія древности», насчитываетъ въ Л. у. до 400 кургановъ. Остатки старинныхъ замковъ сохранились въ м. Гомель и въ 54 в. отъ Лепеля, на лѣвомъ берегу рѣки Туровки. Литературу см. Витебская губ. А. Ф. С.

Лепельские источники — желѣзистыя воды Витебской губ., Лепельскаго у., при с. Барковщина; пользуются ими исключительно мѣстные жители.

Лепельское — озеро Витебской губ., около гор. Лепеля, входящее въ Березинскую систему. Длина озера 12 в., ширина отъ 250—1400 саж., судоходство только на короткомъ протяженіи. Средняя глубина озера 7 фут.; дно песчаное, берега высоки и обрывисты. На берегу озера въ древности стоялъ укрѣпленный замокъ Лепель, нынѣ тамъ церковь.

Лешестомъ — см. Цвѣтокъ.

Лепехинъ (Иванъ Ивановичъ, 1740—1802) — известный путешественникъ и ботаникъ. Учился въ академической гимназій, затѣмъ изучалъ медицину въ Страсбургѣ, при чемъ велъ переписку съ Ломоносовымъ, который предназначалъ его къ занятію каеедрой ботаники въ академіи. Получивъ въ 1767 г. степень д-ра медицины, Л. вернулся въ Петербургъ и былъ опредѣленъ адъюнктомъ, а съ 1771 г. академикомъ по естественнымъ наукамъ. Въ 1768—72 гг. Л. предпринялъ, частью одинъ, частью съ Паласомъ, ученое путешествіе по ЮВ и отчасти С Европ. Россіи, при чемъ составилъ замѣчательныя для своего времени ботаническія коллекціи. Въ 1773—74 гг. Л. путешествовалъ по Бѣлоруссіи. Назначенъ, по возвращеніи, директоромъ ботаническаго сада. Л. напечаталъ: «Дневныя записки путешествія» (СПб., 1771, три части; 2-е изд. 1795, четвертая часть издана Н. Озерецковскимъ въ 1805), «Размышленія о нуждѣ испытывать лѣкарственную силу собственныхъ произрастеній» (СПб., 1783), «Краткое руководство къ разведенію шелковъ въ Россіи» (СПб., 1798); «Способы отвращенія въ рогатомъ скотѣ падежа» (СПб., 1800) и др. Дневныя Записки переведены на нѣмецкій яз. (Альтенбургъ, 1774—83). Ср. Н. Озерецковскій, «И. И. Л.» («Журн. Дпт. Нар. Просв.», 1822, ч. 6); В. Полъновъ, «Краткое жизнеописаніе И. И. Л.» («Труды рос. академіи», 1840, II).

Лепешки—см. Конфеты (XVI, 140) и Сухари.

Лепиденъ (хим.) $C_{22}H_{20}O$ полученъ Зиннинымъ, на ряду съ бензилемъ (см.) и маслообразными продуктами, при нагреваніи (7—8 ч. при $180^\circ C.$) бензоина (см.) съ насыщенной (при $8^\circ C.$) соляной кислотой ($1\frac{1}{2}$ ч. по вѣсу). Л. кристаллизуется въ пластинкахъ, плавится при $175^\circ C.$, улетучивается при $220^\circ C.$, неразрешимъ въ водѣ. Дѣйствуя на Л. азотной кислотой, Зинниъ получилъ *игольчатый оксидепиденъ*— $C_{22}H_{20}O_2$ —желтыя иглы, плавающіяся при $220^\circ C.$, которыя при нагреваніи до $340^\circ C.$ превращены имъ въ смѣсь *таблицеобразную* и *октаэдричную* оксидепиденовъ. Таблицеобразный оксидепиденъ полученъ въ пластинкахъ, плавится при $186^\circ C.$, легко растворяется въ спиртовой щелочи съ образованіемъ соли оксидепиденовой кислоты— $C_{22}H_{20}O_3$; октаэдричный оксидепиденъ кристаллизуется въ микроскопическихъ, желтоватыхъ октаэдрахъ, плавающихъ при $232^\circ C.$, не дающихъ соли при дѣйствіи спиртовой щелочи, но переходящихъ при нагреваніи въ таблицеобразный оксидепиденъ. Кроме перечисленныхъ веществъ, которыми Зиннинымъ даны большую частью удвоенныя формулы, имъ описаны еще многочисленныя производныя Л. Работы Дорна, Кнѣвѣнагеля, Магнанни и Ангели и главнымъ образомъ Джеппа и Клингеманна съ Лайкокомъ, установили, что Л. есть *тетрафенилфурфурамъ*: $C_{22}H_{20}O = \begin{matrix} C_6H_5 \cdot C & & C \cdot C_6H_5 \\ | & & | \\ C_6H_5 \cdot C & -O- & C \cdot C_6H_5 \end{matrix}$, игольчатый и октаэдричный оксидепидены, по всей вѣроятности, *стереоизомерные дибензоилстильбены*, и именно: плавающийся при $220^\circ C.$ —*малеиноидное* $C_6H_5 \cdot CO \cdot C \cdot C_6H_5$, а плавающийся при $232^\circ C.$ —*фумароидное* видоизмѣненія: $C_6H_5 \cdot CO \cdot C \cdot C_6H_5$, что таблицеобразный оксидепиденъ есть *тетрафенилпротолактонъ*: $(C_6H_5)_2 : C - (C_6H_5) : C(C_6H_5)$, а оксидепиденовая кислота—*бензилтрифенилпропионовая* кислота:

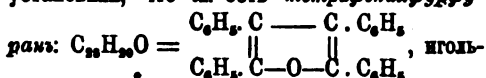

и т. д. А. И. Горбачъ. А.

Лепидандронъ—см. (Ру. 1) Метилхинолинъ.

Лепидодендронъ (Lepidodendron L.)—подъ этимъ именемъ известны ископаемые остатки растений, находимые въ девонской, главнымъ же образомъ въ каменноугольной формации. Это были древовидныя, сосудисто-табнобрачныя растенія, стебли которыхъ достигали до 30 м. въ высоту. Какъ большинство нынѣ живущихъ плауновъ, къ семейству которыхъ Л. ближе всего подходитъ, они были дихотомически развѣтвлены. При громадной высотѣ, стебли имѣли значительную толщину (до 1 м.). Стебель былъ сплошь покрытъ линейными листьями (до 10—15 стм. длиною, у некоторыхъ видовъ въ 1 стм.), довольно крѣпкими, съ сильно развитой средин-

ной жилкой, похожими во формѣ на листья теперешнихъ плауновъ; по стеблю листья располагались или спирально, или мутовчато. Интеркалярнаго роста междуузлій, повидному, не было вовсе, такъ что ромбическіе рубцы отмершихъ листьевъ сближены между собой, и вся поверхность стебля покрыта этими рубцами, что и служитъ характернымъ признакомъ этихъ растеній. Значительная часть стебля состояла изъ древесныя (лѣстничныхъ трахеидъ), снаружн которой была развита довольно толстая кора, гдѣ проходили листовыя сосудистыя пучки; между древесною и корою находился камбій, такъ что стебли могли непрерывно утолщаться. Споры у Л. были двухъ родовъ: мелкія и крупныя (микро и макроспоры); слѣдовательно, Л. должно отнести къ разноспоровымъ плаунамъ. Споровыя колосья описывались сначала подъ именемъ *Lepidostrobus*, они похожи на шишки ели; спорангіи достигали значительной величины (мужскіе до 2 стм. длинны). Макроспорангіи находились внизу колоса, а микроспорангіи вверху. Всѣхъ видовъ Л. насчитывается до 40. Появляются Л. въ девонской системѣ, въ каменноугольной достигаютъ наибольшаго развѣтвля, а въ периской совершенно вымираютъ. Они образовали во времени каменноугольной системы цѣлыя гѣса.

Лепидосирень (Lepidostrea)—см. Двоякодышца рыба.

Лепидъ (Marcus Aemilius Lepidus)—сынъ извѣстнаго приверженца Суллы, а затѣмъ главаря оппозиціи противъ сулланской партіи. Во время возвышенія Цезаря былъ однимъ изъ преданнѣйшихъ ему клеветовъ. Въ 49 г., когда Цезарь требовалъ у сената диктатуры и получилъ отказъ, Л. получилъ отъ него полномочія на временное завѣдываніе столицей. Попадѣе, еще при жизни Цезаря, онъ былъ преторомъ, консуломъ и военнымъ легатомъ. По смерти Цезаря онъ вмѣстѣ съ Антоніемъ воспротивился желанію заговорщиковъ уничтожить бумажу Цезаря и бросить трупъ его въ Тибръ. Въ 48 г. Л. старался всячески успокоить мятежнаго Антонія. Послѣ примиренія Антонія съ Октавіаномъ состоялся триумфъ (2-й), чѣномъ котораго былъ и Л. Цицеронъ въ 18-й Филиппикѣ хвалитъ миролюбивую политику Л. и превозноситъ услуги, оказанныя имъ государству. Въ 42 г. онъ былъ призванъ Октавіаномъ изъ Африки, которая досталась ему въ управленіе, и получилъ команду надъ 20 легионами. Гордясь такимъ положеніемъ, онъ сталъ грозить Октавіану в Антонію; но первый ишилъ его войска и сослалъ въ Цирецъ. Политикъ оставался за Л. до его смерти (18 г. до Р. Хр.). При наборѣ сенаторовъ Антистіемъ Лабеономъ, Л. попалъ въ число избранныхъ, не смотря на нежеланіе Августа. Былъ ли возвращенъ Л. изъ ссылки, неизвѣстно; во всякомъ случаѣ съ изгнаніемъ окончилась его политическая карьера.

Лепиша (Ольга Александровна, урожденная Соколовская)—писательница. Род. въ 1887 г. Перевела «Кубаря» Шевченко (СПб., 1867). Стихотвореніе ея: «Женскій вопросъ» («Отечественныя Записки», 1868, № 7) обратило на себя вниманіе публики. Подъ псевдо-

нимом О. Оттенской помѣщала стихотворения въ «Дѣлѣ», «Искрѣ», «Будильникѣ» и др.

Лв-Плз (Фредерикъ Le-Play, 1806—1882) — оригинальный французскій социологъ. Былъ профессоромъ металлургии, по которой написалъ нѣсколько специальныхъ работъ. Увлеченный, вмѣстѣ съ своимъ другомъ, мистикомъ Рейно, философскими и социальными вопросами, Л. рѣшилъ посвятить себя изученію причинъ процвѣтанія и упадка народовъ и изысканію средствъ для предотвращения насильственныхъ переворотовъ. Для пониманія законовъ общественной жизни недостаточно, по мнѣнію Л., априорныхъ выводовъ изъ природы человѣка и общества, а необходимо точное наблюдение и описание социальных фактовъ, ихъ сравненіе и классификація. Путешествуя по Европѣ (Россію Л. посетилъ восемь разъ и издалъ въ 1839—49 гг. «Voyage dans la Russie méridionale et la Crimée»), Л. собираетъ, съ указанной цѣлью, огромный и очень цѣнный статистическій матеріалъ, путемъ монографическаго описанія отдельныхъ рабочихъ семействъ, съ подробной и повѣренной личными распросами и наблюденіями характеристикой всѣхъ сторонъ ихъ быта. Свѣдѣнія эти Л. получалъ болѣею частью отъ «социальныхъ авторитетовъ», т. е. отъ администраторовъ, отъ опытныхъ и практическихъ людей, стоящихъ во главѣ крупныхъ и мелкихъ предпріятій, а не отъ самихъ рабочихъ. Путемъ сравненія данныхъ, добытыхъ, такимъ образомъ, въ различныхъ странахъ, и сопоставленія ихъ съ общимъ строемъ государствъ, Л. создалъ рядъ социологическихъ обобщеній, доставившихъ ему большую славу. Главныя соч. его: «Les ouvriers européens» (здѣсь и собранъ статистическій матеріалъ), «La méthode sociale», «La réforme sociale en France», «L'organisation du travail», «L'organisation de la famille», «La paix sociale», «La constitution de l'Angleterre», «La réforme en Europe et le salut en France», «La constitution essentielle de l'humanité». Въ 1866 г. онъ основываетъ Société internationale des études pratiques d'économie sociale, существующее и теперь и имѣющее свой органъ, «La réforme sociale». Въ 1871 г. Л. положилъ начало мѣстнымъ Unions de la paix sociale, насчитывающимъ во Франціи свыше 2000 членовъ. Добытые указаннымъ способомъ, выводы социальной философіи Л. сводятся къ слѣдующему. Л. думаетъ, что вѣра въ добрыя стороны человеческой природы неосновательна, такъ какъ надъ человѣкомъ тяготеетъ первородный грѣхъ. Только воспитаніе и подчиненіе силъ, стоящихъ внѣ разума и воли человѣка — основанному на религіи нравственному закону, — могутъ направить его на истинный путь. Въ мысли о равенствѣ всѣхъ членовъ общества по возможности въ общественной жизни и передъ закономъ Л. видитъ одно изъ наиболее опасныхъ заблужденій, ведущихъ къ революціи и анархіи. Общественные классы и отдельные лица, съ его точки зрѣнія, неравны по природѣ ихъ склонностей, способностей и занятій, и потому могутъ стоять лишь во взаимной зависимости и подчиненіи. Основой общественной жизни Л. считаетъ не отдельную личность, а

семью, построенную на началѣ сильной отцовской власти и руководимую предписаніями религіозной морали. Общественные классы онъ раздѣляетъ на два главныхъ: рабочій и нерабочій. Первый, къ которому всегда принадлежитъ большинство націй, неспособенъ къ самостоятельной мысли, творчеству и дѣятельности, заботится о хлѣбѣ насущномъ и исполняетъ всѣ низшія повинности. Второй руководитъ дѣятельностью первого, направляя ее къ высшимъ цѣлямъ, и исполняетъ всѣ высшія общественныя и государственныя функціи. Доказательствомъ правильности такого взгляда Л. находятъ въ прототипѣ общества — патриархальной семьѣ, наблюдать которую ему удалось у русскихъ киргизовъ. Здѣсь подвластные члены семьи исполняютъ низшія работы, подчиняясь распоряженіямъ главы, а послѣдній, свободный отъ физическихъ трудовъ, является воспитателемъ, судьей, первосвященникомъ и артистомъ, услаждающимъ своихъ подвластныхъ пѣніемъ и музыкой. Современное общество, по мнѣнію Л., отлично отъ патриархальнаго только тѣмъ, что эти функціи главы семьи разбиты между отдельными представителями профессій: правительственными органами, духовенствомъ, патронами разныхъ предпріятій и свободными профессіями. Отношенія между рабочими и предпринимателями могутъ быть организованы только на началѣ патронатства, подобнаго средневѣковымъ отношеніямъ помѣщика и зависимаго крестьянина, а отнюдь не на равенствѣ правъ и регламентации труда. Никакіе фабричныя инспекторы не замѣнятъ той нравственной связи, которая существуетъ между патрономъ и его *мостями* рабочими. Изобрѣтеніе машинъ и свобода труда нарушили эту связь, но она можетъ быть восстановлена, заботами предпринимателей о своихъ рабочихъ и правильнымъ религіознымъ воспитаніемъ народ. массъ. Строй управленія долженъ, поэтому, также стоять въ соотвѣтствіи съ строемъ семьи и положеніемъ классовъ. Рабоч. классы, какъ и въ патриархальной семьѣ, должны быть устранены отъ участія въ управленіи; всеобщая подача голосовъ — безусловное зло, ведущее къ гибели. Главамъ рабочихъ семей можетъ быть предоставлено участіе лишь въ мѣстномъ, общинномъ управленіи. Патроны и предприниматели, какъ и другіе «социальные авторитеты», люди знаній и добродѣтели, руководятъ управленіемъ *промысла*, а правительству, опирающемуся на эти авторитеты, принадлежитъ центральное управленіе. Сферы управленій провинціальнаго и центрального должны быть строго разграничены. Вмѣшательство государства въ частную жизнь и социально-экономическія отношенія не должно имѣть мѣста. Форма управленія Л. не придаетъ большого значенія, но вообще рекомендуетъ английскую.

Существенный недостатокъ системы Л. — не научный методъ собранія фактовъ, на которыхъ она построена. Тщательно описывая бюджеты рабочихъ семействъ, онъ чрезвычайно поверхностно въ оцѣнкѣ фактовъ, служащихъ объясненіемъ причинъ социальныхъ явленій и матеріаломъ для сопоставленій. Собранныя имъ данныя — ско-

рѣе замѣтки туриста, чѣмъ ученые наблюденія для своей теоріи общественной организаціи жизни, Л., рекомендуя «соціальную реформу», становится электикомъ. Изъ Англіи онъ желалъ бы заимствовать экономическую организацію семьи и системы центральнаго и мѣстнаго управленія; изъ Германіи—пріемы воспитанія и уваженіе къ труду; у горныхъ народовъ Балканъ и Пиринеевъ—силу религіознаго убѣжденія, чистоту нравовъ, авторитетъ родительской власти, общинное управленіе и т. д. Лишь Россія и восточн. славяне не даютъ ему хорошихъ образцовъ реформы, хотя онъ и увѣряетъ, что нигдѣ съ большей наглядностью не выступаетъ связь семейной и государственной организаціи. Русскую жизнь вообще онъ считаетъ пригодной для научной характеристики средневѣковаго, а не современнаго строя; но въ другихъ случаяхъ онъ совершенно игнорируетъ историческую перспективу при выборѣ образцовыхъ учреждений у разныхъ народовъ. Л. создалъ цѣлую школу, увлеченную его методомъ, и игралъ нѣкоторую роль въ политической и общественной жизни Франціи. Онъ участвовалъ въ государственной экономической комиссіи 1848 г., былъ организаторомъ всемирной выставки 1855 г., членомъ государственнаго совѣта и однимъ изъ главныхъ совѣтниковъ Наполеона III. Школа его вскорѣ распалась на двѣ группы: одна часть его приверженцевъ стала разрабатывать его методъ и успѣла уже внести рядъ существенныхъ поправокъ въ его программу изслѣдованія семействъ (во главѣ ихъ стоятъ Анри де Турвиль и Д. Демолансъ); другая болѣе дорожитъ практическими выводами и основными взглядами Л. Последние нашли себѣ сторонниковъ и въ Россіи, особенно въ лицѣ К. П. Побѣдоносцева, рекомендующаго соч. Л. въ своемъ «Курсѣ гражданского права» и въ статьѣ о немъ («Рус. Обзор.» 1893, № 9). Ср. статья о Л. въ «Réforme Sociale» и «Mouvement Social»—двухъ главныхъ органахъ школы Л.; A. Riche, «Le-Play (II, 1891); Faure, «La sociologie dans les facultés de droit de France» (II, 1893); Aubertin, «F. Le-Play»; ст. Венкштерна въ «Schmoller's Jahrbuch für Gesetzgebung, Verwaltung und Volkswirtschaft» (1894, вып. I); Анри де Турвиль, «Соціальная наука представляетъ ли науку?» (пер. съ французскаго, со статьей «Л.-Пля и его школа», гр. Ланского; СПб., 1895); Моклевскій, «Двѣ новыя работы школы Л.-Пля («Русское Богатство», 1895, № 6).

Лешля—р. Верхотурскаго у., Пермской губ., притокъ р. Сѣв. Сосвы, беретъ начало изъ болотъ близъ Леплинскаго завода, течетъ сперва на В, а затѣмъ на С и послѣ 115-верстнаго течения впадаетъ въ Сѣв. Сосву. Дно каменнстое, течение извилистое и быстрое. Главн. притокъ ливная рч. Абега.

Лешонтійцы (Lerontini)—древній народъ, населявшій въ I в. до Р. Хр. южныя долины Альпъ, близъ Лаго Маджоре и Лаго ди Комо. Отъ него получили названіе *лешонтинскіе Альпы* (I, 557). По Страбону, Л. принадлежали къ ретійскому племени. Ср. Ретія.

Лешра—см. Проказа.

Лешренсъ (Жанъ Le-Prince, 1784—81)—французскій живописецъ и граверъ-аквафортистъ, художественное образованіе получилъ въ Парижѣ, подъ руководствомъ Буше, и, не успѣвъ еще сколько-нибудь проявить свой талантъ, уѣхалъ въ 1768 г. въ Россію, куда раньше его переселились двое его братьевъ и сестра. Въ Петербургѣ написалъ нѣсколько картинъ для имп. Екатерины II и участвовалъ въ работахъ по расписыванію плафоновъ и дверей въ строившемся тогда Зимнемъ Дворцѣ. Въ теченіи четырехлѣтняго своего пребыванія въ Россіи совершилъ поѣздки въ Прибалтійскія губ., въ Москву и по Сибири, и исполнилъ тамъ множество рисунковъ и этюдовъ, при помощи которыхъ, по возвращеніи своемъ, въ 1762 г., въ Парижѣ, предался почти исключительно изображенію русскихъ типовъ, видовъ и бытовыхъ сценъ. Большое число своихъ рисунковъ онъ награвировалъ иглою (à la pointe) или особымъ, имъ изобрѣтеннымъ, способомъ, похожимъ на гравюру au lavis. Ср. Д. Ф. Кобеко, «Живописецъ Л. въ Россіи» (въ «Вѣст. Извѣст. Искусствъ» т. I, стр. 463). Объ изобрѣтеніи Л. особаго способа гравированія см. A. Bartsch, «Anleitung zur Kupferstichkunde» (В., 1821, т. I). К. В.

Лешрозери—пріюты для изоляціи прокаженныхъ. См. Проказа.

Лешса—р. Семирѣченской обл., беретъ начало въ вѣчныхъ снѣгахъ сѣв.-зап. склона Семирѣченскаго Алатау изъ горы Кукетомъ-дабанъ и впадаетъ въ сѣв.-вост. уголъ оз. Балхаша, подъ 46°20' с. ш. Общая длина течения ок. 350 в. Въ верховьяхъ Л. соединяется изъ двухъ потоковъ, называемыхъ Теректы и сливающихся въ горахъ Ичке-ульмесъ, гдѣ Л. течетъ въ крутыхъ и гористыхъ берегахъ по каменнстому руслу до урочища Каратамы. При вост. подножьи горъ Кутебай-барлу въ нее впадаетъ еще третья р. Теректы. Отсюда Л. протекаетъ въ сѣверо-зап. направленіи по долинѣ Моканячи среди сыпучихъ песковъ Акъ-кумъ; далѣе течетъ по степному пространству до самаго Балхаша. Въ вершинѣ теченіе Л. очень быстро. Глубина въ верховьяхъ отъ $\frac{1}{2}$ до 4 арш., а далѣе около Лепсинскаго пикета и ниже въ омутахъ, во время половодія, до 7 арш. Ширина отъ 2 до 50 саж. Половодіе Л. продолжается съ первыхъ чиселъ мая до начала іюня. Въ это время отъ лепсинскаго пикета по рѣкѣ могутъ ходить до устья плоскодонныя лодки съ грузомъ до 1000 пд., но въ самомъ устьѣ камышевыя крѣпи заграждаютъ входъ въ Балхашъ. Вскрывается Л. въ началѣ апрѣля, а покрывается льдомъ въ послѣднихъ числахъ октября (ст. ст.). Берега горной части рѣки поросли гѣсомъ (о растительности — см. Лепсинскъ, уѣздъ), а самое устье поросло высокими камышами, гдѣ во множествѣ водятся кабаны и тигры. Ср. Schrenck въ «Beiträge zur Kenntniss d. Russ. Reich» (VII, p. 300), Влангали, «Горный Журн.» (1853, III, с. 78); Семеновъ, «Вѣст. Геогр. Общ.» (1858, № 5, отд. II, с. 5); Абрамовъ, «Записки Геогр. Общ.» (т. I, 1867, стр. 322). А. Н.

Лешепень—уѣздн. г. Семирѣченской обл., въ верховьяхъ р. Лепсы, въ горной долинѣ главной цѣпи Джунгарскаго Алатау, на

высотъ 2400 фт. надъ ур. моря, въ 668 в. на ЮВ отъ Семипататинска. Въ 1855 г. основана станция Верхъ-Лепсинская, которая въ 1888 г. переименована въ городъ Л. Жит. 3488: дворянъ 6, почетныхъ гражданъ личныхъ 8, купцовъ 98, мѣщанъ 2648, крестьянъ 352, воинск. отставныхъ и запасныхъ нижнихъ чиновъ 256, сартовъ, татаръ и др. 73. Православныхъ 2082, магометанъ 1335, евреевъ 47, проч. испов. 24. Населеніе занимается главнымъ образомъ земледѣліемъ; пашни находятся въ 15 в. отъ города; сѣютъ яровую рожь и пшеницу, овесъ, ячмень и картофель. 1 церковь 1 винокуренный зав., съ прозв. на 32 т. руб.; 6 кожевенныхъ завод., 4 водяныхъ мельницъ; всѣхъ рабочихъ 44. Ремесленниковъ 72. Въ 1893 г. городскихъ доходовъ было 2812 р., расходовъ 3173 руб.

Лепсинскій уѣздъ — Семирѣченской обл., на Ю и В примыкаетъ къ китайскимъ предѣламъ. До 1893 г. назывался Сергіопольскимъ. Пространство—78356 кв. вер. Только на южныхъ и сѣв.-вост. границахъ находятся горы: Джунгарскій Алатау и Тарбагатай; все остальное пространство уѣзда представляетъ степь по большей части лёссовую или глинисто-солончаковую, съ характеромъ среднѣазіатской пустыни. Поверхность степи покрыта рѣдкой полынью и колючимъ кустарникомъ, и только по берегамъ рѣкъ узкой полосой растутъ дѣсь, состоящій изъ ивъ, джиды (*Eleagnus*), разнолистной тополя (*Populus diversifolia*). Пространство между нижними теченіями рр. Лепсы и Аягуза имѣетъ видъ бугристой песчаной степи (*Шау-кумъ*), поросшей кустами саксаула (*Haloxylon ammodendron*), *Halimodendron* и проч. Въ зимнее время степи служатъ мѣстомъ кочеванія киргизъ, которые къ лѣту уходятъ въ горы. Склоны Джунгарскаго Алатау въ предѣлахъ уѣзда поросли дѣсомъ, состоящимъ изъ ели, пихты, лиственницы, тополя, осины, березы и яблони. Озера: Сасыкъ-куль, Алакуль, Уялы и восточный конецъ Валхаша, находятся въ степной части уѣзда и имѣютъ берега по большей части поросшія камышемъ, въ которомъ водятся въ изобиліи кабань. Изъ рѣкъ наиболее замѣчательны Лепса, Аягузъ, Урджаръ, Тентекъ и Эмиль. Изъ нихъ судоходна только одна Лепса (см.). Кроме уѣзднаго гор., изъ русскихъ поселеній имѣются еще станицы: Сергіопольская (бывшій уѣздный городъ), Урджарская, Сарканская, селенія Захаровское, Хатынь-су и др. Населеніе Л. у. состоитъ по преимуществу изъ кочевниковъ киргизъ, составляющихъ 15 волостей. Въ 1894 г. всѣхъ жителей въ уѣздѣ числилось 111830 (безъ города): дворянъ личныхъ 45, духовенства 52, почетн. гражданъ личныхъ 2, купцовъ 159, мѣщанъ 688, крестьянъ 9230, казаковъ 6745, воинск. чиновъ 865, отставныхъ и запасныхъ нижнихъ чиновъ и ихъ семействъ 588, киргизовъ 98106, калмыковъ 115, сартовъ, татаръ и др. 285. Православныхъ 17972, раскольниковъ 20, католиковъ 8, евреевъ 386, магометанъ 92642, проч. исповѣд. 302. Жители занимаются, главнымъ образомъ земледѣліемъ и скотоводствомъ. Въ 1893 г. подъ хлѣбъ было засеяно 90973 дес., подъ масличными, прядильными и кормовыми рас-

тениа—4070. Различныхъ хлѣбныхъ растений было посеяно 117722 чет., въ томъ числѣ на земляхъ городскихъ 1458 четв., казачьихъ—16079, крестьянскихъ—11854, киргизскихъ—88831 чет. Главные хлѣба—яровая пшеница и овесъ. Огородничествомъ занимается по преимуществу русское населеніе. Въ 1893 г. подъ огородами было 500 дес. Разводятъ обыкновенныя овощи, арбузы и дыни. Скотоводствомъ занимаются главнымъ образомъ киргизы. Въ 1893 г. лошадей числилось 87152, рогат. скота 45556 гол., овецъ и козъ 346352, свиней 2397, верблюдовъ 10355. Благодаря обилію цвѣтущихъ травъ, горныя части уѣзда находятся въ благоприятныхъ условіяхъ для разведенія пчелъ. Пчеловодство сосредоточивается главнымъ образомъ въ Чубарь-агацкой долині и ея окрестностяхъ. Въ 1898 г. пасѣкъ было въ у. 305, меду собрано 1369 пд., воску 127 нд. Медъ сбывается отчасти мѣстнымъ жителямъ, но болѣе скупается торговцами и отвозится на продажу, какъ и воскъ, на Ирбитскую ярмарку. Звѣрловство составляетъ второстепенный промыселъ кочевниковъ и частью казаковъ. Въ 1893 г. въ Л. уѣздѣ добыто: медвѣдей 93, волковъ 563, лисицъ 1770, кабановъ 91, козловъ 916, барановъ степныхъ 33, мараловъ 135, барсуковъ 765, хорьковъ 2389; продано разныхъ звѣрей на сумму 9818 руб. Рыба (маринка, османъ, окунь, *Perca Schrenckii*) ловится въ озерахъ Алакуль, Валхашъ и др. мелкихъ. Въ 1893 г. рыбы поймано 3220 пд. Правильной горной промышленности не существуетъ, хотя въ предѣлахъ уѣзда находятся золотосодержащіе пески во многихъ мѣстностяхъ, преимущественно въ пограничныхъ съ Китаемъ; въ старыхъ китайскихъ рудникахъ имѣются слѣды нахождения серебра и свинца. Признаки залежей каменнаго угля найдены на р. Аягузѣ, у озера Алакуль и въ окрестностяхъ, укр. Бакты. Промышленныхъ заведеній въ 1893 г. въ уѣздѣ было всего 88 (преимущ. кожевен. зав. и водян. мельн.), съ производствомъ на 29 т. р. и съ 108 рабоч. Ремесленниковъ въ у. 1741. Въ Л. у. двѣ ярмарки: Нарынско-Сергіопольская и Бахтинская. Въ 1893 г. на нихъ было продано хлѣба на 54502 р., скота, кожь и пр. на 142794 р. Въ томъ же году чрезъ Бахтинскую таможену провезено товаровъ въ Китай на 765593 р. и ввезено въ предѣлы Семирѣченской области на 42-228 р. Врачъ 1, фельшеровъ 5, школъ 5. Ср. Абрамовъ, «Записки Геогр. Общ.» (т. I, по общей географіи, 1867); приложение къ Всепод. отч. по Семирѣченской обл. за 1893 г.

А. Никольскій.

Ленсіуеъ (Карль-Петръ, 1775—1853)—нѣмецкій археологъ. Главн. его труды: «Ueber das Altertum und die Stifter des Doms zu Naumburg» (1822), «Geschichte d. Bischöfe des Hochstifts Naumburg vor der Reformation» (1846). Принималъ дѣятельное участіе въ составленіи монументальнаго труда (въ сотрудничествѣ съ Путрихомъ): «Ueber die mittelalterlichen Baudenkmale in Sachsen und Thüringen» (1839—41).

Ленсіуеъ (Рихардъ Lepsius, 1810—84)—нѣмецкій египтологъ, проф. Берлинскаго унв. Въ 1842 г. командированъ въ Египетъ, въ ка-

чествъ начальника археологической экспедиции, снаряженной Фридрихомъ-Вильгельмомъ IV, по предложению Гумбольдта. Она провела въ Египтѣ 3 года и добыла драгоценныя данныя относительно древней его исторіи и культуры. Въ 1866 г. Л. снова былъ въ Египтѣ для географическихъ изслѣдованій Нильской дельты, при чемъ нашелъ знаменитый канобскій декретъ; еще разъ посѣтилъ Египетъ въ 1869 г., при открытіи Суэцкаго канала. Долго былъ президентомъ нѣмецкаго археологическаго института въ Римѣ; значительно содѣйствовалъ подъему этого учрежденія и открытію его отдѣленія въ Афинахъ. Прекрасный египетскій музей въ Берлинѣ можетъ быть названъ его созданіемъ. Другая заслуга Л. въ исторіи науки—созданіе точной, грамматической школы египтологовъ. Главнѣйшіе его труды въ области египетской древности: «Totenbuch d. Aegypten nach d. Hieroglyph. Papyrus in Turin» (1842), «Denkmäler aus Aegypten u. Aethiopien» (1849—59), «Chronologie d. Aegypten» (1849), «Aegypt. Königsbuch» (1858), «Die altägypt. Elle» (1865), «Ueber d. Metalle in d. ägypt. Inschriften» (1872), «Die Längenmasse d. Alten» (1884). Изданные Л. «Памятники Египта и Эфиопіи» (съ 650 табл. рисунковъ, 1849—60)—одно изъ роскошнѣйшихъ и колоссальнѣйшихъ изданій, какія когда-либо предпринимались; оно несравненно богаче свѣдѣніями, чѣмъ подобныя изданія Розеллина, Лемана и др. Оно и донныя служить основаніемъ для всякихъ изслѣдованій въ области египетскихъ памятниковъ и языкованія. Для большой публики онъ выпустилъ въ свѣтъ книгу: «Письма изъ Египта, Эфиопіи и съ Синайскаго полуострова» (Берлинъ, 1852), въ изящной литературной формѣ, описывающую его путешествіе. Изъ трудовъ Л. по другимъ отраслямъ археологій и языкованія болѣе значительны: «Inscriptiones Umbricae et Oscae» (1841), «Nubische Grammatik» (1880), «Standart alphabet for reducing unwritten languages to a uniform orthography» (1855)—трудъ, которымъ пользовались миссіонеры для печатанія Библии на языкахъ дикарей. Ср. Ebers, «Richard L.» (Лпц., 1885). Въ настоящее время берлинскій музей готовитъ изданіе дневника Л.; до сихъ поръ изъ него были извѣстны только вышеупомянутыя письма.

Лепта (Λεπτή)—мѣдная (бронзовая) греч. монета, составлявшая $\frac{1}{4}$ халкунта или $\frac{1}{16}$ ч. обора (оборъ— $4\frac{1}{2}$ коп.). Эта монета, какъ и вообще бронзовыя деньги, вошла въ употребленіе только послѣ Александра Великаго, благодаря римскому и этрусскому вліянію.

Лептисъ (Leptis) или **Лептиса**—названіе двухъ финикійскихъ городовъ на сѣв. берегу Африки: 1) Leptis magna, также Неаропа, нынѣ Лебда въ Триполи; еще въ первые вѣка по Р. Хр. былъ большимъ и значительнымъ торговымъ городомъ; отсюда былъ родомъ римскій имп. Александръ Северъ. 2) Leptis minor, къ Ю отъ Каррагена; это—нынѣшняя Лепта въ Тунисѣ. Отъ первой Л. сохранились значительныя, отъ второй—небольшія развалины.

Лептодора (Leptodora)—родъ вѣтвистоусыхъ (см.) сем. Polyphemidae. Отличается

удлиненной головой, чрезвычайно развитыми антеннами 2-ой пары, удлиненными ногами 1-ой пары, длиннымъ тѣломъ и слабо развитой раковинкой. L. hyalina (см. фиг. въ ст. Листоногія) стекловидно прозрачная, длиною 0,8—0,9 мм., водится въ чистыхъ озерахъ сѣв. Европы, Германіи, Швейцаріи и Верхней Италіи; къ поверхности воды поднимается по большей части лишь ночью. Какъ и многія другія вѣтвистоусыя, кладетъ два рода яицъ: гѣтныя и зимнія. Изъ послѣднихъ выходитъ личинка въ стадіи Наушлуса (см.), что вообще не свойственно другимъ вѣтвистоусымъ; гѣтныя развиваются прямо.

Н. Кн.

Лептотъ (мн. ч. число лепта)— $\frac{1}{100}$ монетной единицы въ Греціи (драхмы).

Лептотриксъ (Leptothrix Ktz.)—родъ бактерій; длинныя и тонкія ниточки, состоящія изъ одного ряда кѣточекъ-членковъ. Одни Л. обитаютъ въ водѣ, другія въ полости рта человѣка и животныхъ. Изъ первыхъ особенно интересна L. ochracea Ktz., ниточки которой окружены особымъ покровомъ, такъ наз. влагаліемъ, ржаво-желтаго или буряго цвѣта. По изслѣдованіямъ Виноградскаго, эта бактерія окисляетъ углекислую соль закиси желѣза въ соединенія окиси. Выдѣляемая окисъ желѣза пропитываетъ влагаліе и окрашиваетъ его въ вышеупомянутыя цвѣта. Весьма вѣроятно (по мнѣнію названнаго ученаго), что отложенія озерныхъ, болотныхъ и т. п. желѣзныхъ рудъ обязаны своимъ происхожденіемъ жизнедѣятельности L. ochracea Ktz. На слизистой оболочкѣ полости рта и особенно въ слюнистомъ налетѣ на зубахъ и между ними живетъ L. buccalis Rob. При потерѣ извести зубной эмали, подъ вліяніемъ образующихся въ полости рта кислотъ, эта сапрофитная бактерія становится паразитомъ, вѣдряется въ зубъ, доходитъ до зубной мякоти (pulpa dentis) и разрушаетъ ее и дентинъ. При этомъ зубы начинаютъ гнить, становятся полыми и крошатся (болѣзнь—Caries dentium). Г. И.

Лепча—одинъ изъ индокитайскихъ или тибето-бирманскихъ языковъ. На немъ говорятъ въ независимой странѣ Сиккимъ или Сикхинъ (на юж. и сѣв.-склонѣ Гималайскихъ горъ). Различаются два его діалекта: ронгъ и кхамба. Языкъ имѣетъ односложное строеніе, съ слабой агглютинаціей; въ словообразованіи замѣчаются слѣды болѣе тѣснаго соединенія корня съ словообразовательными элементами. Алфавитъ Л.—видоизмѣненіе индійской. Англійскій этнографъ-лингвистъ Cust относитъ Л. къ особой, сиккимской группѣ тибето-бирманскихъ языковъ. Грамматику (говора ронгъ) изд. Malinwaring (Калькутта, 1876). Ср. также Schott, «Ueber die Sprache Rong» (В., 1882); статья v. J. Gabelentz, «Lepcha», въ «Энциклопедіи» Эрша и Грубера (ч. 43); Max Muller, «Lettter to Bunsen on Turanian Languages», въ приложеніи къ «Christianity and Mankind» (Л., 1849). Словарь яз. Л. изд. Campbell («Journ. of Bengal. Asiat. Society» 1840, т. IX). Перевели части Библии на Л. Start и Niebel (Калькутта, 1872). Ср. также Lassen, «Indische Alterthumskunde» (т. I, стр. 581). С. Б.—ч.

Лепча—тибетское племя въ бассейнѣ р. Тиста, въ вост. Непалѣ, Сиккимѣ и въ западн.

Бутанъ, подразделяющееся на два рода, ронгъ и хамба. Скотоводы и охотники, Л. чуждаются господствующаго у нихъ современниковъ - тибетцевъ буддизма, такъ же какъ и браманнама индусскаго. Ср. Hodgson, «Essays on the languages, literature and religion of Nepal and Tibet» (1874); его же, «Miscellaneous essays relating to Indian subjects» (1880).

Лешма—славяная р. Олонекской губ., Каргопольскаго у., правый притокъ Моши, сист. Онеги. Направляется сначала къ Ю, потомъ къ З и, наконецъ, къ СЗ, длина течения 100 в. Рѣка протекаетъ черезъ озера Верхне- и Нижне-Поринское.

Лербергъ (Ааронъ-Христіанъ) — историкъ (1770—1813), родомъ изъ Дерпта, учился въ Германіи; по возвращеніи въ Россію, вмѣстѣ съ Воксомъ, своимъ патрономъ, хлопоталъ объ учрежденіи въ Дерптѣ университета. Въ 1807 г. былъ избранъ адъюнктомъ Имп. академіи наукъ, затѣмъ экстраординарнымъ академикомъ. Работая надъ изученіемъ русской исторіи, преимущественно древней географіи и генеалогіи, Л. написалъ немало статей, но всѣ онѣ стали извѣстны публикѣ только спустя нѣсколько лѣтъ послѣ его смерти. Впервые его изслѣдованія были напечатаны вкратчѣ въ 1816 г., на нѣмецкомъ яз., подъ заглавіемъ: «Untersuchungen für Ergänzung der älteren Geschichte Russlands», а переводъ ихъ сдѣланный Д. Языковымъ—въ 1819 г. Биографич. свѣдѣнія о Л. см. въ изд. Круга, въ «Mémoires de l'Académie», т. VI, и у Morgenstern, «Dögr. Beitr.» (419—421), а о трудахъ—«Вѣст. Европы» (1820 № 7, статья Каченовскаго).

Лербергъ (Сигизмундъ-Луи Lerber, 1728—1780) — швейцарскій юристъ и философъ, проф. въ Бернѣ, написалъ: «De Fontibus juris patrii» (Бернъ, 1748), «De Legis naturalis summa liber singularis» (Цюрихъ, 1752), «Essais sur l'étude de la morale» (Бернъ, 1778), «Poésies et opuscules philosophiques» (1798) и др.

Лердо де Техада (Севастіанъ Lerdo de Tejada, 1827—1899) — мексиканскій государственный дѣятель. Въ началѣ 60-хъ годовъ, состоя президентомъ палаты депутатовъ, онъ былъ душою сопротивленія франц. вторженію. Президентъ Хуаресъ довѣрилъ ему портфель юстиціи, затѣмъ иностранныхъ дѣлъ; болѣе всѣхъ другихъ онъ способствовалъ казни имп. Максимилиана. Въ 1872 г. онъ сдѣлался президентомъ мексиканской республики и въ 1876 г. вновь былъ избранъ на эту должность, но въ ноябрѣ того же года былъ свергнутъ Порфириемъ Диасомъ (X, 744) и удаленъ въ Соединенные Штаты. За время управленія Мексика пользовалась полнымъ спокойствіемъ, благодаря его политическому такту. Искусный организаторъ, Л. предпринялъ много реформъ и построилъ первый желѣзнодорожный путь въ Мексикѣ (изъ Вера Крузъ въ Мексико).—Его родственникъ, *Мицелъ Л.*, авторъ заслуживающихъ вниманія книгъ: «Apuntes historicos de la ciudad de Vera Cruz» (Мехико, 1850—58) и «Comercio exterior de México desde la conquista hasta hoy» (1858).

Лермидо (Lerida)—г. на СВ Испаніи въ Каталоніи, на лѣв. бер. Сегре, на склонѣ скали-

стаго холма, увѣнчаннаго цитаделью; защищенъ стѣнами и тремя фортами; 21885 жит. (1887). Бумажное, стеклянное и шерстяное производств., винодѣліе. Л.—древняя Илерда. Царь покорилъ г. въ 49 г. до Р. Хр. Позднѣе Л. была подъ владычествомъ вестготовъ и арабовъ; въ 1117 г. взята христіанами. Въ XVІІІ стол. была нѣсколько разъ осаждена и занята французами, въ 1707 г. взята приступомъ и разграблена. Въ 1810 г., послѣ четырехнедельной осады, Л. сдалась французамъ, подъ начальствомъ марш. Суше.

Лериненіе о-ва (Lerins) — небольшой архипелагъ на франц. берегу Средиземнаго моря, близъ г. Каннъ, въ 1400 м. отъ мыса Круассетъ; отдѣляетъ Напульскій зал. на З отъ Хуанскаго, на В; къ нему принадлежатъ, кромѣ нѣсколькихъ безплодныхъ островковъ, о-ва С.-Маргеритъ и С.-Онора. На первомъ находится небольшой портъ и довольно важная крѣпость; оба хорошо водворяны. Въ древности адъсь находился финикійскій городъ Верконъ; въ христіанское время—два важныхъ центра монашеской жизни. О-ва переходили изъ рукъ въ руки, пока въ 1747 г. не остались окончательно за Франціей. Въ нынѣшнемъ портѣ Сентъ-Маргеритъ были заключены Желѣзная маска (XI, 766) и въ 1878 г. маршалъ Базенъ (II, 693). Ср. Puverel, «Les Iles Lérins et le monastère Saint-Honorat» (Антібъ, 1869).

Леріусъ (Жозефъ-Анри-Франсуа Leriус, 1828—76) — бельгійскій живописецъ, ученикъ сперва брюссельской, а потомъ антверпенской акад. худ., въ 1841—44 г. занимался въ мастерской Вапперса, въ качествѣ его помощника, и около этого времени началъ самостоятельно писать женскіе портреты, которые, равно какъ и портреты дѣтей, удавались ему лучше всего. Изъ его картинъ первую значительную была «Сцена изъ Кенильворта»; за нею слѣдовали «Мильтонъ, диктующій своимъ дочерямъ», «Поль и Виргинія» (доставивш. художнику зол. мед.), «Эсмеральда» (1848), «Адамъ и Ева» (зол. мед.), «Четыре возраста» (1851), «Первое дитя» и нѣк. др. Достоинство этихъ картинъ заключается, главнымъ образомъ, въ блестящій колоритъ и въ экспрессивности изображенныхъ лицъ, которой, однако, онъ придаетъ иногда излишнюю интенсивность. Поездка по Германіи и Италіи, въ особенности же трехлѣтняя болѣзнь глазъ, временно приостановили его дѣятельность. Съ 1854 г. проф. въ антверпенской акад. Къ числу лучшихъ картинъ Л. принадлежатъ еще: «Веселье и Горь», «Жанна д'Аркъ предъ Парижемъ» (1860) и «Золотой возрастъ» (1861).

Лермира Фридди (Lercara Friddi)—г. на о-вѣ Сициліи; слынкомъ 18 тыс. жителей; значительная разработка сѣры.

Лерма или *Лерме* (Франсиско Gomez de Sandoval y Rojas, маркизъ де Денла, графъ, затѣмъ герцогъ де Лерма)—испанскій государственный дѣятель (ок. 1555—1625). Потомокъ Сандовала, совѣтника Карла V; Л. былъ первымъ конюшимъ инфанта Филиппа III, который, по вступленіи на престолъ, возвелъ своего фаворита въ санъ перваго министра. Мало подготовленный къ этой высокой роли, Л. терпѣлъ неудачи въ наступательныхъ дѣйствіяхъ

противъ англичанъ и принужденъ былъ признать самостоятельность Нидерландовъ (1608). Посредственный администраторъ и финансистъ, неослѣдовательный и безхарактерный, онъ предпринялъ бессмысленно-жестокое преслѣдованіе мауровъ, закончившееся ихъ изгнаніемъ изъ Испаніи, что совершенно разорило страну, но дало возможность Л. награть болѣе $\frac{1}{2}$ милліона червонцевъ. Въ 1618 г. Л., предчувствуя паденіе, выпросилъ себѣ кардинальскую шапку. Его замѣнилъ его сынъ, герцогъ д'Уседа, еще менѣе способный, чѣмъ отецъ. Новый король Филиппъ IV назначилъ надъ Л. слѣдствіе, заставившее его возвратить большую часть награбленнаго.

Лермантовъ (Владиміръ Владиміровичъ) — съ 1866 г. лаборантъ при физической лабораторіи, а съ 1894 г. приватъ-доцентъ спб. университета. Род. въ 1845 г. (сынъ ген.-м. Владиміра Никол. Л., участника войны 1812 г. и двоюроднаго брата поэта М. Ю. Лермонтова.), учился въ спб. ун-в. Занимался преимущественно организацией и веденіемъ практич. занятій по физикѣ начинающихъ студентовъ и конструціей новыхъ физическихъ приборовъ, а также улучшеніемъ прежнихъ. Этой своей дѣятельностью принесъ большую пользу цѣлому поколѣнію молодыхъ физиковъ (магистрантовъ). Большимъ пособіемъ при практическихъ занятіяхъ служили составленныя Л. литографированныя записки, которыя должны скоро появиться въ печати. Помѣстилъ въ «Ж. Рус. Физ.-Хим. Общ.» много мелкихъ замѣтокъ и слѣдующія статьи: «Фотографическій процессъ» (1877, стр. 307), «О химическомъ и фотографическомъ дѣйствіи свѣта» (1879, стр. 331), «Объ увеличеніи при измѣреніи угловъ по способу Гаусса» (1890). Въ 1892 г. дописалъ и издалъ начатое покойнымъ Д. И. Дьяконовымъ: «Руководство къ обработкѣ стекла на паяльномъ столѣ» (тамъ. перев. Б. 1895). Съ 1875 г. ежегодно печаталъ въ «Journal de Physique» рефераты о работахъ по физикѣ, напечатанныхъ въ «Ж. Рус. Физ.-Хим. Общ.». Сотрудникъ «Словаря» по отдѣлу ремеслъ.

Лермантовы—русскій дворянскій родъ, шотланд. происхожденія. Фамилія Л., восходящая къ XI в., поныѣ существуетъ въ Шотландіи (Leagmonth), гдѣ владѣетъ помѣстьемъ въ графствѣ Эдинбургѣ. Представитель этого рода, **Георгъ Лермонтъ** (въ XVII в., вслѣдствіе московскаго акаанья, чаще писалось Лермантъ, а затѣмъ во всѣхъ официальныхъ актахъ утвердилось правописаніе Лермантовъ, но нашъ поэтъ писалъ правильно Лермонтовъ), выѣхавъ въ Польшу и входилъ въ составъ гарнизона Вѣлой, осажденной московскими войсками въ 1613 г. Около 60 шотландцевъ и ирландцевъ перешли въ ряды моск. войскъ, въ числѣ ихъ былъ и Георгъ Лермонтъ, который въ 1619 г., будучи поручикомъ въ ротѣ выѣхавшихъ вмѣстѣ съ нимъ иноземцевъ верстанъ былъ помѣстьями въ Галичѣ; † подъ Смоленскомъ, въ концѣ 1633 г. или началѣ 1634 г., въ званіи ротмистра рейтаръ. Изъ трехъ сыновей его продолжателямъ рода явился Петръ, который въ 1653 г. принялъ православіе, въ 1656—57 гг. былъ воеводою въ Саранскѣ; сыновья его Евтихій и Петръ были столь-

никами. Праправнукъ Евтихія, Юрій Петровичъ—отецъ поэта Михаила Юрьевича. Представители другихъ вѣтвей рода Л. довольно многочисленны (Гербовникъ IV, 102).

Лерминье (Жанъ-Луи-Эженъ; Legminier, 1808—59)—французскій юристъ и публицистъ. Въ 1828 г. Л., по примѣру Кузена и Гизо, открылъ публичный курсъ философіи и исторіи права. Блестящій лекторскій талантъ, невизна точки зрѣнія, либеральныя политическія воззрѣнія привлекли къ нему массу восторженныхъ слушателей. Онъ занялъ катедру сравнительной исторіи законодательства въ Collège de France и сначала вызывать въ слушателяхъ тотъ же энтузіазмъ, но затѣмъ, съ переходомъ къ консервативнымъ взглядамъ—рѣшительную оппозицію, заставившую его прекратить чтенія. Попытка возобновить ихъ въ 1849 г. привела къ новымъ волненіямъ, такъ что Л. долженъ былъ навсегда отказаться отъ профессорской дѣятельности. Главное изъ соч. Л.: «Introduction générale à l'histoire du droit» (Брюсс., 1836), имѣющее цѣлью, по словамъ автора, «пробудить чувство *raison*, въ отличіе отъ законодательства, и показать, что право содержитъ въ себѣ какъ философскій, такъ и историческій элементы». Послѣдовательному освѣщенію роли этихъ элементовъ въ правообразованіи посвящены и слѣдующіе труды Л.: «Philosophie du droit» (1831), «Histoire des législateurs et des constitutions de la Grèce antique» (1852), «De l'influence de la philosophie du XVIII siècle sur la législation et la sociabilité du XIX s.» (Брюсс., 1834), «Etudes d'histoire et de philosophie», «Cours d'histoire romaine, depuis Auguste jusqu'à Commode». Л. былъ хорошо знакомъ съ германскою юридической литературой, обзоромъ которой посвященъ рядъ специальныхъ трудовъ его. Публицистическіе труды Л.: «Au delà du Rhin, ou de l'Allemagne depuis madame de Staël»; «Dix ans d'enseignement»; «Lettres philosophiques à un Berlinoise» и др. Оцѣнку ученыхъ трудовъ Л. см. въ статьяхъ Warnkönig'a, «Kritische Zeitschrift für Rechtswissenschaft» и «Gesch. des Auslandes» (II и V г.).

В. Н.

Лермонтовскій музей—открытъ 18 декабря 1883 г. при Николаевскомъ кавалерійскомъ училищѣ въ СПб. (прежняя школа гвардейскихъ юнкеровъ и подпрапорщиковъ, гдѣ учился Лермонтовъ) стараніями начальника его, А. А. Вильдеринга. Музей этотъ имѣетъ своей задачей собрать все, что только было, есть и будетъ найдено, напечатано и приведено въ извѣстность относительно личности и дѣятельности М. Ю. Лермонтова. При открытіи музей состоялъ изъ 705 номеровъ, но въ первыя же шесть лѣтъ число ихъ удвоилось. Л. музей распадается на XII отдѣловъ; между прочимъ имѣются отдѣлы рукописей Лермонтова, картинъ и рисунковъ его работы (двѣ картины масляными красками—сцены изъ кавказской жизни, акварели и т. д.), музыкальныхъ произведеній на слова Лермонтова. А. А. Вильдерингъ изд. каталогъ музея («Л. музей Николаевскаго кавалерійскаго училища», СПб., 1883); дополненія къ нему см. въ «Русской Старинѣ» 1887 г., № 2; 1890 г., № 2.

Лермонтовъ (Михаилъ Юрьевичъ)—генеральный русский поэтъ, род. въ Москвѣ 2 окт. 1814 г. О предкахъ его см. выше. Въ шотланд. преданіяхъ, не исчезнувшихъ окончательно и до сихъ поръ, живетъ имя *Лермонта-поэта* или *пророка*; ему посвящена одна изъ лучшихъ балладъ Вальтера Скотта, рассказывающая, согласно народной легендѣ, о похищеніи его феями. Русский поэтъ не зналъ этого преданія, но смутная память о шотландскихъ легендарныхъ предкахъ не разъ тревожила его поэтическое воображеніе: ей посвящено одно изъ самыхъ зрѣлыхъ стихотвореній Л., «Желаніе». Изъ ближайшихъ предковъ Л. документы сохранились относительно его прадеда Юрія Петровича, воспитанника шляхетскаго кадетскаго корпуса. Въ это время родъ Л. пользовался еще благосостояніемъ; захудалость началась съ поколѣній, ближайшихъ ко времени поэта. Отецъ его, Юрій Петровичъ, былъ бѣднымъ пѣхотнымъ капитаномъ въ отставкѣ. По словамъ Сперанскаго, отецъ будущаго поэта былъ замѣчательный красавецъ, но вмѣстѣ съ тѣмъ «пустой», «странный» и даже «худой» человекъ. Этого отъиць основанъ на отношеніяхъ Л.-отца къ тещѣ, Елизаветѣ Алексѣевнѣ Арсеневой, урожденной Столыпиной; но эти отношенія не могутъ быть поставлены въ вину Юрію Л.—и такъ, несомнѣнно, смотрѣлъ на нихъ самъ Михаилъ Юрьевичъ, въ теченіе всей своей жизни не перестававшій читать глубоко преданность къ отцу, а когда онъ умеръ—къ его памяти. Сохранилось письмо четырнадцатилѣтняго поэта, стихотворенія болѣе зрѣлаго возраста—и всюду одинаково образъ отца обвѣянъ всею нѣжностью снмвоной любви. Пемѣсть Юрія Л.—Кроптовка, Ефремовскаго у., Тульской губ.—находилось по сосѣдству съ селомъ Васильевскимъ, принадлежавшимъ роду Арсеневыхъ. Красота Юрія Петровича увлекла дочь Арсеневой, Марію Михайловну, и не смотря на протестъ своей родовой и гордой родни, она стала женой «армейскаго офицера»; но для ея семьи этотъ офицеръ навсегда остался чужимъ человекомъ. Марія Михайловна умерла въ 1817 г., когда сыну ея не было еще трехъ лѣтъ, но оставила много дорогихъ образовъ въ воспоминаніяхъ будущаго поэта. Сохранился ея альбомъ, наполненный стихотвореніями, отчасти, можетъ быть, ею сочиненными, отчасти переписанными; они свидѣтельствуютъ о нѣжнотѣ ея сердца. Впоследствии поэтъ говорилъ: *Въ слезахъ утѣсла мать моя; всю жизнь не могъ онъ забыть, какъ мать пѣвала надъ его колыбелью*. Самый Кавказъ былъ ему дорогъ прежде всего потому, что въ его пустыняхъ онъ какъ бы слышалъ давно утраченный голосъ матери... Бабушка страстно полюбила внука. Энергичная и настойчивая, она употребляла всѣ усилія, чтобы одной безраздѣльно владѣть ребенкомъ. О чувствахъ и интересахъ отца она не заботилась. Л. въ юношескихъ произведеніяхъ весьма полно и точно воспроизводилъ событія и дѣйствующихъ лицъ своей личной жизни. Въ драмѣ съ нѣмецкимъ заглавіемъ—«*Menschen u. Leidenschaften*»—рассказанъ раздоръ между его отцомъ и бабушкой. Л.-отецъ не въ состояніи былъ воспитывать сына, какъ этого

хотѣлось аристократической роднѣ—и Арсенева, имѣя возможность тратить на внука «по четыре тысячи въ годъ на обученіе разнымъ языкамъ», взяла его къ себѣ, съ угоромъ воспитывать его до 16 лѣтъ и во всемъ совѣтоваться съ отцомъ. Последнее условіе не выполнялось; даже свиданія отца съ сыномъ встрѣчались непреодолимыя препятствія со стороны Арсеневой. Ребенокъ съ самаго начала долженъ былъ сознать противоположность этого положенія. Его дѣтство протекало въ помѣстьѣ бабушки, Тарханахъ, Пензенской губерніи; его окружали любовью и заботами—но свѣтлымъ впечатлѣніямъ, свойственнымъ возрасту, у него не было. Въ неоконченной юношеской «Повѣсти» описывается дѣтство Саши Арбенниа, двойника самого автора. Саша съ 6-ти-лѣтняго возраста обнаруживаетъ склонность къ мечтательности, страстное влеченіе ко всему героическому, величавому, бурному. Л. родился богатырскими и все дѣтство страдалъ золотухой; но болѣзнь эта развила въ ребенкѣ необычайную нравственную энергію. Въ «Повѣсти» признается ея влияние на умъ и характеръ героя: «онъ выучился думать... Лишенный возможности развлекаться обыкновенными забавами дѣтей, Саша началъ искать ихъ въ самомъ себѣ. Воображеніе стало для него новой игрушкой... Въ продолженіе мучительныхъ безсонницъ, задыхаясь между горячихъ подушекъ, онъ уже привыкалъ побѣждать страданія тѣла, увлекаясь грезами души... Вѣроятно, что раннее умственное развитіе не мало помѣшало его въ зрѣломъ возрастѣ... Это раннее развитіе стало для Л. источникомъ огорченій: никто изъ окружающихъ не только не былъ въ состояніи пойти на встрѣчу «грезамъ его души», но даже не замѣчалъ ихъ. Здѣсь коренятся основные мотивы его будущей поэзіи разочарованія. Въ угрюмомъ ребенкѣ растетъ презрѣніе къ повседневной окружающей жизни. Все чуждое, враждебное ей возбуждало въ немъ горячее сочувствіе: онъ самъ одинокъ и несчастливъ, — всякое одиночество и чужое несчастье, происходящее отъ людскаго непониманія, равнодушія или мелкаго эгоизма, кажется ему своимъ. Въ его сердцѣ живутъ рядомъ чувство отчужденности среди людей и непреодолимая жажда *родной думи*, такой же одинокой, близкой поэту своими грезами и, можетъ быть, страданіями. И въ результатѣ: «въ ребячествѣ моемъ тоску любви знойной ужъ сталъ я понимать душою безпозвойной». Мальчикомъ 10 лѣтъ его повезли на Кавказъ, на воды; здѣсь онъ встрѣтилъ дѣвочку лѣтъ девяти—и въ первый разъ у него проснулось необыкновенно глубокое чувство, оставившее память на всю жизнь, но сначала для него неясное и неразгаданное. Два года спустя поэтъ рассказываетъ о новомъ увлеченіи, посвящая ему стихотвореніе: «*Генію*. Первая любовь неразрывно слилась съ подавляющими впечатлѣніями Кавказа. «Горы кавказскія для меня священны»,—писалъ Л.; онѣ объединили все дорогое, что жило въ душѣ поэта-ребенка. Съ осени 1825 г. начинаются болѣе или менѣе постоянныя учебныя занятія Л., но выборъ учителей—французъ Саретъ и бѣжавшій изъ

Турція грекъ—былъ неудаченъ. Грекъ вскорѣ совсѣмъ бросилъ педагогическія занятія и занялся скорняжнымъ промысломъ. Французъ, очевидно, не внушилъ Л. особенно интереса къ французскому языку и литературѣ: въ учебныхъ тетрадяхъ Л. французскія стихотворенія очень рано уступаютъ мѣсто русскимъ. 15-ти лѣтнимъ мальчикомъ онъ созналъ, что не слышалъ въ дѣтствѣ русскихъ народныхъ сказокъ: «въ нихъ вѣрно больше поэзіи, чѣмъ во всей французской словесности». Его плѣняютъ загадочные, но мужественные образы отщепенцевъ членовѣческаго общества—«корсаровъ», «преступниковъ», «плѣнниковъ», «сузниковъ». Спустя два года послѣ возвращенія съ Кавказа Л. повезли въ Москву и стали готовить къ поступленію въ университетскій благородный пансіонъ. Учителями его были Зиновьевъ, преподаватель латинскаго и русскаго языка въ пансіонѣ, и французъ Gondrot, бывшій полковникъ наполеоновской гвардіи; его смѣняли, въ 1829 г., англичанинъ Виндсонъ, познакомившій его съ англійской литературой. Въ пансіонѣ Л. оставался около двухъ лѣтъ. Здѣсь, подъ руководствомъ Мералякова и Зиновьева, процвѣталъ вкусъ къ литературѣ: происходили «засѣданія по словесности», молодые люди пробовали свои силы въ самостоятельномъ творчествѣ, существовалъ даже какой-то журналъ, при главномъ участіи Л. Поэтъ горячо принялся за чтеніе; сначала онъ поглощаетъ Шиллеромъ, особенно его юношескими трагедіями; затѣмъ онъ принимается за Шекспира, въ письмѣ къ родственницѣ «вступается за честь его», цитируетъ сцены изъ *Гамлета*. По прежнему Л. ищетъ *родной души*, увлекается дружбой то съ однимъ, то съ другимъ товарищемъ, испытываетъ разочарованія, негодуетъ на легкомысліе и измѣну друзей. Последнее время его пребыванія въ пансіонѣ—1829-й годъ—отмѣчено въ произведеніяхъ Л. необыкновенно мрачнымъ разочарованіемъ, источникомъ котораго была совершенно реальная драма въ личной жизни Л. Срокъ воспитанія его подъ руководствомъ бабушки приходилъ къ концу; отецъ часто навѣщалъ сына въ пансіонѣ, и отношенія его къ тещѣ обострились до крайней степени. Борьба развивалась на глазахъ Михаила Юрьевича; она подробно изображена въ юношеской его драмѣ. Бабушка, ссылаясь на свою одинокую старость, вызывая къ чувству благодарности внука, отвоевала его у зятя. Отецъ уѣхалъ, униженный и оскорбленный боггѣ, чѣмъ когда либо, и вскорѣ умеръ. Стихотворенія этого времени—яркое отраженіе пережитого поэтомъ. У него является особенная склонность къ воспоминаніямъ: въ настоящемъ, очевидно, немного отрады. «Мой духъ погасъ и состарился»,—говоритъ онъ, и только «смутный памятникъ прошедшихъ милыхъ лѣтъ» ему «любезенъ». Чувство одиночества переходитъ въ безпомощную жалобу; юноша готовъ окончательно порвать съ виѣшнимъ міромъ, создаетъ «въ умѣ своемъ» «мірѣ иной и образъ иныхъ существованье», считаетъ себя «отмѣченнымъ судьбой», «жертвой посреди степенъ», «сыномъ природы». Ему «мірѣ земной тѣсенъ», порывы его «удрученъ ношею обмановъ», предъ нимъ призракъ

преждевременной старости... Въ этихъ изліаніяхъ, конечно, много юношеской игры въ страшныя чувства и героическія настроенія, но въ ихъ основѣ лежатъ безусловно искреннія огорченія юноши, несомнѣнный духовный разладъ его съ окружающей дѣйствительностью. Къ 1829 г. относятся первый очеркъ «Демона» и стихотвореніе «Монологъ», предвѣщающее «Думу». Поэтъ отказывается отъ своихъ вдохновеній, сравнивая свою жизнь съ осеннимъ днемъ, и рисуетъ «замученную душу» Демона, живущаго безъ вѣры, съ презрѣніемъ и равнодушіемъ ко «всему на свѣтѣ». Въ «Монологѣ» изображаются «дѣти сѣвера», ихъ «самурная жизнь», «пустыя бѣды», безъ «любви и «дружбы сладкой». Немного спустя, оплакивая отца, онъ себя и его называетъ «жертвами жребія земного»; «ты далъ мнѣ жизнь, но счастья не далъ...» Весной 1830 г. благородный пансіонъ былъ преобразованъ въ гимназію, и Л. оставилъ его. Лѣто онъ провелъ въ подмосковномъ помѣстьѣ брата бабушки, Столыпина. Недалеко жили другіе родственники Л. — Верещагины; Александра Верещагина познакомила его съ своей подругой, Екатериной Сушковой, также соседкой по имѣнію. Сушкова, впоследствии Хвостова, оставила записки объ этомъ знакомствѣ. Содержаніе ихъ—настоящій «романъ», распадающійся на двѣ части: въ первой—торжествующая и насмѣшливая героиня, Сушкова, во второй—холодный и даже жестоко истительный герой, Л. Шестнадцатилѣтній «отрокъ», склонный къ «сентиментальнымъ сужденіямъ», невзрачный, косолапый, съ красными глазами, съ издернутымъ носомъ и извѣстной улыбкой, нѣтъ всего могъ казаться интереснымъ кавалеромъ для юныхъ барышень. Въ отвѣтъ на его чувства ему предлагали «волчекъ или веревочку», угощали булочками, съ начинкой изъ ошолокъ. Сушкова, много лѣтъ спустя послѣ событій, изображала поэта въ недугѣ безнадежной страсти и приписала себѣ даже стихотвореніе, посвященное Л. другой дѣвицѣ — Варенькѣ Лопухиной, его соседкѣ по московской квартирѣ на Малой Молчановкѣ: къ ней онъ питалъ до конца жизни едва ли не самое глубокое чувство, когда-либо вызванное въ немъ женщиной. Въ то же лѣто (1830) вниманіе Л. сосредоточилось на личности и поэзіи Байрона; онъ впервые сравниваетъ себя съ англійскимъ поэтомъ, сознаетъ сродство своего нравственнаго міра съ байроновскимъ, посвящаетъ нѣсколько стихотвореній польской революціи. Врядъ ли, въ виду всего этого, увлеченіе поэта «черноскою» красавицей, т. е. Сушковой, можно признавать такимъ всепоглощающимъ и трагическимъ, какъ его рисуетъ сама героиня. Но это не мѣшало «роману» внести новую горечь въ душу поэта; это докажетъ впоследствии его дѣйствительно жестокая несть—одинъ изъ его отвѣтовъ на людское безсердечіе, легкомысленно отравлявшее его «ребяческіе дни», гасившее въ его душѣ «огонь божественный». Съ сентября 1830 г. Л. числится студентомъ московскаго университета, сначала на «нравственно-политическомъ отдѣленіи», потомъ на «словесномъ». Университетское преподаваніе того времени не могло способство-

вать умственному развитию молодежи; студенты въ аудиторіяхъ немногими отличались отъ школьничковъ. Серьезная умственная жизнь развивалась за стѣнами университета, въ студенческихъ кружкахъ; но Л. не сходится ни съ однимъ изъ нихъ. У него, несомнѣнно, больше наклонности къ свѣтскому обществу, чѣмъ къ отвлеченнымъ товарищескимъ бесѣдамъ; онъ, по природѣ, наблюдатель дѣйствительной жизни. Давно уже, притомъ, у него исчезло чувство юной, ничѣмъ неомраченной доврчивости, охладѣла способность отзываться на чувство дружбы, на малѣйшій проблескъ симпатіи. Его нравственный міръ былъ другого склада, чѣмъ у его товарищей, восторженныхъ гегельянцевъ и эстетиковъ. Онъ не менѣе ихъ уважалъ университетъ: «свѣтлый храмъ науки» онъ называетъ «святымъ мѣстомъ», описывая отчаянное пренебреженіе студентовъ къ жрецамъ этого храма. Онъ знаетъ и о философскихъ заносчивыхъ «спорахъ» молодежи, но самъ не принимаетъ въ нихъ участія. Онъ, вѣроятно, даже не былъ знакомъ съ самымъ горячимъ спорщикомъ — знаменитымъ впоследствии критикомъ, хотя одинъ изъ героевъ его студенческой драмы: «Странный человекъ», носить фамилію *Вильнскій*. Эта драма доказываетъ интересъ Л. къ надеждамъ и идеаламъ тогдашнихъ лучшихъ современныхъ людей. Главный герой — Владимиръ — воплощаетъ самого автора; его устами поэтъ откровенно создаетъ въ мучительномъ противорѣчій своей натуре. Владимиръ знаетъ эгоизмъ и ничтожество людей — и всетаки не можетъ покynуть ихъ общество: «когда я одинъ, то мнѣ кажется, что никто меня не любитъ, никто не заботится обо мнѣ, — и это такъ тяжело!» Еще важнѣе драма, какъ выраженіе общественныхъ идей поэта. Мужикъ рассказываетъ Владимиру и его другу, Вѣлинскому — противникамъ крѣпостного права, — о жестокостяхъ помѣщичьи и о другихъ крестьянскихъ невзгодахъ. Рассказъ приводитъ Владимира въ гнѣвъ, вырываетъ у него крикъ: «О мое отечество! мое отечество!» — а Вѣлинскаго заставляетъ практически помочь мужикамъ.

Для поэтической дѣятельности Л. университетскіе годы оказались въ высшей степени плодотворны. Талантъ его зрѣлъ быстро, духовный міръ опредѣлялся рѣзко. Л. усердно посѣщаетъ московскіе салоны, балы, маскарады. Онъ знаетъ дѣйствительную цѣну этихъ развлеченій, но умѣетъ быть веселымъ, раздѣлять удовольствія другихъ. Поверхностнымъ наблюдателямъ казалась совершенно неестественной бурная и гордая поэзія Л., при его свѣтскихъ талантахъ. Они готовы были демонизмъ и разочарованіе его считать «драпировкой», «веселымъ, непринужденнымъ видомъ» признать истинно-лермонтовскимъ свойствомъ, а глгучую «тоску» и «злость» его стиховъ — притворствомъ и условнымъ поэтическимъ маскарадомъ. Но именно поэзія и была искреннимъ отголоскомъ лермонтовскихъ настроеній. «Меня спасало вдохновеніе отъ мелочныхъ суевъ», — писалъ онъ и отдавался творчеству, какъ единственному чистому и высокому наслажденію. «Свѣтъ», по его мнѣнію, все нивелируетъ и опошляетъ, смягчаетъ личные отбѣнки въ характерахъ

людей, выравливаетъ всякую оригинальность, приводитъ всѣхъ къ одному уровню одушевленнаго манекена. Принизивъ человека, «свѣтъ» приучаетъ его быть счастливымъ именно въ состояніи безличія и принижности, наполняетъ его чувствомъ самодовольства, убиваетъ всякую возможность нравственнаго развитія. Л. боится самъ подвергнуться такой участи; боже чѣмъ когда-либо онъ прячетъ свои задушевные думы отъ людей, вооружается насмѣшкой и презрѣніемъ, подчасъ разыгрываетъ роль добраго малаго или отчаяннаго искателя свѣтскихъ приключеній. Въ уединеніи ему припоминаются кавказскія впечатлѣнія — могучія и благородныя, ни одной чертой не похожія на мечочи и немощи утонченнаго общества. Онъ повторяетъ мечты поэтотъ прошлаго вѣка о естественномъ состояніи, свободномъ отъ «приличья цѣпей», отъ золота и почестей, отъ взаимной вражды людей. Онъ не можетъ допустить, чтобы въ нашу душу были вложены «неисполнимыя желанья», чтобы мы тщетно искали «въ себѣ и въ мірѣ совершенство». Его настроеніе — разочарованіе *оптимальныхъ нравственныхъ силъ, разочарованіе въ отрицательныхъ явленіяхъ общества, во имя очарованія положительными задачами человеческого духа*. Эти мотивы вполне опредѣлились во время пребыванія Л. въ московскомъ университетѣ, о которомъ онъ именно потому и сохранилъ память, какъ о «святомъ мѣстѣ». Л. не пробывъ въ университетѣ и двухъ лѣтъ; выданное ему *свидѣтельство* говорить объ увольненіи «по прошенію» — но прошеніе, по преданію, было вынуждено студенческой исторіей съ однимъ изъ наименѣе почетныхъ профессоровъ Маловымъ. Съ 18 іюня 1832 г. Л. болѣе не числится студентомъ. Онъ ухаживалъ въ Петербургъ, съ намѣреніемъ снова поступить въ университетъ, но попалъ въ школу гвардейскихъ подпрапорщиковъ. Эта перемѣна карьеры не отвѣчала желаніямъ бабушки и, очевидно, вызвана настояніями самого поэта. Еще съ дѣтства его мечты носили воинственный характеръ. Кавказъ сильно подогрѣлъ ихъ. Въ пансіонскихъ эпиграммахъ постоянно упоминается *усаръ*, въ роли счастливаго Донъ-Жуана. Усердно занимаясь рисованіемъ, поэтъ упражнялся преимущественно въ «батальномъ жанрѣ». Такими же рисунками наполнены и альбомы его матери. Въ двадцатыхъ годахъ и началѣ тридцатыхъ гражданскія профессіи, притомъ, не пользовались уваженіемъ высшего общества. По свидѣтельству товарища Л., всѣ не-военные слухи «подъячими». Л. оставаясь въ школѣ два «алополучныхъ года», какъ онъ самъ выражается. Объ умственномъ развитіи учениковъ никто не думалъ; имъ «не позволялось читать книгъ чисто-литературнаго содержанія». Въ школѣ издавался журналъ, но характеръ его вполне очевиденъ изъ «споземъ» Л., вошедшихъ въ этотъ органъ: «Уланша», «Петергофскій праздникъ»... Наканунѣ вступленія въ школу Л. написалъ стихотвореніе «Парусъ»; «мятежный» парусъ, «просящій бури» въ минуты невозмутимаго покоя — это все та же съ дѣтства неугомонная душа поэта. «Искалъ онъ въ людяхъ совершенство, а самъ — самъ не былъ лучше ихъ», — говорить онъ устами героя

поэмы «Ангель смерти», написанной еще в Москвѣ. Юнкерскій разгулъ и заблѣчество доставили ему теперь самую удобную среду для развитія какихъ угодно «несовершенствъ». Л. ни въ чемъ не отставалъ отъ товарищей, являлся первымъ участникомъ во всѣхъ похожденияхъ—но и здѣсь избранная натура сказывалась немедленно послѣ самаго, повидимому, безотчетнаго веселья. Какъ въ московскомъ обществѣ, такъ и въ юнкерскихъ пирушкахъ Л. умѣлъ сберечь свою «лучшую часть», свои творческія силы; въ его письмахъ слышится иногда горькое сожалѣніе о былыхъ мечтаніяхъ, жестокое самобичеваніе за потребность «чувственнаго наслажденія». Всѣмъ, кто вѣрилъ въ дарованіе поэта, становилось страшно за его будущее. Верецагина, неизмѣнный другъ Л., во имя его таланта закинула его «твердо держаться своей дороги»... По выходѣ изъ школы, корнетомъ лейбъ-гвардіи гусарскаго полка, Л. живеть попрежнему среди увлеченій и упрековъ совѣсти, среди страстныхъ порывовъ и сомнѣній, граничащихъ съ отчаяніемъ. О нихъ онъ пишетъ къ своему другу Лопухиной, но напрягаетъ всѣ силы, чтобы его товарищи и «свѣтъ» не заподозрили его гамлетовскихъ настроеній. Люди, близко знающіе его, въ родѣ Верецагиной, увѣрены въ его «добротѣ характерѣ» и «любимѣмъ сердцѣ»; но Л. казалось бы унизительнымъ явиться добрымъ и любящимъ предъ «надменнымъ шуткомъ»—«свѣтомъ». Напротивъ, здѣсь онъ хочетъ быть безопаденъ на словахъ, жестокъ въ поступкахъ, во что бы то ни стало прослыть неутомимымъ тираномъ женскихъ сердецъ. Тогда-то и пришло время расплаты для Сушковой. Л.-гусару и уже извѣстному поэту ничего не стоило заполнить сердце когда-то насмѣшливой красавицы, разстроить ей бракъ съ Лопухинымъ, братомъ неизмѣнно любимой Вареньки и Маріи, къ которой онъ писалъ такіа задушевныя письма. Потомъ началось отступленіе: Л. принялъ такую форму обращенія къ Сушковой, что она немедленно была скомпрометирована въ глазахъ «свѣта», понавъ въ положеніе смѣшной героини неудавшагося романа. Л. оставалось окончательно порвать съ Сушковой—и онъ написалъ на ея имя анонимное письмо съ предупрежденіемъ противъ себя самого, направилъ письмо въ руки родственниковъ несчастной дѣвицы и, по его словамъ, произвелъ «громъ и молнію». Потомъ, при встрѣчѣ съ жертвой, онъ разыгралъ роль изумленнаго, огорченнаго рыцаря, а въ послѣднемъ объясненіи прямо заявилъ, что онъ ее не любитъ и, кажется, никогда не любилъ. Все это, кромѣ сцены разлуки, рассказано самимъ Л. въ письмѣ къ Верецагиной, при чемъ онъ видитъ лишь «веселую сторону исторіи». Только печальнымъ наследствомъ юнкерскаго воспитанія и стремленіемъ создать себѣ «пѣдесталъ» въ «свѣтѣ» можно объяснить эту единственную темную страницу въ биографіи Л. Совершенно равнодушный къ службѣ, нестоющій въ проказахъ, Л. пишетъ застойныя пѣсни самаго непринужденнаго жанра—и въ тоже время такіа произведенія, какъ «Л. матеръ Божія, нмѣй съ молитвою»... До сихъ поръ поэтическій талантъ Л.

былъ извѣстенъ лишь въ офицерскихъ и свѣтскихъ кружкахъ. Первое его произведеніе, появившееся въ печати—«Хаджи Абрекъ»—попало въ «Библию для Чтенія» безъ его вѣдома, и послѣ этого невольнаго, но удачнаго дебюта Л. долго не хотѣлъ печатать своихъ стиховъ. Смерть Пушкина явила Л. русской публикѣ во всей силѣ поэтическаго таланта. Л. былъ боленъ, когда совершилось страшное событіе. До него доходили разнорѣчивыя толки; «многіе», рассказываетъ онъ, «особенно дамы, оправдывали противника Пушкина», потому что Пушкинъ былъ дурень собой и ревнивъ и не имѣлъ права требовать любви отъ своей жены. Невольное негодованіе охватило поэта, и онъ «излилъ горечь сердечную на бумагу». Стихотвореніе оканчивалось сначала словами: «И на устахъ его печать». Оно быстро распространилось въ спискахъ, вызвало бурю въ высшемъ обществѣ, новыя похвалы Дантесу; наконецъ, одинъ изъ родственниковъ Л., Н. Столыпинъ, сталъ въ глаза порицать его горячность по отношенію къ такому джентльмену, какъ Дантесъ. Л. вышелъ изъ себя, приказалъ гостю выйти вонъ и въ порывѣ страстнаго гнѣва набросалъ заключительную отвѣдь «надменнымъ потомкамъ»... Послѣдовалъ арестъ; нѣсколько дней спустя корнетъ Л. былъ переведенъ прапорщикомъ въ нижегородскій драгунскій полкъ, дѣйствовавшій на Кавказѣ. Поэтъ отправлялся въ ваганіе, сопровождаемый общимъ вниманіемъ; здѣсь были и страстное сочувствіе, и затаенная вражда. Первое пребываніе Л. на Кавказѣ длилось всего нѣсколько мѣсяцевъ. Благодаря хлопотамъ бабушки, онъ былъ сначала переведенъ въ гродненскій гусарскій полкъ, расположенный въ Новгородской губ., а потомъ—въ апрѣлѣ 1838 г.—возвращенъ въ лейбъ-гусарскій. Не смотря на кратковременную службу въ Кавказскихъ горахъ, Л. успѣлъ сильно изменить въ нравственномъ отношеніи. Природа приковала все его вниманіе; онъ готовъ «цѣлую жизнь» сидѣть и любоваться ея красотой; общество будто утратило для него привлекательность, юношеская веселость исчезла и даже свѣтскія дамы замѣчали «черную меланхолю» на его лицѣ. Инстинктъ поэта-психолога влекъ его, однако, въ среду людей. Его здѣсь мало цѣнили, еще меньше понимали, но «горечь и злоба» закипали въ немъ, и на бумагу ложился новые пламенныя рѣчи, въ воображеніи складывались бессмертныя образы. Л. возвращается въ петербургскій «свѣтъ», снова играетъ роль льва, тѣмъ болѣе, что за нимъ теперь ухаживаютъ всѣ любительницы знаменитостей и героев; но одновременно онъ обдумываетъ *могучій образъ*, еще въ юности волновавшій его воображеніе. Кавказъ обновилъ давнишнія грезы; создаются «Демонъ» и «Мцыри». И та, и другая поэма задуманы были давно. О «Демонѣ» поэтъ думалъ еще въ Москвѣ, до поступленія въ университетъ, позже нѣсколько разъ начиналъ и передѣлывалъ поэму; зарожденіе «Мцыри», несомнѣнно, скрывается въ юношеской замѣткѣ Л., тоже изъ московскаго періода: «написать записки молодого монаха 17 лѣтъ. Съ дѣтства онъ въ монастырѣ, кромѣ священнымъ

книгъ не читалъ... Страстная душа томится. Идеалы. Въ основѣ «Демона» лежитъ сознание одиночества среди всего міроздавнiя. Черты демонизма въ творчествѣ Л.: *гордая душа, отчужденіе отъ міра и небеса, презрѣніе къ малымъ страстямъ и малодушію. Демону міръ тѣсенъ и жалокъ; для Мидри — міръ ненавистенъ, потому что въ немъ нѣтъ воли, нѣтъ воплощенiя идеаловъ, воспитанныхъ страстными воображеніемъ сына природы, нѣтъ исхода могучему пламени, съ вѣныхъ гнѣтъ живущему въ груди. «Мидри» и «Демонъ» догоняютъ друг друга. Разница между ними — не психологическая, а внѣшняя, историческая. Демонъ богатъ опытомъ, онъ цѣлые вѣка наблюдалъ человечество — и научился презирать людей сознательно и равнодушно. Мидри гибнетъ въ цвѣтущей молодости, въ первомъ порывѣ къ волѣ и счастью; но этотъ порывъ до такой степени рѣшителенъ и могучъ, что юный узникъ успѣваетъ подняться до идеальной высоты демонизма. Нѣсколько гнѣтъ томительнаго рабства и одиночества, потому нѣсколько часовъ восхищенiя свободой и величіемъ природы подавили въ немъ голосъ человѣческой слабости. Демоническое міросозерцаніе, стройное и логическое въ рѣчахъ Демона, у Мидри — крикъ преждевременной агоніи. Демонизмъ — общее поэтическое настроеніе, слагающееся изъ гнѣва и презрѣнiя; тѣмъ ярлѣе становится талантъ поэта, тѣмъ реальнѣе выражается это настроеніе и аккорды разлагается на болѣе частные, но зато и болѣе опредѣленные мотивы. Въ основѣ «Думы» лежатъ тѣже лермонтовскія чувства относительно «свѣта» и «міра», но они направлены на осязательныя, исторически-точные общественныя явленiя: «земля», столь надменно унижаемая Демономъ, уступаетъ мѣсто «нашему поколѣнію», и мощныя, но смутныя картины и образы кавказской поэмы превращаются въ живые типы и явленiя. Такъ же смыслъ и новогоднего привѣтствiя на 1840 г. Очевидно, поэтъ быстро шелъ къ своему реальному творчеству, задатки котораго коренились въ его поэтической природѣ; но не безъ влияния оставались и столкновѣнія со всѣмъ окружающимъ. Именно они должны были намѣчать болѣе опредѣленныя цѣли для гнѣва и сатиры поэта и постепенно превращать его въ живописца общественныхъ нравовъ. Романъ «Герой нашего времени» — первая ступень на этомъ совершенно логическомъ пути... Роль «льва» въ петербургскомъ свѣтѣ заключалась для Л. крупнымъ недоразумѣніемъ: ухаживая за кн. Щербатовой — музой стихотворенiя «На свѣтскія цѣли», — онъ встрѣтилъ соперника въ лицѣ сына французскаго посланника Баранта. Въ результатѣ — дуэль, окончившаяся благополучно, но для Л. повлекшая арестъ на гауптвахтѣ, потомъ переводъ въ тегиинскій пѣхотный полкъ, на Кавказѣ. Во время ареста Л. посетилъ Вѣлиинскій. Когда онъ познакомился съ поэтомъ, достоверно неизвестно: по словамъ Панаева — въ СПб., у Краевского, послѣ возвращенiя Л. съ Кавказа; по словамъ товарища Л. по университетскому пансіону, И. Сатина — въ Пятигорскѣ, гнѣтомъ 1837 года. Вполнѣ достоверно одно, что впечатлѣніе Вѣлиинскаго отъ перваго знаком-*

ства осталось неблагоприятное. Л., по привычкѣ, уклонялся отъ серьезнаго разговора, слышалъ нутками и остроуми по поводу самыхъ важныхъ темъ — и Вѣлиинскій, по его словамъ, не раскусилъ Л. Свиданіе на гауптвахтѣ окончилось совершенно иначе: Вѣлиинскій пришелъ въ восторгъ и отъ личности, и отъ художественныхъ воззрѣнiй Л. Онъ увидѣлъ поэта «самимъ собой»; «въ словахъ его было столько истины, глубины и простоты!» Впечатлѣнія Вѣлиинскаго повторились на Воденштедтѣ, впоследствии переводчикъ прозаической поэты. *Казань* и *быль* для Л. были двѣ вещи совершенно различныя; предъ людьми мало знакомыми онъ предпочиталъ *казань*, но былъ совершенно правъ, когда говорилъ: «Лучше я, чѣмъ для людей казусъ». Близкое знакомство открывало въ поэтѣ и любящее сердце, и отшельническую душу, и идеальную глубину мысли. Только Л. очень немногихъ считалъ достойными этикъ своихъ сокровищъ... Прибывъ на Кавказъ, Л. окунулся въ боевую жизнь и на первыхъ же порахъ отличился «мужествомъ и хладнокровіемъ»; такъ выражалось официальное донесеніе. Въ стихотворенiи *Валерикъ* и въ письмѣ къ Лопухину Л. ни слова не говоритъ о своихъ подвигахъ... Тайныя думы Л. давно уже были отданы роману. Онъ былъ задуманъ еще въ первое пребываніе на Кавказѣ; княжна Мери, Грушницкій и докторъ Вернеръ, по словамъ того же Сатина, были списаны съ оригиналовъ еще въ 1837 г. Последующая обработка, вѣроятно, сосредоточивалась преимущественно на личности главнаго героя, характеристика котораго была связана для поэта съ дѣломъ самоопознанiя и самокритики... По окончанiи отпуска, весной 1841 г., Л. уѣхалъ изъ Петербурга съ тяжелыми предчувствіями — сначала въ Ставрополь, гдѣ стоялъ тегиинскій полкъ, потомъ въ Пятигорскъ. По нѣкоторымъ рассказамъ, онъ еще въ 1837 г. познакомился здѣсь съ семьей Верзилиныхъ и одну изъ сестеръ — Эмилию Верзилину — прозвалъ «La Rose du Caucase». Теперь онъ встрѣтилъ рядомъ съ ней гвардейскаго отставнаго офицера, Мартынова, «мрачнаго и молчаливаго», играющаго роль непонятаго и разочарованнаго героя, въ черкесскомъ костюмѣ съ громаднымъ кинжаломъ. Л. сталъ поднимать его на смѣхъ, въ присутствіи красавицы и всего общества. Столкновѣніи были неминуемы; въ результатѣ одного изъ нихъ произошла дуэль — и 16 июня поэтъ палъ бездыханнымъ у подножiя Машука. Кн. А. И. Васильчиковъ, очевидецъ событiй и секундантъ Мартынова, рассказалъ исторію дуэли съ явнымъ намѣреніемъ оправдать Мартынова, который былъ живъ во время появленiя разсказа въ печати. Основная мысль автора: «въ Л. было два челоука: одинъ — добродушный, для небольшого кружка ближайшихъ друзей и для тѣхъ немногихъ лицъ, къ которымъ онъ имѣлъ особенное уваженіе; другой — заносчивый и задорный, для всѣхъ прочихъ знакомыхъ». Мартыновъ, слѣдовательно, былъ сначала жертвой, а потомъ долженъ былъ явиться истиннымъ. Несомнѣнно, однако, что Л. до послѣдней минуты сохранялъ добродушное настроеніе, а его сопер-

никъ пылалъ злобнымъ чувствомъ. При всѣхъ смягчающихъ обстоятельствахъ, о Мартыновѣ еще съ большимъ правомъ, чѣмъ о Дантесѣ, можно повторить слова поэта: «не могъ понять въ сей мигъ кровавый, на что онъ руку подымалъ»... Похороны Л. не могли быть совершены по церковному обряду, не смотря на всѣ хлопоты друзей. Официальное извѣстie объ его смерти гласило: «15-го июня, около 5 часовъ вечера, разразилась ужасная буря съ громомъ и молніей; въ это самое время между горами Машукомъ и Бештау скончался глѣчившійся въ Пятигорскѣ М. Ю. Лермонтовъ». По словамъ кн. Васильчикова въ Петербургѣ, въ высшемъ обществѣ, смерть поэта встрѣтили отъявномъ: «туда ему и дорога»... Спусти нѣсколько мѣсяцевъ Арсеньева перевезла прахъ внука въ Тарханы. — Въ 1889 г., по всероссійской подлинкѣ, поэту воздвигнуть памятникъ въ Пятигорскѣ. — Поэзія Л. неразрывно связана съ его личностью, она въ полномъ смыслѣ поэтическая автобиографія. Основные черты лермонтовской природы—необыкновенно развитое самосознаніе, глубина и глубина нравственнаго міра, мужественный идеализмъ жизненныхъ стремленій. Всѣ эти черты воплотились въ его произведеніяхъ, начиная съ самыхъ раннихъ прозаическихъ и стихотворныхъ изліаній и кончая зрѣлыми поэмами и романомъ. Еще въ юношеской «Повѣсти» Л. прославляя *волю*, какъ совершенную, непреодолимую душевную энергию: «хотѣть—значитъ ненавидѣть, любить, сожалѣть, радоваться, жить»... Отсюда его пламенные запросы къ сильному открытому чувству, негодованіе на мелкія и малодушныя страсти; отсюда его *демонизмъ*, развивавшійся среди вынужденнаго одиночества и презрѣнія къ окружающему обществу. Но *демонизмъ*—отноудъ не отрицательное настроеніе: «любить необходимо мнѣ»—сознавался поэтъ, и Бѣлинскій отгадалъ эту черту послѣ первой серьезной бесѣды съ Л.: «мнѣ отрадно было видѣть въ его разсудочномъ, охлажденномъ и озлобленномъ взглядѣ на жизнь и людей сѣмена глубокой вѣры въ достоинство того и другого. Я это и сказалъ ему; онъ улыбнулся и сказалъ: дай Богъ». Демонизмъ Л.—это высшая ступень идеализма, тоже самое, что мечты людей XVIII в. о всесовершенномъ естественномъ человѣкѣ, о свободѣ и доблестяхъ золотого вѣка; это поэзія Руссо и Шиллера. Такой идеаль—наиболѣе смѣлое, непримиримое отрицаніе дѣйствительности—и юный Л. хотѣлъ бы сбросить «образованности цѣпи», перенестись въ идиллическое царство первобытнаго человечества. Отсюда фанатическое обожаніе природы, страстное проникновеніе ея красотой и мощью. И всѣ эти черты отноудъ нельзя связывать съ какимъ бы то ни было вѣдшимъ вліаніемъ; онѣ существовали въ Л. еще до знакомства его Байрономъ и слились только въ болѣе мощную и зрѣлую гармонию, когда онъ узналъ эту дѣйствительно ему *родную душу*. Въ противоположность разочарованію шатобриановскаго Рена, жоренящемуся исключительно въ эгоизмъ и самообожаніе, лермонтовское разочарованіе—воинствующій протестъ противъ «низостей и странностей»,

во имя искреннаго чувства и мужественной мысли. Предъ нами поэзія не *разочарованія*, а *печали* и *тоски*. Всѣ герои Л.—Демонъ, Измаиль-Бей, Мцыри, Арсеній—переполнены этими чувствами. Самый реальный изъ нихъ—Печоринъ—воплощаетъ самое, повидимому, будничное разочарованіе; но это совершенно другой человѣкъ, чѣмъ «московскій Чайльд-Гарольдъ»—Олѣгъ. У него множество отрицательныхъ чертъ: эгоизмъ, мелочность, гордость, часто безсердечіе, но рядомъ съ ними—искреннее отношеніе къ самому себѣ. «Если я причиною несчастія другихъ, то и самъ не менѣе несчастливъ»—совершенно правдивыя слова въ его устахъ. Онъ не разъ тоскуетъ о неудавшейся жизни; на другой почтѣ, въ другомъ воздухѣ этотъ смѣлый оригинальъ несомнѣнно нашелъ бы болѣе почтенное дѣло, чѣмъ травля Грушницкихъ. Великое и ничтожное уживаются въ немъ рядомъ, и если бы потребовалось разграничить то и другое, великое пришлось бы отнести къ *личности*, а ничтожное—къ *обществу*. Творчество Л. постепенно спускалось изъ-за облаковъ и съ кавказскихъ горъ. Оно оставалось на созданіи вполне реальныхъ типовъ и сдѣлалось общественнымъ и національнымъ. Въ русской новѣйшей литературѣ нѣтъ ни одного благороднаго мотива, въ которомъ бы не слышался безвременно замолкшій голосъ Л.: ея печаль о жалкихъ явленіяхъ русской жизни—отголосокъ жизни поэта, печально глядѣвшаго на свое поколѣніе; въ ея негодованіи на рабство мысли и нравственное ничтожество современниковъ звучатъ лермонтовскіе демоническіе порывы; ея смѣхъ надъ глупостью и пошлымъ комеданствомъ слышится уже въ уничтожающихъ сарказмахъ Печорина надъ Грушницкимъ.

Ис. Ивановъ.

Хронологическій порядокъ появленій вѣднѣйшихъ произведеній Л.: «Хаджи-Абрекъ» («Библиотека для Чтенія», 1836, томъ IX); «Воронцово» («Современникъ», 1837, т. VI); «Пѣсни про царя Ивана Васильевича» («Литературныя Прибавл.» къ «Рус. Инвалиду», 1838, № 18; съ подписью —); «Дума» («Отеч. Зап.», 1839, т. I); «Вала» (ib., т. II); «Вѣтка Палестинны» (ib., т. III); «Три Папмы» (ib., т. IV); «Фаталисъ» (ib., т. VI); «Дары Терека» (ib., т. VII); «Тамань» (ib., 1840, т. VIII); «Воздушный корабль» (ib., т. X); «Ангель» («Одесскій Альманахъ», 1840); «Послѣднее новоселье» («Отеч. Зап.», 1841, т. XVI); «Парусъ» (ib., т. VIII); «Споръ» («Москвитянинъ», 1841, ч. 8); «Сказка для дѣтей» («Отеч. Записки», 1842, т. XX). Послѣ смерти поэта появились: «Измаиль-Бей» («Отеч. Зап.», 1843, т. XXVII); «Тамара» (ib.); «На смерть Пушкина» («Вѣстникъ Зап.», 1858, № 20; до стиха: «И на устахъ его печать») и мн. др. Отдѣльныя изданія: «Герой нашего времени» (СПб., 1840; здѣсь впервые «Максимъ Максимычъ» и «Княжна Мерк»; 2 изд., 1842; 3 изд., 1843); «Стихотворенія» (СПб., 1840; впервые: «Когда волнуется желтѣющая нива», «Мцыри» и др.); «Сочиненія» (СПб., 1847, изданіе Смирдина; то-же СПб., 1852; изд. Глазунова; то-же СПб., 1856; изд. его-же); «Демонъ» (В., 1857 и Карсруа, 1857); «Ангель»

смерти» (Карлсруа, 1857); «Сочиненія» (СПб., 1860, под редакціею С. С. Дудышкина; впервые помещенъ по довольно полному списку «Демонъ», данъ конецъ «На смерть Пушкина» и др.; 2 изд., 1863); «Стихотворенія» (Лпц., 1862); «Стихотворенія, не вошедшія въ послѣднее изданіе сочиненій» (В., 1862); «Сочиненія» (СПб., 1865 и 1873 и позднѣе, под редакціею П. А. Ефремова; къ изд. 1873 г. вступительная статья А. Н. Пыпина). Когда, въ 1892 г., истекло право на собственность сочиненій Л., принадлежавшее книгопродавцу Глазунову, одновременно явились рядъ изданій, изъ которыхъ нѣкоторыя научныя интересъ представляютъ по рукописнымъ наданіямъ под редакціею П. А. Висковатова, А. И. Введенскаго и И. М. Водякова. Тогда же вышло издательское изданіе, со статьей И. И. Иванова (М.); большое количество дешевыхъ изданій отдѣльныхъ произведеній. На иностранныя языки переведены: «Герой нашего времени» — на нѣмецкій неизвѣстнымъ (1845), Вольцгомомъ (1852), Редгеромъ (1855); на англійскій: Пулсскимъ (1854) и неизвѣстнымъ (1854); на французскій: Ледюкомъ (1845) и неизвѣстнымъ (1863); на польскій: Кёномъ (1844) и Л. В. (1848); на шведскій: неизвѣстными (1844 и 1856); на датскій: неизвѣстными (1855) и Торсономъ (1856). Стихотворенія — на нѣмецкій: Будбергомъ-Венинггаузенемъ (1848), Воденштедтомъ (1852), Ф. Ф. Фидлеромъ (1894; образованный переводъ близости къ подлиннику); на франц.: Шопеномъ (1858), Д'Анжеромъ (1858); «Демонъ» — на нѣм.: Сенкеромъ (1864); на франц.: Д'Анжеромъ (1858) и Акосовой (1860); на сербскій — неизвѣстн. (1862); «Мцыри» — на нѣм.: Будбергомъ-Венинггаузенемъ (1858); на польскій: Сырокомлю (1844; 2 изд. 1848); «Воария Орша» — на пейскій Г. Ц. (1858). *Литература* о Л. очень обширна. Помимо біографическихъ и критическихъ очерковъ, приложенныхъ къ изданіямъ сочиненій: «Русскіе акты опредѣлахъ поэта» («Рус. Старина» 1873, VII, 548); «Шотландскія извѣстія о родоначальникѣ Л.» (ib.); «О пращѣ Л.» («Русскій Архивъ» 1875, III, 107); «Указъ объ отставкѣ отпа Л.» («Рус. Старина» 1873, VII, 563); «Родословная Л. въ Россіи» («Рус. Старина» 1873, VII, 551); «Отгавъ Сперанскаго объ отцѣ Л.» («Рус. Арх.» 1872, II, 1851); «Дворянская грамота, выданная отцу Л.» («Рус. Ст.» 1882, XXXIII, 469); «Свѣдѣнія о матери Л.» («Рус. Арх.» 1872, II, 1851); «Альбомъ матери Л.» («Ист. Вѣстн.», 1881, VI, 375); «Документъ о рожденіи Л.» («Рус. Ст.» 1873, VIII, 118); «Свѣдѣнія о бабушкѣ Л.» («Рус. Ст.» 1884, XLIII, 123); «Дѣтство Л.» («Рус. Обзор.» 1890, авг., 794; «Ист. Вѣстн.» 1881, VI, 377); «Л. въ Москвѣ, пребываніе въ пансіонѣ» («Рус. Ст.» 1881, LXI, 162; «Ист. Вѣстн.» 1884, XVI, 606; «Рус. Ст.» XLIV, 589; «Рус. Арх.» 1875, III, 384, свѣдѣнія о Мерзляковѣ); «Ученіическія тетради Л.» («Отеч. Зап.» 1859, VII, XI); «Л. въ университетѣ» («Рус. Ст.» 1875, XIV, 60); «Свѣдѣнія о профессорахъ» («Рус. Арх.» 1875, III, 384); «Л. въ школѣ гвардейскихъ подпоручиковъ» («Рус. Стар.» 1890, LXV, 591); «Л. какъ Машка» («Рус. Ст.» 1873, VII, 390; 1882, XXXV, 616; «Рус. Арх.» 1872, II, 177);

«Рус. Ст.» 1884, XLIV, 590; «Атеней» 1858, XLVIII); Л. по выходѣ изъ школы («Рус. Ст.» 1873, VII, 388; 1882, XXXV, 616; «Рус. Арх.» 1872, II, 1772); Стихи на смерть Пушкина («Рус. Арх.» 1872, II, 1813; «Рус. Ст.» 1873, VII, 384; «Рус. Обзор.» ib.); Первое пребываніе на Кавказѣ, возвращеніе, дуэль съ Барантомъ («Рус. Ст.» 1882, XXXV, 617; 1884, XLIV, 592; 1873, VII, 385). «Изъ воспоминаній И. М. Сатина» («Сборн. общ. люб. росс. слов.»); А. Н. Пыпинъ, въ «Вѣстн. Европы» 1895). Второе пребываніе на Кавказѣ («Рус. Ст.» 1884, XLI, 38; 1873, VII, 387; 1882, XXXV, 618; 1885, XLV, 474; 1876, XIV, 61; 1879, XXIV, 529; «Ист. Вѣстн.» 1886, XXIV, 321, 555; 1880, I, 890; 1885, XIX, 473; XX, 712; 1890, XXXIX, 796; «Рус. Обзор.», «Атеней», ib.); «Рус. Арх.» 1874, II, 661; 1872, I, 206); Дуэль съ Мартыновымъ («Рус. Ст.» 1873, VII, 385; 1875, XIV, 60; 1882, XXXV, 620; «Рус. Арх.» 1872, I, 206; II, 1829; 1874, II, 687; «Ист. Вѣстн.» 1881, VI, 449; «Всемирный Трудъ» 1870, X); Костелецкій, «Воспоминанія о Л.» («Рус. Ст.» 1875); К. Вилевичъ, «Нѣсколько картинъ изъ кавказской жизни и нравовъ горцевъ» (СПб., 1891); «Военно-судное дѣло» (письмо Мартынова, рассказъ о похоронахъ Л. въ приложеніи къ «Зап. Хвостовой»); «Документы о дуэли и похоронахъ Л.» («Рус. Обзор.» 1895); о знакомствѣ Л. съ Валинскимъ «Лит. Восп.» И. Панаева, СПб., 1888); Пыпинъ, «Жизнь и переписка Валинскаго» (II, 38); Валинскій («Сочиненія», III, IV); Добролюбовъ («Сочиненія», III); Михайловскій, «Литература и жизнь» (СПб., 1892); «О Л.» «Поэты безвременья» (отд. «Критич. очерки», СПб. 1894); Спасовичъ, «Вайронизмъ у Л.» («Сочиненія», 1888, т. II); Андреевскій, «Литературныя чтенія» (СПб., 1891); Котляревскій, «М. Ю. Л.» (СПб. 1891; разборъ этой книги В. Д. Спасовича, въ «Вѣстн. Европы» (1891, XII); Владиміровъ, «Историческіе и народныя бытовые сюжеты въ поэзіи Л.» (Кіевъ, 1892); А. Камковъ, «Л.» («Ученыя Зап. Казан. унив.» 1856, ч. 1); Чернышевскій, «Очерки гооголевскаго періода рус. литературы» («Соврем.» 1854 и отд. СПб. 1892); Е. Хвостова, «Воспоминанія о Л.» («Русск. Вѣстникъ», 1856, № 18); С. Шестакова, «Юношескія произведенія Л.» (ib., № 10); Галаховъ, «Л.» (ib. 1857, № 13); Ал. Григорьевъ, «Взглядъ на рус. литературу со смерти Пушкина» («Русское Слово», 1859, №№ 2 и 3; перепечатано въ «Сочиненіяхъ Григорьева); А. Любавскій, «Дѣла о дуэляхъ» («Русск. угол. процессы», СПб. 1866—1867); Н. Шангуновъ, «Рус. идеалы» («Дѣло» 1868, №№ 6 и 7); Е. А. Хвостова, «Воспоминанія» («Вѣстн. Европы» 1869, № 8 и отд. СПб. 1871); кн. А. И. Васильчиковъ, «Нѣсколько словъ о востикѣ М. Ю. Л. и о дуэли его съ Н. Мартыновымъ» («Русскій Архивъ», 1872, № 1); «Случай изъ жизни Л.» («Древняя и Новая Россія», 1877); Вурнашевъ, «Воспоминанія» (ib. № 9); С. Шанковъ, «Пушкинъ и Лермонтовъ» («Дѣло» 1873, № 7); П. А. Висковатовъ, обширная біографія, замѣчательная весь VI т. «Сочиненій Л.» изд. Рихтера, переработка статей раньше напечатанныхъ въ «Русск. Мысли», «Рус. Стар.» и др. журн. (М. 1892); В. Сторожевъ, «Родоначальникъ русс. вѣтви Лермонтовыхъ»

(«Книговедение», 1894, №№ 5—8) и мн. др. Орловъ, М. Ю. Л.» (СПб., 1883). Отдѣльно отъ прочихъ критиковъ стоитъ В. А. Зайцевъ («Русское Слово», 1862, № 9), охарактеризовавший Л., какъ «юнкерскаго поэта». Л. часто приписывали стихотворенія другихъ авторовъ. Такъ съ его именемъ появились: барона Розена, «Смерть» («Развлеченіе», 1859); гр. В. А. Солмогуба, «Разлука» («Современникъ», 1854, т. 46); М. Розенгейма, «А годы несутся» («Русскій Вѣстникъ», 1856, № 14) и др. *

Лерна (Λέρνη)—такъ называлось или мѣстечко въ Аргоидѣ, или источникъ, или болото, известныя благодаря миеу о Гидрѣ, убитой Геракломъ. Въ 30 стадіяхъ отъ Аргоса, при морѣ, происходили въ честь Деметры лернейскія таинства, являвшіяся подражаніемъ известнымъ Елевзиніямъ. Тамъ же было считавшееся бездоннымъ озеро Аלקіонія, около котораго происходили ночныя мистеріи въ честь Диониса.

Лернеиды (Lernaïdae)—семейство паразитныхъ веслоногихъ ракообразныхъ (Copepoda Siphonostomata, см. Веслоногія). Въ періодъ оплодотворенія оба пола ведутъ свободный образъ жизни и имѣютъ членистое тѣло съ 4 парами хорошо развитыхъ ногъ. Послѣ оплодотворенія самка снова прикрѣпляется къ тѣлу рыби и начинаетъ вести паразитный образъ жизни, при чемъ подвергается ряду сильныхъ измѣненій: тѣло ея сильно увеличивается, червеобразно вытягивается, утрачивается членистость и получаетъ отростки на головномъ концѣ, абдоменъ атрофируется, передняя пара усиковъ щетинковидна, задняя превращается въ пару крючковъ, верхнія стлетиобразныя челюсти заключены въ хоботокъ, ногочелюсти слабо развиты и когтеобразны, 4 пары двураздѣльныхъ ногъ очень малы. Волѣе 40 видовъ, относимыхъ къ нѣсколькимъ (въ 1888 г.—14) родамъ. Наиболее вѣдѣстный родъ *лернея* (Lernaea), съ 2 развѣтвленными боковыми отростками и однимъ спиннымъ крючкомъ на головѣ. Личинки паразитируютъ на рыбахъ (у наиболее обыкновенной *L. branchialis*—см. табл. Веслоногія фиг. 5—на жабрахъ камбалы), затѣмъ наступаетъ для обеихъ половъ періодъ свободной жизни, а послѣ него самки снова паразитируютъ (у *L. branchialis* на жабрахъ тресковыхъ рыбъ). Н. Кж.

Лероеъ (Λίρος)—небольшой островъ на Эгейскомъ морѣ, противъ берега Карія, на ЮВ отъ Патмоса, населенный млетскими выходцами. На Л. было святилище Артемиды-Дѣвственницы, куда, по преданію, были перенесены сестры Мелеагра, обращенныя въ цесарокъ (μελαγυρίδες). Теперь еще это мѣстечко на о-вѣ назыв. Партени (дѣвы).

Лерей (Карль Lehrs, 1802—1878)—нѣмецкій филологъ, профессоръ кенигсбергскаго унив., написалъ: «De Aristarchi studiis Homerici» (Кенигсбергъ, 1838; Лпц. 1866), «Quaestiones epicae» (Кенигсб., 1837), «Populäre Aufsätze aus dem Altertum» (Лпц., 1856; Лпц., 1876), «Q. Horatii Flaccus» (1869 и 1871), «Pindarscholien» (1873) и др. См. Kammer, «Carl Lehrs» (В., 1878).

Леру (Pierre Leroux)—французскій писатель (1797—1871). Воспитанный въ деревнѣ,

Л. до 18-ти лѣтъ ничему не учился, но затѣмъ окончилъ курсъ въ лицей. Недостатокъ средствъ заставилъ его стать за прилавкомъ, потомъ сдѣлаться на время каменщикомъ, наконецъ, наборщикомъ и корректоромъ въ типографіи, гдѣ онъ изобрѣлъ машину для набора и усовершенствованный способъ отливки шрифта. Съ 1824 г. Л. участвуетъ въ газетѣ «Globe». Онъ подписываетъ протестъ противъ ординасовъ Карла X и, окруженный своими наборщиками, оказываетъ вооруженное сопротивленіе полиціи, явившейся арестовать его. При Людовикѣ-Филиппѣ «Globe» дѣлается органомъ сенсимонизма (см.), а К.—его ревностнымъ апостоломъ, пока не расходитъ съ Алфантеномъ по вопросу о реабилитациіи плоти. Въ 1848 г. Л., какъ представитель деп. Сены, занимаетъ мѣсто въ національномъ собраніи на крайней лѣвой. Сторонникъ широкой государственной помощи безработнымъ, онъ ревностно отстаиваетъ «національныя мастерскія». Декабрьскій переворотъ 1851 г. выбрасываетъ Л. за предѣлы Франціи; онъ поселяется на о-вѣ Джерсей, испытываетъ страшную нужду, но не покидаетъ научныхъ занятій, занимается агрономіей и дѣлаетъ удачные опыты примѣненія гуано и др. удобреній. Паденіе Имперіи позволяетъ ему вернуться въ Парижъ, гдѣ онъ и умираетъ, въ разгарѣ коммуны. Въ своихъ философскихъ убѣжденіяхъ Л. прошелъ чрезъ атеизмъ, рационализмъ и деизмъ; отрицаніе всякаго культа сдѣлалось у него культомъ Разума, уступившимъ мѣсто культу верховнаго существа. Заключительнымъ этапомъ всего этого процесса была собственная оригинальная система пантеизма и спиритуализма, развитая въ сочиненіяхъ: «De l'Humanité», «Du Christianisme» и «De l'Égalité». «Богъ заключенъ въ міръ—говоритъ Л.—или, вѣрнѣе, міръ въ Богѣ, ибо мы не можемъ жить иначе, чѣмъ въ Богѣ». Единство Бога имѣетъ своимъ продолженіемъ единство рела человеческого. Христіанство, выдвигнувшее эту идею, сдѣлало изъ нея, однако, невольный выводъ, обратившись къ пронагандѣ милосердія (противорѣчиваго нашей эгоистической природѣ), а не солидарности (выгодной людямъ). Другой ошибкой христіанства было то, что оно поставило рай внѣ жизни и Бога помѣстило не на землѣ, а на небѣ. Философія Л. имѣла въ виду французскую философію его времени, главнымъ образомъ Кузена) не сумѣла сохранить того истиннаго, что было въ еврейской религіи. Она разсматриваетъ человѣка какъ единицу, тогда какъ онъ только часть цѣлаго. Мысли, чувства, убѣжденія человѣка не рождаются въ его собственной головѣ, но получаются изъ неизвѣстн. отъ окружающихъ. Человѣкъ, по Л., есть животное, перерожденное разумомъ и тѣсно связанное со всѣмъ человѣчествомъ». Семья, общины, націи суть составныя части цѣлаго, не могущія отъ него отдѣлиться, не насылая разума и не порождаа аза. Люди—частички вѣчнаго существа, все проникающей единой мировой души. «Современныя люди—тѣ же люди, которые жили въ прошломъ и будутъ жить въ будущемъ». Такимъ образомъ Л. приходитъ къ ученію о пере-

селения душъ, на которомъ онъ строитъ свое вѣру въ прекращеніе войнъ и наступленіе братскихъ отношеній между народами. Прогрессъ есть постепенное приближеніе къ равенству и свободѣ. Въ немъ надо различать три стадіи (Л. во всемъ склоненъ видѣть *прогрессивность*): освобожденіе отъ семейнаго рабства (отъ власти патриархальной семьи, *касты*), отъ рабства государству (кастоваго характера) и отъ тиранинн собственности (*кастовой*, *исключительной*, *привилегированной*). Личныя «кастоваго» характера, семья, государство и собственность будутъ служить одному благу, между тѣмъ какъ теперь они часто являются главными источниками зла. Тиранинн семьи надо противопоставить полную эмансипацію женщины, тиранинн государства — самоуправленіе гармонически сложившихся общинъ, тиранинн собственности — приобщеніе къ ней всего общества, уничтоженіе бѣдности. Въ критикѣ существующей экономической формы Л. не проявилъ оригинальности, воспользовавшись замѣчаніями Фурье и Сент-Симона. Вліяніе тѣхъ же писателей сказалось и на его построеніи идеальнаго общества, на началахъ выборной администраціи, обязательнаго общаго труда и вознагражденія сообразно способностямъ, труду и потребностямъ. Интересна полемика Л. противъ ученія Мальтуса: онъ отрицалъ не только наличность, но и возможность перенаселенія, утверждая, что въ мірѣ существуетъ постоянный круговоротъ матеріи, неизсякающій и вѣчный. Уже однимъ своимъ удобреніемъ человекъ въ достаточной мѣрѣ обеспечиваетъ себя пропитаніе. Л. имѣлъ мало послѣдователей. Нѣкоторые романы Ж. Зандъ написаны подъ непосредственнымъ вліяніемъ идей Л. («*Совзвело*») иллюстрируетъ ученіе о переселеніи душъ, «*Le Compagnon du tour de France*», «*Le Péché de Mr. Antoine*» и др. носятъ на себѣ отпечатокъ нѣсколько сантиментальнаго, мистическаго социализма Л.). Младшіе братья Л., *Азиль* и *Жюль*, занимались подъ его вліяніемъ социалистической пропагандой (послѣдному принадлежитъ рядъ брошюръ) и оба за это подверглись изгнанію изъ отечества. Кроме названныхъ выше соч., Л. написалъ еще: «*De l'égalité*» (1838); «*Discours sur la situation actuelle de la société et de l'esprit humain*» (1841, 2 изд. 1847); «*De l'humanité, de son principe et de son avenir*» (1840, 2 изд. 1845); «*Réfutation de l'éclectisme*» (1841); «*D'une religion nationale ou du culte*» (1846); «*Projet d'une constitution démocratique et sociale fondée sur la loi même de la vie*» (1848); «*De la Ploutocratie*» (1848); «*Malthus et les économistes*» (1849); «*Doctrine de l'humanité*» (1848); «*Du christianisme et de son origine démocrat.*» (1848) и др. О немъ ср.: Breunat, «*Les socialistes modernes*» (1850); Marschal, «*P. S. Proudhon et P. Leroux*» (1850); Robert (Du Var), «*Eléments de philosophie sociale, rédigés d'après les écrits de Leroux*» (1841—1842); Eugène de Mirécourt, «*Pierre Leroux*» («*Les contemporains*», 1869); Ferraz, «*Etude sur la philosophie en France au XIX s.*» (1877); Flint, «*Historical philosophy in France*» (1893); Adam, «*Philosophie en France au XIX s.*» (1894);

Щегловъ, «*Исторія социальныхъ системъ*» (т. II, 1889).

Леруа (Georges Leroy, 1738—89) — ученикъ Кондильяка, энциклопедистъ, защитникъ Гельвеція, авторъ одного изъ первыхъ опытовъ сравнительной психологіи. Соч. его: «*Examen des critiques du livre de l'esprit*» (1760); «*Reflexions sur la jalousie*» (1772); «*Lettres sur les animaux*» (1781; новѣйшее изданіе Робиня, 1862).

Ле Руа (Петръ-Людвигъ le Roy, 1699—1774) — экстраординарный академикъ по кафедрѣ новой исторіи. Сынъ французско-протестанта, Л. въ 1731 г. былъ вызванъ въ Россію, учителемъ къ сыну Вирона; въ 1736 г. зачисленъ въ акад. наукъ, затѣмъ былъ инспекторомъ академической гимназіи и во время путешествія Г. Ф. Миллера въ Камчатку читалъ за него лекціи. Въ 1748 г. уволенъ изъ академіи, потому былъ гувернеромъ въ домѣ гр. И. И. Шувалова; умеръ за границею. Читанныя имъ въ акад. наукъ статьи и сдѣланные по порученію сената переводы перечислены у Певарскаго («*Исторія акад. наукъ*», I).

Le roi règne et ne gouverne pas (франц. король царствуетъ, но не управляетъ) — положеніе, выставленное Тьеромъ въ 1830 г. въ газетѣ «*Le National*», и сдѣланнаго при Людовикѣ-Филиппѣ любимой формулой приверженцевъ строго парламентарнаго образа правленія. На лат. языкѣ (*Rex regnat, sed non gubernat*) положеніе это высказано было еще Яномъ Замойскимъ († въ 1605 г.) на польскомъ сеймѣ.

Леруа-Болье (Анатоль Leroy-Beaulieu) — франц. публицистъ, профессоръ исторіи въ Ecole libre des sciences politiques, род. въ 1842 г. Съ 1872 по 1881 г. совершилъ четыре путешествія въ Россію, результаты которыхъ изложилъ въ книгѣ «*L'Empire des Tsars et les Russes*» (Пар., 1881—89). Это всестороннее изслѣдованіе о современномъ государственномъ и общественномъ строѣ Россіи, наиболее обстоятельное въ зап.-европейской литературѣ. Авторъ относится къ Россіи съ уваженіемъ и даже неблагопріятные отзывы его отличаются сдержанностью. Дополненіемъ къ этому труду служить соч.: «*Un homme d'état russe. Etude sur la Russie et la Pologne pendant le règne d'Alexandre II*» (Пар., 1884), посвященное Н. А. Милютину; авторъ пользовался неизданной корреспонденціей Н. А. Милютина и др. лицъ. Др. соч. Л.-Болье: «*La France, la Russie et l'Europe*» (Пар., 1888), «*La révolution et le libéralisme*» (Пар., 1890), «*La papauté, le socialisme et la démocratie*» (Пар., 1892), «*Les Juifs et l'antisémitisme, Israël chez les nations*» (Пар., 1893; русск. пер. СПб., 1894; не выступая безусловнымъ защитникомъ евреевъ, Л.-Болье рѣшительно высказывается противъ племенной и религіозной вражды, какими бы мотивами она ни прикрывалась).

Леруа-Болье (Пьеръ-Поль Leroy-Beaulieu) — современный французскій экономистъ, род. въ 1843 г., профессоръ въ Ecole libre des sciences politiques и въ Collège de France, редакторъ основаннаго имъ въ 1873 г. журнала: «*Economiste français*». Л.-Болье при-
мыкаетъ къ старому направленію англійской

школы, являясь сторонникомъ экономического либерализма и крайнимъ оптимистомъ во взглядѣ на развитіе экономической жизни культурныхъ народовъ. Эти воззрѣнія особенно рельефно подчеркнуты въ сочиненіи: «Essai sur la répartition des richesses», въ которомъ Л.-Вольте старается доказать прогрессивное уменьшеніе неравенства богатствъ: прибыли, процентъ и доходъ либеральныхъ профессій падаютъ, поземельная рента падаетъ или остается неподвижной, и только заработная плата повышается какъ номинально, такъ и реально. Теоретическіе взгляды, изложенные въ этой книгѣ и въ учебникѣ «Précis d'économie politique», не отличаются оригинальностью и нередко исходятъ до банальности. Въ своей книгѣ «L'état moderne et ses limites» Л.-Вольте выступаетъ противникомъ государственнаго вмешательства (въ области желѣзнодорожнаго дѣла, народнаго просвѣщенія, страхования рабочихъ и пр.). Функции государства, по Л.-Вольте, сводятся главнымъ образомъ къ созданію внутренней и внешней безопасности, къ поддержанію правового порядка и къ сохраненію общихъ условий существованія націи. Фабричное законодательство допускается авторомъ лишь въ самыхъ тѣсныхъ предѣлахъ. Въ сочиненіи: «Le collectivisme» Л.-Вольте подвергаетъ ожесточенной критикѣ основныя положенія социалистической доктрины, въ лицѣ Маркса, Лассаля, Джоржа и др. Наибольшей извѣстностью Л.-Вольте пользуется, какъ авторъ «Traité de la science des finances», лучшаго французскаго руководства по финансовой наукѣ. Другія соч. Л.-Вольте: «De l'état moral et intellectuel des populations ouvrières» (1868), «Recherches économiques, historiques et statistiques sur les guerres contemporaines» (1869), «La question ouvrière» (1872), «Le travail des femmes au XIX siècle» (1873), «La colonisation chez les peuples modernes» (1874). Въ 1895 г. вышелъ въ свѣтъ его обширный «Traité théorique et pratique d'économie politique».

Леру-де-Ленси (Адрианъ-Жанъ-Викторъ Leroux-de-Lincy, 1806—69) — французскій писатель, одинъ изъ первыхъ по времени французскихъ изслѣдователей памятниковъ средне-вѣковой исторіи и литературы. Главныя его работы: первое изданіе норманской риемованной хроникѣ Васа, «Roman de Brut» (Пар., 1836—38); изданіе важнаго для исторіи французскаго языка труда: «Les Quatre Livres de Rois» (Пар., 1842, Monuments inédits), «Recueil de Chants historiques français du XII au XVIII siècles» (Пар., 1842—59) и «Chants historiques et populaires du temps de Charles VII et de Louis XI» (Пар., 1857).

Леру д'Этиоль (Жанъ-Жакъ-Жозефъ Leroy d'Étiolles, 1798—1860) — французскій хирургъ, большую часть своей жизни посвятившій изобрѣтенію хирургическихъ инструментовъ и усовершенствованію операций надъ моче-половымъ аппаратомъ; ему принадлежатъ и рядъ улучшеній въ операціяхъ надъ ущемленными грыжами, фистулами и др. Главныя его труды: «Divers procédés pour guérir de la piégre (II, 1825)», «Urologie» (1845), «La Sautération d'avant en arrière» (1852), «L'Extraction des corps étrangers» (1854) и др. ○

Леруафе (Филиппъ-Эли Lerouyer) — франц. государственный дѣятель. Въ 1871 г. избранъ членомъ націон. собранія и присоединился къ республиканской фракціи; въ 1875 г. былъ избранъ безсѣльнымъ сенаторомъ и въ этомъ качествѣ отказался подать голосъ за распушеніе палаты, когда его требовало м-во 16 мая. Въ 1879 г. онъ нѣсколько мѣсяцевъ былъ м-ромъ юстиціи: перемѣнилъ составъ судебныхъ палатъ, внесъ законопроекты объ амнистіи и о преобразованіи государственнаго совѣта, возставалъ противъ преслѣдованія министровъ 16 мая 1877 г. Съ 1882 по 1892 г. былъ предсѣдателемъ сената.

Лерхе — 1) **Иоаннъ-Якобъ** (1708 — 1780) род. въ Потсдамѣ; въ 1730 г. докторъ медиц. въ Галле; въ слѣдующемъ году былъ вызванъ въ Россію, гдѣ занималъ различныя врачебныя должности; въ 1745 г. сопровождалъ русское посольство въ Персію. Въ 1760 г., по смерти Кондонди, сдѣлался начальникомъ медицинск. части въ имперіи и въ этой должности оказалъ не мало цѣнныхъ услугъ дѣлу медицинскаго образованія въ Россіи. Кромѣ описанія своихъ путешествій въ Астрахань и Персію, оставилъ также сочиненіе объ образѣ жизни волжскихъ калмыковъ. 2) **Теодоръ-Геррихъ** (1791—1847), род. въ Гарцѣ; въ 1808 г. прибылъ въ Россію, изучалъ медицину въ Дерптѣ (книгъ Юрьевъ), гдѣ въ 1812 г. получилъ степень доктора мед. Съ цѣлью усовершенствованія путешествовалъ по Германіи, Голландіи, посѣтилъ Парижъ, Вѣну и др. Съ 1815 г. поселился въ Петербургѣ и занимался исключительно офтальмологіей. Онъ былъ основателемъ и первымъ директоромъ первой въ Россіи больницы по глазнымъ болѣзнямъ, равно какъ былъ однимъ изъ учредителей общества практическихъ врачей въ Петербургѣ, редактировалъ журналъ его: «Vermischte Abhandlungen aus dem Gebiete der Heilkunde», въ которомъ помѣстилъ много статей по своей специальности. Г. М. Г.

Лерхенфельдъ (Густавъ, баронъ фонъ-Lerchenfeld) — баварскій государственный дѣятель (1806—1866). Въ 1843 г. недолго былъ министромъ внутр. дѣлъ. Въ баварской палатѣ депутатовъ былъ однимъ изъ вождей либеральной оппозиціи противъ реакціоннаго министерства Пффордтена.

Лерхенфельдъ (Lerchenfeld) — прежде деревня, съ 1810 г. часть Вѣны. Предмѣстье Новый Л. (Neulerchenfeld) входитъ въ составъ одного изъ новыхъ вѣнск. округовъ (XVI-го). См. Вѣна.

Лерхъ (Петръ Ивановичъ, 1828—84) — ориенталистъ и археологъ, воспитаникъ сиб. университета (по восточному факультету). Его «Изслѣдованія объ иранскихъ курдахъ и ихъ предкахъ, сѣверныхъ халдеяхъ» (1856—1858) сразу доставили ему извѣстность въ учен. мірѣ. Академія наукъ въ 1866 г. отправивъ его въ г. Рославль (Смоленской губ.) для собранія у поселенныхъ тамъ военно-пленныхъ курдовъ этнографическихъ и лингвистическихъ данныхъ. Въ «Извѣстіяхъ Русск. Арх. Общ.» (1862—64) Л. напечаталъ нѣсколько статей о каменномъ и бронзовомъ вѣкѣ. Всѣхъ его соч., статей и рецензій на одномъ русскомъ языкѣ

больше 50; кроме того въ «Russische Revue» и друг. немецких и французскихъ журналахъ онъ помѣстилъ до 80 статей.

Леръ (Paul Lehr)—франц. юристъ, проф. лозаннскаго унив., секретарь института международнаго права. Главныя его работы: «Éléments de droit civil germanique» (1875); «Éléments de droit civil russe» (1890); «Éléments de droit civil espagnol» (1890); «Éléments de droit civil anglais» (1886); «Traité élémentaire de droit civil germanique» (1892); «Manuel des agents diplomatiques et consulaires» (1888). Уроженецъ Эльзаса, Л. надалъ еще нѣсколько сочиненій, посвященныхъ его родинѣ: «L'Alsace Noble» (1870); «Mélanges de littérature et d'histoire alsatique» (1870); «Numismatique de l'Alsace» (вмѣстѣ съ Энгелемъ, 1887).

Леръ (Юлий Lehr, 1845—94)—нѣм. экономистъ, проф. въ Карлсруэ и Мюнхенѣ. Важнѣйшія его работы: «Schutzzoll u. Freihandel» (Берл., 1877); «Kritische Bemerkungen zu den wichtigsten für u. wider d. progressiven Steuerfuß vorgebrachten Gründen» («Hildebrand-Connrads Jahrbücher f. Nationalökonomie», XXIX; капитальная работа по вопросу о прогрессивномъ обложеніи); «Beiträge z. Statistik d. Preise» (Франкф. на М., 1888), отдѣлы: «Forstpolitik» и «Waldwertrechnung» въ «Lorenz's Handbuch der Forstwissenschaft» (Тюбингенъ, 1886), отдѣлы «Aufwandsteuern» въ посвященномъ финансамъ III т. «Schönbergs Handbuch der polit. Oekonomie» (3 изд., Туб. 1891), «Politische Oekonomie in gedrängter Fassung» (Мюнхенъ, 1892); «Grundbegriffe u. Grundlagen der Volkswirtschaft» и «Production u. Konsumtion in d. Volkswirtschaft» (Лпц., 1898 и 1895; входятъ въ составъ многотомнаго «K. Frankenstein's Hand- und Lehrbuch der Staatswissenschaften»). Въ трактатѣ объ «основныхъ понятіяхъ и началахъ народнаго хозяйства» (1898) Л. въ значительной мѣрѣ самостоятельно обработалъ ученія о цѣнности и цѣнѣ. Теорія цѣнности Л. носитъ чисто индивидуалистически-субъективный характеръ и строится, какъ у Джемсона, Вальраса и австрийскихъ экономистовъ, на понятіи «предѣльной полезности». Изложеніе облечается въ математическія формулы и иллюстрируется графическими изображеніями. П. О.

Лерэ (François Lerées, † 1640)—изъ Домфрона въ Нормандіи, одинъ изъ послѣднихъ схоластиковъ, пытался примирить реализмъ съ номинализмомъ. Посмертное изд. его «Cursus philosophicus» вышло въ 1642 г.

Леса—часть рыболовной удочки, состоящая изъ шнура, привязываемаго однимъ концомъ въ удилищу, а другимъ къ крючку. Для Л. употребляется конскій волосъ, жёлка (XI, 968), шелкъ, сырецъ, бечевка и нитка. Наибольше употребительны и всего лучше Л. изъ конскаго волоса, такъ какъ онъ меньше гниетъ, чѣмъ другіе матеріалы, и обладаетъ большею упругостью. Волосъ вырывается изъ конскаго хвоста, предпочтительнѣе — жеребцовъ; онъ долженъ быть длинный, круглый, вѣстичный. Волосыня Л. дѣлаются въ 2 и болѣе волосъ и бываютъ или цѣлыя, безъ узловъ, или связанные изъ нѣсколькихъ прядей; волосъ между собою или сплетаются или, чаще, сучатся (сви-

ваются). Для сученія Л. имѣются особые приборы, наиболѣе простой изъ коихъ состоитъ изъ двухъ, наложенныхъ одна на другую, дощечекъ, соединенныхъ тремя кривыми шпешками, дающими возможность, держа нижнюю дощечку, вращать верхнюю; къ концу каждаго шпешка, загнутому крючкомъ, привязывается одинъ или нѣсколько конскихъ волосынокъ съ гирею на концѣ, при чемъ, отъ вращенія верхней дощечки, волосы закручиваются. Толщина Л. зависитъ отъ длины ихъ, качества матеріала и той рыбы, для ловли которой онѣ предназначаются. Шелковыя Л. пропитываютъ особыми составами, придающими имъ непромокаемость, и окрашиваютъ въ зеленеватый цвѣтъ. См. Л. Сабаньевъ, «Охотничій календарь» (М., 1885). О. Б.

Лесаажъ (Allain-René Lesage)—знаменитый французскій сатирикъ и романистъ (1668—1747), бретонецъ по происхожденію. Приѣхавъ въ Парижъ для изученія юриспруденціи, онъ велъ веселую жизнь и бывалъ въ свѣтѣ; это давало ему обширный матеріалъ для наблюденій, которымъ онъ воспользовался много лѣтъ спустя, когда, поглощенный трудомъ, появился только въ café Procope, своего рода литературномъ клубѣ. Литературная дѣятельность Л. началась переводами и переложеніями съ испанскаго. Въ драмахъ самого Л.: «Don Felix Mendocse» и «Point d'honneur» испанское вліяніе еще сильно, но оно ослабѣваетъ въ дальнѣйшемъ творчествѣ сатирика. Начиная съ драмы «Crispin rival de son maître», Л. переходитъ къ сатирѣ нравовъ и становится обвинителемъ современныхъ ему пороковъ. Особенно рѣзки его нападки на финансистовъ и откупщиковъ, типичный представитель которыхъ выведенъ въ знаменитой комедіи Л.: «Turcaret» (1709). Темный міръ дѣльцовъ, безпощадныхъ къ своимъ жертвамъ, прикрывающихъ свое нравственное паденіе щедростью и благородствомъ въ обращеніи съ свѣтскимъ и полусвѣтскимъ обществомъ—все, что чрезвычайно ярко освѣщено въ комедіи Л. Интересны въ ней также плутоватые лакеи, управляющіе судьбой своихъ доверчивыхъ хозяевъ; заимствованные у Мольера, они подготовляютъ типъ классическаго героя Л.—Жиль Блаза. Лакеи Мольера, при всемъ своемъ остроуміи, отличаются тривиальностью стремленій и наклонностей; у Л. Фронтены, Криспены и т. д.—до нѣкоторой степени представители демократическаго начала; они сознаютъ свое умственное превосходство и стремятся силой ума завоевать себѣ земныя блага, въ которыхъ имъ отказала судьба. Лучшія и вполне самостоятельныя произведенія Л.—два романа: «Le Diable Boiteux» и «Gil Blas». Въ первомъ (1709) дьяволъ Асмодей несется, вмѣстѣ съ студентомъ Леандро, надъ городомъ и показываетъ ему внутренность домовъ, снимаемая съ этой цѣлью ихъ крыши. Въ калейдоскопѣ открывающихся такимъ образомъ зрѣлищъ развертывается предъ читателемъ широкая картина жизни, съ ея переходами отъ радостей къ страданіямъ, отъ нищеты къ роскоши, отъ счастья къ горю и болѣзнямъ. Еще шире захвачена жизнь въ главномъ произведеніи Л., «Жиль Блазъ». Цѣлый рядъ приключеній за-

ставляют испанского крестьянина Жиль Блаза жить среди неприглядного люда — грабителей и обманщиков, авантюристов и шарлатанов, странствующих актеров и других «рисаго», т. е. мошенников. Любовь и природный ум замывает в этих людях стремление к справедливости; но благодаря тому, что их жертвами являются себялюбивые и близорукие баловни судьбы, читатель чувствует симпатию к торжеству находчивости в борьбе с жизнью. Сатира Л. становится более широкой и глубже захватывает жизнь общества во второй части «Жиль Блаза», появившейся в 1784 г. Бывший лакей является здесь умудренный опытом, не попадает на удочку всякого авантюриста и быстро поднимается по общественной лестнице. Л. рисует жизнь такой, какова она в действительности, перемешивая трогательное с комическим. Мораль Л. заключается в приращении к обстоятельству; житейская мудрость его также непосредственна и неизменяема, как вечно законы чувств и страстей. Последняя книга романа написана в ином тоне. Жиль Блаз не только умудрен жизнью, но и пресыщен ею; он жаждет уединения среди природы и любимых книг, жаждет спокойного семейного очага: это — история семейной жизни самого автора. Заключительные аккорды романа звучат примирением с жизнью, не смотря на всё ее неприглядные стороны. Литературное значение «Жиль Блаза», помимо его художественных достоинств, заключается в том, что это первый реалистический роман, смывший во Франции эру чувствительных романов XVII в. См. E. Lintilhac, «Lesage» (в коллекции «Grands écrivains français»).

З. В.

Переводы сочинений Л.: А. Нартова, «Вакхавр саламанский или похождение дон Херубино де-ла-Ронда» (СПб., 1768; 2-е изд. 1784); «Похождения Естеваниа Гонзалеса, прозванного весельчаком» (СПб., 1765—66); Ив. Кудрявцева, «Зулима или непорочная любовь» (СПб., 1768); Д. Щ., «Увеселительные приключения Гусмана д'Алфараша» (М., 1785); Дм. Мокшева, «Повесть о хромоногом бѣсье» (СПб., 1791; 2-е изд. 1807); А. К., «Гусман д'Алфараш, истинная гишпанская повесть» (М., 1804); Е. Шаврова, «Исторический, генеалогический, хронологический, географический атлас» (СПб., 1809); «Шалости забавного Гусмана, или каковъ въ колебельку, таковъ и въ могилку» (М., 1813); Вас. Теплова, «Похождения Жильблаза де-Сантльяна» (СПб., 1812—15); Пасынкова, «Хромоногий бѣсье» (1832); В. Волжского, «Хромой бѣсье» (1832); «Донъ Жильблаз де Сантльяна, сынъ солдата, человекъ прошедшій всѣ состоянія» («Зеленая Библиотека», изд. М. О. Вольфа, СПб., сокращ. перевод); Эмье, то-же (М., 1871); Шлезингер, то-же (М., 1879); новейшее изд. «Жиль Блаза» Л. Ф. Пантелеева (СПб. 1895); «Хромой чортъ» (М., 1874); «Туркаре», комедия, перев. С. Воборыкиной («Вѣст. Европы», 1874, № 11) и Шерстобитовой (изд. Ледерле, 1895).

Лесбийская любовь — форма выражения полового чувства, неестественное влечение женщины к женщинам же. Получила на-

звание отъ о-ва Лесбоса; в древней Греции, вообще, была довольно распространена. По преданию, Л. любовью страдала Сафо.

Лесбосъ (турецк. Миддулу, новогреч. Митилини) — о-въ на СВ Архипелага, самый большой по объему в Эгейском морѣ, противъ береговъ Мизии и Троады; принадлежит Турции. 1749 кв. км., съ 90000 жит. Л. имѣетъ неправильную форму, кончается на С мысомъ Мартиноу, на З мысомъ Сигри, на В мысомъ Малееу. Въ него глубоко врѣзываются два залива съ узкими входами: заливъ Калони (прежде Эвришъ Пиррейскій) на ЮЗ и зал. Геро на ЮВ; они дѣлятъ о-въ на три части. Л. весьма гористъ, но принадлежит къ двумъ орографическимъ системамъ: на СЗ продолжаются горы Троады, на В горы Мизии. Главныя вершины: Олимпъ, высш. Агъ-Илья (938 м.), на Ю; Лепетимъ (898 м.), на С; Одримъ, высш. Крископосъ (643 м.). Прекрасныя гавани: портъ Оливье на ЮВ, обширный и безопасный; портъ Сигри, на С мыса того же названія, прикрытый спереди о-вомъ; портъ Лангоне на Ю и др. Климатъ весьма мягкій. Мало рѣкъ, но большое количество источниковъ. Вездѣ произрастаетъ олива, тутовое дерево, виноградъ, дающій превосходное вино; въ древности славилось мееинское. Фиги, платаны близъ источниковъ, сосны, дубы, мирты, теребинтъ, мастиковые деревья, ладанники, толокнянка — главнѣйшіе виды деревьевъ. Мулы и бараны многочисленны и доброкачественны; лошади малорослы. Торговля сильно развита; о-въ служитъ складочнымъ мѣстомъ для Малой Азии; вывозятъ оливковое масло, мыло, дубленныя кожи, горшечныя издѣлія, шелкъ, фрукты, вина, ввозятъ сахаръ, кофе, рисъ, соленья, ромъ, ткани бумажныя и льняныя, кожи, желѣзо, желѣзные и мѣдные товары. Л. ведетъ торговлю съ Марселемъ, Триестомъ, Лондономъ, Константинополемъ, Смирною и др. Города: Митилена на В, Моливо на С, Сигри на З, Калонія у залива Калони. Населеніе греко-турецкое, говоритъ на двухъ языкахъ, сравнительно грамотно. Наслѣдуютъ дочери, съ отстраненіемъ сыновей отъ наслѣдства. Л. въ древности былъ центромъ эолийскаго племени, дивлизациа котораго достигла здѣсь своего апогея. Оно заняло островъ около IX в. до Р. Хр., заступивъ мѣсто пелазговъ, смѣшанныхъ съ троянцами и другими народностями береговъ Азии. Л. былъ раздѣленъ между соперничающими городскими общинами: Мееиною (высш. Моливо), Антиссою (близъ Сигри), Эрезомъ, Пиррою и Митиленою. Главнѣйшими были Мееина и Митилена, ведшія другъ съ другомъ ожесточенныя войны и владѣвшія участками земли на твердой землѣ. Въка VI и V до Р. Хр. — апогей лесбийской цивилизациа, блескъ которой составляли поэты Алкай, Сафо, пѣвцы Терпандръ, Арионъ, философы Питтакъ, Теофрастъ, историкъ Гелланикъ и др. Преимущество женщинъ на Л., доказываемыя обычаями, до сихъ поръ сохранившимися въ бракѣ и наслѣдствѣ, болѣе чѣмъ случаи единичнаго разврата объясняютъ мнѣніе о безнравственности жителей Л. О-въ былъ покоренъ персами, вошелъ въ 476 г. въ азиатскій союзъ, въ 428 г. возмущился и былъ же-

стоко наказанъ военными. Македоняне, Митридатъ и римляне другъ послѣ друга владѣли о-вомъ. Въ 1365 г. имп. Иоаннъ Палеологъ уступилъ о-въ генуезцу Франческо Гателудцо; преемники его, нося титулъ герцоговъ, удержались здѣсь до 1462 г., когда Магометъ II побѣдилъ Никколо Гателудцо и овладѣлъ о-вомъ. Возмущеніе 1464 г. и морскія побѣды венеціанцевъ въ 1690 и 1698 гг. не могли отнять о-ва у турокъ. Возставшіе греки высадились на о-въ послѣ морской побѣды 21 июня 1821 г., но не могли здѣсь удержаться.

Лесгафтъ (Петръ Францевичъ [Петровичъ])—современный анатомъ. Род. въ Петербургѣ въ 1837 г.; подготовительное образованіе получилъ дома и въ 1856 г. поступилъ въ мед.-хир. акад. анатоміей, подъ руководствомъ проф. Грубера, сталъ заниматься еще студентомъ III курса; съ 1861 г. въ хирургической клиникѣ проф. Китера. Въ 1865 г. д-ръ мед. за диссерт. «Объ окончаніи продольныхъ мышечныхъ волоконъ прямой кишки у человѣка и нѣкоторыхъ животныхъ»; послѣдѣ провекторъ при институтѣ практической анатоміи. Въ 1868 г. защитилъ диссертацию на степень доктора хирургіи «Колотомія въ лѣвой поясничной области съ анатомической точки зрѣнія». Въ 1869 г. Л. перешелъ въ казанскій унив. экстра-орд. проф. нормальной анатоміи, но уже въ 1871 г. долженъ былъ оставить службу и только въ 1878 г. вновь былъ избранъ вторымъ провекторомъ въ мед. акад. при проф. Груберѣ. Въ 1884 г. перешелъ преподавателемъ анатоміи въ спб. унив. Л. опубликовалъ рядъ выдающихся сочиненій по своей специальности на русск. и нѣм. яз. («О круговой мышцѣ глаза», «О нѣкоторыхъ мышцахъ и фасціяхъ, окружающихъ мочеиспускательный каналъ», «О нязшей или собственно-глочной сумкѣ», «Аномалии человѣка и относительная частота ихъ», «О причинахъ, влияющихъ на форму костей» и мн. др.). Онъ извѣстенъ также какъ специалистъ по антропологии и вопросамъ физическаго воспитанія дѣтей. Имъ обнаружены по этимъ предметамъ: «Объ отношеніи анатоміи къ физическому воспитанію» (1876), «Основы естественной гимнастики» (1872); «Задачи антропологии и методы ея изученія»; «Материалы для изученія школьнаго возраста»; «Физическое развитіе въ школахъ»; «Приготовленіе учителей гимнастики въ зап. Европѣ» и множество др. Какъ преподаватель, Л. пользовался и пользуется извѣстностью за свое искреннее и безкорыстное отношеніе къ наукѣ. Подъ его руководствомъ написано множество прекрасныхъ диссертаций, какъ, напр., Рудкова: «О вліяніи пищи на величину и форму пищеварительнаго аппарата», Браудо: «О механизмѣ луче-костяваго сустава», Горбачевича: «О вліяніи цвѣтовыхъ лучей на животныхъ» и множество другихъ.

Лесгафтъ (Францъ Францевичъ)—технологъ. Написалъ: «Товаровѣдніе сырыхъ продуктовъ и мануфактурныхъ издѣлій» (СПб., 1864; 2-е изд. 1875); «Курсъ химической технологии» (СПб., 1877). Перевелъ Петтенкофера: «О питательныхъ средствахъ вообще и о значеніи мясного экстракта, какъ составной части пищи человѣка» (СПб. 1873); А. Наке:

«Курсъ химіи» (2-е изд. СПб. 1873, съ дополненіями переводчика); Вейериха: «Возрѣнія современной химіи» (СПб. 1874). Подъ его же редакціей вышелъ переводъ многотомной «Химической технологии» по Боллеу. Умеръ въ 1884 г.

Лесевичъ (Владиміръ Викторовичъ)—русскій философъ ново-позитивистическаго направленія, род. въ 1837 г. въ с. Денисовкѣ, Лубенскаго у., Полтавской губ. Учился въ кievской гимназій, затѣмъ въ спб. инженерномъ училищѣ. Прослуживъ около трехъ лѣтъ на Кавказѣ, гдѣ ему приходилось участвовать въ сраженіяхъ противъ горцевъ, Л. прошелъ курсъ акад. генеральнаго штаба, но вскорѣ оставилъ службу. Основанная имъ на родинѣ школа для крестьянъ вовлекла его въ продолжительную борьбу съ училищною администраціей. Въ 1879—88 г. обстоятельства заставили Л. прожить внѣ Петербурга (Енисейскъ, Красноярскъ, Казань, Полтава и Тверь). Въ настоящее время онъ участвуетъ въ «Русскомъ Богатствѣ». Первые работы Л. («Очеркъ развитія идеи прогресса», въ «Совр. Об.» 1868, 4 и 5; «Философія исторіи на научной почвѣ», въ «От. Зап.» 1869, 1; «Позитивизмъ послѣ Канта», тамъ же, 4; «Общія геологическія вопросы и ихъ рѣшеніе», тамъ же, 1870, 7; «Новѣйшая литература позитивизма», тамъ же, 1870, 12; «Эмпиѣ девятнадцатаго столѣтія», тамъ же, 1871, 5; «Характеристическія черты развитія философіи и науки въ средніе вѣка», въ «Знаніи» 1873, 10 и 12; «Первые провозвѣстники позитивизма», въ «От. Зап.» 1873, 12; «Классики XIV и XV столѣтій», тамъ же, 1874, 12; «Какъ иногда пишутся диссертации», тамъ же, 1875, 1) стоять на почвѣ кентовскаго позитивизма фракціи Лютре и Вырובה, и только «Опытъ критическаго изслѣдованія основначалъ позитивной философіи» (СПб., 1877) обнаруживаетъ въ Л. стремленіе развитъ дальше кентовскія основначала. Послѣдователи Канта, по мнѣнію Л., остановили развитіе позитивной системы. Высшую стадію позитивизма Л. видитъ въ научно-критической философіи или критическомъ реализмѣ, представителями котораго является цѣлая плеяда германскихъ новокантіанцевъ (Авенаріусъ, К. Герингъ, Римъ и др.). Преобразованный въ духѣ критицизма и достигшій полной зрѣлости позитивизмъ, переходя въ критическій реализмъ, становится такой научной философіей, которая вполне соответствуетъ современному развитію науки и обладаетъ всѣми средствами для полного осуществленія и аснаго формулированія своихъ гуманистическихъ стремленій. Черты этой научной философіи ближе обрисовываются Л. въ «Письмахъ о научной философіи» (СПб., 1878) и въ этюдѣ: «Что такое научная философія?» (СПб., 1891). Ей предстоитъ раскрыть необходимость переимѣнъ во всѣхъ сферахъ жизни, возбудить вкусъ къ изученію вопросовъ, способствующихъ человѣческому благу, но заключаемыхъ теперь пустымъ многознаніемъ, и повліять на устраненіе, въ области общественныхъ отношеній, преобладанія традиціи и рутинны. Л.—написалъ нѣсколько статей по буддизму: «Буддійскій нравственный типъ», («Сѣв. Вѣстн.» 1886, 5); «Новѣйшія движенія въ

буддизмъ» («Рус. Мысль» 1887, 8); «Религиозная свобода по эдиктамъ царя Асоки Великаго» («Вопросы Филос.» 1889, кн. 1). Другія его статьи философскаго содержания вошли въ составъ книги: «Этюды и очерки» (СПб., 1886), гдѣ помѣщены также статьи историко-литературныя. Труды Л., выходявшіе отдѣльными изданіями, вызвали оживленную полемику. Особенно ожесточенный тонъ приняла она по поводу «Опыта», на который напали Е. В. де-Роберти (де-ла-Серда) и П. Ткачевъ (П. Никитинъ). Иначе отнеслись къ нему К. Кавелинъ и А. А. Кошовъ. Самъ Л. не оставался въ долгу передъ своими противниками и рѣко, но безъ остроумія и ѣдкости, нападалъ на враждебныя направленія. Подробную библиографію трудовъ Л. до 1891 г. см. въ «Материалахъ для исторіи философіи въ Россіи» («Вопр. Философіи», 1891, кн. 8).

Л. Колубовскій.

Лесендриа (итал. Lesendria)—крѣпость на о-вѣ Скавдерскаго (Скутарійскаго) оз., въ Албаніи, на границѣ Черногоріи; въ 1878 г. взята черногорцами.

Лессина (серб. Хвар, хорват. Нвар, итал. Lessina, нѣм. Lesina, у Птоломея Pharia, у Страбона; Phagos)—островъ, принадлежащій къ Далмаціи; длина 68 км., ширина не болѣе 5—6 км. Онъ образуется цѣпью известковыхъ горъ, скудно покрытыхъ лѣсомъ; высочайшая вершина—Monte San Nicola, 693 м. надъ поверхностью моря. Жители занимаются рыбнымъ ловлемъ, производствомъ вина и растительнаго масла, добываніемъ камня и торговлею этими продуктами, а также «розмариновою эссенціей» (Aqua regina), получаемою изъ цвѣтовъ дикорастущихъ розмариновыхъ кустовъ.

Городъ Л. имѣетъ болѣе 2000 жит., преимущественно хорваты; гавань, арсеналъ, старые венеціанскіе склады-магазины; обсерваторія. Хорошая климатическая лѣчебная станція. Въ трапезной францисканскаго монастыря хранится «Тайная вечера» Маттео Розелли (1578—1650).

Lesio enormis—въ римскомъ правѣ вредъ, повнесенный продавцемъ вслѣдствіе покупки у него вещи за цѣну, несоответствующую ея стоимости. По постановленію имп. Доклетіана и Максиміана, такой вредъ, какъ скоро цѣна была ниже половины стоимости, долженъ былъ вести къ уничтоженію покупной сдѣлки. Правило это удержалось въ нѣкоторыхъ новыхъ законодательствахъ—франц., прусскомъ и австрійскомъ, но въ значительно измѣненномъ видѣ. Французское право, напр., допускаетъ его не принципиально (art. 1118), а лишь въ видѣ исключенія: при раздѣлѣ наслѣдства, когда одна сторона терпитъ Л. въ размѣрѣ болѣе чемъ четверти цѣны (art. 887), при продажѣ недвижимостей ниже $\frac{1}{12}$ цѣны и только въ пользу продавца (art. 1674), а также при сдѣлкахъ несовершеннолѣтнихъ (art. 1305). Прусское законодательство, наоборотъ, допускаетъ Л. enormis въ римскомъ размѣрѣ какъ основаніе для уничтоженія сдѣлки лишь въ пользу покупателя, видя здѣсь ошибку стороны (P. Landrecht I, 11 § 69). Средневѣковые юристы, основывая это право на dolus контрагента, находили нужнымъ примѣнять его

одинаково и къ покупателю, и къ продавцу. Неясность юридическаго основанія права, его противорѣчіе основной идее консенсуальнаго контракта—свободѣ соглашенія,—трудности оцѣнки вреда, неустойчивость сдѣлокъ и оборота, имъ причиняемая, побуждаютъ новыя законодательства (сакс., швейц., проектъ герм.) совсѣмъ не вносить этой римской нормы въ свои постановленія. Русское право также не знаетъ вліянія Л. enormis ни на куплю-продажу, ни на другія сдѣлки.

В. Н.

Лескиенъ (Августъ Leskien)—одинъ изъ наиболѣе выдающихся современныхъ славистовъ, замѣчательный лингвистъ, род. въ 1840 г. въ Килѣ, проф. славянскихъ языковъ въ Лейпцигѣ. Важнѣйшіе труды Л.: «Handbuch der altbulgarischen Sprache» (Веймаръ, 1871; 2 изд. переработанное на новыхъ основаніяхъ, 1886 г.; русский переводъ, съ дополненіемъ А. А. Шахматова, М., 1890); «Die Declination im Slawisch-Litauischen und Germanischen» (Лпц., 1876)—работа, положившая начало такъ наз. «новограмматической» школѣ въ Германіи; «Der Ablaut der Wurzelsilben im Litauischen» (Лпц., 1884)—очень цѣнное изслѣдованіе въ области литовскаго вокализма; «Untersuchungen über Quantität und Betonung in den slawischen Sprachen» (Лпц., 1885 и 1893), посвященные изученію сербскаго ударенія; «Die Bildung der Nomina im Litauischen» (Лпц., 1891)—фундаментальный трудъ. Кромѣ того Л. напечаталъ рядъ цѣнныхъ статей въ разныхъ научныхъ журналахъ и выѣсть съ І. Шмидтомъ выпустилъ 4-е изд. «Компендіи сравн. грамматики» Шлейхера (Веймаръ, 1876), съ Эбелемъ, Шлейхеромъ и І. Шмидтомъ—«Indogermanische Chrestomathie» (тамъ же, 1869), съ Бругманомъ—«Litauische Volkslieder und Märchen» (Страсбургъ, 1882). Отличительныя черты научныхъ работъ Л.—большой даръ комбинаціи и отсутствіе предвзятыхъ взглядовъ. Въ числѣ учениковъ Л. находятся самыя выдающіеся представители современнаго языковѣдѣнія—Бругманъ, Пауль, Остгоффъ и др. 25-лѣтній юбилей научной дѣятельности его ознаменованъ выходомъ въ свѣтъ IV т. журнала «Indogermanische Forschungen», состоящаго изъ статей учениковъ и друзей Л. Хорошую оцѣнку научной дѣятельности Л. даетъ Delbrück, въ «Einleitung in das Sprachstudium» (8 изд., Лпц., 1893).

О. Булич.

Леско (Пьеръ Lescoq, 1510—78)—франц. архитекторъ, одинъ изъ первыхъ насадителей стиля Возрожденія во Франціи, получившій художественное образованіе въ Италіи. Главное его произведеніе—западный надворный фасадъ Лувра, въ Парижѣ, начатый постройкою въ 1541 г. и довершенный въ 1548 г. Кромѣ того, имъ сооружены въ томъ же городѣ дворецъ для короля Франциска I и фонтанъ des Innocents (1550; вслѣдствіи онъ подвергся измѣненіямъ), украшенный скульптурными работами Жана Гужона. Л. получилъ титулъ королевскаго совѣтника и былъ награжденъ, по обычаю его времени, духовными званіями аббата Клюни и каноника парижскаго собора.

А. С-овъ.

Лесковатъ, вѣрнѣе Лѣсковецъ (серб. Лесковац, тур. Leskovtscha, нѣм. Leskowitz)—г.

въ Сербіи, вѣнво отъ рѣки болгарской Моравы. 12182 жит., въ числѣ которыхъ много магометанъ; нѣсколько фабрикъ и заводовъ, огородничество и торговля пенькою. Занятый въ 1806 г. сербами, Л. въ скоромъ времени снова перешелъ къ туркамъ и только въ 1878 году окончательно вошелъ въ составъ Сербіи.

Ир. II.

Лескорь (Луи-Мари маркиз де Lescaze, 1766—93) — вождь вандейцевъ; бѣжалъ за границу въ началѣ революціи, но вскорѣ вернулся и былъ арестованъ. Освобожденный роялистами, онъ сдѣлался однимъ изъ вождей вандейской арміи. Онъ вытѣснилъ республиканцевъ изъ Туара, занявъ въ мѣзъ 1798 г. Фонтенуа, а 10 июня—Сомюръ. По его предложенію Кателино (см.) былъ избранъ генералиссимузомъ вандейской арміи. Съ несчастнаго нападенія на Нантъ начались неудачи Л.; въ октябрѣ онъ долженъ былъ очистить Шатильонъ, снова завладѣвъ на два дня этимъ городомъ, но 15 октябрѣ былъ раненъ и умеръ во время отступленія.

Лесли (Александръ Leslie, род. въ концѣ XVI в., ум. въ 1661 г.) — шотландецъ родомъ, сражался въ нидерландскихъ войскахъ противъ Испаніи, въ шведскихъ—противъ Россіи и Австріи. Возвратясь въ Шотландію, онъ нѣсколько разъ стоялъ во главѣ арміи, дѣйствовавшей противъ Карла I. Послѣ казни Карла Л. сталъ на сторону его сына; въ 1650 г. Кромвель нанесъ ему сильное пораженіе при Денбарѣ. Въ 1661 г., разбитый Монкомъ, Л. былъ заключенъ въ Тоуеръ и освобожденъ лишь по ходатайству шведской королевы Христіны.

Г. Ф.

Лесли (Henri-David Leslie) — англ. композиторъ, род. въ 1822 г.; писалъ квартеты, квинтеты, симфоніи, кантаты, ораторіи, пользующіяся успѣхомъ въ Англии, оперы, оперетты и пр.

Лесли (Джонъ Leslie, 1766 — 1832) — англ. физикъ, съ 1805 г. профессоръ математики, а съ 1819 г. проф. физики въ унив. въ Эдинбургѣ. Известенъ работами по теплому лучепреломленію (дифференціальныи термометръ); членъ лонд. и эдинб. Royal society. Онъ устроилъ первую абсорбціонную машину для приготовления искусственнаго льда (XVII, 478). Соч. Л.: «Nature and propagation of heat» (1804), «Elements of Geometry, geometrical analysis and plane trigonometry» (1809 и чаще), «A short account of experiments and instruments depending on the relation of air to heat and moisture» (1818) и нѣкот. др.

Лесли (Томасъ-Эдуардъ-Клиффъ Leslie) — англійскій экономистъ, род. въ 1827 г., былъ профессоромъ въ Вэльфастѣ, потомъ въ Лондонѣ. Главнѣйшіе его труды посвящены сравнительному изслѣдованію разныхъ сельскохозяиственныхъ системъ, которыя онъ изучалъ на мѣстѣ, кромѣ Англии, во Франціи, Вэльгии и Германіи: «Land systems and Industrial Economy of Ireland, England and Continental Countries» (1870), «The land system of France» (2 изд., 1870). Въ сочиненіи «Financial Reform» (2 изд., 1871) Л. рѣзко нападаетъ на систему косвенныхъ налоговъ, преобладающую въ англійскомъ и другихъ бюджетахъ. Въ 1879 г. онъ издалъ

сборникъ своихъ статей, подъ заглавіемъ: «Essays in Political and Moral Philosophy» (исторія цѣны и заработной платы въ Европѣ, философскій методъ въ политической экономіи и др.). Инграмъ справедливо считаетъ Л. основателемъ исторической школы политической экономіи въ Англии. Особенно рельефно историко-экономическіе взгляды Л. выражены въ статьѣ: «Political Economy and Sociology», вошедшей въ вышеназванный сборникъ. Здѣсь онъ рѣзко критикуетъ старую ортодоксальную экономическую школу за одностороннее и абстрактное освѣщеніе экономическихъ явленій, которыя могутъ быть правильно разъяснены только съ точки зрѣнія ихъ историческаго развитія и подъ вліяніемъ многообразныхъ факторовъ, политическихъ, национальных, бытовыхъ и т. п. См. Инграмъ, «Исторія политической экономіи» (русскій перев. 1891 г., стр. 297—300).

В. Я.

Лесли (Чарльсъ-Робертъ Leslie) — англійскій живописецъ (1794—1859), родился близъ Лондона. Его родители — американцы увезли его съ собою въ 1799 г. въ Филадельфію и намѣревались подготовить къ книжной торговлѣ, но юный Л. выказывалъ большія способности и влеченіе къ искусству, вследствие чего друзья доставили ему, въ 1811 г., средства возвратиться въ Лондонъ и поступить (въ 1813 г.) въ ученики королевской академіи художествъ. Въ началѣ Л. подражалъ В. Весту и Фюзели и написалъ въ героическомъ стилѣ послѣдняго: «Убійство, изъ Макбета», «Саула у аендорской волшебницы» и «Смерть Рютленда»; послѣ поѣздки своей, въ 1817 г., въ Парижъ, Брюссель и Антверпенъ, сталъ изображать почти исключительно юмористическія жанровыя сцены въ духѣ Вильки. Въ 1826 г. былъ избранъ въ члены лондонской академіи. Въ 1833 г. отправился въ Америку, дабы занять мѣсто преподавателя въ военной вѣсть-пуантской акад. въ Нью-Йоркѣ, но чрезъ нѣсколько мѣсяцевъ отказался отъ этой должности и явился назадъ въ Лондонъ. Жанровыя картины Л., для которыхъ сюжеты онъ бралъ преимущественно изъ сочиненій знаменитыхъ писателей (Шекспира, Сервантеса, Мольера, Эддисона, Стерна, Гольдсмиса и др.), вообще очень популярны въ Англии. Въ нихъ онъ очень вѣрно и тонко передаетъ смыслъ изображаемаго литературнаго произведенія, ярко очерчиваетъ характеры дѣйствующихъ лицъ и является искуснымъ комикомъ, умѣющимъ вызывать у зрителя улыбку, не впадая при этомъ въ каррикатуру. Рисунокъ въ нихъ правильный, письмо пріятное. Изъ такихъ картинъ въ особенности извѣстны: «Санчо Пансо у герцогини» (1825; находится въ лондонской національной галлерей), «Сэръ Р. Ковермей и цыганки» (1829), «Веселыя виндзорскія кумушки», «Обѣдъ у г. Паж», «Дядя Тоби и вдова Ведмана», изъ Стерна (1831), «Главныи дѣйствующія лица Виндзорскихъ кумушекъ» (1838), «Катерина и капуцины», изъ «Генриха VIII», Шекспира (1850), и «Фальстафъ въ роли короля» (1851). Заслуживаютъ упоминанія еще двѣ картины Л. въ иномъ родѣ: «Коронованіе королевы Викторіи» (1838) и «Крещеніе королевской принцессы». Прекрасно

влады не только кистью, но и пером, он составил и издал «Жизнеописание Дж. Констебля» (1845) и «Руководство для молодых живописцев» (1855), а также написал биографии Дж. Рейнольдса и свою собственную, которая была издана уже послѣ его смерти Т. Тейлоромъ (1860).

Лессовского заливъ—на западномъ берегу Сахалина, 80 в. къ С отъ бухты Д'Эстенгъ, подъ 49°16' с. ш. Мало углубляется въ о-въ. Окружающая мѣстность болотиста вблизи береговъ озера, а на берегу моря обнажена каменнаго угля.

Леспинаясь (Claire - Françoise Lespasse, 1731—1776) — французская свѣтская женщина, знаменитая своимъ салономъ. Незаконнорожденная дочь графини д'Альбонъ и кардинала Таюсена; получивъ прекрасное воспитаніе въ домѣ графини, послѣ смерти послѣдней она осталась безъ средствъ и сдѣлалась компаньонкой м-мъ Дюдеффанъ (см. XI, 369). Въ ея домѣ она приобрѣла преданныхъ друзей, предпочитавшихъ обществу некрасивой, но блестящей по уму компаньонки обществу самой маркизы. Послѣ разрыва съ послѣдней, въ 1764 г., Л. открыла у себя литературный салонъ, одинъ изъ самыхъ блестящихъ той эпохи. Она имѣла большое вліяніе на многихъ выдающихся людей. Однимъ изъ самыхъ близкихъ друзей ея былъ д'Аламберъ; но помимо этой чисто интеллектуальной дружбы, Л. пережила нѣсколько сердечныхъ драмъ, полюбивъ сначала маркиза Мора, потомъ графа Гибера—и оба раза неудачно. Послѣ женитьбы послѣднего она впала въ глубокое отчаяніе. Писма, которыя она ему писала, изданы были впоследствии вдовой графа Гибера (1809); они полны страсти, нѣжности и чисторомантической экзальтации. Изданы также «Nouvelles lettres de m-lle L., suivies du portrait de M. de Mora et d'autres orisucules» (1820). Къ изданію писемъ Л., вышедшемъ въ 1847 г., приложено введеніе Ж. Жанена, очень строго критикующаго Л. Ср. Grimm, «Correspondance»; Paul de Musset, «Les femmes de la Régence»; Sainte-Beuve, «Causerie de Lundi» (т. II).

Лессаръ (Павелъ Михайловичъ) — инженеръ, изслѣдователь азиатскихъ окраинъ Россіи, род. въ 1851 г. Окончивъ курсъ инст. инженеровъ путей сообщенія, Л. принималъ участіе въ возведеніи Потійскаго порта; во время войны 1877—78 гг. построилъ желѣзнодорожный мостъ черезъ Прутъ, позже производилъ изысканія отъ Асхабада до Серакса, въ Туркменіи и пограничныхъ съ нею странахъ, отъ Михайловскаго залива до Кизиль-Арвата. Въ 1884 г. Л. сопровождалъ генерала А. В. Комарова при занятіи Мерва. Въ 1885 г. былъ прикомандированъ къ русскому посольству для опредѣленія пограничной линіи Туркменіи съ Авганістаномъ; затѣмъ назначенъ политическимъ агентомъ въ Бухарѣ. Результаты его изслѣдованій напечатаны въ «Извѣстіяхъ Имп. Русскаго Географ. Общества» (1882—1884) и въ книгѣ «Военныя желѣзно-дорожныя постройки русской арміи въ кампанію 1877—1878 г.» (СПб., 1879, съ атласомъ). Въ Англіи описаніе путешествія Л. вошло въ одну изъ «Синихъ книгъ».

Laissez faire et laissez passer — формула, выражающая принципъ невмѣшательства государственной власти въ экономическія отношенія, какъ внутреннія, такъ и международныя. Объ исторіи и значеніи этого принципа см. Государственное вмѣшательство, Конкуренція, Манчестерство, Свобода торговли, Протекціонизмъ, Цехи. Не только самый принципъ невмѣшательства, но и выражающій его афоризмъ имѣетъ свою довольно длинную литературную исторію. Первая часть формулы: laissez faire появляется на 80 лѣтъ раньше второй: laissez passer. Рассказывать, что слова laissez faire были произнесены впервые въ собраніи коммерсантовъ, приглашенныхъ Колбертомъ для совѣщаній о средствахъ къ подъему французской торговли и промышленности. Авторомъ ихъ называютъ Лежандра (Legendre), который, быть можетъ, тождественъ съ составителемъ широко распространеннаго въ то время учебника коммерческой арифметики. По сохранившемуся въ Швейцаріи преданію, указанное собраніе происходило въ Лионѣ; годъ собранія, по приближительному расчету Окена—1680. Въ литературѣ laissez faire встречается впервые въ 1786 г., въ рукописныхъ мемуарахъ маркиза Рене д'Аржансона, бывшаго министромъ иностранныхъ дѣлъ при Людовикѣ XV («Mémoires et journal inédit du Marquis d'Argenson», Парижъ, 1858, т. V). Въ 1751 г. тотъ же афоризмъ повторяется въ печати, въ анонимной статьѣ д'Аржансона въ «Journal Economique». Въ тѣсной связи съ laissez faire стоитъ у д'Аржансона другой принципъ, выраженный имъ въ словахъ: pour gouverner mieux il faudrait gouverner moins и получившій широкую популярность въ сокращенной формѣ: pas trop gouverner. Тѣсная связь этихъ двухъ афоризмовъ показываетъ, что формула L. faire появилась въ литературѣ какъ сознательный протестъ противъ гнета всевѣдущаго и вседѣйствующаго полицейскаго государства. У физиократовъ та же самая идея выражается первоначально афоризмомъ: Le monde va de lui-même. Эти слова встречаются впервые у старшаго Мирабо (см.) въ его «Philosophie rurale ou Economie générale et politique de l'Agriculture» (1768), какъ переводъ итальянскаго афоризма: il mondo va da se. Отъ Мирабо этотъ афоризмъ перешелъ къ Мерсье-де-ла-Ривьеру («L'ordre naturel et essentiel des sociétés politiques», 1767) и Лерону («Système social», 1777). Въ дѣльномъ видѣ формула L. faire et L. passer появляется впервые въ 1763 году въ физиократическомъ журналѣ «Ephémérides du Citoyen», въ статьѣ старшаго Мирабо: «La dépravation de l'ordre légal», съ ссылкой на умершаго въ 1759 г. известнаго физиократа Гурву. Афоризмъ L. faire et L. passer былъ произнесенъ Гурву, вѣроятно, въ 1758 г., при свиданіи съ Мирабо, въ присутствіи другихъ физиократовъ. Въ литературныхъ произведеніяхъ XVIII в. и начала XIX в. эта формула встречается довольно рѣдко; главная область ея господства, повидному—устныя бесѣды. Къ ней не прибѣгаютъ ни нѣмецкіе физиократы [если не считать словъ Исаака Изаидна (см.) о «свѣдѣной, истинной, никогда не подлежащей безавказан-

ному нарушенію максимъ: *Lasset der Natur ihren Gang*], ни Адамъ Смита, ни Мальтусъ, ни Рикардо, У Вентама («*Observations on the restrictive and prohibitory commercial System*», 1821) она встрѣчается въ вольномъ английскомъ переводѣ: *Leave us alone*. Особенно широкое распространение и огромную популярность получаетъ она въ движеніе противъ англійск. хлѣбныхъ пошлинъ и въ борьбѣ изъ-за германскаго таможеннаго союза. Другія формулировки того же принципа—*L. faire et L. aller*, *L. aller et L. passer* и просто *L. aller*—въ XVIII в. вовсе не встрѣчаются. Соответствующаго русскаго афоризма не существуетъ; нѣтъ также общепринятаго перевода. Известный русскій фритредеръ И. В. Вернадскій (см.) переводитъ *l. f. et l. p.* такъ: «давайте дѣлать, давайте проходить» (см. его «Очеркъ исторіи политической экономіи», СПб., 1868, стр. 97). На нѣмецкій языкъ формула переводится обыкновенно словами: *gehen und geschehen lassen*. См. Oncken, «*Die Maxime L. faire et L. passer, ihr Ursprung, ihr Werden. Ein Beitrag zur Geschichte der Freihandelslehre*» («*Berner Beiträge zur Geschichte der Nationalökonomie*», II, Бернъ, 1886).

II. Струве.

Лессенъ (Фердинандъ, виконтъ де Lessers, 1805—94)—известный французскій предприниматель, членъ франц. акад. Занимая различныя дипломатическія должности, Л. обнаружилъ замѣчательное мужество и гуманность: въ Египтѣ, во время чумы, онъ обратилъ консульство въ пріемный покой и самъ ухаживалъ за больными, а въ Испаніи, во время возстаній и переворотовъ, укрывалъ и отправлялъ за границу политическихъ преступниковъ всѣхъ направленій, благодаря чему вездѣ приобрѣталъ всеобщія симпатіи. Въ 1849 г. Л. былъ назначенъ полномочнымъ министромъ въ Римъ, только что занятый французскими войсками. Л. былъ встрѣченъ недружелюбно и временнымъ правительствомъ, и народомъ; на его жизнь было совершено даже покушеніе. Примирительная его задача оказалась неисполнимой, и онъ былъ отозванъ. Еще будучи консуломъ въ Александріи, Л., прочитавъ книгу Лепера о прорытіи Суэзскаго перешейка, увлекся этою мыслью, но тогдашній хедивъ, Аббасъ-паша, не хотѣлъ и слышать о ней. Въ 1854 г. онъ умеръ; Л., прежде бывший въ дружескихъ отношеніяхъ съ его замѣстителемъ, Магометомъ-Сандомъ, поѣхалъ въ Египетъ, безъ большого труда убѣдилъ Саида разрѣшить прорытіе канала и, преодолевъ сильное сопротивленіе Англіи (см. Суэзскій каналъ), организовалъ общество на акціяхъ; въ 1859 г. было приступлено къ работамъ. Онъ оказался гораздо труднѣе, чѣмъ этого ожидали: кромѣ техническихъ трудностей, пришлось бороться съ финансовыми и политическими. Л. обнаружилъ большую энергію и ловкость, не отступая передъ грубой и прямо лживой рекламой, взятками и т. п. средствами борьбы. Въ 1869 г. каналъ былъ открытъ. Въ 1876 г. Л. увлекся проектомъ инженера Виза относительно прорытія Панамскаго перешейка; онъ началъ агитацію и добился созыва международнаго конгресса, на которомъ защи-

щаль проеетъ Виза противъ американскаго проекта прорытія перешейка черезъ Никарагуа; въ 1879 г. желанное разрѣшеніе было дано, и Л. основалъ акціонерное общество. Проектъ Виза и полученная имъ концессія были куплены за 10 милл. фр. Съ самаго начала предпріятіе было поведено ошибочно: не было произведено достаточныхъ научныхъ изысканій; въ многочисленныхъ статьяхъ, частью написанныхъ самимъ Л., частью имъ внушенныхъ въ подкупленныхъ журналахъ, утверждалось, что техническія трудности не велики, что климатъ Панамы благопріятствуетъ работамъ, что строеніе почвы даже очень удобно и т. п. Все это оказалось невѣрнымъ. Деньги тратились на подкупы правительственныхъ лицъ и журналистовъ, на рекламу, на декоративную сторону дѣла. Въ 1888 году все предпріятіе кончилось позорнымъ крахомъ (см. Панамскій каналъ). Л. былъ отданъ подъ судъ и приговоренъ заочно къ 5-лѣтнему тюремному заключенію; но приговоръ, вслѣдствіе формальныхъ нарушений, былъ отмененъ кассационнымъ судомъ. Л. опубликовалъ, между прочимъ: «*Percement de l'isthme de Suez*» (Пар. 1855); «*Lettres, journal et documents pour servir à l'histoire du canal de l'isthme de Suez*» (Пар., 1875—81); «*Origines du canal de Suez*» (Пар. 1890); «*Souvenir de quarante ans*» (Пар., 1887). См. Pinard, «*F. de L.*» (Пар., 1885); Варро, «*Ф. Л.*» (СПб., 1894).

В. Водовозовъ.

Лессингъ (Готтольдъ-Эфраимъ Lessing) — знаменитый нѣмецкій писатель, род. 22 января 1729 г. въ верхней Лузаци, въ гор. Каменцѣ; происходилъ изъ саксонскаго рода и былъ старшимъ сыномъ очень образованнаго пастора. Учился въ майсенской школѣ, потомъ въ лейпцигскомъ университетѣ, гдѣ, вмѣсто богословія, въ которомъ направлялъ его отецъ, занимался философскими, математическими и отчасти французскими науками; въ то же время онъ учился фехтовать, ѣздить верхомъ, рисовать, и сильно увлекался театромъ. Знакомство съ актрисами и извѣстной директрисой театра, Нейберъ, дало ему смѣлость самому работать для театра; его юношеская комедія «Молодой ученый» была поставлена на лейпцигскую сцену; она написана еще по репенту Готшеда (см.), и въ ней только по отдѣльнымъ штрихамъ можно узнать будущаго реформатора нѣмецкой драмы. Не лучше и другіе драматическіе опыты этого періода, но анакреонтическія стихотворенія, тогда же написанныя Л., не лишены энергіи и красоты. Перѣхавъ въ Берлинъ, Л. скоро приобрѣлъ литературное имя, благодаря рѣдкому, особенно въ то время и въ Германіи, соединенію многосторонней учености и крупнаго литературнаго таланта; все, о чемъ бы ни писалъ онъ, было запечатлѣно правдивостью, чистотой и силой. Въ спорѣ швейцарцевъ съ Готшедомъ Л. сталъ на сторону первыхъ, и Готшедъ скоро почувствовалъ силу ударовъ молодого критика. Въ 1750 г. Л. пришлось вступить сперва въ близкія, потомъ въ непріязненные отношенія съ Вольтеромъ, слава котораго должна была укрѣпить Л. въ его намѣреніи оставаться только литераторомъ, между тѣмъ какъ темныя стороны характера великаго писателя не могли не

отразится на отношеніи Л. къ господству французскаго вкуса. Вокругъ Л. группируется литературный кружокъ, независимый не только отъ голшtedландцевъ, но и отъ швейцарцевъ, и не желающій безусловно восторгаться Клопштокомъ. Съ 1753 г. Л. уже издаетъ собраніе своихъ сочиненій и въ 1755 г. заканчиваетъ драму: «Миссъ Сара Сампсонъ», къ созданію которой давно готовился изученіемъ англійской литературы. Хотя дѣйствіе въ этой пьесѣ происходитъ еще не на нѣмецкой почвѣ, она представляетъ крупный шагъ впередъ въ развитіи нѣмецкой и вообще новой національной драмы, знаменуя сближеніе театра съ жизнью и открытое возстаніе противъ господства французской условности. Вмѣсто александрійскаго стиха—здѣсь проза обыденной рѣчи, вмѣсто царей и героев—обыкновенные смертные; это первая драма въ современномъ значеніи этого слова. Около года Л. живетъ въ Лейпцигѣ, въ ближайшемъ общеніи съ поэтось Эв. фонъ-Клейстъ (XV, 352), на котораго имѣлъ благотворное влияние. Въ маѣ 1758 г. Л. снова переселается въ Берлинъ и тамъ, вмѣстѣ съ своими друзьями, Мендельсономъ и Николаемъ, начинаетъ съ 1759 г. издавать «Литературныя письма» (Briefe, die neueste Litteratur betreffend). Здѣсь Л. является вполне самостоятельнымъ и высокоталантливымъ критикомъ. Онъ требуетъ вѣрной природѣ и національной нѣмецкой поэзіи, указываетъ на Шекспира, какъ на величайшаго драматурга, развѣчиваетъ условную франц. трагедію, требуетъ вниманія и уваженія къ народной пьесѣ и къ старымъ, несправедливо забытымъ поэтамъ. Литер. письма имѣли большой успѣхъ, но самому Л. они скоро прискучили: ему надо было только высказать свои общіе взгляды, а чинить судъ и расправу надъ новыми книжками было дѣло для него слишкомъ мелкое. Въ 1760 году онъ занимаетъ въ Бреславлѣ мѣсто секретаря или правителя дѣлъ у ген.-губернатора. Л. остается въ Бреславлѣ 5 лѣтъ и, не смотря на массу дѣла и развлеченій, успѣваетъ написать два разнородныхъ, но почти въ одинаковой степени великихъ произведенія: первую истинно національную нѣм. «высокую» комедію, «Минна фонъ Барнхельмъ или солдатское счастье», и разсужденіе «Лаокоонъ или о границахъ живописи и поэзіи». «Минна ф.-В.»—вполнѣ нѣмецкая пьеса не только потому, что дѣйствіе происходитъ въ Германіи во время 7-лѣтней войны, но и потому, что она вся проникнута чисто нѣмецкимъ добродушіемъ и всѣ характеры ея, отъ лукаво-добросердечной героини до туповатаго, но честнаго Юста,—чисто нѣмецкіе, разумно идеализированные характеры. «Лаокоонъ» (см. XVII, 340) является рядомъ поправокъ и дополненій къ безсмертнымъ трудамъ Винкельмана (III, 419), и вмѣстѣ съ тѣмъ представляетъ крупный шагъ впередъ въ развитіи художественной критики произведеній новой поэзіи, которую онъ навсегда очистилъ отъ дидактическо-описательныхъ поэмъ. Подъ влияніемъ работъ Винкельмана и «Лаокоона», въ школахъ сѣверной и средней Германіи увеличено было число уроковъ греч. языка и чтенія Новаго Завета замѣнено изученіемъ классиковъ, черезъ что закончился бо-

гословскій періодъ въ протестантской педагогикѣ и начался гуманистически-научный (лучшія изданія «Лаокоона», считающагося классическимъ произведеніемъ и по языку—R. Voxberger, Лпц., 1879; W. Cosack, Б., 1882, 3 изд.; по-русски точный переводъ, съ обширнымъ комментариемъ, Е. Эдельсона, Москва, 1859). Въ 1765 г. Л. вернулся въ Берлинъ, а черезъ 2 года, послѣ нѣсколькихъ неудачныхъ попытокъ устроиться въ столицѣ Пруссіи, съ удовольствіемъ принявъ предложеніе нѣсколькихъ любителей національнаго искусства, задумавшихъ устроить въ Гамбургѣ образцовый нѣмецкій театръ, при которомъ Л. предстояло быть драматургомъ и критикомъ. Предпріятіе вскорѣ распалось, вслѣдствіе неспособности предпринимателей и неподготовленности актеровъ и публики; но благодаря ему появилось на свѣтъ періодическое изданіе Л.: «Гамбургская Драматургія» (1-й № вышелъ 1 мая 1767 г., послѣдній 19 апр. 1768 г.; лучший русскій пер.—И. П. Рассадина, М., 1883), которое справедливо считается основой важной литературной реформы—паденія псевдо-классицизма. Въ этихъ листкахъ, проникнутыхъ единствомъ идей и соединенныхъ потомъ въ цѣлую книгу, Л. вполнѣ убѣдительно доказываетъ, что французская, тогда повсемѣстно господствовавшая теорія драмы слаба прежде всего въ томъ, въ чемъ она считаетъ себя особенно сильной: франц. трагики и ихъ послѣдователи только воображаютъ, что они слѣдуютъ примѣру древнихъ и правиламъ Аристотеля; на самомъ дѣлѣ они держатся молчаливо, все же существенное оставляютъ въ сторонѣ. У грековъ драма національна и соотвѣтствуетъ духу времени, у французовъ она не національна и съ духомъ времени общаго ничего не имѣетъ; въ этомъ отношеніи Шекспиръ несравненно ближе къ Софоклу, нежели французскіе классики, изображающіе не дѣйствительную, а условно-красивую, небывалую жизнь; трагическое должно возбуждать не удивленіе, какъ у французовъ, а чувство, какъ у Софокла и Шекспира. Въ исторіи нѣмецкой литературы «Гамб. Драм.» имѣла огромное значеніе: безъ нея былъ бы не понятъ и даже невозможенъ театръ Гете и Шиллера. Въ томъ же 1768 г. Л. принимается за «Письма антикварнаго содержанія», въ которыхъ онъ развѣчиваетъ нѣмецкую официальную науку въ лицѣ профессора Хр. Ад. Клотца, котораго онъ окончательно добилъ въ монографіи: «Какъ древніе представляли смерть» (1769).—Л. шелъ уже 40-й годъ, а онъ, при всей своей литературной известности, не имѣлъ опредѣленнаго общественнаго положенія, въ которомъ теперь нуждался больше чѣмъ когда-либо, такъ какъ полюбилъ вдову своего гамбургскаго пріятеля, Еву Кенингъ. Герцогъ брауншвейгскій предложилъ ему мѣсто библиотекаря въ Вольфенбюттелѣ, «не столько для того, чтобы библиотека извлекала пользу изъ Л., какъ для того, чтобы Л. извлекалъ пользу изъ библиотеки»; онъ охотно согласился и перѣхалъ въ Вольфенбюттель въ 1770 году. Но жалованье его было такъ ничтожно, а дѣла его невѣсты—такъ разстроены, что ему еще долго пришлось оставать-

ся женикомъ. Въ 1775 году Л. побывалъ въ Вѣнѣ, гдѣ былъ принятъ съ большимъ почтениемъ; въ томъ же году ему удалось осуществить свою давнишнюю мечту—вѣстѣ съ принцемъ Леопольдомъ брауншвейгскимъ онъ побывалъ въ Италіи. Въ 1776 г. онъ женился, а черезъ полтора года снова былъ одинокъ на свѣтѣ: жена, обѣщавшая ему счастливую и покойную старость, скончалась отъ родовъ (о ней см. Thiele, «Eva Lessing. Ein Lebensbild», Halle, 1881, а также «Briefwechsel zwischen Lessing und seiner Frau», изд. v. Schöne, Лпц., 1870). Въ Вольфенбюттелѣ Л. сначала почти исключительно былъ занятъ разборомъ библиотеки и изданіемъ рукописныхъ находокъ: уже въ 1770 г. онъ издалъ считавшіяся потеряннымъ трактатъ Беренгарія Турскаго противъ Ланфранка; въ 1772 г. напечаталъ стихотворенія Андреа Скультета. Въ томъ же году онъ печатаетъ и ставитъ на сцену (въ Брауншвейгѣ) трагедію: «Эмилія Галотти», сюжетъ которой онъ самъ определяетъ, называя пьесу «иѣщаской Виргиніей». «Эмилія Галотти» является живымъ и высоко художественнымъ дополненіемъ и иллюстраціей къ Гамб. Драматургіи: всякая сцена подвигаетъ дѣйствіе впередъ и тѣсно связана съ предыдущей и послѣдующей, всякій отдѣльный моментъ вытекаетъ изъ характеровъ дѣйствующихъ лицъ, которые опредѣляются не словами, а самымъ дѣйствіемъ; характеры, а не слѣпой фатумъ, управляютъ ходомъ пьесы, а такъ какъ всякій характеръ (какъ и въ жизни дѣйствительной) заключаетъ въ себѣ и дурное, и хорошее, то зритель, не зная исхода столкновенія, все время находится въ напряженіи и подъ вліяніемъ основныхъ трагическихъ чувствъ—страха и состраданія. Состраданіе возбуждаютъ не только героиня и ея несчастный отецъ, благородный дѣтоубійца, но и эгоистичный, испорченный кестью и своеволіемъ принцъ и даже самъ Мефистофель пьесы, Маринелли, которые никакъ не рассчитывали на такой исходъ задуманнаго ими дурного дѣла. Въ этомъ живомъ состраданіи къ несчастнымъ и даже порокамъ человечества и заключается гуманизирующее значеніе трагедіи. Съ 1774 г. Л. издаетъ «Отрывки незнакомца». Авторомъ ихъ впоследствии оказался умершій въ 1768 г. нѣмецкій дѣецъ Герм.-Самуэль Реймарусъ. Отрывки въ цѣломъ носятъ заглавіе: «Апологія разумныхъ читателей Бога». Гамбургскій пасторъ Геце выступилъ противъ издателя съ рѣзкими и грубыми обличеніемъ, на которое Л. отвѣчалъ рядомъ блестящихъ по формѣ и прекрасныхъ по содержанию статей, подъ назв. «Анти-Геце» (1778); полемическій талантъ Л. достигаетъ здѣсь своего кульминаціоннаго пункта. За «Анти-Геце» у Л. было отнято право издавать безъ цензуры вольфенбюттельскіе фрагменты, и ему велѣно было прекратить полемику. Напечатать послѣднюю брошюру: «Нужный отвѣтъ на совсѣмъ ненужный вопросъ» и тѣмъ удержавъ за собою поле битвы, Л. переноситъ полемику въ область искусства и въ 1779 г. выпускаетъ въ свѣтъ свою послѣднюю пьесу: «Натанъ Мудрый», которую онъ самъ называетъ «дѣятею наступающей старости, рожденію кото-

раго много помогла полемика». «Натанъ Мудрый» — превосходное произведеніе, достойно завершающее гуманно-просвѣтительную дѣятельность Л. Какъ драма, «Натанъ» имѣетъ крупныя недостатки: характеры лицъ раскрываются не въ дѣйствіяхъ ихъ, а въ прекрасныхъ и сильныхъ рѣчахъ (оттого и самъ Л. называлъ пьесу «dramatisches Gedicht»); но какъ поэтическая проповѣдь гуманности и вѣротерпимости, «Натанъ» — одно изъ величайшихъ созданій только что наступившаго въ то время классическаго періода нѣмецкой литературы. «Натану» предшествовало сходное по идеѣ небольшое произведеніе: «Ernst und Falk, Gespräche für Freimäner» (1778), а послѣдней работой Л. было: «Die Erziehung des Menschengeschlechts» (1780), рядъ плодотворныхъ мыслей по философіи исторіи. Л. умеръ 15 февраля 1781 г. отъ грудной болѣзни, которую страдалъ уже давно. Какъ характеръ, Л. представляетъ изъ себя идеалъ нѣмца-протестанта: прямой, безукоризненно честный, трудолюбивый, скромный при своихъ обширныхъ знаніяхъ, ребенокъ въ практической жизни, беззапятно смѣлый борецъ за правду и свободу мысли, онъ былъ, при этомъ, чрезвычайно живымъ и разностороннимъ человекомъ. Онъ не былъ творческимъ гениемъ, не былъ глубокомысленнымъ философомъ и великимъ ученымъ — но онъ великій нѣмецкій литераторъ, больше сдѣлавшій для успѣховъ родной поэзіи, философіи и науки, нежели многие десятки крупныхъ поэтовъ и ученыхъ. Правдолюбіемъ, энергіей и поразительной ясностью своей художественно-критической проповѣди Л. подготовилъ и отчасти совершилъ рядъ великихъ реформъ въ нѣмец. искусствѣ и наукѣ — реформъ, которыя жалкихъ учениковъ и подражателей превратили въ образцы для подражанія и въ всеобщихъ учителей; а для всего цивилизованнаго міра Л. далъ рядъ честныхъ и гуманныхъ художественныхъ произведеній. Въ своихъ статьяхъ и изслѣдованіяхъ Л. далъ блестящій примѣръ объединенія науки, искусства и служенія благому человечеству. Первые изданія полного собранія сочиненій Л. вышли въ Берлинѣ въ 1771—1794 гг. и въ 1825—28 гг.; первое критическое изданіе изготовилъ К. Лакманъ (В., 1838—40; новое изд. Лпц., 1858—57). Подвѣтъ съ пользою работали надъ критикою и біографіей Л. Редлихъ и Робертъ Воксбергеръ, въ изданіи Непреля (В., 1861—1878). Иллюстрированное изданіе соч. Л. вышло въ Вѣнѣ въ 1833 г. общедоступное — въ «National Literatur» Kurschner'a (томы 58—60, Штуттг., 1833). Изъ полныхъ изданій новѣйшее—Görling'a (Штуттг. 1882—84). Объясненія къ соч. Л.—Дюнцера (Лена, 1862—63). Ср. также Hebler, «Lessing-Studien» (Вѣрь, 1862). Первая біографія Л. издана его братомъ Карломъ (В., 1793). Изъ позднѣйшихъ лучшая работа — Danzel'a (Лейпцигъ, 1850; ее дополняетъ Gubrauer въ 1853 и 1854 гг.; новое изданіе Maltzahn'a и Boxberger'a Берлинъ 1880—81). Ср. Stahl, «Gotthold-Erphaim L.» (Берлинъ, 1859, много разъ переиздавалась); Н. Düntzer, «L.'s Leben» (Лпц.,

1882, съ массою иллюстраціи); E. Schmidt, «L., Geschichte seines Lebens und seiner Schriften» (Берл., 1884); Kuno Fischer, «Gottbold-Ephraim L., als Reformator der deutschen Litteratur» (Штуттгарт, 1881; русский перевод И. П. Рассадина, М., 1882). На русский язык Л. начали переводить еще въ прошлом столѣтіи; перев. «Эмилія Галотти» издагъ Карамзинъ въ Москвѣ въ 1788 г., а его переводу предшествовалъ другой, какого-то П. А. (СПб., 1784). «Молодой ученый» переведенъ много раньше, въ 1765 г., Андреемъ Нартовымъ; «Минна ф. Барнхельмъ», подъ названіемъ «Солдатское счастье», переложена «на рускіе нравы» и издана въ Москвѣ въ 1779 г. (И. З.). «Избранныя басни» Л. перевелъ Василій Пашиневъ въ 1816 г. (СПб.). Главныя произведенія Л., съ биогр., изданы подъ ред. П. Н. Полевого въ 1882—83 г. Изъ русскихъ работъ о Л. важнѣе другихъ рядъ статей Н. Чернышевскаго въ «Современникѣ» за 1866 г. (№№ 10—12) и за 1867 г. (№№ 1, 3, 4 и 6), подъ загл.: «Л., его время, его жизнь и дѣятельность»; перепеч. тогда же отдѣльной книгой; въ 1894 г. онѣ перепечатаны въ соч. Чернышевскаго, въ отдѣлѣ «Эстетика и поэзія». Ср. статью П. Воборыкина: «Эфр. Л. и д-ръ Ретгеръ, какъ критики сценической игры» («Русскій Вѣстникъ», 1867, № 7), и «Дидро и Л.» («Отч. Зап.», 1868, № 1, стр. 147). Въ «Биографической Библиотекѣ» Ф. Павленкова книга о Л. написана М. М. Филиповымъ (СПб., 1891).

Лессингъ (Карль-Готтгельфъ Lessing, 1740—1812)—младшій братъ знаменитаго критика. До сихъ поръ не потерялъ значенія трудъ его: «G. E. Lessing's Leben, nebst seinem noch übrigen literarischen Nachlasse» (перевздалъ съ сокращ. Otto F. Lachmann въ «Reclam's Universalbibliothek» № 240819). Изъ пьесъ Карла Л. лучшія: «Der Lotteriespieler», «Der Wildfang» (1769) и «Die Mätresse» (1780). См. Eugen Wolff, «Karl-Gottlieb L.» (Б., 1886).

Лессингъ (Карль-Фридрихъ Lessing, 1808—80)—однѣ изъ значительнѣйшихъ нѣмецк. живописцевъ XIX ст., образовался въ Берлинѣ подъ руководствомъ сперва Резеля, а потомъ В. ф. Шадова и, вмѣстѣ съ послѣднимъ, переселился въ Дюссельдорфъ. Его дѣятельность распадается на два періода: въ первомъ онъ былъ ревностнымъ послѣдователемъ тогдашняго романтическо-алегическаго направленія и изображалъ преимущественно меланхолическія кладбища, развалины рыцарскихъ замковъ и угрюмыя скалистыя мѣстности, оживляя ихъ небольшими фигурами рыцарей, монаховъ, разбойниковъ и т. п. Къ такому роду произведеній Л. относятся, между прочимъ, «Рыцарскій замокъ на морскомъ берегу» (1828; въ берл. нап. галлерей) и «Дворъ монастыря подъ снѣгомъ» (въ кельск. муз.). Романтическій характеръ имѣютъ также и первыя изъ неландшафтныхъ картинъ Л., каковы напр. «Король и королева въ пещали», «Леонора» (по Виргеру) и «Разбойникъ и его дѣтя». Второй періодъ его дѣятельности начинается приблизительно въ 1836 г., когда онъ, въ своихъ картинахъ, выступаетъ поборникомъ преобладанія государственной власти

надъ церковною и хвалителемъ героевъ реформаци. Въ это время изъ подъ его кисти вышли любопытныя картины: «Гуситская проповѣдь» (1836; въ берл. нап. галлерей), «Энциклопедія въ темницѣ» (1836; въ штеделевск. инстат. во Франкфуртѣ на М.), «Гусъ при Костницѣ» (1842, тамъ же), «Взятіе папы Пасхалиса въ плѣвъ Генрихомъ V» (1840), «Генрихъ V предъ приюфенингск. монастыремъ» (1844), «Гусъ у костра» (главное произведеніе Л., 1850; въ берл. нап. гал.), «Лютеръ, сожигающій папскую буллу» (1853), «Выставка тезисовъ въ церкви виттенбергскаго замка» и «Споръ Лютера съ Экомъ» (1867; въ музеѣ Карлсруэ). Въ 1858 г. Л. былъ приглашенъ на должность директора картинной галлерей въ Карлсруэ, и съ того времени до самой смерти жилъ въ этомъ городѣ, занимаясь преимущественно ландшафтною живописью. Изъ его картинъ, сверхъ вышеупомянутыхъ, лучшими могутъ считаться: «Монахъ, молящійся у гробницы имп. Генриха IV» (1862; въ кенигсб. муз.), «Стрѣлки въ ущельѣ» (1861; въ берл. нап. галлерей), «Пожаръ въ монастырѣ» (въ дрезд. гал.), «Защита замка» (въ дюссельд. гал.) и нѣсколько видовъ Эйфеля, на нижнемъ Рейнѣ. Какъ историч. живописецъ, Л. утратилъ свое значеніе для настоящаго времени, но какъ ландшафтистъ занимаетъ еще видное мѣсто въ ряду первоклассныхъ мастеровъ. А. С.—а.

Лессингъ (Юлиусъ Lessing)—историкъ прикладнаго искусства, род. въ 1843 г.; занялся специально исторіею художественно-промышленныхъ производствъ и значительно способствовалъ новѣйшимъ успѣхамъ прикладнаго искусства. Съ 1872 г.—директоръ берлинскаго художественно-промышленнаго музея. Изъ изданныхъ «Древневосточные образцы ковровыхъ надѣлій» (1877), «Образцы старонѣмецкихъ линейныхъ вышивокъ» (1878—78), «Возрожденіе въ современной художественной промышленности» (1877), «Рѣзба изъ дерева въ XV и XVI ст.» и нѣк. др.

Лессовъ или **Ляски**—с. Кіевской губ., Черкаскаго у., близъ Днѣпра. Жителей 6168, дворовъ 968.

Лессовскій (Степанъ Степановичъ, 1817—1884)—адмиралъ. Окончивъ курсъ въ морскомъ кадетскомъ корпусѣ и въ офицерскихъ классахъ при немъ, плавалъ въ Черномъ морѣ, участвовалъ въ экспедиціи вице-адмирала Путятина, былъ начальникомъ строящихся батарей и командиромъ своднаго экипажа въ Николаевскѣ на Амурѣ, служилъ въ только-что образовавшемся русск. общ. парок. и торговл. Въ 1858 г. Л. былъ назначенъ капитаномъ надъ кронштадтскимъ, а въ 1863 г.—надъ петербургскимъ портомъ. Въ томъ же году онъ былъ посланъ съ эскадрою въ Сѣв. Америку. Неожиданное появленіе его въ Нью-Йоркѣ произвело большое впечатленіе въ западной Европѣ и послужило къ упроченію нашей дружбы съ Соед. Штатами. Назначенный сначала помощникомъ, а затѣмъ главнымъ командиромъ въ Кронштадтѣ, Л. много сдѣлалъ для города: устроилъ водопроводъ, провелъ газъ, построилъ казармы. Въ 1871 г. назначенъ помощникомъ управляющаго морскимъ министерствомъ, а въ 1876 г.—управляющимъ этимъ министер-

ствомъ. По случаю возникшихъ въ 1880 г. недоразумѣній съ Китаемъ, оставилъ постъ министра и назначенъ начальникомъ эскадры у береговъ Китая, съ обширными полномочіями; въ тоже время сдѣлалъ членомъ государственнаго совѣта. По возвращеніи въ Россію, Л. участвовалъ въ разныхъ коммиссіяхъ по морскому дѣлу и въ переработкѣ морского устава.

Лессонъ (René Primevère Lesson) — французскій естествоиспытатель (1794—1849); учился въ морской медицинской школѣ въ Рошфорѣ, сдѣлалъ нѣсколько морскихъ кампаній, заведывалъ затѣмъ ботаническимъ садомъ въ Рошфорѣ и былъ профессоръ химіи въ медицинской школѣ. Въ 1822—1825 гг. принималъ, въ качествѣ врача и натуралиста, участие въ кругосвѣтномъ плаваніи корвета «La Coquille», подъ командой Дюперре (Duperrey), собралъ данныя по геологіи береговъ Перу и Чили, Малуинскихъ о-вовъ, Голубыхъ горъ Австраліи, а также цѣнныя зоологическія и этнографическія матеріалы, написалъ затѣмъ «Journal d'un voyage pittoresque autour du monde» (П., 1830), редактировалъ вмѣстѣ съ Гарно (также принимавшимъ участие въ этой экспедиціи) зоологическую часть официальнаго отчета объ этомъ плаваніи («Voyage autour du monde sur la corvette la Coquille, Zoologie», Пар., 1830); свои медицинскія наблюденія издалъ подъ заглавіемъ: «Voyage médical autour du monde» (П., 1829). Изъ другихъ работъ его заслуживаютъ вниманія «Complément des oeuvres de Buffon» (П., 1828); «Manuel d'ornithologie domestique» (П., 1834); «Histoire naturelle de l'expédition de la frégate la Thétis» (П., 1838); «Voyage autour du monde entrepris par ordre du gouvernement sur la corvette la Coquille» (П., 1838).

Лессь — свѣтложелтое однородное отложение современной геологической эпохи, представляющее тонкій суглинокъ, болѣе или мѣнѣе богатый углекислой известью. Главная составная часть Л.—мелкія угловатыя или только слегка закругленныя зерна кварца, диаметромъ въ среднемъ ок. 0,08—0,04 мм.; кромѣ того, въ его составъ входитъ глина (7—10%) и углекислая известь, то мелкораздробленная, то образующая пленки на кварцевыхъ зернахъ, то въ видѣ отдѣльныхъ продолговатыхъ или округлыхъ стяженій величиною съ горошину, орѣхъ, словую шишку. Эти известковыя конкреціи носятъ специальное названіе Lösskindchen, Lösspüppchen, у насъ—журавчиковъ; онѣ рѣзко выдѣляются бѣлыми пятнами на желтомъ фонѣ породы, почему Л. и наз. въ породѣ «бѣлоглазкой». При точномъ изслѣдованіи Л. можно констатировать въ немъ зерна многихъ минераловъ и немного окиси желѣза. Кромѣ журавчиковъ для Л. характерна полная однородность матеріала, пористость въ видѣ ряда тонкихъ, часто вертикальныхъ каналцевъ, полное отсутствіе слоистости, часто присутствіе раковинъ наземныхъ моллюсковъ, костей и зубовъ млекопитающихъ, а именно разныхъ степныхъ животныхъ (байбака, сурка, мышей и т. д.), дагѣ мамонта, носорога, эламотерія и др. Въ Саратовской, Киевской и др. губерніяхъ въ Л. найдено много остатковъ этихъ животныхъ. Для Л. характерна также его спо-

собность стоять, не обваливаясь, крутыми, часто даже вертикальными стѣнками, высотой въ нѣсколько сотъ футъ. Л. занимаетъ большія площади въ бассейнѣ Рейна, Некара, Майна (въ долинахъ, на склонахъ и на водораздѣлахъ иногда до 400 фт. надъ уровнемъ Рейна), въ Саксоніи, Богеміи, Франціи, Венгріи и въ некоторыхъ другихъ странахъ. Въ Россіи Л. господствуетъ во всей средней, южной и юго-восточной ея части, гдѣ онъ является подпочвой чернозема, кромѣ того въ Ферганѣ и Туркестанѣ, въ некоторыхъ частяхъ Сибири. Особенно большія площади покрываетъ Л. въ Китаѣ, гдѣ его мощность достигаетъ 600 фт. и гдѣ въ немъ китайцы устраиваютъ себѣ пещерообразныя жилища, располагая ихъ террасовидными уступами другъ надъ другомъ. Первоначально *аллювиальная* гипотеза считала Л. рѣчнымъ отложениемъ, озернымъ, мутью наносимой, рѣками во время разливовъ, продуктомъ дѣятельности мелкихъ струевъ и ручейковъ, образующихся на склонахъ изъ атмосферныхъ осадковъ (такъ наз. «guissement»). Въ 70-хъ годахъ Рихтгофенъ, на основаніи своихъ изслѣдованій въ Китаѣ, пришелъ къ заключенію, что Л. *эоловое* (субэаральное) или *насттрениное* образование, навѣянное, наносимое и перерабатываемое вѣтромъ и бурями. Наконецъ, нѣкоторые поддерживаютъ ледниковую гипотезу и считаютъ Л. за продуктъ оттаиванія поддонной морены ледниковъ, вытекавшихъ изъ-подъ глетчера ручьемъ, пріурочивая образование Л. къ ледникамъ ледниковаго періода и къ ихъ отступанію. Въ настоящее время не подлежитъ сомнѣнію, что Л. разныхъ странъ произошли различными способами; слѣдовательно, всѣ названныя гипотезы могутъ быть признаны, если только не придавать ни одной изъ нихъ значенія универсальности, исключавшей друг. объясненія. *Ф. Л.-Л.*

Лестъ-юокъ или **Раума-юокъ** (Lestjoki, Raumajoki)—р. въ Финляндіи, впадающая въ Вотинскій заливъ при мѣстечкѣ Раума. Л. беретъ начало въ озерѣ Л.-терви; длина 117 км., ширина до 50 м., бассейнъ 1860 кв. км. Берега верхняго теченія болотисты, нижняго—плодородны.

Le style c'est l'homme («стиль—это человѣкъ», т. е. по стилю человѣка можно судить о характерѣ его)—слова Бюффона въ рѣчи, произнесенной при принятіи въ академию (1753).

Лесте или **Лессо**—музык. терминъ, требующій исполненія скорого, бѣлаго, легкаго.

Лес(ш)етовка — кожаныя четки раскольниковъ (см. Четки).

Лестокъ (Иоганнъ-Германнъ, графъ) — русскій госуд. дѣятель (1692—1767). Происходилъ изъ старинной дворянской французской семьи; въ 1713 г., въ званіи гѣкаря, прибылъ въ Петербургъ, первое время пользовался расположеніемъ монарха, но въ 1720 г. былъ сосланъ въ Казань, за обольщеніе дочери одного придворнаго служителя. Екатерина I вызвала Л. въ Петербургъ и назначила его лейбъ-хирургомъ. Благодаря своему веселому нраву и услужливости, онъ снискалъ расположеніе цесаревны Елизаветы Петровны. Въ правленіе Анны Леопольдовны онъ начи-

наеть принимать участіе въ дипломатическихъ дѣлахъ и въ известномъ переворотѣ 1741 г. играетъ выдающуюся роль: чрезъ него велись переговоры съ Шетарди и шведскимъ посланникомъ, онъ руководилъ дѣйствіями Елизаветы и вліялъ на ея приближенныхъ. По восшествіи на престолъ Елизаветы, Л. сталъ однимъ изъ самыхъ близкихъ къ ней лицъ и пользовался большимъ вліяніемъ на дѣла; даже вице-канцлеръ Бестужевъ считалъ первое время необходимымъ быть съ нимъ въ дружбѣ. Позже между ними возникла вражда, изъ-за явнаго пристрастія Л. къ Франціи, отъ которой онъ получалъ пенсію въ 15000 ливровъ, и къ Пруссіи, по ходатайству которой императоръ Карлъ VII даровалъ Л. графское достоинство. Около 1745 г. Бестужеву удалось перехватить тайную переписку Л. и Шетарди; послѣдній былъ удаленъ изъ Россіи, а Л. лишился прежняго вліянія на императрицу. Въ 1748 г., за новыя интриги противъ Бестужева, Л. былъ арестованъ, пытанъ въ тайной канцеляріи, приговоренъ къ смерти, какъ политическій преступникъ, но помилованъ и сосланъ въ Угличъ (1750 г.). Здѣсь онъ содержался три года, затѣмъ былъ перевезенъ въ Великій Устюгъ и освобожденъ только въ 1762 г., Петромъ III, возвратившимъ ему чины и конфискованное имущество. Ср. Хмыровъ, «Графъ Лесто́къ» и М. Семейскій, «Лесто́къ», въ «Чтеніяхъ Моск. Общ. Ист. и Древ. Рос.» (1884, № 3).

Лесто́къ (L'Estocq, 1738—1818)—пруссійскій генералъ; командовалъ корпусомъ во время войны 1806—7 г., игралъ выдающуюся роль въ сраженіи при Прейсишъ-Эйлау.

Лесемьеръ (Lesmierz)—ист. Ленчицкаго у., Калышской губ., на рч. Неръ; дв. 681, жит. 5720; свеклосахарный заводъ.

Лесюверъ (Jean-François Lesueur)—франц. композиторъ и писатель о музыкѣ (1760—1837), профессоръ парижской консерваторіи, авторъ оперъ и духовныхъ произведеній. Изъ его музыкально-литературныхъ трудовъ известны: «Exposé d'une musique imitative et particulière à chaque solennité» и «Notice sur Paisiello».

Лесюверъ (Charles-Alexandre Lesueur)—французскій зоологъ (1778—1846), принималъ участіе сначала въ качествѣ рисовальщика естественнo-историческихъ предметовъ, а потомъ и въ качествѣ натуралиста въ кругосвѣтномъ путешествіи Бодена на суднѣ «Géographe» въ 1800—1804 гг.; въ 1816 г. отправился съ геологомъ Маклюромъ въ Америку, возвратился въ Гавръ въ 1837 г., послѣ чего былъ консерваторомъ въ гаврскомъ музеѣ. Работы его касаются преимущественно низшихъ животныхъ, особенно кишечнополостныхъ (Péron et Lesueur, «Tableau des caractères généraux et spécifiques de toutes les espèces de Méduses etc.»), II. 1809 г., въ «Annales du Muséum», т. XII) и др.

Лесюверъ (Эсташъ Lesueur, 1617—55)—французскій историческій живописецъ, ученикъ С. Вуэ, развившійся дагѣ чрезъ наученіе имѣющагося во Франціи работъ Рафаэля и Н. Пуссена. Въ его картинахъ видно стремленіе отдѣлаться отъ академическаго стили-

ого учителя и достигнуть чистой красоты великаго урбинскаго мастера. Рисунки въ нихъ правильны, колоритъ по большей части свѣтлый, композиція ярло-обдуманная и красивая, но нерѣдко холодная, точно также какъ и экспрессія. Самые известныя произведенія этого художника находятся въ луврскомъ музеѣ, въ Парижѣ; это, во-первыхъ, 22 сцены изъ жизни св. Брунона, написанныя въ 1645—1648 гг., для клуатра парижскаго монастыря картезианцевъ; во-вторыхъ, 18 мнелоогическихъ изображеній, нѣкогда украшавшихъ соборъ отель-Ланберъ, на остр. св. Людовика, въ Парижѣ, и 10 картинъ на различные сюжеты изъ Евангелія и житія святыхъ. Послѣ Лувра, произведеніями Л. богаче всѣхъ другихъ музеевъ Имп. Эрмитажъ, владѣющій семью его картинами («Младенецъ Моисей на р. Нилѣ», «Рождество Богородицы», «Введеніе Богородицы во храмъ», «Срѣтеніе Господне», «Успеніе Богоматери», «Смерть св. Стефана» и «Дарій-Гистаспъ вскрываетъ гробницу Нитокрисы»).

Лета (Λήθη — забвеніе):—1) дочь Эрды, мать харитъ. 2) Источникъ и рѣка Забвенія въ подземномъ царствѣ. По прибытіи въ подземное царство умершіе пили изъ этой рѣки и получали забвеніе всего прошедшаго; наоборотъ, тѣ, которые появлялись обратно на землю, должны были еще разъ напиться воды изъ подземной рѣки. Представленіе объ этомъ возникло уже послѣ Гомера и перешло въ народную вѣру.—Рѣка Л. протекаетъ также въ странѣ Ена, который считается братомъ Л. и брата ната (Забвенія и Смерти). Въ подземномъ царствѣ былъ ея тронъ, на которомъ, между прочимъ, сидѣли Тезей и Пирнейю, посѣтившіе Андъ.

L'état c'est moi (государство, это—я). По преданію, Людовикъ XIV, въ апрѣлѣ 1666 г., явился въ парламентъ, гдѣ и произнесъ эти слова въ отвѣтъ президенту, выдвигавшему на первый планъ интересы государства. Дилора, въ своей «Histoire de Paris», утверждаетъ, что король этимъ выраженіемъ прервалъ судью, въ своей рѣчи постоянно употреблявшаго слова «король и государство».

Летѣталецъ — блудный бѣсъ, соблазняющій, по славянскимъ повѣрьямъ, женщинъ. Въ книгѣ Иннокентія Газіела: «Миръ съ Богомъ человѣку» (печатано въ Кіево-Печерской лаврѣ, 1699) говорится: «Здѣже прилучится можетъ и смѣшеніе тѣлесное съ дьяволомъ, сіестъ съ Лѣталецъ, который блудъ есть наляжшій». Ср. Инкубы.

Летальный исходъ (Exitus letalis)—мед. выраженіе, означающее смертельный исходъ болѣзни.

Летаніе.—Уже съ давнихъ поръ человѣкъ мечталъ о возможности летать въ воздухѣ на подобіе птицъ, и было произведено множество попытокъ устройства разныхъ приспособленій для Л., при чемъ многія изъ нихъ были основаны на весьма странныхъ убѣжденіяхъ. Такъ, напр., въ 1680 г. иезуитъ Ланъ высказалъ предположеніе, и пытался его осуществить, что если изъ мѣднаго шара съ очень тонкими стѣнками выкачать воздухъ, то такой шаръ долженъ подняться въ воздухѣ. Подъ вліяніемъ

атмосф. давл. его шаръ конечно прежде всего сплюснулся бы. Въ 1686 г. слесарь Венье построилъ снарядъ, состоящій изъ жердей, перекинутыхъ черезъ плечи воздухоплавателя и снабженныхъ на своихъ переднихъ и заднихъ концахъ крыльями изъ легкой матеріи. Жерди эти приводились въ движеніе руками и ногами такимъ образомъ, что зарать опускалось правое переднее и лѣвое заднее крыло, и наоборотъ. Съ этимъ снарядомъ Венье опускался безъ особаго вреда для себя съ нѣкоторой высоты. Первый положительный успѣхъ въ воздухоплаваніи выпалъ на долю французовъ, братьевъ Монгольфье, которые, исходя, однако, изъ ошибочной идеи, что отъ горѣнія особой смѣси изъ шерсти и соломы образуется «электрическій дымъ», способный поднять наполненное имъ легкое тѣло, достигли поднятія извѣстнаго изъ бумаги шара съ отверстіемъ внизу, наполняя шаръ горячими газами, которые были легче воздуха, пока температура ихъ была еще достаточно высока. Соскоро промѣлавъ поднятіе шара нагрѣваніемъ заключеннаго въ немъ воздуха, помощью введенія въ отверстіе шара накаленной желѣзной полосы. Первый публичный опытъ Монгольфье произвели въ 1783 г. съ шаромъ изъ холста, оклееннымъ бумагой. Шаръ имѣлъ 89 фт. въ поперечникъ, въ 10 мн. вѣсѣлъ съ грузомъ около 200 кило на значительную высоту и упалъ въ 4200 фт. разстоянія отъ мѣста поднятія. Шаръ рѣшился наполнить шаръ водородомъ и этимъ значительно продвинулъ впередъ дѣло воздухоплаванія (см. II, Аэронавтика, 558—560). Шары, наполняемые теплымъ воздухомъ, получили названіе *монгольфьеровъ*, а водородомъ — *шарьеровъ*. Первый шарьеръ поднялся съ Марсова поля въ Парижѣ 27 августа 1783 г. Черезъ три четверти часа послѣ поднятія шаръ опустился въ 20 в. отъ Парижа. Всѣ эти опыты были производимы съ шарами, неимѣвшими никакихъ живыхъ пассажировъ. 19 сентября того же года братья Монгольфье пустили въ Версалѣ шаръ, въ корзинѣ котораго помѣщались: овца, петухъ и гусь. На значительной высотѣ, хотя шаръ прорвался, но спустился на столько плавно, что животныя нисколько не пострадали. Наконецъ, 21 октября 1783 г. впервые поднялись и благополучно спустились на монгольфьерѣ люди: Пилатръ-де-Розье и маркизъ д'Арландъ. Шаръ придумалъ: клапанъ для выпускавнн газа при спускѣ, лодку съ сѣткю; балластъ изъ мѣдиковъ, наполненныхъ

пескомъ, который выбрасываютъ, когда, во время полета, желаютъ, чтобы шаръ поднялся; пропитываніе оболочки шара каучукомъ и промываніе водорода для освобожденія его отъ паровъ сѣрной кислоты, разлагающихъ оболочку шара. И до настоящаго времени самымъ распространеннымъ способомъ управленія шаромъ является выкидываніе балласта для поднятія и открываніе клапана для опусканія. Поднимаясь и опускаясь, выскиваютъ такое воздушное теченіе, которое несло бы шаръ въ желаемомъ направленіи или, по крайней мѣрѣ, не слишкомъ отклоняло бы полетъ отъ желаемаго направленія. Но не всегда можно найти теченіе, направленіе котораго достаточно мало отличалось бы отъ желаемаго. Поэтому явился вопросъ объ управленіи шаромъ помощью какихъ-либо сна-

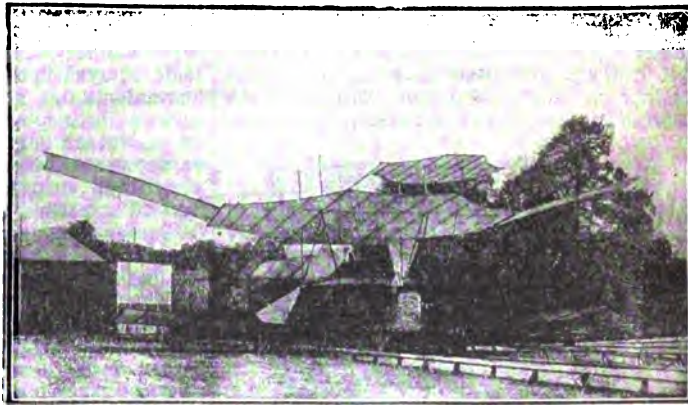

Фиг. 1. Аэронавтъ Массина.

рядовъ; принимали съ этою цѣлью паруса, парусные рули, винты на подобіе пароходныхъ и т. д. Изъ болѣе удачныхъ укажемъ на аэростаты Жиффара (см. Аэростаты, II, таблица, фиг. 5; Аэронавтика, 560), Дюпона-

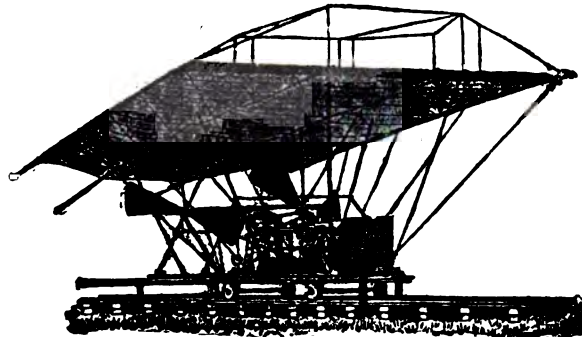

Фиг. 2. Преній аэронавтъ Массина.

де-Ломе (см. Аэростаты, фиг. 6; Аэронавтика, 560) и Тиссандье. Наконецъ, укажемъ на весьма тщательные опыты Ренара и Кребса съ аэростатомъ (см. также Воздушный шаръ, VI, 835 и сл.). Затѣмъ возникла мысль объ

устройствъ аэростатовъ, которые были бы *толстые* воздуха (Аэронавтика, стр. 561, aviation). Достигнутыя скорости, однако, были весьма недостаточны. Въ этой области въ последнее время, въ особенности работами Отто Лилиенталя и Ланглей, былъ выясненъ фактъ, заключающийся въ томъ, что вѣсколко выгнутая, почти плоская пластинка, двигающаяся подъ небольшимъ угломъ къ своей плоскости, испытываетъ обусловливаемое сопротивленіемъ воздуха значительное давленіе, ее поддерживающее. Если передній конецъ пластинки немного поднять, а задній опустить, то давленіе это дѣйствуетъ на пластинку снизу вверхъ, поддерживая ее въ воздухѣ или даже поднимая, и сила такого поднимающаго давленія пропорциональна квадрату скорости горизонтальнаго движенія пластинки. Между тѣмъ сопротивленіе, оказываемое воздухомъ горизонтальному движенію пластинки, мало наклоненной къ горизонту, весьма невелико. Такимъ образомъ явилась надежда получить легко управляемый летательный снарядъ, устроявая главную часть его въ видѣ рамы, обтянутой легкою матеріею и вѣсколко наклоненной къ горизонту. Этого рода

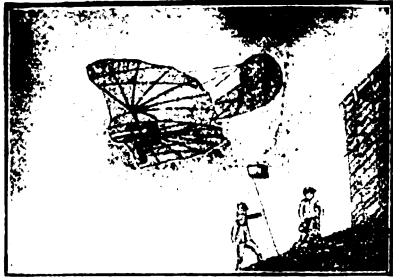

Фиг. 3. Аэропланъ Лилиенталя.

снаряды называются *аэропланами*. Инженеръ Максими, въ Англии, построилъ огромный аэропланъ, съ поверхностью въ 500 квадратныхъ метровъ. На прикрѣпленной, помощью весьма легкаго и прочнаго каркаса, къ аэроплану платформѣ Максими установилъ удивительный по своей легкости паровой двигатель изъ стальныхъ трубокъ, приводящій въ движеніе два большихъ винта. Весь снарядъ поставленъ на рельсы. Когда двигатель приводитъ въ быстрое вращеніе винты, то снарядъ получаетъ весьма быстрое движеніе по рельсамъ и вслѣдствіе этого, какъ сказано выше, развивается большое давленіе снизу вверхъ на аэропланъ, служащее подъемною силою. Однажды снарядъ, вмѣстѣ съ двигателемъ вѣсившій 8000 фунт., съ двумя пассажирами на платформѣ, поднялся, но, поднявшись на воздухъ, повернулся на бокъ и упалъ. Пассажиры отдалась легкими ушибами, но дорого стоившій снарядъ былъ накоматъ при паденіи. Максими исправилъ свой снарядъ, укрѣпилъ сверхъ колесъ его вторыя рельсы, которыми препятствовали бы поднятію снаряда даже и при большихъ скоростяхъ вращенія винтовъ и произвелъ опыты, изслѣдуя помощью динамометровъ подъемную силу, наилучшее расположеніе

груза на платформѣ и такъ дагѣ. Главное препятствіе, которое предстоитъ преодолѣть Максиму, заключается въ томъ, что когда онъ рѣшится подняться на своемъ снарядѣ, то ему невозможно будетъ спуститься, остановивъ или замедливъ значительно движеніе винтовъ, потому что подъемная сила аэроплана существуетъ только при большой горизонтальной скорости; уничтожая эту скорость, воздухоплаватель рискуетъ подвергнуть снарядъ и себя сильному и гибельному паденію; спускаться же по отлогой линіи можно только на очень ровной мѣстности и все-таки съ большимъ рискомъ получить гибельный толчекъ. Проф. Вельнеръ проектировалъ въ 1894 г. машину, состоящую изъ крытой платформы сигарообразной формы и колесъ, вращающихся около осей, параллельныхъ направленію движенія. Колеса Вельнера похожи на пароходныя; лопатки въ нихъ устроены парусныя и при вращеніи колесъ перевертываются такимъ образомъ, что испытываютъ сильное сопротивленіе воздуха при опусканіи и небольшое сопротивленіе при подниманіи. Опыты, произведенные Вельнеромъ надъ моделью его машины, вполне подтвердили его предсказанія и въ настоящее время онъ ищетъ капитала для устройства снаряда въ большомъ видѣ. Берлинскій инженеръ Отто Лилиенталь, провѣвъ въ особенности глубокія и подробныя изслѣдованія надъ летаніемъ аэроплановъ. Способъ Лилиенталя ближе всего подходитъ къ способу паренія птицъ: птицы парятъ какъ аэропланы, не двигая крыльями, и Лилиенталь летаетъ на аэропланѣ, не имѣющемъ подвижныхъ частей; только птицы приобретаютъ необходимую начальную скорость вѣсколкими замахами крыльевъ передъ началомъ паренія, а Лилиенталь бросается съ своимъ снарядомъ на волнѣ вѣтра съ разбѣга, которымъ и приобретаетъ начальную скорость. Аэропланъ Лилиенталя имѣетъ только 14 кв. м. поверхности и состоитъ изъ 2-хъ частей, между которыми на трапеціи помѣщается воздухоплаватель. Спускаясь съ довольно высокаго холма или съ башни, стоящей на этомъ холмѣ, Лилиенталь не только пролетаетъ въ близкомъ разстояніи отъ земли, болѣе 200 метровъ по горизонтальному направленію, но иногда и поднимался вверхъ. Оказалось, что такіе полеты на аэропланѣ Лилиенталя требуютъ нѣкотораго упражненія, какъ ѣзда на велосипедѣ: Лилиенталю неоднократно случалось спастись отъ паденія простымъ отклоненіемъ своего тѣла или вытягиваніемъ ногъ, и, наоборотъ, невѣрное движеніе можетъ быть гибельнымъ. Работы и опыты Максима, Вельнера, Ланглей и въ особенности Лилиенталя даютъ надежду, что задача объ управляемыхъ летательныхъ машинахъ будетъ рѣшена. Л. птичь и насколкихъ съ большимъ успѣхомъ изучается французскимъ академикомъ Мареемъ помощью весьма остроумныхъ приборовъ и полученіемъ ряда весьма быстро слѣдующихъ одинъ за другимъ фотографическихъ снимковъ съ летящей птицы или насколкого. Профессоръ Н. Е. Жуковскій, при помощи математическаго анализа, изслѣдовалъ пареніе птицъ и доказалъ, что подниматься вверхъ однимъ пареніемъ, не производя ударовъ крыльями,

птица может только при существовании влѣра. Ср. «Zeitschrift für Luftschifffahrt», издаваемый в Берлинѣ съ 1881 г.; «Aéronaute» «Aérophile»; Lilliental, «Der Vogelflug als Grundlage des Fliegekunst»; Жуковский: «О парении птиц» («Труды Отдѣл. Физ. Наукъ Имп. Общ. Люб. Естествознанія»). Статьи Поморцева, въ «Иж. Журналѣ».

Н. Д.

Летаніе и летательные органы въ животномъ царствѣ. — Способность перемѣщаться по воздуху составляетъ наиболѣе сложную и совершенную форму движенія животныхъ и менѣе распространена въ животномъ царствѣ, чѣмъ ползаніе, хожденіе, бѣганье, прыганье и плаваніе. Мы должны при томъ отличать настоящее Л., отъ способности значительно замедлять паденіе съ помощью органовъ, играющихъ роль парашюта, благодаря чему животное можетъ иногда въ очень значительной степени увеличивать ширину прыжковъ. Граница между этими обоими родами движенія по воздуху не представляется, однако, рѣзкой. съ одной стороны животныя, обладающія высоко развитою способностью Л., переходятъ въ нѣкоторыхъ случаяхъ летательными органами, какъ парашютомъ, съ другой, у летающихъ формъ, со слабо развитыми крыльями, иногда полетъ представляетъ лишь удлиненный прыжокъ. Высоко развитая способность Л. свойственна лишь представителямъ двухъ классовъ: птицъ и насѣкомыхъ, въ меньшей степени ею обладаетъ одинъ отрядъ млекопитающихъ — рукокрылы или летучія мыши (см.). Насѣкомыя по числу видовъ составляютъ самую богатую группу, виды птицъ тоже многочисленны; поэтому и число видовъ летающихъ животныхъ весьма велико. Изъ другихъ группъ животныхъ нѣчто подобное Л. представляютъ лишь летучія рыбы (см.), но летаютъ ли онѣ дѣйствительно или только удлиняютъ, съ помощью чрезвычайно развитыхъ парныхъ плавниковъ, прыжокъ, сдѣланный съ помощью удара хвоста — пока еще спорный вопросъ. Органы, играющіе роль парашютовъ, встрѣчаются у млекопитающихъ (натянутая между передними и задними конечностями складка кожи у летягъ или полетухъ, у летающихъ сумчатыхъ, у шерстокрыловъ — Galeorhynchus), у пресмыкающихся (складка кожи, натянутая между отогнутыми снаружы задними ребрами ашерпъ изъ рода драконъ — Draco, см.), у земноводныхъ (именно у лягушекъ рода Rhacophorus съ сильно развитыми перепонками между чрезвычайно удлиненными пальцами ногъ, переднихъ и заднихъ, см. Летучая лягушка). Кромя того нѣкоторыя веслоногие ракообразныя обладаютъ способностью выскакивать изъ воды и дѣлать болѣе или менѣе длинный прыжокъ надъ ея поверхностью, что нѣкоторыми зоологами принимается за простѣйшую форму Л. Изъ ископаемыхъ животныхъ способностью Л. обладали пресмыкающіяся, составлявшія отрядъ летающихъ ящеровъ (Pterosauria), напр. птеродактиль и др. Здѣсь органы движенія были устроены въ существенныхъ чертахъ такъ же, какъ у современныхъ рукокрылыхъ. Наибольшаго совершенства способность Л. достигаетъ въ классѣ птицъ; здѣсь Л. является правиломъ, отсут-

ствиемъ способности къ нему — исключеніемъ. Совершенно неспособны къ Л. изъ современныхъ птицъ лишь бѣгуны и пингвины, изъ птицъ вымершихъ — додо (см.), испанскій чистикъ или гагарка (Alca, Imbreopsis) и нѣкоторыя другія. Органомъ движенія по воздуху у птицъ служатъ превращенныя въ крылья переднія конечности и хвостъ; поверхность, на которую дѣйствуетъ сопротивленіе воздуха, обуславливая возможность удерживаться въ воздухѣ, не смотря на дѣйствіе тяжести, составляютъ сильно развитыя перья, прикрѣпленныя къ кисти, предплечію и копчиковой кости (строеніе крыльевъ птицъ см. въ статьѣ Птицы). Въ связи съ Л. стоитъ у птицъ рядъ анатомическихъ особенностей; сюда относятся: 1) существованіе особыхъ мѣшковъ, стоящихъ въ связи съ легкими и наполняющихся воздухомъ, и 2) пневматичность (воздухоносность) костей, развитая особенно у птицъ хорошо летающихъ и притомъ крупныхъ (у небольшихъ птицъ она развита сравнительно слабо) — эти особенности значительно уменьшаютъ удѣльный вѣсъ птицъ: сильно наполняя воздухомъ мѣшки, птица можетъ понизить свой удѣльный вѣсъ съ 1,8 до 1,06 (пневматичностью костей обладаетъ также шерстокрылъ); 3) чрезвычайно развитыя мускуловыя, приводящія въ движеніе переднюю конечность, и особенно грудныхъ (грудные мускулы составляютъ около $\frac{1}{3}$ всего вѣса птицы, а у нѣкоторыхъ даже до 45%), и 4) связанное съ нимъ необыкновенное развитіе грудной кости и гребня на ней, благодаря чему увеличивается поверхность, служащая для прикрѣпленія мускуловъ (гребень вѣтъ у бѣгуновъ, но, впрочемъ, онъ слабо развитъ и у нѣкоторыхъ летающихъ птицъ, а у земляного попугая Новой Зеландіи онъ вовсе не развитъ); 5) сильное развитіе пояса переднихъ конечностей (особенно вороньихъ или коракондальныхъ костей), что даетъ прочную опору для плеча; 6) плотное строеніе грудной кѣтки (спинные позвонки плотно соединены, обыкновенно срослены между собой, ребра соединены между собою такъ назыв. крючкватными отростками, а съ грудной костью — промежуточными костями) и, наконецъ, 7) центр тяжести тѣла лежитъ весьма низко по отношенію къ мѣсту прикрѣпленія крыльевъ, благодаря тому, что верхнія части полости тѣла заняты легкими, нижнія болѣе массивными пищеварительными органами, наконецъ, внизу лежатъ массивные грудные мускулы и грудная кость. Большее или меньшее развитіе указанныхъ особенностей, а также отношеніе между летательной поверхностью (поверхность крыльевъ и хвоста) и вѣсомъ тѣла и форма крыльевъ опредѣляютъ особенности полета и степень его совершенства. При Л. птицъ можно различать три рода движенія: I — скользящее движеніе съ расширенными летат. органами, II — собственно Л. съ ударами крыльевъ и III — пареніе. I. Къ первому роду движенія способны всѣ птицы; оно можетъ происходить лишь въ томъ случаѣ, если птица обладаетъ уже нѣкоторой скоростью (достигнутой съ помощью удара крыльями) или приобретаетъ ее во время самаго скользящаго движенія, благодаря паденію или, наконецъ, если птица начинаетъ

движение при достаточно сильном вѣтрѣ. Обладая нѣкоторой начальной скоростью или бросаясь наклонно внизъ съ высокаго предмета, птица можетъ проноситься болѣе или менѣе значительное разстояніе, не дѣлая ударовъ крыльями. Измѣняя при этомъ положеніе поверхности крыльевъ и хвоста относительно направленія движенія, она не только можетъ измѣнять уголъ, подъ которымъ она опускается, но даже двигаться нѣкоторое время горизонтально или поднимаясь вверхъ. Чѣмъ больше при этомъ начальная скорость, тѣмъ выше можетъ подняться птица, не дѣлая ударовъ крыльями, а лишь измѣняя ихъ положеніе. Полеты такого рода послѣ предшествовавшаго паденія наблюдаются, напр. у соколовъ, неудачно бросающихся на добычу: промахнувшись, соколъ поднимается вверхъ (и тѣмъ выше, чѣмъ съ большей высоты онъ бросился на добычу), не дѣлая ударовъ крыльями, а просто распуская ихъ и не обнаруживая признаковъ усталости (усиленное дыханіе), какъ послѣ подъема съ помощью ударовъ крыльями. Если птица, летѣвшая горизонтально, станетъ подниматься вверхъ скользящимъ движеніемъ, то высота, которой она можетъ достигнуть, будетъ пропорциональна квадрату начальной скорости. Вообще скользящее движеніе, въ какомъ бы направленіи оно ни происходило, сопровождается или уменьшеніемъ скорости движенія, или пониженіемъ (опусканіемъ) птицы. Измѣненіе направленія полета достигается сгибаніемъ одного изъ крыльевъ, вытягиваніемъ шеи и т. п. II. При полетѣ съ помощью ударовъ крыльями замѣчается, что птицѣ гораздо легче удерживаться въ воздухѣ, когда она приобрѣла уже нѣкоторую скорость, чѣмъ при началѣ движенія. Поэтому, стремясь облегчить себѣ взлетъ, птицы стараются взлетать противъ вѣтра, при чемъ движеніе воздуха играетъ по отношенію къ крыльямъ ту же роль (давленіе на нижнюю сторону крыльевъ), какую играетъ приобретенное уже движеніе въ случаѣ разсмотрѣнномъ выше. Если вѣтра нѣтъ, то птицы придаютъ себѣ нѣкоторую начальную скорость, пробѣгая нѣкоторое пространство или дѣлая прыжки (или то и другое); у водяныхъ птицъ для этого могутъ служить удары концами крыльевъ по водѣ при началѣ полета. На хорошихъ летунахъ легко убѣдиться въ трудности взлета во 1-хъ по той силѣ и частотѣ, съ которой совершаются удары крыльевъ при началѣ полета, и во 2-хъ по тому, какъ скоро утомляются птицы, вынужденныя взлетать съ земли нѣсколько разъ сразу черезъ короткіе промежутки (напр., голуби послѣ 5—6 взлетовъ отказываются взлетать). По вычисленію Марезъ, голубь при началѣ полета затрачиваетъ въ единицу времени въ 5 разъ большее количество энергіи, чѣмъ когда онъ приобрѣлъ уже нѣкоторую скорость. Нѣкоторые коротконогія и длиннокрылыя птицы при отсутствіи вѣтра вовсе не могутъ взлетѣть безъ разбѣга, напр., альбатросъ, кондоръ; послѣдняго легко даже поймать, если замануть на приманку въ тѣсную загородку, въ которой ему негдѣ разбѣгаться. Разъ поднявшись, птица летитъ уже сравнительно легко, дѣлая менѣе частые и менѣе широкіе замахи крыльями,

и чѣмъ больше достигнутая птицею скорость, тѣмъ легче можетъ она продолжать полетъ. Анализъ движенія птицы съ помощью ряда быстро сгладуемыхъ другъ за другомъ мгновенныхъ фотографированій показываетъ, что при опусканіи крыла (которое длится болѣе, чѣмъ поднятіе) птица ударяетъ внизъ и впередъ, при чемъ летательная поверхность крыла обращена *смыль* и нѣсколько *назадъ*, затѣмъ крыло отводится *назадъ*, сохраняя то же положеніе летательной поверхности, послѣ чего оно поднимается, при чемъ летательная поверхность обращается *смыль* и *впередъ*, затѣмъ сгладуетъ новый ударъ внизъ и впередъ и т. д. Поднятіе крыла, которое вначалѣ полета чисто активно, во время полета совершается уже въ значительной степени пассивно (благодаря давленію воздуха на направленную косвенно впередъ и внизъ поверхность крыла; это давленіе поддерживаетъ вмѣстѣ съ тѣмъ птицу, въ то время когда она поднимаетъ крылья для новаго удара ими). III. Пареніе заключается въ томъ, что птицы, не дѣлая ударовъ крыльями, а только слегка изгибая положеніе ихъ и хвоста, носатся кругами въ воздухѣ, то подымаются, то опускаются. Явленіе это наблюдается вообще у птицъ съ большою поверхностью крыльевъ и хвоста по отношенію къ вѣсу тѣла: оно извѣстно у воронъ и вороновъ, соколовъ, грифовъ, совъ, пелканоновъ, амствоновъ и др. Необходимое условіе для паренія—вѣтеръ: при мертвомъ штилѣ оно не наблюдается. Такъ альбатросы и подобныя имъ птицы въ штиль или сидятъ на поверхности моря, или летаютъ, дѣлая удары крыльями, но если начинается вѣтеръ, то, по мѣрѣ усиленія его, летательныя движенія все болѣе и болѣе отступаютъ на задній планъ и при нѣкоторой силѣ вѣтра птицы начинаютъ носиться по воздуху, не дѣлая ударовъ крыльями. Описывая кривыя или круги въ воздухѣ, птица опускается въ то время, когда движется по вѣтру, и, напротивъ, поднимается, двигаясь противъ вѣтра. Теорія паренія далеко недостаточно разработана; высказанныя по этому вопросу гипотезы не опираются на достаточный фактический матеріалъ; болѣе важныя изъ нихъ—теорія восходящихъ воздушныхъ теченій и теорія неодинаковыхъ скоростей движенія воздуха на разныхъ высотахъ.

Въ классѣ насѣкомыхъ способность Л. развита у разныхъ формъ въ крайне различной степени и нѣкоторыя формы могутъ соперничать по быстротѣ полета съ лучшими летунами изъ птицъ. Летательными органами обладаетъ огромное большинство насѣкомыхъ, но многочисленны также формы безкрылыя или съ крыльями недоразвитыми и непригодными для Л., таковы всѣ щетинкохвостыя (*Thysanoptera*), блохи, вши, пухляды и множество отдаленныхъ видовъ и родовъ въ другихъ группахъ насѣкомыхъ. Во многихъ случаяхъ способность Л. свойственна одному лишь полу, и именно самцамъ, на долю которыхъ въ сферѣ половой жизни выпадаетъ болѣе активная роль (отисканіе самки), между тѣмъ какъ самки лишены крыльевъ или крылья ихъ недоразвиты и непригодны для Л. или, если и пригодны, лишь въ незначительной степени. Существовать, однако,

и самки летающія, самцы же лишены органовъ летанія (напр. у *Vlastorhaga*, живущихъ въ вичужьихъ ягодахъ). Въ случаѣхъ полиморфизма особей даннаго вида безкрылыми могутъ быть нѣкоторыя формы (напр. различныя рабочіе и воинны у муравьевъ и термитовъ). Наконецъ, при гетерогоніи, когда чередуются поколѣнія, отличающіяся другъ отъ друга по строенію, одни изъ нихъ могутъ быть крылаты, другія—безкрылы (см. Тил, Филоксера, Гетерогонія). Кроме того, лишены способности Л. всѣ вообще слѣбшыя насекомыя. Органами Л. у насекомыхъ служатъ перепончатые выросты по бокамъ 2-го и 3-го членика груди (нѣкоторые принимаютъ за зачаточныя крылья третьей пары боковые парные выросты 1-го членика груди нѣкоторыхъ прямокрылыхъ), прикрѣпляющіеся къ членику между спинной частью его (*tegum*) и боковыми (*pleurae*). Они состоятъ изъ двухъ листочковъ хитина, къ которымъ прилегаютъ изнутри наполненныя воздухомъ трахеи (жилки крыла); каждая пластинка имѣетъ свою отдѣльную систему жилокъ, но обѣ системы обыкновенно совершенно совпадаютъ; между пластинками крыла лежитъ раздѣляющій ихъ слой ткани и крови. Типически у насекомыхъ двѣ развитыя пары крыльевъ, но та или другая пара можетъ быть слабо развита или даже (задняя пара крыльевъ у двукрылыхъ) сводиться къ незначительнымъ придаткамъ (жужалца, *halteres*), а иногда и вовсе отсутствовать у (нѣкоторыхъ жуковъ). Чѣмъ болѣе развита данная пара крыльевъ, тѣмъ сильнѣе развита и соответственный членикъ груди. Верхняя пара крыльевъ часто болѣе плотная и прикрываетъ и защищаетъ заднія крылья; при этомъ первая пара можетъ тоже служить для Л. (напр. у прямокрылыхъ) или имѣетъ значеніе только покровитель для заднихъ крыльевъ (впрочемъ и въ этомъ случаѣ, какъ, напр. у жуковъ, они содѣйствуютъ Л., играя ту же роль, какъ распростертыя крылья птицъ при скользящемъ движеніи или пареніи). Съ члениками груди крылья соединены болѣе или менѣе сложными сочлененіями, которое позволяетъ имъ не только подниматься и опускаться, но также двигаться впередъ и назадъ и наклонять къверху или книзу передній край крыла. У нѣкоторыхъ насекомыхъ крылья во время покоя остаются расправленными (напр. у стрекозы), у другихъ складываются различнымъ образомъ (напр. у прямокрылыхъ заднія крылья складываются вѣерообразно и прикрываются съ боковъ кожистыми передними крыльями, у жуковъ заднія крылья складываются подъ элитры и т. д.). Коренное различіе въ строеніи крыльевъ насекомыхъ по сравненію съ крыльями птицъ (и рукокрылыхъ) заключается въ томъ, что здѣсь мышцами, движущія крыльями, лежатъ внутри тѣла и или прикрѣпляются къ вдающемуся внутрь груди основанію крыла однимъ концомъ, а другимъ къ внутренней поверхности груди, или же прикрѣпляются обоими концами къ внутренней сторонѣ хитинового покрова груди и при сокращеніи уклоняютъ грудь (вертикальныя мускулы) и при этомъ поднимаютъ крылья или дѣлаютъ ее болѣе вывуклой (продольные мускулы) и обуславливаютъ опусканіе крыльевъ.

Сущность процесса Л. та же какъ и у птицъ; кроме ударовъ крыльями (чрезвычайно частыхъ у многихъ насекомыхъ) при полетѣ играетъ роль давленіе воздуха на нижнюю поверхность косвенно къ оси полета направленныхъ крыльевъ (какъ въ I и III, а отчасти и при II видѣ движенія птицъ; въ этомъ отношеніи важную роль играютъ напр. разставленныя надкрылія или элитры жуковъ; у нѣкоторыхъ существуетъ особый аппаратъ, удерживающій элитры разставленными во время полета). Движенію по воздуху содѣйствуетъ и наполненіе тѣла воздухомъ, уменьшающее удѣльный вѣсъ насекомога; нѣкоторые насекомыя передъ полетомъ усиленно наполняютъ воздухомъ трахейную систему съ ея пузырями. Замѣчательно, что у двукрылыхъ при Л. играютъ важную роль незначительныя придатки, замѣняющіе заднюю пару крыльевъ — жужалца; отрѣзывая ихъ, мы лишаемъ двукрылое способности летать: оно можетъ послѣ этого лишь скользять по поверхности земли, но не подниматься въ воздухъ. Третій типъ органовъ Л. свойственъ всѣмъ безъ исключенія представителямъ отряда рукокрылыхъ. Здѣсь для Л. служитъ эластическая перепонка (складка кожи съ слоемъ соединительной ткани и мышечными волокнами), растянута между 4-ми чрезвычайно удлинненными пальцами переднихъ конечностей, передними конечностями и задними и по большей части также между задними конечностями и хвостомъ (см. Летучія мыши). Полетъ рукокрылыхъ вообще гораздо менѣе совершененъ, чѣмъ полетъ многихъ птицъ и насекомыхъ, но въ этомъ отношеніи есть рѣзкія различія: виды съ длинными острыми крыльями летаютъ сравнительно быстро и ловко; нѣкоторыя формы, какъ крыланы, совершаютъ даже значительныя перелеты (напр. черезъ морскіе рукава). Вообще рукокрылыя поднимаются съ земли съ большимъ трудомъ и не всегда могутъ вылетѣть съ ровнаго мѣста, поэтому они выбираютъ для отдыха и сна высокіе предметы и прячутся въ щеляхъ или привѣшиваются задними ногами и, начиная полетъ, бросаются внизъ.

Летательные органы играютъ въ жизни животныхъ чрезвычайно важную роль, облегчая для нихъ отысканіе пищи, преслѣдованіе добычи, спасеніе отъ враговъ, отысканіе особой другого пола, отысканіе удобныхъ мѣстъ для жизни потомства и т. д. Въ высшей степени важно Л. и въ томъ отношеніи, что облегчаетъ для животныхъ переселеніе. Летающія животныя свободно переносятъ черезъ такіа препятствія, которыя совершенно непреходимы для другихъ и могутъ заселять новыя мѣста, удобныя для нихъ. При этомъ играетъ роль не только активное передвиженіе, но и пассивное: захваченныя во время полета сильными вѣтрами птицы и насекомыя заносятся иногда на громадныхъ разстояніа, при чемъ способность летать позволяетъ имъ удерживаться все время въ воздухѣ; такъ многія птицы Сѣверной Америки занесены бурями къ берегамъ Европы, европейскія птицы часто заносятся на Азорскіе о-ва и т. д. Замѣчательно, что нѣкоторыя летающія животныя крайне неохотно прибѣ-

гають къ полету, а обыкновенно ограничиваются бѣганьемъ (или плаваньемъ); такъ многія куриныя, болотныя и отчасти водяныя птицы летаютъ весьма неохотно, многія насѣкомыя, напр. нѣкоторыя моли, спасаются преимущественно бѣганьемъ. Иногда животное пользуется крыльями для плаванія (нѣкоторыя водяныя птицы, насѣкомыя изъ семейства Мутариде изъ перепончатокрылыхъ). Главная литература о Л. и летательныхъ органахъ животныхъ: Marey, «Mémoire sur le vol des insectes et des oiseaux» («Annales des Sciences Naturelles», 5 Zoologie, XII, 1869); Pettigrew, «On the physiology of wings etc.» («Transactions of the Royal Society of Edinburgh», XXVI, 1872); Amand, «Comparaison des organes du vol dans la série animale» («Annales d. Sciences Natur.», 6, т. XIX, 1885); главнѣйшія данныя о полетѣ насѣкомыхъ см. Graber, «Die Insecten» (т. I, 1877); о полетѣ птицъ въ статьѣ «Flight» проф. Roy (въ «Dictionary of Birds», by A. Newton, ч. I, Лонд., 1898). *Н. Кн.*

Летаргія (lethargia).—Этотъ техническій терминъ, которому соответствуютъ до известной степени русскія названія «спячка» и «мигмая смерть», служитъ для обозначенія бодренныхъ состояній, похожихъ на сонъ и выѣсть съ тѣмъ характеризующимся неподвижностью организма и отсутствіемъ замѣтныхъ реакцій на внѣшнія раздраженія, почему они и приобретаютъ сходство со смертью. Подобныя состоянія чаще всего наблюдаются при истеріи, какъ въ непосредственной связи съ припадками истерическихъ судорогъ, такъ и независимо отъ нихъ. Въ этомъ случаѣ больные, большую часть женскаго пола, неподвижно лежатъ, какъ бы во снѣ, съ закрытыми глазами, съ расслабленными членами, и ничѣмъ не удается пробудить ихъ—самыя сильныя болевыя раздраженія остаются безъ результата; между тѣмъ больные чувствуютъ все, что съ ними дѣлается, а также слышать и понимаютъ, что происходитъ вокругъ нихъ, но они не въ состояніи произносить звуки, вообще обнаруживать свои чувства и желанія. Подобное состояніе можетъ длиться нѣсколько сутокъ подрядъ, хотя большею частью продолжительность летаргическихъ припадковъ не превышаетъ нѣсколькихъ часовъ. Нередко наблюдается сочетаніе Л. съ бредомъ, а также съ явлениями каталепсіи; тогда члены сохраняютъ различныя положенія (сгибаніе, разгибаніе и т. п.), которыя имъ придать искусственно, неопредѣленно долгое время, какъ бы застываютъ въ этихъ положеніяхъ, обнаруживая тагъ назыв. восковидную гибкость (см. Каталепсія, XIV, 700). Кроме того, и состоянія чистой Л., (и сочетанія ея съ каталептическими явлениями иногда удается вызывать искусственно у субъектовъ, погруженныхъ въ гипнотическій сонъ. Въ этомъ случаѣ Л. сопровождается повышенной возбудимостью двигательныхъ нервныхъ стволовъ, такъ что путемъ давленія на нихъ вызывается мышечныя сокращенія (см. Гипнотизмъ, VIII, 728). Наконецъ, Л. наблюдается въ рѣдкихъ случаяхъ, независимо отъ истеріи, въ видѣ «мигмой смерти». Тогда къ вышеописаннымъ симптомамъ присоединяется от-

сутствие всякихъ признаковъ жизни: не замѣтно никакихъ дыхательныхъ движеній; зеркало, приложенное къ губамъ, не тускнѣетъ; не удается услышать біенія сердца или прощупать пульсъ. Возможно, что иной разъ такіе мнимоумершіе были заживо похоронены, хотя несомнѣнно многіе рассказы о подобныхъ роковыхъ ошибкахъ недостоверны. Въ настоящее время нельзя допустить, чтобы врачъ былъ введенъ въ заблужденіе Л. и уполномочилъ на погребеніе мнимоумершаго. Вѣрный и простой способъ для отличія Л. отъ смерти заключается въ электрическомъ раздраженіи нервовъ и мышцъ; оно уже спустя 3 часа послѣ смерти не вызываетъ болѣе сокращеній, при Л. же электрическая возбудимость сохраняется все время. Это доказано опытами и клиническими наблюденіями д-ра Розенталя въ Вѣнѣ. Кроме того измѣреніе температуры тѣла въ прямой кишкѣ при мнимой смерти обнаруживаетъ сохранность ея въ степени близкой къ нормѣ, между тѣмъ какъ послѣ дѣйствительной смерти температура тѣла быстро падаетъ до 30°. Что касается причинъ и способа развитія Л., то, къ сожалѣнію, объ этомъ нѣтъ точныхъ данныхъ; нужно думать, что здѣсь играетъ главную роль бодренное измѣненіе въ возбудимости нервныхъ элементовъ центральной нервной системы, преимущественно мозговой коры. Летаргическія состоянія, какъ показываютъ клиническія наблюденія, сами по себѣ не представляютъ опасности для жизни и большею частью проходятъ независимо отъ лѣчебныхъ мѣръ; въ послѣднихъ наиболѣе существенны возбуждающія средства и алектризація. *П. Розенбагъ.*

Летательная перепонка—складка кожи, образующая органъ летанія нѣкоторыхъ позвоночныхъ. Она или образуетъ настояшій Л. аппаратъ, какъ у летучихъ мышей (а также у ископаемыхъ штеродактилей), или же играетъ лишь роль парашюта, удерживающаго животное отъ быстраго паденія, и тѣмъ увеличиваетъ длину прыжковъ животного; такова Л. перепонка летягъ, шерстокрыловъ, летучихъ кускусовъ изъ млекопитающихъ, драконовъ изъ пресмыкающихся, летучихъ лягушекъ изъ земноводныхъ. *Н. Кн.*

Летелье (Мишель Letellier, 1603—85)—франц. государственный человѣкъ. Мазарини сдѣлалъ его государственнымъ секретаремъ. Л. всегда оставался вѣрнымъ своему покровителю и много содѣйствовалъ ему при усмиреніи фронды. Людовикъ XIV назначилъ его канцлеромъ и хранителемъ печати; въ этой должности Л. обнаружилъ слѣбую вражду къ протестантамъ и привѣтствовалъ отмену нагтскаго эдикта словами пророка Симеона: «Нимѣ отпушаши раба твоего», за что Боссюэ осмѣиваетъ его похвалами.

Летимъ—низменный и болотистый островъ въ устьяхъ Дуная; издавна принадлежалъ запорожцамъ, почему называется также *запорожскимъ островомъ*. На Л. четыре селенія: жители трехъ—маюруссы, вѣроятно потомки бѣглыхъ крестьянъ, съ значительною примѣсью молдаванъ; въ четвертомъ селеніи, называемомъ также Л., живутъ потомки запорожцевъ, переселившихся, по разореніи Січи

(1775), въ Турѣ. Они одѣваются, какъ одѣвались въ старину запорожцы, живутъ рыбною ловлею и охотою и называютъ себя *запорожцами*.

Летичевъ—уездный г. Подольской губ. Жит. 8940 (4831 мѡж. и 4609 жнщ.); православныхъ 8822, раскольниковъ 75, католиковъ 1180, протестантовъ 148, евреевъ 8686, проч. исповѣданій 79. Дворянъ 130, духовн. сословія 48, поч. гражданъ и купцовъ 185, мѣщанъ 7510, крестьянъ 917, воен. сосл. 115, прочихъ 35. Православныхъ церквей 2, католич. 1, синагогъ и еврейскихъ молитвенныхъ домовъ 3. Домовъ 641, изъ нихъ каменныхъ 48. Двухклассное город. мужское и однокл. женское училищ., съ приготовительными при нихъ классами и руководящимъ женскимъ классомъ. Больница и аптека. Городскихъ доходовъ было въ 1894 г. 14118 р. Израсходовано 18970 р., изъ нихъ 8710 р. на городское управленіе, на народное образованіе 436 р., на врачебную часть 1300 р. Городу принадлежатъ 1872 дес. земли, которая приноситъ доходу болѣе 8 т. р. Пять врачей, 2 фельдшера.

Исторія.—Время основанія Л. неизвѣстно; впервые онъ упоминается въ летописяхъ въ XIII в., по поводу разоренія его татарами. Около половины XV в. онъ уже былъ хорошо отстроеннымъ и населеннымъ мѣстечкомъ, имѣвшимъ своего войта. Около 1530 г. Л. былъ сильно разоренъ татарами, его архивъ сожженъ. Сигизмундъ I назначилъ въ Л. три торгова и двѣ ярмарки, для поднятія его благосостоянія. При Сигизмундѣ II Л. опять былъ разоренъ и сожженъ татарами, послѣ чего жители его на 10 лѣтъ были освобождены отъ всякихъ податей и повинностей. Много страдалъ Л. и отъ окрестныхъ помѣщиковъ. Въ концѣ XVI в. въ Л. построенъ укрѣпленный замокъ. Участіе въ казацкой войнѣ отозвалось сильнымъ разореніемъ Л., но при достраціи 1765 г. онъ опять былъ цвѣтущимъ городомъ. Последнее разореніе Л. испытать отъ гайдмаковъ въ 1777 г. Въ 1789 г. въ немъ было 232 дома, въ предѣлахъ—53. Въ 1793 г. Л., вмѣстѣ съ Подоліемъ, отошелъ къ Россіи и въ 1795 г. обращенъ въ уездный городъ Подольскаго намѣстничества. Ср. «Подольскія Епарх. Вѣд.» (1863 г., № 17).

Летичевскій уездъ—въ средней части сѣверной половины губерніи, между 49°1' и 49°35' сѣв. шир. и 2°33' и 3°31' в. д. (отъ Пулкова); съ С граничитъ съ Волынской губ. Пространство по Швейцеру 46,92 кв. мили или 2270 кв. в., по Стрѣльбицкому 2371,4 кв. в. или 247021 дес. По устройству поверхности принадлежитъ къ западно-русской возвышенности (А. А. Тилло) и представляетъ высокое, слабохолмистое плато (въ среднемъ выше 140 саж. надъ ур. моря), пересѣченное по разнообразнымъ направленіямъ неглубокими и пологими долинами рѣкъ (см. ниже), съ нѣкоторымъ пониженіемъ къ центральной части у. Наиболѣе высокія точки находятся на окраинахъ у.: с. Барановка на правомъ берегу р. Мал. Ушицы (49°9' с. ш. и 3°37' в. д.) 1089 фт.; станція Волковинцы Волочической вѣтви юго-зап. ж. д. 1190 фт. Въ центральной части у.: Коржовцы 966 фт. и др. Характеръ рельефа вообще

однообразный, съ пологими и слабыми склонами и неглубокими задернованными балками; овраги встрѣчаются только въ юго-зап. части уѣзда, въ бассейнѣ р. Мал. Ушицы. Главная рѣка уѣзда, Вуга, течетъ въ общемъ съ З на В по сѣверной части уѣзда, образуя мало извилинъ; онъ входитъ въ Л. уѣздъ изъ Проскуровскаго у. и протекаетъ на протяженіи ок. 75 в. въ широкой долинѣ, наполненной мѣстами непроходимыми болотами. Ширина его не болѣе 20 саж., берега пологіе, мѣстами гѣсистые, кое-гдѣ обнаруживаютъ гранитъ. Левый притокъ Вуга, Бужокъ, входитъ въ Л. у. съ С (изъ Волынской губ.) и также болотистъ. Изъ правыхъ притоковъ важнѣйшіе: р. Волкъ (съ прит. Волчкомъ), текущая среди обширныхъ болотъ и нѣкогда обширныхъ лѣсовъ; рр. Згарь и Ровъ, съ прит. Ровець—все незначительныя рѣчки. Къ бассейну Днѣстра относятся р. Малая Ушица, протекающая на протяженіи 45 в. на Ю въ юго-зап. углу уѣзда (съ притоками Студенкомъ, Гремячкомъ и др.), течетъ въ глубокомъ и обрывистомъ ущельѣ, образуя весьма многочисленныя и прихотливыя излучины. Всѣ перечисленныя рѣки несудоходны въ предѣлахъ Л. уѣзда и негодятся для сплава; во многихъ мѣстахъ онѣ перегороджены мельничными плотинами и образуютъ пруды. Наиболѣе значительныя изъ такихъ прудовъ или «озеръ»: оз. Маломолинское (5 в. длины) и оз. Онаставцево (7 в. длины) на р. Бужкѣ; прудъ у г. Летичева (болѣе 3¹/₂ в. дл.) и др. На р. Ушицѣ, вслѣдствіе ея быстрого теченія, значительныхъ плотинъ и прудовъ нѣтъ.—Почвы Л. уѣзда довольно разнообразны. Черноземъ рѣдко встрѣчается островами. Вершины холмовъ и водораздѣлы обыкновенно покрыты суглинкомъ; на склонахъ почва болѣе глиниста. Встрѣчается много цѣпной почвы изъ подъ вырубленныхъ лѣсовъ.—Геологическое строеніе Л. уѣзда довольно сложно. Сѣверная и сѣверо-восточная часть его представляютъ южную окраину кристаллическаго массива; здѣсь повсюду наблюдается гранитъ, прикрытый по большей части небольшою толщею миоценовыхъ известняковъ. Мѣстами (на СЗ) поверхъ известняковъ залегаютъ миоценовые пески и песчаники; мѣстами известняки совсѣмъ выклиниваются, рѣже—очень утолщаются и содержатъ обильную артезианскую воду (с. Лозны на ЮВ отъ Летичева). Въ южн. полосѣ уѣзда, по р. Малой Ушицѣ, кромѣ третичныхъ (миоценовыхъ) известняковъ, обнаруживаются также болѣе древнія отложенія—мѣловой системы (пески съ фосфоритами и кремнистые песчаники) и силурійской (глинистые сланцы и песчаники). Всѣ эти пластовыя породы лежатъ здѣсь горизонтально и постепенно выклиниваются къ С, примыкая здѣсь къ гранитному массиву. Изъ полезныхъ ископаемыхъ Л. у. важнѣйшія: фосфориты, добываемые въ количествѣ до 120 тыс. пд. ежегодно; горшечная глина добывается дудками; известняки, разрабатываемые каменоломнями (для выжиганія извести), при сс. Снитовкѣ, Таровкѣ, Ревухѣ и др.; известковыхъ жерновыя песчаники, торфъ (въ болотахъ), строительные песчаники въ с. Богдановцахъ. Въ миоценовыхъ известнякахъ находятъ артезианскія воды. О

климата, флоры и фауны Л. уезда — см. статью Подольская губ. Жит. в Л. у. (без города) 140560 (89518 мжч. и 71042 жнщ.); дворянъ 1740, мѣщанъ 18875, крестьянъ 115460, дух. сословія 990, купцовъ и поч. гражданъ 611, воен. сословія 2626, проч. сосл. 258; православныхъ 106876, раск. 690, катол. 14358, протест. 886, евреевъ 19150, проч. исп. 106. Главную массу населенія составляютъ малороссы; за ними по числу слѣдуютъ поляки, великоруссы-раскольники, евреи и бѣлоруссы. Плотность населенія 59,8 на 1 кв. в. Во владѣннхъ крестьянскихъ обществъ 116713 дес. земли (въ томъ числѣ пахатной 77261 дес.); частнымъ земле-владельцамъ принадлежатъ 84446 дес. (пахатной 40199 дес.), казенъ 19096 дес., городу и мѣстечкамъ 5434 дес. (пахатной 3472 дес.); подъ населенными пунктами, дорогами, болотами, озерами и рѣками 19332 дес. Луговъ и выгоновъ считается болѣе 53 т. дес. Главное занятіе населенія — земледѣліе. Средній посѣвъ зерновыхъ хлѣбовъ, за 10-лѣтіе 1883—92 гг., 612054 цд., средней сборъ — 2856885 цд., средний остатокъ на душу, за вычетомъ на посѣвъ — 16,9 цд.; за удовлетвореніемъ потребности на посѣвъ и продовольствіе остается въ среднемъ ежегодно зерновыхъ хлѣбовъ 514434 цд. (3,9 цд. на душу). Средній сборъ картофеля за 10-лѣтіе — 193144 цд. Продовольственный капиталъ составлялъ къ 1 января 1893 г. 10316 руб. Крестьянскія плодовыхъ садовъ много въ сѣв. части уѣзда. Въ началѣ 60-хъ годовъ въ мѣстечкѣ Меджибожѣ разведенъ садъ тутовыхъ деревьевъ для выкармливанія шелко-вичныхъ червей. Подъ лѣсами въ 1858 г. было свыше 65000 дес.; въ настоящее время большая половина лѣсовъ вырублена и подъ лѣсами считается 27802 дес. (у казенъ — 17255 дес.). Главныя породы — дубъ и береза. Луговое хозяйство и травосѣяніе мало развиты; въ 1892 г. кормовыя травы было засѣяно только 80 дес. Скотоводство довольно значительно; въ 1892 г. числилось лошадей 38601, рогатаго скота 45978 гол., овецъ простыхъ 30044, свиней 32493, ковъ 547, тонкорунныхъ овецъ 1590. Породистыхъ лошадей было 26, на двухъ конскихъ заводахъ. По даннымъ 1887 г., всѣхъ дворянъ-землевладельцевъ было 255; изъ нихъ 86 имѣло до 10 дес., 66 — отъ 10 до 100 дес., 17 — отъ 500 до 1000 дес., 27 — свыше 1000 дес. Средній размѣръ надѣла у бывш. помѣщ. крестьянъ — 2,37 дес., у бывш. государств. крестьянъ — 2,75 дес. на душу. Въ 1887 г. владѣльцевъ польскаго происхожденія было 112, владѣльцевъ не-поляковъ — 475 чел. Изъ промышленныхъ заведеній первое мѣсто занимаютъ мельницы, которыхъ 180, съ 362 поставами. Винокуренныхъ зав. 4; они выкуриваютъ болѣе 1¹/₂ милл. градусовъ спирта. Сахарныхъ заводовъ 2; они перерабатываютъ 171000 пд. свекловицъ; сумма производства — 467000 р. Въ 1887 г. выдано торговыхъ документовъ 1364. Питейныхъ заведеній было 185. Больницъ 2, пріемныхъ покоевъ — 4; кромѣ того есть больницы при 2-хъ сахарныхъ заводахъ. 23 сельскихъ школы мин. нар. проsv., 78 церковно-приходскихъ и школъ грамотности, нѣсколько еврейскихъ школъ. Всѣхъ населенныхъ мѣстъ въ уѣздѣ 675, въ томъ числѣ

одниъ городъ и 6 мѣстечекъ. Въ населенныхъ мѣстахъ болѣе значительны: мѣст. Деражня (3107 душъ), Зиньковъ (8910), Меджибожъ (6830) и сел. Волковины (9000 душъ). 2 мужскихъ монастыря, Головчинскій и Коржевецкій; правосл. церковей 93, костеловъ 6, еврейскихъ синагогъ 3 и молитвенныхъ домовъ 15. 3 стана, 4 мировыхъ судей, 2 мировыхъ посредника, 3 судебныхъ слѣдователя. Литературу см. Подольская губ.

П. Т. и А. Ф. С.

Лето (Λητώ — Latona) — дочь титана, мать Аполлона и Артемиды отъ Зевса. Преслѣдуемая ривнивой Герой, Л. страствовала по всѣмъ землямъ, нигдѣ не находя пріюта. Наконецъ, о-въ Делосъ, носившійся тогда по волнамъ, принялъ Л. и согласился носить на себѣ первое святилище будущаго бога — здѣсь родился Аполлонъ, Артемиды, по однимъ сказаніямъ, родилась одновременно съ Аполлономъ, по другимъ — раньше. Л. считалась помощницею при родахъ и подательницей здоровья новорожденнымъ. Въ первомъ значеніи ее смѣшиваютъ съ Иксіей. Нѣкоторые приносятъ ей имя въ связь съ корнемъ ληθ и думаютъ, что она была богиней скртыаго, таинаго, богиней мрака и неказности. Иногда она посылала безплодіе и разрушала семью (ср. мифъ о Ниобеѣ).

Н. О.

Лето или Лемъ — см. Помпоній Лемъ.

Летроуъ (Гильомъ-Франсуа L'e Trosne, 1728—80) — экономистъ школы физиократовъ. Главный экономическій трактатъ его: «De l'intérêt social, par rapport à la valeur, à la circulation, à l'industrie et au commerce intérieur et extérieur» (1777) — одно изъ самыхъ ясныхъ и систематичныхъ изложеній доктрины физиократизма. Въ вопросѣ о цѣнности, о деньгахъ, о денежномъ обращеніи Л. не имѣетъ себѣ равныхъ среди физиократовъ. Раньше Смиа Л. устанавливаетъ различіе между *valeur en échange* и *valeur en usage* (мѣнковой и потребительной цѣнностью). Свойство мѣнковой цѣнности продукты получаютъ лишь dans l'état social; слѣдовательно, это свойство — общественнаго происхожденія. Только мѣнковыя цѣнности составляютъ *богатство*. Опре- дѣленіе цѣнности, данное Л., до сихъ поръ неизменно въ наукѣ: «цѣнность состоитъ въ мѣнковомъ отношеніи, которое существуетъ между двумя вещами или данными количествами двухъ продуктовъ; цѣна есть выраженіе цѣнности». Причины и условия цѣности, по Л.: 1) полезность предмета, 2) необходимыя издержки на его производство, 3) изобиліе или рѣдкость предметовъ, 4) конкуренція. Особенно подчеркиваетъ Л., что «обмѣнъ по своей природѣ есть договоръ равенства» (*contrat d'égalité*), ибо обмѣниваются эквиваленты. Поэтому причины богатства страны нужно искать въ производствѣ, а не въ обмѣнѣ, не въ торговлѣ. Деньги, по Л., сами представляютъ цѣнность; только поэтому онѣ и могутъ быть мѣрительнѣмъ цѣнности. Обращеніе денегъ есть обращеніе продуктовъ, цѣнность которыхъ онѣ измѣряютъ. Чѣмъ оборотъ денегъ быстрее, тѣмъ денегъ требуется меньше. Экономическій упадокъ страны нельзя объяснять недостаткомъ денегъ; наоборотъ, послѣдній объясняется первымъ. Нельзя раз-

считывать на обобщение стран посредством выпуска новых орудий обращения—бумажных денег; они окажутся излишними, если не возрастает обращение продуктов. Если сумма денег в странѣ может увеличиться только благодаря увеличению количества продуктовъ, т. е. расширенію производства, и если торговля есть лишь обмѣнъ эквивалентовъ, то понятна несостоятельность теоріи торговаго баланса и учения о предпочтительной выгоде въ внѣшней торговлѣ. Всѣ эти положенія Л. нашли полное подтвержденіе въ современной наукѣ. Л. принадлежатъ къ забытымъ и недостаточно оцененнымъ писателямъ. Правильная оценка его научныхъ заслугъ встрѣчается у М. Я. Герценштейна: «Физиократы и классическая школа» («Юр. Вѣст.», 1889, май, стр. 30—31), и отчасти у Daire'a, «Notice sur la vie et les travaux de L.» («Physiocrates», изд. E. Baire, ч. 2-я, П., 1846). Много ссылокъ на Л. въ «Кантатахъ» Маркса. Ср. также Jevons, «Theory of polit. economy» (р. 82—3). Библиографическія свѣдѣнія о Л. даетъ Daire. Экономическія сочиненія Л. напечатаны въ «Physiocrates» (изд. Daire) и въ гильмоеновской «Collection des principes économiques»; ихъ всего 14, и сверхъ того 6 по юридическимъ наукамъ. Полный перечень ихъ см. у Daire.

С. Б.—.

Летропъ (Жанъ-Антоній Letronne, 1787—1848)—франц. археологъ, проф. исторіи и археологіи въ Collège de France. Главные труды: «Recherches pour servir à l'histoire de l'Égypte pendant la domination des Grecs et Romains» (Пар., 1823), «Recueil des inscriptions grecques et latines de l'Égypte» (Пар., 1842—1848, съ Atlasomъ) и «Diplomes et chartres de l'époque Mérovingienne» (Пар. 1844).

Летте (Вильгельмъ-Адольфъ Lette, 1799—1868)—прусскій государственный дѣятель. Въ молодости былъ привлеченъ къ политич. процессу и заключенъ въ тюрьму. Позже служилъ въ м-въ внутр. дѣлъ, былъ президентомъ ревизионной коллегіи. Основалъ нѣсколько обществъ—Центральный союзъ для улучшенія быта рабочихъ классовъ, Общество для содѣйствія развитію женскаго труда (впослѣдствіи назв. Lette-Verein) и др. Какъ членъ франкфуртскаго парламента 1848 г., Л. принадлежалъ къ такъ наз. «спартіи казино» и занимался преимущественно сельско-хозяйственными вопросами; въ прусской палатѣ депутатовъ онъ былъ однимъ изъ членовъ либеральной партіи и особенно ратовалъ за свободныя мѣстныя учрежденія. Въ 1867 г. онъ былъ избранъ въ сѣверо-германскій рейхстагъ. Его труды: «Beleuchtung der preuss. Eherechtsreform» (Франкф.-на-Одерѣ, 1842); «Die ländliche Gemeinde- und Polizeiverfassung in Preussens östl. und mittlern Provinzen» (Берл., 1848); «Die Gesetzgebung über Benutzung der Privatflüsse zur Bewässerung der Grundstücke» (Берл., 1850); «Die Landeskulturgesetzgebung des preuss. Staats» (вмѣстѣ съ Ренне, В., 1858—54).

Lettres de cachet—приказы, благодаря которымъ, при старомъ французскомъ режимѣ, можно было кого угодно посадить въ Бастилю и другія тюрьмы и держать тамъ его неопредѣленное время, безъ слѣдствія и

суда, даже безъ объявленія вины. Снабженный королевской печатью, такой документъ адресовался на имя того лица, кому поручалось исполненіе приказа. Особенно часты сдѣлались L. de cachet въ управленіе Флері, когда ихъ могли выдавать даже второстепенные агенты. Наказы всѣхъ трехъ сословій въ 1789 г. требовали отмены L. de cachet. Одною изъ первыхъ заботъ учредит. собранія было назначить комитетъ специально для изслѣдованія дѣлъ о заключенныхъ посредствомъ L. de cachet.

Летурне (Шарль Letourneau, род. 1831)—современный этнографъ-социологъ, проф. антропологической школы въ Парижѣ, авторъ многочисленныхъ трудовъ по исторіи развитія обществ. учреждений и человѣческой культуры вообще. Рывающее значеніе въ изученіи этого развитія Л. придаетъ даннымъ этнографіи, при помощи которой, по его мнѣнію, можно избрать послѣдовательный и непрерывный ростъ человѣческой культуры гораздо точнѣе, чѣмъ при помощи обычнаго историческаго метода. «Исторія», говоритъ Л., «даже вмѣстѣ съ легендарными сказаніями, открываетъ предъ нами всего лишь одинъ моментъ въ эволюціи человѣка; при помощи же этнографіи можно подняться до самыхъ ея источниковъ. Паровая машина приводится такимъ образомъ въ связь съ кремневымъ топоромъ, пароходъ съ—первобытной лодкой, дворецъ—съ пещерой, флективные языки—съ односложными, дифференціальное исчисленіе—съ первобытною нумераціей австрайлца, тщетно пытающагося пересчитать свои пальцы, великія арійскія религіи—съ анимизмомъ африканскаго негра». Л.—далеко не строгій, методическій изслѣдователь явленій общественной жизни; не заботясь о тщательной повѣркѣ свѣдѣній, лежащихъ въ основаніи его заключеній, онъ даетъ очень мало цѣннаго для объясненія причинъ и факторовъ социальной эволюціи человѣчества и является не болѣе какъ популяризаторомъ современныхъ социологическихъ гипотезъ. Его недостатки искупаются, отчасти, горячимъ призывомъ къ усовершенствованію и прогрессу, который раздается въ концѣ его книгъ. Указанію на сохранившіяся въ современномъ человѣкѣ черты первобытной дикости и животныя чувства Л. придаетъ значеніе стимула, побуждающаго къ скорѣйшему освобожденію отъ нихъ, а отнюдь не стремится оправдать наличность этихъ «естественныхъ» свойствъ человѣка. Главныя соч. Л.: «L'évolution de la morale», «La physiologie des passions», «Science et matérialisme», «La biologie», «La sociologie d'après l'ethnographie», «L'évolution du mariage et de la famille», «L'évolution de la propriété», «L'évolution politique dans les diverses races humaines», «L'évolution littéraire etc.», «L'évolution juridique etc.», «La guerre dans les diverses races humaines». Многія изъ нихъ («Эволюція собственности» и др.) перев. на русск. языкъ.

В. Н.

Летузь (Cimbrius - Erasmus - Michaelius Laetus)—датскій гѣтописецъ (около 1520—82), проф. богословія и философіи въ копенгагенскомъ унив. Его стихотворное привѣтствіе Христіану III (1551) интересно благодаря заключающимся въ немъ характеристикамъ

всѣхъ тогдашнихъ членовъ рейхсрата. Въ метрической формѣ написаны и другія соч. его: «De re nautica», гдѣ описывается Венеція, говорится о торговлѣ датчанъ и генуэзцевъ и пр.; «Colloquium moralium libri IV», «Margareti-corum libri X» (исторія Маргариты датской); «Regum Danicorum libri XI». Въ послѣдней книгѣ современныя автору событія разсказаны съ большою подробностью и точностью. Л. написалъ еще: «De republica Noribergensium libri IV» (исторія Нюрнберга) и «Romanorum Saesares Italici» (отъ Юлія Цезаря до Диоклетіана). Есть еще нѣсколько неизданныхъ трудовъ Л. См. Rördsam, «Historieskrivningen og Historieskrivnerne i Danmark og Norge siden Reformationen» (1867). Г. Ф.

Летучая мазь—очень распространенное наружное средство для втираній и компрессовъ при ревматическихъ и другихъ боляхъ, получаемое (по русской фармакопей) изъ 3 ч. прованскаго масла и 1 ч. нашатырнаго спирта. Обладаетъ рѣзкимъ амміачнымъ запахомъ и дѣйствуетъ какъ энергическое отвлекающее средство на кожу.

Летучая сажа—см. Сажа.

Летучая или **летающая лягушка** (Rhinophogus)—родъ лягушекъ изъ семейства настоящихъ лягушекъ (Ranidae), отличающійся сильно развитыми пальцами обѣихъ паръ ногъ съ присасывательными подушечками на концахъ и сильно развитыми перепонками, не только на заднихъ, но по большей части и на переднихъ ногахъ. Этими перепонками Л. лягушки, живущія подобно квакшамъ на деревьяхъ и кустахъ, пользуются какъ парашютами, чтобы дѣлать большіе прыжки. Известно 42 вида, изъ которыхъ 30 водится въ южн. и вост. Азіи, остальные на Мадагаскарѣ. Яванская Л. лягушка (Rh. Reinwardtii; см. Безухые гады, табл. I, фиг. 9), нѣрѣдка въ горныхъ гѣсахъ Явы и Суматры, темно-зеленаго цвѣта съ яркожелтымъ брюхомъ и у молодыхъ животныхъ съ крупными темными пятнами на плавающихъ перепонкахъ и подъ мышками (у взрослыхъ пятна почти исчезаютъ). Н. Кн.

Летучая сельдь (Euxocoetus)—см. Летучія рыбы.

Летучая собака, крыланъ—крупная плотоядная летучія мышь изъ рода Pteropus, см. Крыланъ.

Летучіе артиллерійскіе парки—войсковыя части, служащія для пополненія расхода боевыхъ припасовъ въ войскахъ на полѣ сраженія; сами они пополняютъ свои запасы изъ подвижныхъ парковъ. Въ мирное время содержатся въ кадровомъ составѣ, по расчету одного парка на пѣхотную дивизію. Въ военное время каждый Л. паркъ развертывается въ Л. парковую бригаду, состоящую изъ одного пѣхотнаго (съ патронами) и двухъ артиллерійскихъ (съ зарядами и снарядами) Л. парковъ. Для стрѣлковыхъ бригадъ (кроме гвардейской) содержатся стрѣлковые Л. парки, а для mortarныхъ полковъ—mortirные. Для кавалеріи, конной артиллеріи и инженерныхъ войскъ особыхъ Л. парковъ не содержится (Св. Воен. Пост., кн. V, ст. 26—31). К.-К.

Летучій весельный листокъ—органъ дѣйствующей арміи, издавался въ г. Омсково съ 10 іюля 1877 г., во время воен. дѣйствій. Ред. В. В. Крестовскій и М. Ф. Манд.

Летучій листокъ—газета объявленій и общепользныхъ свѣдѣній; издавалась въ 1866 г. въ СПб. г. Евреиновымъ, на русскомъ и французскомъ языкахъ.

Летучія мыши или рукокрылые (Chiroptera)—отрядъ млекопитающихъ съ слѣдующими главными отличительными признаками: кости переднихъ конечностей сильно удлинены; между пальцами ихъ, между передними конечностями, тѣломъ и задними конечностями, а по большей части также между задними конечностями натянута складка кожи—летательная перепонка; въ зубной системѣ всѣ три рода зубовъ; 2 соска на груди, рѣже въ мышечной ямкѣ; развитіе съ отпадающей оболочкой и дисковиднымъ послѣдомъ. Л. мыши составляютъ наиболее характерный и рѣже обособленный отрядъ млекопитающихъ. Летательная перепонка, уши и кожиныя придатки носа голые, остальная кожа покрыта густою шерстью. Между глазомъ и концомъ морды нѣтъ нѣтъ железы, выдѣленіе которыхъ, псевдидею, служитъ для смазыванія летательной перепонки (пелагаютъ также, что наилучшее выдѣленіе мышечныхъ железъ, кромѣ того, способствуетъ привлеченію другъ къ другу Л. мышей разныхъ пола). Въ черепѣ межчелюстная кость слабо развита и часто раздѣлена промежуточною, посторбитальною росткомъ по большей части нѣтъ и полость глазницы не отдѣлена отъ височной ямки. Особенность Л. мышей—ихъ летательный аппаратъ. Передняя конечность чрезвычайно удлинена; плечевая кость длинная, крѣпкая; въ предплечьи локтевая кость недоразвита и слита съ лучевой; запястье короткое и первый рядъ его костей часто сливается въ одну; пястные кости, кромѣ пястной кости, большого пальца чрезвычайно длинны; пальцы кромѣ большого тоже чрезвычайно длинны, 4 и 5 всегда состоятъ лишь изъ 2 суставовъ, на остальныхъ число суставовъ можетъ быть разное; средний палецъ всегда самый длинный; коготь находится всегда лишь на большомъ пальцѣ и иногда на указательномъ. Въ связи съ сильнымъ развитіемъ передней конечности на грудной кости (на грудной, т. е. при горизонтальномъ положеніи тѣла нижней сторонѣ) развитъ гребень, увеличивающій поверхность, служащую для прикрѣпленія сильныхъ мускуловъ, двигающихъ крыльями. Ключицы развиты сильно, чѣмъ у какой либо другой группы млекопитающихъ. Грудная кѣтка короткая и широкая. Тазовыя кости на брюшной сторонѣ (лонныя кости) соединены между собою связками. Заднія конечности нормальнаго строенія, но поверочены такъ, что когѣно обыкновенно направлено назадъ; малая берцовая не развита, стопа короткая, отъ пяточной кости тянется по большей части особая косточка, такъ наз. шпора (calcag), направленная назадъ и лежащая въ толщѣ летательной перепонки; пальцы (5) заднихъ конечностей вооружены острыми кривыми когтями. Хвостъ можетъ быть очень различной длины и даже совершенно отсутствовать. Натянута



1. Курносая летучая мышь (*Sulotis varbatellus*). Длина 0,09 м., размах крыльев 0,28 м.



3. Обыкновенный лет. мышь (*Vesperugo turanus*). Длина 0,12 м., размах крыльев 1,50 м.

Брокгауз и Ефронъ, Энцикл. Слов.



2. *Miniopterus schreibersii*. Длина 0,11 м., размах крыльев 0,31 м.



4. Крыланъ съдобный или калонгъ (*Pteropus edulis*). Длина 0,40 м., размах крыльев 1,50 м.

1

ЛЕТУЧИЯ МЫШЬ ИЛИ РУКОКРЫЛЫЙ (СЛЕТУРОСЛО). II.



1. Подкэносъ Сольшой (Pteropus legum equinum). Длина 0,10 м.
размахъ крыльевъ 0,36 м.

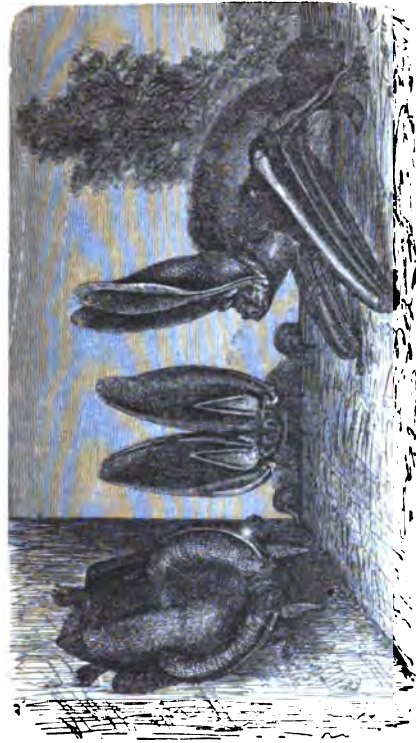

2. Ушанъ (Pteropus auritus). Длина 0,085 м., размахъ крыльевъ 0,35 м.



3. Ланцетоносъ египетскій (Pteropus major phyllum). Длина 0,06 м.
размахъ крыльевъ 0,20 м.



4. Ложанъ (Pteropus pastio). Длина 0,12 м., размахъ крыльевъ 0,36 м.

Vertical line on the left side of the page.

между длинными пальцами передней конечности, между передней конечностью, тѣломъ и задней конечностью (при чемъ, стопа кромѣ оснѣванія, остается свободной) и обыкновенно между задними конечностями, а также тянущаяся вдоль передняго края передней конечности летательная перепонка весьма эластична и кромѣ двухъ слоевъ кожи состоитъ еще изъ слоя эластической ткани и двухъ тонкихъ слоевъ мышечныхъ волоконъ. Полушарія большого мозга гладкія и не покрываютъ средняго мозга; мозжечковое тѣло слабо развито, средняя часть мозжечка не менѣе боковыхъ. Изъ чувствъ лучше всего развиты осязаніе, слухъ и обоняніе. Глаза малы; вкусъ есть, но развитъ, повидимому, слабо. Осязаніе чрезвычайно сильно развито, особенно чувствительностью (и множеству нервныхъ окончаній) отличается летательная перепонка; опыты надъ ослѣпленными Л. мышами показали, что онѣ продолжаютъ летать въ комнаты, не задвѣвая протанутыхъ въ разныхъ направленіяхъ нитей и руководясь, повидимому, осязательными ощущеніями перепонки (различнымъ сопротивленіемъ воздуха при ударахъ крыльями, смотря по тому, превосходитъ ли движеніе около какого нибудь предмета или нити). Слухъ также тонокъ и особенно по отношенію къ высокимъ звукамъ. Повидимому, Л. мыши при ловѣ насекомыхъ руководятся преимущественно этимъ чувствомъ; ушные раковины по большей части велики, иногда громадными (напр. у ушана, см. табл. II, фиг. 2), на внутренней сторонѣ ихъ находится по большей части сильно развитыя выросты «козелокъ» (tragus). Обоняніе также развито хорошо, на носу у многихъ находится большіе кожистые выросты весьма разнообразной формы, придающіе лицу многихъ Л. мышей крайне своеобразный видъ. Ротъ весьма широкъ; зубная система полная, клыки всегда хорошо обособлены, коренные зубы двухъ родовъ: у однихъ остробугорчатые, у другихъ тупобугорчатые, плоскіе. Слѣдой клыки, за рѣдкими исключеніями, нѣтъ. Матка двурогая, иногда двураздѣльная; Penis съшишающийся, иногда съ сточкой; testis-ли въ брюхѣ или промежности. После совокупленія, которое у европейскихъ Л. мышей совершается осенью передъ зимней спячкой, самка не тотчасъ оплодотворяетъ яйцо, а хранится въ маткѣ самки до весны, когда изъ яйца отдѣляется яйцо, претсходитъ оплодотвореніе и начинается дробленіе; въ болѣе рѣдкихъ случаяхъ яйцо оплодотворяется и начинаетъ дробиться уже осенью, но затѣмъ процессъ эмбриональнаго развитія приостанавливается до весны. Известно около 400 видовъ современныхъ Л. мышей, распространенныхъ по всѣмъ частямъ свѣта; вообще это наиболее широко распространенныя млекопитающія, попадающіяся и на такихъ островахъ, гдѣ другихъ представителей этого класса нѣтъ. Громадное большинство ихъ населяетъ жаркія страны. Почти всѣ — ночныя или сумеречныя животныя, лишь немногія охотятся при солнечномъ свѣтѣ уже съ 8—5 часомъ пополудня. Лучшее время летаютъ формы съ длинными острыми крыльями; въ европейскихъ Л. мышей наибольшей ловкостью, высотой и быстротой полета отличает-

ся обыкновенный кожаль (*Vesperugo noctula*); напротивъ, виды съ относительно короткими и широкими крыльями летаютъ низко, сравнительно медленно и не дѣлаютъ быстрыхъ поворотовъ (изъ европейскихъ Л. мышей сюда относятся нетопыри *Vespertilio* и подковоносъ *Rhinolophus*). Относительно некоторыхъ доказано, что они совершаютъ ежегодно правильныя перекочевки, передвигаясь къ зимѣ болѣе на югъ (такъ странствуетъ напр. изъ сѣв. Россіи *Vesperugo nissonii*; тоже известно и относительно *Vespertilio dasycnemis* и, повидимому, относится и къ обыкновенному кожалу *Vesperugo noctula*). Съ земли Л. мыши поднимаются вообще съ трудомъ, дѣлая для этого сначала прыжки, поэтому для отдыха (и ночевки) онѣ избираютъ такія мѣста, откуда могутъ броситься внизъ и чаще всего привѣшиваются когтями заднихъ ногъ внизъ головою или же заползаютъ въ щели. Кромѣ времени спариванія полы держатся раздѣльно въ пещерахъ, дуплахъ и т. п. темныхъ мѣстахъ; самцы болѣею частью собираются отдѣльно отъ самокъ. Нѣкоторые виды жаркихъ странъ подвѣшиваются просто къ вѣтвямъ деревьевъ, при томъ иногда нисколько не избѣгая прямыхъ солнечныхъ лучей. Относительно некоторыхъ видовъ полагаютъ, что самцы принимаютъ участіе въ поведеніи о потомствѣ (у индійскаго *Chiropterus torquatus* самецъ имѣетъ даже на брюхѣ такую же кожистую сумку, какъ и самка, которая въ этой сумкѣ вынашиваетъ дѣтеныша). Самка рождаетъ 1, рѣже 2 дѣтенышей. Пищу Л. мышей по большей части составляютъ насекомыя, которыхъ онѣ ловятъ на лету. При большой прожорливости Л. мышей онѣ этимъ приносятъ большую пользу. Кромѣ насекомыхъ нѣкоторые питаются и другими животными, и въ томъ числѣ позвоночными; даже другими видами Л. мышей; такъ лироносъ (*Megaderma luga*, см.) питается лягушками и мелкими Л. мышами. Нѣкоторые виды питаются кровью другихъ млекопитающихъ; особенно распространено это явленіе въ семействѣ *Desmodina*, водящемся въ Южн. Америкѣ, виды котораго сосутъ кровь крупныхъ млекопитающихъ: муловъ, рогатаго скота, лошадей и т. д., а иногда и людей (напр. десмодъ — *Desmodus rufus*, см. Вампиры; относительно собственно вампира — *Phyllostoma* такой образъ жизни теперь отвергается: онъ питается преимущественно плодами и насекомыми). Нѣкоторые Л. мыши Стараго Свѣта (и даже европейскія, напр. подковоносъ) тоже высасываютъ иногда кровь у мелкихъ млекопитающихъ; но неизвѣстныхъ случаевъ нападенія на человека и крупный скотъ. Наконецъ, нѣкоторые тропическія Л. мыши, особенно крыланы, ѣдятъ плоды и могутъ иногда причинить ощутительный вредъ фруктовымъ садамъ. На зиму Л. мыши умирнѣнныхъ странъ прачутся въ укромныхъ мѣстахъ, собираясь часто въ большомъ числѣ, и подвергаются спячкѣ, при чемъ температура тѣла ихъ сильно понижается (до 12—18° Ц., смотря по виду) и онѣ сильно худѣютъ (терять за зиму $\frac{1}{6}$ — $\frac{1}{8}$ вѣса). Спячка бываетъ то непрерывной, то прерывается. При очень сильномъ холодѣ Л. мыши просыпаются. Нѣкоторые могутъ легко приру-

чатся. Ископаемые остатки Л. мышей известны съ древних третичныхъ отложений. Л. мышей дѣлятъ на двѣ группы: А. *Плодоядная* (Саггорафа, Frugivora, Macrochiroptera) съ по большей части вытянутой заостренной мордой безъ носовыхъ отростковъ кожи, малыми ушами безъ козелка и тупобугорчатыми коренными зубами, часто съ когтемъ на указательномъ пальцѣ переднихъ ногъ, по большей части большой величины—сюда относится единственное семейство *крыланъ* (Pteropina) см. и фиг. 4 табл. I). В. *Насекомоядная* (Insectivora, Animalivora, Entomophaga, Microchiroptera) съ короткимъ рыломъ, длинными или широкими ушами, коренными зубами остробугорчатыми или снабженными рѣзущей складкой эмали въ видѣ ломанной лини, похожей на букву W, съ когтемъ лишь на большемъ пальцѣ переднихъ конечностей, въ среднемъ меньшаго роста, чѣмъ предыдущая группа. Ихъ дѣлятъ на 8 семействъ, которыя распадаются на двѣ группы: 1) *листоносцы* (Phyllophina), у которыхъ ноздри окружены кожистымъ придаткомъ, состоящимъ, когда онъ вполне развитъ, изъ подковообразнаго передняго листка, средняго сѣдлообразнаго продольнаго гребня и возвышающагося позади его по большей части ланцетовиднаго поперечнаго листка (prosthema); семейства: Desmodina (безъ prosthema, хвоста и шпоры, куда относится упомянутый десмодъ); Phyllostomata—листоротыя, съ prosthema, уши всегда отдѣлены другъ отъ друга и снабжены козелкомъ, съ 3-суставнымъ среднимъ пальцемъ, живутъ въ зап. полушаріи; сюда относятся вампиръ; Megadermata, отъ предыдущаго семейства отличаются всегда соединенными между собою ушами и 1 или 2-суставнымъ среднимъ пальцемъ, живущія въ вост. полушаріи, куда относятся лироносъ и ланцетоносъ (см. и II, фиг. 3); Rhinolophina—подковоносъ (см. и фиг. 1 табл. II), безъ козелка, всегда отдѣльными ушами, вполне развитыми носовыми выростами и 2-суставнымъ среднимъ пальцемъ, живущіе въ вост. полушаріи, и Могворезъ, съ не вполне развитыми носовыми выростами и со складками кожи на носу и подбородкѣ; 2) *кладноносцы* (Gymnophina) безъ придатковъ на носу, всегда съ козелкомъ на ушахъ и коренными зубами, съ рѣзущей жевательной поверхностью въ видѣ буквы W; семейства Brachyura съ короткимъ хвостомъ, конецъ котораго выдается наружу на спинной сторонѣ перепонки, натянутой между заднихъ ногъ; Molossidae съ хвостомъ длиннымъ, но также выдающимся изъ спинной стороны перепонки, и Vespertilionina, собственно Л. мыши, съ хвостомъ, не выступающимъ изъ летательной перепонки (см. Кожанъ, Ушанъ, Курносая Л. мышь, Негопырь и фиг. 1, 2, и 3 табл. I и 2 и 4 табл. II). По другимъ гладконосыя—Gymnorhinidae—и листоносцыя—Phyllophinaidae—составляютъ семейства, а подчиненныя имъ группы, следовательно, —подсемейства). *Н. Книжничъ.*

Летучія рыбы—рыбы, которыя, благодаря чрезвычайно развитымъ груднымъ плавникамъ, обладаютъ способностью перелетать болѣе или менѣе значительныя разстоянія надъ водою. Способностью этой обладаютъ

представители двухъ родовъ, относящихся къ разнымъ отрядамъ костистыхъ рыбъ (Teleostei) родовъ Dactylopterus (летучца) и Exocoetus (долгоперъ, летучая сельдь). Болѣе распространены и болѣе изслѣдовать послѣдній родъ; особенно многочисленны наблюденія надъ летаніемъ долгоперовъ, хотя до сихъ поръ много въ немъ не выяснено окончательно и вызываетъ рѣзкое разногласіе. Всѣ признаютъ, что главную роль въ перелетахъ Л. рыбы играетъ хвостъ, сильными ударами котораго рыба выбрасывается съ большою силою изъ воды, но между тѣмъ какъ одни (изъ новѣйшихъ изслѣдователей Мебиусъ, Даль) приписываютъ груднымъ плавникамъ лишь роль парашюта, позволяющаго рыбѣ удлинять прыжокъ, а также принимаютъ, что, измѣняя положеніе крыльевъ (грудныхъ плавниковъ), рыбы могутъ пользоваться воздушными течениями, чтобы подниматься и опускаться надъ поверхностью волны, другіе (изъ новѣйшихъ Зейтцъ, Пехуэль-Леше) видятъ въ нихъ истинные летательные органы и приписываютъ имъ настоящія летательныя движенія (10—30 въ секунду съ размахами въ 10—12 стм. у животнаго длиною 20 стм.). По Зейтцу, летательныя движенія совершаются главнымъ образомъ въ теченіе первой (восходящей) части воздушнаго пути, а нисходящую часть дуги Л. рыбы пролетаютъ, держа грудные плавники неподвижно, въ направленіи горизонтальномъ или нѣсколько наклонномъ вверхъ. Сторонники второго взгляда на полетъ Л. рыбъ указываютъ на способность ихъ въ некоторыхъ случаяхъ измѣнять направленіе полета или снова подниматься вверхъ (обыкновенно же Л. рыбы летаютъ по одному направленію, если ихъ не относятъ боковой вѣтеръ; а новые залеты дѣлаютъ, погружившись въ воду по крайній мѣрѣ хвостомъ, что даетъ имъ возможность сообщить тѣлу новый толчекъ).

Родъ *долгоперъ, летучая сельдь* (Exocoetus) принадлежитъ къ семейству макрелешукъ (Scomberesocidae). Морда короткая; зубы очень мелкіе, недоразвиты или вовсе отсутствуютъ; умеренно вытянутое тѣло покрыто довольно крупной чешуею; грудные плавники очень длинные, заостренные и превращены въ летательные органы; всѣ лучи единственнаго спиннаго и лучи заднепроходнаго плавниковъ соединены перепонкой; хвостъ двураздѣльный, нижняя половина его значительно больше верхней. Название летучая сельдь дано этимъ рыбамъ вслѣдствіе поверхностнаго сходства ихъ тѣла съ тѣломъ сельди. Плавательный пузырь чрезвычайно развитъ и занимаетъ около половины объема тѣла; 44 вида этого рода населяютъ тропическія и подтропическія моря. Выскливая изъ воды (спасаясь отъ враговъ—дельфиновъ, хищныхъ рыбъ, а можетъ быть, часто и безъ преслѣдованія) они поднимаются на 1—2, рѣже 4—5 м. надъ водою и пролетаютъ м. 50, рѣже 100—150 и даже, въ исключительныхъ случаяхъ, вдвое болѣе; противъ вѣтра они летятъ обыкновенно дагѣ, чѣмъ по вѣтру; быстрота движенія у небольшихъ экземпляровъ метровъ 7 въ секунду, у крупныхъ вдвое болѣе; въ воздухѣ болѣе экземпляры могутъ оставаться около минуты. Не-

рѣдко, особенно ночью (и лишь съ навѣтренной стороны), долгоперы падаютъ на палубу судовъ. Питаются мелкими рыбками, ракообразными и моллюсками. Мясо ихъ вкусно. Образъ жизни ихъ (помимо летанія) мало извѣстенъ. *E. volitans* съ длинными брюшными плавниками, достигающими кондомъ до начала заднепроходнаго плавника, сверху голубого, снизу серебристоблаго цвѣта; грудные плавники безъ пятны, съ широкимъ блюватымъ краемъ; длина обыкновенно около 30 см., но доходить до 50; водится въ Средиземномъ морѣ. *E. volans*, съ короткими брюшными плавниками, недостающими до заднепроходнаго, и длинными грудными, достигающими до основанія хвоста, сверху зеленоватаго, снизу серебристаго цвѣта, съ бѣлыми брюшными и одноцвѣтными черноватыми, съ бѣлымъ краемъ, грудными плавниками, длиной 30—50 см.; водится въ умѣренныхъ и тропическихъ моряхъ, иногда попадаетъ въ Средиземное морѣ и у береговъ Англїи. Родъ *летучка* (*Dactylopterus*) принадлежитъ къ семейству панцирнощечныхъ (*Sauroptera*) изъ отряда колючеперыхъ. Довольно сильно вытянутое тѣло покрыто панциремъ изъ чешуекъ, лопатка и уголь преджаберника вытянуты въ длинные шипы; боковой линїи нѣтъ; спинныхъ плавниковъ два, передъ ними нѣсколько свободныхъ лучей; грудные плавники очень длинные и превращены въ крылья, верхняя часть ихъ обособлена отъ остальнаго плавника; зубы лишь въ челюстяхъ, мелкие, плоски. 4 вида водятся въ Средиземномъ морѣ, Атлантическомъ и Индїйскомъ океанѣ. Могутъ издавать ворчащїе звуки. *D. volitans* сверху свѣтлобурого цвѣта съ болѣе темными пятнами, бока свѣтлорозные съ серебристымъ блескомъ, брюхо блѣднокрасное, грудные плавники черные съ свѣтлоголубыми пятнами, черточками и полосками, спинные съ бурными пятнами, хвостовой краснорылый съ пятнистыми полосками; длина 30—50 см., размахъ до 60 см. Водится въ Средиземномъ морѣ и въ умѣренныхъ и въ тропическихъ частяхъ Атлантическаго океана. Поднимается изъ воды на высоту до 4—5 м. и пролетаетъ до 100—120 м.; пища состоитъ изъ моллюсковъ и ракообразныхъ. Въ пищу не употребляются.

Н. Книповичъ.

Летучка (*Dactylopterus*).— см. Летучія рыбы.

Летучка—см. Сложноплѣтныя.

Леты (*Laeti*)—такъ назывался особый родъ добровольныхъ варварскихъ поселенїй на государственныхъ земляхъ римской имперїи, востраващїихъ въ зап. областяхъ имперїи, преимущественно въ Галліи. Впервые названїе «*laeti*» появилось при Діоклетіанѣ. Происхожденїе его до сихъ поръ не установлено; многие считаютъ это имя германскимъ, сблизая *Л.* съ германскими *лейдами* (левдами) или *лѣтами* (см.). *Л.* были добровольные выходцы; земля ихъ называлась *terrae laetae*. Римское правительство охотно принимало ихъ и надѣляло землем. Поселенцамъ давался скотъ и необходимыя земледѣльческія орудїя, они освобождались отъ поземельныхъ и поголовныхъ податей, но не могли самовольно оставить предоставленный имъ участокъ земли. За полу-

ченную землю они обязаны были нести опредѣленную военную службу. Раздача летскихъ земель до IV вѣка находилась исключительно въ вѣдѣніи императора. *Л.* позволялось имѣть рабовъ. Семейства ихъ селились деревнями, составлявшими префектуру, т. е. округъ. Въ каждой префектурѣ существовалъ лагерь для военныхъ упражненїй *Л.* Существовали особыя школы, гдѣ варваровъ обучали латинскому языку и романизовали. Званїе *Л.* было наследственное. Они могли получать право римскаго гражданства; изъ ихъ среды вышли многие военные и гражданскіе чиновники. Въ римской арміи *Л.* образовывали особые пѣхотные отряды, называвшіеся по племенамъ (свевскіе *Л.*, батавскіе, тевтонскіе, франкскіе и др.). Всѣхъ летскихъ префектуръ насчитываютъ до 12, изъ нихъ 7 въ Галліи. Рядомъ съ *Л.* упоминаются «*gentiles*», служившіе въ конницахъ и имѣвшие много общаго съ *Л.* *П. К.*

Летяга (*Pteromys*)—родъ грызуновъ изъ сем. бѣлчыхъ. Передняя и задняя конечности соединены между собою покрытою шерстью складкой кожи, которою животное пользуется, какъ парашютомъ, при перепрыгиванїи съ дерева на дерево. Летательная перепонка поддерживается хрящемъ или костью, прикрѣпленными къ запястью. Запечныхъ мѣшковъ нѣтъ. Хвостъ или равномерно покрытъ шерстью, или шерсть на немъ расположена въ два ряда (перисто). Ночныя животныя, живущїя въ лѣсахъ сѣвернаго полушарїя. *Обыкновенная Л.* или *полетуха, летучая бѣлка* (*Pteromys vulgaris* Wag. s. *volaans* L.), свѣтлаго чалобураго цвѣта, летательная перепонка и наружная сторона ногъ темнѣе, нижняя сторона бѣлая; хвостъ сверху чалосѣрый, снизу свѣтлоржаваго цвѣта, покрытъ шерстью въ два ряда. Зимомъ верхняя сторона и хвостъ серебристосѣраго цвѣта. Длина тѣла 16 см., хвостъ 10 см. Водится въ сѣв. части Европейской Россїи и въ Сибири (Лапландїя, Финляндїя, Лифляндїя, изрѣдка въ Казанской, Вятской и Пермской губ., чаще всего на Уралѣ и далѣе на В до Лени; восточнѣе Лени рѣдко). Живетъ въ лѣсахъ, особенно въ березовыхъ, въ одиночку или парами, устраивая гнѣзда въ дуплахъ деревьевъ. Питается сержками березы, почками и побѣгами, также сѣменами сосны. Съ помощью летательной перепонки можетъ дѣлать прыжки по 20—30 м., перепрыгивая съ верхушки дерева на нижнія вѣтви другого. Зимомъ подвергается спячкѣ, которая прерывается въ болѣе теплую погоду. Въ началѣ мая самка рождаетъ 2—4 слѣпыхъ и безпомощныхъ дѣтенышей. *Л.* легко приручается. **Тауамъ** (*Pteromys retaurista* F. Cuv.—самое крупное животное изъ семейства бѣлчыхъ. Позади ушей пучекъ длинныхъ волосъ, хвостъ пушистый, равномерно покрытый волосами. Верхняя сторона сѣрочернаго цвѣта, бока головы и шеи, ноги и верхняя сторона перепонки каштановобураго, край перепонки свѣтлопепельнаго, нижняя сторона сѣраго, хвостъ черныи. Длина безъ хвоста 60 см., хвостъ 55 см. Водится въ лѣсахъ Остїндїи и Цейлона, поодиночкѣ или парами; днемъ прячется въ гнѣздахъ, устроенныхъ въ дуплахъ или свободныхъ. Можетъ дѣлать прыжки до 60 м.

Ассанъ или **американская Л.** (*Pteromys v. Sciuropterus volucella* Cuv.) сверху желтоватобурого цвѣта, лапы серебристобѣлыя, хвостъ палецовой формы, летательная перепонка съ черной и бѣлой полосой по краю. Хвостъ покрытъ шерстью въ два ряда. Длина безъ хвоста 14 см., хвостъ 10 см. Въ видѣ нѣсколькихъ разновидностей, различающихся главнымъ образомъ по величинѣ, а отчасти и по цвѣту, распространенъ по всей Сѣв. Америкѣ отъ британскихъ владѣній до Гватемалы. Легко выживаетъ и размножается въ неволѣ.

Красный тигуанъ (*Pteromys nitidus* Desm.) — см. Грызуны (табл. I, фиг. 2) — сверху темнокаштановокраснаго цвѣта, снизу свѣтлаго жаво- или оранжевокраснаго, лапы черныя; хвостъ, покрытый равномерно волосами, темнаго краснобураго цвѣта. Дл. 48 см., хвостъ 54 см. Водится на Суматрѣ, Борнео, Явѣ. Км.

Леву — см. Лев.

Леуса (*Capo di santa Maria di Leuca*) — юго-вост. оконечность полуострова Апулии и Италии.

Леукилавій (*Leevenklau*) — знаменитый ученый (1583 — 1593), родомъ изъ Вестфали; преподавалъ греческій языкъ въ Гейдельбергѣ, затѣмъ много путешествовалъ, во время пребывания въ Турціи изучалъ турецкій яз., и собралъ драгоценныя матеріалы для исторіи Турціи, доселѣ составляющіе первоисточникъ; умеръ въ Вѣнѣ. Онъ первый познакомилъ ученый міръ съ византийскимъ законодательствомъ временъ Македонской династіи, издавъ по рукописи, найденной имъ въ Тарентѣ, такъ назыв. *Эклогу* (см. Византия, VI, 262). Изъ остальныхъ собранныхъ имъ первоисточниковъ для византийской исторіи онъ успѣлъ лишь составить, но не издать (что сдѣлано по его кончаніи Фрегеромъ) сборникъ, извѣстенъ подъ именемъ «*Jus graeco-romanum*». Издавъ еще «*Romanae historiae scriptores minores*» (Франкфуртъ, 1590), «*Legatio M. Comneni ad Armenos*» (Вазель, 1578) и др. Нѣкоторыя изъ сочиненій Л. имѣются въ русскомъ переводѣ конца XVII в. (въ рукоп. московскихъ библиотекъ).

Леушинские источники (2) — при д. Леушиной, Староитамарскаго у., Уфимской губ.; сѣрные воды, содержащія кальціи, магній, калий и натрій въ различныхъ соединеніяхъ. Нынѣ не эксплуатируются, хотя прежде привлекали много больныхъ.

Левеверъ-Велл (*Louis-Alfred Lefébvre-Wély*) — французскій композиторъ (1817—1870); считался однимъ изъ лучшихъ органистовъ-импровизаторовъ своего времени. Написалъ этюды (50), около 100 пьесъ для фортепiano, фантазій для органа или гармоніума, три меассы, квартетъ и квинтетъ для струнныхъ инструментовъ, три симфоніи, оперу «*Les Recruteurs*» и др. Н. С.

Левевръ (*André Lefèvre*) — французскій писатель, родъ въ 1834 г. Главные труды его: «*Les Finances de la Champagne aux XIII et XIV s.*» (П. 1857), «*La Lyre intime*» (1864), «*Virgile et Kalidasa*» (1866), «*L'Épopée terrestre*» (1868), «*Les Finances particulières de Napoléon III*» (1873), «*La Renaissance du matérialisme*»

Левевръ (Ашиль-Дезире *Lefébvre*, 1798—1864) — франц. гравёръ, ученикъ своего отца Себастьяна Л. Имъ исполнено небольшое число, но за то превосходныхъ гравюръ рѣзцомъ, какъ «*Спящее дитя*» съ Прудона, «*Портретъ Иоанны Аррагонской*», «*Св. Цецилія*» и «*Триумфъ Галатен*» съ Рафаэля, «*Мадонна св. Себастьяна*», «*Рождество Христова*» (*La Nötte*) и «*Антиопа*», съ Корреджо, «*Возсѣмное зачатіе*», «*Благовѣщеніе*», «*Мадонна съ Младенцемъ-Христомъ*», съ Мурильо, и др.

Левевръ (Жюль-Жозефъ *Lefébvre*) — современный франц. живописецъ, родъ въ 1836 г. въ Турнѣ, получилъ первоначальное художественное образованіе въ Амьенѣ, былъ потомъ ученикомъ Конье, въ Парижѣ, и впервые выступилъ предъ публикой на париж. всемирной выставкѣ 1855 г. съ мужскимъ портретомъ. Въ 1861 г., за картину: «*Смерть Пріама*», получилъ большую такъ называемую римскую премію, послѣ чего написалъ въ Римѣ картины: «*Юноша, раскрашивающій трагическую маску*», «*Дочерняя любовь римлянки*» (1864), «*Пилигримство въ монастырѣ Сакро-Спако, близъ Субіако*» (1865), «*Спящая молодая дѣвушка*» (1865), «*Нимфа и Вахусидитя*» (1866) и «*Папа Пій IX въ Петровскомъ соборѣ*» (1867). По возвращеніи своемъ въ Парижъ, вскорѣ занялъ весьма видное мѣсто среди франц. художниковъ, какъ пріятный колористъ и изящный, хотя и нѣсколько манерный рисовальщикъ, особенно искусный въ изображеніи женской красоты и въ портретахъ. Лучшие произведенія, исполненныя имъ со времени пріѣзда его изъ Рима — «*Истина*», фигура нагой молодой женщиной, держащей надъ своею головою лучезарный шаръ (1870; въ люксамбургск. музеѣ, въ Парижѣ), «*Стрекоза*» (1872), «*Магдалина*» (1876), «*Пандора*» (1877), «*Миньона*» (1878), «*Диана съ нимфами, застигнутая во время купанья*» (1879), «*Фламметта*» (1881), «*Уядина*» (1881) и портреты императорскаго принца (1874), виконтессы Монтескѣ и др. А. С.

Левевръ (Таннеко *Le Febvre* или *Lefébvre*, или *Lefébvre*, 1615—72) — извѣстный также подъ именемъ *Tanaquil Faber*, французскій филологъ и гуманистъ, перейдя въ протестантизмъ, получилъ кафедру богословія въ сомерской акад. Его ученая дѣятельность сводилась, главнымъ образомъ, къ изданію и переводамъ классиковъ, Лукіана, Лонгина, Фѣдра, Лукреція, Теренція, Горація, Виргилия, Анакреона и др. Изъ его сочиненій извѣстны: «*Epistolae criticae*» (Сомюръ, 1659); «*Les vies des poetes grecs*» (Сомюръ, 1665) и «*Méthode pour commencer les humanités grecques et latines*» (Сомюръ, 1672). Сынъ Л., *Таннеко* (1668—1717), сначала протестантскій пасторъ, потомъ католикъ, написалъ: «*Des communes mesures et racines communes des quantités littérales*» (П., 1714) и «*De inutilitate poëticae*» (1697). Дочь Л. — извѣстная m-me Dacler (см. X, 150).

Левевръ (Франсуа-Жозефъ *Lefébvre*, 1755—1820) — герцогъ Дандигскій, французскій маршалъ. Сынъ мельника, Л. въ 1773 г. вступилъ въ военную службу; принимая участіе въ революціонныхъ войнахъ, подъ начал-

ствомъ Гоша и Журдана, былъ тяжело раненъ при Штекахъ (1799). Оказалъ поддержку Наполеону при переворотѣ 18 брюмера. За взятіе Дандига получилъ титулъ герцога. Во время похода въ Россію командовалъ гвардіей; въ 1814 г. участвовалъ въ сраженіяхъ при Монпиррайтѣ, Арксь-сюр-Объ и Шамноберѣ. Послѣ отреченія Наполеона, Л. подчинился Людовику XVIII и былъ назначенъ перомъ, но во время Ста дней снова перешелъ на сторону Наполеона, за что былъ лишёнъ званія пера, возвращеннаго ему нѣсколько лѣтъ спустя.

Делю (Адольфъ-Шарль-Эммануилъ Leffé, 1804—87)—франц. генералъ и полит. дѣятель, сражался въ Алжирѣ; съ марта 1848 по мартъ 1849 гг. былъ представителемъ франц. республики въ Петербургѣ. Въ законодат. собраніи сначала поддерживалъ Наполеона, но затѣмъ открыто выступилъ противникомъ его, вслѣдствіе чего 2 декабря 1851 г. былъ арестованъ и изгнанъ изъ предѣловъ Франціи; жилъ въ Бельгій и Англии до амнистіи 1859 г. Въ 1870 г. правительствомъ національной обороны назначено Л. военнымъ министромъ, но онъ не имѣлъ большого вліянія. Въ 1871 г. Л. былъ избранъ членомъ національнаго собранія; въ февралѣ того же года Тьеръ ввернулъ ему военное министерство, но въ августѣ перевелъ его на мѣсто посла въ С.-Петербургѣ, которое Л. занималъ до 1879 г.

Дессертъ (Францъ Яковлевичъ)—русскій госуд. дѣятель, род. въ 1656 г. въ Женевѣ, въ состоятельной и вліятельной купеческой семьѣ. Определенный къ торговыхъ дѣламъ въ Марсель, Л. самовольно поступилъ тамъ въ военную службу, потомъ уѣхалъ въ Голландію, гдѣ въ качествѣ волонтера, принималъ участіе въ военныхъ дѣйствіяхъ противъ французовъ. 19-ти лѣтъ отъ роду Л. отправился въ Россію съ полковникомъ Фростеномъ, который набиралъ людей на службу русскаго царя и общалъ Л. чинъ капитана. Въ 1675 г. они высадились въ Архангельскѣ, но лишь съ большимъ трудомъ удалось имъ вылопотать разрѣшеніе прѣхать въ Москву. Вогдѣ дружба лѣтъ положеніе Л. оставалось неопредѣленнымъ, пока женитьба на Елизаветѣ Сугѣ (Souhaü), двоюродной сестрѣ первой жены Гордона (см.), не облегчила ему достиженіе цѣли. Принятый на службу капитаномъ, Л., ведъ начальствомъ Гордона, превелъ 2½ года въ Малороссійской Украйнѣ, гдѣ тогда шла война съ татарами. Въ правленіе царевны Софьи онъ пользовался расположеніемъ кн. В. В. Голицына; участвовалъ въ военныхъ дѣйствіяхъ противъ татаръ, а также въ обоихъ крымскихъ походахъ 1687 и 1689 г. Отважный рубака, говорунъ и весельчакъ, чело-вѣкъ подвижнаго ума, увлекательный рассказчикъ, Л. съ 1690 г. завоевалъ искреннюю привязанность Петра Вел., которому былъ, съ своей стороны, неизмѣнно преданъ. На царскія деньги Л. устроилъ, при своемъ помѣщеніи въ Нѣмецкой слободѣ, громадную залу, гдѣ то и дѣло давался обѣды, балы, вечеринки. Пользуясь большимъ вліяніемъ при дворѣ, Л. не вмешивался, однако, въ дѣла управленія, которыхъ не понималъ. Произведенный

въ полные генералы и адмиралы, Л. состоялъ, кромѣ того, полковникомъ перваго выборнаго полка. Полкъ этотъ ранѣе размыкался по частнымъ квартирамъ, но послѣ увеличенія состава сталъ помѣщаться въ казармахъ, построенныхъ подлѣ дома Л. Новое поселеніе получило названіе Лефортовой слободы (нынѣ Лефортовская часть г. Москвы). Неземный спутникъ царя въ его походахъ на Переяславское оз. (1691—1692) и Вѣлое море (1693—1694), участникъ кожуховскихъ маневровъ (1694), обоихъ азовскихъ походовъ (1695 и 1696), Л. нигдѣ не оставилъ замѣтнаго отпечатка своей дѣятельности. Не безъ вліянія Л. задумана была поѣздка Петра Вел. за границу и отправ-ка великаго посольства къ европейскимъ дворамъ. Во главѣ посольства стоялъ Л. Два младшихъ посла, Ф. А. Головинъ и П. В. Воиницынъ, вели собственно дѣловыя сношенія; роль Л. свелась главнымъ образомъ на представительство. Онъ дѣлалъ также разныя закупки и занималъ инкозепцовъ на русскую службу. Вскорѣ по возвращеніи въ Москву Л. умеръ (1699). Главныя сочиненія о Л.: Basseville, «Précis historique sur la vie de L.» (1784; авторъ пользовался архивными документами; книга его хотя полна грубыхъ ошибокъ, но и доселѣ, по нѣкоторымъ пунктамъ, еще служитъ первоисточникомъ); Голицковъ, «Историч. изображеніе жизни Л. и Гордона» (М., 1880; напыщенно, безъ критики); Heibig, «Russische Günstlinge» (1-е изд. 1809, 2-е 1883, русскій переводъ въ «Русской Старинѣ», 1886, № 4); Posselt, «Der General u. Admiral Fr. L., sein Leben u. seine Zeit» (СПб., 1866—самый обстоятельный трудъ о Л., на основаніи цѣнныхъ архивныхъ данныхъ; но авторъ не въ мѣру превозноситъ заслуги и значеніе Л. Часть труда напечатана авторомъ и по-русски: «Адмиралъ русскаго флота Ф. Я. Л. и начало русск. флота», въ «Морск. Сборникѣ», 1893, № 3 и отд.; сокращен. переводъ всей книги въ «Воен. Сборникѣ», 1870, №№ 7—12; 1871, №№ 1—3). Три брошюры: Blum—«Fr. L., »Peters d. Gr. berühmter Günstlinge» (Гейдельбергъ, 1867); Vuillemin—«Pierre le Gr. et l'amiral L.» (Лозанна, 1867) и Circourt—«Le général L., son temps et sa vie» (С. Жерментъ, 1868)—сокращенный пересказъ книги Посселята. Рецензіи на Посселята въ «Журн. Мин. Нар. Просв.» (1867, 1, В. Вауера) и «Отеч. Зап.» (т. CLXX). Ср. «Дневникъ Гордона»; «Діагнумъ Корба»; «Архивъ кн. Куракина» (1); «Письма и бумаги Петра Вел.» (1); Голицковъ, «Дѣянія Петра Вел.»; Елагинъ, «Исторія русск. флота»; Устряловъ, «Исторія царств. Петра Вел.» (II, IV, ч. 1); Соловьевъ, «Исторія Россіи» (XIV). Библиографія о Л. указана въ «Русск. Старинѣ» (1886, т. 50, № 4, стр. 21), но неполно; часть указаній относится не къ Францу Л., а къ другимъ Лефортамъ. *В. Шмурло.*

Дессонъ (Lefaucheux)—парижскій оружейникъ, около 1852 г. соорудившій заряжающееся съ казны охотничье ружье съ 1-мъ образцомъ составныхъ *умтагмиль патроновъ* (см.). Л. предложилъ въ 1852 г. и револьверъ—первый приенесобренный для заряженія съ казны металлическими унитарными

патронами. Патроны эти, вследствие выдающихся из гильз шпалец, не безопасны в обращении, и револьверы Л. почти не приняты в войсках.

Лебу—р. Приморской обл., Южно-Уссурийского края, самый значительный приток озера Ханка, берет начало из хребта Сихота-Алиня, течет с Ю на С, впадает в Камышевскую бухту, на южн. берегу оз. Ханка, близ устья прохода оз. Лебеха. До 180 в. длины, 20—50 саж. ширины, от 1—8 фт. глубины. При устьях берега представляют сплошное болото, поросшее тростником, осокою и травой; в верховьях берега обставлены горами, с рощами в долинах из асины, тополя, вяза, грецкого ореха, пробкового дерева, абрикоса и пр. В последнее время селения возникают только в верховьях реки и по ее притокам, из которых более значительны Сахэза. У станции Лоренцово встречаются следы древних развалин.

Лебудинь—р. Приморской обл., Южно-Уссурийского края, исток в хребт Сихота-Алиня, впадает справа в Улаха, в 25 выше Нотеха. Длина до 100 в., ширина 20—30 саж., течение быстрое. В верховьях утесистые берега, покрытые дремучим лесом; в низовьях встречаются долины с луговой растительностью, занятая фанзами китайцев.

Лефелеръ-Камелло (герцогиня Анна-Карлотта Leffler-Camello, по первому браку Эдгента, 1849—92)—выдающаяся швед. писательница, на литерат. поприще выступила в 70-х гг., сначала под различными псевдонимами. В 1882—90 гг. вышла в Стокгольмском издании ее повестей и рассказов: «Ur lifvet» («Из жизни»). В своих произведениях, несколько мрачных по тону, Л. поэтически рисует общественную жизнь высших классов Швеции, преимущественно отношения между полами; особенно удаются ей женские типы. В романе «En Sommaraga» («Летняя сага») Л. изображает женщину, в духе которой призвание к самостоятельной деятельности борется с жаждой семейного счастья. Драммы Л. не свободны от доктринерства. Наиболее замечательны из них: «Sanna quinner» («Настоящая женщины», 1883—сатира на так называемую женственность, которая в женщин уничтожает всякое чувство самоуважения и самостоятельности, а на мужчину действует деморализующим образом), «Hur man gör godt» («Как думать добро», 1885) и «Kampen för lyckan» («Борьба за счастье», 1887, рус. перев. Киев, 1892). Последнюю драму Л. написала в сотрудничестве со своим другом С. В. Ковалевским (XV, 499). Романы и повести Л. переведены на русск. яз. М. Лучинской в «Св. Вестник», где и воспоминания ее о Ковалевской (1892 и 1893 г. и отд.; также в биографич. библиотек Павленкова).

Лехлеръ (Gottard-Victor Lechler)—немецкий богослов, проф. в Дейпциге, род. в 1811 г. Главные соч. его: «Geschichte d. englischen Deismus» (1841); «Das apostolische u. d. nachapost. Zeitalter» (1851); «Geschichte d. Presbyterial- u. Synodalverfassung» (1854); «Johann von Wiclif a. die Vorgeschichte d. Reformation» (1873).

Лехфельд (Lechfeld)—долина в Баварии, длиной в 40 км., между Лехом и Вертахом, Ландсбергом и Аугсбургом; некогда была обширными озерами, затем долгое время безплодной равниной, теперь во многих местах обращена в пашни и луга.

Лехъ (Lech, в древности Licus)—правый приток Дуная, берет начало в Формаринском озере в Форахбергге, течет по Баварии мимо Шонгау, Ландсберга, Аугсбурга, отделяя Верхнюю Баварию от Швабии и образуя реку границу между старобаварскими и швабскими местностями, отличающимися одеждою, нравами и наречием. Л. впадает в Дунай. Бассейн Л. занимает 6600 кв. км., протяжение 285 км. Из его притоков самый значительный—Вертахъ. Настоящий горный поток, Л. течет по живописным ущельям и пустынным известковым долинам, пробивает себе путь (между Рейте и Фюссеном) через скалы и сохраняет также в долине характер горного потока, который при средней высоте в 1:400 и ширине от 3 до 650 м. дает очень большие отложения гравия и при частых выступлениях из берегов оставляет почву, на которой образуется превосходный торф. Л. не судоходен, и сплавы по нему затруднительны.

Лештманъ—см. Протагонъ.

Лечение и лечебницы—см. Лечебн. и Лечебницы.

Лечерь-мортъ—гора в Грозненском окр., Терской обл., на правой стороне р. Аргуна, под 43°1' с. ш. и 63°27' в. д. Высота ее около 3000 фт. Более пологая сев. сторона этой горы покрыта сплошным лесом, южн. же лесом, чередующимся с крутыми уступами скалы. С левой стороны Аргуна возвышается подобная же гора, которая вместе с Л.-мортъ образует вход в Аргунское ущелье, имеющее важное значение в истории кавказской войны.

Лечхумский уезд, Кутаисской губ., занимает сев. часть ее, граничит на С с Кубанскою и Терскою областями. 4166 кв. в., 50080 жит. В отношении рельефа Л. у. представляет горную страну, характеризующуюся высокими хребтами и глубокими ущельями, самые низкие части коей расположены по течению р. Риона, протекающего в юго-вост. углу у.; даже к С местность становится все выше, достигая на сев. границе у., у подножия Главного Кавказского хребта, наибольшей высоты над ур. моря и граница с ледниками и вечными снегами. В частности у. можно разделить на три, различныя по устройству поверхности и по природе, части. Южная, наиболее низкая часть орошается Риономъ и средним течением Цхенгь-цхали, текущей здесь с С на Ю; по климату и произведениям эта часть у. (Лечхумъ) сходна с лежащими рядом Кутаисским у. (см.). Даже к С, за гисистым хребтомъ, отделяющим бассейн Риона от верхней Цхенгь-цхали и направляющимся сначала с Ю на С, а потом поворачивающего на В, лежит продольная долина верхнего течения последней реки, известная под названием Дадияновской Сва-

нетя. Природа этой части у. суровѣ чѣмъ въ Лечхумѣ; наиболее холодныя и скудныя по произведеніямъ мѣстности лежатъ на В. въ верховьяхъ Цхенись-цхали, примыкающихъ къ Главному Кавказскому хребту; однако, наибольшее отличие между этими частями наблюдается въ отношеніи населенія, которое въ Лечхумѣ состоитъ изъ имеретинъ, а въ Дадиановской Сванетіи изъ сванетовъ. Долина верхней Цхенись-цхали замыкается на С высокими, снѣговыми Сванетскимъ хребтомъ (вершины его Лайла 13144 фт., Лясилъ 11700 фт.), проходящимъ почти параллельно Главному Кавк. хребту и совершенно отрывающимся съв. окраину у. отъ остальной его части. Эта третья и послѣдняя часть Л. у. представляетъ высокую долину верхняго течения Ингура, заключенную между Сванетскимъ хр. на Ю и высочайшимъ отрывкомъ Главн. Кавк. хр. на С и называемую обыкновенно въ западной части—Князеской, а въ восточной, наиболее высокой—Вольной Сванетіей. Долина верхняго течения Ингура, на значительной высотѣ надъ ур. м., обставленная снѣговыми горами (огромныя снѣговыя поля и до 50 большихъ и малыхъ ледниковъ) и отличающаяся суровымъ климатомъ (зима начинается съ окт.), позволяющимъ въ большинствѣ случаевъ воздѣлывать лишь ячмень, отрываясь отъ остального міра въ течение 8 мѣсяцевъ года и весьма трудно доступная въ остальное время, является одной изъ наиболее замѣчательныхъ мѣстностей Кавказа какъ по своей природѣ, такъ и по своему полудикому населенію (сванетъ; см. Сванетія). Населеніе Л. уѣзда состоитъ изъ 68,3% имеретинъ (южн. часть уѣзда), 30,3% сванетовъ (сѣв. часть у.), около 1% евреевъ и около 0,4% армянъ. Огромное большинство (98,6%) православнаго вѣроисповѣданія; но религія сванетовъ представляетъ, въ дѣйствительности, грубую смѣсь зымыцкихъ и христіанскихъ вѣрованій. Князей—0,9%, дворянъ—8,3%, духовнаго званія—1,6%, купцовъ и мѣщанъ—1,2%, крестьянъ—88% (на казенной землѣ—20% на владѣльческой 42%, крест.-собств. 25% и хизанъ до 1%). Подъ лѣсомъ до 118000 дес., т. е. 54,3% всей площади уѣзда; въ сѣв. части уѣзда лѣса болѣею частью хвойныя и березовыя. Главныя занятія жит.—земледѣліе и скотоводство. Сѣвѣ преимущественно кукурузу и пшеницу, отчасти просо, ячмень, рожь, бобы, горохъ; въ наиболее высочайхъ и суровыхъ мѣстностяхъ скудные сборы даютъ лишь ячмень и рожь. Способы обработки почвы и уборки урожая примитивны. Подъ посѣвами ок. 11180 дес. (1893), т. е. не болѣе 2,6% всей площади уѣзда. Садоводство и виноградарство лишь въ южной части у. (Лечхумѣ и болѣе теплой части Дадиановской Сванетіи). Виноградники до 1460 дес. Винодѣліе въ Лечхумѣ имѣетъ мѣстами большое значеніе для населенія, уступая лишь одному производству хлѣбовъ. Скотоводство развито преимущественно въ северныхъ частяхъ у., гдѣ ему благоприятствуютъ обширныя пастбища на склонахъ Главн. Кавказскаго и Сванетскаго хребтовъ. Всего въ Л. у. насчитывалось (1891) лошадей 2629, рогатаго скота 27500 гол., овецъ 8560,

козъ 2669, свиней 11403, ословъ 163. Коегдѣ развито пчеловодство. Промышленности въ Л. у., за исключеніемъ производства предметовъ первой необходимости, изготовляемыхъ кустарнымъ способомъ, не существуетъ вовсе. Отхожіе промыслы развиты значительно; уходятъ на заработки въ Кутаисъ, Тифлисъ, Батумъ и др. Огромное большинство путей сообщенія въ Л. у. состоитъ изъ верховыхъ, а мѣстами—пѣшеходныхъ тропинокъ; въ особенности плохи пути сообщенія въ Сванетіи. Единственной колесной дорогой въ уѣздѣ является участокъ Военно-Осетинской дор., проходящей по юго-восточной окраинѣ уѣзда, съ вѣтвью до сел. Цагера, гдѣ находится административный центръ Л. у. См. Сванетія. В. М.

Лечче (Lesse) — г. въ Италіи, въ 11 км. отъ Адриатическаго моря; окруженъ горами и баньями; 24742 жит. Воздѣлываніе табака, винограда и хлѣба; хлопчатобумажныя и шерстяныя мануфактуры, производство кружевъ и шляп, добычаніе оливаго масла.

Лечь въ дрейфъ, на парусномъ суднѣ, означаетъ расположить такъ паруса, чтобы можно было, не бросая якоря, удержать судно на мѣстѣ. Для этого одинъ паруса располагаютъ такъ, какъ при ходѣ въ бѣдвиндъ, другіе же ставятъ противъ вѣтра. Судно при этомъ то ходитъ впередъ (восходитъ къ вѣтру), то пятится назадъ (нисходитъ подъ вѣтеръ); кромѣ того, его подаетъ немного лагомъ, т. е. перпендикулярно къ килу, подъ вѣтеръ.

Лечь на другой галсъ—означаетъ переменить курсъ судна такъ, чтобы оно шло другимъ галсомъ (см. Лавировать).

Лешанский (Миложо Лешанян, род. въ 1833 г.)—сербскій генералъ, окончилъ курсъ военной акад. въ Вѣнградѣ въ 1853 г. и для пополненія и окончанія своего военнаго образованія побывалъ въ Берлинѣ и въ Парижѣ; затѣмъ былъ директоромъ и профессоромъ въ въ бѣградской военной академіи; въ 1873 г. былъ военнымъ министромъ въ кабинетѣ Ристича. Въ 1876 г. онъ былъ начальникомъ тимокскаго отряда и отличился своею храбростью, особенно въ битвѣ подъ Зайчей, противъ Османа-паши; въ 1878 г. былъ командированъ съ дипломатическими миссіями въ Сан-Стефано и въ СПб., въ 1880 г. снова, въ качествѣ военнаго министра, вступилъ въ кабинетъ Пирочанца (Пирочанецъ) и въ 1882 г. былъ назначенъ начальникомъ генеральнаго штаба.

Ле Шеталье (Луи Le Chatelier)—франц. инженеръ и химикъ, род. въ 1850 г. Будучи инженеромъ по профессіи, Л. съ самаго начала своей карьеры почти исключительно занимался химіей. Работы Л. касаются какъ общей, такъ и прикладной химіи. Таковы: о роли марганца въ отдѣленіи фосфора отъ чугуна, о температурѣ вспышки газовыхъ смѣсей, объ удѣльной теплоемкости газовъ, о скорости охлажденія, о распространеніи пламени, о диморфизмѣ, о металахъ и сплавахъ, о безопасныхъ лампахъ, объ измѣреніи высокыхъ температуръ и т. д. Работы его помѣщены въ «Comptes R.», «Annales des Mines», «Revue générale des sciences». Отдѣльно напечатаны: «Recherches experimentales sur la constitution

des mortiers hydrauliques» (П., 1881), «Lampes de Sèvres» (С. Этьенн, 1889), «Les équilibres chimiques» (П., 1891); вместе съ Meuret; «Le Grison» (П., 1892).

Лешевалье (Жанъ-Батистъ Lechevalier, 1752—1836) — французскій путешественникъ и археологъ. Главные его труды: «Voyage de la Propontide et du Pont-Euxin» (Пар., 1800), «Ulisse-Nomère ou Du véritable auteur de l'Iliade et de l'Odyssee» (П., 1829). Здѣсь Л. (подъ псевдонимомъ Константъ Колиадесъ) декларируетъ, что авторомъ поэмъ Гомера былъ Одиссей. См. Noël, «Notice sur la vie et les ouvrages de J. B. L.» (П., 1840).

Лешевалье (Жюль Lechevalier, 1800—1860) — французскій экономистъ и публицистъ, сначала ревностный проповѣдникъ сенсимо-низма, потомъ послѣдователь Фурье. Во время февральской революціи Л. приобрѣлъ известность клубными рѣчами и сочинениями по организаціи труда; въ 1849 г. былъ осужденъ на изгнаніе, но скоро возвращается. Главныя его соч.: «Leçons sur l'art d'associer les individus et les masses» (П., 1832), «Question sociale» (П., 1833), «Etudes sur la science sociale» (П., 1832—34), «Vues politiques sur les intérêts moraux et matériels de la France» (П., 1837), «De l'avenir de la monarchie représentative en France» (П., 1845), «Qui doit organiser le travail?» (П., 1848), «Au peuple» (П., 1849).

Лешетницкая (А. Н.) — см. Есипова.
Лешетницкій (Федоръ Осиповичъ) — pianistъ, композиторъ и педагогъ, род. въ 1831 г., близъ Кракова; съ 1862 по 1878 г. былъ проф. фортепьянной игры въ сиб. консерваторіи, гдѣ сгруппировалъ около себя цѣлый рядъ педагоговъ, поставившихъ фортепьянные классы на высокой уровень. Л. консервировалъ во многихъ городахъ Европы. Написалъ кантаты, романсы, фортепьянные пьесы и одноактную оперу: «Первая морщина», поставленную въ 1867 г. въ Прагѣ и Вѣнѣ. Теперь Л. живетъ въ Вѣнѣ. H. C.

Лешюе. — Имя это приурочивается къ двумъ мионическимъ польскимъ князьямъ. По одному мненію, Л. былъ основателемъ польскаго государства. Простой пастухъ, онъ хитростью побѣдилъ своихъ соперниковъ на скачкахъ, устроенныхъ въ качествѣ состязанія для выбора князя, и, увеличивъ доставшееся ему такимъ путемъ государство новыми завоеваніями, передъ смертью раздѣлилъ его между своими 20 сыновьями. Другой мненіе знаетъ князя Л., какъ внука Пяста и сына кн. Земовита; этотъ Л. также представляется мужественнымъ завоевателемъ. Оба мненія, особенно первый, не имѣютъ серьезнаго вѣроятія. B. M.—н.

Лешюе (Степанъ, 1757—1818) — чешско-словен. писатель, евангел. пасторъ; съ 1788 г. издавалъ въ Пресбургѣ первую словен. газету («Prešpurské noviny»). Изъ трудовъ Л. особенно известны: «Uděšny protestant naproti světu sňabelivému císaři» (1788), «Rozmlouváni jednoho helv. vyslance s evangelickým A. V. Cechem» (1784), «Nova kniha zpěvů» (Прага, 1796, 1818), «Božaleční cvičení v náboženství pro školy protestantské» (Прага,

1797), «Uvedení k gruntovnímu poznání náboženství křest.» (тамъ же, 1798), «Sma zákona Božího» (1798). Для пополненія словарей Томса, Добровскаго и Юнгмана Л. составилъ весьма интересный и цѣнный сборникъ словъ, перешедшихъ въ мадьярскій языкъ изъ славянскихъ и другихъ языковъ: «Elenchus vocabulorum Hungarorum imprimis slavicoorum Magyarici usus» (Буд., 1825).

Лешюе Бѣлый — сынъ Казимира Справедливаго, князя краковскаго и сандомирскаго, и русской княжны Елены, род. около 1188 г., ум. въ 1227 г. По смерти отца его, въ 1194 г., онъ наследовалъ его княжества, но Мѣшко Старый отнялъ у него Краковъ, воспользовавшись раздоромъ между воеводами изъ-за опеки надъ Л. Смерть Мѣшка не возвратила Л. Кракова, такъ какъ тамошнимъ княземъ сдѣлался сынъ Мѣшка, Владиславъ Тонконогий. Оставшись лишь княземъ сандомирскимъ, Л. съ достиженіемъ зрѣлаго возраста, вѣшался въ дѣла галицкаго княжества и въ 1205 г. одержалъ побѣду надъ кн. Романомъ подъ Завихостомъ, гдѣ самъ Романъ былъ убитъ. Въ слѣдующемъ году, послѣ изгнанія изъ Кракова Владислава Тонконогаго, попытавшагося, но безуспѣшно, подчинить своей безусловной власти духовенство и możновладцевъ, Л. былъ призванъ въ Краковъ и подчинилъ свое княжество верховной власти папы, обязавшись платить ему ежегодно 4 гривны серебра. Это обезпечило внутреннее спокойствіе страны. Изъ княжества галицкаго, которымъ Л. пытался завладѣть по смерти Романа, онъ былъ вытѣсненъ венгерскимъ королемъ Андреемъ. Предпринявъ борьбу съ кн. поморскимъ, Святополкомъ, во время которой и погибъ. B. M.—н.

Лешюе Черный — сынъ кн. кувскаго Казимира, съ 1261 г. кн. сѣрадзскій. Послѣ безвѣстной смерти Болеслава Стыдливаго (1278), назначившаго его своимъ преемникомъ, Л. получилъ княжества краковское и сандомирское, т. е. самый крупный удѣлъ въ тогдашней Польшѣ, и сперва успѣшно оборонялъ его отъ вѣнскихъ враговъ — литовцевъ, ятвяговъ и русскихъ. Явные симпатіи Л. къ нѣмецкому населенію городовъ и борьба съ краковскимъ епископомъ Павломъ возбудили противъ него неудовольствіе малопольской шляхты, доходившее до открытаго восстанія. Кромѣ того онъ велъ упорную борьбу съ однимъ изъ названныхъ владѣльцевъ, кн. черскимъ Конрадомъ, который, опираясь на духовенство и недовольную шляхту, пытался отнять удѣлъ Л. Конецъ княженія Л. былъ ознаменованъ опустошительнымъ нашествіемъ татаръ (1287). Л. ум. въ 1288 г. B. M.—н.

Лешюе (Василій Николаевичъ, 1810—1881) — извѣст. юристъ. Сынъ сельскаго причетника, воспитывался въ черниговской духовной семинаріи и главнымъ педагогическимъ институтѣ, затѣмъ былъ посланъ за границу, гдѣ слушалъ Савиньи, Гейфтера, Ранке. Занимаясь московскомъ унив. кафедрой сперва международнаго, а затѣмъ полицейскаго (общественнаго, по пониманію Л.) права, Л. представлялъ собою образецъ стараго московскаго профессора — носителя традицій, создавшихъ сиа-

ву этого университета. Студентамъ онъ говорилъ, что «идеями управляется человечество, которое хранитъ ихъ въ глубинѣ своей природы и образуетъ изъ нихъ основу для вѣчнаго сочувствія каждому настоящаго поколѣнія ко всѣмъ поколѣнιάмъ, отжившимъ и будущимъ»; что «вѣра, нравственность, истина, добро, изящное для всѣхъ поколѣній составляютъ путеводныя звѣзды въ области убѣждений и дѣйствій, возрѣвнй и жизни»; что «образование народа или его цивилизація не токмо играютъ важную роль въ исторіи народа, но творятъ его исторію, служа условіемъ для развитія и для бытія самого народа»; что «не опека или патронатство государства надъ частными лицами, а взаимодействие частнаго съ общимъ составляетъ задачу общественнаго права». Будучи деканомъ факультета, Л. умѣлъ создать изъ него нравственное цѣлое, цѣнить талантъ и дарованіе въ начинающихъ ученыхъ, оставаться свободнымъ отъ научнаго педагогизма, неправильно отождествляемого иногда съ научной точностью мысли, и сухого дѣлового формализма. Когда были введены судебная и земская реформы, Л. явился горячимъ проводникомъ ихъ идей въ общественную жизнь. При его ближайшемъ участіи и инициативѣ возникаетъ московское юридическое общество, председателемъ и однимъ изъ наиболѣе дѣятельныхъ работниковъ котораго онъ былъ въ теченіе 16 лѣтъ. При его горячемъ участіи и содѣйствіи созывается первый съездъ русскихъ юристовъ (1876). Онъ является, наконецъ, дѣятельнымъ гласнымъ московскаго губернскаго земства. Ученые труды Л. оставили очень замѣтный слѣдъ въ русской наукѣ права и не утратили до сихъ поръ своего значенія. Главнѣйшіе изъ нихъ: «Русскій народъ и государство. Исторія русскаго общественнаго права до XVIII в.» (М. 1858). Продолженіемъ и дополненіемъ его служатъ длинный рядъ статей Л. по исторіи и теоріи общественнаго права, въ «Юрид. Вѣстн.» (1872—81) и другихъ період. изданіяхъ. Имѣли цѣну и труды Л. по международному праву: «О морскомъ торговомъ нейтралитетѣ» (докт. дисс. 1841) и «О древней русской дипломатіи» (акт. рѣчь, 1847).

В. Печерск.

Лешъ (Александръ Александровичъ, (1837—89), братъ Федора Александровича, бывшій проф. фармаціи и фармакогнозіи въ слб. военной медич. акад. Степень магистра фармаціи получилъ въ 1862 г. въ г. Юрьевѣ за диссертацию: «Ueber die Einwirkung des Ammoniacs auf d. Quecksilberoxydulsalze». Проф. съ 1876 г. до смерти. Кромѣ диссертации имъ написанъ рядъ изслѣдованій по химіи и фармаціи, преимущественно на нѣмецкомъ языкѣ.

Г. М. Г.

Лешъ (Федоръ Александровичъ)—современный терапевтъ. Родился въ 1840 году. Въ 1858 году поступилъ въ медицинскую хирургическую акад., въ 1863 г. оставленъ на 3 года при клиникѣ профессора В. Е. Эйка. Въ 1866 г. докт. мед. (дисс. «Образованіе легочныхъ инперартиовъ при эмболии») и командированъ за границу. Въ 1871 г. избранъ доцентомъ частной пѣнологіи и терапіи. До 1886 г. читалъ на женскихъ врачебныхъ курсахъ діагностику

и велъ терапевтическую клинику. Тогда-же назначенъ проф. врачебной діагностики въ Кіевѣ. Л. напечаталъ до 20 работъ на нѣм. и русскомъ яз. по внутреннимъ болязнямъ. Изъ нихъ заслуживаютъ вниманія: о паразитахъ толстыхъ кишекъ, объ отношеніи бугорковыхъ палочекъ къ бугорковымъ пораженіямъ гортани; о результатахъ, полученныхъ при лѣченіи чахоточныхъ по способу Коха, и особенно «Слѣдуетъ-ли считать запятовидную бациллу Коха несомнѣнной причиною холеры» и др.

Лещина—см. Орѣшникъ.

Лещинские—велико-польская дворянская семья. **Рафаилъ Л.**, воевода брестскій, былъ однимъ изъ предводителей протестантской шляхты на сеймахъ времени Сигизмунда-Августа. Л., **Рафаилъ**, воевода белзскій, при Сигизмундѣ III занималъ одно изъ видныхъ мѣстъ среди кальвинистской шляхты, но передъ смертію († 1636) перешелъ въ католичество. Внукомъ его **Рафаилъ**, великій коронный подскарбій (казначей), былъ посломъ въ Турцію и оставилъ рукопись: «Dyagujusz rozselstwa do Turcyi, w roku 1699 odbytego», хранящуюся въ слб. публичной библиотекѣ. Написалъ историческую поэму «Chocimъ». † 1703. Сынъ его **Станиславъ** (1677—1766 г.), воевода познанскій, въ 1704 году, по требованію шведскаго короля Карла XII, былъ избранъ конфедераціей велико-польской шляхты королемъ польскимъ, на мѣсто объявленнаго низложеннымъ Августа II. Въ 1706 г., по альтранштедтскому договору съ Карломъ XII, Августъ призналъ Л. королемъ, но послѣ полтавской битвы объявилъ этотъ договоръ недействительнымъ. Лишенный шведской поддержки, Л. отказался отъ короны и удалился во Францію, гдѣ на его дочеря, Марія, женился Людовикъ XV. По смерти Августа II, въ 1733 г., Потоцкіе выдвинули въ Польшу кандидатуру Л., которую обѣщала поддерживать и Франція. Россія и Австрія рѣшительно выступили противъ этой кандидатуры, предлагая въ король сына Августа II, курфюрста саксонскаго (см. Варшавская конвенція, V, 561). Когда, не смотря на противодействие этихъ державъ, большинство сейма выбрало Л., русскія войска, подъ начальствомъ Ласси, вступили въ Польшу и принудили Л., съ его приверженцами, запереться въ Данцигѣ. Смѣнившій Ласси Миннихъ вынудилъ этотъ городъ къ сдачѣ; Л. бѣжалъ за границу и поселился въ Лотарингіи, гдѣ жилъ (въ Нанси) окруженный образованными французами и польскою молодежью. Здѣсь онъ основалъ школу для польскаго юношества, изъ которой вышло немало замѣчательныхъ людей. Сочиненіе Л.: «Свободный голосъ» («Głos wolny», 1733) открываетъ собою рядъ польскихъ политическихъ трактатовъ XVIII в., направленныхъ къ измѣненію государственнаго и общественнаго устройства страны.

В. М.—н.

Лещинский (Филоевъ)—см. Филоевъ Лещинскій.

Лещъ (Abramis brama L.)—наиболѣе общезвѣстный представитель рода того же имени (Abramis) изъ семейства карповыхъ рыбъ (Cyprinidae) отряда отверсто-

крыто - пувырныхъ (Physostomi). У представителей рода Л. тѣло сильно сжатое съ боковъ, высокое или удлинненное; чешуя утѣренной велѣчинн; спинной плавникъ короткій и высокій безъ толстаго шипа и лежитъ надъ промежуткомъ между брюшными плавниками и заднепроходнымъ. Заднепроходный плавникъ очень длинный (въ немъ всегда болѣе 12 раздѣленныхъ лучей); нижняя губа посрединѣ прерывается; между заднепроходнымъ и брюшными плавниками нѣтъ чешуи; на передней части спины средняя линия также безъ чешуи; усиковъ нѣтъ; глоточные зубы въ 1 или 2 ряда. 16 видовъ этого рода водятся въ Европѣ въ сѣверу отъ Альповъ, сѣв. Азии и Сѣверной Америки; живутъ преимущественно въ спокойныхъ, большихъ и глубокихъ озерахъ, также въ рѣкахъ и отчасти солоноватыхъ водахъ; питаются преимущественно растительными веществами, а также насекомыми, ихъ личинками и т. п. Важнѣйшіе виды: Л., сырть, клепецъ (сода или глазачъ), синецъ, густера. Л. собственно (А. бѣлая Л.), молодые—*подлещики*, старше въ южн. Россіи—*чебаки*, отличается сжатіемъ съ боковъ высокимъ (высота около $\frac{1}{2}$ длины) тѣломъ, длиннымъ заднепроходнымъ плавникомъ (начало его лежитъ впереди отъ спинного); глоточныхъ зубовъ по 6 съ каждой стороны; голова небольшая; ротъ маленький. У молодыхъ Л. (подлещиковъ) тѣло уже болѣе продолговатое, глаза больше; они нѣсколько похожи на густеру, но легко отличимы по темнымъ плавникамъ. У взрослого Л. спина сѣрая или бурая, бока серебристо-сѣрые или буроватые, брюхо грязнобѣловатое, всѣ плавники сѣрые; длина 40—70 см., вѣсъ 5—6 кгр.; попадаются экземпляры до 1 аршина длиной, $\frac{1}{2}$ аршина вышиною и вѣсомъ 20—25 фнт., изрѣдка (въ Швеціи и мѣстами въ Россіи) до 30 и 40 фн. Подлещики до $1\frac{1}{2}$ фн. бѣлосеребристаго цвѣта, потомъ сѣрѣютъ и плавники ихъ темнѣютъ, а на горлѣ и брюхѣ появляется красноватый оттѣнокъ; 3-годовалые получаютъ уже желтозолотистый оттѣнокъ съ болѣе темной спиной; самые крупныя Л. золотистые. Цвѣтъ зависаетъ и отъ свойства воды. Л. водится въ средней и сѣв. Европѣ въ озерахъ, прудахъ, рѣкахъ и солоноватыхъ водахъ (во множествѣ въ сѣв. частяхъ Каспійскаго, Чернаго и Азовскаго морей), въ Сибири встрѣчается лишь въ Зауральскихъ озерахъ, есть въ Аральскомъ морѣ и низовьяхъ Сыръ-Дарьи. На крайнемъ С и Ю Россіи его нѣтъ; въ Сѣв. Двинѣ онъ немногочисленъ и вѣроятно проникъ сюда по каналамъ изъ Волжской системы, въ Закавказьѣ встрѣчается лишь въ немногихъ мѣстахъ (у Ленкорани и въ Палеостомѣ). Л. держится обществами, преимущественно въ глубокихъ мѣстахъ, поросшихъ растеніями. Остороженъ и довольно сообразителенъ. Нерестъ происходитъ на мелкихъ мѣстахъ, поросшихъ растеніями, и совершается съ громкимъ плескомъ. У самца въ это время на тѣлѣ образуются многочисленные мелкіе тупоконеческіе бугорки, сначала бѣлаго, потомъ янтарножелтаго цвѣта. Время нереста въ средней и сѣв. Россіи не ранѣе первыхъ чиселъ мая, на Ю съ середины

апрѣля; ходъ Л. въ Волгу со взморья начинается еще въ февралѣ подъ льдомъ, а валовой ходъ бываетъ около середины апрѣля. Число яицъ около 140000 (у самокъ средней величинны). Зимуютъ Л. въ глубокихъ мѣстахъ; живущіе у устьевъ Волги частью зимуютъ въ морѣ, частью входятъ въ рѣку. Мисо Л. цѣнно и онъ составляетъ предметъ важнаго промысла; въ Каспійскомъ морѣ, вмѣстѣ съ низовьями Волги и Урала, а отчасти и Курм и Терека, ежегодно ловится около 20 миллионъ штукъ. Ловятъ Л. неводами и другими сѣтями, на удочку и бьетъ остроги. Н. Книжковичъ.

Лесса (Лесса—львица)—аеинская гетера. Ея имя связано съ заговоромъ Гармодія и Аристогонтона, которыхъ она не выдала, хотя знала о существованіи заговора. За это аеиняне воздвигли въ честь ея статую, изображающую львицу, безъ языка. Позднѣе въ честь ея аеиняне воздвигли храмъ.

Лесса-амація—см. Робинія.

Лжедмитрій I—царь московскій (1605—1606). Происхождение этого лица, равно какъ исторія его появленія и принятія на себя имени царевича Дмитрія, сына Іоанна Грознаго (X, 609—10), остаются до сихъ поръ весьма темными и врядъ ли даже могутъ быть вполне разъяснены при настоящемъ состояніи источниковъ. Правительство Бориса Годунова, получивъ извѣстіе о появленіи въ Польшѣ лица, названнаго Дмитріемъ, излагало въ своихъ грамотахъ его исторію слѣдующимъ образомъ. Юрій или Григорій Отрепьевъ, сынъ галицкаго сына боярскаго, Богдана Отрепьева, съ дѣтства жилъ въ Москвѣ въ холопахъ у бояръ Романовыхъ и у кн. Бор. Черкаскаго; затѣмъ, навлекши на себя подозрѣніе царя Бориса, онъ постригся въ монахи и, переходя въ одного монастыря въ другой, попалъ въ Чудовъ м-рь, гдѣ его грамотность обратила вниманіе патр. Іова, взявшаго его къ себѣ для книжнаго письма; похвальба Григорія о возможности ему быть царемъ на Москвѣ дошла до Бориса, и послѣдній приказалъ сослать его подъ присмотромъ въ Кирилловъ м-рь. Предупрежденный во время, Григорій успѣлъ бѣжать въ Галичь, потомъ въ Муромъ, и, вернувшись вновь въ Москву, въ 1602 г. бѣжалъ изъ нея вѣсть съ нѣкимъ инокомъ Варлаамомъ въ Кіевъ, въ Печерскій м-рь, оттуда перешелъ въ Острогъ къ кн. Константину Острожскому, затѣмъ поступилъ въ школу въ Гонцѣ, и наконецъ вступилъ на службу къ кн. Ад. Вишневецкому, которому впервые и объявилъ о своемъ якобы царскомъ происхожденіи. Этотъ рассказъ, повторенный позднѣе и правительствомъ царя Василія Шуйскаго, вошедшій въ большую часть русскихъ лѣтописей и сказаній и основанный главнымъ образомъ на показаніи или «Извѣстіи» упомянутаго Варлаама, Миллеръ, Шербаговъ, Карамзинъ, Арцибашевъ отождествляли Л. съ Григоріемъ Отрепьевымъ. Изъ новыхъ историковъ такое отождествленіе поддерживаютъ С. М. Соловьевъ и П. С. Казанскій—послѣдній, однако, не безусловно. Уже очень рано возникли сомнѣнія въ правильности такого отождествленія. Впервые подобное сомнѣніе было высказано въ печати митроп. Платономъ («Краткая

церковная история», изд. 3-е, стр. 141); затѣмъ уже болѣе опредѣленно отрицали тожество Д. и Отрепьева А. Ф. Малиновскій («Биографическія свѣдѣнія о кн. Д. М. Пожарскомъ», М., 1817), М. П. Погодинъ и Я. И. Березниковъ («Ж. М. Н. Пр.», 1836, VII, 118—20). Особенно важны были въ этомъ отношеніи работы Н. И. Костомарова, убѣдительно доказавшаго недостоверность «Извѣст.» Варлаама. Костомаровъ предполагалъ, что Д. могъ происходить изъ зап. Руси, будучи сыномъ или внукомъ какого-нибудь московскаго бѣглеца; но это лишь предположеніе, не подтвержденное никакими фактами, и вопросъ о личности перваго Д. остается открытымъ. Почти доказаннымъ можно считать лишь то, что онъ не былъ сознательнымъ обманщикомъ и являлся лишь орудіемъ въ чужихъ рукахъ, направленнымъ къ низверженію царя Бориса. Еще Щербатовъ считалъ истинными виновниками появленія самозванца недовольныхъ Борисомъ бояръ; мнѣніе это разделяется большинствомъ историковъ, при чемъ нѣкоторые изъ нихъ немалую роль въ подготовкѣ самозванца отводятъ полякамъ и, въ частности, иезуитамъ. Оригинальный видъ приняло послѣднее предположеніе у Бицына (Н. М. Павлова), по мнѣнію котораго было два самозванца: одинъ (Григорій Отрепьевъ) былъ отправленъ боярами изъ Москвы въ Польшу, другой—подготовленъ въ Польшѣ иезуитами, и послѣдній-то и сыгралъ роль Дмитрія. Это черезчуръ искусственное предположеніе не оправдывается достоверными фактами исторіи Д. и не было принято другими историками. То обстоятельство, что Д. вполне владѣлъ русскимъ языкомъ и плохо зналъ латинскій, бывшій тогда обязательнымъ для образованнаго челоука въ польскомъ обществѣ, позволяетъ съ большою вѣроятностью предположить, что по происхожденію Д. былъ русскій. Достоверная исторія Д. начинается съ появленія его въ 1601 г. при дворѣ кн. Конст. Острожскаго, откуда онъ перешелъ въ Гошу, въ арианскую школу, а затѣмъ въ кн. Ад. Вишневецкому, которому и объявилъ о своемъ якобы царскомъ происхожденіи, вызванный къ этому, по однимъ разсказамъ, болѣзью, по другимъ—оскорбленіемъ, нанесеннымъ ему Вишневецкимъ. Какъ бы то ни было, послѣдній повѣрилъ Д., равно какъ и нѣкоторые другіе польскіе паны, тѣмъ болѣе, что на первыхъ же порахъ явились и русскіе люди, признавшіе въ Д. мнимо-убитаго царевича. Особенно близко сошелся Д. съ воеводой сандомирскимъ, Юріемъ Мнишкомъ, въ дочь котораго, Марину, онъ влюбился. Стремясь обезпечить себѣ успѣхъ, Д. пытался завести сношенія съ королемъ Сигизмундомъ, на котораго, слѣдуя, вѣроятно, совѣтамъ своихъ польскихъ доброжелателей, рассчитывалъ дѣйствовать чрезъ иезуитовъ, общаая послѣднимъ присоединиться къ католицизму. Папская курія, увидя въ появленіи Д. давно желанный случай къ обращенію въ католичество московскаго государства, поручила своему нунцію въ Польшу, Рагонни, войти въ сношенія съ Д., развѣдать его намѣренія и, обративъ въ католичество, оказать ему помощь. Въ началѣ 1604 года Д. въ Краковѣ былъ

представленъ нунціемъ королю; 17 апрѣля совершился его переходъ въ католичество. Сигизмундъ призналъ Д., обещавъ ему 40000 золотыхъ ежегоднаго содержанія, но официально не выступилъ на его защиту, дозволивъ лишь желающимъ помогать царевичу. За это Д. обещалъ отдать Польшѣ Смоленскъ и Сѣверскую землю и ввести въ московскомъ государствѣ католицизмъ. Вернувшись въ Самборъ, Д. предложилъ руку Маринѣ Мнишекъ; предложеніе было принято, и онъ выдалъ невестѣ записъ, по которой обещался не стѣснять ее въ дѣлахъ вѣры и уступить ей въ полное владѣніе Вел. Новгородъ и Псковъ, при чемъ эти города должны были остаться за Мариной даже въ случаѣ ея нешлуды. Мнишекъ набралъ для будущаго зятя небольшое войско изъ польскихъ авантюристовъ, къ которымъ присоединились 2000 малороссійскихъ казаковъ и небольшой отрядъ донцовъ. Съ этими силами Д. 15 августа 1604 г. открылъ походъ, а въ октябрѣ перешелъ московскую границу. Обаяніе имени царевича Дмитрія и недовольство Годуновымъ сразу дали себя знать. Моравскъ, Черниговъ, Путивль и др. города безъ боя сдались Д.; держался только Новгородъ-Сѣверскій, гдѣ воеводой былъ П. Ф. Васмановъ. 5000 московское войско, подъ начальствомъ Мстиславскаго явившееся на выручку этого города, было на голову разбито Д., съ его 15000 арміей. Русскіе люди неохотно сражались противъ челоука, котораго многіе изъ нихъ въ душѣ считали истиннымъ царевичемъ; поведеніе боярства, которое Борисъ при первыхъ вѣстахъ о Д. обвинялъ въ постановкѣ самозванца, усиливало начинавшуюся смуту: нѣкоторые воеводы, выступая изъ Москвы, прямо говорили, что трудно бороться противъ прирожденнаго государя. Большинство поляковъ, недовольныхъ задержкой платы, оставило въ это время Д., но за то къ нему явились 12000 казаковъ. В. И. Шуйскій разбилъ 21 янв. 1605 г. Д. при Добрыничахъ, но затѣмъ московское войско занялось безплодной осадой Рыльска и Кромъ, а тѣмъ временемъ Д., засѣвшій въ Путивлѣ, получилъ новыя подкрѣпленія. Недовольный дѣйствіями своихъ воеводъ, царь Борисъ послалъ къ войску П. Ф. Васманова, передъ тѣмъ вызваннаго въ Москву и щедро награжденнаго; но и Васмановъ не могъ уже остановить разыгравшейся смуты. 18 апр. умеръ внезапно царь Борисъ, а 7 мая все войско, съ Васмановымъ во главѣ, перешло на сторону Д. 20 июня Д. торжественно въѣхалъ въ Москву; провозглашенный передъ тѣмъ царемъ Федоръ Борисовичъ Годуновъ еще раньше былъ убитъ посланными Д., вмѣстѣ съ своей матерью, а удавшую сестру его Ксенію Д. сдѣлалъ своей любовницей; позднеѣ она была пострижена. Черезъ нѣсколько дней послѣ въѣзда Д. въ Москву обнаружился уже замыслъ бояръ противъ него. В. И. Шуйскій былъ уличенъ въ распусканіи слуховъ о самозванствѣ новаго царя и, отданный Д. на судъ собора, состоявшаго изъ духовенства, бояръ и простыхъ людей, приговоренъ къ смертной казни. Д. замѣнилъ ее ссылкой Шуйскаго, съ двумя братьями, въ галицкіе пригороды, а затѣмъ, вернувъ ихъ съ дороги, простилъ

совершенно, возвративъ имъ имѣнія и боярство. Патр. Іовъ былъ низложенъ и на мѣсто его возведенъ архіепископъ рязанскій, грекъ Игнацій, который 21 июля и вѣнчалъ Л. на царство. Какъ правитель, Л., согласно всѣмъ современнымъ отзывамъ, отличался недюжинной энергіей, большими способностями, широкими реформаторскими замыслами и крайне высокимъ понятіемъ о своей власти. «Остротою смысла и ученіемъ книжнымъ себе давно искусивъ», говорить о немъ кн. Хворостининъ и прибавляетъ: «самодержавіе выше человѣческихъ обычаевъ устроилъ». Онъ переустроилъ думу, ввелъ въ нее, въ качествѣ постоянныхъ членовъ, высшее духовенство; завелъ новые чины по польскому образцу: мечника, подчашія, подскарбія; принялъ титулъ императора или цезаря; удвоилъ жалованье служилымъ людямъ; старался облегчить положеніе холоповъ, воспринявъ записи въ наследственное холопство, и крестяныя, запрещая требовать обратно крестьянъ, бѣжавшихъ въ голодный годъ. Л. думалъ открыть своимъ подданнымъ свободный доступъ въ З. Европу для образованія, приближалъ къ себѣ иноземцевъ. Онъ мечталъ составить союзъ противъ Турціи, изъ императора германскаго, королей французскаго и польскаго, Венеціи и московскаго государства; его дипломатическія сношенія съ папою и Польшею были направлены главнымъ образомъ къ этой цѣли и къ признанію за нимъ императорскаго титула. Папа, иезуиты и Сигизмундъ, рассчитывавшіе видѣть въ Л. покорное орудіе своей политики, сильно ошиблись въ расчетахъ. Онъ держалъ себя вполне самостоятельно, отказался вводить католицизмъ и допустить иезуитовъ и добился того, чтобы Марина, по прибытіи въ Россію, наружно исполняла обряды православія. Довольно индифферентны къ различіямъ религіи, въ чемъ можетъ быть сказалось влияние польскаго арианства, онъ избѣгалъ, однако, раздражать народъ. Равнымъ образомъ Л. рѣшительно отказался дѣлать какія-либо земельныя уступки Польшѣ, предлагая денежное вознагражденіе за оказанную ему помощь. Отступленія отъ старыхъ обычаевъ, какія допускалъ Л. и какія стали особенно часты со времени прибытія Марины, и явная любовь Л. къ иноземцамъ раздражали нѣкоторыхъ ревнителей старины среди приближенныхъ царя, но народныя массы относились къ нему добродушно, и москвичи сами избивали немногихъ говорившихъ о самозванствѣ Л. Последній погибъ исключительно благодаря заговору, устроенному противъ него боярами и во главѣ ихъ—В. И. Шуйскимъ. Удобный поводъ заговорщикамъ доставила свадьба Л. Еще 10 ноября 1605 г. состоялось въ Краковѣ обрученіе Л., котораго замѣнялъ въ обрядѣ посоль московскій Власевъ, а 8 мая 1606 г. въ Москвѣ совершился и бракъ Л. съ Мариной. Воспользовавшись раздраженіемъ москвичей противъ поляковъ, набѣжавшихъ въ Москву съ Мариной и позволившихъ себѣ разныя безчестія, заговорщики, въ ночь съ 16 на 17 мая, ударили въ набѣгъ, объявивъ сбѣжавшемуся народу, что ляхи бьютъ царя, и, направивъ толпы на поляковъ, сами прорвались въ Кремль. Захва-

ченный въ распахъ, Л. пытался сначала защищаться, затѣмъ бѣжалъ къ стрельцамъ, но послѣдніе, подъ давленіемъ боярскихъ угрозъ, выдали его, и онъ былъ застрѣленъ Валуевымъ. Народу объявили, что, по словамъ парижскаго Маромъ, Л. былъ самозванецъ; тѣло его сожгли и, зарядивъ прахомъ пушку, выстрѣлили въ ту сторону, откуда онъ пришелъ.

Литература. Миллеръ, «Sammlung Russ. Geschichte»; Щербатовъ, «Росс. Ист.» (VII); Карамзинъ, «Исторія Г. Р.» (XI); Арцыбашевъ, «Повѣствованіе о Россіи» (кн. V); Погодинъ, «Историко-критическіе отрывки» (I, М., 1846); Соловьевъ, «Исторія Россіи» (VIII); Костомаровъ, «Кто былъ первый Лжедмитрій?» (СПб. 1864) и «Смутное время московскаго государства» (т. IV, V и VI «Историч. монографій»); Вишнякъ (Н. М. Павловъ), «Правда о Лжедмитріи», въ «Днѣ» 1864 г. и полнѣе въ «Русскомъ Архивѣ» 1886 г., № 8 (здѣсь перепечатана и полемика его съ Костомаровымъ); Добротворскій, «Кто былъ первый Лжедмитрій?» («Вѣстникъ Зап. Россіи», 1866, № 6); Казанскій, «Исцѣлованіе о личности перваго Лжедмитрія» («Русскій Вѣстникъ», 1877, №№ 8, 9 и 10); Вѣловъ, «Объ историческомъ значеніи русскаго боярства до конца XVII в.» (СПб. 1886); Левитскій, «Изъ исторіи Лжедмитрія I. Гдѣ, когда и кѣмъ былъ обращенъ въ католичество Л?» («Христіанское Чтеніе», 1888, №№ 9—10); его же, «Лжедмитрій I, какъ пропагандистъ католицизма въ Москвѣ» (СПб., 1886); Pterling, «Rome et Démétrius» (Пар., 1878); Вестужевъ-Римилъ, «Обзоръ событій смутной эпохи» («Ж. М. Н. Пр.» 1887, № 7); Платоновъ, «Древне-русскія повѣсти и сказанія о смутномъ времени» (СПб. 1888); Иконниковъ, статьи въ «Киев. Унив. Извѣстіяхъ» (1885 г., №№ 2 и 3; 1889, №№ 5 и 7); Иловайскій, «Русс. Исторія» (т. III).

В. М.—м.

Лжедмитрій II, прозванный Тушинскимъ орономъ—самозванецъ, выступившій на сцену въ 1607 г., прежде всего въ Стародубѣ Сѣверскомъ; происхожденія темнаго, родомъ, вѣроятно, изъ Бѣлоруссіи; хорошо зналъ русскую грамоту и весь церковный кругъ; говорилъ и по-польски; по однимъ извѣстіямъ—поповичъ, по другимъ—крещеный еврей. Онъ зналъ многія тайны Лжедмитрія I, былъ, вѣроятно, въ числѣ его приближенныхъ; по нѣкоторымъ извѣстіямъ, подъ именемъ Богданка былъ учителемъ въ Могилевѣ; взялся за роль самозванца, въ интересахъ польской партіи. По наружности онъ не походилъ на Лжедмитрія I; былъ грубъ и развратенъ. Сначала онъ называлъ себя московскимъ бояриномъ Нагимъ и распространялъ въ Стародубѣ слухи, что Димитрій спящетъ; когда его, съ его пособникомъ, подьячимъ Алексѣемъ Рукиннымъ, стародубцы подвергли пыткамъ, послѣдній показалъ, что называющій себя Нагимъ и есть настоящій Димитрій. Онъ былъ освобожденъ и окруженъ почестями; къ нему присоединились Зарукскій (XII, 312), Мѣховицкій, съ польскорусскимъ отрядомъ, и нѣсколько тысячъ сѣверцевъ. Съ этими войсками Л. взялъ Карачевъ, Брянскъ и Козельскъ; въ Орлѣ онъ получилъ подкрѣпленія изъ Польши,

и Запорожья. Весною 1608 г. онъ двинулся Москвѣ, разбилъ на дорогѣ войско каго подъ Болховымъ и призываетъ на сторону народъ, отдавая ему земли «изюковъ» бояръ и позволяя даже насильно яса на боярскихъ дочеряхъ. Обойдя дружно Шуйскаго, Л. подошелъ къ Москвѣ и послѣ ряда передвиженій занялъ село во, въ 12 верстахъ отъ столицы (уголь, обильный р. Москвою и притокомъ ея Сходлагерь свой онъ скоро обратилъ въ укрупненный городокъ, съ 7000 польскаго войска, 10000 казаковъ и десятками тысячъ воинаго сброда. Часть освобожденныхъ по яству Сигизмунда поляковъ, отбѣгая яшу, попала въ руки тушинцевъ, въ авг. г.; находившаяся въ числѣ ихъ Марина екъ, уговоренная Рожинскимъ и Сапъ-признала Л. своимъ мужемъ и, для заняния укоротъ совѣсти, была съ нимъ обвѣнчана. Сапѣга и Лисовскій присоеинсь къ Л.; казаки все еще стекались къ массамъ, такъ что у него было до 100000 ойска; въ столицѣ и окрестныхъ горо- влѣніе его все росло. Захваченный его никами митр. Филаретъ былъ возведенъ въ патриаршее достоинство. Ему подчинили Ярославль, Кострома, Вологда, Му- Каминъ и многие другіе города. Послѣ чи Сапѣги передъ Троицкой лаврой по- ле «царька» Л. пошатнулся; дальніе го- стали отъ него отлагаться. Новая по- овладѣть Москвою не имѣла успѣха; съ а надвигался Скопинъ со шведами, во въ и Твери тушинцы были разбиты и бѣ- Москва, благодаря помощи извнѣ, была ождена отъ осады. Новые планы Сигиз- III, его походъ подъ Смоленскъ еще бо- худили положение Л.; поляки стали отъ къ королю. Л. тайкомъ бѣжалъ изъ ста- реодѣтый крестьянствомъ. Въ укрѣплен- Салугѣ его приняли съ почестями. Въ Ка- прибыла и Марина, съ коююемъ, даннымъ шлагою; Л. жилъ окруженный нѣкоторымъ онъ и безъ надзора польскихъ пановъ воевалъ себя свободнѣе. Ему вновь при- ли Коломна и Кашира. Онъ снова при- къ столицѣ, сдѣлалъ лагерь въ Коло- кое, жегъ слободы и посады. Боязнь из- заставила его, однако, возвратиться въ гу. За него стоялъ весь юго-востокъ; на признавали многія земли. Главною си- го были донскіе казаки; полякамъ онъ не ялъ и истязъ ихъ за измѣну пытками и ими плѣнниковъ. Онъ погибъ вслѣдствіе ме- рещеннаго татарина Урусова, котораго ртъ тѣлесному наказанію. 11 дек. 1610 г., Л., полубынный, подъ коююемъ толпы та- выѣхалъ на охоту, Урусовъ разсѣкъ ему ѣй плечо, а младшій братъ Урусова отру- ему голову. Смерть его произвела страшное ние въ Калугѣ; всѣ оставшіеся въ городѣ ѣ были перебиты донцами; сынъ Л., Иванъ, провозглашенъ калужцами царемъ. О судъ- о см. Марина Мнишекъ и Ивашка (XII, Монографіи о Л. нѣтъ. А. М. Л. же дмитрій III (Сидорка, по одному зскому сказанію Матюшка)—см. Исидоръ I, 366).

Лже-Исидоровскій сборникъ — см. Декретали (X, 319).

Лже-Лаурентій, Лже-Августъ и Лже-Феодоръ — самозванцы, называвшіе себя сыновьями Ивана Грознаго, Ивана Ивановича и Феодора Ивановича; казнены Лжедмитріемъ II въ лагерьъ подъ Брянскомъ въ 1608 г. *).

Лже-Петръ — самозванецъ, выдававшій себя за царевича Петра Петровича, умершаго въ 1719 г. Настоящее его имя—Ларионъ Стародубцевъ; онъ былъ драгуномъ нарвскаго полка, бѣжалъ со службы и поселился въ казачьей Ямской станицѣ на р. Вузулукѣ. Къ самозванству побудилъ его въ 1732 г. крестьянинъ-нищій Тимоѣей Труженникъ, называвшій себя царевичемъ Алексѣемъ Петровичемъ, а Стародубцева—своимъ братомъ. Послѣ ареста Труженника, волновавшаго народъ въ Тамбовскомъ у., Стародубцевъ ушелъ въ самарскія степи и сталъ формировать тамъ шайку. Подъ диктовку Стародубцева бурлакъ Иванъ Поповъ написалъ два подметныхъ письма, одно—къ казакамъ донскимъ, другое—вообще ко всему народу и казакамъ. Стародубцевъ объявилъ, что скоро двинется къ Москвѣ, но былъ схваченъ казаками, вмѣстѣ съ одиннадцатью товарищами; остальные успѣли скрыться. По рѣшенію тайной канцеляріи, Стародубцеву и Труженнику отрублены были головы, воткнуты затѣмъ на желѣзный колы, а тѣла ихъ сожжены; его товарищамъ отрублены головы, а крестьяне, вздвигшіе на свиданіе съ Труженникомъ и Стародубцевымъ, биты нещадно кнутомъ и послѣ урѣзанія языковъ сосланы, для опредѣленія къ вѣчнымъ работамъ, въ дальніе сибирскіе города (1733). Ср. Г. В. Есиповъ, «Люди стараго вѣка» (СПб., 1880).

Лже-Петръ—см. Илейко (XII, 912).

Лжеприсяга—въ уголъ правъ такъ называется въ настоящее время сознательно-ложное показаніе, данное подъ присягой (см.), передъ присутственнымъ мѣстомъ или должностнымъ лицомъ. Римское право ни древнѣйшаго періода, ни даже періода христіанскаго не знало Л., какъ самостоятельнаго преступленія, и подвергало за нее наказанію лишь въ исключительныхъ случаяхъ, какъ, напр., при клятвѣ per gentium principis, т. е. геніемъ-хранителемъ императора, или при употребленіи ея какъ средства имущественнаго обмана. Иначе отнеслось къ этому Л. каноническое право, отвѣдая въ ней главное мѣсто элементу религіозно-субъективному: сущность преступления усматривалась въ оскорбленіи Божества. Каролина (см.) угрожала за Л. лишеніемъ чести и отсѣченіемъ пальцевъ (Schwurfinger). Въ концѣ XVIII в., при возникшемъ въ литературѣ стремленіи отдѣлать право отъ религіи и морали, противурелигіозная сторона Л. начинаетъ отодвигаться на задній планъ, уступая чисто-юридическому моменту; въ ней начинаютъ видѣть преступленіе противъ интересовъ частныхъ лицъ. Фейербахъ опредѣляетъ ее какъ одинъ изъ видовъ квалифицированнаго обмана, состоящій въ нарушеніи права

* О другихъ самозванцахъ (Лже-Алексѣй, Лже-Семеновъ I)—см. Самозванцы.

на истину. Вслѣдъ за литературой пошло по указанному пути и законодательство; такъ напр., австрійскій законъ уже при Иосифѣ II исключилъ Л. изъ числа преступленийъ противъ вѣры. Русское право еще со времени Судебника царя Ивана Грознаго усматривало въ Л. тяжкое преступленіе противъ религіи. Въ дополнительныхъ статьяхъ къ Судебнику опредѣлялось, что если даже плѣнный дастъ татарину присягу не убѣгать и такую нарушить, то подвергается за это десятилѣтнему отлученію отъ церкви и тяжелой эпитиміи. Сводъ Законовъ 1832 г., соображаясь съ уложеніемъ царя Алексѣя Михайловича, говорилъ о Л. въ раздѣлѣ XI, гдѣ назначались наказанія за живые поступки вообще. Уложеніе о нак. 1845 г. отдѣлило Л. отъ лжесвидѣтельства, отнеся постановленія о первой въ раздѣлѣ II-й, въ группу преступленийъ противъ вѣры, а опредѣленія о второмъ дѣяніи — къ преступленіямъ противъ общественнаго благоустройства и благочинія (раздѣлѣ VIII). Это дѣленіе сохранилось и въ дѣйствующемъ изданіи уложенія, отводящемъ Л. особую (5-ю) главу въ раздѣлѣ о преступленіяхъ противъ вѣры (Улож. ст. 236—240). Назначая за живую присягу, данную съ обдуманнѣмъ намѣреніемъ или смысломъ, лишеніе всѣхъ правъ состоянія и ссылки въ Сибирь на поселеніе (ст. 236), законъ не даетъ, однако, опредѣленія этого преступленія. Кромѣ случаевъ лжесвидѣтельства подъ присягой, прямѣненіе закона о клятвеннопреступленіи можетъ имѣть у насъ мѣсто только при такъ назыв. *очистительной* или *рѣшительной* присягѣ (см. Присяга). Что касается такъ назыв. *общиательной* клятвы (*iuramentum promissorium*; сюда относятся, напр., присяга на вѣрноподданство, присяга на вѣрность службѣ, присяга врачебная, адвокатская и т. п.), то нарушеніе ея наказуемо только тогда, когда составляетъ само по себѣ или другое специальное уголовное правонарушеніе; служить поводомъ къ обвиненію въ Л. оно ни въ какомъ случаѣ не можетъ. Обстоятельствомъ, увеличивающимъ вину, считается, при Л., возможность неправильнаго, вслѣдствіе ея, осужденія обвиняемаго (ст. 237; каторга до 10 лѣтъ), а обстоятельствомъ, уменьшающимъ вину — учиненіе Л. безъ обдуманнаго намѣренія, по замѣшательству, въ трудномъ положеніи и вслѣдствіе слабаго разумнія святости присяги (ст. 238; ссылка на житье въ Сибирь или соотвѣт. лишеніе свободы). Кто, также безъ умысла и по замѣшательству, объявитъ, что готовъ дать присягу и потомъ отъ того откажется, тотъ, по надеждаемъ въ судѣ вразумленіи, подвергается аресту на время отъ 8 недѣль до 3 мѣсяцевъ (ст. 239). Проектъ новаго уголовного уложенія (ст. 115—116), исключая Л. изъ группы религіозныхъ преступленийъ, рассматриваетъ ее только какъ квалифицированную форму лжесвидѣтельства (см.). Литературу см. Лжесвидѣтельство.

Лжесвидѣтельство — есть завѣдомо ложное изложеніе свидѣтелемъ обстоятельствъ, о которыхъ онъ призванъ удостовѣрить. Римскому праву это преступленіе было извѣстно еще въ эпоху XII таблицъ; позднѣе, со времени Суллы, по этому предмету слагается цѣ-

лая система опредѣленій, при чемъ законъ Корнелія (*lex Cornelia testamentaria punitiva*) рассматриваетъ Л. какъ подлогъ въ судебныхъ доказательствахъ и назначаетъ за него суровое наказаніе — *aquae et ignis interdictio*. Въ XVIII в. было выдвинуто ученіе о нарушеніи должнымъ свидѣтелемъ права на истину (*Recht auf Wahrheit*), вскорѣ уступившее мѣсто теоріи охраны общественной вѣры и довѣрія (*öffentliche Treue und Glauben*). Наибольше яркій выразитель этой доктрины, Миттермайеръ, рассматриваетъ Л. какъ уничтоженіе одного изъ вѣрнѣйшихъ оплотовъ правомѣрной общественной жизни; по его образному опредѣленію, Л. представляетъ собой подлогъ въ самомъ доказательствѣ, а сопровождающая, въ большинствѣ случаевъ, это преступленіе лжеприсяга есть какъ-бы поддѣлка штемпеля, служащаго для удостовѣренія правильности судебного доказательства. Теорія эта и теперь имѣетъ много сторонниковъ. Въ самое послѣднее время быстро распространяется новая доктрина (Листъ, Ольсгаузенъ и др.), рассматривающая Л. какъ преступленіе противъ порядка управленія. Большинство дѣйствующихъ кодексовъ стоитъ на точкѣ зрѣнія теоріи нарушенія общественной вѣры и довѣрія, помѣщая постановленія о Л. между главами о поддѣлкѣ монеты и ложнымъ доносомъ (кодексы германскій, венгерскій) или относитъ его къ группѣ посягательствъ на общественное довѣріе. Русское дѣйствующее право, какъ объяснено выше (см. Лжеприсяга), выдѣляетъ въ особую группу Л., сопряженное съ лжеприсягой, а Л. вообще относитъ къ группѣ преступленийъ противъ общественнаго благоустройства и благочинія. *Субъектами* Л. могутъ быть, прежде всего, свидѣтели, затѣмъ окольные люди, свидущія лица или эксперты, переводчики или толмачи. Между лицами, спрошенными при повальномъ обмыскѣ, уложеніе (ст. 945) различаетъ: 1) давшихъ истинное показаніе съ умышленнымъ, однако, умолчаніемъ о нѣкоторыхъ обстоятельствахъ (арестъ до 6 недѣль); 2) упорно отговаривающихся незнаніемъ обстоятельствъ, на самомъ дѣлѣ имѣвшихъ извѣстныхъ (арестъ отъ 3 недѣль до 3-хъ мѣс.) и 3) давшихъ завѣдомо ложное показаніе (тюрема отъ 2-хъ до 4-хъ мѣс.). Ложныя показанія свидущихъ людей и переводчиковъ подлежатъ наказанію какъ ложныя показанія свидѣтелей. Преступное дѣяніе при Л., съ объективной стороны, состоитъ въ завѣдомо ложномъ письменномъ или устномъ показаніи по дѣлу, при производствѣ суда или слѣдствія, во вредъ интересамъ правосудія. Понятіе *завѣдомо ложности* характеризуется либо вымышленностью (т. е. отсутствіемъ фактическаго основанія), либо преднамереннымъ искаженіемъ истинныхъ фактовъ, либо, наконецъ, сознательнымъ умолчаніемъ о событіяхъ, извѣстныхъ показывающему лицу. Если свидѣтель, имѣя намѣреніе показывать ложь, говорить правду, то дѣяніе его не можетъ влечь за собою уголовной отвѣтственности. Допускаемаго нѣкоторыми западно-европейскими кодексами неосторожнаго Л. нашъ законъ не признаетъ. Вопросъ о *мѣстѣ и времени* дачи ложнаго показанія въ современныхъ законо-

дательствахъ разрѣшается разнообразно. Германскій кодексъ преслѣдуетъ всякое ложное показаніе, разъ оно дано передъ компетентнымъ учрежденіемъ; кодексы французскій и бельгійскій, а также наше уложеніе (ст. 942 и 943) предусматриваютъ лишь Л. на слѣдствіи и судѣ. Нѣкоторые иностранныя законодательства (напр., французское, бельгійское, венгерское), говоря о Л., различаютъ, было ли оно дано въ уголовномъ или гражданскомъ судѣ; наше улож., подобно кодексу германскому, такого различія не допускаетъ. Законодательства, усматривающія въ Л. нарушение общественнаго довѣрія, считаютъ это преступленіе окончательнымъ въ тотъ моментъ, когда свидѣтель, давъ показаніе, смѣняется другимъ свидѣтелемъ; позднѣйшее исправленіе свидѣлемъ своего показанія можетъ вліять лишь на уменьшеніе размѣра ответственности (германскій кодексъ). Наша кассационная практика (1882, № 16) признаетъ ненаказуемымъ дѣяніе свидѣтеля, хотя и давшаго на предварит. слѣдствіи ложное показаніе, но замѣнившего его впоследствии на судѣ другимъ, соответствующимъ истинѣ.

Опредѣляя родъ и размѣръ наказуемости за Л., наше улож. принимаетъ за основаніе ложное показаніе на судѣ безъ присяги, назначая за него (ст. 948) арестъ до 3-хъ мѣс. или тюрьму до 4 мѣс. Въ большинствѣ дѣйствующихъ кодексовъ ложное показаніе, подтверждаемое религиозною присягою или замѣняющею ее формулою, влечетъ для виновнаго усиленное наказаніе. Наше уложеніе (ст. 942) уравниваетъ съ лжеприсягой ложныя показанія тѣхъ лицъ, которыхъ, по званію своему или вѣроисповѣданію и вообще по закону, имѣютъ право давать свидѣтельскія показанія безъ присяги въ тѣхъ случаяхъ, въ которыхъ отъ другихъ требуется показаніе подъ присягой.

Отягчающимъ вину обстоятельствомъ служитъ также учиненіе Л. вслѣдствіе подкупа. Этого начала придерживаются какъ французскій и бельгійскій кодексы, такъ и наше законодательство. Въ силу ст. 943 улож., ложное показаніе, сдѣланное передъ судомъ, хотя и безъ присяги, но вслѣдствіе подкупа, влечетъ для виновнаго наказаніе, какъ за лжеприсягу. Смягчающимъ вину обстоятельствомъ по нашему закону (ст. 944) представляется, при безприсяжномъ показаніи, желаніе спасти лице, связанное съ свидѣтелемъ узамъ близкаго родства или супружества. Къ категоріи безприсяжнаго Л. уложеніе (ст. 948) относитъ также нѣсколько случаевъ ложнаго увѣренія, ничего общаго со свидѣтельскимъ показаніемъ не имѣющихъ, а именно: 1) ложное объясненіе лицъ, желающихъ получить свидѣтельство на право быть повѣренными по судебнымъ дѣламъ, объ отсутствіи къ тому законныхъ препятствій; 2) ложное заявленіе лицъ, не имѣющихъ права на веденіе судебныхъ дѣлъ, о числѣ ходатайствъ ихъ по судебнымъ дѣламъ, въ теченіе года, въ предѣлахъ того-же мирового округа; 3) представленіе ложныхъ свѣдѣній о своемъ имущественномъ положеніи, съ цѣлью уклоненія отъ уплаты сборовъ съ гражданскихъ дѣлъ. *Проектъ* нашего уголовного уложенія разсматриваетъ Л., какъ преступленіе противъ по-

рядка отправленія правосудія, облагая простѣе случаи Л. тюрьмою. Моментами окончанія Л. проектъ считаетъ: при производствѣ дѣла въ судѣ — время окончанія судебного слѣдствія, а по гражданскому дѣлу — моментъ постановленія рѣшенія; что касается предварительнаго слѣдствія, то опредѣляющимъ моментомъ предполагается здѣсь окончаніе составленія протокола допроса. Устанавливающимъ вину обстоятельствами считаются по проекту: 1) подкупъ; 2) присяга или замѣняющее ее общаніе и 3) Л. по уголовному дѣлу; наказаніе — исправительный домъ. Наряду съ простымъ Л. проектъ ставитъ завѣдомо ложное показаніе, данное околными людьми при производствѣ дознанія. См. Mittermaier, «Ueber den Meineid» («Neues Archiv», 1818); Liszt, «Meineid und falsches Zeugnis» (1876).

Ос. Гр.

Лже-Симеонъ II (Магюшка) — самозванецъ, сынъ варшавскаго мѣщанина Ивашки Андреева Воробьева, подданнаго князя Дмитрія Вишневецкаго, въ концѣ 1678 г. явился въ запорожскую Сѣчь къ кошевому Ивану Сѣрко, назвался царевичемъ Симеономъ, сыномъ царя Алексѣя Михайловича, и объяснилъ, что, похвалившись погубить бояръ (и первымъ изъ нихъ — дѣда своего, боярина Илью Милославскаго, возбудивъ этимъ гнѣвъ матери своей, царицы Маріи Ильинишны, которая повѣла стряпчему Севастьянову отравить его; но тотъ, отравивъ пѣвчаго, лицомъ походяго на царевича, тайно отослалъ послѣдняго въ Архангельскъ, откуда онъ пробрался на Донъ и у Стеньки Разина находился кашеваромъ. Въ подтвержденіе своихъ словъ самозванецъ показывалъ на тѣлѣ своемъ царскіе знаки. Узнавъ о появленіи самозванца, царь Алексѣй Михайловичъ послалъ въ Сѣчь грамоту, въ которой объяснялось, что царевичъ Симеонъ род. 3 апр. 1664 г., а умеръ 18 июня 1668 г., всего четырехъ лѣтъ отъ роду, и что если бы царевичъ былъ ко времени появленія самозванца въ живыхъ, то ему было бы только 9 лѣтъ; поэтому царь просилъ выдать самозванца московскому посольству. Сѣрко, досадовавшій на Москву, не только не сдѣлавшей его гетманомъ, но и продержавшей его нѣсколько мѣсяцевъ «въ неволѣ», притворился, что вѣритъ самозванцу, и отправилъ въ Москву посольство, которое бы лично отъ царя удостовѣрилось въ самозванствѣ Л., да кстаті напомяну бы, что Сѣчь давно уже не получала жалованья и военныхъ припасовъ. Царь поспѣшилъ удовлетворить запорожцевъ, и самозванецъ, приведенный казаками въ Москву, былъ казненъ 16 сентября 1674 г. См. ст. Костомарова въ «Историч. Вѣстникѣ», 1880 г., № 1.

Лжескорпионы (Pseudoscorpionidae) — отрядъ паукообразныхъ. Головогрудъ не расчлененъ или имѣетъ 2 поперечныхъ бороздки, брюшко (абдоментъ) изъ 11 (рѣдко 10) члениковъ; вытянутое, плоское, прикрѣпленное широкимъ основаніемъ, не суживающееся казди въ видѣ хвоста и неимѣющее ядовитаго шипа и гребневидныхъ органовъ; верхняя челюсти (chelicerae) и щупальца нижнихъ челюстей (pedipalpi) клешнеобразныя. Л. — мелкія паукообразныя, нѣсколько напоминающія скорпионовъ

своими длинными клешневидными щупальцами, но сильно отличающиеся и по внешнему виду, и по внутреннему (гораздо более простому) строению. Глаз 4, 2 или вовсе нет. Ноги вооружены парой когтей и присасывательной пластинкой. Органы дыхания — трахеи, открывающиеся наружу 2-мя парами дыхалец на брюшной стороне 2-го и 3-го членика брюшка. Из органов кровообращения есть сердце и аорта. Выводные протоки половых органов открываются на брюшной стороне второго членика живота, здесь же открываются и паутинные железы. Самки носят яйца



на брюшной стороне живота, во время развития у зародыша появляются 4 пары рудиментарных брюшных ножек, которые позднее исчезают. Л. живут в сухих местах под корой и мхом, в книгах и т. п., быстро бѣгают как головой вперед, так и задом, некоторые виды могут дѣлать прыжки. Съ помощью паутины могут дѣлать себѣ гнѣздо. Питаются главн. образомъ клешнями и мелкими насекомыми, нѣкоторые нападаютъ и на болѣе крупныхъ животныхъ (мухъ, уховертокъ, клоповъ, сѣнокосцевъ и др.) и умерщвляютъ ихъ. Ископаемые остатки Л. попадаются въ янтарѣ, нѣкоторые известны уже изъ каменноугольной системы. Л. составляютъ одно семейство (Cheliferidae), многочисленныя виды котораго распространены въ умеренныхъ и жаркихъ странахъ; въ Европѣ известно около 50 видовъ. Къ роду *Chelifer* съ трехугольной головогрудью, раздѣленной 2-мя поперечными бороздками на 3 части, и двумя глазами, принадлежатъ 12 европейскихъ видовъ. *Книжный скорпионъ* (*Ch. Cancroides*) рыжевато-бурого цвѣта, длиною 3 мм.; часто встрѣчается въ домахъ, въ старыхъ книгахъ, бумагѣ, платкѣ, въ курятникахъ подъ соломою и сухимъ пометомъ, рѣдко также въ лѣсахъ подъ корою, *Н. Книповичъ.*

Лжесмердись. — Подъ этимъ именемъ извѣстенъ въ исторіи древней Персіи самозванецъ, мать Гаумата. Воспользовавшись нерасположеніемъ народа къ Камбизу, въ послѣднее время его царствования и сожалѣніемъ о любимомъ Смердись, братѣ царя, убитомъ по его приказанію, онъ, во время египетскаго похода Камбиза, весной 522 г., объявилъ себя Смердись и законнымъ царемъ. Народъ охотно переходилъ на его сторону; онъ старался привлечь его къ себѣ облегченіемъ налоговъ. Двинувшись противъ него Камбизъ съ отчаянія лишилъ себя въ Сиріи жизни. Но престолъ Л. не могъ быть проченъ: онъ относился подозрительно къ знатымъ родамъ, боясь съ ихъ стороны разоблаченія тайны. Раздраженная его высокомеріемъ, знать, въ лицѣ 7 родовъ, предводимыхъ родственникомъ Ахеменидовъ, Даріемъ (см. X, 143), составила противъ него заговоръ, жертвой котораго онъ и палъ, въ началѣ 521 г., въ Мидіи, недалеко отъ Экбатанъ. Царемъ сдѣлался Дарій, начертавшій на

Бегистунской скалѣ исторію своего царствования, начиная съ этого подвига. Это повѣтованіе, несомнѣнно, самое драгоценное. Кромя того, сохранились интересныя по подробностямъ разказы Геродота и Ктесія. Надпись сопровождается барельефомъ, представляющимъ царя и предъ нимъ 9 связанныхъ самозванцевъ, изъ которыхъ онъ одного попираетъ ногами (это—Л., о чемъ свидѣтельствуеетъ особая краткая надпись). *Б. Т.*

Лажница—ложка съ крестомъ на рукояткѣ, употребляемая при причащеніи, со времени Іоанна Златоуста.

Лан—обыкновенное названіе «китайской версты», по Іакинѣу, составляющей 267 саж. 6 фт. О другихъ одноименныхъ китайскихъ мѣрахъ см. Китай (XV, 186—187).

Лан (Leigh)—фабричный городъ въ английскомъ графствѣ Ланкаширѣ. 28702 жит.; фабрикація шелковыхъ и хлопчатобумажныхъ тканей, угольные копи, стеклотитни, литейныя заводы, пивоварня, мукомольныя мельницы.

Лан (Lee)—американецъ, изобрѣтатель при ставного къ ружью приспособленія, для скорой стрѣльбы, принятаго въ Даніи; см. Магннное ружье.

Лан (Анна Lee, 1786—1784) — основательница секты *шекерс* (трасуновъ), получившихъ свое названіе отъ усменныхъ тѣлодвиженій, которыми они сопровождаютъ свои молитвы во время религиозныхъ собраний. Въ личности самой Л. первые ея ученики увидѣли невѣсту Агнца, мать будущаго Мессіи. Хотя «блаженная» Анна и умерла, не давъ міру обещаннаго освободителя, секта тѣмъ не менѣе продолжаетъ процвѣтать въ Соединенныхъ Штатахъ (см. Шекеры).

Лан (Вильямъ Lee изъ Кальвертона, † ок. 1610) — изобрѣтатель чудотнаго вязального станка; о немъ въ статьѣ Вазаніе (VII, 714У).

Лан (Garrieta) — английская писательница, сестра Софьи Л. (1756—1851), авторъ романовъ «The Errors of Innocence» (1786), «Clara Lenox» (1797), «Canterbury Tales» (1797) и др.

Лан (Vergon Lee) — см. Паджеть (Вioletta).

Лан (Іонасъ - Лауритсъ-Идемиль Lie) — норвежскій романистъ, род. въ 1833 г. Первый рассказъ его: «Den Fremtynne» («Ясновидицѣй», 1870), переносищій исторію Поля и Виргиніи на крайній Сѣверъ, сразу доставилъ ему большую извѣстность. Въ дальнѣйшихъ своихъ произведеніяхъ — «Fortaellinger fra Norge» («Норвежскіе рассказы», 1872), «Tremastereu Fremtiden» (Трехмачтовое судно «Будущее», 1873), «Lodsen og hans Hustru» («Лодманъ и его жена», 1874), «Rutland» (1880), «Gaa roa» (1882) — Л. изображаетъ художникомъ сѣверной природы, правдиво изображающимъ идиллическій и въ тоже время трудовой бытъ норвежскихъ моряковъ и рыбаковъ. Менѣе удаченъ, не смотря на отдѣльныя поэтическія красоты, драматическія произведенія Л. — «Faustina Strozzi» (1875) и «Gravens Kat» (1880), а также рассказы изъ жизни высшихъ классовъ: «Thomas Ross» (1878) и «Adam Schrader» (1879). Романъ «Livsslaven» («Осужденный на смерть», 1883, русск. перев. М., 1884) поставилъ Л. на одинъ

уровень съ двумя его великими соотечественниками—Бьерисономъ и Ибсеномъ. Это—исторія челоѣка по природѣ честнаго, но вслѣдствіе первой ошибки неударжимо падающаго все ниже и ниже. Она исполнена реализма и въ тоже время поэзіи; тонкій психологическій анализъ вызываетъ не осужденіе, но чувство состраданія къ надломленнымъ жизнью. Съ еще большею силою проявился художественный талантъ Л. въ романѣ «Familien ra Gilje» (1883). Бодрѣйшій юморъ, которымъ онъ проникнуть, рѣзко отгнѣняетъ облагораживающую силу сраданія, отреченія и примиренія. Мягкостью и ровностью тона, примирительнымъ характеромъ общаго впечатлѣнія, свѣжестью красокъ отличаются и позднѣйшія произведенія Л.: «En Malström» (1884—рассказъ о паденіи и гибели провинціальной аристократической семьи), «Kommandörens Dötte» (1886; изображается отсутствие высшихъ общественныхъ интересовъ, господствующее въ нѣкоторыхъ мѣстностяхъ Норвегіи), «Et Samliv» («Совѣстная жизнь», 1888—изображеніе тяжелой семейной жизни, созданной бракомъ по расчету). Картины изъ жизни низшихъ классовъ населенія Христіаніи, мрачную и тяжелую, Л. далъ въ «Maisa Jons». Въ романѣ «Niobe» (1893) онъ изобразилъ «отцовъ и дѣтей» современной Норвегіи, коллизію ихъ религіозныхъ, политическихъ и общественныхъ идеаловъ. Небольшіе рассказы Л. напечатаны въ сборникахъ «Fortællinger» (1886) и «Troid» (1891 и 1892). Вообще Л.—любимый писатель современной Норвегіи. Особенно удаются ему типы молодыхъ дѣвушекъ, чистыхъ душою и чувствительныхъ, полныхъ энергіи и въ тоже время граціозныхъ, живущихъ жизнью сердца и тѣмъ не менѣе обладающихъ твердостью. Ратуя за униженныхъ и оскорбленныхъ, Л. вызываетъ при этомъ не столько къ чувству состраданія, сколько къ высшей справедливости. Произведенія Л. переведены на всѣ почти европ. языки; русскіе переводы въ различныхъ журналахъ. Ср. Garborg, «Jonas Lie» (Христ. 1893).

Ли (Маріусъ-Софусъ Lie) — выдающійся норвежскій математикъ, родился въ 1842 г. Въ 1872 г. сдѣлался профессоромъ математики въ Христіаніи, въ 1886 г. занялъ катедру въ лейпцигскомъ университетѣ. Многочисленные труды Л., появившіеся на языкахъ норвеж., нѣмец. и франц., относятся частью къ области геометріи, частью къ теоріи дифференціальныхъ уравненій. Главный трудъ Л.: «Theorie der Transformationsgruppen» (3 т. 1888—93; въ сотрудничествѣ съ Энгелемъ). Крімъ того Л. напеч.: «Classification und Integration Differentialgleichungen zwischen zu, die eine Gruppe Transformationen bestatten» (Христ., 1884), «Untersuchungen über Transformationsgruppen» (Христ., 1885), «Zur Theorie der Berührunggruppen» (Лип., 1888) и др. Его «Vorlesungen über Differentialgleichungen» и «Ueber Gruppentheorie» издалъ G. Scheffers (Лип., 1891 и 1893). На русскій языкъ переведено: «Объ основаніяхъ геометріи», изд. физико-математич. обществомъ къ 100-лѣтнему юбилею Н. И. Лобачевского (Каз. 1894).

Ли (Робертъ-Эдуардъ Lee) — амер. генералъ (1807—70), сынъ слодвижника и друга Вашингтона, уроженецъ штата Виргиніи. Блестательно окончилъ курсъ вестъ-пойнтской военной акад. Въ войнѣ 1847 г. съ Мексикою Л. принималъ видное участіе, въ качествѣ офицера генеральнаго штаба, и былъ тяжело раненъ въ бою у Чапультепека. Въ 1852 г. онъ назначенъ былъ директоромъ вестъ-пойнтской акад., а въ 1856 г. получилъ въ командованіе конный полкъ, расположенный въ пограничной области Техаса. Здѣсь Л. прославился искуснымъ управленіемъ и сохраненіемъ порядка среди свирѣпыхъ индѣйскихъ племенъ, возмущенія которыхъ онъ быстро подавлялъ. Когда въ 1861 г. нѣсколько южн. штатовъ (въ томъ числѣ и Виргинія) отложились отъ союза и образовали конфедерацію, Л., только что произведенный въ генералы, вышелъ въ отставку; но когда центральное правительство рѣшилось силою подавить конфедерацію и двинуло войска противъ отложившихся штатовъ, Л. сталъ въ ряды защитниковъ Виргиніи. Ричмондское правительство и конвентъ назначили Л. главнокомандующимъ виргинскихъ войскъ. Армія Л., вообще въ 2—3 раза уступавшая противнику, долго отстаивала свой родной штатъ; наконецъ, подавленный численнымъ превосходствомъ, Л. долженъ былъ отойти въ ричмондъ-питерсбургскій укрѣпленный лагерь, гдѣ оборонялся съ необычайнымъ искусствомъ около 10 мѣсяцевъ. Только по истощеніи всѣхъ боевыхъ и продовольственныхъ припасовъ и послѣ ряда энергическихъ попытокъ пробиться сквозь окружающій лагерь неприятельскія войска, Л. вынужденъ былъ сдаться на капитуляцію (12 апрѣля 1865 г.). Послѣдствіемъ войны было полное разореніе Л., такъ какъ обширныя имуществы его были конфискованы; но съ другой стороны онъ приобрѣлъ массу почитателей не только въ Америкѣ, но и въ Европѣ. Его отовсюду пригласили на почетныя должности, съ громаднымъ содержаніемъ; отъ всѣхъ подобныхъ sinecure онъ упорно отказывался и принялъ только званіе директора Вашингтонскаго университета, теперь переименованнаго въ университетъ Вашингтона-Ли. Ср. Boissonas, «Un vaincu. Souvenirs du général Robert Lee»; Grasset, «La guerre de sécession 1861—65».

Ли (Sophia Lee) — англійская писательница (1760—1824). Большимъ успѣхомъ пользовалась ея драма «The Charter of Accidents» (1780). Написала еще романъ «The Recess», трагедію «Almeida, Queen of Grenada», комедію «The Assigment» и др.

Либава (Любава, Libau, по-латышски Леераја) — портовый городъ Курляндской губ., на берегу Балтійскаго моря, на песчаной косѣ, отдѣляющей Либавское оз. отъ моря. По своему торговому значенію занимаетъ третье мѣсто въ Прибалтійскомъ краѣ. Начало города относится къ глубокой древности. Л. существовала задолго до прибытія мещеносцевъ въ Пруссію, которые въ 1300 г. построили здѣсь соборъ, а въ слѣдующемъ году соорудили укрѣпленный замокъ и самый городъ обнесли каменной стѣною. Какъ морская гавань, городъ Portas Liba, упоминается въ 1263 г. Въ 1418

г. Л. была сожжена литовцами, при чемъ погибло все население. Спустя 4 года подъ возобновленный городъ подступилъ польскій король Ягелло, но, не взявъ замка, отступилъ. Въ 1560 г. Кеттлеръ отдалъ Л. въ залогъ прусскому герцогу Альбрехту, но въ 1609 г. городъ былъ возвращенъ герцогу курляндскому. Въ концѣ XVII в. здѣсь были уже фирмы съ миллионными оборотами. Городъ состоитъ изъ 2 частей, Старой Л. и Новой Л.; въ послѣдней сосредоточилась фабрично-заводская промышленность города: фабрики красочная, капсульная, бумажныхъ приводныхъ ремней и канатовъ, табачная, 2 спичечныя, 2 сельско-хозяйственныхъ машинъ, мебельная, заводы: 4 винокуренныхъ, 5 искусств. минер. водъ, мыловаренный, 8 пивоваренныхъ, маслобойный, железо-прокатный (пудлингованіе), жестяной, 3 чугуно-литейныхъ, пробочный, пудретный, корабельныхъ снастей, для производства линолеума, гипсовый, 4 паровыхъ мукомольныхъ мнц, 4 типографіи, 8 книжныхъ лавокъ съ библиотеками, 2 ежедневныхъ нѣм. и ежедневная латышская газета; 5 гостинницъ; отдѣленія государственнаго банка, съ сберегательною кассою, моск. между. торг. банка, рижскаго и московскаго коммерческихъ банковъ, агентство минскаго коммерческаго банка, биржевой банкъ; 40 агентскихъ конторъ, 20 комиссионныхъ, 4 маклерскія, нотариальная, 9 экспортовыхъ, 1 экседнационная и комиссионная; 30 портовыхъ складовъ. Всѣхъ торговыхъ и промышленныхъ заведеній было 1435 (1890). Производств. фабр. и зав. болѣе чѣмъ на 6 милл. ежегодно. Склады, какъ и многія другія жилища зданія въ Л., построены изъ дерева и кирпича; обширныя хлѣбныя магазины, по обѣимъ берегамъ гавани, всѣ каменные. Церкви православная, римско-католическая, 2 лютеранскія. Либавское общ. для призрѣнія вдовъ и сиротъ (сущ. съ 1795 г.), маріинская богадѣльня, съ двумя пріютами для мальчиковъ и дѣвочекъ. Городская больница на 80 кроватей. Мужская гимназія, прогимназія, мореходные классы, высшее женское училище, двухклассное мужское училище, начальное училище съ преподаваніемъ на латышск. языкѣ, реальное училище, православныя приходскія мужское и женское училища, казенное еврейское училище 1-го разряда, 8 частныхъ школъ. Городская публичная библиотека, 2 рынка, 6 площадей. Обширный и тѣнистый городской садъ. Жителей 43784 (21175 женщ.); православныхъ 9485, католиковъ 3170, протестантовъ 19988, евреевъ 10860, прочіихъ исповѣданій 231. Русскихъ 9133, поляковъ 986, нѣмцевъ 10210, литовцевъ 2184, латышей 9945, евреевъ 10860, прочіихъ—416. Въ 1893 г. доходы города равнялись 471 914 р. долги 262000 руб., запасный капиталъ 110696 р., недоимокъ 3617 р. Городу принадлежатъ 2300 дес. земли. Л. имѣетъ тройное значеніе — какъ портовый городъ, какъ военная гавань и верфь и какъ курортъ. Либавская гавань замерзаетъ только въ самыя сильныя морозы; навигація открывается здѣсь ранѣе, чѣмъ гдѣ-либо на балтійскомъ побережьѣ (см. ниже, Либавскій пертъ). Обороты порта весьма значительны и находятся въ пе-

рюдѣ возрастанія. За послѣднее десятилѣтіе въ Л. прибывало въ среднемъ 1819 судовъ, емкостью 273186 дластовъ; въ 1894 г. — 2062 судна, емкостью 372986 дластовъ, въ томъ числѣ изъ иностранныхъ портовъ 1357, изъ русскихъ 304, каботажныхъ 401 судно. Увеличеніе судоходства отчасти объясняется тѣмъ, что либавскій биржевой комитетъ заботится объ устройствѣ удобныхъ амбаровъ, элеваторовъ и приобрѣлъ ледоколъ. Кроме того, портовый каналъ въ Л. углубленъ до 19 фт., а устья порта до 22 фт., вслѣдствіе чего Л. стали посѣщать суда большей емкости (до 1575 рег. тоннъ). Въ 1894 г. навигація не прерывалась ни на одинъ день. Наибольшее число судовъ въ 1894 году прибыло, какъ обыкновенно, изъ Германіи (470), затѣмъ изъ Даніи (342), Англіи (231), Швеціи (230). Изъ Л. отправилось въ 1894 г. 2051 судно — въ иностранныя порты 1355, изъ нихъ въ Англію, какъ и прежде, наибольшее число, 379, затѣмъ въ Данію 311, въ Германію 249. Средняя цифра вывоза Л. за послѣднее десятилѣтіе—36 милл. руб. (100 лѣтъ тому назадъ, въ 1794 г., она равнялась 2½ милл.), въ 1894 г. — 40060300 руб. Главный предметъ вывозной торговли Л. прежде составляла рожь, теперь овесъ; вывозъ пшеницы совсѣмъ прекратился. Подвозимая по желѣзной дорогѣ пшеница перерабатывается на муку, для обратнаго вывоза во внутреннюю Россію. Всего вывезено муки изъ Л. въ 1894 году 724112 пд., а за десятилѣтіе въ среднемъ 718290 пудовъ. Съ 1893 г. начали вывозить изъ Л. сѣно; вывозъ его въ 1893 г. былъ 331620 пуд., въ 1894 г. — 399430 пуд., изъ нихъ въ Англію 392439 пд. Средній вывозъ льна за десятилѣтіе былъ 817216 пд., въ 1894 г. — 630727 пд. Спирта вывезено преимущественно въ Германію) въ 1894 г. 975201 ведро (противъ средней за 10 лѣтіе 908552 в.). Вывозъ яицъ въ 1894 г. достигъ 44½ милл. шт. (противъ средней за 10-лѣтіе 24 милл. и 56 милл. въ 1890 г.). Не смотря на то, что въ Л. существуетъ съ 1889 г. свинобойня, могущая убивать въ мѣсяцъ до 6000 штукъ свиней и снабженная холодильными машинами и ледняками, дающими возможность убивать и экспортировать животныхъ въ теченіе всего года, вывозъ мяса преимущественно свинины, въ 1894 г. былъ только 34879 пуд., меньше на половину противъ 1893 г. (70426 пд.) и далеко ниже средней за десятилѣтіе (61278). За десятилѣтіе 1885—94, въ рубляхъ:

	Вывозъ.	Привозъ.
Англія . . .	13006219	8129702
Германія . . .	7063913	5426890
Бельгія . . .	3412232	1319420
Франція . . .	3411947	890243
Голландія . . .	3018500	160937
Швеція . . .	2627147	641416
Данія	2625086	214036
Норвегія . . .	1143943	176838

Какъ верфь, Л. изстари славится искусствомъ судостроенія; на городской верфи ежегодно выстраиваются 5 кораблей, преимущественно дальняго плаванія (бриги, шкуны, пароходы).

Въ качествѣ курорта, значеніе Л. падаетъ съ каждымъ годомъ, не смотря на прекрасный кургаузъ, хорошій берегъ и слабый прибой. Еще въ 1871—84 г. число прїѣзжавшихъ на купанье бывало отъ 1600—2000 чел., въ настоящее время оно едва достигаетъ 500. Первоклассная таможня; окружный судъ. Ср. К. К. Случевскій, «По сѣверу Россіи» (т. III, стр. 93—100). Л. В. и К. Вр.

Либаво-Роменская ж. д. — Почти незамерзающій Либавскій портъ предназначенъ былъ стать конечнымъ пунктомъ линіи Курскъ-Либава, концессія на постройку которой была дана главному обществу россійскихъ ж. д. въ 1856 г.; но линія тогда не была построена, такъ какъ главное общество не нашло для нея капиталовъ. Концессія на постройку желѣзной дороги была дана затѣмъ инж. фон-Мекку. Желѣзная дорога выкуплена казною 1-го мая 1891 г. Общее протяженіе дороги — 1191 в.; она состоитъ изъ слѣдующихъ линій 1) Либаво-Кошедары, 295 вер.; движеніе открыто 4 сент. 1871 г. 2) Вилейка-Бахмачь-Ромны, 711 в.; движеніе открыто отъ Вилейки до Гомеля 1 нояб. 1873 г. отъ Гомеля до Ромень—25 июля 1874 г. Эти линіи раздѣлены 72 в. С.-Петерб.-Варшавской ж. д., что очень затрудняло движеніе по Л.-Роменской ж. д. до выкупа ея и С.-Петербурго-Варшавской жел. дор. казною. 3) Калкуны-Радзивиллишки, 187 в.; движеніе открыто 1 ноября 1873 г. Въ Кошедарахъ, Вилейкѣ и Калкунахъ Л.-Роменская жел. дор. соединяется съ Петербурго-Варшавской жел. д., въ Можейкѣ—съ Митавской ж. д., въ Минскѣ—съ Московско-Брестской, въ Бахмачѣ—съ Кіево-Воронежской, въ Ромнахъ—съ Харьковско-Николаевской ж. д. Мѣстность ея по большей

части ровная; значительныя трудности представляли только рѣки на участкѣ между Вобруйскомъ и Вахмачемъ, гдѣ большіе мосты чрезъ рр. Березину, Сожъ, Днѣпръ и Десну. На этомъ же участкѣ и болота мѣстами требовали дорогихъ работъ. Л.-Роменская ж. д. входитъ въ предѣлы черноземной полосы лишь на югѣ участка Вилейка-Ромны и лишь отсюда можетъ получать значительные мѣстные хлѣбные грузы; гораздо болѣе ихъ идетъ съ сосѣднихъ дорогъ, особенно съ участка Ромны-Кременчугъ Харьковско-Николаевской ж. д., составляющаго прямое продолженіе Л.-Роменской ж. д. на югъ, и съ Кіево-Воронежской жел. дор. Продолженіе послѣдней линіи на В (линія Курскъ-Воронежъ) и многочисленныя вѣтви ея должны увеличить хлѣбные грузы Либаво-Роменской ж. д., дающей имъ ближайшій выходъ къ Балтійскому морю. Мелкіе значительные хлѣбные грузы идутъ съ Полѣвскихъ ж. д. и р. Сожъ въ Гомель и Московско-Брестской ж. д. въ Минскѣ. Въ послѣдніе годы хлѣбные грузы идутъ по вѣтви Калкуны-Радзивиллишки изъ Орла и изъ-за Орла, такъ какъ провозныя платы на Ригу и Либаву одинаковы. Черниговская и Курская губ. даютъ грузы пеньки и коноплянаго сѣмена, многія станціи ж. д.—грузы овса. $\frac{1}{4}$ Л.-Роменской желѣзной дороги проходятъ по глѣсистыя мѣстности, отпускающей лѣсъ на югъ Россіи и за границу, но почти весь лѣсъ идетъ водою, а по Л.-Роменской жел. дор. — лишь отъ р. Десны къ Ромнамъ и со станцій, близкихъ къ Либавѣ и Минску, въ эти горада. Приводимъ свѣдѣнія о финансовомъ положеніи дороги и о движеніи пассажировъ и грузовъ по ней (1893).

		Рублей.	
1891	Основныхъ капиталовъ	металлическихъ	58847988
		кредитныхъ	47353683
1891	Гарантированный доходъ	метал.	2563264
		кред.	176026
	Валовой доходъ (1893)	сумма	11679456
		на 1 версту	9806
	Чистый доходъ	сумма	5469815
		на 1 версту	4593
	% валового дохода		46,3

Расходы.		Сумма.	На версту дороги.
Общія расходы	167119	140	
Управленіе дорогомъ	385997	324	
Надзоръ за путемъ и зданиями, содерж. и ремонтъ ихъ, въ томъ числѣ	1724135	1448	
Зимній ремонтъ пути	96241	—	
Движеніе	1338952	1124	
Тага	2399848	2015	

Пассажировъ 1348309 (въ 1890 г. 1085019); сборъ съ нихъ 1281144 руб.; средній пробѣгъ пассажира 88 в.; товаровъ большой скорости 795541 пд.; сборъ съ нихъ 129042 руб.; товаровъ малой скор. 126722973 пд.; сборъ съ нихъ 9012796 руб.; средній пробѣгъ пуда груза 345 верстъ. Въ Либаву прибыло вагоновъ хлѣба и другихъ грузовъ (средняя нагрузка вагона 600 пд.):

	1890 г.		1891 г.		1893 г.	
	Хлѣба.	Другихъ грузовъ.	Хлѣба.	Другихъ грузовъ.	Хлѣба.	Другихъ грузовъ.
Со станцій Либавской ж. д.	15439	9191	13457	9211	8470	10289
Передано съ другихъ ж. д.	50572	13352	42157	11776	35815	10824
Итого	66011	22728	55614	21017	44285	21118

А. Воейковъ.

Либавскій портъ состоитъ собственно изъ двухъ портовъ: 1) коммерческаго или городского, расположеннаго въ каналѣ, проведенномъ изъ Л. озера (см.) въ море, и 2) военнаго Л. порта, наименованнаго Высочайшымъ приказомъ (6 дек. 1894) «портомъ Императора Александра III». Л. портъ въ прежнее время находился въ 3-хъ вер. къ Ю отъ города, гдѣ Л. озеро имѣло прежде истокъ въ море. Неукрѣпленная болверками гавань представляла большія неудобства и часто заносилась пескомъ; поэтому въ 1635 и 1636 гг. были выписаны изъ Голландіи гидротехники, которые составляли къ устройству этихъ неудобствъ разные проекты, оставшіеся, впрочемъ, безъ исполненія; только при герцогѣ Фридрихѣ-Казимирѣ въ 1697 г. былъ устроенъ каналъ къ С отъ города, по направленію малаго ручейка, въ томъ мѣстѣ, гдѣ нынѣ существуетъ гавань; каналъ этотъ имѣлъ 900 саж. длины, отъ 9—10 фт. глубины и отъ 20—30 саж. ширины; старый стокъ былъ завруженъ дамбою и въ слѣдствіи занесенъ песками, такъ что нынѣ онъ незамѣтенъ; при герцогѣ Эрнстѣ-Іоаннѣ Биронѣ въ 1737 г. фарватеръ новой гавани былъ углубленъ до 14 фт. и въ устраненіе неудобствъ отъ бара или отмели, образовавшейся отъ наноснаго песка, были построены морскія дамбы, имѣвшія—южная 113 саж. и сѣверная 150 саж. длины; въ 1802 и 1829 гг. онѣ были увеличены, такъ что въ 60-хъ годахъ имѣли: сѣверная—204 саж., а южная—193 саж. (начинаясь отъ выдававшегося мыса, она выдвигалась на 10 саж. дальше сѣверной). Въ настоящее время (1895) при выходѣ изъ канала, составляющаго *городской* коммерческой портъ, въ море, т. е. въ *передовой* коммерческой портъ, виденъ съ лѣвой стороны южный (коммерческой) молъ, ограждающій портъ отъ волнъ и песчаныхъ наносовъ, а по правую—короткій сѣверный молъ, удлиняющій набережную канала. Длинный южный (коммерческой) молъ началъ строиться много десятковъ лѣтъ тому назадъ. Такъ какъ господствующимъ вѣтромъ на либавскомъ побережьи является юго-зап., то въ этомъ направленіи происходитъ въ теченіе большей части года прибой волнъ. Море у Либавы никогда почти не бываетъ совершенно спокойно: на немъ вѣчно большей или меньшей высоты и силы волны, идущія въ юго-зап. направленіи. Волны эти отчасти перемѣщаютъ подводный береговой песокъ по берегу съ Ю на С, отчасти приносятъ песокъ, доставляемый морю, впадающими въ него рѣками (Висла, Нѣманъ и др.), и складываютъ его въ отмели и банки, которыя угрожали совершеннымъ обмелѣніемъ Л. коммерческаго порта. Чтобы поставить преграду движенію песковъ и избавить портъ отъ угрожающаго обмелѣнія—начали строить южный коммерческой молъ. Молъ этотъ приходилось нѣсколько разъ удлинять, такъ какъ песокъ (подводныя дюны), двигаясь вдоль наружной стороны мола, достигалъ конца его и заворачивалъ внутрь порта. Въ 60-хъ годахъ инженеръ Гейдатель, призванный для дальнѣйшаго удлиненія мола, далъ ему болѣе сѣверное направленіе, почти перпендикулярное къ волнамъ. Послѣдующіе строители молъ хотя и продолжали удлинять,

но не по одной и той же системѣ. Часть мола, падающая на время управленія министерствомъ ген. Паукера, представляетъ входящій уголъ. Надѣялись, что въ этомъ углу образуется песчаный водоворотъ, такъ что песокъ не будетъ двигаться къ С и огнѣтъ конецъ мола, а постоянно будетъ отбрасываться встречной волной къ Ю. Послѣдствія не оправдали надеждъ. Пришлось вести молъ дальше до глубины, для которой, по существующимъ взглядамъ, наносы не опасны. Въ 1893 г. было, наконецъ, завершено это грандіозное охранительное сооруженіе, которое, защищая отъ песчаныхъ наносовъ коммерческой портъ, вмѣстѣ съ тѣмъ защищаетъ отъ нихъ и находящійся рядомъ военный портъ. Южный молъ за 140 саж. до конца загибается къ С. Въ томъ же направленіи, въ которомъ проведенъ загибъ мола, почти параллельно съ берегомъ, съ Ю на С, тянутся дальнѣйшія оградительныя сооружения—два волнолома, *южный* и *сѣверный*. Назначеніе этихъ сооружений видно отчасти изъ ихъ названія, отчасти изъ ихъ расположенія (т. VI, Внѣшнія портовые сооруженія). Они ограждаютъ и защищаютъ съ З Л. портъ отъ волнъ и бурь. За этими волноломами, какъ за крѣпкими стѣнами, суда, въ случаѣ надобности, могутъ находиться въ безопасности. На головѣхъ волноломовъ имѣются маяки. Съ третьей стороны воднаго пространства, составляющаго коммерческой и военный аванпорты, находится *сѣверный военный молъ*. Въ этихъ то границахъ, т. е. между южнымъ коммерческимъ моломъ, южнымъ и сѣвернымъ волноломами, сѣвернымъ моломъ и, наконецъ, берегомъ и находится тотъ бассейнъ (пространствомъ въ 4 кв. вер.), который составляетъ коммерческой и военный аванпорты, отдѣленные другъ отъ друга *раздѣлительнымъ моломъ*, который въ настоящее время (въ 1895 г.) уже доведенъ до длины 550 саж. и остановленъ въ виду окончательнаго опредѣленія мѣста постройки укрѣпленія, ограждающаго военный портъ. Между обоими оградительными сооружениями, южнымъ коммерческимъ моломъ и южнымъ волноломомъ, находятся *коммерческія ворота*, шириною 100 саж. Между южнымъ и сѣвернымъ волноломами—*западныя военныя ворота*, шириною 100 саж., наконецъ, между сѣвернымъ волноломомъ и сѣвернымъ моломъ—*сѣверныя военныя ворота*, шириною 125 саж. Величина порта слѣдующая: длина сѣвернаго (военнаго) мола (имѣющаго западное направленіе) 845 саж., длина сѣвернаго волнолома 789 саж. и южнаго волнолома 360 саж. Южный (коммерческой) молъ, длиною 840 саж., считая отъ берега, идетъ сначала въ сѣверо-западномъ направленіи, затѣмъ принимаетъ болѣе западное направленіе и, пройдя въ такомъ направленіи около 120 саж., круто поворачиваетъ на С. Къ *оборудованію либавскаго коммерческаго порта*, согласно Высочайше утвержденнаго, 19 февраля 1890 г., мнѣнія государственнаго совѣта опредѣлено, сверхъ уже ранѣе ассигнованныхъ суммъ (съ 1863 по 1884 гг. 4¹/₂ милл. р.), отпустить на работы въ Л. коммерческомъ портѣ, въ теченіе семи лѣтъ, начиная съ 1890 г., 8850000 руб. Изъ этой суммы отпущено:

По бюджету 1890 г.	394000	руб.
» 1891 »	794000	»
» 1892 »	768000	»
» 1893 »	1744000	»
» 1894 »	1831450	»
» 1895 »	997200	»

Главная часть проектированных работ должна быть окончена, согласно контракту, къ 1-му января 1897 г. Въ теченіе 1895 г. намѣчены были къ исполненію слѣдующія работы: постройка рементной казармы и склада (36 т. р.), покупка парохода-ледорѣза (210 т. р.), сооруженіе рейдовой набережной въ 245 погонныхъ сажень (516815 р.), землечерпательныя работы (338060 р.), устройство освѣщенія и др. мелкія работы. Главное преимущество Л. порта передъ другими портами Балтійскаго моря (кромя Виנדавскаго) состоитъ въ томъ что онъ замерзаетъ только во время сильныхъ и продолжительныхъ морозовъ, да и то на короткое время. Другое удобство порта состоитъ въ томъ, что устроенные на набережной его амбары и склады способствуютъ къ скорѣйшей нагрузкѣ и разгрузкѣ кораблей; такая скорость отправления понижаетъ плату за фрахтъ. Такъ какъ Л. портъ одинъ изъ самыхъ безопасныхъ въ Балтійскомъ морѣ, то и страховыя преміи съ приходящихъ и отходящихъ кораблей значительно ниже, чѣмъ въ прочихъ портахъ. Ср. К. К. Случевскій, «По сѣверу Россіи» (т. III, 93—100); «Отчетъ Либавскаго Биржеваго Комитета» за 1894 г.; Жаринцовъ, «О сооруженіи порта Императора Александра III въ Либавѣ» (СПб., 1895).

Л. В.

Либавскій 6-й пѣхотный принца Фридриха-Леопольда Прусскаго полкъ—сформированъ въ 1808 г. изъ частей петровскаго мушкетерскаго полка. Военныя отличія: 1) георгиевское полковое знамя за взятіе Ловчи, 22 августа 1877 г., и 2) знаки на шапки, за штурмъ Варшавы 25 и 26 августа 1831 г.

Либавское озеро (по-латыш. Леерајас-Ебегс)—одно изъ самыхъ значительныхъ озеръ Курляндской губ., занимаетъ пространство въ 36 кв. в.; длина его 15 в., а ширина 2½ в., глубина—отъ 2 до 3¼ фт.; лежитъ въ очень низкой мѣстности; берега его мѣстами песчаны, но большею частью болотисты. На сѣв. низкой косѣ, отдѣляющей озеро отъ моря, расположенъ г. Либавъ; какъ на самой косѣ, такъ и вдоль побережья въ обѣ стороны собираютъ янтарь. Въ древности Л. озеро составляло часть моря, впоследствии отступившаго и оставившаго по себѣ небольшіе песчаные холмики въ видѣ узкихъ и продолговатыхъ перешейковъ; подобныя песчаныя дюны извѣстны здѣсь подъ названіемъ «кангернъ». Съ моремъ озеро соединено широкимъ каналомъ; послѣдній служитъ для Либавы коммерческимъ портомъ. Въ старину существовалъ естественный стокъ изъ озера въ море (см. Либавскій портъ). При продолжительныхъ зап. вѣтрахъ, гоняющихъ воду изъ моря въ озеро, уровень послѣдняго поднимается нерѣдко на 3—4 фт. Черезъ Л. оз., во время весенняго половодья, производится сплавъ лѣса. Изъ рѣкъ, впадающихъ въ Л. оз., важнѣйшія: 1) р. Бартау; она

образуется изъ слиянія 2-хъ рр., Эрлы и Лубы, и принимаетъ съ правой стороны рч. Вартаге; по ней сплавляютъ лѣсъ въ Либаву. По этой рѣкѣ ходятъ также лодки съ дровами и сельско-хозяйственными продуктами; 2) р. Аландъ соединяетъ это озеро съ Тельсенскимъ и 3) р. Пурве или Отанне. Изъ рыбъ ловятся преимущественно угри. Л. озеро принадлежитъ къ числу курляндскихъ воющихъ озеръ, въ которыхъ, въ силу прежнихъ узаконеній, рыбная ловля составляетъ общее право всего населенія губерніи. Нѣсколько низменныхъ островковъ, расположенныхъ въ сѣв. части озера и поросшихъ травой, служатъ пастбищами. Л. В.

Либаній—см. Ливаній.

Либанка (Libanka)—гора въ Шаршскомъ комитатѣ (Vagmegyú Saros) Венгріи.

Либеллатини—такъ назывались во времена гоненій на христіанство въ Римской имперіи христіане, подкупомъ или инымъ образомъ добывавшіе отъ языческихъ властей свидѣтельства (libelli) въ томъ, что они отрелись отъ христіанства и совершили жертвоприношенія языческимъ богамъ,—но на самомъ дѣлѣ оставившіе вѣрными христіанству. Церковь причисляла такихъ лицъ къ падшимъ (lapsi) и вновь принимала въ свой составъ не иначе, какъ чрезъ покаяніе, соединенное съ опитиміей.

Либелль (лат. libellus)—собственно не большое сочиненіе; у римлянъ названіе всякаго письменнаго заявленія суду или администраціи, обыкновенно въ смыслѣ доноса; въ постановленіяхъ Каролины (см. XIV, 571) Л. называется анонимное, содержащее клевету заявленіе. Ср. Пасквилъ.

Либельтъ (Карлъ Libelt, 1807—1875)—польскій философъ, родомъ изъ Познани; участвовалъ въ возстаніи 1831 г., сидѣлъ нѣсколько времени въ прусской тюрьмѣ, съ 1846 по 1848 г. опять содержался подъ стражей, вслѣдствіе участія въ движеніи 1846 г.; въ 1848 г. предсѣдательствовалъ въ польскомъ отдѣленіи пражскаго славянскаго конгресса; позже былъ членомъ прусской палаты депутатовъ. Л., сначала подчинившійся вліянію Гегеля, потомъ отступилъ отъ него, въ мечтахъ о созданіи новой «славянской философіи». Въ сочиненіи «Filozofia i Kriticzka» (1845; родъ критическаго введенія въ философію) Л. исходитъ изъ мысли о несостоятельности разума для рѣшенія вопросовъ о личности и безсмертіи души. Идеализмъ, основанный на разумѣ, во всѣхъ системахъ, съ Декарта до Гегеля, приводилъ лишь къ подрыву основъ религіи и національности. Необходима, поэтому, новая, основанная на совершенно новомъ принципѣ, философія, которая можетъ возникнуть лишь среди новыхъ условій, а, слѣдовательно, только у новаго народа. Это—философія *образовъ* и *дѣйствій*, въ отличіе отъ устарѣвшей философіи разума и абстрактной мысли. Такой новой философіи соответствуютъ свойственныя славянскому племени простота, естественность и «пластическій» взглядъ на міръ. Результаты, къ которымъ должна привести *славянская философія*, Л. заранѣе изложилъ въ «десяти заповѣдяхъ»: 1) въ осно-

ву философию кладется единство видимого міра съ невидимымъ; 2) она признаетъ возможность познанія истины силою непосредственной связи съ предвѣчнымъ духомъ; 3) проявленія духа должны быть *воображаемы*, его слѣдуетъ понимать какъ личность; 4) существо духа есть дѣйствіе, жизнь, реальность; 5) нѣтъ дуализма свѣта и мрака, добра и зла; счастье человечества — реализація красоты, истины и добра; 6) матеріальныя блага даются человѣку Богомъ какъ бы въ «ленное владѣніе»; 7) представители одного народа всѣ равны, воплощая въ себѣ единую божественную мысль, которая, однако, различно реализуется на разныхъ ступеняхъ общественной іерархіи; 8) власть есть божественная мысль, олицетворенная для того, чтобы она могла реализоваться; 9) славянская религія — христіанство, но она прогрессируетъ и не совпадаетъ съ окаменѣлымъ католицизмомъ; 10) наука должна быть народною, единиться съ присущему народу божественной мыслью и развивать ее. Продолженіемъ этого труда служить «System umnictwa, czyli filozofii umysłowej» (Познань, 1860; 2 изд. 1867). Здѣсь Л. дѣлитъ философію, какъ науку о реальности, на философію мысли и разума, философію воображенія и ума и философію воли и дѣйствія, ставя своей задачей лишь разработку второй изъ нихъ. Изъ понятія «воображеніе» онъ выводитъ 3 основныхъ умственныхъ силы: 1) ображеніе (*obraznia*)—абсолютная сила «ума» въ Богѣ, 2) воображеніе (*wyobraznia*)—относительная его сила въ человѣкѣ и 3) преображеніе (*preobraznia*)—его сила объективная, какъ переимѣна форма во вселенной. Далѣе развита эта система въ «Эстетикѣ» («Estetyka, czyli umnictwo piękne», I, Познань, 1849; II—III, СПб., 1864), въ которой Л. опредѣляетъ искусство какъ «изліяніе наружу идеала или божественной мысли» и относить къ нему чуть не всѣ проявленія духовной жизни человечества. — Свообразная система Л. не имѣетъ большого научнаго интереса; но, вмѣстѣ съ Юсифомъ Кремеромъ (1806—1876), также ученикомъ Гегеля, авторомъ соч. «Wykład systematyczny filozofii» (1849—52) и эстетическихъ «Писемъ изъ Кракова» (1843—55; 2 изданіе, Вильна, 1871), Л. имѣетъ большое значеніе въ новѣйшей польской литературѣ, содѣйствіемъ облагороженію національныхъ стремленій польскаго народа и эстетическому его воспитанію. См. Struve, «Libelt i Kremer» («Kłosy», 1875, №№ 525—528); A. Molicki, «Stanowisko w filozofii Karola Libelta i stosunek jego do innych współczesnych filozofów polskich» (Львовъ, 1876).

Либенталь — нѣмецкія колонія Одесскаго у., Херсонской губ.: 1) *Гросс Л.* (Большая Вокаржа), при Бол. Вокаржѣ. Основана въ 1804 г. Дв. 300, ж. 2432. Кирка, 2 школы, богадѣльня на 100 кровати, аптека, пріемный покой, арм., ссудосберегат. т-во (съ 1884 г., оборотъ 60 т. р.), сиротская сберегат. касса (съ 1881 г., оборотъ до 600 т. р.), паров. мнц., лавки. Значительное производство фурагоновъ и метелокъ для Одессы. Дѣл. метелокъ жители водвѣлываютъ турецкое просо (сорго). Выдѣлка плуговъ, маслобойни, боядарныя издѣлія. Луч-

шіе виноградники въ губ.—бессарабскія, крымскія и заграничныя лозы. 2) *Клейн Л.* (Малая Закарона), при Дальницкомъ Сухомъ иманѣ. Основана въ 1804 г. Дв. ок. 200, жит. ок. 242. Католическая церковь, школа. Лучшіе огородники въ губерніи, сбытъ овощей въ Одессу. Хорошіе виноградники. Каменоломня (ломка бута). Гидропатическое заведеніе, рестораны. А. М.

Либенцелль (Liebenzell) — теплый гидродифференціи источникъ, въ Шварцвальдѣ, служитъ преимущественно для ваннъ; горный, укрѣпляющій воздухъ. Рекомендуются нуждающимся въ отдыхѣ и восстановленіи силъ, послѣ физическаго и душевнаго переутомленія.

Либенштейнъ (Liebenstein) — дер. въ герц. Саксенъ-Мейнингенъ, въ Тюрингіи. 2 источника желѣзныхъ водъ, употребляемыхъ внутри и въ ваннахъ. Разсолыныя ванны. Хорошая лѣтняя климатическая станція, съ водолѣчебницами и приспособленіями для леченія стущеннымъ и разрѣженнымъ воздухомъ. Ванны изъ сосновыхъ иглъ, массажъ, леченіе электричествомъ.

Либень (Lieben) — деревня въ Чехіи, въ СВ отъ Праги, при впаденіи Рокитницы въ Молдаву. 9000 жит., чеховъ. Механическія ткальни, прядильни, кожаные заводы, производство толя, химическихъ продуктовъ, перчаточной и лакированной кожи, машинъ, кирпичные заводы, пивоварни.

Либерализмъ — въ политикѣ такъ наз. направленіе, противоположное консерватизму (XVI, 34); въ философіи и религіи онъ противопоставляется ортодоксальности (рѣдко, напр. у Бокля, встрѣчается терминъ *илиберализмъ*). Это слово происходитъ отъ лат. *liber*, свободный. Л., въ общемъ, есть стремленіе къ общественнымъ реформамъ, имѣющимъ цѣль свободу личности и общества, а также къ свободѣ человѣческаго духа отъ стѣсненій, даваемыхъ церковью, традиціей и т. д. Хотя слово Л. входитъ въ употребленіе (и связанное съ нимъ понятіе усваивается обществомъ) лишь въ XVIII в., а общераспространеннымъ дѣлается лишь въ XIX в., но либеральныя стремленія можно найти уже въ глубокой древности. Съ образованіемъ древняго государства, основаннаго на рабствѣ, а иногда и на болѣе или менѣе тираннической власти царей, появляются люди или группы людей, протестующіе, въ той или другой степени, но сознательно, противъ этихъ общественныхъ устоевъ. Такъ напримѣръ, въ словахъ Гемона, Креонова сына (въ «Антигонѣ» Софокла), выставлена цѣлая либеральная теорія общественнаго строя, а Прометей у Эсхила является олицетвореніемъ человѣческаго разума, протестующаго противъ стѣсненій какъ религіозныхъ, такъ и политическихъ. Древній политическій Л., не только не отрицавшій рабства, а строявшій на немъ, былъ (съ современной точки зрѣнія) одностороннимъ, тѣмъ болѣе, что онъ вовсе не отстаивалъ правъ личности (см. Демократія). Философскій Л. въ древности запечатлѣны ученія многихъ школъ, значительно отступавшихъ отъ началъ господствовавшей религіи. Въ средніе вѣка печатью Л. отмѣчены главнымъ образомъ рели-

гиозных течений. Направляясь в действительности против могущества папства и католической церкви, они по формѣ являются чисто рационалистическими, отвергая догматы католической религии и отстаивая свободу человеческого ума в поисках за истиной против духа авторитета, которым проникнуть католицизмъ. Великий переворотъ, произведенный реформацией, в этомъ смысле, былъ либеральнымъ, хотя однимъ изъ его послѣдствій было усиленіе власти свѣтскихъ правителей. Развитие абсолютизма направило Л. въ сторону чисто и явно политическую, хотя рядомъ съ этимъ, в виду тѣсныхъ связей абсолютизма съ различными церквами, в томъ числѣ и протестантскими, значеніе Л. въ области философіи не только не прекратилось, но даже усилилось. Въ теченіе XVI—XVIII в. Л., защищаемый по преимуществу буржуазіей, которая вела борьбу съ монархіей и аристократіей за свободу труда и производства, за равенство всѣхъ передъ закономъ, за участие народа въ дѣлахъ управленія, былъ ученіемъ чисто демократическимъ. Наиболее яркимъ, хотя и не крайнимъ выразителемъ духа Л. въ XVIII в. былъ Вольтеръ. Въ чисто политической области ярко либеральнымъ является также «*Esprit des lois*» Монтескье и (въ еще болѣе узкой сферѣ) знаменитая книга Беккариа, а въ области экономической—«*Богатство народовъ*» Адама Смита. Л. у Монтескье носитъ отпечатокъ еще нѣсколько аристократическій; онъ не признаетъ полного равенства людей и отстаиваетъ в дѣлѣ управленія государствомъ преимущественныя права нѣкоторыхъ общественныхъ классовъ. Болѣе крайній Л., связанный съ демократизмомъ (X, 368), нашелъ свое выраженіе въ американской и педяте во французской революціи, преимущественно въ «*декларации правъ*» (X, 315). Въ экономической сферѣ выработалась извѣстная формула: *laissez faire, laissez passer* (XVII, 594). Въ XIX в. либеральныя идеи стали гораздо глубже и распространились значительно шире. Въ области философіи и религии Л. стремится предоставить человеческому уму полную свободу, требуя, въ связи съ этимъ, свободы совѣсти и свободы слова; въ области государств. устройства Л. отстаиваетъ конституц. порядки противъ абсолютизма, мѣстное самоуправленіе противъ централизаціи, свободу личности противъ полицейской опеки, равноправность женщины, отмену сословныхъ привилегій, участіе народнаго элемента въ отправленіи правосудія, равномерное распределеніе податнаго бремени (одно изъ обычныхъ требованій Л.— прямой подоходный налогъ). Въ области экономической Л., въ его чистомъ видѣ, является противникомъ стѣсненій свободы торговли (слѣдовательно, фритредерскимъ) и свободы труда (слѣдовательно, противникомъ фабричнаго законодательства). Однако, вслѣдствіе сложности общественной жизни, господство этого идеала въ полномъ объемѣ невозможно, и потому съ Л. случилось тоже самое, что и съ консерватизмомъ, т. е. возникли ученія, вполне либеральныя въ одномъ отношеніи и враждебныя Л. въ другомъ (особенно часто совмѣщается Л. въ философіи съ консерватизмомъ въ политикѣ

—Штраусъ, Тэнъ и ин. др.); въ самомъ идеалѣ Л. появились поправки, дополненія, и, какъ неизбежное слѣдствіе—противорѣчія. Рядомъ съ консерватизмомъ у Л. явился новый противникъ—демократизмъ, уже въ XVIII вѣкѣ, напр. въ сочиненіяхъ Руссо, значительно отступившій отъ чистаго Л., а въ XIX в. вылившійся въ форму социализма, который воспринялъ главныя положенія Л., дополнивъ ихъ отрицаніемъ личнаго права собственности вообще (коммунизмъ) или на орудія производства. Въ борьбѣ съ этимъ противникомъ Л. принялъ новыя формы; мѣстами (Бельгія, Австрія) подъ его знаменемъ стоятъ люди, въ борьбѣ съ демократіей дошедшіе до отрицанія всеобщаго голосованія и другихъ, еще недавно (1848) основныхъ положеній Л. Мѣстами (Франція) Л. стремится сохранить непркосновеннымъ свое знамя, хотя это ему плохо удается; тамъ онъ является ученіемъ чисто буржуазнымъ. Сводя роль государства къ возможному минимуму, онъ въ теоріи сближается съ анархизмомъ, но на практикѣ, протестуя противъ многихъ демократическихъ мѣропріятій (обязательнаго обученія, фабричнаго законодательства и т. п.), является консервативнымъ. Въ литературѣ наиболее типичнымъ представителемъ Л. подобнаго рода является англичанинъ Г. Спенсеръ, особенно въ книгѣ «*The man versus the state*». Иногда Л. (или его крайняя форма, радикализмъ) идетъ на уступки демократизму или социализму, и, отказываясь отъ своего взгляда на задачи государства, отъ формулы *laissez faire, laissez passer*, сохраняетъ до нѣкоторой степени своей прежній демократическій характеръ. Ср. Rudel, «*Geschichte des Liberalismus*» (Кобленцъ, 1890; касается только Германіи). В. В.—отъ.

Либерализмъ—такъ назывался у римлянъ праздникъ, въ честь Либеры и Либеры, падавшій на 17 марта и на время сбора винограда. Осенній праздникъ сопровождался большимъ весельемъ, доходившимъ до распущенности. Во время сбора винограда происходили маскарады, устраивались на деревьяхъ качели, приносились въ жертву козы. Весеннія Л. были праздникомъ городского характера. Въ день праздника готовились въ честь бога *liba*—пирожокъ изъ муки, меда и масла. По всему городу жрицы предавали эти пирожки, предлагая покупателю небольшую жертвенную жаровню для принесенія жертвы. Юноши, достигшіе совершеннолѣтія, получали въ этотъ день тогу зрѣлости, такъ какъ Либеръ считался богомъ свободы. Игра въ день Л. не было; такъ наз. *ludi liberales* (въ апрѣлѣ, во время праздника *Segealia*—въ честь Цереры) тождественны съ *ludi segeales*, такъ какъ культъ Цереры и Либеры были тѣсно связаны. Н. О.

Либеральная партія (см. выше, Либерализмъ) въ точномъ смыслѣ слова тѣсно связана съ современнымъ конституціонализмомъ (см. Партія и Консервативная партія, XVI, 34). *Л. партія въ Австріи* существуетъ подъ именемъ нѣмецко-Л. партія (см.). Послѣдователями идеи либерализма или, скорѣе, радикализма, проводятъ партія младочеховъ (см.) и младорусиневъ (см.). Существуетъ также небольшая группа (въ нынѣшнемъ рейхс-

ратъ—11 чел.) итальянскихъ либераловъ, представляющая (въ противоположность централистическимъ стремлениямъ нѣмецкихъ либераловъ) автономію итальянскихъ провинцій Австріи, и еще болѣе ничтожная (2 чел.) группа демократовъ (Кронаветтеръ и Пернерсторфъ), по своимъ воззрѣніямъ, въ сущности, либеральная въ англійскомъ смыслѣ слова; она защищаетъ всеобщее голосованіе. Въ Венгріи Л. партія основана Деакомъ, однимъ изъ главныхъ творцовъ «компромисса 1867 г.», и является правительственной партией; на сеймѣ она насчитываетъ 243 члена (изъ 455). Въ противоположность «Независимымъ» (см.), она твердо стоитъ за соглашеніе съ Австріей. Во внутренней политикѣ ея программа сводится, главнымъ образомъ, къ свободѣ совѣсти и слова (въ послѣднее время партія усмеленно боролась за равноправность евреевъ, гражданскій бракъ, церковныя реформы, чѣмъ вызвала неудовольствіе императора), реорганизациі комитатовъ въ демократическомъ духѣ, парламентарному управленію и проч. Въ національномъ вопросѣ либералы въ Венгріи являются националистами. Л. партія въ Англійи возникла въ XVII в. подъ названіемъ виговъ (см.). Въ теченіе XIX в., въ особенности послѣ парламентской реформы 1832 г., это названіе постепенно замѣняется названіемъ Л. партіи. До 1867 г. въ ней господствовали тенденціи узко буржуазныя, но въ позднѣйшее время характеръ партіи измѣнился. Она предложила избирательную реформу 1867 г. и провела реформу 1884 г., а въ ньюкестльской рѣчи Гладстона (1891), представляющей новую программу партіи, выставлено, между прочимъ, требованіе: one man—one vote, чѣмъ отмѣняется система множественныхъ вотумовъ, и предложена реформа регистраціи избирателей, въ смыслѣ сокращенія періода ослѣдствія, обязательнаго для пріобрѣтенія права голоса. Съ проведеніемъ этихъ мѣръ останется одинъ, сравнительно небольшой шагъ—и избирательная система Англійи будетъ основана на всеобщемъ голосованіи. Чтобы получить поддержку новыхъ избирателей изъ низшихъ слоевъ народа, англ. Л. партія приходится сохранять свой демократическій характеръ, жертвуя основнымъ принципомъ стараго либерализма: ограниченіемъ роли государства. Она отстаиваетъ, напр., законодательное покровительство рабочимъ, противъ котораго упорно боролась въ 1842—44 гг. Въ этомъ движеніи Л. партію поддерживаетъ радикальная—въ дѣйствительности, впрочемъ, не самостоятельная партія, а лѣвое крыло Л.—и возникающая весьма недавно рабочая партія; вожди послѣдней принимаютъ даже видныя мѣста въ либеральныхъ министерствахъ. Только независимая рабочая партія, весьма незначительная по числу, и еще болѣе слабая (въ парламентѣ не имѣющая ни одного представителя) социалистическая партія являются оппозиціей одинаково либеральнымъ, какъ и консервативнымъ министерствамъ. Съ другой стороны, болѣе умеренные элементы партіи, защищающіе спеціальныя интересы буржуазіи, постепенно отпадаютъ отъ либераловъ и переходятъ въ

ряды консервативовъ; это случилось въ широкихъ размѣрахъ въ 1866 г., по вопросу объ избирательной реформѣ, и въ 1885 г., по вопросу о гомруѣ. Въ теченіе всего XIX в. Л. партія боролась за свободу торговли, завоевывая почву шагъ за шагомъ; самая крупная ея побѣда въ этой областѣ была отмена хлѣбныхъ законовъ (1846), осуществленная, впрочемъ, консерв. министерствомъ. 60-е годы намѣтили для Л. партіи (кроме избирательной реформы) длинный рядъ реформъ въ области государственнаго права, вызванныхъ съ одной стороны движеніемъ въ Ирландіи, съ другой—демократическимъ характеромъ новаго контингента либеральныхъ избирателей. Таковы: отдѣленіе церкви отъ государства въ Ирландіи (1869), два важные земельные акта въ Ирландіи (1870, 1881), тайная подача голосовъ (1872), гомруѣ (см.), реформа или даже отмена палаты лордовъ, реформа мѣстнаго управленія («графскіе совѣты», проведены въ 1888 г. министерствомъ лорда Салисбери, «приходскіе совѣты» въ 1894 г.). Въ 90-хъ годахъ принято законодательное регулированіе рабочаго дня, по крайней мѣрѣ для горнорабочихъ, и ответственности предпринимателей за несчастные случаи съ рабочими. По вопросу о гомруѣ Л. партія распалась; отъ нея отдѣлились «диссиденты» или «либералы-унионисты», какъ они называли себя сами, противопоставляя себя «либераламъ-гладстоніанцамъ». Въ числѣ отдѣлившихся была съ одной стороны группа весьма умеренныхъ (иногда называемыхъ стариннымъ именемъ виговъ), руководимая лордомъ Гартингтономъ и всегда съ неудовольствіемъ слѣдовавшая за Гладстона въ его настойчивой реформатской дѣятельности, съ другой—небольшая группа радикаловъ, руководимая Чемберленомъ, въ экономическихъ и многихъ политическихъ вопросахъ шедшимъ впереди Гладстона. Сначала (1886—92) унионисты, поддерживая консерв. министерство въ общей политикѣ, сохраняли свою независимость; Гартингтонъ и др. отказались отъ портфелей, а Чемберлену и его друзьямъ изъ даже не предлагали. Но уже въ началѣ 1887 г., когда вышелъ въ отставку канцлеръ казначейства, лордъ Черчилль, его постъ былъ занятъ сторонникомъ Гартингтона, Гошеномъ. Въ слѣдующіе годы всякая разниа между двумя союзными группами стерлась, отчасти потому, что консерваторы сдѣлали рядъ уступокъ либераламъ. Въ 1895 г. консерваторы и унионисты дѣйствовали уже совершенно солидарно; Чемберленъ оказался членомъ консервативнаго министерства. См. «The new liberal programme, edited by Andrew Reid» (Лонд., 1886); «The radical programme, with a preface by Chamberlain» (Лонд., 1886); «Liberal and radical yearbook and Statesman's Encyclopedia for 1887» и сл. (Лондонъ); «Liberal yearbook for 1887» и сл. (Лондонъ). Л. партія въ Бельгійи образовалась, какъ и клерикальная (XV, 366), на конгрессѣ 1790 г. Послѣ освобожденія Бельгійи (1830) началась ожесточенная борьба между двумя партіями, въ силу высокаго избирательнаго ценза единственными имѣвшими голосъ въ парламентѣ. Л. партія сдѣлала очень много

для расширения автономии общин, для освобождения школы от влияния духовенства; в области финансовой Л. партия, будучи во власти, ввела налог на наследства, уменьшила ремесленный налог (министерство Рожке, 1847—52), отменила сборы с ввозимых в города състных припасов (министерство Рожке и Фреръ-Орбана, 1857—70). По своим социальным тенденциям главное ядро партии было чисто буржуазным. После вступления на престол Леопольда II (1865) в ней образовались два крыла; сторонники лѣваго (преимущественно связаннаго съ республиканцами 1830 г., руководимыми тогда Поттеромъ) называли себя либералами-прогрессистами (впоследствии употребительное стало название: радикалы), въ противоположность либераламъ-доктринерамъ (руководимымъ Фреръ-Орбаномъ); эта послѣдняя кличка была усвоена даже тѣми, къ кому она прилагалась. Радикалы (вождемъ которыхъ съ 1877 г. является Янсонъ) были выдвинуты низшими слоями народа и потому имѣли характеръ демократическій. Они отстаивали уменьшеніе военныхъ расходовъ, отдѣленіе церкви отъ государства, свободу торговли, главное, всеобщее голосованіе. На этомъ послѣднемъ пунктѣ они всего рѣзче расходились съ либералами-доктринерами, которые, опасаясь влияния народной массы на социальное законодательство, отреклись отъ своего прежняго знамени, и въ этомъ вопросѣ стояли за сохраненіе существующаго порядка. Хотя полная и окончательная разрыва между двумя фракціями не произошло, хотя на выборахъ они нерѣдко (но далеко не всегда) дѣйствуютъ сообща, но весьма часто въ парламентѣ либералы-прогрессисты заключали союзъ съ клерикалами, которымъ въ Бельгіи не совсѣмъ чужды демократическія стремленія. Такъ въ 1870 г. послѣдніе, при рѣшительной поддержкѣ первыхъ, провели пониженіе ценъ для общинныхъ и провинціальнахъ выборовъ. Въ 1890 г. Янсонъ внесъ въ парламентъ проектъ реформы конституціи, имѣвшій въ виду введеніе всеобщаго голосованія. Онъ встрѣтилъ рѣшительное противодействие со стороны Л. партіи (т. е. ея главнаго ядра). После трехлѣтней борьбы, въ которой принялъ участіе рабочій классъ—посредствомъ стачекъ съ полит. цѣлью—принципъ всеобщаго голосованія (съ ограниченіями) былъ введенъ въ конституцію. На происходившихъ въ 1894 г. по новому избирательному закону выборахъ Л. партіи, не распавшаяся рѣшительно, но въ то же время и далеко не единодушная, потерпѣла полное пораженіе: рядомъ съ ней выросла въ теченіе 80-хъ годовъ социалистическая партія, значительной силой которой бельгійскіе политическіе дѣятели не могли отнѣять, пока ея сторонники не имѣли права голоса. Число депутатовъ Л. партіи, не падавшее съ 1880 г. ниже 36 и поднимавшееся до 74, въ послѣднемъ парламентѣ (1892) равнявшееся 60, вдругъ упало до 19 (изъ 152); самые видные вожди партіи, напр. Фреръ Орбанъ и Янсонъ, были забаллотированы (Янсонъ поздѣе былъ избранъ въ сенатъ). На послѣдовавшихъ затѣмъ провинціальнахъ и общинныхъ выборахъ Л. партія понесла тоже весьма значительный уронъ. Даже Брюссель,

ея старинная цитадель, перешелъ въ руки клерикаловъ. Л. партія въ Болгаріи образовалась на тырновскомъ великомъ народномъ собраніи (1879), гдѣ она радикально передѣлала проектъ конституціи, предложенный русскимъ правительствомъ, отстоявъ народное собраніе, состоящее изъ одной палаты и исключительно изъ депутатовъ (безъ примѣса лицъ, назначенныхъ княземъ), полную свободу печати, широкое мѣстное самоуправленіе, сильное ограниченіе княжеской власти. Въ 1880—81 и 1883—86 гг. она была у власти. Уже въ это время партія распалась на нѣсколько фракцій, называемыхъ, по именамъ вождей, цанковистами, каравелистами и радославистами. Первые двѣ считались и считаются понятиемъ руссофильскими, что не мѣшало Цанкову заявлять публично, что «мы не хотимъ ни русскаго меда, ни русскаго жала», а Каравелову, въ бытность его министромъ президентомъ въ 1884—86 г., бороться съ русскимъ влияніемъ и вопреки явнѣ выраженной волѣ Россіи произвесты соединеніе Болгаріи съ вост. Румелией. Во внутренней политикѣ либералы отличались отъ консерваторовъ болѣею вѣрностью конституционному режиму и болѣею экономіей въ расходахъ; цанковисты были противниками постоянной арміи и сторонниками милиціи, въ чемъ расходились съ каравелистами, стоявшими за сильное войско и мечтавшими о вліяніи Болгаріи на Балканскомъ полуостровѣ и даже о захватѣ Македоніи. Кроме того, Каравеловъ обнаружилъ наклонность къ протекционизму. Въ 1886 г. цанковисты произвели переворотъ, низвергнувшій князя и Каравелова; но власть досталась не имъ, а Стамбулову, бывшему каравелисту, и Радославу, т. е. опять таки либераламъ, но только руссофобамъ. Радославовъ въ 1887 г. принужденъ былъ отказаться отъ участія въ правительствѣ, и съ тѣхъ поръ царилъ Стамбуловъ, называвшій себя вождемъ «народно-либеральной партіи», хотя и заключавшій союзы то съ консерваторами, то съ бывшими цанковистами (Помяневъ). Внѣшняя политика состояла въ противодействіи вліянію Россіи, въ сближеніи съ Турціей и въ союзѣ съ Австріей, внутренняя — въ фальсификаціи выборовъ, полицейской расправѣ съ противниками, правительственнымъ вліяніемъ на дѣла общинъ, усиленіи арміи, покровительствѣ мѣстной промышленности путемъ субсидій, увеличеніи государственныхъ расходовъ и т. д. Государственное хозяйство велось плохо; хищенія совершались грубо. Остальные либералы дѣлились въ это время на двѣ главныя группы: одна, радослависты, заключила союзъ съ консерваторами (XVI, 36), другая—цанковисты и каравелисты—была въ «нелегальной оппозиціи», т. е. боролась не только съ правительствомъ, но и съ княземъ, требуя его низверженія, во имя примиренія съ Россіей и водворенія порядка. После переворота 18 мая 1894 г. и кратковременнаго участія Радославова въ управленіи, власть перешла исключительно къ консерваторамъ или «стойловистамъ»; цанковисты и каравелисты (первые—послѣ неудачной попытки примириться съ княземъ и захватить власть) остались въ прежнемъ положеніи «нелегальной оппозиціи».

Кавура). Задачи, наложенныя на piemontское правительство объединеніемъ Италіи и состоявшія въ укрѣпленіи власти, въ развитіи централизаціи, въ поднятіи государственныхъ доходовъ, быстро обратили правительственную партію, наслѣдницу кавуровскихъ традицій, въ правую, тогда какъ бывшіе гарибальдийцы и маджинисты, проникшіе въ парламентъ, образовали въ немъ нѣсколько фракцій лѣвой (XVI, 38). Въ 1876 г. власть перешла къ лѣвой, въ это время, однако, уже мало чѣмъ отличавшейся отъ правой; борьба между ними велась преимущественно на почвѣ личныхъ вопросовъ. Представительницей старыхъ Л. началъ оставилъ партія радикальная (Кавалотти, см. XIII, 806) и ирредентистская (XIII, 847). *Л. партія въ Сербіи* образовалась въ концѣ 60-хъ гг. подъ руководствомъ Ристича, въ противовѣсь консервативной; благодаря ей былъ выработанъ «Уставъ» (конституція) 1869 г., оставившій, впрочемъ, за княземъ преобладающее вліяніе не только на исполнительную, но и на законодательную власть (онъ назначалъ $\frac{1}{3}$ членовъ скупщины). Уже въ 1868 г. Л. партія, съ вступленіемъ Ристича въ регентство, вѣдомъ въ министерство, стала правительственной, скоро слыхась съ остатками бывшей консервативной и фактически стала именномъ консервативной. Противъ нея образовалась партія радикальная (сначала — также социалистическая, скоро исчезающая), защищавшая интересы крестьянства; она провела черезъ скупщину нѣсколько важныхъ законовъ для охраны крестьянскаго имущества противъ продажи за долги и недоимки. Скоро отъ радикальной партіи отдѣлилась умѣренная группа напредняковъ, къ которой въ 1880 г. перешла власть. Въ 1888 г., послѣ отреченія короля Милана, во главѣ регентства снова сталъ Ристичъ, но, благодаря Уставу 1888 г., выработанному подъ давленіемъ радикаловъ и, вопреки противодѣйствію Л. партіи, вводившему въ Сербію конституціонныя въ европейскомъ смыслѣ порядки, министерство было сформировано изъ радикаловъ. Въ 1893 г. Ристичъ, опираясь на войско, устроилъ *супр д'ѣта*: онъ далъ отставку радикальному министерству и сформировалъ либеральное, которое, не имѣя опоры въ народѣ и желая возможно полнѣе воспользоваться властью, начало разгонять общинныя совѣты и замѣщать мѣста на государственной службѣ своими сторонниками. Мѣнѣе чѣмъ черезъ годъ молодой король произвелъ новый *супр д'ѣта*, на этотъ разъ уже въ пользу радикаловъ. Однако, управление этихъ послѣднихъ ему не понравилось, и онъ совершенно отгнѣнилъ конституцію. Послѣ этого началось господство напредняковъ и Л. партія, то заключавшихъ союзъ, то сдѣлавшихъ другъ друга, но одинаково произвольно обращавшихся съ конституціей, съ законами, съ правами гражданъ и съ финансами (см. Сербія). *Л. партія во Франціи* въ настоящее время подъ такимъ официально признаннымъ именемъ не существуетъ; въ эпоху Наполеона III подъ этимъ именемъ группировались всѣ болѣе умѣренныя противники тогдашняго режима. Впослѣдствіи, при третьей республикѣ, носителями либера-

лизма были по преимуществу оппортунисты. *Л. партія въ Россіи*, въ точномъ смыслѣ слова не существуетъ, но имѣется либеральное теченіе. Его представители способствовали проведению реформъ 60-хъ годовъ, а позднѣе отстаивали ихъ противъ нападеній консервативнаго и реакціоннаго характера. В. В.

Либери (Пьетро Liberi, 1605—87)—историческій живописецъ итальянской (венедиканской) школы, изучалъ въ Римѣ антику, Микеланджело и Рафаэля, въ Парижѣ—Корреждо, въ Венеціи—тамашнихъ мастеровъ, чрезъ что образовалась его манера, отражавшая въ себѣ нѣкоторыя черты всѣхъ упомянутыхъ живописцевъ. Пользовался почетомъ у своихъ современниковъ въ Италіи, а еще больше въ Германіи, изъ которой возвратился въ свое отечество богатымъ человѣкомъ, съ титуломъ графа. Будучи очень неровенъ въ своихъ произведеніяхъ, но вообще жеманенъ въ композиціи, условенъ въ рисункѣ и выль въ колоритѣ, особенно любилъ изображать нагихъ соблазнительныхъ Венеръ, Діанъ и нимфъ, вслѣдствіе чего получилъ прозвище «Либертано». Картины Л. встрѣчаются во многихъ музеяхъ. Въ Имп. Эрмитажѣ ихъ двѣ: «Грація и Амуры», въ галереѣ итальянской живописи и «Діана узнаетъ о беремености нимфы Калисто» (не выставлена для публики). А. С.—а.

Либери (Николай Ивановичъ, 1828—88)—даровитый скульпторъ, занимавшійся глѣженіемъ небольшихъ статутокъ и группъ. Получивъ воспитаніе въ школахъ гвардейскихъ подпрапорщиковъ, въ С.-Петербургѣ, онъ служилъ въ л.-гв. драгунскомъ полку, а потомъ въ одномъ изъ гусарскихъ полковъ, и въ свободное отъ службы время упражнялся въ исполненіи изъ глины и воску маленькихъ фигуръ людей и животныхъ. Совѣты лицъ, свѣдущихъ въ искусствѣ, а еще больше сознаніе своихъ художественныхъ способностей побудило его серьезно заняться изученіемъ ваянія. Съ этою цѣлью онъ вышелъ въ отставку, съ чиномъ полковника, и поступилъ въ ученики академіи художествъ, въ которой его ближайшимъ наставникомъ сдѣлался бар. П. К. Клодтъ. Подъ руководствомъ знаменитаго профессора онъ выказалъ значительныя успѣхи, и вскорѣ его имя получило извѣстность въ публикѣ. Въ 1857 г., за выгнѣнную изъ воску группу: «Мазепа», онъ былъ награжденъ малой серебряною медалью, а въ 1859 г., за другую группу: «Смерть польскаго гусара въ XV ст.», признанъ почетн. членомъ общинныя академіи, и, наконецъ, въ 1861 г., за три «Сцены охоты», возведенъ въ званіе академика. Произведенія Л. многочисленны; многія изъ нихъ, будучи воспроизведены въ бронзѣ и чугунѣ, распространены въ большомъ количествѣ экземпляровъ. Они изображаютъ преимущественно охотничьи и военныя сцены, лошадей, собакъ и дикихъ звѣрей, а также народныя типы. Прекрасно изучивъ типы и характеръ каждой породы животныхъ, Л. умѣлъ съ удивительною натуральностью передавать ихъ позы, движенія и отличительныя черты наружности, особенно шерсть и кожу. Мѣнѣе удачны выходили у него человѣческія фигуры, хотя и тутъ, особенно когда дѣло шло объ

изображеніи солдатъ и охотниковъ, онъ являлся недолюбливаемымъ художникомъ. Важное мѣсто въ его дѣятельности занимало изготовленіе моделей для серебряныхъ и бронзовыхъ издѣлій, которыя подносились разнымъ лицамъ на память или по случаю юбилеевъ. А. С.—ъ.

Либерій—епископъ римскій (352—366), сторонникъ св. Аванасія Великаго въ борьбѣ съ Ариемъ. Враги Аванасія отправили въ Римъ внука Евсевія, съ цѣлью подкупомъ склонить Л. на свою сторону; но епископъ не поддался соблазну. Вытребованный имп. Констанціемъ въ Константинополь, Л. отказался судить Аванасія. Онъ былъ сосланъ въ Верею во Фракии, и на мѣсто его папой сдѣлался диаконъ Феликсъ. Полное одиночество сломило его. Въ 368 г. онъ уступилъ требованіямъ императора и согласился на осужденіе Аванасія; послѣдній не винилъ его, говоря, что «преступленіе не на утраченномъ, но на принуждающихъ медленною мукою». Неустойчивость Л. сильно поразила православныхъ, но народъ сохранилъ въ нему привязанность, тѣмъ болѣе, что дѣятельность послѣднихъ лѣтъ его жизни снова была вся въ духъ православія. Сохранившіяся письма его лучше всего изданы у Constant, «Epistolae Rom. pontif.» (I, 422—468); бесѣда о дѣвствѣ сохранена Амвросіемъ («De Virginitibus», III, 1). Ср. Reinerding, «Beiträge zur Honorius- und Liberiusfrage» (Мюнст., 1870); Lagroquanus, «Diss. de Liberio» (Женева, 1670); Hefele, «Papst Liberius u. das nicänische Symbolum» («Theol. Quartalschrift», Тюбинг., 1853); Фарраръ, «Жизнь и труды свв. отцовъ и учителей церкви» (СПб. 1891). Память Л. православною церковью празднуется 27 августа.

Либерія—негская республика на Черномъ берегу Верхней Гвинеи. Основана колонизационнымъ обществомъ для свободныхъ негровъ, возникшимъ въ 1816 г. въ Вашингтонѣ. Первая попытка переселенія негровъ въ Америку на полу-въ Сьерра-Леоне не удалась, основанная же въ 1822 г. на мысѣ Мезурадо (Монте-Серадо) колонія, съ гл. г. Монровіей, успѣла окрѣпнуть, хотя въ первые годы ей пришлось вести борьбу съ туземцами. Въ 1848 г. Сѣв.-Американскіе Штаты признали Л. самостоятельной республикой; въ 1860 г. къ ней присоединилась свободная негритянская республика Мэрилендъ, основанная въ 1834 г. на мысѣ Пальма. Каждые два года избираются президентъ и 18 депутатовъ; 8 членовъ сената избираются на 4 года. Республика владѣетъ территоріей около 600 км. дл., отъ р. Манна до р. Кавалли и мыса Пальма; внутренняя граница не твердо установлена, но на 260 км., приблизительно, отъ берега въ глубь страны туземцы покорены. Число переселившихся изъ Америки и др. освободенныхъ цивилизованныхъ негровъ достигаетъ 20000; туземное населеніе принадлежатъ къ племенамъ гола, гребо, басса, кру и др. Государственный языкъ—англійскій; мѣры и деньги—англійскія. Бѣлые не могутъ принимать участіе въ управленіи. Каждый 16—50-лѣтній, способный къ ношенію оружія, подлежитъ воинской повинности во время войны; милиція состоитъ изъ 4 полковъ. Доходы Л. (1898)—35000 фн. стерл., расходы—33000 фн. стерл.;

государственный долгъ—100000 фн. стерл. Л. ведетъ торговлю съ Англійей, Бельгіей, Гамбургомъ и Америкой. Вывозятся: пальмовое масло и орѣхи, кофе, слоновою кость, каучукъ, инбирь и красильное дерево. Торговля въ рукахъ бѣлыхъ купцовъ. Климатъ Л. одинъ изъ самыхъ жаркихъ (27,5° Ц.), но не такой убійственный, какъ въ Сьерра-Леоне. Прекрасные дѣса масличныхъ пальмъ, перенныхъ и каучуковыхъ деревьевъ; произрастаютъ также аванасы и кофе. Множество небольшихъ рѣкъ; самая значительная—св. Павла. Отъ прибрежной плоской полосы тянутся ряды низкихъ холмовъ, переходящіе въ плодородную горную страну, гдѣ бродятъ стада антилопъ, буйволовъ и слоновъ. Л. дѣлится на 4 графства или провинціи: Мезурадо, Басса, Сину и Мэрилендъ. Гл. г. Монровія; проч. гавани—Робертс-портъ, Вухананъ, Гринвилло, Эдина и др. Ср. Valdez, «Six years of a travellers life in Western Africa» (Л., 1861); Oberländer, «Westafrika» (Лпц., 8-е изд., 1878); Büttikoffer, «Reisebilder aus L.» (Лейд., 1890); Dutry, «L., son histoire, sa constitution et ses ressources» (Гентъ, 1887).

Либеркионови желѣзы—трубчатая желѣза кишки позвоночныхъ (см. Клыска).

Либеркиоми (Иоаннъ-Натаніель Lieberkuehn, 1711—1756) — знаменитый анатомъ и препараторъ. Въ 1739 г. — докторъ медицины въ Лейденѣ; жилъ затѣмъ въ Парижѣ, Лондонѣ и Берлинѣ, гдѣ занимался практикой. Помимо открытія имъ, названныхъ его именемъ, желѣзъ въ слизистой обол. кишки, онъ особенно прославился необычайно искуснымъ приготовленіемъ анатомическихъ препаратовъ, сохранившихся въ значительномъ числѣ до настоящаго времени въ Берлинѣ и Петербургѣ (въ медицинской акад.). Онъ приготовлялъ сухіе, спиртовые и микроскопическіе препараты. Послѣдніе представляютъ тонкіе разрѣзы, величиною въ 2—3 кв. мм., куски органа или желѣзы, сосуды и протоки которыхъ съ удивительнымъ совершенствомъ были налиты разноцвѣтными массами. Одни изъ этихъ препаратовъ были заключены каждый въ отдѣльный микроскопъ - лупу. Другіе препараты Л. приготовлялись такъ называемымъ коррозионнымъ способомъ, который онъ первый ввелъ въ анатомическую технику. Какой-либо органъ наливался восковою массою и затѣмъ на продолжительное время погружался въ азотную или разведенную сѣрную кислоту, при чемъ всѣ органическія части уничтожались и оставался только восковой слѣпокъ сосудовъ, точно изображавшій всѣ развѣтвленія ихъ въ данномъ органѣ. Кромѣ того Л. приготовлялъ такъ называемыя металлическія коррозии. Для этой цѣли онъ заключалъ восковые слѣпки сосудовъ въ жидкій гипсъ; потомъ нагревалъ отвердѣвшій гипсъ, пробуравивъ предварительно въ немъ отверстіе, выпускалъ воскъ, по удаленіи котораго онъ выливалъ въ образовавшійся оттискъ расплавленное серебро и, размягчая гипсъ искусомъ, получалъ новый слѣпокъ уже изъ серебра. Г. М. Г.

Либермана реакція (хим.). — Такъ называется голубое (иногда зеленоватое) окрасиваніе, наблюдаемое при нагреваніи фенола съ сѣрною кислотой, содержащею азотистую

кислоту (окислы азота). Реакция Л. применяется как качественная проба на фенолы (и их многочисленных производных) и на азотистую кислоту (как свободную, так и в виде нитрозогруппы).

Либермейстеръ (Карл Liebermeister) — один из популярнейших клиницистов настоящего времени, многочисленных сочинения которого переведены почти на все языки, в том числе и на русский. Род. в 1833 г., с 1866 г. по 1871 проф. и директор клиники в Базеле, а с 1871 г. по настоящее время в Тюбингене. Гл. соч. «Ueber Wärmeregulierung und Fieber»; «Handbuch d. Pathologie und Therapie des Fiebers» (1875); «Vorlesungen über specielle Pathologie und Therapie» (1885—94) и др.

Libertas (лат.) — олицетворение свободы у римлян. В честь ее после победы при Беневенте (214 г. до Р. Хр.), одержанной, главным образом, при помощи вооруженных и награжденных свободой рабов, построен был храм (на Авентине в Риме). На римских монетах Л. изображается с рпеюсом (остроконечною шляпою, головным убором вольноотпущенников) в руке или возле себя. В храме Л. была Азинием Поллионом устроена первая публичная библиотека.

Либертвольницы — село в окрестностях Лейпцига; около него, 2 окт. 1813 г., происходило крупное кавалерийское дело. Русско-прус. конница командовал гр. Паленъ, французскою — Мерать. Оба предводителя лично водили войска в атаку и распоряжались резервами. Со стороны французов особенно отличились старые полки, приведенные из Испании, со стороны русских — сумский гусарский полк. После трех-часового боя успех стал склоняться на сторону французов, но приближение к Л. австр. корпуса ген. Клену, угрожавшее глвному флангу неприятеля, вместе с новою удачною атакою гр. Палена, заставили Мерата отступить.

«Liberté, fraternité, égalité» («свобода, братство, равенство») — девиз, выставленный республиканцами на своем знамени в революцию 1789 г.; официальный девиз современной франц. республики.

Либертины — см. Вольноотпущенник (VII, 140).

Либертины. — Во всех почти сочинениях нашего века, трагующих о Кальвине и его деятельности в Женеве, этим именем называются противники Кальвина, при чем им приписывают политический радикализм, крайнюю свободу религиозных мнений и нравственную распущенность. Оппозиция Кальвину в Женеве этими качествами, однако, не отличалась (см. Кальвин) и в современных памятниках названия Л. не носить. Имя и некоторые черты воззрений перенесены были на женевских противников Кальвина гораздо позднее, с небольшой секты XVI в., против которой Кальвин написал в 1545 г. статью: «Contre la secte furieuse des Libertins nommez spirituels». Из этой статьи, нашего единственного источника о Л., видно, что религиозное направление их, составлявшее как бы крайнее выражение анабаптизма, стало распро-

страняться в Голландию, Брабант, Лигею ок. 1530 г. (его вожди — Сорпин и Quidin, бельгийцы). Л. отвергали авторитет Писания или разлагали Библию на ряд аллегорий, в которых только просвещенный ум, по их мнению, открывает глубокий внутренний смысл, неясный для простака. Отрицая личного Бога, они принимали пантеистический взгляд: религия — соединение души с Божеством, достигаемое путем истинного познания и нравственного подъема; на этой высоте человек может свободно следовать своим влечениям; грех и пороки исчезают для него. Вегетные поступки вообще безразличны; все заключается во внутренней жизни, пропущенной божественным началом. Отличительные черты проповеди Л. — туманный символизм, игра словами, еведение всех данных мысли и речи на аллегория. Может быть, Л. — продолжатели пантеистического направления конца средних веков в сев.-зап. Германии и Нидерландах. Во второй половине XVI в. о них ничего уже не слышно.

Libertum veto — см. Veto (VI, 136—137).

Либеръ и Либеря — считались чисто италийскими божествами, и лишь позднее культ Л. смѣшался с культом Диониса, а с Либерой приводили в связь Персефону. В культ имя Л. неразрывно с Либерой; праздники Liberalia и Cerealia равно касались обоих божеств. Первоначально Л. олицетворял собою производительность природы, радость и изобилие, что сблизило его с Дионисомъ. Атрибутомъ или символомъ его власти былъ fascinum (греч. φαλλός), который во время сбора винограда провозился по странѣ въ торжественной и веселой процессии. Въ связи съ fascinum находились такъ называемыя versus fescennini — грубые, вольныя пѣсни веселаго характера, оживлявшія время сбора винограда. Богиня Либеря считалась покровительницей женскаго оплодотворения; ей былъ посвященъ соотвѣствующій символъ. Л. былъ также покровителемъ участковъ земли, вместе съ Сильваномъ. Поздѣе, вслѣдствіе столкновения съ греческимъ міромъ, атрибуты и значеніе Диониса перешли къ Л., который съ этихъ поръ сталъ богомъ винограда и хмѣлеваго веселья. Культъ Л. былъ повсемѣстнымъ; особенно торжественны были вакханаліи, отмѣняемыя въ 186 г. вслѣдствіе крайне отвратительной формы, въ которой онѣ отпраздновались. Н. О.

Либеръ (Францъ Lieber) — немецко-американскій ученый и публицистъ (1800—72). Первымъ соч. его: «Tagebuch meines Aufenthalts in Griechenland im J. 1822» (Лпц. 1823) и «Wein- und Wonnelieder» (подъ псевдонимомъ Франца Арнольда, Берд. 1826). Въ 1827 г. онъ поселился въ Соединенныхъ Штатахъ и былъ профессоромъ истории и политическихъ наукъ сначала въ южной Каролинѣ, потомъ въ Нью-Йоркѣ. Во время междоусобной войны, онъ, въ качествѣ президента Loyal Publication Society, горячо отстаивалъ дѣло Сѣвера и написалъ свои «Instructions for the government of the armies of the United states in the field» (Нью-Йоркъ 1863), которымъ президентъ Лин-

когда придавъ официальный характер. Написалъ еще: «Manual of political ethics» (Вост., 1838; нов. изд. Филад. 1876), «Essays on labour and property» (Нью-Йоркъ, 1842), «Civil liberty and selfgovernment» (Филад. 1853; нов. изд. 1874), «Reminiscences of an intercourse with Niebuhr» (Филад. 1836) и др. Ср. Перри, «The life and letters of F. L.» (Вост., 1882).

Либеръ (Эрнестъ Lieber)—германскій политич. дѣятель, род. въ 1838 г., по профессіи юристъ, съ 1870 г. членъ прусской палаты депутатовъ, съ 1871 г.—герм. рейхстага. Онъ былъ однимъ изъ основателей партіи центра (см.), въ которомъ принадлежалъ и принадлежалъ къ лѣвому крылу. После смерти Вандерста Л. былъ избранъ вождемъ партіи центра, но въ этомъ качествѣ не обнаружилъ способностей своего предшественника. Въ 1898 г. онъ не сумѣлъ удержать въ партіи консервативные элементы (Гюне, ф.-Аренбергъ и др.), которые выдѣлились въ особую фракцію и голосовали за военный законопроектъ Каприви и противъ торговыхъ трактатовъ. Въ партіи центра есть члены (напр. Греберъ), которые пользуются не меньшей популярностью въ средѣ своихъ сторонниковъ, чѣмъ Л., и являются его конкуррентами. В. В.—ос.

Liber diurnus Romanorum pontificum—книга формулъ VIII в., содержащая, кромѣ образцовъ документовъ для церковнаго дѣлопроизводства, ритуалъ посвященія папы и подгородныхъ (субурбикарныхъ) епископовъ, передачи палліума (см.), сношеній папы со свѣтскими властями и пр. Издавъ Гарнеріемъ (Л., 1680), въ «Collectio nova scriptorum ac monumentorum» Гоффманна (т. II, Лип., 1739), и Riegger'омъ (Вѣна, 1762). Ср. также Rozière, «Liber diurnus ou Recueil des formules usitées par la chancellerie pontificale du V au XI siècle» (П., 1869).

Liber pontificalis или *Gesta pontificum Romanorum*—можно приписываемое Анастасію Библиотекарю собраніе біографій римскихъ папъ съ ап. Петра до Конона (687), позже отрывочно дополнявшееся. Оно составляетъ, вѣроятно, сколько съ болѣе древняго труда и имѣется въ различныхъ редакціяхъ. Еще не рѣшенъ споръ, какой текстъ считать древнѣйшимъ и въ которомъ вѣкъ онъ возникъ. Новѣйшія рукописи, продолжающія исторію папства до Стефана II (752), Адриана I (795), Стефана VI (891), наконецъ, до Мартина V (1431) весьма многочисленны, но достоинства неравнаго. Изъ старѣйшихъ частей книги о папахъ, на ряду съ древними и достовѣрными извѣстіями, находятся пристрастные извращения дѣйствительныхъ событій, даже подложныя свѣдѣнія. Первое полное печатное изданіе—Busaus'a (Майндъ, 1602); лучшія изданія—F. Blanchini, съ продолженіемъ его племянника Giuseppe (Римъ, 1718—35), Vignoli (тамъ же, 1724—55) и Duchesne (П., 1884—93; въ «Bibliothèque des écoles françaises d'Athènes et de Rome», 1 серия). Ср. Lipsius, «Chronologie der röm. Bischöfe» (Киль, 1869); Duchesne, «Etude sur le L. pontificalis» (П., 1877, въ той же «Bibliothèque etc.», серия 2).

Либець—снарядъ для ловли раковъ, имѣющій видъ кнута, съ камнемъ на концѣ и при-

вязанною къ нему наживою (печенка, испортившееся мясо, поджаренныя кости, таранъ и т. п.). Камень увлекаетъ наживу на дно и раки, привлекаемые запахомъ, окружаютъ наживу и впадаютъ въ нее клешнями; тогда Л. поднимаютъ къ поверхности воды и сачкомъ подхватываютъ раковъ.

Либит-дэби или *диби-диби*—см. Дубильные материалы.

Либисса (Libissa)—городъ на берегу Вонія, лежавшій на дорогѣ изъ Никомидіи въ Халкедонъ. Здѣсь, по преданію, была гробница Ганнибала.

Либитина (Libitina)—древнеиталійская богиня смерти и погребенія. Въ Римѣ ей принадлежала роца (Iucus Libitinae), гдѣ хранились похоронныя принадлежности. Л. иногда отождествляется съ Прозерпиною, иногда съ Венерою; въ послѣднемъ отождествленіи Л.—единое начало жизни и смерти, радости и горя, рожденія и разрушенія.

Либихъ (Юстусъ Liebig)—химикъ (1803—1873). Первоначальное образованіе получилъ въ дармштадтской гимназіи. Университетское образованіе получалъ (1819—22) въ Боннѣ и Эрлангенѣ. Въ 1822 г. переехалъ въ Парижъ, гдѣ, благодаря своей научной работѣ, представленной французской акад. наукъ, сталъ извѣстенъ Александру Гумбольдту, черезъ котораго вошелъ въ тѣсныя сношенія съ Гей-Люссакомъ. Л. уже съ 1824 г. сдѣлался экстраординарнымъ, а съ 1826 г. и орд. профессоромъ химіи въ Гиссенѣ. Благодаря своимъ необыкновеннымъ дарованіямъ, Л. скоро сдѣлался главою научной школы. При поддержкѣ правительства имъ была устроена первая въ Германіи образцовая лабораторія, которая болѣе четверти столѣтій привлекала ученыхъ всѣхъ странъ. Многие изъ русскихъ ученыхъ были учениками Л., какъ напр. А. Воскресенскій, Н. Зининъ, Ходневъ, П. Ильенковъ, Н. Соколовъ. Л. великимъ герцогомъ гессенскимъ произведенъ въ баронское достоинство. Съ 1852 г. состоялъ профессоромъ въ мюнхенскомъ унив., съ 1860 г.—президентъ академіи наукъ и главный консерваторъ научныхъ музеевъ государства. Въ Дармштадтѣ ему поставленъ памятникъ въ 1887 г.; въ Гиссенѣ въ 1890 г. и еще развѣ, въ 1883 г. нѣмецкое химическое общество воздвигло ему памятникъ на Максимилиановской площади въ Мюнхенѣ. Нельзя не удивляться разнообразію, многочисленности и плодотворности работъ Л. Изданная имъ въ 1840 г. (9 изданіе въ 1876 г.), «Die organische Chemie in ihrer Anwendung auf Agrikultur u. Physiologie» была, по справедливому выраженію Гоффмана, благодарнымъ для человечества. Его «Naturwissensch. Briefe über die moderne Landwirtschaft» (Лип., 1859 г.) не только интересны для химіи, но и для остальныхъ отраслей естествознанія. Не менѣе извѣстны его «Die organische Chemie in ihrer Anwendung auf Physiologie u. Pathologie» (1842, 3 изд. 1846 г.). Эти работы переведены на французскій, англійскій, итальянскій, венгерскій и русскій языки. Изъ другихъ капитальныхъ сочиненій укажемъ на «Theorie u. Praxis in der Landwirtschaft» (1856). Кромѣ большого числа научныхъ работъ, указанныхъ

ниже, Л. редактировалъ «Annalen der Chemie u. Pharmacie», издаваемый имъ съ 1832 г. совместно съ Гейгеромъ, съ 1851—съ Велеромъ и Коппомъ. Совмѣстно съ Поггендорфомъ, имъ начато изданіе «Handwörterbuch der Chemie», и кромѣ того имъ была обработана химическая часть въ «Учебникѣ фармаціи» Гейгера, органическая часть котораго вышла какъ самостоятельный «Учебникъ химіи» (1839—49). Научныя работы Л. также касаются всѣхъ отраслей этой науки. Въ технической и агрономической химіи важны его изслѣдованія надъ цианистымъ калиемъ въ примѣненіи его къ фабрикаціи желтой кровяной соли и гальванопластикѣ, работы объ алдегидахъ при фабрикаціи уксуса, опыты надъ серебрениемъ стекла для фабрикаціи зеркалъ, надъ известковыми суперфосфатами въ примѣненіи къ земледѣлію. Въ области аналитической химіи заслуживаютъ большого вниманія работы, касающіяся метода отдѣленія никкеля отъ кобальта, метода опредѣленія кислорода воздуха при помощи пирогалловой кислоты, а также опредѣленіе соли и мочевины въ мочѣ человѣка и хищныхъ животныхъ. Главная заслуга Л. несомнѣнно, однако, принадлежать къ области органической химіи. Онъ усовершенствовалъ аппаратъ для сжиганія органическихъ соединений (печь Либиха) и улучшилъ методъ анализа; изслѣдовалъ почти всѣ важнѣйшія органическія кислоты; изучилъ продукты разложенія спирта хлоромъ; продукты окисленія алкоголя и сверхъ того составныя части жидкостей мяса. Л. открылъ въ амелитѣ и меланинѣ первые могущіе быть искусственно приготовленными углеродосодержащія основанія, нашелъ въ мочѣ сначала травоядныхъ, а потомъ человѣка—гиппуровую кислоту, въ жидкости мяса — креатининъ и инозиновую кислоту и тирозинъ, какъ продуктъ разложенія казеина. Онъ отличилъ даже пинтонинъ—главную составную часть вещества мускуловъ—отъ кровяного фибрина. Съ Велеромъ Л. предпринялъ изслѣдованіе циановой и мочевоы кислоты, радикала бензойной кислоты и масла горькихъ миндалей. Л. извѣстенъ и какъ ораторъ. Между рѣчами, сказанными имъ, какъ президентомъ акд., слѣдуетъ указать рѣчь «О Францѣ Бэконѣ Веруламскомъ» (1863), «Индукція и дедукція» (1865), одна изъ позднѣйшихъ—«Развитіе идей естествознанія».

В. Куриловъ.

О Либиховскомъ дѣтскомъ молочн. супѣ см. Вскармливаніе (VII, 406); о Либихов. мясномъ экстрактѣ—см. Мясные экстракты. Ср. Hofmann, «The life-work of L. in experimental and philosophical Chemistry» (Лонд. 1876); Bischoff, «Ueber d. Einfluss J. L-s auf d. Entwicklung d. Physiologie»; Vogel, «J. L. als Begründer d. Agrikulturchemie»; Erlenmeyer, «Ueber d. Einfluss L-s auf d. Entwicklung d. reinen Chemie».

Либкнехтъ (Вильгельмъ Liebknecht) — одинъ изъ вождей герм. социаль-демократіи, род. въ 1826 г. въ г. Гиссенѣ. Въ 1848 г. онъ принялъ участіе въ революціонныхъ движеніяхъ въ Баденѣ и Пфальцѣ; съ сент. 1848 г. до мая 1849 г. сидѣлъ въ тюрьмѣ, откуда бѣжалъ въ Швейцарію, потомъ въ Англію. Тамъ онъ подружился

съ Карломъ Марксомъ и съ тѣхъ поръ сталъ боромъ за его идеи. Въ 1862 г., послѣ амнистіи, Л. основалъ въ Берлинѣ «Norddeutsche Allgemeine Zeitung», изъ которой скоро вышелъ, когда газета стала правительственной. Съ тѣхъ поръ онъ сдѣлался рѣшительнымъ и страстнымъ агитаторомъ среди рабочихъ, представляя въ социалистическомъ теченіи марксистскій оттѣнокъ, въ противоположность болѣе сильному тогда лассалевскому (см. Лассаль). Въ 1865 г. Л. былъ высланъ изъ Пруссіи и поселился въ Лейпцигѣ, гдѣ началъ издавать «Mitte|deutsche Volkszeitung», рѣзко нападавая на Пруссію. Въ 1866 г. она была закрыта прусскими властями. Въ Лейпцигѣ Л. познакомился съ токаремъ Августомъ Бебелемъ, стоявшимъ во главѣ либеральнаго и, слѣдовательно, враждебнаго социализму лейпцигскаго союза рабочихъ. Л. скоро вполне подчинилъ его своему вліянію. Съ тѣхъ поръ Бебель, практически знакомый съ рабочимъ классомъ (чего недостаетъ Л.), является какъ бы душой социаль-демократической партіи, а Л.—ея теоретикомъ и организаторомъ. Талантливый ораторъ, блестящій публицистъ, Л. въ рѣчахъ и произведеніяхъ дѣйствуетъ разносторонностью образованія и глубокимъ изученіемъ предмета, тогда какъ Бебель болѣе вліяетъ на чувство. Въ 1867 г. Л. выбранъ былъ въ Саксоніи депутатомъ въ сѣверо-германскій рейхстагъ. Въ 1868 г. онъ основалъ въ Лейпцигѣ газету «Demokratisches Wochenblatt», обратившуюся въ 1869 г. въ «Volksstaat». Въ 1869 г. онъ былъ главнымъ руководителемъ айзенахскаго конгресса социаль-демократической партіи. Въ концѣ 60-хъ и въ началѣ 70-хъ годовъ онъ велъ ожесточенную борьбу противъ Вернгарда Беккера и Швейпера, представителей лассалевской ассоціаціи рабочихъ. Въ 1872 г. Л., вмѣстѣ съ Бебелемъ, былъ приговоренъ лейпцигскимъ судомъ присяжныхъ, за государственную измѣну, къ двухлѣтнему заключенію въ крѣпости. Во время заключенія, въ 1874 г., онъ былъ выбранъ въ герман. рейхстагъ, въ которомъ остается непрерывно донинѣ (съ 1888 г.— депутатомъ одного изъ округовъ Берлина). Въ 1875 г. «Volksstaat» обращенъ, рѣшеніемъ готского социалистическаго конгресса, на которомъ произошло сліянiе двухъ фракцій партіи, въ «Vorwärts», ставшій какъ-бы официальнымъ органомъ социаль-демократической партіи. Во главѣ его стоялъ Л., до 1878 г., когда газета была запрещена, на основаніи закона о социалистахъ. Съ тѣхъ поръ Л. написалъ много книгъ и брошюръ. Въ 1879 г. онъ былъ выбранъ въ саксонскій ландтагъ, въ которомъ оставался, съ перерывомъ, до 1892 г. Въ 1881 г. былъ высланъ изъ Лейпцига. Въ 1886 г. совершилъ поѣздку въ Сѣверную Америку, результатомъ которой явилась книга «Ein Blick in die Neue Welt». Въ 1890 г., послѣ отмены закона о социалистахъ, Л. поселился въ Берлинѣ. На конгрессѣ социаль-демократической партіи въ Галле выбранъ редакторомъ возобновленнаго съ 1891 г. «Vorwärts». Въ его рукахъ газета заняла выдающееся мѣсто въ германской прессѣ. Въ крайнихъ рядахъ партіи на Л. много нападали за то, что онъ, въ качествѣ редактора,

получаетъ 7500 марокъ жалованья, но эти нападкы были отвергнуты подавляющимъ большинствомъ партіи, и Л. по прежнему остается однимъ изъ самыхъ популярныхъ ея вождей, уступая въ этомъ отношеніи развѣ Вебелю. Въсѣтъ съ послѣднимъ, на эрфуртскомъ конгрессѣ (1892) Л. велъ борьбу съ Фолькмаромъ, вождемъ баварскихъ социалистовъ, вотиновавшихъ въ ландтагѣ за бюджетъ. Въ началѣ 1895 г., въ одномъ изъ засѣданій рейхстага, Л. не всталъ, когда президентъ провозгласилъ Ночь въ честь императора. Правительство потребовало преданія его суду, но рейхстагъ отказалъ въ этомъ. Въ 1895 г. на конгрессѣ въ Бреславлѣ Л. отстаивалъ аграрную программу противъ нападокъ Каутскаго и др. Въ рѣчи, произнесенной Л. при открытіи этого конгресса, судъ усмотрѣлъ оскорбительный намекъ на императора и присудилъ Л. къ 4 мѣсяцамъ тюрьмы. Л. написалъ еще: «Zur Grund- und Bodenfrage» (Лпц., 1876), «Volksworterbuch» (7 изд. Штуттг., 1894), «Robert Blum und seine Zeit» (2 изд. Нюрнб., 1890), «Geschichte der französischen Revolution» (Дрезденъ, 1890 сл.) и множество брошюръ и рѣчей, изъ которыхъ выдаются: «Die politische Stellung d. Socialdemokratie» (2 изд. Лпц. 1874), «Was die Socialdemokraten sind u. was sie wollen» (2 изд. В. 1891), «Die Emscher Depesche» (5 изд. Нюрнб., 1892), «Robert Owen» (Нюрнб., 1892). См. Franz Mehring, «Die deutsche Socialdemokratie, ihre Geschichte» (Бремень, 1879); «Protokoll über die Verhandlungen des Parteitages der socialdemokratischen Partei Deutschlands» (В., 1890 и сл.); Hans Blum, «Das deutsche Reich zur Zeit Bismarcks» (Лпц., 1893). В. В.—осъ.

Либлейнъ (Jens-Doniel-Carolus Lieblein)—норвежскій египтологъ, род. въ 1827 г., проф. унив. въ Христиани. Занимался, главнымъ образомъ, изслѣдованіями въ области хронологіи, для освѣщенія темныхъ пунктовъ которой онъ обратился къ генеалогіямъ египетскихъ родовъ. Собранныя имъ въ музеяхъ и коллекціяхъ для этой цѣли надгробныя надписи дали матеріалъ для его главнаго труда: «Dictionnaire des noms hiéroglyphiques en ordre génalogique» (1871—1892). Другія его работы: «Recherches sur la chronologie égypt.» (1873); «Aegyptische Chronologie» (1863); «Die Aegyptischen Denkmäler in St.-Petersburg, Helsingfors, Upsala und Copenhagen» (1873); «Index alphabétique de tous les mots contenus dans le livre des morts» (1875); «Deux papyrus hiératiques de Turin» (1877); «Handel und Schiffahrt auf d. rothen Meere in alten Zeiten» (1886). Б. Т.

Либманскій (Liblinski) — псевд. чешскаго писателя и публициста *Кнедлманса* (J. Slawibor Knedlhans), род. въ 1823 г. Въ 1848 г. онъ былъ однимъ изъ вождей радикальной партіи; въ 1851 г. военнымъ судомъ приговоренъ былъ къ долговѣчному тюремному заключенію. Изъ научныхъ трудовъ Л. важны: «Czeska przislówi a porzekadla» (Прага, 1847).

Либманнъ (Otto Liebmann) — нѣмецкій философъ, род. въ 1840 году, проф. въ Страсбургѣ, потомъ въ Іенѣ. Сначала его привлекалъ кантовскій критицизмъ, возобновленію

интереса къ которому сильно способствовалъ первый трудъ его: «Kant und die Epigonen» (Штуттгартъ, 1865). Затѣмъ послѣдовали: «Der individuelle Beweis für die Freiheit des Willens» (1866), «Ueber den objektiven Anblick» (1869) и дневникъ осады: «Vier Monate vor Paris» (анонимно, 1871). Въ главномъ трудѣ своемъ: «Analysis der Wirklichkeit» (Страсбургъ, 1876; 2 изд., 1880) Л. старается установить, насколько проблемы философіи доступны строгому рѣшенію при помощи точныхъ наукъ. Дополненіемъ и продолженіемъ этого труда являются «Gedanken und Thatsachen» (Страсбургъ, 1882) и «Die Kithax der Theorien» (Страсбургъ, 1884). Написалъ еще «Ueber philos. Thatsachen» (Страсбургъ, 1883), «Psychol. Aphorismen» (1892) и др.

Либманъ (Friderick-Michael Liebmann)—датскій ботаникъ (1813—69); былъ профессоромъ и директоромъ ботаническаго сада въ Копенгагенѣ; годы 1841—1843 провелъ въ Мексикѣ. Наиболѣе важныя сочиненія Л.: «Mexico's Bregner» (Копенгаг., 1849); «Mexico's Halvgaes» (Супергаесе, Копенгаг., 1850); «Les chênes de l'Amerique tropicale»; это сочиненіе было дополнено Эрстедомъ и издано послѣ смерти Л., въ 1869 г. Эрстедъ составилъ также описаніе путешествія Л. въ Мексику. Множество собранныхъ Л. растений находятся въ важнѣйшихъ европейскихъ гербаріяхъ.

Либоницъ (Осипъ Яковлевичъ Liboschütz)—врачъ. Защитивъ докторскую диссерт.: «De morbis primi paris nervorum» (Дерптъ, 1806), былъ придворнымъ врачомъ въ СПб., основалъ лечебницу для бѣдныхъ дѣтей; ум. въ 1824 г. Нап.: «Tableau botanique des genres des plantes observés en Russie» (Вѣна, 1811) и, вмѣстѣ съ Триниусомъ: «Description des mousses, qui croissent aux environs de St. Pétersbourg et de Moscou» (СПб., 1811) и «Flore des environs de St. Pétersb. et de Moscou» (СПб., 1811). Послѣдній трудъ переведенъ С. Орловымъ: «Флора спб. и московская» (СПб., 1811, четыре части).

Либра (Libra): 1) римская мѣра вѣса—12 унціямъ или 327,45 граммъ; 2) монета, см. Римскія монеты.

Либрація—см. Луна.

Либревиль (Libreville)—городъ въ французскомъ Конго, на высокомъ сѣв. берегу Габунской бухты; мѣстопробываніе губернатора и небольшого колониальнаго отряда; 1500 жит. (205 европейцевъ), католическая и американская миссія, три значительныя факторіи. Большая часть торговли въ рукахъ нѣмец. фирмъ. Вывозъ—около 4 милл. марокъ.

Либрейхъ (Matthias Liebreich)—современный фармакологъ. Родился въ 1839 г., съ 1872 г. орд. проф. и директоръ фармакологическаго института въ Берлинѣ. Л. славится громаднымъ числомъ научныхъ работъ по своей специальности и ему современная медицина обязана введеніемъ цѣлаго ряда лекарственныхъ веществъ, какъ, напр., хлорагидрата, бутиль-хлорагидрата, хлор-этила, формамидъ, глицеринно-пепсина, ланолина (XVII, 334) и др. Съ 1887 г. Л. изд. «Therapeutische Monatshefte».

Либрейхъ (Рихардъ Liebreich, род. въ 1830 г.) — окулистъ, братъ фармаколога Л., врачъ въ Берлинѣ, Парижѣ и Лондонѣ. Кромѣ статей о физиологической оптикѣ, рефракціонныхъ аномаліяхъ, операціяхъ для удаленія конъюнктивита и пр., онъ издалъ: «Atlas der Ophthalmoskopie» (В., 1865); «Ophthalmoskopische Notizen» (въ «Graefes Archiv», ср. IX, 627), «Recueil des travaux de la Société médicale allemande de Paris» (въ сотрудничествѣ съ Laqueur'омъ, П., 1865), «Eine neue Methode der Kataraktextraktion» (Берл., 1872), «Clinical lecture on convergent squint» (1874), «New ophthalmic instruments», «School life in its influence on sight and figure» (2 изд., 1878).

Либретто (ит.) — книжка, заключающая въ себѣ текстъ большого вокальнаго сочиненія, свѣтскаго или духовнаго, напр. оперы, оперетты, ораторіи, кантаты. Текстъ Л. пишется въ стихахъ, преимущественно рیمованныхъ. Для речитативовъ употребляется иногда проза. Самый текстъ тоже называется Л. Сюжетами для Л. служатъ болѣею частью литературныя произведенія, передѣлываемыя сообразно музыкальнымъ требованіямъ. Иногда Л. — самостоятельный трудъ либреттиста или автора оперы, напр. Вагнера, А. Н. Сѣрова («Юдифь»). Къ Л. прилагаются иногда ноты, съ цѣлью дать главнымъ руководящимъ мелодіи сочиненія или лучшимъ его мѣстамъ. Часто Л. лишь краткія поясненія дѣйствію, происходящее на сценѣ, безъ воспроизведенія словъ арій, речитативовъ и т. п. См. Вс. Чешихинъ, «Краткія либретто» (Рига, 1893). Небольшими книжечками издавалъ Я. Волковъ, съ краткими біографіями композиторовъ, «Сокращенныя Л. оперы» (около 70), «Краткія Л. оперетты и комическихъ оперы» (около 40) и нѣсколько «Программъ балетовъ» (въ балетахъ программы соответствуютъ Л.).

Либрехтъ (Феликсъ Liebrecht, 1812—90) — историкъ всеобщей литературы и исследователь фольклора, профессоръ въ Лютыхъ. Въ 1861 г. перевелъ Dunlop'a, «History of fiction» («Geschichte der Prosafiction»), снабдивъ его обширными дополненіями и примѣчаніями. Въ обработкѣ Л. это сочиненіе получило значеніе настольной книги по вопросамъ, касающимся исторіи романовъ и повѣстей. Въ сборникѣ этнографическихъ статей и замѣтокъ Л.: «Zur Volkskunde» (1879) главное мѣсто занимаютъ статьи о Мышиной башнѣ (преданіе о Гаттонѣ) объ источникахъ повѣсти о Варлаамѣ и Исафатѣ, о Вольфдитрихѣ, о бросаніи камня на могилу, а также обзоръ немецкихъ, шотландскихъ и норвежскихъ преданій. По отзыву А. Н. Веселовскаго («Ж. М. Н. Пр.», 1880, т. 205) въ сборникѣ Л. встрѣчаются сближенія, открывающія просвѣтъ въ неясную пока даль будущаго народовѣдѣнія. Ср. «Этнограф. Обзоріе» 1890, VII.

Либри (Гульельмо-Вручъ-Ипполитъ-Тимолеонъ, графъ Libri-Carucci dalla Somaja, 1803—1869) — итал. математикъ. Происходя изъ одной изъ древнѣйшихъ дворянскихъ фамилій Флоренціи, Л. еще въ молодости выказалъ замѣчательныя математическія способности и опубликовалъ нѣсколько работъ, обратившихъ на себя вниманіе математиковъ. Въ 1823 г.

получилъ кафедру въ пизанскомъ университетѣ, замѣняемый въ одно время политическомъ дѣлѣ, онъ принужденъ былъ покинуть Италію и переселился во Францію. Хорошо известный уже въ ученое мѣръ и пользующій особенно расположеніемъ Араго, Л. безъ труда получилъ въ 1822 г. кафедру въ Collège de France. Въ слѣдующемъ году онъ натурализовался во Франціи, былъ избранъ въ академію наукъ, затѣмъ былъ профессоромъ въ Сорбоннѣ, генеральнымъ инспекторомъ народнаго образованія, редакторомъ «Journal des Savants». Многочисленные и авторитетные труды Л. и, въ особенности, замѣчательная по эрудиціи и стилю «Histoire des sciences mathématiques en Italie» доставили ему, не смотря на его низкія интриги въ академіи противъ нѣкоторыхъ своихъ товарищей, уваженіе всего ученаго міра. Уже въ это время стали носиться слухи, поворившіе его репутацію. Онъ принялъ на себя порученіе обривизовать всѣ бібліотеки и архивы Франціи и послѣ каждой его ревизіи замѣчалась пропажа самыхъ драгоценныхъ изданій, рукописей, автографовъ. Въ 1846 г. префектъ полиціи получилъ первое донесеніе объ этомъ. Въ слѣдующемъ году Л. продалъ множество рѣдкихъ книгъ на сумму въ нѣсколько сотъ тысячъ франковъ. Это обстоятельство побудило полицію начать слѣдствіе. Предупрежденный объ этомъ, Л. съ большимъ запасомъ книгъ уѣхалъ въ Англій, откуда, въ высокоинтересныхъ письмахъ на имя министровъ народнаго просвѣщ. и истины и членовъ института, протестовалъ противъ вводимаго на него обвиненія. Въ 1850 г. онъ былъ заочно присужденъ къ десятилѣтнему тюремному заключенію. Въ 1861 г. жена Л. обратилась въ сенатъ съ петиціей, поддержанной многими французскими учеными и писателями, объ уничтоженіи судебного постановленія относительно ея мужа, «сдѣлавагося жертвой судебной ошибки въ суматохѣ революціи». Она получила отказъ. Между тѣмъ ея мужъ продолжалъ распропагандировать книги, похищенные имъ во Франціи, чѣмъ составилъ себѣ огромное состояніе. Благодаря стараніямъ Далия, до очевидности доказавшаго виновность Л., часть книгъ, похищенныхъ во Франціи, была снова приобретена франц. правительствомъ въ 1868 г. Кромѣ многочисленныхъ статей по математикѣ, физикѣ, политикѣ и біографіи, помѣщенныхъ въ различныхъ ученыхъ изданіяхъ, Л. напечат.: «Sur la Théorie des nombres» (Флоренція, 1820), «Mémoires de mathématiques et de physique» (2 т., Пиза, 1827—29), «Histoire des sciences mathématiques en Italie» (4 т. П., 1837—41), «Souvenirs de la jeunesse de Napoléon» (П., 1842), «Découvertes d'un bibliophile» (Страсб., 1843), «Lettres sur le clergé et sur la liberté de l'enseignement» (П., 1844), «Réponse de Libri au rapport de M. Boucly» (П., 1848), «Lettre à M. Falloux» (П., 1849), «Deux mots aux magistrats français» (Лондонъ, 1862). Л. составилъ также много важныхъ біографическихкихъ указателей. Ср. G. Brunet, «Lettre au bibliophile Jacob» (Пар., 1849); P. Lacroix, «Lettres à M. Hatton» (Пар., 1849); «Affaire Libri» (Пар., 1851); L. Larchey, «Libri» (Парижъ, 1869).

Libri feudorum (usus feudorum, consuetudines feudales)—сборник обработанных теоретически положений ломбард. ленного права, рассматриваемый как *decima collatio novellatum* (см. Новеллы) и составляющий продолжение научной обработки лангобард. права (см.). Составлен в значительной части выдающимися миланскими юристами Гергардом Нигеромъ и Обертномъ де-Орто, изъ очень разнообразных источников: императорскихъ законовъ, изданныхъ для Италіи, обычнаго права, юридическихъ случаевъ, догматическихъ сочинений, обширныхъ и краткихъ замѣтокъ интерпретационнаго характера и т. д. Окончательную форму получилъ въ *glossa ordinaria Аккурси*, съ раздѣленіемъ на двѣ книги, въ 28 и 58 титуловъ. Не вошедшее въ глосированный текстъ стало рассматриваться какъ добавленіе. *Hugolinus de Presbytero* (+ 1233) присоединилъ *L. feudorum* къ *Corpus juris*, и съ тѣхъ поръ они раздѣляются судьбу послѣдняго сборника, до рецепціи въ Германіи включительно. Изданія см. *Corpus juris* (XVI, 335); литература у *Stobbe*, «Geschichte der deutsch. Rechtsquellen» (I, § 68) и *Schröder*, «Lehrbuch der deutsch. Rechtsgeschichte» (§ 57). В. Н.

Либурноръ—см. Древесина (XI, 107).

Либурнія (Liburnia)—въ древности мѣстность въ Иллиріи, занимала зап. часть нынѣшней Хорватіи и сѣверъ Далмаціи, съ нѣкоторыми изъ мелкихъ прибрежныхъ о-вовъ. Жители, известные какъ морскіе разбойники, около середины II в. до Р. Хр. были покорены римлянами. *Либурнскія суда* во время битвы при Акциумѣ, въ 31 г. до Р. Хр., содѣйствовали побѣдѣ Августа; они были невелики и быстроходны.

Либурнь (Libourne)—гор. во франц. деп. Жиронды, при впадѣніи Иль (Isle) въ Дордонь. Публичная бібліотека, ботаническій садъ. Ок. 14 т. жит. Гавань, въ которую во время прилива могутъ входить суда до 300 тоннъ. Каботажная и внѣшняя торговля виномъ, водкой, мукой, робатымъ скотомъ, пряжей и пр. Корабельныя верфи, гѣсопильни, сталелитейни, фабрики мебели, канатовъ, гвоздей и др. Л. въ римскія времена назывался *Condate-Lilla*; въ средніе вѣка долгое время принадлежалъ англичанамъ, пока въ 1453 г., послѣ кастильонской битвы, не былъ окончательно присоединенъ къ Франціи.

Лимнадія (древн. *Λαβιάδα*)—гор. въ средней Греціи, на З отъ озера Копанса. 6465 жит., оживленная торговля. Въ древности Л. была знаменита оракуломъ Зенса Трофонія (ср. *Götting*, «Narratio de oraculo Trophonii», Йена, 1843); особенно процвѣтала во времена латинскаго герцогства аеинскаго (1205—1458). Во время турецкаго владычества Средняя Греція носила названіе провинціи Л.

Лимнадія—нижніе Государя Императора, на южномъ берегу Крыма, рядомъ съ г. Ялтою, ис обѣ стороны Севастопольскаго шоссе, на довольно отлогомъ склонѣ горнаго хребта; изъ 290 дес. болѣе 40 дес. подъ садомъ и парками и 39,5 дес. подъ виноградниками. Дворцы перестроены въ срединѣ 60-хъ годовъ архитекторомъ Монигетти; небольшой дворецъ, носившій названіе дворца Наслѣдника Цесаре-

вича, заново перестроены въ 1888 г. Въ этомъ дворцѣ, въ небольшой комнатѣ 2-го этажа, 20 окт. 1894 г. скончался имп. Александръ III. На высотѣ 1200 фт. надъ уровнемъ моря находится небольшой дворецъ «Эрикликъ», построенный, по совѣту врачей, для покойной имп. Маріи Александровны.

Лимнадія (Λιβάνιος, 314—около 393 г. по Р. Хр.)—представитель младшей софистики, родомъ изъ Антиохіи, учился у Зеновія, знаменитаго въ то время антиохійскаго ригора, затѣмъ посѣщалъ аеинскую философскую школу, записавшись ученикомъ у Диофанта. Собственную школу ему основалъ въ Константинополѣ и сразу имѣлъ большой успѣхъ, но изъ-за интригъ и зависти коллегъ долженъ былъ оставить столицу и переселиться вмѣстѣ со школою, въ 344 г., въ Никомедію. Въ 354 г. онъ поселился въ Антиохіи. Слѣва его была велика; его звали въ Аеины, но онъ отказался. Имп. Юліанъ высоко чтить Л., далъ ему санъ квестора; когда онъ былъ убитъ, Л. въ страстной монодіи выразилъ свою скорбь по поводу гибели надеждъ, которыя онъ возлагалъ на безвременно погибшаго императора. Ему удалось, однако, добиться вліянія и у имп. Валента и Θεодосія. Риторика служила Л. орудіемъ лести и интриги; лишь этики онъ держался въ разѣ занятомъ положеніи относительно намѣстниковъ Антиохіи и другихъ импер. чиновниковъ провинціи. По образованію своему Л. былъ вполне эллинь; онъ съ дѣтства изучилъ аттическихъ ораторовъ, особенно Демосеена, былъ начитанъ и въ классическихъ поэтахъ и философахъ, писалъ прекраснымъ греческимъ языкомъ, риторически украшеннымъ, но безъ пустыхъ фразъ. Римскій духъ былъ ему протѣвентъ; желавшимъ учиться онъ никогда не совѣтовалъ идти въ Римъ; латинскій языкъ былъ ему незнакомъ. Чуждый христіанству, онъ не колебался въ своей привязанности къ древнимъ богамъ Греціи. Поэтому именно имп. Юліанъ и былъ его идеаломъ; его глубоко огорчало, что многие изъ его учениковъ, въ томъ числѣ Іоаннъ Златоустъ, обратились въ христіанство. Рассказывали, что близкій къ смерти, онъ на вопросъ, кому поручаетъ свою школу, отвѣчалъ: «Златоусту, еслибъ его не похитили христіане». Написалъ весьма много; сочиненія его еще при жизни его были очень распространены. Наименьшее значеніе изъ нихъ имѣютъ тѣ, которыя служили исключительно для школьныхъ цѣлей: 47 проповѣдѣй, 36 диспутатъ, 27 характеристикъ, 33 описанія произведеній искусства, 50 декламаций на вымышленныя темы, біографія Демосеена, краткія изложенія его рѣчей. Слѣзу его составили рѣчи («Слова»), которыя сохранилось 68; онѣ касаются реальныхъ фактовъ; часто онѣ не были говорены, а издавались авторомъ какъ памфлеты или рассылались какъ посланія. Главныя изъ нихъ: *Βασιλικός*—надегрикъ имп. Константу и Констанціи, произнесенный въ 348 г. въ Никомедіи, *Ἀπολογία*—похвальное слово мѣстоположенію и жителямъ Антиохіи, 6 рѣчей въ честь имп. Юліана, 5 рѣчей о мятѣжѣ антиохійцевъ и царственной милости Θεодосія (387), рѣчи о жалкомъ положеніи тюремъ, о содержаніи ригоровъ, въ за-

ниту актеровъ пантомимъ и противъ недоброжелателей автора. Полны интереса и письма Л., писавшаго ихъ очень много, для рекомендацій, для жалобъ, для подачи совѣта и т. д.; они даютъ важный матеріалъ для пониманія характера ратора и современной ему жизни. Всего сохранилось 1607 писемъ Л., въ греческихъ подлинникахъ; 400 писемъ въ латинскомъ переводѣ оказались поддѣлкою какого-то гуманиста (см. R. Förster, «Franc Zabessarti und die Briefe des Libanius», Stuttgart, 1876). Письма обращены, между прочимъ, къ христіанскимъ епископамъ и ученымъ. Современники Л. называли его «малымъ Демосеевомъ». Самъ Л. рассказываетъ свою жизнь въ «Словѣ о собственной судьбѣ»; біографію его даетъ Еваній (XI, 420), монографію написалъ C. R. Sievers: «Das Leben des Libanius» (В., 1868). «Слова» Л. издалъ Reiske (Альтенб., 1791—97), письма — J. C. Wolf (Амстерд., 1738), вновь найденныя рѣчи — Siebenkees («Anecdota graecae», Нюрнбергъ, 1798), Boissonade («Anecd. gr.», Пар., 1829), Förster («Normes», 1875, т. 9).

А. М. Л.

Ливановъ (Михаилъ) — агрономъ. Долженъ былъ быть профессоромъ земледѣлія въ предположенномъ Потемкинскимъ екатеринославскомъ унив.; завѣдывалъ земледѣльческимъ училищемъ въ Николаевѣ; ум. въ 1800 г. Нап.: «Наставленіе къ употребительному и дѣлопроизводному земледѣлію» (СПб., 1786, двѣ части), «Руководство къ разведенію и поправленію домашнего скота» (СПб., 1794), «О земледѣліи, скотоводствѣ и птицеводствѣ» (Николаевъ, 1799).

Ливановъ (Федоръ Васильевичъ) — писатель; служилъ по министерству внутреннихъ дѣлъ, изъ архива котораго добылъ нѣсколько дѣлъ о раскольникахъ. Матеріалъ, использованный изъ этихъ дѣлъ, онъ украсилъ измышленіями и выходками въ духѣ старинныхъ преслѣдователей раскола, снабдилъ выписками изъ различныхъ сочиненій о расколѣ (безъ указанія источниковъ) — и въ результатъ получился рядъ очерковъ и рассказовъ, вышедшихъ отдѣльными сборниками: «Раскольники и острожники» (СПб. 1868; 4 изд. 1872—73) и «На расвѣтѣ» (М. 1874). Только къ духоворцамъ и молочанамъ Л. относится не только безпристрастно, но и съ уваженіемъ. Въ 1874 г. Л. издалъ въ Москвѣ рядъ очерковъ объ отдѣльныхъ мѣстностяхъ Крыма: «Георгиевскій монастырь», «Инкерманъ и Инкерманская киновія», «Бахчисарай и его достопримѣчательности», «Севастополь», «Херсонесъ, древній Корсунъ», «Чуфутъ-Кале, іудейская крѣпость». Другіе труды Л.: «Золотая грамота» (М. 1875 — народная хрестоматія); «Золотая азбука, народное руководство къ обученію по звуковой и церковной методѣ чтенію и письму» (М. 1876); «Жизнь сельскаго священника, бытовая хроника» (М. 1877); «Курсъ исторіи русской литературы» (М. 1878).

Ливанъ (у римлянъ Libanus, у евреевъ Libanon — бѣлыя горы, у арабовъ и теперь Dschebel-Liban) — горы въ Сиріи, принадлежатъ къ той горной системѣ, которая начинается Синайской группой на полуостровѣ между заливами Суэцъ и Акаба, тянется къ С че-

резъ каменистую Аравію, Палестину и Сирію, параллельно вост. берегу Средиземнаго моря, и примыкаетъ къ Тавру въ глубинѣ залива Скандерунъ. Л. образуетъ среднюю, высшую часть этой горной системы, поднимается приблизительно подъ 33°20' с. ш. надъ долиной (которая отдѣляетъ его отъ горъ Галилеи), тянется къ С, имѣя около 80 км. ширины и склоны къ З и В и круто спускается подъ 34½° с. ш. Средняя часть Л., собственно Джебелъ-Либанъ арабовъ, образуетъ нагорье 46 км. длины, поднимающееся по направленію съ Ю на С; на Ю его возвышается Джебелъ-Санниъ (2698 м.), на С. — Джебелъ-Макмель (3062 м.) и Дхоръ-эль-Ходибъ (Dhor-el-Chodib, 3067 м.). У подножья послѣдней горы идетъ дорога изъ Триполиса въ Дамаскъ черезъ Л., на перевалѣ достигая высоты 2824 м. Около 400 км. ниже этого пункта, около часовни маронитовъ, находится небольшая кедровая рощица — остатокъ нѣкогда огромныхъ кедровыхъ лѣсовъ. Центральная часть Л. состоитъ изъ известняка съ залежами жѣлѣзняк, на немъ напластованы угольныя песчаники съ залежами каменнаго угля. Обѣ системы изобилуютъ дюритами. Склоны Л. образованы изъ мѣла, мѣлового мергеля и буругольваго песчаника (Molasse). Горы ущельисты и обрывисты, покрыты каменными обломками, мало облѣсены; многочисленны источники, ручьи и рѣчки. Долины узки, но плодородны. Обитатели, гдѣ только возможно, устраиваютъ искусственныя террасы для разведенія табака, шелководы, смоковницы и воздѣлыванія пшеницы, ячменя и винограда. Богатство страны составляютъ шелководныя плантаціи (особенно многочисленныя на зап. склонахъ Л.) и связанное съ ними шелководство, продукты котораго вывозятся въ Верхн. Італію и южн. Францію. Съ В къ Л. примыкаетъ долина Эль-Векаа (El-Bekaa), 20 км. ширины, отдѣляющая его отъ Анти-Л. (см.). На Л. насчитывается до 700 мѣстечекъ. Жит. около 230000; они дѣлятся на многія племена и религіозныя общины, между которыми существуетъ старинная вражда. Главныя племена: марониты (см.) на С и друзы (см.) на Ю. Есть также греки-униаты и православные; магометанъ очень мало. Когда къ 1840 г. Сирія была возвращена Египтомъ турецк. султану, были выговорены нѣкоторыя административныя привилегіи для христіанъ Л. Однако, изъ опасенія, что поношенія о маронитахъ, соединенныхъ съ католическою церковью, усилятъ вліяніе Франціи, тѣмъ льготы были даны и друзамъ, въ которыхъ Турція и Англія искали политической поддержки. Новое управленіе было введено, послѣ двухъ народныхъ возстаній, въ 1846 г. Племена стали управляться раздѣльно двумя каймаками; въ мѣстностяхъ смѣшаннаго населенія дѣйствовали особыя установленія. Въ 1860 г. это устройство было уничтожено вслѣдствіе революціоннаго движенія среди маронитовъ. Возстаніе, въ которомъ турецкія власти открыто приняли сторону друзовъ, привело къ рѣзкѣ христіанъ, которой положило конецъ только вмѣшательство Европы; Л. былъ занятъ французскими войсками, и затѣмъ вся горная об-

ласть поставлена теперь под управление христианскаго наместника, съ 36 каймакамами.

Ливардскіе о-ва (Leeward Islands)— группа вестинд. о-вовъ въ Атлантическомъ океанѣ, называемая такъ въ отличіе отъ Виндвардскихъ о-вовъ. Названіе это употребляется географами различно; оно означаетъ: 1) часть вестиндск. о-вовъ, включая Порто-Рико и всѣ о-ва къ З отъ него; 2) цѣль о-вовъ въ Караибскомъ морѣ, лежащихъ къ З отъ Тринидада и Табаго, вдоль сѣв. берега Южн. Америки. Значительнѣйшіе изъ нихъ—Маргарита, Буанъ-Айръ и Кюрасао; всѣ они входятъ въ составъ Вестинд. архипелага; 3) колонію Великобританіи, обнимающую собою Вестинд. о-ва Антигуа, С-тъ Христоферъ, Невисъ, Доминика, Монасратъ и Верджинъ, со многими менѣе значительными о-вами. Главнѣйшіе о-ва имѣютъ свою администрацію, но подчиняются королевскому законодѣт. совѣту и губернатору, назначаемому отъ короля. Простр. 1837 кв. км., съ населеніемъ въ 120501 чел. Главнѣйшій гор. С-тъ Джонъ, на о-вѣ Антигуа.

Ливеншвертъ (Leavenworth) — горъ въ С.-А. Шт., Канзасъ, на зап. бер. р. Миссури. 24 церкви, высшая школа, норм. школа, католическая акад. и др. учебныя заведенія; 4 банка, 2 театра, 11 газетъ и др. период. изданій. Крупная торговля мукой, зерн. хлѣбомъ, скотомъ, лѣсомъ; фабричная промышленность также очень значительна. Жит. 38486.

Ливенна (бывш. г. Ливенскъ)—слоб. Вироченскаго у., Воронежской губ., въ 20 в. отъ у. г. при р. Валугѣ. Основана въ царствованіе Федора Алексѣевича; съ 1779 до 1802 г. была у. гор., затѣмъ переименована въ зашт. гор., а въ 1864 г. обращена въ слободу. Дворовъ 383, жит. 3350. Церковь, земская школа, маслобойня, кирпичный и пивоваренный зав. 4 армарки, съ общ. оборотомъ до 100 тыс. руб.

Ливенна (Верхній Кислый токъ)—слоб Павловскаго у., Воронежской губ., въ 29 в. отъ у. г. Дворовъ 446, жит. 3602; бахчеводство и хлѣбопашество. Земская школа.

Ливенсъ (Янъ Lieveens или Liven, 1607—74), голландскій живописецъ и граверъ, ученикъ Я. Схотена въ Лейденѣ и П. Ластмана въ Амстердамѣ. Въ 1631 г. онъ посѣтилъ Англію, въ 1635—44 гг. жилъ и работалъ въ Антверпенѣ, а послѣ того въ Амстердамѣ, по временамъ прѣбывая отсюда въ Гаагу. Картины этого художника, особенно относящіяся къ первой порѣ его дѣятельности, свидѣтельствуютъ о сильномъ вліяніи на него Рембрандта, бывшаго его товарищемъ по ученью у Ластмана; впоследствии онъ подвергся вліянію антверпенской школы, преимущественно А. ванъ-Дейна, и даже венеціанскихъ мастеровъ, съ произведеніями которыхъ ему удалось познакомиться въ Англіи и Антверпенѣ. Значительно уступая Рембрандту въ отношеніи богатства фантазіи, силы и блеска красокъ, Л. былъ равнѣ его въ исполненіи, больше, чѣмъ онъ, обращалъ вниманіе на выработку формъ. Л. былъ холоднѣе Рембрандта въ свѣтотѣни, выдающей у него въ однообразный зеленовато-сѣрый токъ. Особенно искуснымъ мастеромъ является онъ въ портретахъ, преимущественно мужскихъ, и въ этюдахъ головъ стариковъ.

Образцы подобныхъ работъ Л. можно видѣть въ эрмитажной, дрезденской, мюнхенской, берлинской, амстердамской и др. галлерейхъ. Изъ его историческихъ картинъ, главныя—«Авраамъ, приготовляющійся принести Исаака въ жертву» (въ мюнхенской пинакотекѣ), «Посѣщеніе св. Елизаветы Богородицей» (въ луврскомъ музеѣ, въ Парижѣ), «Аллегорія торжества мира» (въ амстердамскомъ музеѣ) и «Парнасъ» (въ королевскомъ дворцѣ парка het Bosch, близъ Гааги).

Ливенсъ—баронскій и княж. родъ, происходящій отъ Каупо (Каупе, Куббе), старинныя летовъ (латышей), который однимъ изъ первыхъ принялъ христіанство въ Лифляндіи, вслѣдствіе проповѣди Мейнгарда (1186). Въ 1202 г. Каупо ѣздилъ въ Авиньонъ посломъ отъ римскаго епископа Альберта къ папѣ Целестину III, утвердившему его въ дворянскомъ достоинствѣ, съ прозваніемъ *Ливе*. Внуку Каупо, Николаю, сталъ назыв. *Ливенсъ*.—*Рейнгольдъ Л.*, эзелскій губернаторъ, въ 1653 г. возведенъ, вмѣстѣ съ братомъ Верендсомъ-Отто, въ баронское швед. королевства достоинство. Сынъ Верендса-Отто, баронъ *Гансъ-Георгіусъ* († 1733), швед. генералъ, другъ Карла XII, сопровождалъ короля во всѣхъ его походахъ. Изъ потомковъ барона Рейнгольда Л. многие состояли на русской службѣ. *Баронъ Іоаннъ-Христофоръ* (Иванъ Романовичъ) былъ при Екатеринѣ II губернаторомъ въ Архангельскѣ, а при Павлѣ I—генераломъ отъ инфантеріи. Онъ былъ изъ курляндской вѣтви этой фамиліи, въ которой вышли графы Римской имперіи (имѣи пресѣкшіеся) и русскіе свѣтлѣйшіе князья Л. Послѣдніе ведутъ свое происхожденіе отъ барона *Отто-Георгіуса* (1726—1781), генерал-майора, женатаго на *Шарлоттѣ Карловнѣ*, рожденной баронессѣ Гаугребенъ (1742—1828), которая, по смерти своего мужа, назначена была воспитательницею великаго князя, дочери Павла Петровича, а впоследствии и великаго князя Николая и Михаила Павловичей; въ 1794 г. она получила званіе княгини, въ 1796 г. графское, а въ 1826 г.—княжеское достоинство, съ титуломъ *святости*. Старшій сынъ ея, кн. *Карлъ Андреевичъ*, участвовалъ въ шведской войнѣ 1789—90 г., состоялъ адъютантомъ при кн. Потемкинѣ, при Павлѣ I былъ военнымъ губернаторомъ въ Архангельскѣ. Въ 1819 г., послѣ продолжительной отставки, назначенъ кураторомъ дерптскаго учебнаго округа, а съ 1828 до 1833 г. былъ министромъ народнаго просвѣщенія. См. Busch, «Der Fürst K. Liven und die K. Universität Dorpat unter seiner Oberleitung». Внуку Карла Л., *Андрей Александровичъ*, статсъ-секретарь и сенаторъ, род. въ 1839 г.; въ 1859 г., окончивъ курсъ въ московскомъ университетѣ, служилъ сначала по вѣдомству м-ва внутреннихъ дѣлъ. Съ 1872 г. состоялъ при гр. Валугѣ товарищемъ министра государств. имущества, а въ 1877—1881 гг. былъ преемникомъ его по управленію этимъ министерствомъ. При Л. продажа шамкарскихъ земель была приостановлена *); задуманы и частью на-

* Ошибка по этому предмету, допущенная въ статьѣ о П. А. Валугѣ (V, 439), исправлена въ дополненіи къ VI тому.

чаты различными преобразованиями по управлению. Второй сын княгини Л., кн. *Христофоръ Андреевичъ* (1777—1838), генерал-адъютантъ Павла I, былъ близокъ къ Александру I, при которомъ находился во время аустерлицкаго боя и въ Тильзитѣ; съ 1809 г. былъ посломъ въ Берлинѣ, а съ 1812 г. — въ Лондонѣ, гдѣ оставался до 1834 г., когда назначенъ былъ членомъ государственнаго совѣта и попечителемъ цесаревича наследника; сопровождая послѣдняго въ путешествіи, умеръ въ Римѣ. Ср. о немъ ст. Н. Фирсова, въ «Древней и Новой Россіи» (1879, т. I). Жена его *Дорогелъ (Дарья Христофоровна, 1784—1857)*, урожденная Вуебгенъ, уже въ Петербургѣ славилась своимъ салономъ, а въ Лондонѣ ея домъ служилъ центромъ дипломатическаго міра. Въ 1839 г. она поселилась въ Парижѣ, который покидала только въ 1848 г. и на время восточной войны. Въ Парижѣ салонъ ея соперничалъ съ салономъ г-жи Рекамье; поклонники послѣдней, Шатобрианъ, сильно возстаютъ противъ княгини Л. въ своихъ «Замогильныхъ запискахъ». Княгиню Л. называли Эгерлей Узю. Она старалась дѣйствовать на франц. правительство въ интересахъ Россіи и въ строго консервативномъ духѣ; подъ конецъ жизни поддалась вліянію католическихъ патеровъ. Она оставила отрывки изъ своихъ записокъ и огромную корреспонденцію. Въ печати появились «Correspondence of Princesse Lieven and Earl Greve», над. (Du le Strange (Лонд., 1890—1891; объ этой перепискѣ ст. В. Н. Александренко въ «Варш. Унив. Изв.» 1891 г. № 4) и ея письма къ франц. дипломату и писателю Вакуру въ журналѣ «Le Correspondant» (1893—94). См. о ней ст. Клейншмидта въ лейпцигскомъ журналѣ «Europa» (1893, № 1—3). Изъ старшей, баронской линіи фамили Л. болѣе известна баронъ *Вильгельмъ Карловичъ*—ген.-адъютантъ († 1880); окончилъ курсъ въ дерптскомъ университетѣ, участвовалъ въ войнѣ 1828—29 и 1830—31 гг. Въ 1833 г. былъ отправленъ въ Константинополь, съ ген.-адъютантомъ гр. Орловымъ, по поводу распрѣй, возникшихъ между Турціею и Египтомъ, а затѣмъ посланъ въ Малую Азію, для наблюденія за отступленіемъ отсюда египетскихъ войскъ и для собранія свѣдѣній объ этомъ, тогда очень мало известномъ краѣ. Въ 1856 г. назначенъ генер.-квартирмейстеромъ главнаго штаба, въ 1861 г.—лифляндскимъ, асландскимъ и курляндскимъ ген.-губернаторомъ, въ 1863 г.—членомъ государственнаго совѣта.

Ливерри (Livery Companies)—старинныя гильдіи лондонскаго Сити: 14 большихъ и 67 другихъ корпорацій (шелковые торговцы, торговцы привносами, рыбаки, суконники, золотыхъ дѣл мастера, каретники, маляры и др.). Владѣя большими земельными угодьями и великолѣпными общественными строениями, Л. въ настоящее время составляютъ, по болѣе части, изъ лицъ, имѣющихъ мало общаго съ соответствующими промыслами. Часть доходовъ Л. идетъ на благотворительность. Такъ называемые Merchant Tailors (портные и суконники) содержатъ высшее учебное заведеніе. Livermen, какъ природные граждане Сити, имѣютъ разныя права по избранію въ долж-

ности и управленію. Ср. Hazitt, «The Livery Companies of the City of London» (Лондонъ, 1892).

Ливеррій—см. Либериі.

Ливерпуль (Liverpool)—гор. въ графствѣ Ланкастеръ въ Англіи, на вост. берегу р. Мерси, въ 7 км. отъ впаденія ея въ Ирландское море; имѣетъ 4,5 км. въ длину и 3 км. въ ширину. Вдоль берега тянется цѣлая линія доковъ (до 50 бассейновъ, пристаней, на 8 км. въ длину; нѣкоторые доки соединены съ каналомъ Лидсъ-Ливерпуль; большая часть другихъ имѣетъ шлюзы и водяные доки. Къ докамъ принадлежатъ множество складовъ, кладовыхъ, элеваторовъ; къ нимъ подведены желѣзныя дороги для пассажировъ и отдѣльныя линіи для товаровъ, для подвоза угля; все приспособлено для того, чтобы облегчить отпускную торговлю, которая сдѣлала Л. однимъ изъ мировыхъ рынковъ. Л. имѣетъ превосходную воду, проведенную изъ-за 40 км. отъ города. Въ 1891 г. домовъ въ Л. 106786, изъ нихъ 14552 нежилыхъ. Съ Л. совершенно слились предѣстья, населеніе которыхъ быстро увеличивается: Вотли, Валтонъ на Холмѣ, Вотерло, Вевертри, Вестъ-Дерби, Токстетъ Паркъ. Ниже города, по лѣвому берегу Мерси, лежитъ мст. съ морскими купальнями, Нью-Врайтонъ. Почти $\frac{1}{4}$ всего населенія Л.—католики-ирландцы, составляющие самый бѣднѣйшій классъ жителей. Богатые кварталы въ городѣ и предѣльяхъ представляютъ рѣзкій контрастъ съ узкими и часто грязными рабочими кварталами, хотя въ настоящее время и городъ, управленіемъ, и частными лицами употребляется много стараній на улучшеніе и оздоровленіе жилищъ рабочихъ. Красивѣйшіе парки—Принцъ и Сефтонъ (160 гект.). Изъ зданій особенно замѣчательны: Ст-тъ Джорджъ-Галль, въ строго коринтскомъ стилѣ, съ заломъ суда, концертнымъ заломъ и аудиторіей для общественныхъ собраній и публичныхъ чтеній; огромный вокзалъ, передъ которымъ памятникъ Виконсфилду и воинная статуя приица-супруга; художественная галлерія Уокера, съ картинами современной школы; городская ратуша, съ огромной «залой извѣстий» (the news room; 175' длины, 90' ширины и 50' высоты); зданіе филармоническаго общ., колоссальныхъ размѣровъ, съ превосходной акустикой; библиотека Пиктона, публичная библиотека съ 80000 томовъ и музеумъ (по преимуществу древностей); домъ для призрѣнія моряковъ. Много церквей различныхъ вѣроисповѣданій, между прочимъ греческая церковь, синагога. Университетская коллегія — филиалъ отдѣленіе манчестерскаго университета Викторіи, со всѣми обыкновенными факультетами, кромѣ юридическаго (41 учашій); ливерп. королевскій институтъ, ливерп. коллегія, институтъ механиковъ, школа химіи, строительный институтъ, коммерческое училище Тейлора, католическій институтъ, 2 высшія женскія школы, католическая семинарія, медицинская школа, акд. художествъ. Христіанская ассоціація молодыхъ людей, заведеніе для образованія рабочихъ; ботаническій и зоологическій сады, астрономическая обсерваторія; домъ умалишенныхъ, приютъ и училища для глухонемыхъ и слѣпыхъ, морской сиротскій домъ, богадѣльни

и сберегательныя кассы. Городскихъ и частныхъ школъ разныхъ исповѣданій 198. Нескольки театровъ. Главныя изъ множества периодическихъ изданій: «Daily Post», «Mercury», «Evening Express» и «Journal of Commerce». Банковъ 16. Заводы сахарныя, желѣзо- и сталелѣвательныя, канатныя и корабельныхъ снастей, химическія, винокуренныя и пивоваренныя, но всего важнѣе кораблестроеніе. Л.—преимущественно торговый г. Мировое торговое значеніе Л. приобрѣлъ благодаря своему географическому положенію, удобному для сношеній съ Сѣв. Америкой, и близости промышленныхъ и мануфактурныхъ центровъ въ графствѣ Ланкастеръ и Йоркъ. По ввозу товаровъ Л. уступаетъ мѣсто Лондону, но по вывозу английскихъ товаровъ занимаетъ первое мѣсто. Въ 1890 г. ввезено было товаровъ на сумму 108 милл. фн. стерл., а вывезено — на 118 милл. фн. стерл., въ томъ числѣ только на 18 милл. фн. стерл. не-английскихъ товаровъ; въ 1892 г. ввезено на 103,3 милл., вывезено английскихъ товаровъ на 103,7 милл., иностранныхъ на 13,1 милл. фн. стерл. Первенствующее мѣсто Л. въ торговлѣ хлопчатобумажными товарами неоспоримо. Въ 1890 и 1891 г. ввезено черезъ Л. слѣдующее количество этихъ товаровъ:

Страны отпущна товаровъ.	Кол-во въ милахъ.	
	1890 г.	1891 г.
Сѣв.-Амер. Соед. Штаты	2888997	3566970
Бразилія	150132	146308
Египетъ	269163	330021
Вестиндія	—	5797
Перу	57969	47583
Индія	484225	154227

Пряжи вывезено изъ Англіи черезъ Л. въ 1891 г. 3,43 милл. кипъ (черезъ Гуль—299195 кипъ); запасъ къ 31 декабря—1,42 милл. кипъ. Въ 1892 г. хлопка въ соедин. королевство ввезено 806069 тоннъ, въ томъ числѣ 752555 тоннъ черезъ Л. Другіе важнѣйшіе предметы ввоза: зерно (особенно пшеница), мука, мясо свѣжее и въ консервахъ, рисъ, сахаръ, какао, джутъ, конопля, растительныя масла, каучукъ, скотъ, керосинъ и всѣ матеріалы, необходимыя для судостроенія. Главныя предметы вывоза: издѣлія изъ хлопчатой бумаги, шелка, шерсти, джута и льна (до 50% общаго числа вывоза); хлопчатобумажныя издѣлія на сумму 38 милл. фн. стерл. ежегодно; далѣе идутъ металлы, желѣзныя и стальныя издѣлія, машины, уголь, щелочи, фарфоровыя издѣлія, рыба (особенно сельди). Подрывомъ для торговли Л. грозитъ открытый въ 1894 г. Манчестерскій каналъ. Собственный торговый флотъ Л. насчитывалъ въ 1892 г. 987 пароходовъ и 1846 парусныхъ судовъ, всего вмѣстимостью въ 2,1 милл. тоннъ. Особенно значительна морская торговля Л. съ Сѣв. Америкой; ирландскія произведенія (льняныя издѣлія, пищевые продукты) также идутъ черезъ Л. Ввозная и вывозная торговля (1892) вмѣстѣ—11 милл. тоннъ, береговая торговля—6 милл. тоннъ. Жителей въ Л. 517980 (1891), а съ предѣстами и Варкенхадомъ—797086. Л.—прежде рыбацья деревушка, при Елизаветѣ состоявшая изъ 138 дворовъ; въ 1700 г. г. въ Л. было только 5000 жителей; въ

XVIII в., съ постройкой доковъ, онъ началъ быстро расти. Во время войны за испанское наслѣдство ливерпульскіе купцы разбогатѣли торговлей невольниками съ испанскими колоніями и контрабандной торговлей английскими мануфактурными товарами съ Южн. Америкой, а также вывозомъ оттуда колониальныхъ товаровъ. Позже они образовали компанію для развитія торговыхъ сношеній съ Сѣв.-Амер. Соед. Штатами, захвативъ въ свои руки торговлю хлопкомъ. Ср. «Lippincott's Geographical Encyclopedia»; Picton, «Memorials of L.» (Л., 1875); Dorn, «Seehäfen des Weltverkehrs» (В., 1892).

Ливерпуль: 1) *Чарльзъ - Джемкинсонъ*, лордъ Гаукесбери, 1-й гр. Л.—англ. государственный дѣятель (1727—1808); съ 1761 г. членъ палаты общинъ, въ 1778—82 г. военный министръ въ министерствѣ Норта; въ это время онъ подвергся въ палатѣ сильнымъ нападкамъ за неумѣлое веденіе дѣлъ. При Петѣ введень въ пары. 2) *Робертъ-Бэнксъ-Джемкинсонъ*, 2-й гр. Л. (1770—1828); въ 1791 г. былъ выбранъ въ палату общинъ; въ министерствѣ Аддингтона былъ м-ромъ иностранныхъ дѣлъ, во второмъ министерствѣ Питта—внутреннихъ дѣлъ. Занималъ разные министерскіе посты въ министерствахъ Портланда и Персивала, а по смерти послѣдняго, въ 1812 г., самъ сформировалъ кабинетъ. Цѣль его министерству, державшемуся цѣлыхъ 14 лѣтъ (до 1827 г.), придавалъ, однако, не онъ, а сперва Кестъри, потомъ Каннингъ. Онъ не обладалъ ни выдающимися способностями, ни образованіемъ, отличаясь только умѣньемъ ладить съ людьми и мирить между собой разнородные элементы своей партіи. См. Yonge, «Life and administration of the second Earl of L.» (Лонд., 1868).

Ливерь—сосудъ, обыкновенно цилиндрической формы, имѣющій два небольшихъ отверстія; къ нижнему изъ нихъ припаяна короткая трубка, а къ верхнему длинная. Если погрузить нижнюю трубку въ жидкость, а черезъ верхнюю вытѣнуть воздухъ, то давленіемъ атмосферы жидкость вгоняется въ сосудъ. Иногда Л. наполняютъ простымъ погруженіемъ его до верхняго горлышка въ жидкость. Если, послѣ этого, зажать пальцемъ верхнее отверстіе верхней трубки и вынуть Л. изъ жидкости, то захваченная его широкою частью жидкость останется въ ней, потому что атмосферное давленіе будетъ препятствовать выливанію жидкости черезъ нижнюю трубку, если послѣдняя достаточна узка. Наполненный жидкостью Л. переносить не открывая его верхняго отверстія, къ сосуду, въ который желаютъ вылить захваченную Л. жидкость и отнимаютъ затѣмъ палецъ отъ верхняго отверстія. При этомъ жидкость выливается вся или только частью—если верхній конецъ Л. будетъ своевременно опять зажатъ пальцемъ. Л. дѣлается изъ стекла, если его размѣры малы или умѣренны; такіе употребляются въ научныхъ работахъ. Иногда же онъ дѣлается изъ жести и большихъ размѣровъ, а именно, для техническихъ цѣлей, напр. для переливанія жидкости изъ бочекъ въ бутылки и т. п.

Н. Д.

Ливеръ—говяжий гусакъ, печень и легкия съ горлою, осердье. *Ливерная колбаса*—см. XV, 668.

Ливеръ (Charles Lever, 1809—72) — ирландскій писатель. Много путешествовалъ, жилъ нѣкоторое время среди индѣйцевъ, увлекался карточной игрой. Вся его пестрая жизнь отразилась въ его безчисленныхъ повѣстяхъ, гдѣ описываются болѣею частью или смѣшными сторонами ирландскаго быта, или жизни англичанъ за границей. Таковы: «Charles O'Malley», самая популярная повѣсть Л., гдѣ выведенъ очень забавный типъ ирландскаго слуги, «Cop Stregan», «Arthur O'Leary», «Knight of Gwynne», «Natty Lottequer» — въ которыхъ описываются личныя походы автора. «The Dalton», «The Dodd Family Abroad» и др. описываютъ англичанъ во время путешествій. Одна изъ самыхъ замѣчательныхъ повѣстей Л.: «A Day's Ride, a Life's Romance», гдѣ искреннее чувство сливается съ холодной насмѣлкой. Произведения Л. плохо скомпонованы, въ нихъ нѣтъ единства фабулы, нѣтъ плана, но они блестятъ юморомъ и живостью изложенія. Ср. Fitzpatrick, «Life of Ch. L.» (Л. 1884).

Ливецъ—рѣка въ Сидицкой губ., послѣ 100 в. теченія впадаетъ въ р. Вугъ, съ лѣвой стороны; несудоходна.

Ливингстонъ (Livingston) — гавань въ Гватемалѣ въ зал. Америкѣ, Караибскаго моря при устьѣ р. Рио-Дульче; пароходное сообщеніе съ Норми Орлеаномъ; значительный вывозъ кофе, сахару и южныхъ плодовъ.

Ливингстонъ (Давидъ Livingstone, 1818—1883) — знаменитый англійскій путешественникъ; изучалъ богословіе и медицину и въ 1840 г. посланъ былъ лондонскимъ миссіонерскимъ обществомъ въ Капландъ, миссіонеромъ. Въ 1849 г. онъ прошель отъ миссіонерской станціи Колобентъ въ странѣ бечуановъ до оз. Нгампи; въ 1851 г. достигъ верхняго теченія Замбези; въ 1852—56 г. прошель всю южную Африку отъ Замбези до Лоанды и назадь до Квиллимане; въ 1855 г., въ ноябрѣ, открылъ водопадъ Викторіи на Замбези. Вернувшись на родину, издалъ «Missionary travels and researches in South Africa». Въ мартѣ 1858 г., по порученію правительства, отплылъ, съ братомъ Чарльсомъ и 5 другими европейцами, въ Квиллимане и область Замбези, поднялся до истока рѣки изъ оз. Ньясса, котораго достигъ 16 сентября 1859 г., открывъ близъ него оз. Ширву; два раза посѣтилъ Равуму. Л. не достигъ своей настоящей цѣли — искоренить торговлю невольниками и познакомитъ туземцевъ съ земледѣлемъ и обработкой хлопка, и поэтому въ 1864 г. вернулся въ Англію, гдѣ издалъ «Narrative of an expedition to the Zambesi». Осенью 1865 г. онъ отплылъ въ Занзибаръ, какъ консулъ для внутренней Африки, поднялся по р. Равумѣ до оз. Ньясса, обогнулъ южный его берегъ, перешель черезъ Чамбези, удаленнѣйшій изъ истоковъ Конго, раньше открытый португальцами; въ апрѣлѣ 1867 г. пришелъ къ южн. концу оз. Танганайки, а въ апр. 1868 г. — къ оз. Маэро, открывъ Луангу, чья него вытекающая. 18 июля онъ открылъ оз. Вангвеоло, повернулъ оттуда къ С до Уджиджи на Танганайкѣ, гдѣ пробылъ до июля

1869 года и потомъ сталъ изслѣдовать страну Маньема (на З), изъ которой въ 1871 году вернулся въ Уджиджи. Припасы истощились, здоровье Л. разстроилось; въ Уджиджи, за нѣсколько дней передъ нимъ, прибылъ американецъ Стэнли (см.), посланный Гордономъ Веннетомъ изъ Нью-Йорка для отысканія Л., о которомъ съ 1869 г. не имѣлось извѣстій. Помощь была весьма своевременна: экспедиція Камерона изъ Англій не могла отыскать Л. Въмѣстѣ съ Стэнли Л. изслѣдовалъ въ декабрѣ 1871 г. сѣв. берега Танганайки и проводилъ его до Уньяньембе; до августа 1872 г. ожидалъ новыхъ людей и припасовъ, потомъ по вост. и южн. берегу Танганайки прошелъ въ Казембе, отыскивая предполагаемые истоки Нила у вост. части Вангвеоло. 1 мая 1873 г. Л. ум. отъ диссентеріи въ Читамбо, въ Илагѣ. Съ болѣшими опасностями вѣрные слуги перенесли тѣло его на вост. берегъ, откуда его перевезли въ Англію и похоронили въ Вестминстерскомъ аббатствѣ. Въ Глазго и Эдинбургѣ поставлены ему статуи. Дневники и карты послѣдняго восьми-лѣтняго путешествія Л. изданы Н. Waller'омъ: «The last journals of D. L. in Central Afrika». См. еще: Roberts, «Life and explorations of D. L.»; Stanley, «How I found L.»; Behm, «L.'s Reisen in Innerafrika 1866—73»; R. André, «L. der Missionär»; Blaikie, «Personal life of D. L.»; Barth, «David L.»; Plöninger, «David L.».

Ливіи (Livii) — римская плебейская фамилія; имѣла 4 cognomina: Dentor, Drusus, Libo и Salinator. О двухъ Маркахъ Л. Друзахъ см. Друзъ, XI, 192. Маркъ Л. Салинаторъ въ 219 г. былъ консуломъ. Въ борьбу съ иллирійцами, изъ которой римляне вышли побѣдителями. Въмѣстѣ съ другимъ консуломъ, Эмилиемъ, онъ былъ обвиненъ въ расхищеніи казны. Попадѣе ему удалось оправдаться; въ 207 г. онъ былъ вторично консуломъ. Онъ удачно разъединилъ Гасдрубала съ Ганнибаломъ и соединился съ другимъ консуломъ, Клавдіемъ Нерономъ. Въ 204 г. онъ былъ цензоромъ. Прозвище Salinator получилъ за то, что ввелъ подать на соль, чѣмъ народъ былъ крайне недоволенъ. Онъ былъ человѣкомъ непреклоннаго характера, чисто римской суровости и неподатливости. Л. Друзъ, современникъ Цицерона, преторъ въ 50 г., во время 2-го триумвирата попалъ въ проскрипцію, участвовалъ въ битвѣ при Филиппѣхъ и кончилъ жизнь отъ своего меча. О его дочери Ливіи см. ниже. Н. О.

Ливій Андроникъ (Livius Andronicus) — основатель эпической и лирической поэзіи римлянъ, род. около 280 г. до Р. Хр. въ Тарентѣ, гдѣ могъ научиться греческому языку; сдѣлавъ былъ рабомъ при взятіи города римлянами и принадлежалъ представителю фамиліи Ливіевъ, отъ котораго получилъ свое имя. За успѣшное воспитаніе порученныхъ ему дѣтей онъ былъ освобожденъ; умеръ въ концѣ III в. Въ 240 г. Л. впервые выступилъ драматургомъ и актеромъ, въ первой искусственной пьесѣ на латинскомъ языкѣ. Онъ заимѣлъ грубыя національныя «сатуры» попытками художественной драмы, правда, заимствованной у грековъ и съ вѣднѣйшей стороны

неотдѣланной. Онъ писалъ и трагедіи, и комедіи, на сюжеты изъ греческой мифологіи, но до насъ дошли, по большей части, одни лишь заглавія ихъ («Ахиллъ», «Эгистъ», «Аяксъ» и др.). Во времена Л. литература въ Римѣ была въ загонѣ; онъ самъ стоялъ очень низко на общественной лѣстницѣ, и поощренія ему пришлось добиться лишь за религиозно-политическій гимнъ, сочиненный имъ. Онъ перевелъ на латинскій аз. «Одиссею», въ сатурнійскомъ размѣрѣ.

Ливіій (Titus Livius) — первоклассный римскій историкъ, род. въ 59 г. до Р. Хр. (696 отъ основ. Рима) въ Падуѣ (Patavium), гдѣ и получая общіе тогда риторическое образованіе; затѣмъ поселился въ Римѣ. Любимымъ его занятіемъ была исторія; но онъ оставилъ послѣ себя сочиненія и въ другихъ родахъ. Философъ Сенека въ письмахъ своихъ (Ep., 100, 9) причисляетъ Л. къ философамъ и говоритъ, что онъ писалъ *Dialogi* (разговоры, бесѣды), которые на столько же можно было отнести къ философіи, какъ и къ исторіи, а также сочиненія чисто философскаго содержанія. Изъ Квинтиліана (X, I, 39; II, 5, 20) и изъ смысловъ ратора Сенеки (Controv. IX, 26 и 14; Exc. IX, 1) мы узнаемъ, что Л. занимался и риторическими вопросами. Великій историческій трудъ его—первое художественно-написанное историческое сочиненіе въ римской литературѣ. Это было огромное произведеніе, въ 142 книги, начинавшееся разсказомъ о прибытіи троянцевъ въ Италію и оканчивавшееся, повидимому, смертью Друза, старшаго брата имп. Тиберія, т. е. 745 г. Рима (9 до Р. Хр.). Къ составленію его авторъ приступилъ, вѣроятно, вслѣдъ за переселеніемъ въ Римъ, хотя первая книга была окончательно отдѣлана не раньше 27 г., такъ какъ уже въ ней (гл. 19) онъ называетъ Октавіана Августомъ—титоломъ, который онъ получилъ только въ январѣ означеннаго года. До насъ дошли всего 35 книгъ, именно декады 1-я, 3-я, 4-я и половина 5-й, доходящая до 167 г. до Р. Хр. (687 Рима). Кроме того, мы имѣемъ краткое содержаніе всѣхъ книгъ, за исключеніемъ двухъ (186 и 187). Это—такъ называемыя «Periöchae», авторомъ которыхъ считаютъ Флора, истерика-компилатора, относимаго ко времени императора Адриана. Л. умеръ въ 17 г. по Р. Хр. Самымъ большимъ историческимъ трудомъ, какой представляла римская историографія до времени Л., была гѣтопись Валерія Антіата: состояя изъ 75 книгъ (по меньшей мѣрѣ), она начиналась съ древнѣйшихъ временъ и была доведена до времени Суллы. Къ августовскому вѣку это сочиненіе устарѣло и по языку, и по литературной обработкѣ; оно не знало, притомъ, самаго громаднаго переворота въ римской исторіи и по объему своему было вдвое меньше Ливіева. Что ни Валерій Антіатъ, ни другіе аналиты не создали дѣйствительной исторіи римскаго народа, ясно видно изъ словъ Цицерона, сказанныхъ въ послѣднемъ періодѣ его жизни: «въ римской литературѣ нѣтъ исторіи» (Abest historia litteris nostris, «De leg.», I, 2). Появленіе труда Л. устранило этотъ важный пробѣлъ и дало римлянамъ сочиненіе, никогда не перестававшее составлять гордость римской

литературы. Громкая слава и исключительное значеніе, какими пользовалось сочиненіе Л. въ древности, достались ему по праву. Какъ трудъ, эта колоссальная исторія была настоящимъ литературнымъ подвигомъ. Ея идея могла возбудить въ современникахъ и въ потомствѣ лишь преклоненіе передъ патристическимъ духомъ и возвышеннымъ нравственнымъ чувствомъ автора. Предпринимая столь огромное дѣло, авторъ лично для себя видѣть награду въ томъ, что «и онъ, по иждивенію, содѣйствовалъ сохраненію памяти о дѣяніяхъ перваго изъ землѣй народа», да еще въ томъ, что, углубляясь въ далекія времена прошлаго, онъ отклоняется отъ созерцанія тѣхъ воле, которыхъ въ теченіе столькихъ лѣтъ были свидѣтелями его современники. Представляя въ наиболѣе достойномъ видѣ исторію великаго народа, онъ хотѣлъ показать, какими нравами, какими людьми, какими гражданскими доблестями создавалось и воспиталось несравненное величіе Рима и какъ, вслѣдствіе паденія простыхъ нравовъ, римскій народъ мало-по-малу дошелъ до страшныхъ государственныхъ потрясеній и до такого состоянія, что уже не можетъ далѣе «ни выносить своихъ пороковъ, ни гдѣкарствъ, при помощи которыхъ могъ бы отъ нихъ избавиться». Исторія тѣмъ и хороша, по мнѣнію Л., что «въ ней можно видѣть поучительные образцы всякаго рода изображенными на блестящемъ памятникѣ»; всякій можетъ изъ нея узнать, къ чему слѣдуетъ стремиться и чего избѣгать, что полезно для гражданина и государства и «что отвратительно по началу и отвратительно по концу». Для того, чтобы читатель постоянно находился подъ обаяніемъ проникнутаго нравственно-патристическою идеей повѣствованія, требовался первостепенный литературный талантъ—именно то «краснорѣчіе» въ изложеніи, которымъ такъ восхищаются въ Л. римскіе писатели. Дѣйствительно, это искусство изложенія ровнаго и спокойнаго, но всегда соответствующаго свойству изображаемаго событія, это достоинство тона, эта ясность и отчетливость выраженія производить и на насъ впечатлѣніе чего-то обаятельнаго и imponирующаго. Мы понимаемъ, почему Квинтиліанъ находить въ изложеніи Л. «удивительную пріятность» (X, I, 101), и сами чувствуемъ ту «молочную полноту» (lactea ubertas), которую приписываетъ его изложенію тотъ же критикъ (X, I, 82). Тацитъ не можетъ упомянуть о Л. безъ того, чтобы не назвать его краснорѣчивѣйшимъ писателемъ (Agr. 10; Ann. IV, 84). Такъ же точно характеризуетъ его и философъ Сенека («De ira», I, 20). Обаянію Л. много содѣйствуетъ искреннее расположеніе автора ко всему добру и возвышенному въ человѣческихъ дѣяніяхъ и побужденіяхъ, его добродушіе и чистосердочіе, однимъ словомъ, все то, что у Квинтиліана (X, I, 101) называется *sanctus* и прямо приписывается Л. Оживленію разсказа способствуютъ вводимыя въ повѣствованіе рѣчи дѣйствующихъ лицъ, въ которыхъ, рядомъ съ возвышенностью мыслей, проявляется особое литературное искусство писателя. Само собою разумѣется, что на такомъ громадномъ

протяженіи, какъ 142 книги, писанныя въ теченіе болѣе четырехъ десятковъ лѣтъ, стиль писателя не могъ держаться на одинаковой высотѣ и долженъ былъ представлять моменты возвышенія и пониженія. Даже и въ дошедшихъ до насъ книгахъ въ искусствѣ изложенія замѣчается значительная разница. Какъ встрѣчающіяся у Л. поэтическія формы и обороты, такъ и нѣкоторый риторическій колоритъ, стоящій въ связи съ частымъ введеніемъ въ разсказъ рѣчей, ставятъ языкъ Л. на границѣ въскова золотого и серебрянаго; тѣмъ не менѣе мы не можемъ указать въ немъ хотя бы малѣйшаго слѣда того провинціального оттѣнка, того *каламбурна* (*patavinitas*), который находилъ у Л. Азиній Полліонъ, видный поэтъ и ораторъ, но, какъ критикъ, отличавшійся большою придирчивостію. Относительно достоинствъ метода историческаго познанія, котораго держался Л., въ настоящее время невозможно раздѣлять высокое мнѣніе древнихъ. Изъ сочиненія Л. ясно видно, что онъ самъ не изслѣдовалъ документальныхъ историческихъ данныхъ, не изучалъ первоначальныхъ источниковъ, каковыя древніе законы, договоры, такъ называемыя полотняныя книги (*libri lintei*), въ которыхъ велось списки должностныхъ лицъ каждаго года, а равно и книги, принадлежавшія должностнымъ лицамъ въ отдѣльности—цензорамъ, консуламъ, преторамъ, квесторамъ; онъ не изучалъ даже такого памятника, каковымъ была лѣтопись понтификовъ (*Annales pontificum*, иначе *Annales Maximi*), а довольствовался тѣмъ, что слѣдовалъ сочиненіямъ предшествовавшихъ ему анналистовъ и историковъ. Онъ считаетъ извѣстіе вполнѣ вѣрнымъ, коль скоро у бывшихъ у него подъ руками писателей не было разногласія; при существованіи же разногласія, онъ впадаетъ въ затрудненіе, разрѣшить которое для него не легко, коль скоро онъ не составилъ себѣ привычки обращаться къ первоисточникамъ и къ самостоятельнымъ изслѣдованіямъ. Хорошо еще, что онъ болѣею частью отдавалъ предпочтеніе старымъ анналистамъ передъ новѣйшими и, начиная съ 3-й декады, нашелъ себѣ вѣрнаго руководителя въ лицѣ Поллія. Наконецъ, съ недостаткомъ самостоятельности и критики у него соединился недостатокъ подготовки по тѣмъ областямъ знанія, которыя тѣсно сопрягаются съ исторіей (военное дѣло, религіозныя учрежденія, государственное и общинное устройство, хронологія, географія). Новѣйшая критика успѣла указать въ трудѣ Л. массу промаховъ всякаго рода. Намѣреннаго нарушенія исторической правды онъ, однако, никогда не допускалъ. Не смотря на свою близость къ дому Августа, онъ не принесть ей въ жертву своихъ республиканскихъ убѣжденій и не побоялся выставить Помпея въ такомъ благоприятномъ свѣтѣ, что Августъ сталъ называть историка по имениемъ; Врута и Кассія, убійцы Юлія Цезаря, онъ не колебался назвать «знаменитыми мужами». На эти примѣры политической независимости указывалъ въ своей защитительной рѣчи въ сенатѣ Крентіцій Кордъ, обвиненный при Тибериѣ за то, что въ своемъ историческомъ трудѣ называлъ Врута и Кассія

«последними римлянами» (Тас. *Ann.*, IV, 84). Довѣріе къ повѣствовательной честности Л. было на столько велико въ римскомъ обществѣ, что Тацитъ (*ibid.*) смѣло впадаетъ въ уста Крентіцію Корду заявленіе о Л. какъ объ историкѣ, отличающемся болѣе всѣхъ краснорѣчіемъ и *добросовѣстностію* (*eloquentiae ac fidei praesagus in primis*).—Раздѣленіе на декады, переданное намъ рукописями, принадлежитъ не самому Л. и не ближайшему къ нему времени. Мы даже не знаемъ, какъ собственно называлось сочиненіе Л. Самъ авторъ называетъ его въ одномъ мѣстѣ (XLIII, 13) *Лѣтописію* (*Annales*), а Плиній Старшій (N. H. Praef., 16) ссылается на него подъ названіемъ *Исторій*. Древнѣйшія рукописи не даютъ ни того, ни другого названія, а просто озаглавливаютъ: «Ab urbe condita» книга такая-то.

Литература о сочиненіи Л. громадна. Оттѣнка его съ точки зрѣнія исторической критики всего авторитетнѣе слѣдуетъ въ историческихъ трудахъ *Небура*, *Шевелера* и *Люиса*. Объ источникахъ, которыми пользовался Л., наиболѣе выдающіяся сочиненія: Lachmann, «De fontibus Historiarum T. Livii» (Геттинг., 1821—22); Nissen, «Kritische Untersuchungen über die Quellen der vierten und fünften Decade des Livius» (Берл. 1863); Peter, «Livius und Polybius» (Галла, 1863) и «Zur Kritik der Quellen der älteren Römischen Geschichte» (1879); Вольгау, «Livius Quellen in der dritten Decade» (Б. 1894). О Л. какъ писателѣ: Taine, «Essai sur Tite-Live» (Парижъ, 1856, 3-е изд. 1888; есть русскій переводъ); Haupt, «Anleitung zum Verständniss der Livianischen Darstellungsform» (Лпц. 1892); Riemann, «Etudes sur la langue et la grammaire de Tite-Live» (П. 1879); Wölfflin, «Livianische Kritik und Livianischer Sprachgebrauch» (Берл., 1864); Eugner, «Lexicon Livianum» (Лпц., 1890 слд.). Вполнѣ научно обработанное и наиболѣе употребительное изданіе Л. Вейссенберна, продолжаемое Мавр. Мюллеромъ (Лпц., Гейбнеръ).

В. Модестовъ.

Ливійская мушкетера — вост. часть Сахары (см.).

Ливійцы. — Имеемъ *лаву*, перешедшимъ въ евр. *Lehabim*, египтяне, со времени новаго царства, стали называть одно изъ племенъ, жившихъ на западѣ отъ нихъ и впоследствии выступившее мало по малу на первый планъ между родственными колѣнами: Техенну, Темеху, Калкаша, Шагтепъ (?), Машаваша, Исавада, Ааса, Вакана. Последнія 4 имени сопоставлены Вругшемъ съ Максими, Асбитами, Овсейми и Маками Геродота; первыя два издревле употреблялись какъ общее имя западныхъ народовъ. Характеристическіе признаки: блѣднѣе цвѣтъ кожи, татуировка, своеобразные цвѣтные плащи и пояса, страховое перо на головѣ и спускавшіяся на виски косы. По всей вѣроятности, это были предки туземнаго берберскаго населенія сѣв. Африки. Евреи считали ихъ хамитами, родственными египтянамъ. Последніе вели съ ними войны еще во времена средняго царства, но особенно сдѣлались они опасны Египту при XIX династіи. При Меренпта, въ 5 годъ

его царствования, они произвели опустошительное нашествие на Египет, под начальством царя Маратиа, на вербовку себя войско изъ появившихся одновременно съ этимъ морскихъ разбойниковъ. Фараону удалось отразить ихъ, равно какъ и Рамзесу III, при которомъ были новыя нашествия, подъ начальствомъ царей Чаутмара и Капура. Длинныя надписи храма Меджнетъ-Абу прославляютъ победы египтянъ похвальными одами и изображеніями триумфовъ, съ массой плѣнныхъ. Во время слабой XX династии Л. удалось, однако, постепенно завоевать Египетъ, мирнымъ путемъ колонизации и наводнения египетскихъ канцелярій и войска. Вслѣдствіе этого процесса, тождественнаго съ совершившимся въ IV—V в. въ Римской имперіи, дельта покрылась сѣтью ливійскихъ военныхъ поселеній и княжествъ, изъ которыхъ сначала развились монархія Вубастидовъ и т. наз. додекархія (см.), а потомъ — династія Псаметиховъ. У классиковъ подъ именемъ Лѣво: разумѣются туземцы-берберы, въ противоположность финикиянамъ и грекамъ. Къ нимъ причислялись и нумиды, съ маврами. *Б. Т.*

Ливіо-финикияне—финикійскіе колонисты въ Африкѣ, въ противоположность жителямъ метрополи. У классиковъ, однако, это зово нерѣдко встрѣчается какъ юридическій терминъ, для означенія африканскихъ финикійскихъ городовъ, стоявшихъ къ Карфагену въ договорныхъ отношеніяхъ. Вслѣдствіи, особенно послѣ паденія Карфагена, этимъ именемъ стали называть вообще носителей семитической культуры въ Африкѣ и, по преимуществу, пуназированныхъ туземцевъ-ливійцевъ. Такимъ образомъ слово получило и этнографическое значеніе. *Б. Т.*

Ливія (Libya)—древнѣйшее названіе Африки; такъ называлась то сѣверная полоса отъ Атланскихъ горъ до Краснаго моря, то вся известная древнимъ Африка, между тѣмъ какъ внутренняя тогда incognita со временъ Геродота называлась Θείσιον. Л. въ тѣсномъ смыслѣ составлялась изъ двухъ главныхъ частей: Мармарики и Киренаики. Первая заключала въ себѣ шедшее отъ залива Большаго Сырта къ египетской границѣ каменистое, неплодородное, безводное побережье, гдѣ почва удобна лишь для овцеводства, разведенія козъ и верблюдовъ. Въ оазисѣ Сивахъ, гдѣ египетская колонія рано ввела культъ египетскаго божества Амуна, были основаны оракулы, много посѣщавшіяся греками; они дали оазису названіе Аммоніонъ. Превосходная каменная соль горъ, окружающихъ оазисъ, была единственная, допускавшаяся къ столу царя персидскаго. Сохранились до нашихъ дней развалины храма съ иероглифическими надписями, равно какъ и туземный языкъ, не вѣданный арабскимъ. О Киренаикѣ см. XV, 108.

Ливія или **Ливилла** (Livilla)—дочь Друза и Антонія, сестра Германика; вышла за сына Тиверія, Друза. Сеянъ (см.), ея любовникъ, подговорилъ ее отравить мужа, но она не надолго пережила его: при паденіи Сеяна ея уже не было въ живыхъ. Память ея была проклята, ея статуи разрушены.

Ливія Друцилла (Livia Drusilla)—дочь Л. Друза, была замужемъ за Тиверіемъ Клавдіемъ Нерономъ, но въ 38 г. до Р. Хр. ея увлекся триумвиръ Октавіанъ и заставилъ мужа уступить ее ему. У нея уже былъ отъ перваго мужа сынъ, позднѣйшій кесарь Тиверій, а другимъ она была беременна, когда вышла за Октавіана; сынъ, рожденный ею, получилъ имя Друза и тотчасъ былъ отосланъ къ отцу. Л. была во многомъ схожа съ Августомъ: умная притворщица и интригантка, жена вѣрная и снисходительная, лишь въ одномъ отношеніи преслѣдовавшая свои особыя цѣли—въ вопросѣ о престолонаслѣдствіи. Бракъ ея съ Августомъ былъ бездѣтенъ, и она рѣшилась во что бы то ни стало доставить престолъ Тиверію, между тѣмъ какъ мужъ ея имѣлъ въ виду своихъ потомковъ отъ Юліи. Смерть Марцелла (см.) народная молва приписывала Ливіи; ея же дѣломъ несомнѣнно была женитьба Тиверія на вторично овдовѣвшей Юліи. Еще безцеремоннѣе стала она, когда смерть освободила ее отъ контроля Агриппы, Мелената и Октавіи; лишь дочь Августа, Юлія, стояла у нея на дорогѣ: обнаружено было распутство Юліи, и она была изгнана. Между Тиверіемъ и престоломъ стояли лишь оба сына Юліи отъ Агриппы, Гай и Луцій Цезарь; во 2 г. по Р. Хр. умеръ послѣдній, въ Марселі, отъ болѣзни, о которой раньше ничего не было извѣстно, а въ 4 г.—первый, въ Ликии, отъ раны, которую никто не считалъ смертельною; снова подозрѣніе въ отравленіи пало на Л. и Тиверія, усмысленнаго Августомъ. Когда Августъ умеръ, Ливію обвиняли въ ускореніи его кончины. Въ первые годы правленія Тиверія Л., получивъ имя Юліи Августы, участвовала въ правленіи, вмѣстѣ съ императоромъ подписывала акты, получала тѣже почести и хвалилась, что она доставила ему власть; но Тиверій скоро принудилъ ее ограничиться домашнимъ хозяйствомъ. Изъ ненависти къ ней онъ изъ Рима переселился въ Капри и не скрывалъ своей радости, когда она умерла, 86 лѣтъ, въ 29 г. Лишь нехотя Тиверій согласился консекрировать ее (возвести въ божество).

Ливіо (изъ Хлѣвно, сербск. Лѣљаво, хорватск. Лѣљаво, итал. Livno, нѣм. Livno, у Константина Порфиророднаго Chleviana)—г. въ Босніи, въ Травницкомъ округѣ, въ болотистой возвышенной равнинѣ, со старымъ замкомъ; 10 мечетей; оживленная торговля, жит. около 5000, преимущественно магометане и католики. 28 (16) сент. 1878 г. Л. было взято австріяцами, подъ начальствомъ принца Вильгельма Вюртембергскаго. *Ир. П.*

Ливенскій—уѣздный г. Орловской губ., на р. Соснѣ, при устьѣ рч. Ливенки, на высотѣ 90 саж. Основанъ, по боярскому приговору, въ 1586 г. Восемь лѣтъ спустя у города устроена заставка. Здѣсь строилась струна, спускавшаяся по Соснѣ на Донъ. Въ смутное время Л. сдѣлались скопищемъ всякихъ бродяжекъ; отсюда извѣстныя поговорки: «Ливны всѣмъ ворами отецъ» и «Ливны да Елецъ—всѣмъ ворами отецъ». Въ настоящее время въ Л. 9 каменныхъ церквей, а другихъ зданій каменныхъ 388 (въ томъ числѣ заводъ 112, нежилыхъ до-

мовъ 31), деревянныхъ 1448 (лавокъ 124, нежилыхъ домовъ 22). Жителей 25942 (18108 мжч.): двор. 88, дух. сосл. 69, почетн. гражданъ и купцовъ 3141, мѣщанъ 18206, крестьянъ 4375, проч. сословій 63. Православныхъ 25715, раскольниковъ 12, католиковъ 12, протест. 3, евреевъ 120, прочихъ исповѣданій 7. Средній ежегодный приростъ за 36 лѣтъ—377 чел. Городской земли 1108 дес. Доходы г. Л., въ среднемъ по пятилѣтіямъ (въ тысячахъ рублей): въ 1849—53 г. 7,1, 1858—64 г. 11,2, 1870—74 г. 36,0, 1876—79 г. 64,5, 1880—84 г. 76,4. Въ 1894 г. городскихъ доходовъ было 93890 руб., расходовъ 99148 р., въ томъ числѣ на городское управленіе 8470 р., на народное образованіе 12925 руб., на врачебную часть 7840 руб. Главные заводы и фабрики: салотопенные 2, съ произв. на 15 тыс. р.; мыловаренныхъ 2, на 20 т. р.; свѣчновосковыхъ 2, на 12 т. р.; водочный, на 60 т. р.; 4 крупорушнхъ, на 42 т. р.; табачн., на 100 т. р.; 3 мукомольныхъ на 40 т. р.; кирпичныхъ 2, на 9 т. р.; кожевенн. зав., на 6 т. р. Всего въ 1894 г. производительность фабр. и заводовъ достигала 304492 р. Ремесленниковъ 1045; торгов. свидѣтельство выдано 1449, изъ которыхъ лрйкаш. 416. Реальное училище, женская прогимназія, городское 3-хъ кл. училище, мужское и женское приходск. училища, духовное училище. Комитетъ общества Краснаго Креста, общество вспомошествованія недостат. учениковъ реальнаго учил.; отдѣленіе орловскаго коммерческаго банка; городской общественный банк; 2 аптеки, 2 гостиницы, 2 книжныхъ лавки, обѣ съ библиотеками, 3 типо-литографіи и 2 фотографіи. 9 врачей, земск. ветеринаровъ 2; городская дѣтская больница для приходящихъ, городская богадѣля.

Ливенскій у., величиню въ 4982,4 кв. в., расположенъ въ вост. полов. Орловской губ., соприкасаясь на С съ Тульской г., на Ю — частью съ Курской, частью съ Воронежской губ. Площадь Л. у. неравномѣрно возвышается надъ ур. моря. Если мы въ основу опредѣленія возьмемъ рѣку, то увидимъ, что уровень р. Сосны падаетъ отъ 65 до 60 саж., ур. р. Любовши противъ Россошнаго около 80 с. Южную половину у. орошаютъ правые притоки Сосны, Тимъ, Кшенъ и Ольма, уровни которыхъ при устьяхъ 67, 68 и 60 с. Въ другихъ высшихъ мѣстахъ высоты рѣкъ достигаютъ 70 с. Высота холмистаго нагорья такова: 1) по сѣверной половинѣ у. (или по лѣвому бер. р. Сосны) Сухотино 184 с., Верх. Денисовка 120, Оревъ 118, Россошное 183, Лѣски 118, Черемошня 119, Черныкъ 125, Соловьевка 125, сѣв. окрестности г. Ливны 102; 2) по правому берегу Сосны: Коротышъ 110, Лясное 118, Свиная Дубрава 114, Луга 101, Студен. Колодезь 117, Денисовъ 103. Въ среднемъ сѣв. половина Л. у. возвышеннѣе южной. Наибольшая разниця высота для сѣв. половины 53 саж. (у Россошнаго), въ средней части 55 саж. (Манагарово у Сосны), въ южной 42 с. Вообще рельефъ развитъ слабо. Въ геологическомъ отношеніи площадь Л. у. изслѣдована мало; отдѣльными же мѣстами ур.ками, тутъ работало много геологовъ (Домгерь, Венюковъ, Чернышевъ, Варботъ де Марни). Вся площадь Л. у. цѣликомъ занята

отложениями девонской системы. Долгое время принимали за прочно установленный въ наукѣ фактъ, что вся площадь центрально-русскихъ отложений девонской системы (въ которую входятъ губерніи: Смоленская, Калужская, Тульская, Орловская, Рязанская, Тамбовская и Воронежская) слѣдуетъ считать геологической осью или барьеромъ давно приподнятымъ изъ океана, и по обоимъ бокамъ котораго продолжалось непрерывное отложеніе осадковъ послѣдующихъ морей. Новые факты, напротивъ, все болѣе убѣждаютъ насъ теперь, что площадь Орловско-Воронежской возвышенности снова опустилась въглубь моря и, сдѣлавшись дномъ, принимала отложения осадковъ послѣдующихъ морей: юрскія глины съ желѣзными рудами и мѣловые пески съ фосфоритомъ. Девонскіе пласты, занимающіе площадь Л. у., не представляютъ одновременныхъ осадковъ одного и того же моря. Именно, еще въ самомъ началѣ 50-хъ годовъ Еремѣевъ, Варботъ, Меллеръ, Семеновъ и Романовскій указали, что въ Тульской губ. и въ Л. и Волховскомъ уу. Орловской губ. слѣдуетъ выдѣлить особую группу тонкоплитчатыхъ известняковъ, мергелей и сланцеватыхъ глинъ, заключающихъ типичныя раковины *Spirigera Puschiana* и *Sutherlandina* (Сут. tulensis), какъ самостоятельный ярусъ, самый верхній изъ девонскихъ отложений. Теперь онъ считается за переходный къ каменноугольнымъ отложениямъ. Собственно каменноугольныхъ пластовъ въ Л. у. не встрѣчено. Зато пласты юрскихъ глинъ въроизно развиты болѣе ожидаемаго. Общая свѣта пластовъ здѣсь такова: 1) черноземъ до 2 арш.; 2) лѣсъ, 3) желтыя и синія глины, 4) желтые и бѣлые сыпучіе пески, 5) красный песчаникъ и бурый желѣзнякъ, 6) синяя юрская глина съ шпатовымъ желѣзнякомъ, 7) желт. девонскій известнякъ, 8) желтый известнякъ съ кораллами, 9) тонкослоистые известняки съ переложми синей глины, 10) тонкослоистые известняки. Самые нижніе пласты находятся въ руслѣ р. Сосны (они и самые древніе). Площадь Л. у. очень богата камнемъ, котораго сравнительно такъ мало въ зап. углу Орловской губ. На С изобилуетъ типъ плотнаго песчаника, до почти сливнаго, то зернистаго жерновика. Наравнѣ съ ними встрѣчается и желѣзистый песчаникъ. На Ю преобладаетъ или послѣдній, или же еще чаще выламывается для построекъ мергелистый (доломитовый) известнякъ, изъ котораго складываются постройки. Пористость известн. и содержаніе глины вредно отзываются на здоровьѣ жителей. Лѣсовъ въ Ливенскомъ у., за исключеніемъ 3 небольшихъ рощицъ, нѣтъ. Кроме камня представляетъ интересъ желѣзная руда, которая находится въ юго-западн. углу уѣзда. Почва—черноземъ. Селеній въ Л. у. 539, крестьянскихъ дворовъ 35917, некрестьянскихъ 1291. Жителей 341876 (162918 мжч. и 178958 жнщ.); крестьянъ 333416, мѣщанъ 3280, дворянъ 975, духовнаго сословія 689, почетныхъ гражданъ и купцовъ 1825, военнаго сословія 1632, проч. сословій 69. Православныхъ 341445, раскольниковъ 220, католиковъ 38, протестантовъ 25, евреевъ 72, проч. исповѣданій 76. Средній ежегодный приростъ за 30-лѣтіе—8641 чел. Болѣе 5 тыс. жителей не имѣетъ ни

одно селеніе; свыше 3 тыс. жителей только въ трехъ селеніяхъ. Изъ общаго количества десятинъ — 520427 — усадебной земли числится 54605 дес., пахатной 418202, луговъ 8059, лѣсу 7983, выгона 6453. Крестьянамъ принадлежатъ 334935 дес. Л. у.—одинъ изъ наиболѣе урожайныхъ въ Орловской губ.

Среднія числа (тыс. четв.):

	Посѣяно.	Снято.
Овниой пшеницы . . .	35	350
Ржи	182,5	1095
Овса	182	1092
Гречихи	16,7	134
Остальн.	45,7	549
Картофеля	59	590.

Плата годовому рабочему 43 руб., лѣтному 30 руб., работницѣ 18 руб. Фабрики и заводы: 4 винокуренные, на 492 т. руб. (106 тыс. ведеръ безводнаго спирта); маслобойные, на 37,4 тыс. руб.; крупорушныя, на 6 тыс. руб.; мукомольные, на 1,5 мил. руб.; кирпичн., на 23,4 т. р.; гошчарн., на 4000 р.; известковые, на 4 т. р. Вся сумма производительности фабрикъ и заводовъ—2007908 руб. (заводовъ 741, число рабочихъ 2721). Конскихъ заводовъ 19; матокъ 454, производителей 58. Всего скота въ 1892 г.: лошадей 73713, овецъ простыхъ 107795, тонкорунныхъ 4613, свиней 17003 рогатаго скота 39421. Лошади болѣею частью рысистыя. Рѣка Сосна прорѣзываетъ весь Л. у. съ 3 на В; принимая въ себя цѣлый рядъ многоводныхъ притоковъ и впадая въ р. Донъ, она можетъ служить средствомъ сообщенія, особенно для весенняго сплава товаровъ. До сихъ поръ попытки судоходства по Соснѣ было, однако, весьма мало. Три южныя рѣки, Ольми, Кшенъ и Тимъ, годны только для небольшихъ размѣровъ лодокъ. Торговля Л. уѣзда сосредоточена преимущественно на хлѣбѣ, производствомъ котораго доходило до 4 мил. чет. Она могла бы развиться еще шире, если бы въ 60 вер. не находился такой бойкій торговый пунктъ, какъ Елецъ, издавна привлекающій къ себѣ болѣею часть хлѣбныхъ грузовъ. Въ 1893 г. отправлено со ст. Верховья хлѣбныхъ товаровъ на Орелъ 3288 тыс. пудовъ, на Грязи 79 тыс. пудовъ. На ярмаркахъ Л. уѣзда обороты довольно значительны: главные предметы торговли—скотъ, мануфакт. товары, посуда, металл. надѣлн, платье, обувь. Торговыхъ свидѣтельствъ выдано 1273, изъ которыхъ 1-й гильдін 4, 2-й 157, мелочн. торго 700. Въ 1894 г. земскихъ доходовъ было 117328 руб., расходовъ 100530 руб., въ томъ числѣ на управленіе 9150 руб., на народное образованіе 15876 руб., на врачевн. часть 28435 р. 94 училница; 1 учил. приходится на 1329 чел. Учащихся 7217 (6222 мальч. и 995 дѣв.). Всѣ средства содержанія школъ составляютъ 82 тыс. р. Врачей 9. Средній ростъ новобранцевъ Л. уѣзда (за много лѣтъ) 2 арш. 5,5 врш. (=1644 мм.). Церквей и соборовъ каменныхъ 88, деревянныхъ 9. Одинъ женскій монастырь, одна часовня. На дорогѣ къ Ефремову, въ 5 в. отъ г. Ливны, видны остатки старинныхъ укрѣпленій.

Н. К.

Ливонскія — русскія серебряныя монеты, битыя въ 96, 48, 24, 12, 6 и 3 коп. для Ливоніи, въ 1756—57 г. На лицевой сторонѣ портреты императрицы Елизаветы Петровны, а на оборотной — гербы Лифляндіи и Эстляндіи.

Ливоніусъ (Livonius) — подъ этимъ псевдонимомъ, какъ и подъ настоящимъ своимъ именемъ, пишетъ нѣм. поэтъ, по происхожденію русскій, *Викторъ Андреевичъ Андреевичъ*; род. въ 1857 г., въ раннемъ возрастѣ переселился съ отцомъ въ Ригу, образованіе получилъ въ рижской гимназіи и въ университетахъ въ Дерптѣ и Гейтѣ, много путешествовалъ по зап. Европѣ, нѣмѣ живеть въ Ригѣ. Главные труды его: «Dichtungen» (1880), «Am Kaiserstiz» (1880), «Requiem» (1882), «Chopin» (1884), «Elfenbrautfahrt» (1884), «Ein Büchlein Lyrik» (1886), «Die Religion des Erbarmens und das Evangelium der Weltfreude» (1888; 2 изд. Берл., 1893). У Андреевича нѣмѣтъ еще юмористическіе стихи на мѣстномъ балтійскомъ нарѣчій (т. е. на нѣм. языкѣ, со значительною примѣсью эстонскихъ словъ).

Ливоніи. — Подъ Л. въ средніе вѣка разумѣлись всѣ три области, лежащія по вост. побережью Балт. моря, т. е. нынѣш. Лифляндія, Эстляндія и Курляндія. Л. была заселена 4-ми народами: ливами, эстами (финскаго племени), леттгалаи и латышами (литовск. племени). Она распадалась на слѣдующія области: Унгания (съ Дерптомъ), Саккала (съ Феллиномъ), Метсеполе, Идумея, Тореида, Ангина, Трикатія и Толова. До XIII ст. нельзя говорить о какой-либо общей политич. организаціи Л. Огдѣльныя племена жили въ ней вполнѣ самостоятельно; культурный уровень ихъ былъ низкій. Ихъ религія заключалась въ поклоненіи явленіямъ природы. Главнымъ богомъ у нихъ былъ богъ грома—Перкунтъ, которому посвящались старыя, вѣковыя дубы. Въ обычаѣ были жертвоприношенія; лошадь считалась болѣе благородною жертвою. На войнѣ жители обнаруживали большую свѣрлость и безпощадно четверговали своихъ плѣнныхъ. Покойники сжигались; пепель отъ ихъ труповъ сохранялся въ урнахъ. Въ настоящее время найдено не мало такихъ урнъ. За покойникомъ нередко сжигались и его любимыя домашнія животныя, лошади и собаки; въ могилу клали оружіе, хлѣбъ, медъ, монеты и пр. Исторія Л. можетъ быть раздѣлена на три крупныхъ періода. Первый—со времени утвержденія здѣсь нѣмцевъ, до 1562 г., когда основанная нѣмцами орденаская организація Л. пала; въ этотъ періодъ всѣ 3 провинціи составляли одно политическое цѣлое. 2-й періодъ — до 1710 г., когда Лифляндія находилась подъ властью сначала Польши (1562—1625), а затѣмъ Швеціи (1625—1710), Эстляндія—подъ властью одной Швеціи, Курляндія — подъ властью Польши. 3-й періодъ—съ начала XVIII ст. до настоящаго времени: эпоха русскаго владѣчества, въ Курляндіи юридически установленнаго въ 1796 г. Первое появленіе нѣмцевъ въ Л. относится къ началу второй половины XII в. Это были не бременцы, какъ прежде думали, а вестфальцы и любчане, которые уже раньше имѣли свои торговые склады на Готландѣ,

въ Висбѣ. Изъ Готланда купцы проникали въ скандинавскія государства и на дальній Востокъ. Сношенія нѣмцевъ съ туземцами имѣли сначала характеръ исключительно торговый; первые наскорѣ сколачивали свои лавочки и выставляли въ нихъ разную мелочь. Торговля была мѣншею. Тѣ изъ нѣмцевъ, которые оставались въ Л., поддерживали дѣятельныя сношенія съ своими соотечественниками; нѣмецкая колонизація принимала все болѣе и болѣе широкіе размѣры. Съ торговлей скорѣе соединилась и миссіонерская дѣятельность Мейнгарда, въ концѣ XII вѣка. Онъ былъ первымъ епископомъ Л. (1186—1196); столицей его былъ Икскуль (Икескола). Новая епископія находилась въ зависимости отъ бременскаго архіепископа. Распространеніе христіанства встрѣчало въ Л. большія препятствія со стороны язычников-туземцевъ. Мейнгарду оказывалъ покровительство полоцкій князь Владимиръ. Въ 1188 г. Мейнгардъ строитъ первую церковь и укрѣпляетъ Икскуль. Неоднократно обращался онъ за помощью къ римскому папѣ; Целестинъ III обѣщалъ ему все покровительство, проповѣдывалъ крестовый походъ противъ ливонскихъ язычниковъ, обѣщалъ всѣмъ участникамъ въ походѣ полное отпущеніе грѣховъ, но изъ этого ничего не вышло. Болѣе успѣшною была сначала дѣятельность второго епископа Л., Вертольда (1196—1199). Въ 1198 г. большое крестовое войско высадилось у устья Двины и успѣшно повело борьбу съ язычниками. Въ слѣдующемъ году счастье измѣнилось нѣмцамъ: они были разбиты, епископъ пагъ. Нѣмцы жестоко отомстили туземцамъ за его смерть. Водвореніе христіанства выпало на долю третьяго епископа Л., восточнаго основателя ливонскаго государства, Альберта фонъ Буксгевдевъ или Аппельдеръ (1199—1229). Вооруженный апостолъ ливонъ, какъ называли Альберта, заручился помощью и дружбою датскаго короля Канута и вступилъ на ливонскую территорію, имѣя въ одной рукѣ мечъ, въ другой распятіе. Ему безъ особеннаго труда удалось смирить ливонъ. Весною 1201 г. онъ основалъ новый городъ—Ригу; первымъ жителямъ ея онъ даровалъ преимущества и перенесъ туда епископскій столъ. Для утвержденія и распространенія христіанства и нѣмецкой культуры на востокъ Балтійскаго моря Альбертъ основалъ здѣсь духовно-рыцарскій орденъ (1202), названный орденомъ меченосцевъ. Рыцари новаго ордена давали клятву безбрачія, послушанія папѣ и епископу и обязывались всѣми силами распространять христіанство. Во главѣ ордена становился магистръ или мейстеръ; слѣдующую іерархическую ступень составляли комтуры или командоры, вѣдавшіе военное дѣло, сборъ десятины, свѣтскій судъ, наблюденіе за орденскими землями и вмѣстѣ съ магистромъ составлявшіе капитуль. Отношенія магистра и епископа были вначалѣ самыя дружественныя; въ отсутствіи одного другой замѣщалъ его должность. Но при ближайшихъ преоимкахъ Альберта между двумя властями возникаетъ соперничество и борьба. Первымъ магистромъ ливонскаго ордена былъ Vinold

von Rohrbach; сначала онъ жилъ въ Ригѣ, а затѣмъ резиденціей его сталъ Вендербъ. Съ началомъ государственной организаціи Л. связано было и стремленіе Альберта прочтѣе установить правовыя отношенія новаго политическаго органа съ Германскою имперіей. Въ 1207 г. Альбертъ явился къ германскому императору и отъ него получилъ всю Л. въ ленъ. Ленниками имперіи и имперскими князьями сдѣлались впоследствии и епископы дерптскій, эзельскій и курляндскій. Противъ русскій Альбертомъ построена была крѣпость Куевнойсь (1207), противъ латышей — крѣпость Сальбургъ. Въ 1212 г. состоялся договоръ съ полоцкимъ княземъ, въ силу котораго ливы и латгалы освобождались отъ податей въ пользу князя; между послѣднимъ и епископомъ заключенъ былъ наступательный и оборонительный союзъ противъ эстовъ; установлена была и свободная торговля съ русскими. Породился Альбертъ съ псковскимъ княземъ, женивъ своего брата на его дочери. Очень упорна была борьба съ эстами, окончившаяся въ 1211 г. присоединеніемъ къ орденовой территоріи Саккалы. Вальдемаръ II датскій утвердилъ, съ своей стороны, датское вліяніе въ Эстляндіи и построилъ здѣсь сильную крѣпость Ревель, но въ 1228 г. былъ побѣжденъ и взятъ въ плѣнъ. Въ 1220 г. выступаетъ еще новый претендентъ на восточное побережье Балтійскаго моря, Іоаннъ I шведскій; но попытки шведовъ утвердиться здѣсь окончились полною неудачей. Въ 1227 г. покоренъ былъ нѣмцами Эзель, въ 1228 г. — вся Эстляндія, но въ 1237 г. она вновь перешла къ Даніи. Получивъ, послѣ долгихъ споровъ съ епископомъ, значительную часть завоеванныхъ земель, орденъ стремится сбросить съ себя всякую зависимость отъ епископа, добивающаго, между тѣмъ, титула архіепископа, а еще раньше — самостоятельности отъ Бремена и непосредственнаго подчиненія Риму. Въ дальнѣйшей исторіи ливонскаго ордена огромное значеніе имѣетъ соединеніе его въ 1237 г. съ нѣмецкимъ или прусскимъ орденомъ, для распространенія католицизма и нѣмецкой колонизаціи. Магистры ливонскаго ордена стоятъ подъ властью гохмейстера прусскаго, который и утверждаетъ ихъ въ должности. По настоянію папы, нѣмецкій орденъ поставленъ въ вассальныя отношенія къ римскому архіепископу: гохмейстеры давали ему присягу, чрезъ посредство магистровъ ливонскаго ордена. Независимыми и самостоятельными князьями оставались епископы дерптскій, эзельскій и курляндскій. Внутреннія смуты все усиливались. Орденъ жалалъ присвоить себѣ исключительное право назначенія на вакантныя епископскіе столы; епископы призывали на помощь иноземныхъ государей. Съ конца XIII ст. и города, въ особенности Рига, обнаруживаютъ стремленіе къ самостоятельности; многіе изъ нихъ вошли въ составъ ганзейскаго союза. Въ 1347 г. Вальдемаръ IV продалъ ордену Эстляндію, что не мѣшало впоследствии Даніи считать себя сохранившею суверенитетъ надъ этою областью. Въ XIV ст. въ Л. возникаетъ четвертый историческій факторъ — дворянство, составившееся изъ вас-

саговъ ордена и епископства и заботившееся исключительно о сохраненіи и расширеніи своихъ привилегій; общіе интересы ордена были ему чужды. Периодъ времени съ 1347 г. по 1494 г.—эпоха безпрерывныхъ внутреннихъ смутъ. Цѣлостію орденской территоріи грозилъ сильные сосѣди, въ особенности Польша. Борьба скандинавскихъ государей съ ганзейскими городами, къ которымъ принадлежали и ливонскіе, также отражалась неблагоприятно на экономическомъ благосостояніи Л. Съ 1347 г., когда папская булла положила конецъ ленной зависимости ордена отъ епископовъ, орденъ не только de facto, но и de jure становится руководящей силой всей страны. Это вызывало оппозицію со стороны епископовъ, городовъ и дворянства. Въ XV ст. на ливонскомъ орденѣ сказались катастрофа прусскаго ордена, послѣдовавшая за танненбергскимъ пораженіемъ въ 1410 г. Ливонскій орденъ, помогавшій прусскому, долженъ былъ теперь постоянно опасаться вторженія поляковъ съ Юга. Съ Востока нерѣдко нападали русскіе. Временное соединеніе архіепископа съ орденомъ противъ Риги, въ XV ст., еще болѣе усилило внутреннюю слабость ордена. Торнскій миръ 1466 г. былъ новымъ ударомъ для прусскаго ордена: гофмейстеръ сталъ вассаломъ Польши; подъ власть Польши попали и прус. епископства, до тѣхъ поръ подвластные риж. архіепископу. Зависимость Л. отъ прусскаго ордена становится номинальной; онъ не представлялъ болѣе для нея никакой опоры. Ей по необходимости приходилось искать помощи у иностранныхъ государей. 48-му магистру ордена, Вальтеру фонъ-Шлеттенбергу (1494—1535), удалось нѣсколько оживить орденъ. Онъ проектировалъ наступательную лгу противъ Москвы съ Швеціей и Литвой; но какъ скоро слухъ о союзѣ его съ Александромъ литовскимъ и Стеномъ Стуре дошелъ до Москвы, послѣдняя заключила, въ свою очередь, договоръ съ Даніей. Война съ Москвою (1501—1505) не принесла ордену никакой существенной пользы. Духовенство Шлеттенбергъ поставилъ въ полную отъ себя зависимость. Ученіе Лютера проникло въ Л. изъ Пруссіи. Первые проповѣдники лютеранства были здѣсь Вугенгагенъ, Андреасъ Кнепкенъ, Іаковъ Тегемейеръ. Церкви и монастыри стали подвергаться ограбленію. Новое ученіе утвердилось сначала въ Ригѣ, затѣмъ въ Ревелѣ и на Эзель. Реформаторомъ Дерпта былъ Мельхiorъ Гоффманъ. Въ Курляндіи новая проповѣдь распространилась менѣе успѣшно. Религіозные вопросы усилили политическій антагонизмъ между городами и рыцарствомъ. Въ Пруссіи реформація привела къ секуляризаціи орденскихъ земель; Шлеттенбергъ былъ противникомъ такой секуляризаціи въ Л. Внутренняя организація ордена въ послѣднее столѣтіе его существованія была слѣдующая. Всѣ орденскія владѣнія были раздѣлены на нѣсколько областей, среди которыхъ возвышался бургъ; въ каждомъ бургѣ засѣдалъ конвентъ изъ 12—20 рыцарей; во главѣ конвента стоялъ командоръ или фоктъ. Конвенты сосредоточивали въ своихъ рукахъ финансовое и хозяйственное управленіе, судебную власть, полицію, воен-

ную организацію. Въ большихъ областяхъ, гдѣ было нѣсколько бурговъ, они зависѣли отъ обер-бурга. Предводительство на войнѣ находилось въ рукахъ маршала ордена. Его резиденціей были Венденъ и Сегевольтъ. Орденскій конвентъ, въ составъ котораго входили маршалъ, командоры и фокты, избиралъ магистра, а утверждалъ его гофмейстеръ. Всѣ члены ордена имѣли своихъ вассаловъ — ливонское рыцарство, обязанное нести военную службу. Для обсужденія вопросовъ внѣшней и внутренней политики созывались ландтаги. При созываніи и подачѣ голосовъ архіепископъ рижскій, съ епископами эзельскимъ, дерптскимъ, ревелскимъ и курляндскимъ, составляли одно сословіе (Stand) и съобща подавали свое мнѣніе. Второй Stand составлялъ магистръ со своими помощниками и рыцарями, третій — дворянство всей Л. и княжескіе совѣтники, послѣдній — города. Послѣ Шлеттенберга магистры ордена старались дѣлать рядомъ съ Москвою предупредить открытый разрывъ съ нею. Для организаціи твердаго правительства они были слишкомъ слабы; не рѣшались они и на секуляризацію орденскихъ земель. Когда коадьюторомъ архіеп. рижскаго сдѣлался Вильгельмъ, маркграфъ бранденбургскій, племянникъ Сигизмунда II Августа, и этимъ усилилось вліяніе Польши, на ландтагѣ въ Вольмарѣ (1546) постановлено было не избирать, на будущее время, иностранцевъ безъ согласія представителей всѣхъ сословій. Вильгельмъ, сдѣлавшійся архіепископомъ, былъ противникомъ участія Риги въ шмалькальденскомъ союзѣ; между нимъ и городомъ начались продолжительныя междуособія. Этимъ облегчалось вѣдательство сосѣдей; московскій царь предъявилъ требованіе, чтобы орденъ заключалъ договоры съ Польшею, не спросивъ Москвы, чтобы онъ сохранялъ нейтралитетъ въ случаѣ польско-русской войны, чтобы русскимъ разрѣшена была свободная торговля съ нѣмцами и восстановлены были православные храмы. Ливонцы согласились на эти требованія (1554). Съ этихъ поръ орденъ совершенно изолированъ; ни Польша, ни Швеція, ни Данія не приходять къ нему на помощь безъ прямыхъ территоріальныхъ гарантій. Въ такой критическій моментъ Вильгельмъ нарушаетъ вольмарскій рецессъ и призываетъ къ себѣ въ коадьюторы Христофора Мекленбургскаго — опять иностранца. Магистръ ордена, Галенъ, не одобрялъ усиливавшагося вліянія Польши и въ свои коадьюторы назначилъ противника Польши — Вильгельма Фюрстенберга. Занявъ мѣсто магистра, Фюрстенбергъ не призналъ, однако, возможнымъ продолжать борьбу съ Польшею и заключилъ съ нею оборонительный и наступательный союзъ противъ Москвы. Вслѣдъ затѣмъ русскія войска перешли ливонскія границы. Началась навѣстная ливонская война, 1558—1582. Въ началѣ войны магистромъ сдѣлался Кеттлеръ (см.). Сѣверныя области ордена вошли въ переговоры съ Швеціей, приведшіе къ протекторату Швеціи надъ Эстляндіей. Эзель достался Даніи, Лифляндія уступлена была Польшѣ. За Кеттлеромъ осталась одна Курляндія. Орденъ распался въ 1561 г. Надежды на Польшу оказались тщет-

ними: она ввела въ страну иезуитовъ и стала поспирать всѣ исконныя права и привилегіи Л., въ особенности послѣ окончанія войны съ Россіей. Въслѣдствіе притязаній Сигизмунда III на шведскій престолъ между Польшею и Швеціей началась война; неуспѣшная для Швеціи при Карлѣ IX, она принесла ей рядъ побѣдъ при Густавѣ II Адольфѣ. Въ 1621 г. шведамъ сдалась Рига. Къ концу 1625 г. вся Лифляндія признавала надъ собою власть шведскаго короля. Юридически владѣніе ея признано было за Швеціей по альтмарскому перемирію, въ 1629 г. Время шведскаго владычества распадается на два періода: первый, до 1680 г., ознаменованъ совершенной реорганизаціей всей области, подъемомъ благосостоянія и культуры; во время второго (1680—1710) Л. снова сдѣлалась театромъ войны съ поляками и русскими. Въ это же время шведское правительство и въ Л. перенесло систему редуціи. Величайшія заслуги въ исторіи Л. остаются за Густавомъ Адольфомъ. Онъ возстановилъ протестантизмъ, основалъ новыя школы въ Ревелѣ, Ригѣ и Дерптѣ, между прочимъ дерптскій университетъ, ввелъ лучшіе судебные порядки, поднялъ торговлю, облегчилъ участь крестьянъ. Послѣдующіе короли также не мало заботились о благосостояніи своей новой провинціи. Польша отказалась отъ всѣхъ своихъ притязаній на Л. по олавскому миру 1660 г. Въ великой сѣверной войнѣ Л. была потеряна для Швеціи; въ 1710 г. она вся уже была въ рукахъ русскихъ. По Ништадтскому миру вся область перешла къ Россіи. Для исторіи Л. и лив. ордена см. обіе труды Richter'a, Butenberg'a, братьевъ Seppahim, Schiemann'a и др., указанныя въ статьѣ Курляндія. Ср. Г. Форстенъ, «Балтійскій вопросъ» (часть I).

Г. Форстенъ.

Ливонская война—см. Іоаннъ Грозный, Ливонія.

Ливонскій орденъ—см. Ливонія.

Ливорно (Livorno)—городъ въ Италіи, въ прежней Тосканѣ, послѣ Генуи значительнѣйшій итальянскій торговый городъ, у Средиземнаго моря. Старыхъ палаццо, какъ въ другихъ итальянскихъ городахъ, нѣтъ, потому что Л. въ средніе вѣка былъ незначительнымъ городомъ. Новая обширная гавань. Мраморная статуя великаго герцога Фердинанда I. Много церквей, синагога, театр, арсеналъ, корабельная верфь громадна; цистерна для питьевой воды. Послѣ уничтоженія порто-франко уменьшились торговые обороты (прежде—главнымъ образомъ съ Малой Азіей и побережьемъ Чернаго моря); зато возрастаетъ известность Л., какъ мѣста морскихъ купаній. Обработка коралловъ и приготовленіе наса. 127 тыс. жителей. Технической индустріи для торговаго мореходства, лицей, гимназія, библиотека въ 50 тыс. тт. Л. началъ развиваться только послѣ упадка значенія Пизы, особенно въ XV в., когда перешелъ къ Флоренціи. Александръ Медичи укрѣпляетъ его, Козимо сдѣлалъ порто-франко.

Ливроа (франц.)—одежда домашнихъ слугъ. Обычай одѣвать своихъ слугъ въ платье одного и того же цвѣта восходитъ къ такъ назыв. *couleurs* (couleurs) на одеждѣ ры-

царей, сражавшихся на турнирахъ; тѣже цвѣта носила свита рыцаря, а затѣмъ стали носить и его слуги. Въ средніе вѣка въ Л. преобладали яркіе цвѣта. Съ XVI и XVII вв. стали отличать низшихъ слугъ отъ благородныхъ, Л.—отъ мундира, который въ войскахъ вытѣснилъ первую. Слово Л. ведетъ свое начало отъ раздачи (livrée) слугамъ състныхъ припасовъ и платья, производившейся въ извѣстные сроки. Л. отличаются архаическимъ характеромъ; ихъ покрой всегда древнѣе покроя современнаго гражданскаго костюма. Только яркость красокъ древнихъ Л. съ теченіемъ времени болѣею частью уступаетъ мѣсто темнымъ цвѣтамъ. Въ Россіи Л. появились при Петрѣ I, который въ табели о рангахъ установилъ для слугъ каждаго чина различіе въ Л., находя, что «многіе разоряются, когда они въ уборѣ выше чина и имѣнія поступаютъ». Запрещенія излишней роскоши въ Л. неоднократно встрѣчаются въ указахъ XVIII в. 8 апр. 1775 г. изданъ былъ спеціальнѣйшій манифестъ о экипажахъ и Л., лежащій въ основаніи той *табели мѣрелъ*, которая помѣщена въ приложеніи къ ст. 976 Устава о службѣ, Св. Зак. т. III изд. 1857 г. (изъ Св. Зак. изд. 1876 г. оно исключено). Жены, въ отношеніи Л., пользуются преимуществами мужей; малолѣтнимъ сыновьямъ и незамужнимъ дочерямъ дозволяется употреблять отцовскую ливрею (ст. 533 Уст. о службѣ, Св. Зак. т. III изд. 1876). Одѣвающій своихъ слугъ въ Л., не соответствующую его чину, подвергается штрафу до 300 или 500 р., а въ третій разъ—аресту отъ 3 недѣль до 3 мѣсяцевъ (ст. 1416 Улож. о наказ., изд. 1885 г.). Въ учрежденіи Императорской Фамиліи (ст. 119) существуютъ особыя правила о Л. придворныхъ, т. е. для слугъ членовъ Императорской фамиліи.

Ливронъ (de, Викторъ Францовичъ, 1834—1889)—писатель; участвовалъ въ оборонѣ Севастополя; напечаталъ: «Статистическое обозрѣніе Росс. имперіи» (СПб. 1874), «Историческій обзоръ дѣятельности корпуса топографовъ» и др.

Ливръ—серебряная французская монета, битая въ 1719 г., нѣсколько меньше современнаго франка (см.). Въ 1720 г. повелѣно было эту монету уничтожить, но счетъ на Л. оставался во Франціи до введенія метрической системы (см.). Какъ счетная монета, Л. (либра, лира) былъ въ обращеніи во многихъ государствахъ (см. Фунтъ).

Ливчанскъ (Осипъ)—галицко-русскій писатель, видный дѣятель старо-русской партіи. Въ издаваемомъ имъ и подъ его редакціей юмористическомъ журналѣ «Страхопудъ» (въ 1860-хъ гг.) Л. велъ ожесточенную борьбу съ русско-польскимъ направлениемъ, особенно нападая, въ защиту единства русскаго языка, на послѣдователей Вагленича (V, 339).

Ливъ (Liw)—посадъ Венгровскаго уѣзда, Сѣдлецкой губ., на рѣкѣ Ливцѣ, одно изъ древнѣйшихъ поселеній въ Подлесьѣ, вѣкогда многолюдное и богатое. Въ 1584 г. однихъ только пивоваровъ насчитывалось здѣсь 104. Отъ древняго замка сохранились развалины. Костелъ, водяная мельница; жителей въ мѣстѣ 6214.

Ливы (этнография; нѣм. Liven; латышск. *ливши*, отъ ливѣтисъ, ливъ, старорусск. *либа*, латинск. Livones, Livii, Livenses)—небольшая отрасль финскаго племени, живущая на сѣверномъ прибрежьи Курляндии и въ Ней-Салисѣ въ Лифляндии. Отдѣленные широкою гѣсною и болотистою полоскою земли отъ латышей, Л. занимаютъ узкій и песчаный берегъ на протяженіи 68 верстъ, по обѣ стороны мыса Домеснеса, на западномъ концѣ рѣзко обособляясь отъ латышей, на В и ЮВ живя съ ними въ перемежку. Всѣхъ ливскихъ деревень 14, крестьянскихъ дворовъ 136. Въ 1852 г. Л. было 2324, въ 1881—3562 (1188 мѡч., 2374 жнц.). Въ 1858 г. ливляндская группа Л. въ Ней-Салисѣ состояла изъ 5 мѡч. и 3 жнц.; она существуетъ и до сихъ поръ. По Э. Сетеле, въ 1888 г. было 2939 Л. курляндскихъ. Курляндскіе Л. называютъ себя береговыми жителями, *gandalist*, въ отличіе отъ латышей внутри края, которыхъ называютъ рыбаками, *kalamied*. Около Вендена сохранилось воспоминаніе объ имени Л. въ названіи нѣкоторыхъ урочищъ. Названія чисто ливскихъ деревень—ясно финскаго характера. У Генриха Латыша встрѣчаются Livones Lenevagdenses и Veinalenses. Въ XVII вѣкѣ Эйнгорнъ, въ «Historia Lettica», упоминаетъ о Л. какъ народѣ не эстонскомъ, говорящемъ на особомъ языкѣ и извѣстномъ своими волшебствами и суевѣріями. Языкъ, прежня судбы и нынѣшнее состояніе Л. обращали на себя вниманіе многихъ изслѣдователей. Научнымъ изслѣдованіемъ лив. яз. занимались академики Шегренъ и Видеманъ. Первый путешествовалъ среди Л. въ 1846 и 1852 гг., второй проваля у нихъ гѣто 1855 г. Видеманомъ въ 1861 г. изданы были, уже послѣ смерти Шегрена, результаты его этюдовъ, во II т. «Ges. Werke Johann Andreas Sjögrens: Liv. Grammatik, nebst Sprachsproben» и по-русски въ 18 т. «Зап. Имп. Акад. Наукъ», подъ заглавіемъ: «Обзоръ прежней судбы и нынѣшняго состоянія Л.» (СПб., 1870). Шегренъ сообщилъ предварительные результаты своихъ экскурсій географическому обществу и акад. наукъ въ «Rapport sur son voyage en Livonie et en Courlande» (1852). Въ новѣйшее время лив. яз. интересовался проф. Эмиль Сетеле изъ Гельсингфорса, объѣзжавшій лив. мѣстности въ 1888 г., вмѣстѣ съ Вейко Волинъ и В. Томсономъ. Л. языкъ хотя близокъ по звукамъ и формамъ къ этскому, но, по Видеману, подходитъ въ другихъ чертахъ скорѣе къ финно-лапландскому, этскому и корельскому. Выдающейся его особенностью считается различная долгота его гласныхъ и богатство перезвуковокъ (Umlaut) въ формахъ склоненія и спряженія. Въ 1867 г. финскій ученый Коскинена («Sur l'antiquité des Liven en Livonie», въ «Acta Soc. Scient. Fennicae», т. VIII) подробно доказалъ близкое родство Л. съ корелами и высказалъ мнѣніе о вторженіи Л. въ землю латышей и вѣдвовъ морскими путями, не ранѣе VIII или IX вв. Въ 1892 г. Вилонштейму удалось развить мысль Коскинена, на основаніи историко-этнологическихъ и географическихъ размыслий. Антропологическія изслѣдованія Ферд. *Вальдауера* («Zur Antro-

pologie der Liven», Дерптъ, 1879) подтверждаютъ теорію Коскинена. По его выводамъ какъ Л., такъ и корелы высокаго роста, безъ всякой наклонности къ тучности. У обоихъ племенъ волоса каштановаго цвѣта; цвѣтъ глазъ у обоихъ сѣрый (у кореловъ съ переливомъ въ голубой, у Л.—въ карій), лицо продолговато-узкое, черепъ брахикефальный, скулы и лобъ сравнительно узки. Борода у Л. лучше растетъ, чѣмъ у корель; русые волосы у Л. рѣдкость и встрѣчаются только у дѣтей. Борода каштановаго или темно-каштановаго цвѣта. Растительность волосъ на гѣтѣ сравнительно сильно развита. Гильнеръ, помѣщенный въ 1846 г. въ «Bulletin hist.-phil.» акад. наукъ сочин. «Die Liven der Nordküste von Kurland», уподобляетъ характеръ ихъ эстонскому. Съ малыхъ лѣтъ привыкшіе къ морю и его опасностямъ, Л.—сильные и энергичные мореходцы, отличающиеся большимъ духомъ предпримчивости и большою солидарностью, чѣмъ латыши. Такъ какъ Л. живутъ на прибрежной полосѣ, большою частью покрытой амбучимъ пескомъ, то земледѣліе у нихъ и не выгодно, и гораздо труднѣе, чѣмъ внутри края. Поля устроены между песчаными холмами, очень невелики, удобряются морской травой, засѣваются яровыми хлѣбными и защищаются изгородями. Рыба составляетъ главный предметъ продовольствія и важный предметъ торговли; особенно извѣстна дондагенская копченая и вяленая *кабала*. Все, что нужно сверхъ добытаго собственнымъ трудомъ, Л. получаютъ съ острова Эзеля. Пчеловодство, нѣкогда сильно развитое, незначительно. Жилища Л., въ отличіе отъ однодворчества латышей, составляютъ частью довольно большія, частью малыя *деревни*; дома теперь мало отличаются отъ этскихъ; между пристройками оригинальны береговые шалаши для храненія сѣтой. Одежда мужчинъ—короткій кафтанъ или натросская куртка съ блестящими пуговицами. Женщины на головѣ носятъ бѣлый платокъ или бѣлый чепчикъ, въ зап. мѣстностяхъ—съ широкою, красною лентою. Календарно-бытовые праздники празднуются какъ у латышей. Въ свадебныхъ, родинныхъ, похоронныхъ обрадахъ также замѣтны черты, одинаковыя съ латышскими. Экономическій бытъ Л., въ 1860 г. значительно стѣсненный тяжелыми арендными условіями, нынѣ пережился къ лучшему. О современныхъ Л. писалъ В. Волинъ по-фински: «Liven kansa. Л. народъ, его прошедшее и современность» (1891); его же статья въ «Suomi» (III сер., т. 7, 1893) о постройкахъ. О ливахъ, ихъ фольклорѣ и языкѣ Сетеле докладывалъ венгерской акад. наукъ: «A liv nép és nyelve» (см. журналъ «Szemle-Budapest», 1889). Кромѣ образцовъ языка имъ собрано до 100 сказокъ, 250 пословицъ и загадокъ, описанія обрядовъ и до 30 пѣсень. О древней исторіи Л. толкуетъ А. Снегидманъ, въ своей исторіи восточно-морскихъ финновъ въ періодъ самостоятельности.

Э. *Вальтеръ*.

Исторія. Древнѣйшее упоминаніе о Л. принадлежитъ нашему начальному гѣтописцу, называющему ихъ и «ливъ», и «ливъ», и относящему ихъ къ литовскому племени. Волѣ подробныя данныя сообщаются Генрихомъ Ла-

тышемъ. По его словамъ, Л. платили дань поочередно въ XII в., но съ конца этого вѣка они начинаютъ подпадать вліянію нѣмцевъ, а въ 1206 г. значительная ихъ часть вынуждена креститься. Борьба изъ-за религіи тянется еще нѣскольکو лѣтъ; Л. удавалось привлечь на свою сторону и латышей, и половецкихъ князей; послѣ пораженія они обыкновенно давали обѣщаніе выплачивать дань, но по ухodu нѣмцевъ снова брались за оружіе. Въ 20-хъ гг. XIII ст. Л. составляютъ уже вспомогательное войско нѣмцевъ и ходятъ съ ними противъ астовъ, латышей и русскихъ. Послѣ 1226 г., когда прекращаются свѣдѣнія у Генриха Латыша, встрѣчается нѣсколько упоминаній о Л. въ Риенованой Лѣтописи. Начиная съ конца XIII вѣка о Л. имѣются лишь весьма скудные и случайныя указанія. О степени распространенія Л. имѣются слѣдующія данныя: нѣмцы застали ихъ на Двинѣ; подъ 1264 г. Риенованая Лѣтопись упоминаетъ о Л. въ Митавѣ; въ грамотахъ говорится о Л., жившихъ въ 1289 г. въ Долентѣ, 1322 г.—въ Зегевольдѣ, 1349 г.—въ Вирхгольмѣ, 1359 г.—опять въ Долентѣ; по словамъ Гильбера де-Ланноа, они жили по дорогѣ изъ Ливавы въ Ригу; между 1670—1676 г., по Герну—на Салискомъ берегу до Лемзала; по Шлецеру и Дитмару—въ Ней-Салисѣ и Альт-Салисѣ. Затѣмъ въ этихъ мѣстностяхъ дивскій яз. исчезаетъ съ замѣчательной быстротой. О другихъ, курляндскихъ Л. свѣдѣній еще меньше. По грамотамъ 1264 г. они жили при Дурбенскомъ оз., въ 1296 г.—по обѣ стороны Ирбывъ (Ирбе); около 1660 г. Эйнгоръ упоминаетъ ихъ только «на Ангерскомъ берегу»; по Шлецеру (XVIII в.) они жили отъ р. Рое до вивдавской границы. О бытѣ древнихъ Л. мало извѣстно; по мнѣнію изслѣдователей, основанному на аналогіи съ устройствомъ астовъ и куровъ, Л. жили подъ властью нѣсколькихъ старшинъ; каждый старшина вѣдалъ свой округъ, былъ предводителемъ на войнѣ и судьей. Должность эта переходила отъ отца къ сыну. Большую роль играла аристократія, изъ семей которой брались обыкновенно заложники. Дань нѣмцамъ состояла сначала изъ извѣстнаго количества хлѣба съ каждой сохи, а потомъ изъ десятины, которая, впрочемъ, мѣнялась вслѣдствіе восстаній; были еще и чрезвычайные налоги. Съ половины XIII в. нѣмцы дали Л. своихъ судей и заставили отработать барщину; право личной свободы и собственности на земли предковъ Л. сохраняли, однако, довольно долго. *Характеръ древнихъ Л.*, по общимъ сказаніямъ, былъ жестокой и вѣроломный. Ихъ оружіе состояло изъ меча, копья, дротика и щита; сражались пѣшкомъ и верхомъ. Въ мирное время занимались земледѣліемъ, рыболовствомъ, охотой, скотоводствомъ и пчеловодствомъ, а послѣ прибытія нѣмцевъ—и торговлей. Монетою очень долго были эзеринги (по два на марку), а затѣмъ—марки.

В. Р.—ст.

Лига католическая.—Извѣстны особенно двѣ католическія Л.: 1) во Франціи. Когда въ 1576 г. Генрихъ III сдѣлалъ нѣкоторыя уступки гугенотамъ (см. IX, 855), крайніе паписты заключили между собою священную лигу, во

главъ которой сталъ Генрихъ Гизъ и которая скоро склонилась на свою сторону массу народа, путемъ фанатизированія его. Когда въ томъ же году, на выборахъ въ штаты, созданные въ Блуа, восторжествовала Л. (см. IX, 408), Генрихъ III самъ сталъ во главѣ ея, чтобы сдѣлать ее неопасной для себя. Но политическія идеи Л.—ограниченіе королевской власти въ пользу стараго феодальнаго и муниципальнаго строя—отталкивали отъ нея и Генриха III, и Екатерину Медичи, бывшую сначала на сторонѣ папистовъ. Усиленію феодальной и муниципальной реакціи, съ одной стороны, и ярости религіозной войны, съ другой, содѣйствовало и то, что корона Франціи должна была послѣ Генриха III перейти къ гугеноту Генриху Наваррскому. Л., поддерживаемая Испаніей, выдвинула Генриха Гиза кандидатомъ на королевскій престолъ, а Гизъ, съ своей стороны, обѣщалъ возстановить все разрушенное въ политическомъ строѣ Франціи усиленіемъ королевской власти. О дѣйствіяхъ Л. см. IX, 853—854; VIII, 356 и 666; IX, 408. Начало распада Л. относится ко времени вторичнаго перехода Генриха IV въ католицизмъ (1593); къ концу XVI ст. она уже не играла никакой политической роли.

2) *Въ Германіи.* Католическая Л. въ Германіи была заключена (въ Мюнхенѣ, 10 іюля 1609 г.) между Максимилианомъ I баварскимъ и сосѣдними духовными князьями, а затѣмъ къ ней присоединились и духовные курфюрсты. Первоначально во главѣ Л. стоялъ Максимилианъ, какъ сильнѣйшій изъ союзныхъ государей. Онъ не хотѣлъ допускать къ участію въ ней Габсбурговъ, но, по настоянію Филиппа III испанскаго, долженъ былъ согласиться на принятіе Фердинанда штирійскаго (будущаго имп. Фердинанда II). Л. признала своимъ протекторомъ испанскаго короля, обязавшагося давать ей субсидію въ 30000 дукатовъ ежемѣсячно; но фактическимъ распорядителемъ былъ Фердинандъ. Объ участіи ея въ обще-германскихъ дѣлахъ см. Протестантская унія, Максимилианъ баварскій, Фердинандъ II и Тридцатилѣтняя война.

Лига.—Въ настоящее время этотъ терминъ употребляется въ Англіи и Франціи для означенія особенно значительныхъ обществъ или ассоціацій, преслѣдующихъ какія-либо социальныя или политическія цѣли. Изъ англійскихъ ассоціацій, носящихъ названіе Л., особенно извѣстны Anti-Corn-Law League, основанная Кобденомъ (см. I, 885 и XV, 488), и *Л. защитны свободы и собственности*, образовавшаяся въ 1881 г. въ видахъ противодействія стремленію государства захватить главную распорядительную роль въ различныхъ областяхъ общественной жизни, которыя прежде предоставлены были частной инициативѣ. Эта послѣдняя Л., избравшая девизомъ: «помогающій себѣ помогаетъ государству», уже въ первые три года своего существованія насчитывала 400 тыс. членовъ, въ числѣ которыхъ было 57 различныхъ корпорацій и ассоціацій (см. о ней «Юридич. Вѣстникъ» 1884 г., № 4). Во Франціи наиболѣе извѣстны *Л. патриотовъ* (см. Деруледъ, X, 476; теперь она болѣе не существуетъ) и *Л. образо-*

самла. Последняя (Ligue de l'enseignement) возникла изъ мѣстныхъ кружковъ, образовавшихся по образцу кружка Жана Маса, основаннаго въ 1866 г. съ цѣлью способствовать устройству народныхъ библиотекъ. Въ 1881 г. всѣ эти кружки объединились, не теряя, однако, своего самоуправления, подъ именемъ французской Л. образования, управляемой генеральнымъ совѣтомъ изъ 30 членовъ. Дѣятельность Л. чрезвычайно обширна: она выдаетъ субсидіи школамъ, заботится объ открытіи библиотекъ, устройствѣ бесѣдъ среди рабочихъ, развитіи профессиональнаго обученія. **Вельтиская Л. образованія** основана въ 1864 г. группою либераловъ, съ цѣлью изученія вопросовъ, касающихся обученія и воспитанія. Въ 1876 г. Л. открыла въ Брюсселѣ образцовую школу, гдѣ примѣняетъ на практикѣ новѣйшіе педагогическіе методы; затѣмъ она стремится къ развитію бесплатнаго и обязательнаго свѣтскаго воспитанія, путемъ основанія и поддержки школъ и библиотекъ. Л. управляется генеральнымъ совѣтомъ, который учреждаетъ мѣстные кружки; послѣдніе имѣютъ право, если число ихъ членовъ достигаетъ 100, посылать делегатовъ въ совѣтъ.

Лига мира—см. Тройственный союзъ.

Лигаи (Lehigh)—притокъ р. Делавара (X, 328) въ сѣв.-амер. штатѣ Пеннсилваніи, длиною въ 145 км., впадаетъ у Истона (Easton) и судоходенъ съ Байтгавена (Whitehaven) и образуетъ живописную горную долину, течетъ по богатой углемъ мѣстности, сопровождается желѣзно-дорожными линиями и въ нижнемъ теченіи Лигаискимъ каналомъ.

Лигаридъ—см. Паясій Лигаридъ.

Лигарій (Quintus Ligarius)—помпеянецъ, врагъ Цезаря, въ 45 г. взятый въ плѣнъ при Адруметѣ и сосланный; вскоре послѣ того подверженъ передъ сенатомъ обвиненію въ измѣнѣ. Цицеронъ защищалъ Л.; Цезарь воспользовался этимъ случаемъ, чтобы торжественно помиловать Л. и привлечь Цицерона на свою сторону, придавъ себѣ видъ тронутаго его краснорѣчіемъ. Во время проскрипцій 42 г. Л., вмѣстѣ съ двумя братьями, былъ, кажется, преданъ рабамъ и казнень.

Ligate—см. Legato.

Лигатура—см. Кровоточеніе (XVI, 808).

Лигуери (Альфонсъ-Марія де Liguori, 1696—1787)—епископъ, основатель ордена редемпторствова; происходилъ изъ знатной неаполитанской фамиліи. Сдѣлавшись священникомъ, онъ имѣлъ видѣнія, которыя побудили его основать общество священниковъ для религиознаго воспитанія бѣдныхъ и крестьянъ. Не смотря на оппозицію монашескихъ орденовъ, папа Бенедиктъ XIV утвердилъ это общество, въ 1749 г., подъ именемъ Congregatio Sanctissimi Redemptoris. Конгрегация быстро распространилась по Итали, Бельгій, Польшѣ, Баваріи, Франціи и даже Южн. Америкѣ, явившись отчасти на смѣну официально уничтоженнаго тогда ордена иезуитовъ (см. Редемпторясты). Въ 1816 г. Л. папой Піемъ VII признанъ блаженнымъ, въ 1839 г. Григоріемъ XVI причисленъ къ лику святыхъ, въ 1871 г. Піемъ IX провозглашенъ учителемъ церкви

(doctor ecclesiae). Въ своемъ главномъ трудѣ «Theologia moralis» (Неаполь, 1765 и чаще) Л. весьма близко примыкаетъ къ казуистической морали иезуитовъ, хотя и является не пробабалистомъ, а только эквипробабалистомъ (см. иезуиты, XIII, 625 и Казуистика, XIII, 937). Въ канонизаціи его и провозглашеніи учителемъ церкви иезуиты усматриваютъ торжество своего ученія о морали и даже признаніе всѣхъ сочиненій, разсужденій и взглядовъ Л. непогрѣдимыми. Ревностный поборникъ абсолютной папской власти, Л. является также страстнымъ поклонникомъ католическаго культа Дѣвы Маріи и въ весьма распространенной книгѣ: «Слава Маріи» проводитъ то положеніе, что «всѣ милости рачтуются одной Маріей». Л. написалъ еще: «Vindiciae pro supremo Pontificis potestate» (Венеція, 1781), «L'homme apostolique dirigé pour entendre les confessions» (Венеція, 1782) и др. Полное собраніе его сочиненій задано на франц. языкѣ (30 т., II, 1834), его переписка—на нѣм. языкѣ (т. I—II, Регенсб., 1893). Ср. A. Giattini, «Vita del beato Alfonso-Maria de Liguori» (Монда, 1819; Римъ, 1829); Tannoja, «Mémoires sur la vie et la congrégation de saint Alphonse de Liguori» (Парижъ, 1844); Dilgskron, «Leben des heil. Alfons-Maria de L.» (Регенсб., 1887). См. также литературу къ статьѣ Казуистика (XIII, 937).

Лигуинъ (Валерьянъ Николаевичъ)—профессоръ механики въ новороссійскомъ унив., род. въ 1846 г. Въ 1864 г. поступилъ въ Ршельевскій лицей и въ 1865 г. былъ зачисленъ въ студенты новороссійскаго унив., въ который былъ преобразованъ Лицей. Въ 1869 г. Л.—кандидатъ математическихъ наукъ. Л. неоднократно ѣздилъ за границу для работъ и слушанія лекцій. Въ 1872 г. Л. защитилъ въ новороссійскомъ университетѣ магистерскую диссертацию: «Геометрическая теорія абсолютнаго движенія неизмѣняемой системы» и утвержденъ доцентомъ, а въ 1874 г. въ харьковскомъ унив. докторскую: «Обобщенія нѣкоторыхъ свойствъ движенія системъ» и утвержденъ экстраординарнымъ, а въ 1879 г.—ординарнымъ профессоромъ новороссійскаго университета. Съ 1884 г. онъ былъ деканомъ физико-математическаго факультета и отказался отъ этой должности вслѣдствіе избранія его въ товарищи одесскаго городского головы. Въ 1895 г. онъ избранъ одесскимъ городскимъ головой. Л. создавалъ, можно сказать, особую школу русскихъ ученыхъ, занимающихся преимущественно кинематикою и сродными съ нею науками: многие его ученики теперь состоятъ профессорами, какъ напр. Зачесвскій, Гохманъ, Зелгеръ и др. Изъ многочисленныхъ трудовъ его назовемъ: «Геометрическая теорія абсолютнаго движенія неизмѣняемой системы» (Одесса, 1872), «Геометрическая теорія относительнаго движенія точки и неизмѣняемой системы» (Одесса, 1872), «Sur le lieu des points d'un système invariable mobile d'une manière générale etc.» («Bulletin de la Société Mathématique de France», т. I, 1873), «Sur quelques propriétés géométriques du déplacement d'une figure plane dans son plan» («Nouv. Annales de Mathématique»,

т. XII, 1872), «Обобщение на случай конечных перемещений одной теоремы Шаля относительно сопряженных осей» («Матем. Сборник», т. VI, 1872), «Обобщение некоторых геометрических свойств движения систем» (Одесса, 1873), «Кинематика» («Зап. Имп. Новор. унив.», т. XV, 1874), «Essai d'une classification des engrenages» («Nouv. Ann. de Mathém.», т. XIII, 1874), «Sur les systèmes des tiges articulées» (там же, т. XIV, 1875), «Note relative au théorème sur la composition des accélérations» и пр. («Comptes rendus de l'Acad. des Sc. de Paris», т. 87, 1878), «Sur les aires des trajectoires dans le mouvement plan d'une figure de forme invariable» («Bulet. des Scienc. Mathém.», т. II, 1878), «Sur les aires des courbes anallagmatiques» («Bulet. des Sc. Math.», т. V 1881), «Sur les systèmes articulés de M. Peaucellier, Hart et Kempe» («Nouv. Ann. de Math.», 8-я серия, т. I, 1882), «Sur quelques propriétés géométriques du mouvement d'un point» («Nouv. Ann. de Math.», т. I, 1882), «Непосредственные приложения солнечной теплоты (инсолаторы)» («Зап. Мат. Отд. Новор. Общ. Естеств.», т. IV, 1883), «О безтопочных паровых машинах Гонигмана» (Одесса, 1884), «Новое построение Мориса д'Оканя для определения отношения скоростей в направляющих механизмах Посселя и Гарта» («Зап. Мат. Отд. Новор. Общ. Ест.», т. VI, 1885) и мн. др.

Н. Делоне.

Лиги́йцы (Ligii или Lygii)—группа древних германских народов, причислявшихся к гевнам; они жили между Вислою, Карпатами, Судетами и Вартою. Вместе с гермондурами помогли квадам изгнать данаго им римлянами в царя Ванния; при Домициане, в 84 г., подчинили себя квадов. Къ III в. Л. теряются среди общих переселений и сливаются с готами.

Лигнинъ (хим.)—составная часть древесины (см. Инкрустирующее вещество).

Лигнитъ—см. Бурый уголь.

Лигницъ (Liegnitz)—г. в прусской пров. Силезии, близ слияния Кацбахъ и Шварцвассеръ; 47 тыс. жителей, большую часть протестантов. Фабрики сукна, машинъ, роялей; кожевенные заводы, огородничество в обширных развѣрахъ. До 1875 г. Л. былъ резиденцией герцоговъ Л.; по прекращеніи ихъ рода городъ и княжество Л. перешли къ Австріи. Въ военной исторіи Л. извѣстенъ по сраженію, происходившему около него 15 августа 1760 г. (во время 7-лѣтней войны). Фридрихъ Великій, стоявшій съ своими войсками у этого города и со всѣхъ сторонъ угрожаемый неприятелемъ, обманулъ послѣдняго искусными маневрами и разбилъ атаковавшій прусскую позицію австрійскій корпусъ Лаудона.

Лигноза (хим.)—такъ называлъ Эрдманнъ (1867) часть древесины *, остающуюся въ количествѣ 60—85%, отъ обработки послѣдней слабой соляною кислотой (1 об. солян. кисл. уд. вѣсъ 1,12 на 2 об. воды) при кипяченіи. Принимаемая Л. за определенное химическое соединеніе, содержащее въ своемъ составѣ кѣт-

чатку и нѣкоторую ароматическаго характера группу, онъ пытался изобразить ее формулой $C^{12}H^{26}O^{11}$ (ср. Инкрустирующее вещество).

П. П. Р. Д.

Лигноцѣлѣчатка или *лигноцеллюлоза* (хим.)—см. Волокна растений, Инкрустирующее вещество.

Лигноцерриновая кислота (хим.)— $C_{24}H_{48}O_2 = C_{22}H_{47}.CO_2H$ —предѣльная кисл., найденная въ буковомъ дѣгтѣ (Галль) и въ земляныхъ орѣхахъ (Agachis hyrogaea; Крейлингъ); иглы (изъ спирта), пл. при 80,5° Ц. Известны соли и метиловый и этиловый эфиры.

А. Н. Г. Д.

Лиго (лат. мнѣ.)—припѣвъ латыш. пѣсень въ концѣ Иванова дня. По мнѣнію старой школы исследователей латышской мнѣологии, Л.—богиня любви и радости, соответствующая русской Ладѣ (см.).

Лигово—дачное мѣсто въ 13 в. отъ С.-Петербургa, на Балтійской жел. дор. 84 двора, 196 жит.; школа, 2 лавки, аптека.

Лигодій (Lygodium Sw.)—родъ вьющихся папоротниковъ изъ сем. Schizaeaceae. Изъ ползущаго въ почвѣ корневища вырастаютъ у Л. длинные (иногда до 10 м. длины) листья съ вьющимися черешками. Нѣкоторые виды, родомъ изъ тропической и подтропической восточной Азіи, напр. изящные *L. japonicum* Sw. и *L. scandens* Sw., часто разводятся въ оранжереяхъ.

Г. О.

Лигонье (Джонъ Ligonier)—англ. фельдмаршалъ (1678—1770); началъ службу простымъ солдатомъ; отличился подъ начальствомъ Мальборо; во время войны съ австрійское наслѣдство командовалъ англійской конницей, прикрывая отступление герцога Кумберландскаго въ Маастрихту.

Лигроинъ или *нефтяной спиртъ*—представляетъ продуктъ перегонки нефти, уд. вѣсъ 0,69—0,73 точка кипѣнія 80°—120°. Обыкновенно нефтяной спиртъ раздѣляютъ на два продукта: на бензинъ (уд. вѣсъ 0,68—0,70) и собственно Л., уд. вѣсъ 0,71—0,73. Применяется какъ бензинъ въ особыхъ лампахъ, для карбурации воздуха, для вывода жирныхъ пятенъ и т. п.

П. Ч. Д.

Лигурийская республика—такъ называлось государство генуэзское съ 1797 по 1806 г. Искусно пользуясь недовольными демократическими элементами генуэзской аристократической республики, ген. Бонапартъ заставилъ ея правительство, подъ угрозой полнаго завоеванія, ввести новое государственное устройство, по образцу французскаго. Законодательная власть принадлежала народнымъ представителямъ, составившимъ законодательный совѣтъ и совѣтъ старѣйшинъ. Третъ депутатовъ ежегодно выходила изъ состава совѣтовъ. Исполнительная власть была вручена директоріи, избранной совѣтами. Съ Франціей былъ заключенъ наступательный и оборонительный союзъ. Войсками республики командовали французскіе генералы, такъ что фактически она находилась въ зависимости отъ Франціи. Въ 1806 г. Л. республика, черезъ дожа, назначеннаго Наполеономъ въ 1802 г., выразила желаніе соединиться съ франц. имперіей. См. Генуя, VIII, 336.

Е. З.

*; Омыты его дѣлались съ древесною сѣл.

Лигурійскіе Альпы—см. т. 1, 556.

Лигурійское море—такъ называлось въ древности море между Генуею и Корсикою; нынѣ Генуэзскій заливъ.

Лигурійцы (Ligures, Ligures, Ligures) — народъ, жившій во времена грековъ и римлянъ на берегу Средиземнаго моря, на ЮВ Галліи и на СЗ Италіи. Древніе писатели (Плутархъ, Юстинъ Галикарнаскій) сообщаютъ очень скудные свѣдѣнія о происхожденіи Л. Mullenhof («Deutsche Altertumskunde», В. 1883—90) относитъ Л., какъ я ретійцевъ Тироля и иберійцевъ Испаніи, къ до-арійскому населенію Европы; онъ полагаетъ, что названіе Л. распространилось въ древности также и на племена кельтическаго происхожденія, жившія на СЗ Галліи. Итальянскій ученый Иссель, на основаніи палеонтологическаго изслѣдованія территоріи древней Лигуріи, доказалъ, что Л.—часть кореннаго населенія Италіи, Франціи и Бельгіи, сохранившаго свои характерныя черты только въ Лигуріи, да и то только до древнѣйшаго періода исторической эпохи. Незадолго до христіанской эры область Л. ограничивалась Варомъ, Магрой, Апенниннами и моремъ. Покоренные римлянами, Л. вмѣстѣ съ независимостью скоро потеряли и племенные отличія. Языкъ Л., по мнѣнію известнаго французскаго кельтиста Арбуа де-Жубонвиля, былъ близокъ къ кельтскому и латинскому и вмѣстѣ съ ними относится къ семьѣ индо-европейскихъ языковъ. Относительно территоріи и границъ древней Лигуріи существуютъ большіе споры. Алекс. Вертрагъ говоритъ, что когда галлы перешли Рейнъ, на сѣверѣ и въ центрѣ Франціи жили дикія племена, едва вышедшія изъ неолитическаго періода, а южная Франція была населена на В—Л., на З—иберійцами (XII, 737). Арбуа де-Жубонвиль, видящій въ Л. первое индо-европейское племя въ Европѣ, полагаетъ, что ихъ область выходила далеко за предѣлы собственно Лигуріи; опираясь на свѣдѣтельство древнихъ (Гезіода, Фукидида, Феста Авіена), онъ доводитъ ее на С до Ламанша и до Нѣмецкаго моря, на Ю—до Сициліи. Л., завоевавъ большую часть нынѣш. Франціи у иберійцевъ, отгѣснили послѣднихъ на Ю за Пиреней и по ихъ слѣдамъ вторглись въ Испанію. Затѣмъ они направились на Апеннинскій полу-овъ, отгѣснили туземцевъ сикановъ на Ю и въ Сицилію, но вскорѣ, въ свою очередь, были отброшены новыми пришельцами, умбро-латинами, на З, къ приморскимъ Альпамъ. Эти переселенія Л. подтверждаются лингвистическими изслѣдованіями Арбуа де-Жубонвиля. Собственно Лигурія, которую Титъ Ливій дѣлитъ на цизальпінскую или итальянскую и трансальпінскую или галльскую, занимала вост. часть бассейна Роны, Приморскія Альпы, южный склонъ Апеннинъ и побережье Средиземнаго моря, отъ Марсели до Пизы. Большая часть Л. смѣшалась съ кельтами (кельтолигурійцы, keltoligues) или совершенно окельтизировалась. Арбуа де-Жубонвиль полагаетъ даже, что главную массу галльскаго населенія, которая, по словамъ Цезаря (VI, 13), находилась почти въ положеніи рабовъ, составили покоренные и окельтизированные Л.,

а завоеватели-кельты представляли господствующій классъ. Л. распались на множество мелкихъ племенъ (напр. саллувиі, аллоброги, тауринцы и др.). По словамъ греческихъ и римскихъ авторовъ, Л. были низкаго роста, худощавы, но очень сильны; они питались молокомъ, кореньями, плодами, жили въ жалкихъ лачугахъ или, чаще, въ пещерахъ. Городовъ, за исключеніемъ Генуи, не было. Вооруженіе ихъ составляли луки, пращи, короткіе мечи, топоры и продолговатые мѣдные щиты. Они часто выѣзжали въ море и занимались морскими разбоями. Римляне, которые были ожесточены противъ Л. вслѣдствіе ихъ упорной борьбы за независимость, относятся къ нимъ неблагоприятно, обвиняя ихъ въ лукавствѣ, вѣроломствѣ, склонности къ грабежу. Греки, напротивъ, изображаютъ ихъ людьми энергичными и строгими къ самимъ себѣ, храбрыми воинами и неустрашимыми моряками. Л. занимались земледѣіемъ на морскомъ берегу и въ долинѣ По, а также скотоводствомъ и рубкой лѣса. Главнымъ коммерческимъ ихъ пунктомъ была Генуя, гдѣ они продавали скотъ, кожи, медъ и лѣсъ для постройки кораблей. Исторія Л., особенно древнѣйшая, намъ почти неизвестна. Древніе писатели почти ничего не говорятъ ни о покореніи иберійцевъ лигурійцами, ни о вытѣсненіи послѣднихъ кельтами. Юстинъ сообщаетъ, что греки, основывая Марсель, должны были выдержать упорную борьбу съ Л. и, какъ полагаютъ, заключили съ ними мирный договоръ. Только послѣ пуническихъ войнъ Л. разрушили миръ, напавъ на марсельскіе пункты Ницею (Ниццу) и Антиполисъ (Антибъ). На помощь марсельцамъ выступили римляне, которые, послѣ нѣсколькихъ экспедицій подъ начальствомъ Фульвія Флакка въ 125 г. и Секста Кальвина въ 120 г., подчинили себѣ Лигурію и на мѣстѣ разрушенной столицы самувицевъ построили крѣпость Aquae Sertiae (теперь Э). Только Л. Приморскихъ Альпъ остались свободны до 14 г. до Р. Хр.; они платили дань и получали отъ римлянъ вачальника (praefectus Alpium maritimarum). Императоръ Августъ образовалъ на СЗ Италіи провинцію Л., въ которую входили нынѣшная Ницца, Генуя, южная часть Пьемонта и западная часть Пармы и Пиаченцы. Ср. D'Arbois de Joubainville, «Les premiers habitants de l'Europe» (Парижъ, 2 изд., 1869—1894); Art. Issel, «La Liguria e i suoi abitanti nei tempi primordiale» (Генуя, 1885); его же, «Liguria geologica et preistorica» (Генуя, 1892).

Лигурія—см. Лигурійцы.

Лига (англ. League, франц. Ligue, итал. lega, исп. legoa)—названіе мѣры различной величины. См. Мѣры.

Лига—уѣздный г. Виленской губ., при р. Лидѣ. Есть предположеніе, что городъ основанъ вскорѣ послѣ разоренія въ 1180 г. Дейновскаго княжества (см.). Въ 1380 г. Л. была подарена Ягайломъ Войдыгъ, который былъ женатъ на его сестрѣ Маріи, но въ слѣдующемъ году кн. Кейстутъ взялъ Л. и повѣсилъ Войдылу. Съ 1396 по 1399 г. въ Л. жилъ Тохтамышъ, бѣжавшій изъ ордъ. Въ 1434 г. Л.

была сожжена кн. Свидригайло, но замка оны не могъ взятъ. Городъ подвергался нѣсколько разъ нападенію русскихъ (въ 1655, 1659 и 1694 г.), а въ 1702 г. — шведовъ. Уѣзднымъ городомъ Л. съ 1796 г. Сохранились развалины замка, построеннаго Гедиминомъ (1826). Жителей 7864 (3954 мужч. и 3910 женщ.): евреевъ 5826, католиковъ 1523, православныхъ 915, протестантовъ 62, магометанъ 14, раскольниковъ 12, проч. исповѣданій 12. Дворянъ 485, духовнаго сословія 48, пог. гражданъ и купцовъ 129, мѣщанъ 5698, крестьянъ 1188, военн. сословія 311, проч. сословія 10. Православная церковь, 1 католическая, 1 евр. синагога, 10 молитв. домовъ. Городскихъ доходовъ 8160 р., расходовъ 8296 р., въ томъ числѣ на город. управленіе 1986 р., народн. образованіе 286 р., врачебную помощь 480 р. Фабрики и заводы: 1 пивоваренн. (на 35000 р.), 1 водочный (на 15670 р.), табачн. фабр. (на 46430 р.), кирпичный зав. (на 4080 р.). Свидѣтельство на право торговли въ 1893 г. выдано 942. 2-хъ-классное уѣздное училище, приходское училищ. женскаго смѣною, еврейское 1 кл. начальныхъ. Городская и еврейск. больницы, аптека. Комитетъ общества Краснаго Креста.

Лидскій уѣздъ занимаетъ, по вычисленію Стрѣльбицкаго, 4934,7 кв. в. Площадь у. ровная и только мѣстами пересѣчена невысокими холмами. Берега р. Нѣмана отъ Вѣлицы возвышены и мѣстами образуютъ обрывы. Въ мѣстѣ Юндзина находится магнитная руда. Мѣстами находятся желѣзные и сѣрные колчеданы; болота содержатъ много желѣзной окиси, тамъ же встрѣчаются охра, соломатовая и сѣрная воды. Известнякъ добывается въ Дубичской волости около 5 т. возовъ въ годъ, а въ Великопольской волости до 10 т. пд. При д. Иподолянахъ производится постоянная разработка горшечной глины, ок. 10 т. пд. въ годъ. Кирпичная глина добывается по всему уѣзду; кирпич изъ нея готовится около 2 милл. штукъ въ годъ. Дер. Вайкалаки, Лядкой вол., поставляетъ жернова. Почва преимущественно суглинистая и песчаная. Попадаетъ и хрищеватая почва, смѣшанная съ черноземомъ. Вся площадь уѣзда лежитъ въ системѣ р. Нѣмана, который протекаетъ по уѣзду около 100 в. Онъ судоходенъ на всемъ протяженіи и незначительными пристани на немъ находятся при с. Докудовѣ, Вашкевичахъ и др. Въ него впадаетъ р. Гавія, Наревъ, Нѣманскъ, Лебеда, Липчанка, Костра и др. По р. Гавіи и р. Дзятвѣ сплаваютъ лѣсъ. Болѣе значительнаго озера: Дуба (до 14 въ окр.), Пеляса (до 11 в. въ окр.) и Матора. Болотъ довольно много, преимущественно въ сѣв.-зап. части (Пелясскія, Конявскія и др.) и на юго-вост. (Шебанскія, Домбровенскія, Докудовскія). Подъ лѣсомъ 61000 дес.; казенныхъ лѣсовъ 19870 дес. Лѣсъ по преимуществу хвойный. Лѣса главнымъ образомъ расположены по лѣвому берегу р. Нѣмана и по берегамъ рѣки Дзятвы, Костры и Шлясы. Славятся докудовскія дубровныя рощи. Жителей 183497 (89977 муж. и 93500 женщ.); православныхъ 49335, католиковъ 107986, протестантовъ 112, евреевъ 25420, раскольниковъ 72, магометанъ 521, прочихъ исповѣданій 51. Дворянъ 4430, ду-

ховнаго сословія 285, почетныхъ гражданъ и купцовъ 1485, мѣщанъ 25348, крестьянъ 148711, военнаго сословія 3122, проч. сословія 116. Татары переселены сюда (с. Некратунзе) вел. кн. литовскимъ въ 1395 и 1398 г., изъ числа взятыхъ въ плѣнъ подъ Азовомъ. Главное занятіе жителей — земледѣліе. Всей земли 513135 дес.: дворянамъ принадлежитъ 195960 дес., мѣщанамъ 12470 дес., крестьянамъ 225320 дес., казнь 39580 дес., церковнымъ причтамъ и монастырямъ 2200 дес. Остальная земля принадлежитъ городамъ, частнымъ обществамъ и т. п. Въ 1894 г. озимой рожью засѣяно 65206 дес., озимой пшеницею 930 дес., яровой рожью 953 д., яровой пшеницею 214 дес., овсомъ 30236 дес., ячменемъ 10621 дес., гречихою 18299 дес., горохомъ 3414 дес., чечевицею 152 дес., бобами 166 дес., картофелемъ 8068 дес., льнянымъ сѣменемъ 1418 дес., коноплянымъ сѣменемъ 211 дес. Въ незначительномъ количествѣ разводятся свекловица. Садоводство и огородничество развивается. Груши и яблоки вывозятся въ Вильно, Ковно, Двинскъ и т. д. Лошадей 21435, рогатаго скота 61820 гол., овецъ простыхъ 55580, тонкорунныхъ 1145, козъ 1283, свиней 39420. Конскіе заводы небольшіе, разводятъ мѣстную породу, нѣсколько улучшенную при помощи виленской заводской конюшни. Кустарные промыслы мало развиты, кромѣ лѣсныхъ (отправка лѣсу по Нѣману, рубка и заготовка дровъ, сидка смолы и дегтя и т. д.). Въ нѣкоторыхъ селеніяхъ дѣлаютъ бублики и кренделя. Фабрикъ и заводовъ было: винокуренныхъ 6 (на 49900 р.), спичечный 1 (на 18410 р.), лѣсопильный 1 (2870 р.), смоляный 1 (на 8150 р.), стеклянный 1 (на 7200 р.), кирпичныхъ 3 (на 6200 р.). 24 волости, сельскихъ обществъ 83, селеній 1093, двор. 9202. Првсл. прк. 22, костеловъ 81, синагога 1, евр. молитв. домовъ 26, мечеть 1. 2 хлѣбницы, 4 приемн. повоя, 3 врача, 7 фельдшеровъ, 3 повивальн. бабки, ветеринарный врачъ съ фельдшеромъ. Больнопрактикующихъ врачей 6, аптекъ 4. Народныхъ школъ министерства — народнаго просвѣщенія 26. На содержаніе школъ поступило отъ сельскихъ обществъ болѣе 7 тыс. р. Нѣсколько частныхъ еврейскихъ училищъ. Кургановъ довольно много; ихъ называютъ въ сѣв.-зап. части уѣзда «татарскими и шведскими могилами». Въ нихъ находили серебряныя и бронзовыя вещи, древнія литовскія монеты, пражскіе гроши XIV в., каменные молотки, кремневая стрѣлы и т. д. Нѣсколько городищъ, остатки валовъ. Литературу см. Виленская губ.

А. О. С.

Лидда или *Лодъ* — городъ колѣна Вениамина, въ равнинѣ Саронской, на ЮВ отъ Иоппи, близъ Аримаеи, нѣмѣшней Раммы, по дорогѣ изъ Іерусалима къ Иоппи. Здѣсь рано образовалась христіанская община: когда апостолъ Петръ исцѣпилъ разслабленнаго Энея, всѣ жившіе въ Л. и Саронѣ увѣровали во Христа (Дѣян. IX, 82—85). Городъ Л. былъ отечествомъ великомученика Георгія. Изъ древнихъ памятниковъ Л. замѣчательна открытая въ 1865 г. гробница сивовъ прозелита Алкея, съ греческою надписью. Нынѣ незначительное арабское селеніе.

Lit-de-justice — торжественное заседание французского (парижского) парламента времяз старога порядкз, въ присутствіи короля и паровъ, объявлявшее парламента вносить всз королевскія постановленія (ордонансы) въ свой реестръ и лишавшее ихъ возможности протеста. Ср. Парламенты (во Франціи).

Лидерсъ (гр. Александръ Николаевичъ) — ген.-адъютантъ (1790—1874); боевое поприще началъ подъ Аустерлицемъ. Въ сраженіи подъ Кульмомъ былъ тяжело раненъ. Командуя полкомъ, отличился въ турец. войну 1828—29 гг.; въ 1831 г. участвовалъ въ штурмѣ варшавскаго предістья Воли. Въ 1837 г. назначенъ командующимъ 5-мъ пѣхотнымъ корпусомъ. Въ 1843 г. части этого корпуса отправлены были на усиліе кавказскихъ войскъ, и Л. принялъ начальство въ сѣв. и нагорномъ Дагестанѣ въ весьма трудное для насъ время, когда успѣхи Шамилы взволновали весь край. Въ 1848 г. Л. былъ назначенъ командующимъ нашими войсками въ Молдавіи и Валахіи, гдѣ поддерживалъ наилучшія отношенія съ жителями. Въ 1849 г., когда русское правительство рѣшило подать помощь Австріи, 5-й корпусъ былъ двинутъ въ Трансильванію (см. Венгерская война). При началѣ восточной войны Л. командовалъ отрядомъ на нижнемъ Дунаѣ; послѣ кончины имп. Николая I онъ былъ назначенъ командующимъ южной арміей, а въ концѣ 1855 г. — главнокомандующимъ крымской арміей. Съ 1856 по 1861 г. находился въ отпуску. Когда возникли волненія въ Польшѣ, Л. назначенъ былъ исправляющимъ должность намѣстника въ царствѣ и главнокомандующаго 1-ю армію, но вскорѣ, во время прогулки по Варшавѣ, былъ тяжело раненъ злоумышленникомъ. Въ 1862 г. онъ назначенъ членомъ государственнаго совѣта и возведенъ въ графское достоинство. Ср. Непокойчицкій, «Графъ А. Н. Л.» (биографическій очеркъ, «Русскій Иивальдъ», 1874 г., № 50). Л. не оставилъ муж. потомства, вслѣдствіе чего зятю его, полковнику Александру Александровичу Веймарну, разрѣшено было принять титулъ графа *Лидерсъ-Веймарнъ*.

Лидеръ (англ. Leader, т. е. вождь, руководитель) — у англичанъ наз. такъ: 1) передовая статья газеты (leading article); 2) въ палатѣ общинъ — глава партіи, располагающей большинствомъ въ палатѣ; 3) первая скрипка, концертмейстеръ оркестра и т. п.

Лидиантъ. — Л. былъ названъ Гюйо фиолетовый анилиновый пигментъ, полученный имъ при окисленіи раствора хлористоводороднаго анилина растворомъ красной синильной соли и раствореніемъ получающагося при этомъ осадка въ виннокислотной или щавелевой кислотѣ. Въ настоящее время пигментъ практическаго значенія не имѣетъ. А. П. Л. А.

Лидиантъ или *лидійскій камень* — см. Халцедонъ.

Лидійскій тетракордь — одинъ изъ трехъ диатоническихъ тетракордъ (лидійскій, фригійскій, дорійскій), составлявшихъ основу древней греческой музыки. Лидійскій тетракордь имѣетъ между первымъ и вторымъ звуками разстояніе въ тонъ, между вто-

рымъ и третьимъ — тонъ, между третьимъ и четвертымъ — полутономъ. Сопоставленіе двухъ тетракордъ составляло гамму и называлось у грековъ гармонією. Л. гамма или гармонія состояла изъ двухъ раздѣльныхъ Л. тетракордъ: $c d e f, g a b c$. Гиперлидійская

гамма или гармонія состояла изъ 2-хъ связанныхъ Л. тетракордъ, съ присоединеніемъ одного звука сверху, гиполидійская — съ присоединеніемъ одного звука снизу. Греческія гаммы или гармоніи вошли въ основаніе христіанской музыки подъ названіемъ церковныхъ ладовъ, при чемъ греческія наименованія примѣнены къ церковнымъ ладамъ не въ томъ порядкѣ, какъ у грековъ. Греческая Л. гармонія стала называться іонійскимъ ладомъ, а гиполидійская гармонія — лидійскимъ. Этотъ ладъ наименѣе употребителенъ, по причинѣ чрезмѣрной кварты, образующейся между первой и четвертой степенями.

Н. С.

Лидіа — св. мученица, супруга св. мученика Филиппа, пострадавшая вмѣстѣ съ супругомъ и четырьмя сыновьями въ Иллиріи, въ царствованіе Адриана, во II в. Память празднуется 23 марта.

Лидія (Lydia) — въ древности страна въ Малой Азіи, называвшаяся раньше Меоіея, доходившая до Эгейскаго моря и внутри полуострова занимавшая верхнія теченія Герма и Каистра, отдѣленные другъ отъ друга Тмоломъ. Вблизи гѣваго берега Герма находилась Магнезіа (нын. Манисса), на сѣв. склонѣ Сипила; жители ея приводились въ связь съ иттиетами Тессалии. Сарды (нын. Сардъ), ирская твердыня Л., лежали на сѣв. склонѣ Тмола, при Пактолѣ. У Гигейскаго озера находятся и нынѣ многочисленныя могильныя холмы Аліатта и другихъ лидійскихъ государей (нынѣш. Бин-бир-тепе). Изъ Ефеса велъ оживленный путь въ Сарды, проходившій по кибанской долинѣ, съ часто упоминаемымъ авторами г. Гинепою. Вся страна имѣла весьма плодородныя поля, особенно у Сардъ и по Каистру, была богата лошадьми, давала хорошее вино, шафранъ, цинкъ и нѣмѣ металлы, особенно золото, добывавшееся какъ въ копѣ на Тмолѣ, такъ и въ пескѣ р. Пактола. Жители Л., рано достигшіе извѣстной степени культуры, принадлежали къ неопредѣленной расѣ, родственной тирсенамъ, торребамъ и сарданамъ и подвергшейся сильному вліянію хетитовъ; одна изъ царскихъ династій Л. принадлежала, какъ предполагаютъ, къ племени хетитовъ. Древнѣйшая исторія страны рассказывается греческими историками въ совершенно мнѣологическихъ чертахъ. Столицей Л. была сначала Магнезіа, первоначальный центръ цивилизаціи этихъ мѣстъ, резиденція Тантала, друга боговъ, отца Ніобы и Пелопидовъ. Древнѣйшія царскія династіи — Атіады, смѣненные Гераклидами — признавали фригійское верховенство. Въ VIII вѣкѣ до Р. Хр. Л. была настоящимъ феодальнымъ государствомъ. За царемъ, резиденціей котораго былъ гор. Сарды, слѣдовала цѣлая іерархія крупныхъ вассаловъ и владѣтельныхъ князей, по большей части родственниковъ царствующей династіи, снабженныхъ специальными привилегіями. Мелкіе

города Тисса, Келены, Даскилий и Тирра были резиденциями нескольких младших династий, которые своими притязаниями и постоянными возмущениями значительно ослабили власть своего верховного повелителя. В течение почти двала столетия Гераклиды пользовались властью только по имени; две фамилии царской крови — Тилониды и Мерминады — оспаривали друг у друга титул царского соправителя. Гигесъ, первый известный нам по имени Мерминадъ, был возведенъ въ этотъ санъ однимъ изъ царей; но заговоръ Агиатта, наследника престола, временно привелъ къ власти Тилонидовъ, которымъ Садиятъ, послѣдній царь изъ Гераклидовъ, отдалъ санъ соправителя, предоставивъ Гигесу низшую придворную должность. Послѣдній поднявъ открытое возстаніе, убилъ Садиятта и захватилъ корону. История Гигеса сдѣлалась у грековъ предметомъ легендъ (VIII, 620 и XIV, 279). Возстаніе Мерминадовъ было началомъ новой эры для Л.: пробуждены были воинственныя наклонности лидійскаго народа. Городъ Сарды былъ превращенъ въ укрѣпленный лагерь, гдѣ конница царя отдыхала зимою и откуда каждую весну предпринимала набѣги. Л. подчинила себѣ на Ю карійскій берегъ, на С — Троаду и Мизию. Съ Іоніею начата была война, продолжавшаяся полтора столѣтій; лидійцы жгли сады, разрушали города, грабили храмы. Іонійская культура проникла ко двору Мерминадовъ и мало по малу сгладила слѣды предшествовавшихъ вліяній — хеттискаго и ассирійскаго. По древнему преданію, въ началѣ VII в. въ Л. стали чеканить золотыя и серебряныя монеты; древнѣшнія монеты лидійцевъ были изъ электрона, смѣси 78° золота и 27° серебра, но чеканилась и легкая, вавилонскаго образца, золотая и серебряная монета. Нашествіе киммерійцевъ (XV, 62) заставило Гигеса обратиться къ помощи Ассурбанипала ассирійскаго; тотъ ему помогъ, но заставлялъ платить себѣ дань. Когда Гигесъ (Гуггу въ ассирійскихъ надписяхъ) пересталъ платить эту дань и даже послалъ карійскихъ и іонійскихъ наемниковъ къ возмущившемуся Псамметиху I, киммерійцы снова вторглись въ Л. Во время этого вторженія Гигесъ былъ убитъ, Л. была опустошена и Сарды взяты, за исключеніемъ внутренней крѣпости (660 г.). Ардизъ, сынъ Гигеса, возвратилъ большую часть утеранной территоріи и расширилъ свои владѣнія на счетъ греческихъ поселеній. Онъ отрѣзалъ Милетъ отъ остальныхъ городовъ іонійскаго союза, занявъ укрѣпленный акрополь Пріены. Садиятъ, слѣдующій царь (680—618), дважды разбилъ пѣхоту города Милета въ долинѣ Меандра. Агиаттъ (617—586), отчаявшись въ надеждѣ взять Милетъ преступномъ, рѣшилъ принудить его къ сдачѣ посредствомъ голода, но это рѣшеніе разбилось о стойкость милетцевъ. Онъ заключилъ съ ними миръ и, бросившись на другіе менѣе укрѣпленные города, взялъ Смирну. Едва только удалось ему утвердить свою верховную власть до дѣлага берега Галиса, какъ онъ столкнулся съ Кіаксаромъ мидійскимъ (XV, 252). Борьба продолжалась 6 лѣтъ, съ переменнымъ успѣхомъ. 28 мая

586 г. до Р. Хр. оба царя рѣшились дать рѣшительное сраженіе, какъ вдругъ произошло солнечное затмѣніе, разстроившее ихъ планы. Иранцы не желали сражаться иначе, какъ при солнечномъ свѣтѣ, а лидійцы, хотя и предупрежденные, какъ говорятъ, Фалесомъ о предстоящемъ явленіи, оказались смущенными не менѣе своихъ противниковъ, и обѣ арміи тотчасъ же разошлись. Благодаря посредничеству Навуходоносора, заключенъ былъ миръ; Галисъ остался границею и, для закрѣпленія союза, Агиаттъ выдалъ свою дочь за Кіаксарова сына, Астиага. Послѣ этой войны Агиатту удалось добиться вліянія на Ефесъ; послѣдніе годы своего царствованія онъ употребилъ на постройку гигантской гробницы. Сынъ его Крезъ (XVI, 625) далъ наибольшее распространеніе Л., но при немъ, въ 546 г., Лидійское царство было разрушено Киромъ и съ тѣхъ поръ дѣлило судьбу Передней Азии подъ владычествомъ персовъ, македонянъ, сирійцевъ и римлянъ. Жители, которые и прежде многое успѣли перенять отъ жившихъ по побережью грековъ, все болѣе и болѣе теряли свою національность, такъ что во времена Страбона не существовало уже и языка ихъ. До покоренія персами, лидійцы были народомъ храбрымъ и воинственнымъ; ихъ конница считалась лучшею, они славились какъ изобрѣтатели гимнастическихъ военныхъ игръ. Киръ систематически уничтожалъ воинственный духъ народа, запретилъ лидійцамъ носить оружіе, велѣлъ ихъ обучать вмѣсто военныхъ упражненій пѣнію и танцамъ и положилъ начало той изнѣженности, которая составила потомъ дурную славу этого народа. Промышленность и торговля и въ персидское время стояли въ Л. высоко и дали странѣ цвѣтущій, богатый видъ. Лидійцы стояли на культурной ступени болѣе низкой, чѣмъ греки; нравственность лидійцевъ была не высока; дѣвочки, безъ ущерба для своей доброй славы, зарабатывали приданое проституціею. Наиболѣе распространенъ былъ религіозный культъ Кибелы (XV, 41); существовалъ и фаллическій культъ (въ древнихъ могильныхъ курганахъ Л. вездѣ почти находили исполненскіе фаллы). Наука и литература въ Л. никогда, кажется, не процвѣтали. Весь интересъ жителей былъ сосредоточенъ на торговлѣ. Лидійцамъ приписывается первая мысль о гостиницахъ и чеканкѣ монеты. Они рано уже умѣли готовить роскошныя платья, ковры, красить шерсть и плавить руду; они стали впервые употреблять *лидійскій камень*, какъ пробирный. Самобытная архитектура ихъ сохранялась лишь въ могильныхъ памятникахъ, въ видѣ круглыхъ, конусообразно кончающихся строеній. Ср. Olfers, «Ueber die lydischen Königsgräber bei Sardes» («Abhandlung der Berl. Akad. der Wissenschaften» 1858); Schubert, «Geschichte der Könige von Lydien» (Бреславль, 1834); Hölzer, «Das Zeitalter des Gyges» («Rhein. Museum», XXXV); Barclay V. Head, «The coinage of Lydia and Persia» (Лондонъ, 1877); Radet, «La Lydie et le monde grec au temps des Merminades» (П., 1893); Масперо, «Древняя история народовъ Востока» (М., 1895). А. М. Л.

Лиднеръ (Benkt Lidner, 1757—98) — талантливый шведский поэт, служилъ матросомъ, позже былъ секретаремъ посольства въ Парижъ; велъ беспорядочную жизнь, умеръ всеми оставленнымъ. Изъ его страстныхъ поэтическихъ произведенийъ особенно извѣстны «Grefinnan Spastagas Död», «Aret 1783» и опера «Medea». До сихъ поръ его сочинения пользуются большимъ успѣхомъ; 8-ое изд. ихъ вышло въ 1878 г.

Лидо (Lido—«берегъ») — такъ назыв. береговая полоса между лагунами и моремъ близъ Венеціи.

Лидсѣ (Leeds) — г. въ англійскомъ графствѣ Йоркъ, на р. Айръ; пятый, по величинѣ, городъ Англій. Ратуша въ стилѣ позднѣйшаго періода Ренессанса, съ статуей королевы Анны; памятники Веллингтону; огромные шерстяные склады (White and Mixed Cloth Hall), великолѣпный рынокъ, нѣсколько театровъ. Лордширская коллегія — филиальное отдѣленіе манчестерскаго университета Виктории (78 профессора, 705 студентовъ); съ ней соединены технологическое и медицинское отдѣленія. Латинская школа, основанная въ 1555 г.; семинарія англійская и римско-католическая, военная школа, художественно-ремесленное училище, институтъ механиковъ, ремесленное училище, много городскихъ и частныхъ школъ; публичная библиотека и библиотека Пристили съ 75000 томовъ; особенно богатъ отдѣлъ древнихъ книгъ. Литературно-философское общество, имѣющее богатый музей. Много богоугодныхъ заведеній, изъ которыхъ особенно замѣчательна богадѣльня Джона Гаррисона; домъ трудолюбія. Нѣсколько банковъ. Превосходные водопроводы; въ 6 км. отъ города большой и красивый паркъ. Благодаря своему положенію въ центрѣ желѣзныхъ дорогъ и у канала, а также изобилію каменнаго угля, Л. — главный центръ шерстяной мануфактурной промышленности въ Англій; фабрики всевозможныхъ шерстяныхъ издѣлій, отъ тяжелыхъ ковровъ и одеялъ до тончайшихъ тканей. Весь лидсскій округъ занятъ шерстянымъ производствомъ и доставляетъ лучшіе сорта суконъ и тканей, въ большомъ количествѣ, чѣмъ какой-либо другой фабричный районъ въ Европѣ. Л. ведетъ всемирную торговлю этими произведеніями, до сихъ поръ господствуя на рынкахъ Сѣв. и Южн. Америки, не смотря на почти запретиельные тарифы первой и неурядицы въ послѣдней. Слѣдующее по значенію производство — желѣзо- и сталелитейное; оно такъ быстро развивается, что скоро можетъ превзойти шерстяное. Кромѣ издѣлій изъ желѣза и стали, Л. ведетъ большую торговлю сырыми металлами. Многочисленны также фабрики льняныхъ издѣлій, отъ самыхъ грубыхъ мѣшковъ до тончайшаго полотна; довольно значительно производство дамскихъ шляпъ и верхней одежды; заводы стекальные, маслобойные, химическіе, писчебумажныя фбр. Жит., съ предѣльями, 388761; между ними много ирландцевъ, принадлежащихъ къ бѣднѣйшимъ классамъ населенія. Л. имѣлъ значеніе уже при Вильгельмѣ Завоевателѣ; замокъ его въ 1399 г. служилъ мѣстомъ заточенія Ричарда II. Въ XVII в. Л. становится центромъ шерстяной промышленности.

Лидсѣ (Фона Осборнъ, гр. Danby, нарк. Saertharthen, герцогъ Leeds, 1631—1712) — англ. государственный дѣятель; послѣ реставраціи Стюартовъ избранъ въ палату общинъ, гдѣ принадлежалъ къ противникамъ канцлера Кларендона (см. Гайдъ, VII, 877), углы, впрочемъ, искусно лавировать между партиями. Въ 1674 г., послѣ паденія министерства Кабаль (см. XIII, 775), Карлъ поставилъ Осборна, возведеннаго въ графы, во главѣ кабинета. Новый премьеръ вернулся къ политикѣ своего бывшаго противника Кларендона, стремясь къ поддержкѣ королевской прерогативы путемъ особеннаго покровительства англиканской государственной церкви. Въ то время, какъ король держался франкофильской политики, Денби желалъ привлечь его на сторону соглашенія съ Нидерландами. Ожесточеніе народа противъ короля, возросшее особенно послѣ открытія мнимаго папистскаго заговора, ловилъ въ интригахъ французскій посолъ, сумѣвъ направить противъ ненавидѣвшаго французовъ министра. Денби былъ обвиненъ въ измѣнѣ, въ апрѣлѣ 1679 г. лишился должности и былъ заключенъ въ Тоуэръ. При Яковѣ II онъ принадлежалъ къ недовольнымъ, которые вошли въ сношенія съ Вильгельмомъ Оранскимъ и содѣйствовали избранію его и его супруги Маріи на престолъ. Вильгельмъ оказывалъ ему наибольшее довѣріе, назначилъ его председателемъ тайнаго совѣта и далъ ему титулъ маркиза. Тѣмъ болѣе на него нападали виги. Когда онъ въ 1694 г. получилъ преобладаніе въ управленіи, Вильгельмъ возвелъ Денби въ санъ герцога. Въ слѣдующемъ году онъ былъ обвиненъ палатою общинъ во взяточничествѣ. Отсрочка засѣданій прекратила дѣло, но вліяніе Л. уже не имѣлъ, хотя и удержалъ титулъ лорда-президента до 1699 г. Онъ опубликовалъ: «Memoirs relating to the impeachment of the Earl of Danby, Duke of Leeds» (Лондонъ, 1711).

Лидсѣ - Ливерпульскій каналъ, въ Англій, построенъ въ 1770—1816 г. и 2 милліона фунтовъ стерлинговъ; начинается на С отъ Ливерпуля двумя большими водоемами и у Лидса идетъ къ р. Айръ; длина—210 км.; проходитъ черезъ Йоркширскія горы, имѣетъ 90 шлюзовъ, 185 акведуковъ и постовъ и 7 отдѣляющихся отъ него вѣтвей.

Лидтинъ (Августъ Lydtin) — нѣм. ветеринаръ, род. въ 1834 г. Л. изобрѣлъ особый приборъ для намѣренія разныхъ частей животнаго съ цѣлью опредѣлить годность скота. Глав. соч.: «Anleitung zur Ausübung der Fleischbeschau» (3 изд., 1890); «Die Beurteilung v. Zucht- Nutz- und Preistiereu».

Лидь (Іоаннъ Лаврентій Lydos) — греческій писатель; занималъ высокія придворныя должности при дворѣ Анастасія и Юстиніана. Отъ него сохранились соч.: «Περὶ μῦθων» («De Mensibus»), «Περὶ ἀρχῶν τῆς Ῥωμαίων πολιτείας» («De magistratibus reip. Rom.», Пар., 1812), «Περὶ διοικήσεων» («De ostentis», Лейпцигъ, 1868); изъ нихъ первое имѣется лишь въ отрывкахъ и выпискахъ. Они цѣнны по сохраннымъ въ нихъ даннымъ изъ важныхъ потерянныхъ сочиненій Нигидія, Лабеона и др.

Полное издание сочинений Л. см. въ «Scriptores Byzantini» (Боннъ, 1837).

Лидь—р. Новгородской губ., Устюжскаго у., притокъ Чагодоща, беретъ начало изъ оз. Святого (Тихвинскаго у.), протекаетъ рядъ озеръ. Длина 100 в., значительный сплавъ на 76 в.

Линноезеро—оз. Олонеккой губ., на границѣ Петрозаводскаго и Повънецкаго уу. Площадь 52,8 кв. в., длина до 16 в., ширина до 8 в. Берега его плоски, болотисты и покрыты кустарникомъ и деревьями. На озерѣ находится большой обитаемый островъ, почву котораго составляетъ пестрый мраморъ. Изъ озера вытекаетъ р. Ляма, впадающая въ Онежское озеро послѣ 85 в. течения.

Лизандръ (Дмитрій Карловичъ, фонъ, 1824—94)—русскій поэтъ, пользовавшійся нѣкоторою извѣстностью въ 1840-хъ годахъ. Стихотворенія его печатались въ «Библиотекѣ для чтенія» и въ 1845 г. составили отдѣльный сборникъ. Затѣмъ Л. напечаталъ «Лучи и тѣни, 45 сонетовъ» (М., 1859) и еще сборникъ стихотвореній: «Передъ закатомъ» (М., 1892). Нѣкоторыя стихотворенія Л., поэта чистаго искусства, художественны и пластичны, но любимой его формой былъ мало подходящий къ русскому стихосложенію сонетъ.

Лизандръ (Λισάνδρος)—спартанскій полководецъ, отличавшійся и выдающимися политическими способностями, честолюбивый и неразборчивый въ выборѣ средствъ, суровый и жестокий, но умѣвшій привлекать къ себѣ расположеніе людей, съ которыми имѣлъ дѣло. Въ 408 г. Л. былъ поставленъ во главѣ флота, дѣйствовавшаго противъ аеяннъ у бер. Мал. Азіи и потерпѣвшаго передъ тѣмъ рядъ пораженій отъ Алкивиада. Оставаясь въ дружественномъ спартацѣмъ Ефесѣ, Л. прежде всего озабочился увеличеніемъ флота и получилъ на то средства отъ Кира Младшаго. Когда Алкивиадъ, съ частью флота, отплылъ для сбора денегъ съ городовъ и оставленный имъ начальникомъ флота у Самоса, Антиохъ, вопреки приказанію Алкивиада, безразсудно вызвалъ спартацѣвъ на бой, Л. далъ битву при Нотіи; аеянне бѣжали, потерявъ 15 кораблей и много людей. Послѣ этого Л. содѣйствовалъ организаціи олигархическихъ партій въ греч. городахъ М. Азіи и черезъ нихъ возбуждалъ города къ дѣятельной борьбѣ съ Аеинами. Въ концѣ 407 г. исполнился срокъ его должности, и на смѣну ему былъ присланъ изъ Спарты Каликратидъ. Чтобы затруднить положеніе своего преемника, Л. отослалъ Киру обратно деньги, остававшіяся еще неистраченными. Когда спартанскій флотъ потерпѣлъ пораженіе при Аргинусскихъ о-вахъ и Каликратидъ палъ, спартацѣвы, уступая желаніямъ акипажа и союзниковъ, опять отправили къ флоту Л., въ качествѣ помощника наварха (нач. 406 г.); но на самомъ дѣлѣ командованіе флотомъ было въ рукахъ Л. Киръ, отозванный къ умирающему отцу, передалъ Лизандру управленіе передней Азіей и всѣ лично принадлежавшіе ему доходы съ городовъ. Избѣгая сначала столкновеній съ аеянскимъ флотомъ, Л. дѣйствовалъ противъ союзниковъ Аеиы. Когда онъ взялъ приступомъ союзный съ Аеинами городъ Лам-

псакъ, на Геллеспонтѣ, аеянне, слѣдовавшіе за нимъ со 180 кораблями, расположились противъ Лампсака, у мѣстечка Эгостъ-Потамоса (Αἴγος ποταμοί), гдѣ произошла знаменитая битва: 4000 аеяннъ были взяты въ плѣнъ и казнены. Города, бывшіе въ союзѣ съ Аеинами, безъ труда, за исключеніемъ Самоса, были заняты Л., вездѣ назначавшимъ декархіи изъ преданнѣйшихъ ему лицъ, съ спартанскимъ гармономъ. На о. Тазосѣ приверженцы аеяннъ были коварно перебиты; жители Эгины, Мелоса и др., изгнанные аеяннами, были возвращены на родину. Наконецъ, въ концѣ 406 г., опустошивъ о-въ Саминиъ, Л. со 150 кораблями подошелъ къ Пирею; одновременно съ этимъ Аеины были обложены съ суши царями Агисомъ и Павзаніемъ. Когда въ мартѣ 404 г. аеянне, терпя голодъ, рѣшили сдаться, Л. вошелъ въ Аеины, чтобы привести въ исполненіе условія мира: вернуть аеянскихъ изгнанниковъ, отнять всѣ корабли кромѣ 12, уничтожилъ верфи и положилъ начало разрушенію длинныхъ и пирейскихъ стѣнъ. Въ концѣ лѣта 404 г. Л. опять появляется въ Аеинахъ и, лично присутствуя (на народномъ собраніи, заставляетъ аеяннъ принять предложеніе Драконтида о передачѣ власти 30-ти олигархамъ. Вскорѣ и Самосъ ему сдается. Такъ какъ олигархи, поставленные во главѣ городовъ, были обязаны своимъ возвышеніемъ Л., то Л. считался въ это время распорядителемъ судебъ Греціи; поэты воспѣвали его подвиги, нѣкоторые города почитали какъ бога. Въ М. Азіи, куда Л. назначенъ былъ стратегомъ, многіе города жаловались на его жестокость и насилія, но тщетно, пока, наконецъ, не поступили жалобы и отъ вѣрнаго союзника спартацѣвъ, сатрапа Фарнабаза. Тогда эфоры послали Л. тайный приказъ явиться въ Спарту. Опасаясь ответственности, Л. отправился въ Ливию, для исполненія обѣта, даннаго имъ Зевсу Аммону. Оба царя, завидовавшіе ему и боявшіеся его могущества, рѣшили смѣнить олигарховъ—друзей Л. и благопріятствовать народнымъ партіямъ. Въ Атикѣ вспыхнула возстаніе демократовъ; Л. вернулся въ Спарту и уговорилъ послать аеянскимъ олигархамъ 100 талантовъ на наемъ войска, которымъ долженъ былъ предводительствовать Л.; но въ это время демократы восторжествовали въ Аеинахъ, и для Л. наступили годы бездѣятвія. Въ 398 г., когда умеръ царь Агисъ и ему долженъ былъ наследовать сынъ его Леотихидъ, Л. убѣдилъ брата Агиса, Агезиана, возбудить вопросъ о незаконнорожденности Леотихида и сдѣлаться царемъ, что и удалось; благодаря дѣятельному участію Л. Въ 396 г. Л. сопровождалъ Агезиана въ М. Азію, рассчитывая опять играть видную роль; но Агезианъ вовсе не былъ склоненъ поддаваться его совѣтамъ. Полный ожесточенія противъ Агезиана и своихъ согражданъ, Л. вернулся въ Спарту, намѣреваясь добиться власти посредствомъ государственнаго переворота. Тѣмъ временемъ фокейцы, съ которыми начали войну эвванцы, обратились за помощію къ спартацѣмъ; послѣдніе послали къ нимъ Л., который долженъ былъ составить войско изъ фокейцевъ и окрестныхъ мелкихъ народовъ, и напасть на Эввы

съ запада, а царь Павзаній, съ войскомъ изъ спартацевъ и пелопоннесцевъ—съ юга. Для соединенія обѣихъ войскъ назначенъ былъ городъ, но Павзаній опоздалъ на соединеніе. Л., не дожидаясь его, подступилъ къ стѣнамъ города, но во время вылазки осажденныхъ былъ убитъ и войско его разбито. *Р. Л.—р.*

Лизевилль (Lisevill) — шведская морская купальная станція у Скагеррака. Защищена скалами отъ сѣв.-зап. вѣтровъ. Заведеніе для теплыхъ ваннъ. Грязевыя ванны. Растираніе водородными.

Лизена (Lizéne)—рѣка во Франціи, впадающая въ р. Алленъ, у г. Монбельяра. На берегахъ ея происходилъ 15—17 января 1871 г. рядъ сраженій между прусскимъ отрядомъ генерала фонъ-Вердера, прикрывавшимъ съ Ю осадъ Вельфора, и французскою арміею генерала Бурбаки, пытавшагося освободить эту крѣпость. Хотя силы французской арміи (180 — 140 т., 400 орудій) втрое превышали отрядъ Вердера, расположенный, къ тому же, на весьма растянутой позиціи, но боевыя качества этой арміи, наскоро сформированной и обученной, были невысоки. Не смотря на нѣкоторые частныя успѣхи, рѣшительной побѣды она не могла одержать, а когда получено было извѣстіе о приближеніи къ г. Везулю двухъ германскихъ корпусовъ, подъ начальствомъ Мантейфеля, то Бурбаки, въ ночь на 18 января, началъ отступление къ Безансону.

Лизипповыя пелосты — см. Межклеточныя пространства.

Лизиппахъ (около 170 г. до Р. Хр.) — 45-й первосвященникъ іудейскій. Предпосланный его Менелай, не будучи въ состояніи заплатить сумму, за которую купилъ первосвященство, былъ призванъ въ Антиохію дать отчетъ въ своемъ поведеніи, и оставилъ въ Іерусалимѣ своего брата Л. мѣстоблюстителемъ. Л. употребилъ во зло предоставленную ему власть, взявъ изъ сокровищницы храма драгоценныя сосуды и пославъ ихъ Менелай, который одинъ изъ нихъ отдалъ Андронику, наместнику Антиоха-Епифана, а другіе продалъ. Народъ, узнавъ объ этомъ святотатствѣ, возсталъ противъ Л.; онъ хотѣлъ защищаться, но былъ убитъ близъ сокровищницы храма.

Лизиппахъ (Lisipatos)—столикъ III в. до Р. Хр., въ Римѣ, учитель Амеція, перешедшаго потомъ къ Платину.

Лизиппахъ (Lisipatos, 361—281 до Р. Хр.) — полководецъ Александра Вел., послѣ смерти его получилъ Фракію; въ 316 г. заключилъ съ діадокхамъ Кассандромъ, Птоломеемъ и Селевкомъ союзъ противъ Антигона (I, 833). Л., принявшій въ концѣ IV в. царскій титулъ, захватилъ, послѣ смерти Антигона, Малую Азію до Галиса и Тавра. Во время похода противъ жившихъ за Дунаемъ гетовъ (292) попалъ въ плѣнъ, вмѣстѣ съ большинствомъ своего войска, но былъ освобожденъ царемъ гетовъ, которому далъ въ жены свою дочь. Въ борьбѣ съ Димитріемъ Полиоркетомъ Л. пытался расширить свою власть на З и въ 286 г. подчинилъ себѣ Македонію. Позже онъ изъ подозрительности убилъ своего сына Агаокла, приверженцы котораго бѣжали къ Се-

левку Никатору. Въ борьбѣ съ послѣднимъ онъ былъ разбитъ, на равнинѣ Кора во Фригіи, и палъ на полѣ битвы.

Лизипповыя (Мѣловатская тожъ)—слоб. Острогожскаго у., Ворожежской губ., при рч. Свинухѣ, въ 89 в. отъ у. г.; дворовъ 361, жит. 3455; церковь, школа.

Лизиппъ (Lisippos) — древне-греческій скульпторъ и литейщикъ, работавшій исключительно изъ бронзы, глава пелопоннеской школы IV в. до Р. Хр. Онъ былъ родомъ изъ Сикиона и жилъ въ серединѣ IV в. Его карьера простиралась отъ 360-хъ гг. до 316 г. Какъ художникъ—онъ былъ самоучка и самъ признавалъ Поликлета «Дорифора» своимъ учителемъ. Преданіе приписываетъ Л. 1500 произведеній, но это число преувеличено. Вообще ихъ можно раздѣлить на 5 категорій: 1) *Бож.* «Зевсъ» (4 изваянія въ Тарентѣ, Немей, Сикионѣ и Мегарахъ), «Посидонъ» (истмійскій, въ Коринѣ), «Геліосъ» (въ колесницѣ, на о-вѣ Родосѣ), «Аполлонъ и Гермесъ, спорящіе изъ-за лры», «Дионисъ», «Эротъ» (въ Теспяхъ), «Сатиръ» (въ Афинахъ), «Кафосъ» (олицетвореніе удачнаго момента, быть можетъ въ видѣ юноши). 2) *Герои и главные образы Геракла*, Упомянутыя нѣсколько изваяній Геракла, принадлежащихъ Л. Между прочимъ, одно колоссальное, въ Тарентѣ. Нѣсколько разъ Л. представлялъ этого героя сидящимъ, то отдыхающимъ послѣ подвиговъ, то наслаждающимся трапезой. Весьма возможно, что знаменитый белведерскій торсъ есть не что иное, какъ остатокъ повторенія Лизипповой статуи Геракла и трапезой. Также и другая знаменитая статуя Геракла, такъ наз. «Гераклъ Фарнезскій», несомнѣнно представляетъ развитіе типа героя, созданнаго Л. Какъ торсъ, такъ и Гераклъ Фарнезскій одинаково поражаютъ знаніемъ анатоміи и подчеркнутою выдѣлкою мускулатуры. Ко второму роду произведеній Л. должно отнести также цѣлый рядъ изображеній, подвиговъ Геракла (вѣроятно въ группахъ), находившихся въ гор. Алліи въ Акарнаніи. 3) *Портреты*, а именно идеальныя изображенія лицъ, черты коихъ или вовсе не сохранились, или сохранились лишь въ преданіяхъ, какъ напр. семи мудрецовъ, Эзопа, поэтессы Праксиллы, Сократа, а также дѣйствительные, славившіеся сходствомъ портреты современниковъ художника, преимущественно Александра Великаго, Сверхъ статуй и бюстовъ Александра (лучшее мраморное повтореніе въ Луврѣ), Л. исполнены большія группы, изображавшія великаго царя и его сподвижниковъ. Одна изъ такихъ группъ представляла Александра на охотѣ, другая—героевъ Граника. 4) *Жанры и идеальныя статуи*.—«Побѣдитель на олимпійскихъ играхъ», «Апоксиоменъ» (т. е. атлетъ, соскребающій со своего тѣла пыль палестры), «Опыявшая флейтистка». 5) *Животныя, лошади и колесницы и на свободѣ, убитый левъ и т. д.* Л. трудился надъ тѣми же художественными задачами, которые въ V вѣкѣ разрабатывалъ Поликлетъ, а именно надъ изученіемъ анатоміи и пропорцій человѣческаго тѣла. Замѣчательно выраженіе самого Л., передаваемое Плиніемъ («Nat. Hist.», XXXIV, 65). «Древніе—говоритъ онъ, разумѣя главнымъ образомъ Поликлета—

тали людей такими, каковы они на самомъ дѣлѣ, а же дѣлаю ихъ какими они кажутся». Подлежитъ сомнѣнію, что пропорціи чело­веческаго тѣла, которыя Л. считалъ идеаль­ными, не тѣ среднія, выведенныя изъ огочисленныхъ наблюденій натуры, которыя миклетъ придалъ своему «Дорифору», считае­муся *канономъ*, т. е. образцомъ правиль­сти пропорцій, но значительно болѣе строй­ны и, въ сущности, даже неправильныя. Свой «канонъ» пропорцій Л. воплотилъ въ упоминае­момъ «Апоксиомѣ». Прекрасное мрамор­ное произведение этой статуи, въ вати­канскомъ музее, въ Римѣ, будучи сопоста­влено съ воспроизведеніемъ Поликлетовскаго рифора, происходящимъ изъ Помпеи и хра­щимся въ Неаполѣ, лучше всякихъ описа­ній можетъ дать понятіе о разницѣ между ума канонами. Л. всѣми средствами стре­тсся къ приданію стройности человѣческой гурѣ и къ сохраненію при этомъ мощности ея. Онъ уменьшаетъ голову, удлиняетъ ноги такимъ образомъ получаетъ нѣсколько вы­нутыя пропорціи. Въ своихъ портретныхъ статуяхъ, онъ, по свидѣтельству древнихъ, при­лагалъ особенное стараніе къ отдѣлкѣ волосъ, чтобы передать разныхъ тонкостей мускулатуры вообще тѣла, равно какъ индивидуальныхъ чертъ лица. Какъ пропорцій Л., такъ и его стремленіе къ характеристикѣ и индивидуаль­ности нашихъ подражателей въ рядѣ ученыхъ и послѣдователей, въ числѣ ко­рыхъ были три его сына: Дашпъ, Воедъ Евтиратъ, и оставилъ по себѣ глубокий слѣдъ въ дальнѣйшемъ развитіи искусства. Ср. Lange, «Ueber das Motiv des aufgestützten zees in der ant. Kunst u. dessen statuar. Ver­bindung durch L.» (Лпц., 1889); E. Loewy, «yshippos» («Samml. d. gemeinverständl. wis­enschaftliche Vorträge», Гамбургъ, 1891).

А. Щукаревъ.

Лизистратъ (Λοιδίστρατος) — греческій скульпторъ, братъ Лизиппа (см.), процвѣтавшій, по свидѣтельству Плинія, приблизительно 328 г. до Р. Хр. Онъ, по видимому, стре­тился къ той же правдивости и портретной точности, какъ и Лизиппъ, но старался добыть ея механическимъ способомъ: Плиній го­воритъ, что Л. первому пришла мысль снять лсовую маску съ живого человѣка. Быть жетъ онъ дѣлалъ также, съ дѣлью изученія, лсовыя слѣпки съ знаменитыхъ произведе­ній скульптуры. Несомнѣнные произведенія не дошло до нашего времени. А. Ш.

Лизимъ (Λίσιμος)—пнагорецъ изъ Таренъ, современникъ Архиты, жилъ въ Фивахъ и былъ учителемъ Эпаминонда.

Лизиппъ—см. Лисія.

Лизогубы—малоросс. дворянскій родъ. Иванъ и Яковъ Кодратовы Л. принимали участіе въ гетманскихъ междоусобицахъ, на­вѣвшись въ Малороссію вслѣдъ за смертью гдана Хмільницкаго, и скоро выдвинулись въ рядового козачества въ старшину. Иванъ уже въ 1661 г. былъ уманскимъ полковни­комъ. Яковъ ѣздилъ отъ Брюховецкаго послан­нымъ въ Москву (1667), по смерти Брюховец­каго былъ сторонникомъ и генеральнымъ эсау­момъ Дорошенка, но затѣмъ перешелъ на сто-

рону Самойловича; въ 1696 г. оказалъ Петру I большія услуги при взятіи Азова, которое малоросс. летописи приписываютъ ему одному. Ум. въ 1698 г. Внукъ Якова Л., Яковъ Ефи­мовичъ, въ 1717 г. выбранъ былъ Скоропад­скимъ въ число генеральной старшины, кото­рая, по смерти Скоропадскаго, управляла Ма­лороссіей подъ главенствомъ Полуботка; въ 1724 г. отвезенъ былъ въ Петербургъ и пре­данъ суду за единомысліе съ Полуботкомъ. Послѣ возстановленія гетманства (1728) на­значенъ былъ генеральнымъ обознымъ. Въ 1745 г. Л. былъ въ числѣ депутатовъ, ѣздившихъ въ Петербургъ съ ходатайствомъ о вторичномъ возстановленіи гетманства; депутаты были за­держаны въ Петербургѣ до конца 1749 г., когда Л. и скончался. См. ст. А. Лазаревскаго въ «Кіевской Старинѣ» 1882 г., № 1.

Лизола (Франсуа Поль Lisola, 1618 — 1674)—австрійскій дипломатъ; въ 1639 г. по­сланъ былъ въ Англію, для переговоровъ съ Карломъ I о реставраціи пфальцграфа; въ ка­чествѣ посла при Карлѣ X шведскомъ былъ посредникомъ при заключеніи мира между Швеціей и Польшею; какъ посолъ въ Польшѣ, добился примиренія ея съ курфюрстомъ Фри­дрихомъ-Вильгельмомъ бранденбургскимъ и игралъ важную роль въ мирныхъ переговорахъ въ Оливѣ (1660). Позже исполнялъ дипломат. порученія въ Лондонѣ и Гагѣ и въ 1667 г. ста­рался устроить большую коалицію противъ Лю­довика XIV, опасные планы котораго обнару­жилъ въ памфлетѣ: «Le bouclier d'état et de justice contre le dessein de la monarchie univer­selle» (1667). Его дѣломъ былъ австр.-голланд­скій союзъ 1672 г. Ср. Н. Reynald, «Le Baron de Lisola, sa jeunesse et sa première am­bassade en Angleterre» («Revue historique», т. XXVII); Grossmann, «Der Kaiserl. Gesandte Franz v. Lisola im Haag 1672 — 73» (Вѣна, 1873); A. Fr. Pribram, «Die Berichte des Kaiserl. Gesandten Fr. von L. aus den J. 1655 — 60» (тамъ же, 1887); его же, «Franz Paul Freiherr v. L. und die Politik seiner Zeit» (Лпц., 1894).

Лизоль (мед.)—смѣсь высшихъ феноловъ (кроссола), непостояннаго состава, получается при перегонкѣ каменнаго угля; въ водѣ легко растворяетъ, растворъ вполне прозраченъ. Ядо­вита значительно менѣе карболовой кислоты и дороже и дешевле ихъ, по дезинфициру­ющимъ свойствамъ превосходитъ ихъ. Примѣ­няется какъ дезинфицирующее средство въ растворѣ при операціяхъ, въ полосканіяхъ при ангиитѣ, для обмываній при кожныхъ парази­тическихъ болѣзняхъ и экземѣ; внутрь при заболѣваніяхъ желудочно-кишечнаго канала, какъ противобродильное средство, въ пилю­лахъ и капсулахъ.

Лизунецъ (Linctus): гѣкарственный си­ропъ — представляетъ приготовленную на ка­меди, сиропѣ и т. под. изъ различныхъ гѣкар­ственныхъ веществъ микстуру для внутрен­няго употребленія, отличающуюся своей густо­той, сладковатымъ вкусомъ, а потому весьма пригодную въ дѣтской практикѣ. Непримѣнимъ для назначенія въ формѣ Л. вещества съ значительнымъ уд. в. (каломель), сильно связы­вающія воду (магнезія) и др. Г. М. Г.

Лизье (Lisieux)—город во французском департаменте Кальвадос, на рр. Туэк и Орбике, в плодородной, богатой пастбищами местности; древний Lexovium или Noviomagus. Собор XII в., ратуша, музей. Полотно, одёжные товары. Торговля скотом. Жит. до 15 тыс.

Лика (хорв. Lika)—береговая рѣка, начинается в хорватском Карстѣ подъ Кутлицемъ (хорв. Kutlic) и ниже Козинья (Kozinje) попадает в большую разсѣлину, образуя озеро, глубиной мѣстами болѣе 60 м. Отсюда она течетъ подъ землей и в Canalle della Moglassa вливается в Адриатическое море. Долина р. Л., такъ назыв. официально Likatal, между Белебитомъ и отрогами Пѣшивицы (Pješevica), образовала центр бывшаго ликаскаго пограничнаго полка, представляла изъ себя совершенно независимую небольшую область в 284 кв. км. съ 8400 жит. В 1871 г. полкъ упраздненъ и его область составила комитатъ Лика-Крбава.

Ир. П.

Лика-Крбава (Lika-Krbava)—комитатъ в королевствѣ Хорватии и Славонии, в юго-западномъ углу страны; на З прикасается къ Адриатическому морю; 6221 кв. км., жит. 190978, преимущественно хорватовъ и сербовъ; 93813 католиковъ, 97649 православныхъ.

Ликантропизмъ (греч.; ликантропъ—человѣкъ-волкъ)—форма умопомѣшательства, при которой больные воображали себя превращенными в звѣрей, преимущественно в волка. В прежнѣе вѣка, особенно во Франціи, во второй половинѣ XVI в. Л. отличалась эпидемическимъ характеромъ. Люди воображали себя обросшими шерстью, вооруженными ужасными когтями и клыками и утверждали, что во время своихъ ночныхъ скитаній они разрывали людей, животныхъ и въ особенности дѣтей. Нерѣдко ловили в деревьяхъ ликантроповъ, бѣгавшихъ на четверенькахъ, подражавшихъ вою волкомъ и уносившихъ куски мяса. Такие ликантропы считались коздунами, принявшими звѣриный видъ, чтобы причинить больше вреда христіанамъ. На нихъ устраивали облавы и подвергали обычной для коздуновъ казни—сожженію.

Ликаонія—древняя страна Малой Азии, къ Ю отъ центр. пустыни, покрытая невысокими горными цѣпами—отрогами писидійско-киликійскаго Тавра; жители ея, родственные писидійцамъ, занимали также плоскія степи, изъ которыхъ имъ удалось вытѣснить фригійцевъ. Это былъ народъ хищный и полудикій, съ которымъ ни персамъ, ни послѣдующимъ номинальнымъ властителямъ Л. не удавалось справиться. Съ 25 г. до Р. Хр. страна вошла въ составъ римской провинціи Галатія (VII, 889). Столицей ея былъ первоначально фригійскій городъ Иконіонъ (нын. Коня). Мимо него и селевкидовской Лаодикіи проходила главная дорога изъ Сарды въ Каппадокію. На Ю находились Дерба и Ларанда, главные пункты опоры ликаонскаго разбойничьяго царька Аминты, современникъ второго триумvirата. Къ одному изъ племенъ Л. принадлежатъ исавриане (XIII, 360). По греческимъ преданіямъ родоначальникъ ликаонцевъ—Ликаонъ (см.), сынъ Пелага; но на самомъ дѣлѣ они ничего не имѣли общаго съ эллинами. Есте-

ственные богатства Л. в древности заключались в овцахъ, дававшихъ грубую шерсть, и в соли. Главные писатели о ликаонцахъ—Страбонъ, Птоломей и Героклъ. *А. М. Л.*

Ликмасонъ (Λικμάων)—в греческой мифологии сынъ Пелага, внукъ Океана, царь в Аркадіи. Онъ и его дѣти считались самыми несчастными людьми в мірѣ. Когда Зевсъ, чтобы испытать ихъ, явился къ нимъ в видѣ странника, они зарѣзали мальчика-туземца и предложили богу его внутренности. Разгнѣванный Зевсъ убилъ Л. и сыновей его молніей; лишь младшій, Никтимъ, былъ пощажень, по просьбѣ Земли. Мифъ о Л. указываетъ на древне-аркадскій обычай приносить Зевсу ликайскому человѣчскія жертвы.

Ликмарсаль (ликмародаль; хим.), $C_{10}H_{16}O = (CH_2)_4 \cdot CH \cdot C \cdot CH : CH \cdot CH(CH_2)_2 \cdot COH - ал$

\parallel
CH₃

дегидъ, отвѣчающій ликареолу (см.) и получающійся изъ него при окисленіи хромовой смѣсью. Л. представляетъ прозрачное масло, обладающее запахомъ апельсина, кип. подъ давлениемъ 13 мм. при 111°—112° Ц. [при 118°—120° подъ давл. 18 мм.], уд. в. при 0°—0,9119 (Варбье). Даетъ кристаллическое соединеніе съ кислотою сѣрнисто-кислотою щелочью и восстанавливаетъ аммиачный растворъ азотно-кислаго серебра. Съ гидроксидомъ азота образуетъ оксимъ— $C_{10}H_{14} : NOH$ —ароматическаго пахнущій и кипящій при 13 мм. при 145°. Уксусный ангидридъ превращаетъ этотъ оксимъ в нитридъ: $C_{10}H_{14} : NOH - H_2O = C_{10}H_{13}CN$ (Варбье и Буво). *А. И. Г. А.*

Ликмарсаль (химич.), $C_{10}H_{16} = CH \cdot C[CH(CH_2)_2] : CH$
 $= \parallel$
 $CH \cdot CH(CH_2)_2 - CH_3$, получается нагреваніемъ ликареола (см.) и уксуснымъ ангидридомъ до 150° Ц.: $C_{10}H_{16}O - H_2O = C_{10}H_{14}$. Легко подвижная жидкость, кипящая при 176°—178°.

При окисленіи хромовой кисл. Л. даетъ уксусную и терпентиновую кислоту. Съ хлористымъ нитрозидомъ образуется кристаллическій продуктъ $C_{10}H_{14}(NOCl)$, дающій при отнятіи жидкой щелочью элементовъ соляной кислоты *нитрозолмонемъ*. Съ соляной кислотой Л. соединяется, образуя $C_{10}H_{15}Cl$, способное перегоняться только подъ уменьшеннымъ давлениемъ (Варбье). *А. И. Г. А.*

Ликмарсаль (хим.) (ливалюль, ауралюль), $C_{10}H_{16}O$ —первичный непредѣльный спиртъ, обладающій гѣловращающей способностью и в смѣси съ своимъ оптическимъ антиподомъ, коріандроломъ, образующій оптически-недѣятельный родинолъ, главную составную часть болгарскаго розоваго масла. *А. И. Г. А.*

Ликмата (Licata) или *Ликмата*—г. в Сициліи, на мѣстѣ древн. Финтиады, при р. Сальса 17478 жит.; живоленная торговля сѣромъ, хлѣбомъ, виномъ, масломъ, рыбою и содомъ.

Ликмация (La ligation, Salgerung)—представляетъ себою свойство сплавовъ расплавляться, при переходѣ изъ жидкаго в твердое состояніе, на составныя части или отдѣльныя соединенія, которыя имѣютъ различныя точки плавленія. Металлы вообще сплав-

вляются, т. е. растворяются один в других. Одни из них, например золото и медь, сплавляются в различных пропорциях и на вид представляют однородное тело; другие же, например свинец и цинк, разделяются при медленном охлаждении. В случае Д. при застывании жидкого металла выделяются и затвердевают сперва самые тугоплавкие тела, затем менее тугоплавкие и, наконец, самые легкоплавкие. Однако, выделяемые при этом тела представляют чаще всего не вполне чистые металлы, например слювы свинца с цинком содержат внизу слитка свинец с 1,6% цинка, а сверху цинк с 1,2% свинца. Иногда еще до начала остывания происходит распадение легко ликвирующихся сплавов на части различного состава, которые разноточаются соответственно их удельному весу. Если такая неоднородность существует уже в жидком состоянии, то она сохраняется как при быстром, так и при медленном затвердевании. При появлении же неоднородности во время застывания, быстрота охлаждения имеет большое значение. Вообще быстрое охлаждение препятствует такому распаденю. Если металлы различаются по цвету, то после Д. неоднородность замечается простым глазом в виде отдельных пятен, называемых ликвационными пятнами. Так, наприм., при сплаве меди с оловом, видны блюватого цвета крапинки и пятна, на красноватой поверхности налома, состав которых богат оловом. К более сильно ликвирующимся сплавам принадлежит сплав свинца с медью, так что из них едва возможно получить однородное литье; затем идут сплавы цинка с оловом, серебра с медью и свинца с оловом. К слабо ликвирующимся принадлежат сплавы меди с цинком (латунь), золота с серебром и т. п. Чугун, представляя собою смесь различных соединений железа с углеродом, кремнием, марганцем, фосфором и т. п., при переходе из жидкого состояния в твердое также подвергается Д. Вследствие различных точек плавления, одни из этих соединений выделяются из смеси и застывают раньше, другие позже и часто поэтому получается неоднородный химический состав в различных частях чугуна. Эта неоднородность замечается даже на глаз в виде выдлившихся листочков графита или же в виде более или менее светлых пятен, которых состав разнится от окружающей массы. При застывающих медленно отливках, в центральных частях содержание графита и кремния повышается, между тем общее содержание углерода понижается. Очень часто на верхней поверхности отливки встречаются отдельные шарики в виде застывших капель, которые достигают иногда величины горошины. Эти капли, которые состоят из легкоплавкого сплава, остаются долго жидкими и вытисняются сжатием затвердевающей массы на поверхность металла. Иногда эти выделения состоят из мельчайших шариков, покрывающих всю поверхность отливки, и тогда их наз. *мазаром*. По Ледебурю, состав одной из таких капель и основной массы чугуна был:

	С.	В.	Р.	В.	Мп.	Сн.
Основ. масса	3,41	2,04	0,44	0,056	0,43	0,018
Капля . . .	8,069	1,835	1,984	0,052	0,43	0,012

Состав нагара часто показывает большое содержание сѣры. Сѣра в чугунѣ вообще располагается очень неравномерно, что и показывает нижеслѣдующая фиг. 1, на которой обозначены содержание сѣры и марганца в различных мѣстах поперечнаго сѣченія свинки чугуна. Изъ опытовъ найдено, что Д. совершается иногда в разноточномъ чанѣ, до отливки чугуна; изъ жидкой массы металла выделяются застывшія частицы, богатые марганцемъ и фосфоромъ, которые всплывают на поверхность и окисляются. При заливкѣ формъ онѣ запутываются внутри тела отливки и образуют шарообразныя капли, которые окружены пустымъ пространствомъ (газовымъ пузырьмъ), какъ это показываетъ фиг. 2.

Среднее

Мп-410 S-410	Мп-410 S-410	Мп-410 S-410	Мп-410 S-410
Мп-410 S-410	Мп-410 S-410	Мп-410 S-410	Мп-410 S-410
Мп-410 S-410	Мп-410 S-410	Мп-410 S-410	Мп-410 S-410
Мп-410 S-410	Мп-410 S-410	Мп-410 S-410	Мп-410 S-410

Фиг. 1.



Фиг. 2.

Состав этихъ ликвационныхъ шариковъ всегда другой, чѣмъ окружающей массы.

	В.	Р.	Мп.
Чугунъ	0,98	0,289	0,72
Большія капли . . .	0,58	1,819	1,17
Маленькія капли . .	0,54	2,865	1,22

Подобнаго рода неоднородность химического состава встрѣчается и в литой стали. В началѣ 80-хъ гг. Парри Стубсъ показалъ, что углеродъ, фосфоръ и сѣра неодинаково размѣщаются во всей массѣ стальной литой болванки. Вслѣдъ затѣмъ изслѣдованія Снегоса показали тоже самое явленіе. Изъ отлитой болванки на нѣкоторомъ разстояніи отъ верхняго и нижняго ея конца вырѣзаны два диска А и В.

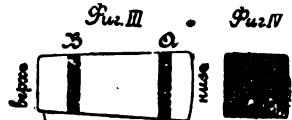

Анализы пробъ, взятыхъ изъ центровъ обоихъ дисковъ, дали результаты:

	Мп.	С.	В.	Р.	В.
Нижній дискъ А . .	0,514	0,350	—	0,044	0,044
Верхній дискъ В . .	0,558	0,760	—	0,191	0,187

Пробы, взятны по диагонали, показали въ слѣдующихъ другъ за другомъ частяхъ:

	Дискъ В.		Дискъ А.	
	С.	В.	С.	В.
1 . .	0,440	0,032	0,044	0,440
2 . .	0,540	0,048	0,060	0,420
3 . .	0,570	0,080	0,080	0,410
4 . .	0,610	0,096	0,097	0,400
5 . .	0,610	0,120	0,011	0,380
6 . .	0,770	0,187	0,142	0,370

Для болѣе точнаго изслѣдованія неоднородности литой болванки директоръ вульвичскаго арсенала Майтландъ разрѣзалъ ее вдоль оси и на поверхности разрѣза взялъ 84 пробы, со-

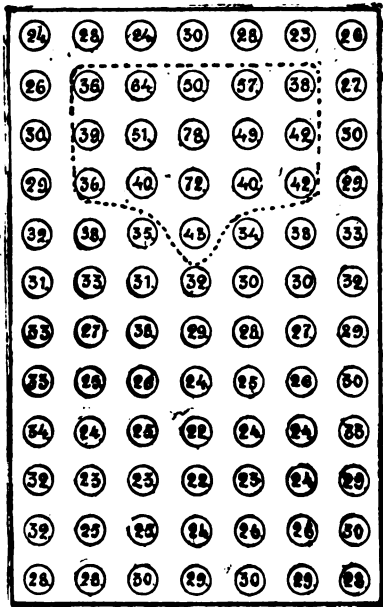

Фиг. 5.

держаніе углерода которыхъ представляетъ слѣдующая таблица въ сотыхъ доляхъ процента. Чтобы убѣдиться въ какихъ мѣстахъ болванки происходитъ Л., Martens вытравилъ

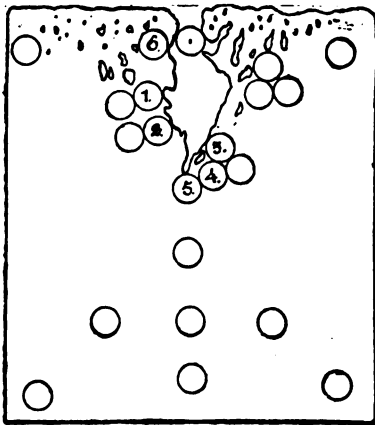

Фиг. 6.

кислотой отшлифованную поверхность продольнаго разрѣза болванки. Мѣста болѣе неоднороднаго состава ясно обнаружилась въ видѣ пятен, какъ показано на фиг. 6. Анализъ пробъ, взятыхъ изъ этихъ пятенъ, слѣдующій:

	С.	Р.	В.
1.	0,80	0,078	0,050
2.	1,00	—	—

	С.	Р.	В.
3.	0,75	0,077	0,064
4.	0,77	0,081	—
5.	0,78	0,071	0,049
6.	0,60	0,076	1,080

Между тѣмъ пробы изъ другихъ мѣстъ, даже сосѣднихъ съ пятнами, дали углерода отъ 0,58 до 0,60, фосфора отъ 0,042 до 0,047 и сѣры отъ 0,080 до 0,086. Изъ выше указанныхъ и изъ многихъ другихъ, здѣсь не приведенныхъ опытовъ оказывается: 1) что углеродъ, фосфоръ и сѣра главнымъ образомъ концентрируются въ тѣхъ мѣстахъ болванки, которыя застываютъ послѣдними, т. е. около усадочной раковины (см. Литая сталь); 2) что въ верхнихъ поперечныхъ сѣченіяхъ болванки содержание этихъ элементовъ увеличивается по направленію отъ наружной корки къ центру, въ нижнихъ же наоборотъ; 3) тѣмъ тверже сталь, тѣмъ больше размеры болванки и тѣмъ медленнѣе она застывала, тѣмъ рельефнѣе выступаетъ эта неоднородность; 4) что марганецъ, кремній и никкель размѣщаются болѣе равномерно. Причину явленія Л. и ея мѣстоположеніе въ болванкѣ легко объяснить, если принять во вниманіе, что сталь представляетъ собою тоже сплавъ разныхъ соединеній желѣза съ другими примѣсями. Однако, въ жидкомъ состояніи, напримѣръ, въ разливочномъ ковшѣ, сталь представляетъ довольно однородную смѣсь. На Обуховскомъ заводѣ при отливкѣ бессемеровской стали было взято, въ разное время отливки, 10 пробъ, составъ которыхъ по углероду отличался въ предѣлахъ 0,04% углерода. Поэтому Л. происходитъ только во время застыванія болванки. По Осмонду, при застываніи жидкой стали выдѣляются сперва частицы желѣза, которыя и застываютъ въ растворѣ остальной массы. Затѣмъ слѣдуютъ соединенія, заключающія фосфоръ и кремній. Потомъ соединенія разныхъ тѣлъ, а главнымъ образомъ карбидъ, который частью застываетъ между частицами желѣза, частью вмѣстѣ съ другими тѣлами, увеличивающими его легкоплавкость и такимъ образомъ образуетъ ликвиціонныя пятна, которыя отличаются по составу отъ остальной массы. По Косману, главную роль при Л. играетъ удѣльная теплота, освобождающаяся при затвердѣваніи разныхъ соединеній. Она каждый разъ способствуетъ разжиженію остальной массы и переходитъ въ химическую энергію, которая обуславливаетъ появленіе новыхъ болѣе легкоплавкихъ соединеній. Этотъ взглядъ подтверждается при наблюденіи за ходомъ температуры остывающей стали посредствомъ термо-электрическаго пирометра системы Лешателье (см. Пирометры). Выдѣляющаяся при затвердѣваніи разныхъ соединеній теплота вызываетъ каждый разъ остановку паденія пирометра. Такого рода наблюденія показываютъ, что Л. совершается во всей массѣ болванки, соотвѣтственно выдѣленію и остыванію разныхъ соединеній. Микроскопическія изслѣдованія шлифовъ литой стали также всего показываютъ намъ эту неоднородность. На отшлифованной и вытравленной кислотой поверхности ясно виденъ сложный узоръ, который измѣняется въ зависимости отъ состава и

условій остыванія отливки; онъ указываетъ на неоднородное сложеніе стали (см. Микроструктура стали). Посредствомъ этого метода изслѣдованій можно убѣдиться въ неравномѣрномъ распредѣленіи въ стали не только углерода и фосфора, но также и марганца, кремнія, хрома, никкеля и т. п. Кроме того, микроскопъ указываетъ, что узоры наблюдаемыхъ шлифовъ измѣняются въ зависимости отъ быстрого или медленнаго охлажденія нагреваемой стали. Такъ, напримеръ, углеродъ въ видѣ карбида, окружающій кристаллы желѣза какъ бы звеньями сѣтки, послѣ накаливанія и быстрого охлажденія размѣщается въ массѣ стали совсѣмъ равномерно. И наоборотъ, продолжительное сильное накаливаніе и медленное охлажденіе стали образуютъ карбиды желѣза, марганца и т. п. Этихъ и объясняютъ порчу стали при перегрѣвѣ. Оказывается, что никкель, который довольно равномерно распредѣляется въ массѣ стали при остываніи болванки, легко подвергается Л. при продолжительномъ накаливаніи и способствуетъ перегрѣву болванки. Такимъ образомъ, Л. образуется не только при отвердваніи стали, но также и въ твердомъ металлѣ, сообщая ему другія качества. Иногда въ верхнихъ частяхъ болванки, чаще всего въ усачочной раковинѣ, встрѣчаются цѣлыя куски чугунистаго сложенія, съ большимъ содержаніемъ углерода и марганца. Такія явленія нельзя считать Л., потому что онѣ всегда вызваны случайными обстоятельствами. Если для облуживанія металла (см. Литая сталь) въ концѣ операціи добавляютъ куски зеркальнаго чугуна, то они иногда запутываются въ шлакъ, попадаютъ въ разливочный ковшъ и, не успѣвъ въ немъ раствориться, стекаютъ въ видѣ тѣстообразной массы въ изложницу, въ которой всплываютъ на верхъ металла и застываютъ. Неоднородности отъ Л. группируются въ верхней, такъ называемой прибыльной части болванки. Онѣ не имѣютъ большого значенія въ тѣхъ случаяхъ, если прибыльная часть отрубается подъ молотомъ (см. Ковка) или если внутренняя часть болванки высверливается, какъ напримеръ при изготовленіи орудіяныхъ принадлежностей. Во всѣхъ же случаяхъ, гдѣ вся болванка идетъ въ дѣло, ликвационныя пятна сильно ухудшаютъ качество издѣлій и вынуждаютъ въ нихъ внутреннія натяженія. Вслѣдствіе этихъ обстоятельствъ часто встрѣчаются поломки рельсовъ, локомотивныхъ осей, растрескиваніе стальныхъ листовъ и т. п. Л. вызываетъ также трещины внутри болванки. Чтобы уменьшить Л. въ болванкѣ, надо стараться получить однородный жидкій металлъ, добавлять къ нему зеркальный чугунъ въ расплавленномъ состояніи, особенно при большихъ отливкахъ; довольно скоро отливать сталь; избѣгать горячей отливки и не очень замедлять остываніе болванки. Въ послѣднее время для устраненія Л. въ болванкахъ начали примѣнять центробѣжное вращеніе изложницъ, наполненныхъ жидкимъ металломъ (см. Литая сталь).

Литература. G. Snelus, «Горный Журналъ» (1882, № 2); Maitland, «Proceeding of the Institution of Civ. Eng.» (1887); Ledebur, «Handbuch der Eisenhüttenkunde»; Kosmann, «Stahl

und Eisen» (1893, № 12); Martens, «Stahl und Eisen» (1894, № 18); «Kerpely's Bericht über die Fortschritte des Eisenhütten Fabrik» (1888, 1889 и 1890—91); Howe, «La Métallurgie de l'acier» (перев. Носк); Кнаб, «L'acier»; Pongcel, «Горный Журналъ» (1894, № 12).

А. Ржеиштарскій. А.

Ликвидамбаръ (Liquidambar L.)—родъ двудольныхъ растений, изъ сем. Hamamelidaceae. Извѣстно только четыре вида; изъ нихъ одинъ свойственъ тропическимъ областямъ Сѣверной Америки, а три остальные—Азіи. Всѣ виды Л.—деревья, содержащія большое количество благовонной смолы. Листья у нихъ очередные, пальчаторазсѣченные, снабженные опадающими прилистниками. Цвѣтки однополые (растенія однодомныя), собранные въ головки; головки же скучены въ конечныя кисти или колосья; внизу сложныхъ соцвѣтій помѣщаются женскія головки, а сверху мужскія. Головка снабжена четырьмя прицвѣтниками. Мужской цвѣтокъ не имѣетъ околоцвѣтника и состоитъ только изъ множества тычинокъ, скученныхъ шарикомъ; тычиночныя нити короткія. Въ женскомъ цвѣткѣ находятся зачаточная цѣлнокрайняя чешечка, 4—9 небольшихъ безплодныхъ тычинокъ и одинъ пестикъ, съ двугнѣздой полунижнею завязью; въ каждомъ гнѣздѣ множество сѣмяпочекъ. Плодъ—коробочка; сѣмена сжатые. Л.—полезныя растенія, доставляющія благовонную смолу—стираксъ; особенно полезны два вида, малоазіатскій и американскій: L. orientalis Mill (или L. imberbe Ait.), растущій въ Малой Азіи,—дерево до 13 м. высотой и по внѣшнему виду очень похожее на чинару. Въ июнѣ и июлѣ кору съ этихъ деревьевъ сдираютъ, кладутъ въ воду и подвергаютъ продолжительному кипяченію; тогда смола вытекаетъ изъ коры и собирается на днѣ сосуда; это—густая, тягучая, непрозрачная, сѣроватая или зеленоватая приятно-пахнущая масса; она идетъ въ продажу или въ жидкомъ видѣ, или въ видѣ зеренъ; стиракъ жидкій и въ зернахъ (см. Стираксъ) примѣняется въ аптечномъ дѣлѣ и въ парфюмеріи. Древесина этого вида Л. очень пахучая, изъ нея готовится ароматное масло (oleum ligni Rhodii). Кора (Cortex Thuyamatis) употребляется для куренія, напр. въ церквахъ. Американскій Л.—L. styraciflua L.—дерево до 19 м. высоты, съ пальчаторазсѣченными листьями; изъ надрѣзовъ коры этого дерева или при кипяченіи его вѣтвей добывается смола, подобная стираксу (Balsamum Liquidambar, Balsamum Copalme, Ambra liquida); эта смола находитъ въ Америкѣ такое же примѣненіе какъ и стиракъ.

С. Р.

Ликвидационная комиссия въ Царствѣ Польскомъ.—Высочайшимъ указомъ 19 февраля 1864 г., одновременно съ окончательнымъ устройствомъ быта польскихъ крестьянъ, учреждена была временная Л. комиссия, для опредѣленія вознагражденія владѣльцевъ за земли, поступившія въ собственность крестьянъ. Она было поставлена въ непосредственное завѣдываніе учредительнаго комитета въ Царствѣ и подъ контроль комиссіи погашенія долга Царства Польскаго. Предсѣдатель Л. комиссіи назначался Высочай-

шею властью, члены — учредительнымъ комитетомъ. Дѣла въ Л. комиссіи разсматривались и разрешались въ обыкновенномъ коллегиальномъ порядкѣ. Дѣйствія ея были открыты 5 января 1865 г. Въ главныхъ чертахъ Л. операція въ Царствѣ Польскомъ состояла въ слѣдующемъ: по каждому селенію, входившему въ составъ частнаго, институтскаго или маіоратнаго имѣнія въ Царствѣ, органы крестьянскихъ учреждений (коммисары и комиссіи) составили исчисленіе повинностей, отбывавшихся крестьянами помѣщику за пользование землею; эти повинности тѣмъ же учреждениями оценялись на деньги, на основаніи опредѣленныхъ нормъ. Сумма стоимости повинностей, отбывавшихся крестьянами — усадебниками всего селенія, капитализировалась изъ 6%, и выдавалась владѣльцу имѣнія въ особо установленныхъ кредитныхъ бумагахъ — «Л. листахъ», по нарицательной ихъ стоимости. Исчисленіе, опредѣленіе и оцѣнка повинностей, вычисленіе, назначеніе и утвержденіе слѣдующаго въ вознагражденіе каждому помѣщику капитала производились учреждениями по крестьянскимъ дѣламъ, а Л. комиссія, по полученіи утвержденныхъ учредительнымъ комитетомъ документовъ, обязана была проверить правильность исчисленія Л. капитала по каждому селенію отдѣльно и принять мѣры къ выдачѣ вознагражденія. Л. листы выпускались въ 100, 250, 500 и 1000 руб., на предъявителя; вся нарицательная стоимость листовъ должна была равняться Л. капиталу, т. е. капиталу, необходимому для выкупа крестьянскихъ повинностей по всѣмъ селеніямъ Царства Польскаго. Л. листы погашались тиражемъ, производившимся два раза въ годъ. Они обезпечивались всѣмъ достояніемъ Царства Польскаго и давали 4% въ годъ; купоны листовъ, по наступленіи сроковъ въ казначействахъ, принимались наравнѣ съ деньгами. На пополненіе расходовъ казны по Л. операціи были обращены поземельный налогъ съ усадебъ, перешедшихъ въ собственность крестьянъ по силѣ указовъ 19 февраля 1864 г., и вся выручка отъ пропинаціоннаго дохода въ предѣлахъ тѣхъ же усадебъ; кромѣ того, для той же цѣли были возвышены существовавшіе до 1864 г. окладные налоги со всѣхъ другихъ (не-крестьянскихъ) недвижимыхъ имуществъ и была обращена въ продажу часть принадлежавшихъ казнѣ Царства недвижимыхъ имуществъ. Л. комиссія была закрыта Высочайшимъ повелѣніемъ 2 января 1870 г., въ виду возможности возложить завершеніе Л. операціи въ Царствѣ на постоянныя учрежденія края. Всѣ финансовыя операціи по ликвидаціи переданы польскому банку, административныя же обязанности ликвидаціонной комиссіи поручены губернскимъ правленіямъ и казеннымъ палатамъ.

М. С.

Ликвидационная табель — въ губерніяхъ Царства Польскаго документъ, составленный по каждому сельскому обществу (а въ сельскихъ обществахъ разнопомѣстныхъ — по каждому отдѣльному владѣнію), въ которомъ указаны всѣ усадебныя, поступившія въ собственность крестьянъ согласно закону 19 февр. 1864 г., съ означеніемъ количества зе-

мли въ каждомъ усадебномъ участкѣ и точнымъ опредѣленіемъ правъ крестьянъ на угоды (сервитуты), и опредѣлена сумма вознагражденія, причитавагося владѣльцу за отнятыя закономъ 19 февр. вотчинныя повинности крестьянъ. Внесеніе въ Л. табель крестьянина, какъ действительнаго владѣльца и хозяина усадьбы, служить безспорнымъ доказательствомъ его права собственности; вопросъ о правильности внесенія въ Л. табель того или другого крестьянина можетъ быть разсматриваемъ одними лишь крестьянскими учреждениями, и даже формальное заявленіе самого крестьянина-собственника о томъ, что онъ ошибочно внесенъ въ Л. табель, не можетъ имѣть для суда никакого значенія (рѣш. гражд. касс. дпт. 1880 г., № 227 и 1885 г., № 10 и 70). Л. табели составлены также для опредѣленія городскихъ усадебъ и земель, освобожденныхъ закономъ 28 октября 1866 г. отъ вотчинныхъ ограниченій, и для исчисленія вознагражденія въ пользу владѣльцевъ городовъ за упраздненныя этимъ закономъ вотчинныя повинности мѣщанъ.

Ликвидационный день (Ultimo) — см. Виржевыя операціи (III, 888), Л. комиссія — см. Конфискація (XVI, 848).

Ликвидация (лат.): 1) производствомъ окончательнаго расчета послѣ исполненія какой-нибудь сдѣлки, 2) прекращеніе какого-нибудь коммерческаго дѣла или предпріятія, 3) на биржѣ — расчетъ между нѣсколькими лицами, участвовавшими въ какой-нибудь сдѣлкѣ на сровъ (см. Виржевыя операціи, III, 886). Самое обширное приращеніе Л. имѣетъ при прекращеніи разнаго рода торговыхъ предпріятій. По отношенію къ предпріятіямъ, имѣющимъ нѣсколько конторъ, отдѣленій и т. д., вѣдѣнія ихъ торговой ослѣдлости, Л. можетъ простираться на всю совокупность торговыхъ дѣлъ, но можетъ и ограничиваться какой-либо опредѣленной конторой или отдѣленіемъ, не затрогивая остальныхъ Л. называется иногда и частичное прекращеніе некоторыхъ торговыхъ дѣлъ, входящихъ въ составъ торговаго предпріятія. Отъ перечисленныхъ случаевъ Л. слѣдуетъ отличать прекращеніе всѣхъ торговыхъ дѣлъ даннаго лица безъ прекращенія операцій принадлежащаго ему торговаго предпріятія, т. е. передачу торговаго предпріятія прежнимъ его собственникомъ третьему лицу, именуемая на языкѣ торговыхъ людей «передачей дѣла на ходу». Такъ какъ никакія внѣшнія признаки Л. здѣсь не замѣчаются, а между тѣмъ всѣ торговыя отношенія прежняго собственника предпріятія въ действительности ликвидируются, то передачу дѣла на ходу можно назвать «скрытою Л.», въ отличіе отъ явной. Л. состоитъ въ обращеніи въ деньги всего имущества прекращаемаго предпріятія и въ удовлетвореніи всѣхъ его долговъ и принятыхъ имъ на себя обязательствъ. Поэтому Л. обнимаетъ собою не одинъ моментъ, а цѣлый періодъ времени: при нормальномъ ходѣ торговаго дѣла невозможно прекратить предпріятіе мгновенно. Торговныя дѣла прекращаются: 1) по желанію владѣльца, 2) въ случаѣ смерти владѣльца, 3) при объявленіи владѣльца предпріятія не-

состоятельнымъ и 4) при запрещеніи владѣльцу заниматься торговлей. Никакихъ правилъ о добровольной Л. торговыхъ предпріятій въ нашемъ законодательствѣ не имѣется; этотъ пробѣлъ восполняется *обмочемъ*. Наиболее употребительны: 1) разсылака циркуляровъ, въ которыхъ означается въ точности день приступа къ Л., и 2) присоединеніе къ фирмѣ прибавки, означающей Л., напр. «Петръ Васильевъ въ Л.». Съ момента приступа къ Л., дальнѣйшее производство торговыхъ операций прекращается; заключаются вновь только сдѣлки, направленные къ осуществленію ранѣе возникшихъ правъ и исполненію ранѣе принятыхъ обязанностей. Въ теченіе всего періода Л. собственникъ ликвидируемаго предпріятія долженъ удовлетворять всѣмъ условіямъ, требуемымъ отъ купца—платить сборы, вести книги и т. п. На случай смерти владѣльца предпріятія, наше законодательство даетъ рядъ очень подробныхъ опредѣленій, о Л. Если при этомъ не возникаетъ вопроса о несостоятельности умершаго, то законъ различаетъ, имѣются ли наследники на лицо или отсутствуютъ. Въ послѣднемъ случаѣ имъ дѣлается вызовъ черезъ публикацію, и если они въ срокъ (для живущихъ въ томъ же городѣ—3 мѣсяца, для иногородныхъ—9 мѣсяцевъ, для проживающихъ за границей—1½ года) не явятся, то предпріятіе ликвидируется. Когда наследники находятся на лицо, то Л. можетъ наступить при отреченіи ихъ отъ наследства. Въ исторіи нашего законодательства встрѣчается целый рядъ постановленій и указовъ, регулирующихъ Л. долговъ и требованій къ имуществамъ, подвергшимся конфискаціи (XVI, 148). Изъ общаго правила о невмѣшательствѣ государства въ дѣло добровольной Л. въ нашемъ законодательствѣ встрѣчаются исключенія, имѣющія въ виду оградить интересы третьихъ лицъ. Первое изъ нихъ касается «коммиссіонерскихъ конторъ для купца и продажи по порученіямъ частныхъ лицъ, для займа капиталовъ, найма домовъ и прискакиа разнаго рода людей въ частныя должности и службу». При закрытіи такой конторы коммерческой судъ производитъ публикацію о вызовѣ кредиторовъ; внесенный въ обезпеченіе кредиторовъ конторы залогъ (см. Коммиссіонная сдѣлка, XV, 870) возвращается не иначе, какъ по истеченіи срока, опредѣленнаго въ публикаціи, и по удовлетвореніи претензій, которыя будутъ предъявлены и признаны правильными. Срокъ этотъ въ каждомъ данномъ случаѣ назначается по усмотрѣнію суда (въ практикѣ с.-петербургскаго коммерческаго суда признанъ годовой срокъ). Второе исключеніе установлено Высочайше утвержденными правилами 22 мая 1884 г. о порядкѣ Л. частныхъ и общественныхъ установленій краткосрочнаго кредита, въ которыхъ законъ относитъ акціонерные коммерческіе банки, общества краткосрочнаго взаимнаго кредита, городскіе общественные банки и ссудо-сберегательныя товарищества. Акціонерныя общества прекращаются: 1) съ достиженіемъ цѣли предпріятія, если она временная или срочная, 2) по усмотрѣнію общаго собранія акціонеровъ и 3) вслѣдствіе сліянія одного

общества съ другимъ. Такое сліяніе, опредѣляемое договоромъ сливающихся обществъ, можетъ быть произведено: а) черезъ *поглощеніе*—когда одно общество присоединяетъ къ себѣ другое, съ его акціонерами, его активомъ и пассивомъ, принимая на себя требованія его и долги, или б) черезъ *объединеніе*, когда оба общества, прекращая свое отдѣльное существованіе, составляютъ новое общество, иногда—съ новой фирмой и новымъ мѣстомъ пребыванія. Ликвидаторомъ является правленіе общества или спеціальная коммиссія, назначенная общимъ собраніемъ акціонеровъ. Когда складочный, основной или паевой капиталъ общества уменьшится отъ понесенныхъ убытковъ до такого размѣра, при которомъ оно прекращаетъ свои дѣйствія по уставу, а при отсутствіи особаго указанія о томъ въ уставѣ—если капиталъ общества уменьшится на 1/2, правленіе общества обязано въ теченіе 7 дней объявить о созывѣ общаго собранія акціонеровъ, членовъ или пайщиковъ, а въ городскихъ общественныхъ банкахъ—заявить городской управѣ, для представленія городской думѣ. Для созыва общаго собранія или городской думы назначается самый краткій срокъ, допускаемый подлежащими установленіями. Общее собраніе или городская дума, удостоившись въ наличности условій, влекущихъ прекращеніе дѣйствій общества или банка, постановляетъ о его закрытіи и Л. дѣлъ. Когда, не смотря на наличность условій, влекущихъ закрытіе акціонернаго общества, оно не закрывается вслѣдствіе несоблюденія изложеннаго выше порядка, министру финансовъ предоставлено право требовать объясненія отъ правленія общества и назначать ревизію, если о томъ ходатайствуютъ владѣльцы акцій, представляющихъ не менѣе 1/2 доли складочнаго капитала, или члены общества взаимнаго кредита или пайщики ссудо-сберегательнаго товарищества, составляющие не менѣе 1/2 части всѣхъ членовъ или пайщиковъ. Если ревизіей будутъ обнаружены условія, требующія закрытія общества, и если затѣмъ оно не будетъ закрыто добровольно, министръ финансовъ можетъ сообщить о результатахъ произведенной имъ ревизіи тому суду, которому общество было бы подсудно въ случаѣ несостоятельности. Если судъ убѣдится въ существованіи условій, требующихъ прекращенія дѣйствій общества, то постановляетъ опредѣленіе о его закрытіи и о Л. его дѣлъ. До постановленія такого опредѣленія судъ можетъ, по своему собственному почину, но только въ случаѣ крайней въ томъ необходимости, наложить арестъ на движимое и запрещеніе на недвижимое имущество общества. Копію постановленія своего о закрытіи общества судъ сообщаетъ министру финансовъ; о томъ же производится публикація, съ вызовомъ кредиторовъ, для предъявленія требованій въ шестимѣсячный срокъ. Л. дѣлъ общества производится въ такомъ случаѣ не его правленіе, а особая ликвидационная коммиссія. Для учрежденій долгосрочнаго кредита (ипотечныхъ), каковы земельные банки и городскія кредитныя общества, не существуетъ общихъ правилъ о Л.; каждое изъ нихъ руководствуется въ этомъ

случае постановленіями, включенными въ его уставъ. Для Л. саратовско-симбирскаго земельнаго банка были изданы особыя правила («Прав. Вѣстникъ», 1886). См. «Объ участіи суда при Л. дѣла», Заруднаго («Журн. Угол. и Гражд. Права» за 1885 г., кн. I). *И. Т.*

Линейскіе острова или *Лиу-Киу* (также *Ріу-Киу*, *Ліу-Киу* или *Лиу-цю*)— группа о-вовъ въ вост. Азіи, часть вулканическаго кольца о-вовъ, между 24—29° с. ш. Всѣхъ о-вовъ—55, съ поверхностью въ 2420 кв. км. Сюда не входятъ примыкающіе къ Л. съ С. яе-большіе о-ва Линшотенъ. Л. о-ва составляютъ 3 группы: сѣверную или о-ва Сянбоко, числомъ 16, наибольшій—Амами-о-шима; среднюю или о-ва Цюсангъ, съ Окинава-шимой, 1348 кв. км., величайшимъ о-вомъ всего архипелага; южную или о-ва Саннангъ; изъ нихъ Ишидакэ, 246 кв. км., значительнѣйшій. Л. о-ва лежатъ на линіи горныхъ хребтовъ Формозы и Киу-Шу и подобно имъ состоятъ изъ гранита, шифера и третичной извести; встрѣчаются также трахитъ и обнажившіеся коралловые рифы. Хотя и гористые, они, особенно на Окинава-шимѣ или великомъ Лиу-Киу, представляютъ удобныя для пашень и садовъ мѣстности. Землетрясенія, рѣдко опустошительныя—явленіе заурядное. Климатъ здоровый. Гл. продукты: бататы, сахарный тростникъ, рисъ, табакъ, хлопчатъ и башо или туанговья волокна; насажденія бумажнаго тутоваго дерева. Жит. (въ 1893 г. 410881) принадлежатъ въ высшихъ классахъ, по строенію тѣла, языку и нравамъ, къ японцамъ; низшіе классы болѣе близки китайцамъ. Это мирный, трудолюбивый народъ. Буддизмъ и шинтоизмъ исповѣдаются, но имѣютъ мало значенія. Значительнѣйшій торговый портъ—Нафа на южной оконечности Окинава-шимы, въ глубинѣ хорошо защищеннаго залива; 42250 жит. Отсюда поессейная дорога въ 4½ км. ведетъ въ Шури, прежнюю столицу Л. государей, съ 25604 жит.

Исторія. Въ силу своего географическаго положенія о-ва Л. (кит. Лиу-цю; японск. Ріу-киу) всегда служили яблокомъ раздора между Китаемъ и Японіей. Вольше они всегда тяготѣли къ Японіи, но господствовавшая на всемъ Востокѣ культура Китая не могла не отразиться и на нихъ. Отношенія Л. къ Китаю извѣстны съ I в. по Р. Хр. Долго китайцы напрасно пытались подчинить себѣ Л. о-ва; только въ XIV в. они добились того, что Л. король призналъ себя данникомъ «сына Неба». Въ то же время между Л. и Японіей устанавливаются торговые сношенія. Въ 1595 г. возникли несогласія между сацумскимъ дайміо и Л. королемъ; послѣдній сталъ уплачивать японцамъ подарки, которые превратились въ данъ. Въ 1609 г. король Л. былъ взятъ въ плѣнъ японцами, и за Японіей формально признаны права верховной власти надъ архипелагомъ. И послѣ этого, однако, жители Л. о-вовъ сохраняли вассальныя отношенія къ Пекину. Въ 1719 г. китайское правительство отправило на Л. о-ва ученаго Чжоу-хуана, который въ 1757 г. издалъ сочиненіе «Лиу-цю-го-чжи», описаніе государства Лиу-цю вмѣстѣ съ дополненіемъ къ нему Сюй-лиу-цю-го-чжи-кэ, служащее лучшимъ источникомъ исторіи Л. о-вовъ. Со времени экспедиціи Броутона въ 1797 г., Максвелла и Ба-

зилья Галля въ 1816 г. многочисленныя мореплаватели всѣхъ націй посѣтили Л. острова. Въ 1854 г. амер. коммодоръ Перри добился отъ правительства Л. острововъ права свободнаго доступа во всѣ ихъ гавани, которыми до того времени европейцы и сѣверо-американцы не пользовались. Въ 1868—69 г. Л. джонки потерпѣла крушеніе у восточныхъ береговъ Формозы; экипажъ былъ убитъ и, говорятъ, съѣденъ дикарями. Это послужило поводомъ къ столкновенію съ Японіей, вследствие котораго въ 1872 г. Л. король потерялъ свой тронъ, а Л. архипелагъ присоединенъ къ японскимъ владѣніямъ, какъ провинція, составляющая часть Нипона. Ср. Serurier, «Lioe-kioe Archipel»; Костылевъ, «Исторія Японіи»; Н. Cordier, «Bibliotheka Sinica» (отдѣлъ Liu-kiu). *Д. П.*

Линейскій (*Λιναιός*)—прозваніе Аполлона, первоначально означало его какъ бога свѣта, потомъ стало приводиться въ связь съ символомъ вола (греч. *Λύκος*) или съ Ликіев (см.).

Линейное вино— сладкое вино, содержащее извѣстный процентъ сахара, а также вино, выдѣланное изъ вяленаго винограда, или, наконецъ, полученное упариваніемъ (сгущеніемъ) винограднаго сусла (сока). Баронъ Вабо классифицируетъ сладкія вина на «аусбрухъ» (*Ausbruchweine*) и «линейное» (*Liqueurweine*). Подъ первыми слѣдуетъ понимать лучшія тонкія вина, полученныя изъ отборнаго, высокаго качества винограда, сусло котораго бываетъ весьма богато сахаромъ; послѣдній, благодаря особенностямъ винограднаго сока, не можетъ цѣлкомъ распастись (при броженіи) на углекислоту и алкоголь, и часть его остается въ винѣ. Сахаръ придаетъ этимъ винамъ, обладающимъ крѣпостью не болѣе 14—15‰, богатые ароматическими веществами и съ малымъ содержаніемъ кислотъ, чрезвычайный пріятный вкусъ, обуславливающий ихъ высокую цѣнность. *Liqueurweine* (Л. вина) суть также сладкія вина, но такія, въ которыхъ броженіе сахара приостанавливается искусственно прибавленіемъ въ сусло алкоголя; количество послѣдняго доводится въ суслѣ до 18—24‰, такое увеличеніе спирта препятствуетъ броженію сахара. Въ качественномъ отношеніи Л. вина, понятно, уступаютъ винамъ первой группы, почему и цѣнятся ниже ихъ, хотя и имѣютъ большой спросъ. Къ наиболѣе извѣстнымъ Л. винамъ относятся: алканте, фретиньянтъ, лонель, малага, лакрима-кристи и др.

В. Таирова. А.

Линеры.—Подъ этимъ названіемъ разумѣютъ напитки, состоящіе изъ смѣси спирта, воды, сахара, экстрактовъ различныхъ растеній, ягодъ и фруктовъ; кромѣ того, Л. обыкновенно содержатъ приквѣсь ароматическихъ эфирныхъ маселъ. Русскіе Л.—напитки—готовятся настаиваніемъ различныхъ ягодъ или фруктовъ со спиртомъ или водкой. Въ зависимости отъ количества прибавленнаго сахара, за границей различаютъ такъ наз. «дрейные» и, съ другой стороны, «столовые» Л. Послѣдніе содержатъ отъ 700—1000 гр. сахара на 1 литръ, тогда какъ первые—около 500 гр. на тотъ-же объемъ. Содержаніе алкоголя

въ крилкахъ Л. достигаетъ 40—45 объемныхъ процентовъ. Растительные экстракты прибавляются къ Л. или въ видѣ воднаго настоя растений, или же спиртъ подвергается перегонкѣ, при чемъ въ дистилляционную колбу кладутся тѣ или другія растенія; иногда спиртъ послѣ дистилляціи фильтруется черезъ известныя растенія и травы. Что касается состава, а также рецептовъ для приготовления различныхъ Л., то здѣсь мы находимъ безвѣщное разнообразіе. По Кеннгу *бenedиктинъ* готовится слѣдующимъ образомъ: въ большую дистилляционную колбу вливаютъ 45 литр. 96%-наго спирта и 20 литр. мягкой воды, тогда какъ въ экстракционный аппаратъ помещаютъ 500 гр. свѣжей лимонной мяты, 150 гр. альпійскаго чернотыльника, 60 гр. кардамона, 250 гр. сыняго звѣробоя, 250 гр. перечной мяты, 30 гр. тиміана, 30 гр. цейлонской корицы, 30 гр. мускатнаго цвѣта, 30 гр. гвоздики, 30 гр. цвѣтовъ арички, 250 гр. цвѣтовъ баранника и 100 гр. мускусныхъ зеренъ. Послѣ дистилляціи прибавляютъ по нѣскольку капель (2—10) 18-ти различныхъ эфирныхъ маселъ.

Шартрѣзъ готовится такъ: въ дистилляционную колбу помещаютъ луженое мѣдное сито, содержащее 50 гр. мускусныхъ зеренъ, 30 гр. цейлонской корицы, 100 гр. померанцовыхъ корокъ, 50 гр. фруктовъ померанца, 30 гр. кардамона, 150 гр. ирней травы, 125 гр. сѣмянъ ангелики, 100 гр. хинныхъ корокъ, 30 гр. сѣмянъ сельдерея, 30 гр. бѣлаго имбиря, 30 гр. ямайскаго перца, 30 гр. гвоздики, 10 гр. чернаго перца, 250 гр. свѣжей лимонной мяты, 30 гр. ирняго корня, 30 гр. мускатнаго цвѣта, 30 гр. корней ангелики, 125 гр. сыняго звѣробоя, 25 гр. тонкинскихъ бобовъ, 50 гр. мускатныхъ орѣховъ, 125 альпійскаго чернотыльника и, наконецъ, прибавляютъ 30 литр. спирта 96% и 10 литр. мягкой воды. Все содержимое въ дистилляционной колбѣ нагревается въ продолженіе 8 часовъ, при чемъ отгоняемый спиртъ стекаетъ вновь въ колбу изъ обратно-поставленнаго холодильника; затѣмъ

содержимое колбы фильтруется съ 200 гр. жженой магнезіи и по прибавленіи 40 кгр. сахара разводится до 100 литр.—Прочіе Л., а также русскія наливки, приготавливаются по болѣе простымъ рецептамъ; напр., хорошая вишневая наливка изготавливается настаиваніемъ известнаго количества ягодъ съ чистымъ спиртомъ или водкою. Очень густая наливка получается изъ предварительно провяленныхъ (высушенныхъ) ягодъ. Количества спирта и ягодъ берутся въ приблизительно равныхъ объемахъ, во всякомъ случаѣ уровень спирта не долженъ значительно выступать надъ поверхностью ягодъ. Болѣе жидкія наливки готовятся изъ меньшаго количества ягодъ, при чемъ необходима бываетъ прибавка сахара. Вутылъ, во время настаиванія спирта на ягодахъ, обыкновенно не ватыкается пробкой, а закрывается только полотняною тряпкой, и остается на свѣту. Настаиваніе продолжается до тѣхъ поръ, пока вкусъ наливки не сдѣлается однороднымъ, т. е. пока не перестанутъ чувствоваться на вкусъ отдѣльныя составныя части наливки.

Остальные русскіе ликеры—сливянка, черносмородинная, малинная, земляничная и т. д.—готовятся по тому же типу. Многолѣтнее выдерживаніе Л. и наливки улучшаетъ ихъ качество. Спѣлость Л., по I. Вершу, можно ускорить короткимъ нагреваніемъ ихъ до 60—70° Ц., безъ доступа свѣта и воздуха, что практикуется также и при изготовленіи русскихъ наливокъ, въ особенности для вторыхъ сортовъ, получаемыхъ вторичнымъ настаиваніемъ уже экстрагированныхъ ягодъ; въ это же время къ нимъ прибавляется сахаръ. Приготовленіе болѣе дешевыхъ наливокъ этого рода производится несравненно проще: сѣшиваютъ водку съ сахаромъ и съ готовыми, имѣющимися въ продажѣ, эссенціями, эфирными маслами и экстрактами.

Количество главнѣйшихъ составныхъ частей заграничныхъ ликеровъ, по Кеннгу, выражается въ слѣдующихъ величинахъ, считая на 100 куб. см.

НАЗВАНІЕ.	Удѣлн. вѣс.	Алкоголь.		Экстрактъ.	Тростниковый сахаръ.	Прочія экстрактивные вещества.	Вѣс.
		Объемн. %	Вѣсн. %				
1. Полынный (Absynth-Liqueur) . . .	0,9116	58,93	—	0,18 *)	—	0,32	—
2. Бенедиктинскій горькій	1,0709	52,00	38,50	36,00	32,57	3,43	0,043
3. Имбирный	1,0481	47,50	36,00	27,79	25,92	1,87	0,141
4. Мятный (Crème de Menthe)	1,0447	48,00	36,50	28,28	27,68	0,66	0,068
5. Анисовый (Anisette de Bordeaux) .	1,0847	42,00	80,70	34,82	34,44	0,38	0,040
6. Померанцевый (Curaçao)	1,0800	55,00	42,50	28,60	28,50	0,10	0,040
7. Тиминый (Kümmel-Liqueur)	1,0330	33,90	24,30	32,02	31,18	0,84	0,058
8. Мятный (Pfeffermünz-Liqueur) . . .	1,1429	34,50	24,00	48,25	47,31	0,90	0,068
9. Ангостура (Angostura)	0,9540	49,70	—	5,85	4,16	1,69	—
10. Шартрѣзъ	1,0799	48,18	—	36,11	34,35	1,76	—
11. Пушнъ (шведскій)	1,1080	26,80	18,90	36,65	33,20	3,45	—

Изъ этой таблицы видно, что заграничныя Л. содержатъ весьма значительныя количества алкоголя и сахара, тогда какъ прочія экстрактивные вещества (за исключеніемъ сахара) содержатся въ нихъ въ количествахъ, не пре-

вышающихъ 3,45%. *Флоссификація* Л. и наливокъ можетъ заключаться, съ одной стороны, въ прибавленіи къ нимъ вредныхъ раститель-

*) Экстрактъ полыни.

ных веществ, являющихся суррогатами более дорогих, безвредных растений, с другой — в подмешивании к ним различных искусственных продуктов технического производства: эссенций, красок, ароматических эфиров, свободных минеральных кислот (серной, соляной), нитробензола и т. п.; сладкий вкус иногда придается ликерам сахарным, заменяющим более дорогой по цене сахар. Среди вредных растительных веществ, прибавляемых к ликерам, известны гуммигут, алоэ, листья сенны и пр. Кроме того спирт,

употребляемый для приготовления ликера иногда содержит значительную примесь вуншного масла, состоящего из высших когелей и вообще из побочных продуктов брожения, среди которых встречаются вещества весьма вредные для организма (фурфурол, пиридин и т. п.). При исследовании московских наливок, произведенном в 1891 и 92 гг. на моск. городской санитарной станции оказалось, что они содержат довольно значительное количество сивушного масла и имеют следующий состав:

НАЗВАНИЕ.	Цена 1 бут. в розничной продаже.	Количество ал. в 100 г. об. спирта %/о	Количество сивушного масла в 100 н. с ал. %/о	Количество сивушного масла в 100 н. с ал. %/о	Вострагг.	Запах.	Посторонниа примѣсы (подкраска).
1. Рябиновая	1 р. — к. 18,98	0,021	0,110	14,18	—	—	На ряду съ естественной краской содержатъ искусственную (кислый отваръ кошеняи).
2. Тоже	— > 80 >	21,19	0,028	0,182	—	—	Тоже.
3. Тоже	— > 44 >	19,76	0,077	0,389	7,418	—	Естественнаго пигмента рябины не содержитъ. Подкрашена искусственно кислымъ отваромъ кошеняи.
3. Черно-смородиновая листовка	— > 90 >	40,01	0,018	0,044	0,284	—	Подкрашена смѣсью шафранной настойки съ индиго-варнивомъ.
5. Полынная	— > 48 >	29,22	0,074	0,263	0,029	—	Тоже.
6. Малинная	— > 50 >	18,14	0,019	0,104	27,27	—	Подкрашена фуксиномъ.
7. Смородиновая	— > 48 >	17,92	0,007	0,048	21,58	—	—

Изъ этой таблицы видно, что количество сивушного масла въ наливкахъ колеблется въ предѣлахъ отъ 0,007% до 0,077% и при расчетѣ на алкоголь—отъ 0,048% до 0,389%. Такія же количества сивушного масла, по анализамъ санитарной станции, содержатся и въ дешевыхъ водкахъ (40—34 к. за 1 бут.) и, следовательно, можно думать, что даже дорогие сорта наливокъ готовятся изъ дешевыхъ, плохо очищенныхъ, водокъ. Далѣе изъ таблицы видно, что наливки, въ большинствѣ случаевъ, подкрашиваются искусственно и, на ряду съ безвредными красками (кошеняи, шафранъ, индиго), содержатъ анилиновые, смоляные пигменты (фуксинъ), неразрѣшенные русскимъ законодательствомъ для подкраски пищевыхъ средствъ. Что касается санитарнаго значенія примѣси сивушного масла, то его ни въ какомъ случаѣ нельзя считать безразличнымъ для организма. Дюжардонъ-Бомецъ и Одиже, на основаніи своихъ исследованийъ, пришли къ заключенію, что аминовой алкоголь, являющійся главной составной частью сивушного масла, дѣйствуетъ на организмъ въ 4 раза сильнѣе, чѣмъ обыкновенный этиловый спиртъ. Тоже подтверждаетъ и Брокгаузъ. При анализѣ водокъ на сивушное масло результаты обыкновенно перечисляются на аминовый спиртъ, хотя въ сивушномъ маслѣ встрѣчаются и всѣ другіе летучіе побочные продукты броженія сахаристыхъ и крахм. веществъ—альдегиды, эфиры,

фурфуролъ, пиридинъ и пр., вредные уже и въ малыхъ дозахъ; содержаніе аминоваго алкоголя служитъ какъ бы мѣриломъ очистки искусственнаго спиртнаго напитка. Въ русскихъ узаконеніяхъ указывается необходимость полной очистки водокъ отъ примѣси сивушного масла, именно: въ Высочайше утвержденномъ положеніи о довольствіи командъ морскою провизіей отъ 20-го апрѣля 1870 г., въ § 7, указано, что хлѣбное вино должно доставляться «совершенно очищенное отъ сивушного масла».

Въ ст. Конфекты помѣщенъ перечень красокъ, признаваемыхъ безвредными. Медицинскій д-ръ министерства внутреннихъ дѣлъ не находитъ возможнымъ вычислять всѣ вредныя краски. Изъ растительныхъ красокъ безусловно воспрещаются гуммигутъ и зеленая краска, приготовляемая изъ цвѣтовъ борца. Далѣе въ циркулярѣ приводится слѣдующій списокъ безвредныхъ красокъ: «Краски: кошеняи, карминъ, кошенильный бакавъ, орсеаъ, соки безвредныхъ красныхъ ягодъ, отваръ ферриамбуковаго дерева; водяная настойка красныхъ розъ. Желтыя: шафранъ, авиньенскія и персидскія зерна (или ягоды) растений *Rhaphanus infectorius* и *Rh. tinctorius*, кора желтаго дуба, желтый сандалъ, желтый имбирь или куркума, желтые баканы, помолось къвасцевъ изъ нихъ приготовляемые. Урлеанъ, сафлоръ, желтыя цвѣта, доставляемые нѣкоторыми изъ помѣнованныхъ здѣсь веществъ, особенно авиньен-

скими и персидскими зернами, красивѣе и живѣе производимыхъ хромовой желтою краской, которая ядовита. *Синія*: индиго, растворяемый въ купоросномъ маслѣ, берлинская лазурь (безъ подкиса), ультрамаринъ, лакмусъ. Эти красящія вещества удобно смѣшиваются съ другими и производятъ сложные цвѣта. *Бурая*: жженый сахаръ, поджаренный крахмалъ, жареный кофе. Для произведенія *благороднаго цвѣта* можно употреблять крахмалъ или сахаръ. *Зеленая*: получаются изъ нежаренаго кофе, изъ цвѣтовъ германскаго касатика (*Iris germanica*) и приготавливаются черезъ смѣшеніе безвредныхъ, названныхъ выше синихъ красокъ съ желтыми; но красивѣйшія даютъ авиньонскія или персидскія зерна съ индиго или берлинскою лазурью. Въ яркости она не уступаетъ швейнфуртской или французской зелени, которая весьма ядовита. *Лилевая и фиолетовая*: для приготовленія ихъ можно употреблять кампешовое дерево, берлинскую лазурь, карминъ и др. вышепоименованнаго безвреднаго краснаго и синія красящія вещества. Карминъ съ берлинскою лазурью даетъ весьма красивые цвѣта. Очевидно, что натуральные, хорошо изготовленные Л. и наливки, вслѣдствіе значительной стоимости входящихъ въ нихъ составныхъ частей, не могутъ сдѣлаться общераспространеннымъ напиткомъ, и поэтому они употребляются, главнымъ образомъ, среди состоятельныхъ классовъ. Вредныя послѣдствія слишкомъ обильнаго употребленія спиртныхъ напитковъ такъ общеизвѣстны, что объ этомъ безопасно и говорить, но, съ другой стороны, едва ли можно найти серьезнаго возраженія противъ употребленія небольшого количества настоящихъ, нефальсифицированныхъ Л., въ особенности послѣ обильной и жирной пищи. Ср. J. König, «Die menschlichen Nahrungs- und Genussmittel»; Lehmann, «Die Methoden der praktischen Hygiene»; «Сборникъ циркуляровъ Министерства Внутреннихъ Дѣлъ» (т. I); первый и второй отчеты московской городской санитарной станціи. *С. Орловъ.*

Ликійскій языкъ—языкъ обитателей древней Ликии въ Малой Азии. Памятниками его являются древнія надписи на разныхъ памятникахъ и монетахъ, писанными особымъ ликійскимъ алфавитомъ. Въ основѣ этого послѣдняго лежатъ несомнѣнно древнегреческій алфавитъ, съ которымъ ликійскій имѣетъ общихъ двадцать четыре знака. Кроме этихъ буквъ, имѣются еще другіе знаки, прибавленные, очевидно, при приспособленіи греческаго алфавита къ изображенію звуковъ Л. языка. Прототипомъ Л. алфавита послужилъ не юническій видъ древнегреческаго алфавита, распространенный въ Малой Азии, а какой-то другой, болѣе напоминающій древнедорійскій. Некоторые изъ надписей писаны на двухъ языкахъ: Л. и греческомъ. Не смотря на это благоприятное условіе, надписи эти до сихъ поръ не дешифрированы вполне удовлетворительно, и всѣ попытки точнаго перевода одноязычныхъ (только Л.) надписей должны быть признаны неудачными. Первымъ ученымъ, открывшимъ эти надписи, былъ Кокарель, а первыя попытки читать ихъ далъ Сень-Мартенъ («Observations sur les inscript.

lyciennes», въ «*Journ. d. Savants*», 1821) и Гротендъ («Remarks on some inscriptions found in Lycia and Phrygia», въ «*Transact. of R. Asiat. Soc.*», III). Попытки эти были произведены надъ очень скудными матеріалами, и уже потому не могли привести къ желанной цѣли. Послѣ находокъ, сдѣланныхъ Fellows'омъ въ его путешествіяхъ по территории древней Ликии («*Journ. written during an excursion in Asia Minor*», L., 1838 и его же, «*An account of discoveries in Lycia*», L., 1840), вновь добытый матеріалъ пытаеся читать Daniel Sharpe («On certain Lycian inscriptions», въ «*Proceedings of the Philol. Society*», I, и въ приложеніи къ «*An account etc.*»), но также безъ особаго успѣха. Лассенъ («*Ueber die Lykische Inschriften und die alten Sprachen Kleinasiens*», въ «*Zeitschr. d. Deutsch. Morgenl. Gesell.*», т. X) считалъ Л. языкъ родичемъ греческаго; Влау сопоставляя его съ албанскимъ (тамъ же, т. XVIII). Савельсбергъ («*Beiträge zur Entzifferung d. lyk. Sprachdenkmäler*», Воннъ, 1874) относилъ его къ иракскимъ языкамъ. Моріцъ Шмидтъ («*Vorstudien zur Entzifferung der lyk. Sprachdenkm.*», въ «*Beitr. z. vergl. Sprachforsch.*», т. V, 1868; «*Neue lykische Studien*», Iena, 1869; «*Lykische Studien*», въ «*Ztschr. f. vergl. Sprachforsch.*», т. XXV, 1881), самый серьезный и осторожный изъ всѣхъ работавшихъ надъ Л. надписями, все таки не рѣшилъ этой научной загадки. Принадлежность Л. языка къ индо-европейской семьѣ языковъ до сихъ поръ не можетъ считаться доказанной; болѣе вѣроятно, что это одинъ изъ единичныхъ остатковъ вымершихъ языковыхъ группъ, какъ и языки баскскій, этрусскій и др. Несомнѣнно только, что Л. языкъ принадлежалъ къ числу языковъ флективныхъ. См. еще Гротендъ, «*Ueber Lyk. Schrift u. Sprache*» («*Zeitschr. f. d. Kunde d. Morgenl.*», IV); Bachofen, «*Das lycische Volk und seine Bedeutung für die Entwicklung des Altertums*» (Фрейбургъ, 1862); Treuber, «*Geschichte d. Lykier*» (Штутгартъ, 1887), его же, «*Beiträge z. Geschichte d. Lykier*» (Тюбингъ, 1886—1888). *С. Буличъ.*

Ликия—въ древности страна въ Малой Азии; жители ея, которыхъ греки называли ликійцами, во многихъ случаяхъ являются до того смѣшавшимися съ карійцами и лелегами, что трудно отдѣлить ихъ другъ отъ друга. Страна эта—полуостровъ между Карнатскимъ и Памфиійскимъ морями, благодаря даровитости рано цивилизованныхъ жителей, занимаетъ видное мѣсто въ эллинскихъ сказаніяхъ. Часто снабженные туземными письменами, многочисленными памятниками искусства и могильными сооружениями свидѣтельствуютъ о высокой, соперничавшей съ греческою культурѣ, которая, если не считать побережья, поддалась влиянію эллинизма лишь въ римское время. Л. граничила на З и СЗ съ Карією, на С съ Фригією и Писидією, на СВ и В съ Памфилією и на Ю съ моремъ; западную границу составляли горы Дедала и р. Глазкъ, северную—Тавръ, восточную—горы Клинмакъ. По преданію, страна раньше назыв. Милладою («*Miladas*» но Гомеръ этого названія не знаетъ,

а говорить о древнемъ населеніи, называвшемся солимами (Σολομοί) и родственномъ, вѣроятно, писидійцамъ. Солимовъ вытѣснили греки, по словамъ грековъ во времена Миноса пришедшіе изъ Крита въ Малую Азію и получившіе названіе *λικήνηες*, отъ Лиеа (см.); подъ новымъ именемъ они известны уже Гомеру. По одному изъ новѣйшихъ объясненій, слово Л. производится отъ корня *Λοχ* (свѣтъ, свѣтлый), какъ «страна свѣта», «свѣтлая страна». Солимы вскорѣ совершенно исчезли, а названіе Миллады сохранено было лишь за сѣв. горною страню. Ликійцы одни изъ всѣхъ окрестныхъ народовъ сохранили свою свободу въ борьбѣ съ Крезомъ, но и они должны были подчиниться персидскому царю и съ тѣхъ поръ раздѣляли судьбу государствъ персидскаго, македонскаго и сирійскаго. Римляне сначала подарили страну родосцамъ, но послѣ македонской войны вернули ей свободу, послѣ чего начинается золотой вѣкъ Л., конецъ которому положили римскія гражданскія войны. Императоръ Клавдій сдѣлалъ Л. римскою провинціею и включилъ ее въ префектуру Памфиліи. Послѣ временной свободы при Неронѣ Л. навсегда лишилась автономіи. Θεοδοσίη отдѣлила ее отъ Памфиліи, при чемъ столицей ея сдѣлалась Мира. Послѣ 395 г. Л. была связана съ византійскою имперіею, а съ XI в. подпала власти мусульманъ. Изъ многочисленныхъ (якобы 70) первоначальныхъ городовъ Л. при первыхъ римскихъ императорахъ сохранилось 28, состоявшіе членами стариннаго, благоустроеннаго ликійскаго городского союза. Когда Л. пользовалась свободою, во главѣ этого союза стоялъ выборный главный правитель (*Λικιάρχης*). Собранія происходили когда было нужно, безъ опредѣленныхъ сроковъ; управление было правильное и хорошее. Ликійцы были народъ нравственный, не принимавшій участія въ морскихъ разбояхъ соседей. Изъ всѣхъ искусствъ они особенно почитали архитектуру. Произведенія ихъ—почти все надгробные памятники—большую частью вмѣстѣномъ въ естественныхъ скалахъ; иногда они представляютъ примѣры греческаго, специально іонійскаго стиля, иногда—подражанія свойственнымъ Ликии деревяннымъ строеніямъ; изваянія всѣ проникнуты духомъ истиннаго греческаго искусства. Вооруженіемъ ликійцевъ служили кинжалы и кривыя сабли. Они занимались земледѣліемъ. Страна была довольно плодородна, давала вино, хлѣбъ и прочіе продукты Малой Азіи, кромѣ того шафранъ; много кедровъ, елей и платановъ; мяткія губки; особый родъ мѣла, примѣнявшійся въ медицинѣ. Теперь эта мало населенная, отчасти опустѣвшая мѣстность входитъ въ составъ турецкой имперіи (вилайеты Конія и Андиѣ); внутри страны больше турокъ, у берега—грековъ. Ср. O. Beudorf и G. Niehau, «Reisen im südwestlichen Kleinasien. I. Reisen in Lykien und Karlien» (Вѣна, 1884); O. Treuber, «Beitr. zur Geschichte der Lykien» (Тюбингенъ, 1886—88); его же, «Geschichte der Lykien» (Штуттгартъ, 1887). — А. М. Л.

Ликонидъ (*Λικονίδης*)—возстановитель Аркадіи, родомъ изъ Мантиней, послѣ битвы при Левктрахъ дѣйствовалъ въ пользу построе-

нія общей столицы—Мегалополи (см.), стараясь приобрести для аркадянъ гегемонію въ Пелопоннесѣ; въ 366 г. попалъ въ руки аркадскихъ изгнанниковъ и былъ ими убитъ.

Ликонъ (*Λικόν*), изъ Трояды—ученикъ физика Стратона и послѣ него въ 269—236 г. до Р. Хр. председатель аенинской перипатетической школы; за пріятность преподаванія прозывался иногда Ликонъ (сладкій); отъ него сохранилось только нѣсколько изреченій, гдѣ, между прочимъ, высшее благо отождествляется съ истиннымъ наслажденіемъ.

Ликонедій или *πλαυνός σμα*—рошокъ, получаемый вытряхиваніемъ споръ *Lycopodium clavatum* L., безъ запаха и вкуса, применяется какъ наружное средство для прудурванія прыщей кожи маленькихъ дѣтей и для обсыпанія пеленокъ.

Ликонедіумъ (*Lycopodium*)—си. Плаунъ.

Ликонель—см. Сіутъ.

Ликофронъ (*Λικωφρόν*)—упомянутый Аристотелемъ софистъ изъ школы Горгия, который, отрицая понятіе бытія, требовалъ, чтобы и въ разговорѣ слово *εσμι* не употреблялось.

Ликофронъ (*Λικωφρόν*)—греческій драматикъ и трагикъ, род. около 270 г. до Р. Хр. въ Халкедѣ на Евбей, жилъ большею частью при дворѣ Птолемея Филадельфа въ Александріи, написалъ мелодраму въ амбахъ (известную подъ названіемъ «Кассандра» (или «Александра»), въ которой пророчица предсказываетъ паденіе Трои и судьбу всѣхъ саманыхъ съ нею героев. Полное темныхъ лемковъ и трудное для пониманія, но своимъ напыщенному языку и мнелоогическому аппарату, стихотвореніе это представляетъ весьма характерное произведеніе александрійской школы. Л. принадлежитъ къ такъ назыв. *πυλάδ* (см.). Поэму Л., вмѣстѣ съ греческимъ комментариемъ Исаака и Іоанна Цецеса, издали Поттеръ (Оксфордъ, 1697; 2 изд., 1702) и Севастиани (Римъ, 1808); новыя изданія текста—Bachmann'a (I, Лпц., 1830), Kinkel'a (Лпц., 1880), Scheer'a (I, В., 1881); комментарий Цецеса издали вновь Chr.-Gottfr. Müller (Лпц., 1811). Ср. Willamowitz, «De Lycophronis Alexandra» (Грейфсвальде, 1884).

Ликторы (*lictores*)—у римлянъ официальные служители высшихъ магистратовъ *sui imperio*, передъ которыми они несли *fascis* (пучокъ розогъ и топоръ). Число Л. магистрату сообразовалось съ его значеніемъ: консулы имѣли 12 Л., диктаторы—24, преторы въ городѣ—2, а провинціальныя наместники—6. Л. предшествовали магистрату одинъ за другимъ, расчищая ему путь въ толпѣ и наблюдали за тѣмъ, чтобы ему оказывали надлежащія почести. Исполненіе опредѣленныхъ магистратомъ наказаній также лежало на Л.

Ликсула (*Lisula Thunb.*)—родъ вѣтвистыхъ пальмъ, растущихъ въ Индіи и на близлежащихъ островахъ, до сѣв. Австраліи. Это—небольшія деревца, листья округлые длинночерешчатые, черешки несутъ по краямъ острые шипы. Цвѣтки обоопалые, расположенные на длинномъ початкѣ по одиночкѣ или сгруппированы по 2—8 на особыхъ ножкахъ. Шесть тычинокъ, прикрѣпленнымъ къ мясистому гу-

треградъльному вѣнчику; пестикъ съ мѣ столбикомъ; плодъ аглообразный; сѣмь овалыныя. Всѣхъ видовъ *L.* насчитывается около 80; изъ нихъ наибольшаго вѣна заслуживаютъ *Lisala peltata Roxb.*, чья палма до 3—4 м. высотой, чараводится у насъ въ оранжереяхъ; цитрическій стебель этой палмы, голщиною пуху, долгое время остается покрытымъ глянью отмершихъ листьевъ. У этой палмы всегда появляется одинъ початокъ до м. длиной; бѣлые цвѣтки необычайно вели и очень красивы; цвѣтутъ они продолжительное время. Листья этой палмы на ро- (въ Ассамѣ) употребляются народомъ шапки-зонтики. *L. spinosa* и *acutifida* е красивы, какъ и предвѣщая палма; имъ ихъ дѣлать на тросточки («*repaug Laz*»).

либургъ (Λοξούργος) — сынъ Дриаса или а, царь эдовъ во Фракии. Когда Диосъ съ нимфами, спрашивая вакханалии въ сѣньхъ горахъ Низы, *L.* прогналъ ихъ ничемъ въ рукахъ. Менады въ страхѣ бѣжали, Дионисъ спасся скачкомъ въ въ руки Фетиды. *L.* наказанъ былъ въ слѣпоту и скоро умеръ. По другому мнѣнью, онъ сходитъ съ ума и убиваетъ соб-наго сына топоромъ, думая, что имѣеть съ собою лозу, а самъ подвергается рас-нью дикими лошадьми или пантерами.

либургъ (Λοξούργος). — Политическое ѣство, господствовавшее въ Спартѣ въ те-нѣсьмьхъ вѣкахъ, древние писатели огласно приписываютъ законодателю *L.*, тносительно жизни и дѣятельности его дѣлать самия разнорѣчивыя свѣдѣнiя. Всѣтса въ томъ, что *L.* былъ изъ царскаго но различно опредѣляютъ его мѣсто въ мюги спартанскихъ царей, а также время жзни и его законодательства. Ксенофонтъ мѣтъ *L.* во времени Гераклидовъ, т. е. ко оны водворенiя дорiевъ въ Лаконию. По юту, *L.* далъ законы въ царствованiе сво-омянника Леобота или Лабота, 4-го ца-а дома Алиадовъ; слѣдовательно, *L.* былъ шнѣмъ сыномъ 2-го царя изъ этого дома, а, и внукомъ Еврисеона, т. е. жилъ въ кон-1 или въ началѣ X в. По Павзанiю, за-аательство *L.* относится къ царствованiю мная, внука Лабота. Большинство древ-писателей относило *L.* къ другому цар-у роду, Еврипонтидовъ. Поэтъ Симонидъ ваеть его сыномъ 4-го царя изъ этого дома, ана, и братомъ царя Евнома. Богѣе рас-гравленное, по словамъ Плутарха, преданiе о его сыномъ Евнома; по другимъ ис-камъ онъ является дѣдомъ Евнома или нукомъ. Изъ разнообразныхъ хронологи-ихъ дать наибольшимъ авторитетомъ, по-ому, пользовалась въ древности дата ia, принятая также александрийскими хро-офами Эратосееномъ и Аполлодоромъ; по рас-счету начало дѣятельности *L.* относи-къ 884 г. до Р. Хр. По Геродоту, *L.* надѣль-ны, заимствованные съ о-ва Крита, какъ о по смерти своего старшаго брата сдѣ-а, за малолѣтствомъ его сына Лабота, пра-немъ государства. По рассказамъ Плутарха, *L.*, пресѣдуемый матерью малолѣтняго царя Харилла, рѣшилъ, до достиженiя Хариллаемъ совершеннолѣтiя, покинуть родину и отправился путешествовать, прежде всего въ Критъ, гдѣ онъ изучилъ государств. устройство, перенесенное имъ въ Спарту. Изъ Ionin *L.* впервые вывезъ въ Пелопоннесъ пѣсни Гомера (а по другимъ даже видѣлся—съ Гомеромъ). Вернувшись въ Спарту, гдѣ тѣмъ временемъ раздоры и неурядица еще усилились, и вида, что оба царя и народъ тяготеютъ такимъ по-ложениемъ дѣлъ, *L.* задумалъ измѣнить государ-ственное устройство. Для этого онъ предвари-тельно получилъ согласiе дельфiйскаго прори-цаища, затѣмъ заручился содѣйствiемъ влi-ательнѣйшихъ гражданъ и въ сопровожденiи ихъ внезапно явился на площадь. Царь Хариллаи принялъ его сторону, и такимъ об-разомъ онъ получилъ возможность провести свои законы. Желая, затѣмъ, чтобы данное имъ государственное устройство оставалось на вѣки неизмѣнимымъ, *L.* отправился въ Дельфы, клят-вою обязавъ царей, геронтовъ и народъ не измѣнять данныхъ законовъ, пока онъ не вер-нется. Получивъ въ Дельфахъ прорицаице, что его законы исполнѣ удачны и что государ-ство будетъ пользоваться высшей славой, пока будетъ оставаться имъ вѣрнымъ, онъ препроводилъ этотъ отвѣтъ бога въ Спарту, а самъ, чтобы не освободить согражданъ отъ данной имъ клятвы, уморилъ себя голодомъ. Древние, особенно сами спартанцы, склонны были относить къ *L.* всѣ предписанiя, каса-вшiяся общественной и частной жизни Спар-ты. Изъ предшествовашаго государственнаго строя *L.* сохранилъ только власть двухъ ца-рей. Онъ установилъ совѣтъ изъ 80 (вмѣстѣ съ двумя царями) старѣйшихъ (*геронтия*), обсуж-давшимъ и рѣшавшимъ всѣ дѣла, ежемѣсячное народное собранiе (*апелла*) изъ всѣхъ гражданъ не моложе 80-ти лѣтъ, имѣвшее право только принимать или отвергать рѣшенiя герусiи, а также избравшее геронтовъ и другихъ должност-ныхъ лицъ. Даже учрежденiе коллегiи изъ б ефоровъ, имѣвшихъ высшiй надзоръ надъ хо-домъ государственныхъ дѣлъ и съ V в. пользо-вавшихся въ Спартѣ наибольшимъ влiянiемъ, спартанцы, по словамъ Геродота, возводили къ *L.*, тогда какъ остальные авторы относили его къ богѣе позднему времени. По общему мнѣнiю древнихъ, *L.* ввелъ въ общественную жизнь спартиатовъ военную организацiю, обя-зательное участiе въ дружествахъ, являвших-ся подраздѣленiями войска, обѣдъ за общи-мъ столомъ (*педiеа*) и суровую дисциплину въ воспитанiи юношества. Ему же приписо-вались различныя мѣры противъ роскоши, въ томъ числѣ запрещенiе золотой и серебряной монеты, которое, однако, не могло имѣть мѣста въ IX в., такъ какъ серебряная вводится въ употребленiе въ Греци только въ VIII в., а золотая—еще позднѣе. Еще менѣе основатель-но мнѣнiе древнихъ, будто *L.* раздѣлилъ всю Лаконию на 39000 равныхъ участковъ: 9000 для старшатовъ и 80000 для першюковъ. Спар-танцамъ тогда не принадлежала еще значитель-ная часть Лаконикки, не говоря уже о Мес-сенiи; ихъ область не могла вмѣстить, въ то время, такого количества участковъ. Мѣра эта,

очевидно, была приписана Л. лишь тогда, когда в III в. цари Агисъ IV и Клеоменъ III задумали произвести подобный раздѣлъ. Л., по словамъ Плутарха, запретилъ спартамцамъ имѣть писанные законы: его законы были формулированы въ видѣ краткихъ изреченій, ретръ (ῥήτρα), и заучивались наизусть. Одну изъ такихъ ретръ сохранилъ намъ Плутархъ. Весьма вѣроятно, что государственное устройство Спарты, сводимое къ одному Л., на самомъ дѣлѣ образовалось путемъ постепеннаго видоизмѣненія патриархальнаго строя. Ликургъ-законодатель является для насъ не историческимъ лицомъ, а абстракціей, воображаемымъ устройтелемъ спартакской жизни. Это понималъ, можетъ быть, еще Гелланикъ, старшій современникъ Фукидда, который, говоря о спартакомъ государственномъ устройствѣ, совсѣмъ не упоминаетъ о Л.; не упоминаетъ о немъ и Фукиддъ. Обыкновенно полагаютъ, что Л., хотя и пользовавшійся божескими почестями — все же на половину историческое лицо, дѣянія котораго въ преданіи народномъ были разукрашены вымысломъ, вследствие чего онъ мало по малу обратился въ божество. Вѣроятнѣе, однако, что Л. — забытое, очень древнее божество, которое первоначально почиталось какъ охранитель права и законности въ государственной и общественной жизни. Когда въ другихъ греческихъ государствахъ появились знаменитые законодатели, то и въ Спартѣ богъ-охранитель законовъ окончательно былъ низведенъ въ челоука-законодателя. Что Л. былъ первоначально богомъ, это подтверждается тѣмъ, что героевъ (т. е. забытыхъ боговъ) и божествъ съ этимъ же и сродными по имени именами встрѣчается немало и въ окрестныхъ съ Лаконикой странахъ — напр. Л., сынъ Алеа, мненчскій царь аркадянъ; Л., сынъ Ферета, мненч. царь Немен; Ликаонтъ, сынъ Пеласага, царь Аркадіи, отецъ эпонимовъ цѣлаго ряда городовъ Аркадіи. Л., царь еракидскихъ едолянъ, арміи противникъ Діониса и его изступленныхъ спутницъ, Менадъ, по всей вѣроятности также однороденъ съ древними лаконскимъ и аркадскимъ божествомъ (тождественнымъ, можетъ быть, съ Паномъ), которое пооднѣ было вытѣснено Зевсомъ и Аполлономъ. Такимъ образомъ можетъ быть разъяснена и связь между законами Л. и дельфійскимъ святилищемъ: Аполлонъ въ Дельфахъ занялъ прежнее мѣсто Зевса Ликорія (Λικωρείος), властвовавшего надъ Парнассомъ (носившимъ тоже название Λικωρείον), сосѣднимъ съ древней родной спартаццевъ, Доридой, также какъ надъ горою Λύκαιον, въ сосѣдствѣ съ нѣк. новой родной. Ср. Gilbert, «Studien zur Altspartanischen Geschichte» (1872); Gelzer, въ «Rhein. Museum f. Philol.» (за 1873); Rohde, въ «Rhein. Mus.» (за 1881); H. Stein, «Kritik der Uebersetzung über Lykurg» (1884); Wilamowitz-Möllerhoff, «Philol. Untersuchungen» (VII, 1884); Wincker, «Stand der lykurg. Frage» (1884); Bazin, «De Lycurgo» (1885); E. Meyer, въ «Rhein. Mus.» (1886—87); Busson, «Lycurgos und die grosse Rhetra» (1887). *Р. Леперъ.*

Ликургъ (Λικωργος) — аеинскій государственный дѣятель и ораторъ, сынъ Ликофрона, изъ древняго рода Вутадовъ, въ теченіе 12

лѣтъ управлялъ финансами Аеинъ (338—326); умеръ, кажется, вскорѣ по окончаніи управленія. Его заслуги по вооруженію и украшенію города подробно изложены въ народномъ декретѣ 307 г., опредѣлившемъ поставить Л. идущую статую, дать старшему въ родѣ его котомку даровой столъ въ пританей и вырѣзать на мраморныхъ камняхъ всѣ его постановленія; нѣсколько обломковъ отъ послѣднихъ дошло до насъ. Л., ставившій своей спеціальной цѣлью предавать суду всѣхъ казнокрадовъ и измѣнниковъ, не могъ не быть ораторомъ. Древніе знали 15 рѣчей его, въ томъ числѣ 2, сказанныя въ оправданіе его финансовой политики. Сохранилась изъ нихъ только рѣчь противъ Леократа, бѣжавшаго послѣ битвы при Хероней. Изъ одного намека Эсхина въ рѣчи противъ Ктесифонта можно заключить, что Леократъ былъ оправданъ. Издавали Л. Rehdantz (Лпц., 1876), Thalheim (Берл., 1880) и Scheibe (въ «Bibl. Teubn.»). См. Blass, «Die attische Beredsamkeit» (т. III, 2, Лпц., 1880); Dürrbach, «L'orateur Lycurgue» (П., 1890); лат. биографія Heuerlin'a (Лунд., 1869) и Nissen'a (Киль, 1893); М. Стасюлевичъ, «Ликургъ Аеинскій» (СПб., 1851); замѣтки къ тексту Л. у В. К. Эрнштедта, въ сочиненіи, названномъ XI, 877.

Ликургъ (Александръ, 1827—75) — архіепископъ Сироа и Тиноса, греч. госуд. дѣятель. Сынъ одного изъ главныхъ дѣятелей эпохи освобожденія Греціи, Георга Логовета, Л. довершилъ свое образованіе въ Германіи и Франціи, былъ профессоромъ аеинскаго университета, а послѣ посвященія въ духовный санъ — въ старшимъ проповѣдникомъ. Во время пребыванія въ Англіи въ 1869 г. для освященія греческой церкви въ Ливерпулѣ, Л. много способствовалъ установленію дружественныхъ отношеній церкви англиканской къ церкви Востока. Во время греко-болгарскаго распри Л. на соборѣ, созванномъ константинопольскимъ патріархомъ, подалъ голосъ въ пользу мѣтхи панаэллинской партіи, вследствие чего болгарская церковь была признана въ составѣ церковной схизмы. На боннской конференціи старокатоликовъ Л. былъ избранъ председателемъ секціи представителей церкви восточныхъ. Обширное сочиненіе Л., «Исторія догматовъ», осталось неоконченнымъ. См. Skene, «The life of Alex. Lycurgus, archbishop of the Cyclades» (Оксфордъ, 1877); «Странникъ» (1886), статья: «Поборникъ единенія церквей».

Н. В.—а.

Ликхита — древне-индскій юридическій писатель, авторъ одной изъ Дхармашастръ (см.), надъ Дживанадой Видьясагарой въ сборникѣ: «Dharmashastrasamgraha» (Кальк., 1875).

Ликъ. — Христіанское богослуженіе въ древнѣйшія времена состояло, съ одной стороны, изъ возгласовъ и молитвъ священнослужителей, съ другой — изъ отвѣтныхъ на эти возгласы пѣній и возгласеній собравшагося въ храмѣ народа. Названіе «Ликъ» (т. е. народъ) удержалось доселѣ въ богослужебныхъ книгахъ, хотя вмѣсто всего собравшагося въ храмѣ народа отвѣтныя на возгласы священника и дьякона пѣснопѣнія поются уже не всѣми.

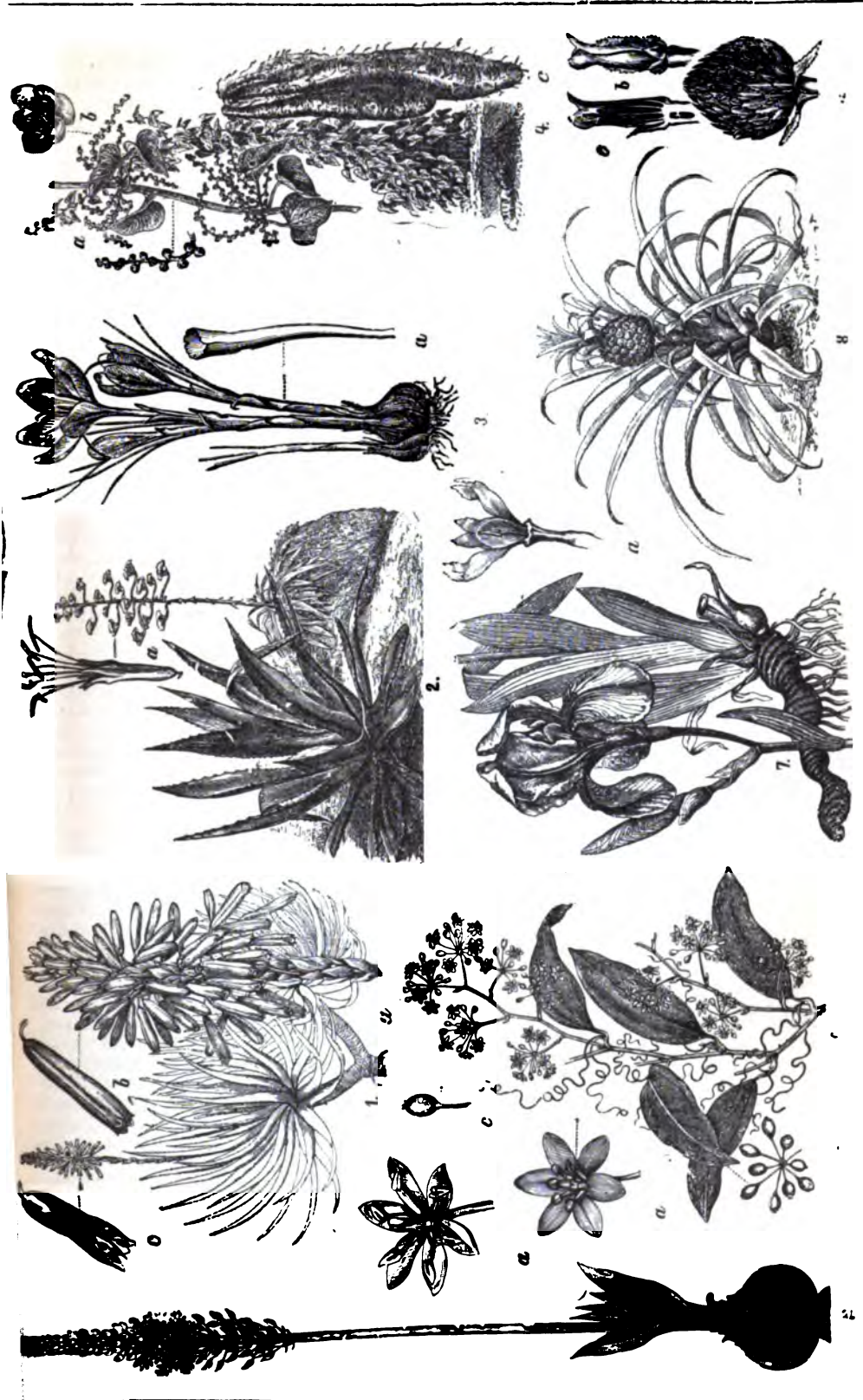

1. Алоэ (Aloe vossatiana); а—его соцветіе, б—цвѣтокъ, с—оно же въ продольномъ разрѣзѣ. 2. Агава (Agave americana); а—ея цвѣтокъ, б—ея часть его соцветія, в—цвѣтокъ, с—листья. 3. Ургинія (Urginea maritima); а—листья, б—ея цвѣтокъ, с—оно же въ продольномъ разрѣзѣ. 4. Ямсъ (Dioscorea sativa); а—часть его соцветія, б—цвѣтокъ, с—листья. 5. Ургинія (Urginea maritima); а—листья, б—ея цвѣтокъ, с—оно же въ продольномъ разрѣзѣ. 6. Сассапарилъ (Smilax aliphilica); а—цвѣтокъ, б—группа плодовъ, с—плодъ въ наст. велич. 7. Касатикъ (Iris florentina); а—его рыльце, б—его рыльце, с—оно же въ продольномъ разрѣзѣ. 8. Бромгаузъ и Ефронъ, "Энцикл. Слов."

111

а лишь избранными павцами, образующими корь или клиросъ.

Ликъ или *Ликосъ* (Λίκος) — сын Пандиона, аттический герой, вмѣстѣ съ братьями выступившій противъ Метигондовъ въ Афинахъ, побѣдившій ихъ и въ качествѣ добычи получившій четвертую часть Атики, такъ называемую Диакрию, съ Тетраполисомъ и съ гомоимными святилищами Аполлона. Онъ былъ изгнанъ братомъ своимъ Эгеємъ и бѣжалъ въ страну тремлювъ, которая отъ него получила свое названіе Ликии (см.). По его имени называлъ Ликей (лицей) въ Афинахъ.

Ликъ (Leek) — г. въ англ. граф. Стаффордъ, на р. Чернеть, въ холмистой области, назыв. Морландъ; имѣетъ древнюю церковь съ пирамидальнымъ крестомъ датскаго періода; обширныя фабрики шелковыхъ нѣтъ. Изобиліе угля въ окрестностяхъ и каналъ, соединяющій городъ съ рр. Трентъ и Мерси, способствуютъ развитію торговли Л. Жит. 14128 (1891).

Ликъ (Lusk) — городъ въ вост. Пруссіи, въ 17 км. отъ русской границы, на рѣкѣ и при озерѣ того же имени. Жит. около 10 тыс. Сельскохозяйственное потребительное товарищество; памятникъ ген. Гюнтеру; на островѣ озера Л. замокъ нѣмецкаго ордена, выигранный.

Ликъ (Вильямъ-Мартинъ Leake, 1777—1860) — англійскій археологъ. Главныя труды его: «Travels in the Morea» (Л., 1830), «Travels in Northern Greece» (Кембриджъ, 1836), «Topography of Athens» (Л., 1821; 2 изд., Кембриджъ, 1841), «Greece at the end of twenty-three years' protection» (Л., 1851).

Лилландъ (Джонъ Leland, 1691—1766) — апологетъ христіанства, принадлежалъ къ сектѣ пресвитеріанъ въ Англіи. Важнѣйшія его сочиненія: «A defence of Christianity» (1738), въ отвѣтъ на соч. Тиндала: «Christianity as old as the Creation»; «Divine Authority of the Old and New Testament» (1788); «Reflexions on Bolingbroke's Letters on the Study and use of History» (1768) и «The advantage and necessity of the Christian revelation» (1768).

Лилландъ (Чарльзъ-Годфрей Leland, род. въ 1824 г.) — сѣв.-америк. писатель. Главныя его соч.: «Hans Breitmann's ballads» (юмористическія стихотворенія на пенсильванскомъ нарѣчій, Филад. 1871; Лонд. 1872, нов. изд. 1884), «The music-lesson of Confucius and other poems» (Лонд. 1871), «Fu Sang, or the discovery of America by Chinese Buddhist priests in the fifth century» (Лонд. 1876), «Pidgin-English sing-song» (Лонд. 1876; 2 изд. 1887), «Abraham Lincoln» (Нью-Йоркъ, 1879), «The girls» (Востонъ 1882), «The Algonquin legends of New England» (Востонъ, 1884). Въ книгахъ: «Practical education» и «Home arts and industries» Л. выстукаетъ защитникомъ ручнаго труда.

Лиллиевыя (Liliaceae) — семейство растений изъ отряда лилейнѣтнхъ (см.). Травы по большей части многолѣтнія, рѣже кустарники или деревья. Листья всегда цѣльные, безъ прилистниковъ и только по исключенію съ черешками. Воздушный стебель поч-

ки всегда простой, подземный принимаетъ видъ корневища, шишки или луковичы, посредствомъ которыхъ растенія и сохраняются на зиму или на время засухи (въ жаркихъ странахъ). Цвѣты правильные или слегка развитые сильнѣе въ одну сторону, чѣмъ въ другую, т. е. двусимметричны. Околоцвѣтникъ нѣжный, ярко окрашенный. Число 3 сохраняется во всѣхъ 6 кружкахъ, такъ что число частей околоцвѣтника и тычинокъ 6. Завязь верхняя, въ ея 3 гнѣздахъ по-много или по нѣсколько сѣмяпочекъ, превращающихся въ бѣлковыя сѣмена. Плодъ 3-гнѣздая коробочка, лопающаяся при созрѣваніи на 3 створки, или ягода. Сюда относится больше 2000 видовъ, распространенныхъ повсюду, но всего больше въ теплыхъ странахъ, меньше между тропиками, еще меньше въ странахъ холодныхъ и высокогорныхъ. Водныхъ Л. вовсе нѣтъ, въ сухопутныхъ странахъ обильны. Семейство это раздѣляется, согласно Вентаму и Гуэроу, на 8 слѣдующіе ряда, соответствующіе приблизительно подсемействамъ другихъ авторовъ. I. *Starkeaceae* (Asparagaceae). Луковичъ нѣтъ. Стебель облиственный, листья снабжены часто черешками, иногда чешуевидные, недоразвитые; цвѣты часто мѣлкіе и однополые, пыльники раскрываются со внутренней стороны; плодъ чаще всего ягодобразный. Сюда роды: сассапарель (Smilax), рускусъ (Ruscus), спаржа, майникъ, ландышъ и пр. II. *Lilioidae* (Lirioideae). У многихъ луковичы, или же листья собраны преимущественно при основаніи стеблей и развиты меньше на остальной ихъ части; пыльники раскрываются внутрь; плодъ преимущественно сухой, раскрывается по створкамъ, а не по перегородкамъ, рѣдко ягодобразный. Сюда роды: гемеркаллисъ (Hemerocallis), новозеландскій лентъ (Phormium), функия (Funkia), Алоевикъ (Aloe), юкка (Yucca), драконникъ (Dracaena), кордиане (Cordiline), дазилірионъ (Dasylirion), асфодель (Asphodelus), асфоделина (Asphodeline), эремурусъ (Eremurus), антерикъ (Anthericum), агалантъ (Agapanthus), лукъ (Allium), массонія (Massonia), альбука (Albica), ургинія (Urginia), гиацинты (Hyacinthus), прольски (Scylla), птицемлечикъ (Ornithogallum), лилія (Lilium), рябчикъ (Fritillaria), тюльпаны (Tulipa), эритроній (Erythronium), гусиный лукъ (Gagea), ллойдія (Lloldia) и мн. др. III. *Melanthoidae* (Melanthoideae). Травы, снабжены корневищами или подземными шишками; пыльники раскрываются разлѣчно; плодъ по большей части сухой, раскрывается по перегородкамъ, разваливаясь на 3 плодика. Сюда слѣдующіе роды: зимовникъ или безвременникъ (Colchicum), Bulbocodium, Merendera, Narthecium, Tofieldia, Uvularia, Gloriosa, вороній глазъ (Paris), Melanthium, чемерица (Veratrum) и мн. др. Семейство Л. заключаетъ большое число лѣкарственныхъ и полезныхъ для человека растений; весьма многія составляютъ издавна украшеніе садовъ.

А. Бекетовъ.

Лиллиевъ — см. Козодой.

Лиллиевуль или *Лиллиевуль* — такъ наз. у древнихъ восточн. имъ Сидици, въ 100 км. отъ ближайшей оконечности Африки. Картагеняне основали здѣсь въ 350 г. до Р. Хр. го-

родъ того же имени. Сильно украшенный и съ превосходной гаванью, онъ служилъ главной точкой опоры ихъ владычества въ Сицили. После первой пунической войны перешелъ въ власть Рима. Долго оставался лучшимъ местомъ переправы въ Африку. Сарацины дали городу теперешнее название—Марсала.

Лиллшутты—название карликовъ, заимствованное изъ «Путешествій Гулливера» Свифта, гдѣ описываются крошечные, съ падежъ ростомъ жители сказочной страны.

Лилитъ (евр. «Ночная») — въ Таргумѣ (см.) царяца Смарагда, по равнинистской традиціи первая жена Адама и мать исполиновъ и безчисленныхъ змѣй духовъ; позже ночное привидѣніе, преслѣдующее дѣтей.

Лилленсронъ (Detlev, баронъ Lillencron) — нѣм. писатель, род. 1844; принималъ участіе въ походахъ 1866 и 1870—71 гг. Какъ лирикъ, Л. лучший представитель современнаго реалистическаго направления въ нѣм. новелл. Лучшие сборники его стихотвореній: «Adjutantenritte», «Unter flatternden Fahnen», «Der Haldegänger» и «Neue Gedichte». Перу Л. принадлежатъ также драмы: «Knut, der Nette», «Die Rantzow und die Pogwisch», «Der Trifels und Palermo», «Die Merowinger» и романы и повѣсти: «Breide Hummelsbüttel», «Der Mäzen» и «Krieg und Frieden». — Ср. Otto Bierbaum, «Detlev v. Lillencron» (Лейпцигъ, 1892).

Лилленсронъ (Рохусъ, баронъ фонъ Lillencron) — германецъ, род. въ 1820 г., былъ проф. въ Кельвѣ, потомъ въ Левѣ. По порученію исторической комиссіи мюнхенской акад. издалъ «Hist. Volkslieder der Deutschen vom XIII bis XVI Jahrhundert» (Лпц. 1865—1869) и руководилъ изданіемъ «Allgemeine deutsche Biographie» (Лпц., 1875). Написалъ: «Zur Vollenlehre» (съ Мюллергофомъ, Галле 1862), «Ueber die Nibelungenhandschrift C» (Вейм. 1856), «Deutsches Leben im Volkslied um 1830» (Штутт. 1885).

Лилленфельдъ-Тоталь (Павелъ Теоодоровичъ) — социологъ, род. въ 1829 г., окончилъ курсъ въ Александровскомъ лицей, былъ мировымъ посредникомъ въ СПб. губ., председателемъ петергофской земской управы и мирового съезда, спб. вице-губернаторомъ, курляндскимъ губернаторомъ; въ настоящее время сенаторъ. Въ 1860 г. Лилленфельдъ издалъ, подъ псевдонимомъ Лилъева, «Основныя начала политической экономіи», а въ 1872 г. — главное свое сочиненіе: «Мысли о социальной наукѣ будущаго», подъ инициалами П. Л., появившееся также и на нѣмецкомъ языкѣ, въ значительно дополненномъ видѣ. Признаніе человѣческаго общества за организмъ не въ переносномъ смыслѣ, а въ значеніи естественно-реального явленія—вотъ мысль, положенная въ основаніе этого труда. Въ человѣческой жизни и развитіи дѣйствуютъ тѣ же законы, какъ и во всей органической природѣ; социальный организмъ, какъ всякій высшій организмъ въ природѣ, состоитъ изъ двухъ взаимодействующихъ факторовъ — нервной системы и клеточнаго вещества; вообще, всѣ явленія социальной жизни вполнѣ аналогичны явленіямъ физиологическимъ. Широко пользуется срав-

нительно-биологическимъ методомъ, Л. старается установить *соціально-эмбриологическій* законъ, по которому при развитіи отдѣльнаго членка замикаются тѣ же періоды, какъ и при развитіи всего человѣчества. Въ 1894 г. Л. началъ печатать въ «Revue Internationale de Sociologie» новый трудъ: «La pathologie sociale». На социологическихъ конгрессахъ 1894 и 1896 г. Л. представилъ доклады: «La méthode organique en sociologie» и Y. a-t-il une loi de l'évolution des formes politiques?»

Лилленшвагеръ (Конрадъ) — псевдонимъ Н. А. Добролюбова.

Лилиецвітъныи (Lilifloete, см. таблицу) — одинъ изъ самыхъ обширныхъ отрядовъ однодольныхъ растений. Главными отличительными чертами Л. представляется число 3, вторяющееся въ 6 кружкахъ, чередующихся между собою цвѣточныхъ частей, а именно 6 частей околочѣтника, расположенныхъ въ 2 кружка, 6 тычинокъ, также въ 2 кружка, и 3 почти всегда сросшихся части въ гинеевѣ, превращающемся въ сухой, или, рѣже, ягодобразный плодъ. Сѣмена съ блѣдыми. Цвѣтъ у огромнаго большинства правильные, рѣже слегка неправильные, т. е. двусимметричны. Разнообразіе зависитъ отъ положенія завязи, которая бываетъ то верхняя, то нижняя и отъ уменьшенія числа тычинокъ, которыхъ бываетъ три вмѣстѣ шести. Увеличеніе или уменьшеніе числа частей въ каждомъ изъ кружковъ, хотя и бываетъ, но составляетъ рѣдкость, такъ вмѣсто 3 или 6 бываетъ четверное число и пр. Свойство околочѣтника также способствуетъ разнообразію формъ: у большинства онъ хорошо развитъ, ярко окрашенъ и глянцый, но у некоторыхъ, напр. у сем. *Симплекозовыхъ* (Juncaceae), онъ сухощавый. Деревья и кустарниковъ въ этомъ отрядѣ мало, большинство многолѣтнія травы, снабженныя луковичками или корневищами. Сюда относятся семейства: ситниковыя (Juncaceae), лилейныя (см.), амариллевыя (см.) и касатиковыя (см.).

А. Бакетовъ.

Лилии (Lilium) — родъ растений изъ семейства лилейныхъ (см.). Многолѣтнія травы, снабженныя луковичками, состоящими изъ мясистыхъ низовыхъ листьевъ, расположенныхъ черешчато, блѣго-розоватаго или желтоватаго цвѣта. Стебель, составляющій непосредственное продолженіе донца луковички, по большей части облиственный, простой или въ верху мало вѣтвистый. Листья, расположенные спирально или нѣрѣдка кружками, почти всегда сидячіе, только у двухъ видовъ снабжены хорошо развитыми черешками и большими яйцевидными, съ основаніемъ сердцевидными пластинками. Въ узелъ послѣдняго низоваго листа образуется почка, которая, постепенно разрастаясь, превращается въ молодую луковичку, назначенную къ цвѣтению будущимъ годомъ. После цвѣтѣнія, въ сѣмени Л. уже въ первый годъ образуется маленькая луковичка, которая усиливается и разрастается въ теченіе цѣлаго ряда лѣтъ, напр. 3, 4, 6 и даже 7 лѣтъ, не принося цвѣтоснаго стебля, и, только получивъ окончательныя размѣры, пускаетъ воздушный стебель, приносящій цвѣты; съ этого коря она уже ежегодно пускаетъ все болѣе и болѣе сильныя стебли.

ая эволюція растенія имѣть, очевидно, широкое значеніе для садоводства. У нѣкоторыхъ *L.*, напр. *L. bulbiferum*, *L. lanceifolium*, утолщ. листья въ воздушномъ стеблѣ изгибаются мелкія луковички, состоящія изъ кольчатыхъ чешуйчатыхъ мясистыхъ листочковъ; они пускаютъ корешки и, отваливаясь, роняются въ почву и даютъ начало новымъ растеніямъ. Крупный околоцвѣтникъ состоитъ изъ 6 совершенно свободныхъ чашечекъ, сближенныхъ между собою вѣнкомъ или почти колокольчикою; верхушки болѣе или менѣе отогнуты, а при ованіи они снабжены щелками, устроенными железистой тканью, выделяющей сладкую, привлекающую насекомыхъ, способствующую опыленію растенія. Пыльники прилипаютъ со сплюсн. къ самой оконечности нитки пестика, а к которому они при махѣ пестика начинаютъ, что помогаетъ выступанію цвѣтнаго изъ боковыхъ, слегка внутренне щепиныхъ продольныхъ щелей, концы эти пыльники раскрываются. Завязь переходитъ длинный столбикъ, заканчивающійся толстымъ рыльцемъ, болѣе или менѣе ясно 8-лопастнымъ. Смычковекъ въ завязи, а затѣмъ и нѣтъ въ коробчатомъ плодѣ много. Сѣмена жидкія, одѣты бумажистою или пленчатого урода бѣлаго или коричневатого цвѣта. этому роду относится до 15 видовъ, распространенныхъ преимущественно въ Европѣ, главн. въ Азіи. Въ Сѣв. Америкѣ не болѣе 6. У насъ насчитывается до 8 видовъ, изъ коихъ въ Европейской Россіи, почти до отъ Казани, а въ Сибири до самой Камчатки, распространена желтая сарана, называемая въ садоводствѣ царскими лудрами (*L. tagon L.*). Обязательный, довольно высокостебель ея несетъ нѣсколько крупныхъ, глянчатыхъ цвѣтовъ мутно-розоваго цвѣта, безъ ната и съ сильно отвороченными покрывалками. Луковица ея употребляется въ у, а въ садахъ она давно разводится и заеца сама собою, держась въ рощахъ. нѣ этой, въ Европейской Россіи нѣтъ нѣ. На Кавказѣ произрастаетъ обыкновенная *L. (L. candidum L.)* и великолѣпная *L. monadelphum* и *L. sovitanum*, съ ароматными золотисто-желтыми цвѣтами. Тамъ же *gugalisum*. Въ Сибири очень обильно на долинахъ лугахъ произрастаетъ *L. tepidum Fisch.*; во время цвѣтенія поля отъ нея падали краснѣютъ; также *L. spectabile* c. (сарана гѣсная, большая), наконецъ, въ Сибири *L. pulchellum Fisch.* Луковички этихъ *L.* могутъ употребляться и отчасти рѣбляются въ пищу. Въ садовой культурѣ ихъ до 30 видовъ и множество разновидностей. Большинство изъ нихъ удается водить на открытомъ воздухѣ въ средней Европѣ, части и у насъ. Нѣкоторыя, однако же, обильно въ средней Германіи, напр. въ Саксоніи, выдерживать зиму, должны у насъ ергаться на зиму тщательному прикрытію, ва напр. прелестная японская *L. lanceifolium*, которая и въ Германіи требуетъ не о прикрытія на зиму. Эта *L.* съ блѣдыми ароматными цвѣтами, испещренными пестрыми пятнышками, лучше всего удеет-

ся у насъ въ горшкахъ или ящикахъ. То же должно сказать о золотощепной *L. (L. agatum)*, которую нѣкоторые считаютъ красивѣею изъ *L.* Обѣ изъ Японіи и Кореи. Еще болѣе чувствительна гигантская *L. (L. giganteum)* изъ Напала, стебли которой, покрытые широкими черешчатыми листьями, бывають иногда въ 8 м. вышины, а ароматные, почти колокольчатые цвѣты длиною отъ 16 до 18 см., блгаго съ зеленымъ отливомъ снаружи, фиолетоваго внутри. Луковички ея бывають величиною почти съ человеческую голову. Обыкновенная бѣлая *L.* тоже требуетъ, напр. въ Петербургѣ и Москвѣ, зимняго покрова. Вплотнѣ выдерживають нашу зиму выше названныя сибирскія, а затѣмъ тигровая (*L. tigrinum*), *L. bulbiferum* и пр., но не кавказскія, которыя довольно гѣжны. *L.* требуютъ вообще легкой, слегка песчанистой земли. Размноженіе сѣменами употребляется рѣдко и преимущественно для вывода новыхъ сортовъ. Всего удобнѣе разводить *L. отъ лудрами*, т. е. луковичками, образующимися внутри старой луковички. Можно также разводить дѣленіемъ. Для этого достаточн отрѣзывать по одному изъ тѣхъ мясистыхъ чешуйчатыхъ листьевъ, что образуютъ самую луковичку; при чемъ нужно наблюдать, чтобы при каждой чешуѣ оставался кусочекъ луковичнаго донца, производить такую операцію по отцвѣтенію, когда стебель начинаетъ желтѣть. Отрѣзанную чешую садятъ въ землю, въ поддонки и держать въ легкой сырости, чешуя надуваетъ почки, т. е. маленькія луковички, которыя и служатъ для размноженія. *А. Б.*

Лилія моренія—см. Морскія лиліи.

Лилія—французская монета, бывшая въ обращеніи при Людовикѣ XIV; на ней гербъ Франціи (три лиліи). Золотыя *L.* были выпущены въ 1655 г., цѣною въ 7 ливровъ; изъяты изъ обращенія въ 1679 г. Серебряныя *L.* чеканились въ 1655—1656 г. Номинальная цѣна ихъ была въ 20 су.

Лилли (William-Samuel Lilly)—англійскій публицистъ, род. въ 1840 г. Главныя соч.: «Ancient Religion and Modern Thought» (1864) и «Chapters in European History» (1886).

Лилли (Джонъ Lilly, 1654—1606)—старѣйшій изъ драматурговъ, предшествовавшихъ Шекспиру. Это былъ человекъ классически образованный, магистръ искусствъ оксфордскаго университета и авторъ весьма популярнаго въ концѣ XVI в. въ Англіи романа «Евфуза» (1579), слогъ котораго, искусственный, утонченный, уснащенный классическими намеками и сравненіями, получилъ названіе евфузма (XI, 508). Романъ *L.* имѣлъ большой успѣхъ, выдержалъ въ два года четыре изданія и сдѣлался настольной книгой для людей свѣтскаго общества; по словамъ одного писателя начала XVII в., «красавица, не усвоившая себѣ евфузма, также мало могла рассчитывать на успѣхъ при тогдашнемъ дворѣ, какъ особа, не говорящая по-французски — при нынѣшнемъ». Благодаря успѣху своего романа, а также покровительству всезнающаго лорда Борлея, при которомъ Лилли былъ домашнимъ секретаремъ, онъ былъ принятъ при дворѣ и сдѣланъ придворнымъ драматургомъ — должность почетная, но оплачиваемая весьма

скудно. Л. долженъ былъ писать пьесы для придворныхъ празднествъ, которыя потомъ переходили съ придворной сцены на подмостки блакфрайерскаго театра. Въ основу лучшей изъ пьесъ Л., «Александръ и Кампаена» (1684), положенъ анекдотъ о великодушнѣ Александра Македонскаго, который, узнавъ, что художникъ Аппеллесъ любитъ приглашающуюся ему самому красавицу Кампаену, побуждаетъ свою страсть и уступаетъ красавицу Аппеллесу. По стройности плана и законченности дѣйствія, а также по мастерскому изображенію нѣкоторыхъ характеровъ, пьеса эта представляетъ шагъ впередъ въ области англійскаго драматическаго искусства. Первымъ дебютомъ Л. на поприщѣ придворнаго драматурга была комедія «Женщина на Лунѣ» — нѣчто въ родѣ драматической пасторали, образцы которой могла представить автору современная ему итальянская литература. За ней слѣдовала комедія: «Эндимионъ или Человѣкъ на Лунѣ», гдѣ аллегорически изображено охлажденіе Елисаветы къ ея любимцу Лейчестеру. Въ остальныхъ придворныхъ комедіяхъ Л. («Галатея», «Сафо и Фаонъ», «Мидастъ») мы встрѣчаемъ комич. интермедіи въ чисто-народномъ вкусѣ, полныя такого юмора и такой заразительной веселости, что онѣ и теперь читаются съ удовольствіемъ. Сравненіе этихъ интермедій съ подобными сценами въ раннихъ комедіяхъ Шекспира или хоть съ разговоромъ могильщиковъ въ «Гамлетѣ» наводитъ на мысль, что Шекспиръ въ этомъ отношеніи былъ многимъ обязанъ Л. Благоутворное вліяніе на послѣдующую драму Л. оказалъ и тѣмъ, что рѣшился отступить отъ господствовавшаго обычая писать драмы стихами и одинъ изъ первыхъ ввести въ діалогъ прозаическую дикцію. Не смотря на то, что содержаніе комедій Л. заимствовано изъ классической древности, онъ всегда умѣетъ весьма искусно связать его съ современной жизнью. Такъ напр., типъ алхимика въ «Галатей» представляетъ злоу сатиру на тогдашнюю вѣру въ алхимию; въ разговорѣ слугъ въ комедіи «Сафо и Фаонъ», остроумно осмѣиваются остатки средневѣковщины въ форіи дуэлей, замѣнившихъ средневѣковые рыцарскіе турниры. Въ этомъ протестѣ здраваго смысла противъ остатковъ средневѣковщины сторона драматической дѣятельности Л., обезпечившая за его комедіями культурное значеніе. См. «The Dramatic works of John Lilly» (Л., 1868); «John Lilly Euphuus» (Л., 1868); Стороженко, «Предшественники Шекспира» (СПб., 1872); его же, «Характеристика Л.» (въ XX вып. «Всеобщей Исторіи Литературы», В. Корша); Hense, «John Lilly und Shakspeare» (въ VII и VIII т. «Shakspeare's Jahrbuch»); Goodlet, «Shakspeare's debt to John Lilly» («Englische Studien», т. V, ч. II) и Griffin Child, «John Lilly and Euphuism» (Эрлангенъ, 1894).

Н. Стороженко.

Лилло (Вильямъ Lillo, 1698—1739) — англ. драматургъ, по роду занятій ювелиръ, авторъ 7 драмъ, основатель такъ называемой мѣщанской трагедіи, перенесшей на сцену прозу будничной дѣятельности. Наиболѣе известныя его пьесы: «George Barnwell», «Fatal

curiosity», и «Arden of Feversham». Его «pamatic works» изданы въ 1770 и 1810 г.

Лилль (Александръ Ильичъ, 1832—9 педагогъ и писатель, происходилъ изъ дунскаго сословія, учился въ казанской академіи, былъ въ ней бакалавромъ, потомъ учителемъ инспекторомъ и, наконецъ, директоромъ гимназіи (тифлисской). Самая крупная изъ его работъ Л. — «О такъ называемой Калитовской книгѣ» — доселѣ является однимъ изъ цѣнныхъ пособій по расколовѣдѣнію. Въ «Повославномъ Собесѣдникѣ» напечатано сколько изслѣдованій Л. по исторіи юго-западной Россіи, а также его описаніе соловейской бібліотеки. Имъ изданъ учебникъ для совмѣстнаго изученія русскаго и латинскаго языка (1876).

Лилль (Lille, голл. Ruzsel) — главный городъ франц. Сѣвернаго дпт., одна изъ сильнѣйшихъ европейскихъ крѣпостей и одинъ изъ промышленнѣйшихъ городовъ Франціи, въ хорошо орошенной, плодородной равнинѣ, на р. Дель, канализованной и соединенной съ другими каналами, въ 11 км. отъ бельгійской границы. 188278 жителей. Старая крѣпостная стѣна замѣняется новыми, болѣе обширными. Церковь св. Мориса (XI в.), св. Екатерины, со статуей Мадонны à la Treille (XII в.), св. Магдалины (XVII в.), градская Нотръ-Дамъ де ла Трейль. Ратуша съ картинной галлереей, коллекціей рисунковъ (послѣ Лувра самой цѣнной во Франціи), этнографическимъ, археологическимъ и технологическимъ музеями. Архивъ департамента, послѣ парижскаго, самый важный. Биржа (XVII в.) со статуей Наполеона, лѣвой изъ пушекъ, взятыхъ при Аустерлицѣ; театр, прекрасная концертная зала, естественно-историческій музей, городская бібліотека съ 42900 томами. Три факультета — богословія, наукъ и литературы, медико-фармацевтическаго школа; консерваторія, школы рисовальная, скульптуры и архитектуры; ботаническій садъ, многочисленныя ученныя общества. Льно- и пенько-прядильня, полотно, ленты, тикъ, кашемиръ и шерстяныя вадлялы. Производствъ теля и кружевъ очень уменьшилось. Национальная суконная фабрика; растительное масло; канаты, сахаръ, позументы, чулки. Значительная торговля мануфактурными произв., виномъ, водкой, ликерами, пряностями, табакомъ. Началъ Л. — замокъ, построенный въ 863 г. Валдуиномъ Фландрскимъ, между рр. Дель и Ли, названный l'Isle (островъ). Съ небольшими перерывами, принадлежалъ Л. фландрскимъ графамъ и ихъ преемникамъ изъ бургундскаго и австрійскаго домовъ; въ 1667 г. завоеванъ Людовикомъ XIV; укрѣпленія построены Вобаномъ; во время войны за испанское наслѣдство взятъ послѣ продолжительной осады, войсками пр. Евгения и Мальборо (1708).

Лилльбернъ (Джонъ Lilburne, 1615—57), — англійскій политическій дѣятель XVII в., принадлежалъ къ джентри. Уже 20-ти лѣтъ Л. участвовалъ въ распространеніи запрещенныхъ религіозно-историческихъ памфлетовъ и вмѣстѣ съ другими противниками англиканской власти спасся отъ преслѣдованій только бѣгствомъ въ Ирландію; по возвращеніи въ Англію въ 1637 г., былъ арестованъ и по приго-

вору звѣдной палаты подвергнуть тѣлесному наказанію и тюремному заключенію на 3 года. Во время междоусобной войны Лильеборгъ вступилъ въ ряды парламентской арміи, былъ взятъ королевскими войсками въ плѣнъ, отказался отъ предложенія перейти на сторону короля и получилъ свободу только черезъ годъ, при обмѣнѣ плѣнныхъ. До 1644 г. Л. служилъ подъ начальствомъ Кромвеля, съ которымъ вступилъ въ тѣсную дружбу, считая его приверженцемъ вѣротерпимости. Уже въ это время Л. написалъ нѣсколько памфлетовъ, гдѣ ясно выступаютъ основныя черты ученія левеллеровъ (см.) — о верховенствѣ народа и ограниченіи парламентской власти основными законами страны. Онъ возстаетъ противъ произвола власти, противъ угнетенія духовенствомъ дорожащихъ своей совѣстью людей, противъ дурной практики судовъ, противъ монополистовъ. Въ послѣдующихъ памфлетахъ Л. все яснѣе формулируетъ тѣ взгляды и ту программу, которые отличаютъ партію левеллеровъ. По усмиреніи бунта 1649 г. (см. Левеллеры) Л., какъ полстрекатель, подвергся судебному преслѣдованію, но по недостаточности уликъ былъ оправданъ, послѣ чего удалился въ Ирландію, откуда своими памфлетами преслѣдовалъ «узурпатора, тирана и лицемеръ» Кромвеля, убѣдившись въ томъ, что послѣдній «ни мало не домышляетъ о своихъ обязанностяхъ... по отношенію къ английской республикѣ». Въ 1658 г. онъ вернулся въ Англію, обидѣвъ жить мирно, былъ, однако, снова арестованъ, преданъ суду по обвиненію въ сношеніяхъ съ королемъ и подготовленія восстанія въ разныхъ графствахъ, но оправданъ. Имя Л. тѣсно связано съ исторіей левеллеровъ; онъ является наиболее горячимъ защитникомъ свободы, равенства, правъ народа, почему въ устахъ послѣдняго приобретаетъ названіе «свободно-рожденнаго Джона». Во время процесса 1658 г. правительствомъ былъ полученъ цѣлый рядъ петицій съ ходатайствомъ объ освобожденіи Л.; по городу были разбросаны прокламаціи съ угрозами: «если честный Л. будетъ приговоренъ къ смерти, 20 тыс. человекъ пожелаютъ узнать ближайшую къ тому причину». Въ концѣ жизни Л. перешелъ въ кватерство и умеръ, повидимому, на свободѣ. Главнѣйшіе его памфлеты: «Ремонстрація въ С.-Альбанѣ отъ 18 ноября 1648 г.», «Соглашеніе свободныхъ жителей Англіи на счетъ мѣръ къ установленію мира отъ 1 мая 1649 г.», «Разоблаченіе новыхъ плѣчей Англіи», «Портретъ государственнаго совѣта», «Основныя законы и вольности Англіи», «Крикъ молодежи къ солдатамъ». Ср. автобіографію Л. и его записку на имя «Свободнаго народа Нидерландовъ»; Ковалевскій, «Родоначальники англійскаго радикализма».

Лильеборгъ (Wilhelm Liljeborg)—шведскій зоологъ, проф. зоологии въ Упсалѣ, директоръ зоологическаго музея и зоотомической лабораторіи. Большинство работъ его посвящены ракообразнымъ, между прочимъ: «Crustacea ex ordinibus tribus: Cladocera, Ostracoda et Copepoda in Scania occurrentibus» (Лундъ, 1858), «Synopsis Crustaceorum Suecicorum ordinis Branchiopodorum» («Nova Acta

Societatis Upsalensis», 1877). Написалъ также «Sveriges och Norges Rygggraddjur. I. Däggdjuren» (Упсала, 1874) и «Sveriges och Norges Fanna. Fiskar» (1891).

Лильева-Шиссердесеръ—артистка имп. оперы. Окончивъ въ 1842 г. театральное училище, служила на сценѣ до 1851 г. Лучшія ея роли были: Стелла («Бронзовый конь»), Адина («Любовный напитокъ») и Церлина («Фра-Диаволо»). Обладала выдающимися музыкальными талантами.

Лима (Lima)—столица южно-амер. республики Перу, въ 15 км. отъ своего порта Калъяо (см. XIV, 57), на берегу Тихаго океана, у подошвы гранитныхъ холмовъ, на обѣихъ берегахъ р. Римака; имѣетъ 18 км. въ окружности. Чудные храмы и куполы придаютъ Л. выдающій величественный видъ. Большая площадь, Плаза Мауог—центръ дѣловой части города; по срединѣ сквера великолѣпный бронзовый фонтанъ, съ 8 бассейнами. На площади Независимости аданіе конгресса; на одной изъ площадей конная бронзовая статуя Боливара. Изъ церквей самая величественная и красивая внутри — соборъ; церквей и часовенъ очень много; число монастырей нѣсколько уменьшилось. Университетъ—первый по времени въ Америкѣ (основ. въ 1551 г.) и нѣкогда самый важный; съ нимъ соединены библиотека, въ 20000 томовъ, и музей, съ коллекціями перувианскихъ древностей и естественно-историческими. Юридическая и фармацевтическая коллегія, ботаническій садъ, медицинская и военная школы, 4 гимназіи, 40 начальныхъ школъ. Арена для боя быковъ, съ мѣстами для 12000 зрителей. 2 театра, амфитеатръ для пѣтушинаго боя, зоологическій садъ. Жителей 226211. Въ Л. туземцы (креолы) и иностранцы составляютъ $\frac{1}{3}$ населенія, негры $\frac{1}{10}$; нѣсколько тыс. китайцевъ, остальные—индѣйцы и помѣсь ихъ. Л. основанъ въ 1535 г. Францискомъ Пизарро, подъ именемъ Цудадъ де лосъ Реестъ. Выдержалъ до 20 значительныхъ землетрясеній; самое сильнѣйшее изъ нихъ—28 окт. 1746 г., когда погибло 5000 чел. подъ развалинами города. Въ 1881 г. Л. была взята и осаждена чилийцами.

Лима (Юрій Степановичъ де-Л.)—первый вице-адмиралъ русскаго флота, родомъ генуэзецъ. Участвовалъ въ чигиринскомъ походѣ; при Федорѣ Алексѣевичѣ былъ въ Кіевѣ у подковнаго дѣла. Въ 1696 г., командуя флотомъ, содѣйствовалъ покоренію Азова. Въ 1702 г. близъ Дерпта остановилъ натискъ шведовъ и удержалъ ихъ до прихода Шереметева съ войскомъ; убитъ въ томъ же дѣлѣ.

Лиманъ—слобода Змиевскаго у., Харьковской губ., при оз. Вольшомъ Лиманѣ; въ XVII в. была пограничнымъ укрѣпленіемъ Слободской Украины; жителей 4360, дворовъ 612; земли мало; рыболовство (въ озерѣ); 4 ярмарки.

Лиманья (Лимѣн—гавань)—такъ называется въ побережьи Чернаго и Азовскаго морей приморскіе бассейны, представляющие какъ бы расширенныя устья рѣкъ и балокъ, наполненныя наичаще соленой или солоноватой водой. Л.—открытыя находятся въ непосредственномъ сообщеніи съ моремъ, другіе—закрыты или

внутренние—отгорожены от него болѣе или менѣе широкой полосой суши, известной подъ именемъ пересыпи. На сѣв. и зап. берегахъ Чернаго моря насчитывается свыше двадцати значительныхъ Л., изъ которыхъ наибольшій, Днѣпровскій, имѣетъ до 60 в. въ длину и до 12 в. въ ширину. По сѣв. побережью Чернаго и Азовскаго морей слѣдуетъ упомянуть, кромѣ Днѣпровскаго, Днѣстровскій, Вугскій, Березанскій, Кузальницкій, Хаджибейскій, Сухой (Клейнъ-Либентальскій), Тилигульскій, Молочный, Мисскій, Утлюцкій, Л. Таманскаго полу-ова, Кубанской дельты и др. По Соколову, къ Л. должны быть отнесены Таганрогскій зал., Сакскія оз., а, вѣроятно, и Севастопольскій зал., со всеми его бухтами. По зап. берегу Чернаго моря, громадный нынѣ совершенно заполненный рѣчными осадками Л. существовалъ въ нижнемъ теченіи Дуная. Въ настоящее время сохранились лишь небольшие прѣсноводные Л. въ нижнемъ теченіи мелкихъ прит. Дуная (Кытай, Катлабухъ, Ялпухъ, Кагуль, Братышъ и др.). Къ Л. относятся многія прибрежныя соляныя оз. Добруджи, отдѣльныя бухты Вурасскаго зал., а вѣроятно, и константинопольская бухта Золотой Рогъ. Сверхъ того, въ побережьи Чернаго и Азовскаго морей имѣется много соляныхъ озеръ и солонцовъ, одинаковаго происхожденія съ Л.; многіе изъ нихъ только въ половодье заполняются водою. Приморскіе бассейны, представляющіе значительное сходство съ Л., известны и въ другихъ побережьяхъ, напр. въ Атлантическихъ Штатахъ Сѣв. Америки. Л. то узки и извилисты на подобіе рѣкъ, какъ Мисскій, Тилигульскій и частью Вугскій Л.; то имѣютъ видъ хотя и удлинненныхъ, но все же довольно широкихъ озеръ, какъ напр. Днѣстровскій Л., имѣющій, при длинѣ 40 в., 11 в. въ ширину, и Молочный Л., при длинѣ 38 в., достигающій 5 в. въ ширину. Существовать Л. развѣтвляющіеся на два или нѣсколько отроговъ, каковы напр. Сухой (Клейнъ-Либентальскій), Березанскій и маленький пятираздѣльный Л. Сивашскій. Форма холмика, занятыхъ лиманами и геологическое строеніе ихъ береговъ соотвѣтствуютъ характеру тѣхъ рѣкъ и балокъ, продолженіемъ которыхъ они обыкновенно являются. Узкой, глубокой долиной р. Мисса соотвѣтствуетъ узкій, заключенный въ крутыхъ берегахъ, Мисскій Л., а широкая плоская долина р. Молочной, продолжается въ широкій и мелководный Молочный Л. Во всѣхъ почти Л. глубина увеличивается по направленію къ морю и только передъ самымъ устьемъ или съ приближеніемъ къ пересыпи дно Л. начинаетъ замѣтно повышаться. Не смотря на очевидную связь съ рѣками и балками, продолженіемъ которыхъ Л. являются, въ настоящее время всѣ они по своимъ физическимъ свойствамъ, составу воды, характеру фауны, ихъ населяющей, представляютъ частью глубоко вдающіеся въ материкъ морскіе заливы, частью остаточныя соляныя озера. Теченія, свойственнаго рѣкамъ, даже въ открытыхъ Л., совершенно не наблюдается; вмѣстѣ того ежедневно утромъ замѣчается пониженіе уровня воды; сопровождаемое теченіемъ отъ вершины Л. къ морю; вечеромъ теченіе принимаетъ обратное направленіе и уровень воды въ Л. повышается. Это находится въ зависимости отъ суточной смѣны вѣтровъ, свойственной вообще приморскимъ мѣстностямъ. Сверхъ того въ Л. бываютъ иногда случайныя пониженія и повышенія уровня воды, въ зависимости отъ сильныхъ вѣтровъ, то нагоняющихъ, то, напротивъ, уносящихъ воду изъ Л. Дно Л. состоитъ преимущественно изъ полужидкаго зеленоватаго или чернаго ила, богатаго органическими веществами и содержащаго въ изобиліи раковины моллюсковъ, преимущественно морскихъ, скорлупки ракообразныхъ и кремневые скелеты диатомовыхъ водорослей. Теченія этого ила, близкаго къ настоящимъ морскимъ осадкамъ, весьма значительна; въ Кузальницкомъ Л. она достигаетъ 16 м., а въ Вугскомъ даже свыше 30 м. Составъ воды въ различныхъ Л. и даже въ различныхъ частяхъ, на различной глубинѣ и въ различныхъ времена года, въ одномъ и томъ же Л. неодинаковъ. Въ Вугскомъ Л. вода весной на поверхности почти прѣсная и только къ осени приобретаетъ слабый горько-соленый вкусъ. Въ Днѣпровскомъ Л., не смотря на громадный притокъ прѣсной днѣпровской воды, вода въ нижнихъ его частяхъ становится ясно солоноватой. Въ Л. закрытыхъ, равноденныхъ отъ моря, особенно, если въ нихъ не впадаетъ значительныхъ рѣчекъ, вода отличается большей соленостью; временами, въ засушливое глѣто, напр. въ Кузальницкомъ Л., около г. Одессы, происходитъ даже выдѣленіе самосадочной соли. Фауна Л. въ большинствѣ ихъ представляетъ мѣсь солоноватоводныхъ и морскихъ формъ съ прѣсноводными. Однако, остатки раковинъ въ болѣе древнихъ отложенияхъ песка и ракуши окаймляющихъ берега Л. свидѣтельствуютъ, что въ сравнительно недавнее время даже закрытые Л. были населены фауной Чернаго моря, залитымъ котораго они представляли. О происхожденіи Л., которое до сихъ поръ не можетъ считаться вполне разъясненнымъ, существуетъ довольно обширная литература. Новѣйшій изслѣдователь, Л. Н. А. Соколовъ, приходитъ къ заключенію, что глубокия и широкия холмики, занятые въ настоящее время Л., представляютъ то что иное какъ долины рѣкъ (см. ниже литературу). Въ настоящее время открытые лиманы медленно и постепенно мелѣютъ, исполняясь рѣчными осадками, продуктами размыванія волнами береговъ иланна, морской ракушей и пескомъ, остатками животной и растительной жизни. Уничтоженіе Л. закрытыхъ идетъ еще энергичнѣе, тамъ какъ кромѣ заполнения осадками неорганическаго и органическаго происхожденія въ нихъ, какъ въ бассейнахъ замкнутыхъ, благодаря сухому и жаркому климату южн. Россіи, наблюдается высыханіе, подъ влияніемъ котораго уже въ настоящее время уровень воды въ нѣкоторыхъ изъ такихъ Л. значительно ниже уровня Чернаго моря (въ Хаджибейскомъ на 11 фт., а въ Кузальницкомъ на 14—15, а къ осени даже на 20 фт.). Конечнымъ результатомъ усыхания закрытыхъ Л. являются многочисленныя въ побережьяхъ Чернаго и Азовскаго морей мелкія соляныя озера и солонцы; многіе изъ нихъ только временами, весной или послѣ сильныхъ

масть обратное направленіе и уровень воды въ Л. повышается. Это находится въ зависимости отъ суточной смѣны вѣтровъ, свойственной вообще приморскимъ мѣстностямъ. Сверхъ того въ Л. бываютъ иногда случайныя пониженія и повышенія уровня воды, въ зависимости отъ сильныхъ вѣтровъ, то нагоняющихъ, то, напротивъ, уносящихъ воду изъ Л. Дно Л. состоитъ преимущественно изъ полужидкаго зеленоватаго или чернаго ила, богатаго органическими веществами и содержащаго въ изобиліи раковины моллюсковъ, преимущественно морскихъ, скорлупки ракообразныхъ и кремневые скелеты диатомовыхъ водорослей. Теченія этого ила, близкаго къ настоящимъ морскимъ осадкамъ, весьма значительна; въ Кузальницкомъ Л. она достигаетъ 16 м., а въ Вугскомъ даже свыше 30 м. Составъ воды въ различныхъ Л. и даже въ различныхъ частяхъ, на различной глубинѣ и въ различныхъ времена года, въ одномъ и томъ же Л. неодинаковъ. Въ Вугскомъ Л. вода весной на поверхности почти прѣсная и только къ осени приобретаетъ слабый горько-соленый вкусъ. Въ Днѣпровскомъ Л., не смотря на громадный притокъ прѣсной днѣпровской воды, вода въ нижнихъ его частяхъ становится ясно солоноватой. Въ Л. закрытыхъ, равноденныхъ отъ моря, особенно, если въ нихъ не впадаетъ значительныхъ рѣчекъ, вода отличается большей соленостью; временами, въ засушливое глѣто, напр. въ Кузальницкомъ Л., около г. Одессы, происходитъ даже выдѣленіе самосадочной соли. Фауна Л. въ большинствѣ ихъ представляетъ мѣсь солоноватоводныхъ и морскихъ формъ съ прѣсноводными. Однако, остатки раковинъ въ болѣе древнихъ отложенияхъ песка и ракуши окаймляющихъ берега Л. свидѣтельствуютъ, что въ сравнительно недавнее время даже закрытые Л. были населены фауной Чернаго моря, залитымъ котораго они представляли. О происхожденіи Л., которое до сихъ поръ не можетъ считаться вполне разъясненнымъ, существуетъ довольно обширная литература. Новѣйшій изслѣдователь, Л. Н. А. Соколовъ, приходитъ къ заключенію, что глубокия и широкия холмики, занятые въ настоящее время Л., представляютъ то что иное какъ долины рѣкъ (см. ниже литературу). Въ настоящее время открытые лиманы медленно и постепенно мелѣютъ, исполняясь рѣчными осадками, продуктами размыванія волнами береговъ иланна, морской ракушей и пескомъ, остатками животной и растительной жизни. Уничтоженіе Л. закрытыхъ идетъ еще энергичнѣе, тамъ какъ кромѣ заполнения осадками неорганическаго и органическаго происхожденія въ нихъ, какъ въ бассейнахъ замкнутыхъ, благодаря сухому и жаркому климату южн. Россіи, наблюдается высыханіе, подъ влияніемъ котораго уже въ настоящее время уровень воды въ нѣкоторыхъ изъ такихъ Л. значительно ниже уровня Чернаго моря (въ Хаджибейскомъ на 11 фт., а въ Кузальницкомъ на 14—15, а къ осени даже на 20 фт.). Конечнымъ результатомъ усыхания закрытыхъ Л. являются многочисленныя въ побережьяхъ Чернаго и Азовскаго морей мелкія соляныя озера и солонцы; многіе изъ нихъ только временами, весной или послѣ сильныхъ

дождей, наполняются водой, а большую часть года остаются вполне сухими или болотистыми. Л. южн. России, кроме научного интереса, имеют немаловажное практическое значение. Дягловский и Вугский Л. представляют хорошия и безопасныя гавани. Хаджибейский Л., близъ Одессы, Сакскія оз. въ Крыму и некоторыя другія кажутъ бальнеологическое приращение. Наконецъ, некоторыя соляныя озера и Л. доставляютъ материалъ для выварки соли. Ср. М. Крендовскій, «Исследование Вугскаго и др. Л.» («Труды Харьк. Общ. Исп. Природы», 1884); Н. Соколовъ, «О происхожденіи Л. южн. России» («Труды Геолог. Комит.», X, № 4, 1895). **Б. П.**

О Л. въ медицинскомъ отношеніи—см. Вальнеотерапія (т. II, 855).

Лимацина (Limacina)—родъ крымонокъ моллюсковъ (Регорода) изъ отряда раковинныхъ (Thecosomata). Вместе съ нѣсколькими родами Л. составляетъ семейство Limacinae, характеризующееся спирально-завитой известковой раковинкой, часто съ крышечкой, которая имѣетъ немного оборотовъ и прозрачна, большими плавниками и спиннымъ положеніемъ жаберной полости. У рода Л. раковина округлая, низкая, съ широкимъ пупкомъ и короткимъ завѣткомъ, отверстие широкое, крышечка есть. Виды этого рода (2) водятся въ громадномъ количествѣ въ арктическихъ и антарктическихъ моряхъ, составляя вместе съ клио (см.) главную пищу нѣкоторыхъ китообразныхъ. *Limacina arctica* s. *helicina* имѣетъ очень тонкую, ломкую, прозрачную, буроватую раковинку, поперечно-исчерченную, завѣтокъ едва выступаетъ, 5—6 оборотовъ раздѣлены глубокимъ швомъ, цвѣтъ тѣла и крышечки чернымъ съ фиолетовымъ или съ пурпурнымъ отливомъ, нѣсколько свѣтлѣе на крышкахъ; диаметръ раковины обыкновенно ок. 4 мм., рѣдко болѣе; водится въ С. Ледовитомъ океанѣ, появляясь нѣрѣдка у береговъ Норвегіи; у насъ во множествѣ встрѣчается въ Балтійскомъ и Мурманскомъ восточнѣе, Мурманскаго берега. Яйца откладываются въ числѣ нѣсколькихъ сотенъ, соединенныя студенистымъ веществомъ въ тонкія пластинки.

Л. К.

Лимбахъ (Limbach) — г. въ Саксоніи. Трапцное училище; производство чулокъ и др. вязаныхъ товаровъ, а также перчатокъ; машиностроительный заводъ; жит. около 11000, преимущественно евангелическаго исповѣданія.

Лимборхъ (Филиппъ Limborch, 1633—1712)—голландскій богословъ. Гл. соч.: «Theologia christiana» (1686), «Historia inquisitionis» (1692) и др. Л.—горячій поборникъ вѣротерпимости.

Лимбу или *лжумба*—непальское племя, живущее на самомъ восточномъ краѣ Непала, въ бассейнѣ р. Коси, частью и въ сосѣдствѣ Сиккимъ. Л.—язычники. По языку принадлежатъ къ непальской группѣ тибето-бирманской семьи языковъ. Имѣютъ свою особую азбуку (видоизмѣненіе тибетской) и очень небольшую литературу. Свѣдѣнія о языкѣ даны Hodson («Journ. of Bengal Asiatic Society», 1848). См. Max Müller, «Lettter to Bunsen on Turanian Languages», въ приложеніи къ «Christi-

anity and Mankind» (Л. 1849); Lassen, «Indische Alterthumskunde» (I, 590). **С. В.—ч.**

Лимбургъ (Limburg)—бывшее самостоятельное владѣніе, граничившееся съ Юлихомъ, Лютихомъ и Люксембургомъ. Въ настоящее время образуетъ двѣ провинціи, одну — голландскую, другую—бельгійскую. *Голл. пров. Л.* имѣетъ 2204 кв. км., 261858 жит. (1892), болѣею частью католиковъ. Почва плодородна; лишь на 3 отъ Мааса много торфяниковъ и степныхъ пространствъ. Гл. гор. *Мастрихтъ* (см.). *Бельг. пров. Л.* имѣетъ 2412 кв. км., 225 тыс. жит. (1892 г.). 4 города, гл.—*Гассельтъ*. Вода, сахаръ, соевенныя пшени. Скотоводство и земледѣіе процвѣтаютъ. *Городъ Л.*, прежде гл. гор. герцогства Л., теперь въ бельг. пров. Лютихъ, при р. Вездрѣ. Развалины замка. Ок. 6 тыс. жит. Вольшія суконныя фабрики; известнымъ сыръ (главное мѣсто изготовленія—Герве, близъ Л.). Со второй половины XI в. Л. образовалъ графство, съ XII в.—герцогство; принадлежалъ герцогамъ лотарингскимъ. Послѣ смерти герцога Вальрама IV (1279) на Л. предъявили притязаніе мужъ дочери Вальрама, Рейнольдъ гелдернскій, и племянникъ Вальрама, Адольфъ фонъ-Бергъ. Последний уступилъ въ 1282 г. свои права герцогу Логану I брабантскому, который разбилъ Рейнольда и его союзниковъ при Верингенѣ и присоединилъ Л. къ Брабанту (1288). По мюнстерскому договору Л. былъ раздѣленъ между Нидерландами и Испаніей. Съ 1794 по 1814 г. бельгійская (бывшая испанская) часть Л. образовала франц. дпт. Въ 1814 г. Л. вошелъ въ составъ королевства Нидерландовъ. Въ 1830 г. Л., кромѣ Мастрихта, отделился отъ Нидерландовъ, но въ 1839 г. часть его возвращена Голландіи.

Лимбургъ (Филиппъ Фердинандъ, владѣтельный графъ von Limburg Stirum und Oberstein)— князь священной римской имперіи (1731—84). Познакомившись въ Парижѣ, въ 1773 г., съ авантюристкою, выступившею затѣмъ претенденткою на русскій престолъ подъ именемъ принцессы Владимірской (см. Тараканова), Л. доставлялъ ей средства, вступилъ съ нею въ близкія отношенія и намѣревался на ней жениться. Когда она была арестована, она просила у русскихъ властей позволенія возвратиться къ своему «супругу».—Л. У вел. кн. (впослѣдствіи императора) Павла Петровича Л. оспаривалъ наследственные права на Роллстнию. Ср. П. И. Мельниковъ, «Княжна Тараканова и принцесса Владимірская» (СПб. 1876).

Лимбъ (отъ limbus — поясъ) — плоское, обыкновенно высеребрянное кольцо, раздѣленное черточками на мелкія части, градусы или даже минуты, и служащее для отсчета величины угловъ въ угломерныхъ инструментахъ; для большей точности отсчетовъ при Л. имѣются микроскопы съ микрометрами или верньеры. Л. представляетъ наиболее важную часть каждаго угломернаго инструмента, такъ какъ малѣйшая его порча, случайное погнутіе или вытираніе дѣлений дѣлаютъ весь инструментъ негоднымъ. Въ большихъ инструментахъ обыкновенно изслѣдуютъ ошибки Л., т. е. изслѣдуютъ взаимное расположеніе его черточекъ и каждый непосредственный отсчетъ испра-

вмяют затѣмъ выведенными изъ изслѣдованій поправками. Объ изготовленіи Л. см. Дѣлительная машина (XI, 831). В. В. В.

Limes germanicus (иначе *palus*, отсюда нѣм. Pfahl)—такъ назывался пограничный валъ, возведенный римлянами въ защиту отъ германцевъ. Началъ при Друзѣ и Тиверіи, онъ строился боѣе столѣтія. Л. начинался въ видѣ стѣны у Кельгейма, недалеко отъ Регенсбурга, и тянулся въ западномъ направленіи до нынѣшней Вюртембергской границы у Лорха. Посади его лежалъ рядъ прикрывавшихъ укрѣпленій, впереди находились окопы. У Лорха Л. мѣнялъ свое направленіе. Сопровождаемый цѣпью укрѣпленій на Неккарѣ, онъ шелъ болѣею частью къ С, къ Мильтенбергу на Майнѣ, въ видѣ земляного вала съ рвами и башнями. Далѣе до Гросскроценбурга границей служила р. Майнъ; отъ Гросскроценбурга начинался новый укрѣпленный валъ, охватывавшій область Таунуса и значительную часть земель по правому берегу среднего Рейна и спускавшійся къ Рейну лишь у Рейнброта. Нѣкоторыя остатки отъ Л. сохранились до сихъ поръ, а въ памяти народной онъ живетъ какъ «Чортова стѣна». Римляне удерживали за собой Л. до конца III в. Ср. Помилоскій, «Изслѣдованія въ области римско-германской границы»; Hübneg, «Der römische Grenzwall in Deutschland»; Hirschfeld, «Die Verwaltung der Rheingrenze» и др. Е. З.

Limited—опредѣленіе, прибавляемое къ англійскимъ акціонернымъ обществамъ съ ограниченою отвѣтственностью; ср. Акція и Акціонерное общество (I, 338—339).

Limite, Limitum, лимитъ—см. Комиссіонная сдѣлка (XV, 870).

Лимматъ (Limmat) — правый притокъ Аары, 127 км., наз. въ верхнемъ теченіи Линтой, начинается двумя сливающимися ручьями на З и В отъ Теди въ швейц. кантонѣ Гларусъ на 8628 м., протекаетъ по дикому ущелью Пантенбрюка, по долинѣ Линты, потомъ на С. Должна Линта съ водопадами Шрейенъ, Фетшъ и Дисъ, съ группой Теди—одна изъ прекраснѣйшихъ въ Швейцаріи. Деревня Линталъ и курортъ Штахельбергъ. При Шванденѣ (516 м.) принимаетъ Серафъ изъ Клейнтала, при Нетштагѣ (441 м.) Ленчъ изъ Клейнтала, съ этого пункта канализованъ, протекаетъ черезъ Валенское оз., изъ котораго выходитъ при Везенѣ, по Линтскому каналу входитъ въ Цюрихское, оттуда и выходитъ при Цюрихѣ, подъ названіемъ Л., въ долину Л. и принимаетъ Зиль. До канализаціи 1807—22 г. Линта вливалась въ истокъ Валенскаго оз.—Маагъ и производила опустошительныя наводненія. Начиная съ Вадена, протекаетъ по Ааргауской Зигенской долинѣ и впадаетъ въ Аару, 1 км. на С отъ устья Рейсса. Вассейнъ Л. въ кант. Гларусъ, Ст.-Галленъ, Швицъ, Цюрихъ и Аарау—2414 кв. км.; судоходны оба озера и собственно Л.

Лимпантестъ (Limpanthium S. P. Gmel.)—родъ растений изъ семейства горечавковыхъ (см.). Травы, живущія въ урѣсныхъ водахъ или въ болотахъ. Листья цѣльные и даже по большей части цѣлюкрайные, съ черешками и округлыми пластинками. Цвѣтокъ

по пятерному плану, но завязь одногнѣдая. Плодъ—яйцевидная или шаровидная коробочка неправильно разрушающаяся. Цвѣты желтые или бѣлые, сидятъ по одиночкѣ или попарно. Сюда около 20 видовъ распространенныхъ въ умеренныхъ, теплыхъ и даже тропическихъ странахъ повсюду. Европейскій видъ *L. vulphaeoides* попадаетъ и даже идетъ далеко на С, такъ какъ найденъ въ Архангельской губ. въ Шенкурскомъ у. Можетъ успѣшно разводиться въ аквариумахъ. А. Б.

Лимозень (Limoges)—г. гор. франц. деп. Верхней Виенны, на р. Виеннѣ; гор. старинной, очень неправильной постройки. Жит. 60 тыс. (1891). Гранитный соборъ Ст.-Этьенъ XIII в., съ наклоненной колокольней; црк. св. Михаила, съ красивой колокольней; гранитный архиепископскій дворецъ, съ великолѣпнымъ садомъ; оригинальное зданіе суда; театр, построенный на мѣстѣ нѣкогда знаменитаго аббатства св. Марсіана. Домъ тампьеровъ; подземные ходы и колодеи. Лицей, духовная семинарія, приготовительная школа медиковъ и фармацевтовъ, библиотека съ 28000 тт., музей предметовъ изъ фарфора, картинная галерея, нѣсколько ученыхъ обществъ. Коннозаводство. 35 фарфоровыхъ фбр. (до 800 работ.), 54 заведенія для разрисовки фарфора; сушка, полусушка, фанель, полушерстяныя ткани, восковыя свѣчи, перчатки, деревянные башмаки, гвозди, ножи, пиво, кожи. Важное складочное мѣсто для товаровъ, идущихъ изъ Парижа въ южн. Францію. Торговля вышеупомянутыми произведеніями и, кромѣ того, зерномъ, каштанами, виномъ, скотомъ и лошадьми. Въ XIV—XVIII вв. славился лимозенцами (см.)—эмальрованными вещами. Л.—римскій Augustoritum; во время императоровъ одинъ изъ лучшихъ гор. Галліи; до сихъ поръ есть римскія развалины. Потомъ переименованъ въ Лемовикъ (по галльскому племеню). Одинъ изъ старѣйшихъ очаговъ христіанства въ Галліи; изъ него вышли 4 папы; до революціи въ немъ было болѣе 40 м-рей. Былъ главнымъ городомъ пров. Лимузенъ.

Лимозенъ (Леонаръ Лимозинъ)—французскій живописецъ на эмали и стеклѣ, род. въ 1505 г., около 1525 г. посѣщалъ фонтенеблесскую школу, съ 1580 г. работалъ въ лимозенской эмалевой мануфактурѣ, при королѣ Францискѣ I былъ ея директоромъ и придворнымъ живописцемъ; пользовался также милостію у Генриха II и ум. приблизительно въ 1575 г. Въ первыхъ своихъ эмалерно-живописныхъ произведеніяхъ держался старофранцузскаго направленія, но съ 1535 г. сталъ подражать итальянцамъ, преимущественно Рафаэлю. Превосходныя, высокоцѣнные эмали этого мастера находятся въ луврскомъ музее, въ Парижѣ («Апостолы Тома и Павелъ», «Триумфъ Діаны», «Францискъ I и Элеонора Австрійская», «Генрихъ II и Екатерина Медичи»), въ берлинскомъ новомъ музее («Мадонна» и «Востъ и Руецъ»), въ собраніи Ротшильда, въ Парижѣ, и во многихъ другихъ общественныхъ и частныхъ коллекціяхъ. Для капеллы парижскаго парламента имъ исполнены распятия стекла двухъ оконъ съ изображеніями Генриха II и Екатерины Медичи. Занимаясь, кромѣ того, гравированіемъ, Л. оставилъ послѣ себя

нѣсколько эстамповъ религознаго содержанія, сработанныхъ иглою, въ стилѣ фонтенеблоской школы.

А. С—ъ.

Лимонадъ.—Такъ называются кисловатые, подслащенные сахаромъ напитки, которые, благодаря своему освежающему дѣйствию имѣютъ широкое примѣненіе. Л. главную составную часть котораго представляетъ лимонный сокъ, имѣетъ, по Гасселю, слѣдующій химич. составъ: лимонной кислоты 6,823—7,201%, экстракта 8,597—9,222%, золы 0,259—0,419%, сѣрной кислоты 0,003% и сахару 1,775—2,021%. Часто, особенно при приготовленіи Л. заводскимъ путемъ, лимонный сокъ замѣняется лимонною кисл. $[C_6H_8O_7 = C_6H_7(OH)(COOH)_3]$. **Обыкновенный Л.** готовится такимъ образомъ: выжатый лимонный сокъ растираютъ съ мелко истолченнымъ сахаромъ и полученный сиропъ разбавляютъ, по желанію, водою. **Шипучій Л.** представляетъ водный растворъ сахара, лимоннаго сока или лимонной кислоты, насыщенной углекислотою. Иногда прибавляютъ, для вкуса, различныя эссенціи—лимонную, померанцевую. Углекислоту для газирования Л. получаютъ или обжиганіемъ известняковъ, или дѣйствіемъ кислотъ на углекислыя соли, или же, всего чаще, пользуются жидкою углекислотою (подробнѣе см. Минеральныя воды искусственныя). **Сузой лимонадъ** получается выпариваніемъ до-суха лимоннаго сока съ сахаромъ и растираніемъ полученной массы въ тонкій порошокъ. Для употребленія, такой порошокъ просто растворяютъ въ водѣ. Для того, чтобы сдѣлать сузой Л. пѣнящимся при раствореніи, къ нему прибавляютъ соответственныя количества двууглекислаго натра и лимонной или виннокислотной кислоты. Вотъ, напримѣръ, составъ такого порошка: 2,84% воды, 66,10% тростниковаго сахару, 15,03% лимонной кислоты, 10,71% двууглекислаго натра и 0,74% лимоннаго масла. Если часть воды (не болѣе половины) при приготовленіи Л. замѣняется виномъ, то получается *винный Л.*; такой Л., а равно и *алкогольный Л.* (въ отношеніи 1:15), употребляютъ какъ возбуждающее и укрѣпляющее средство при тяжелыхъ заболѣваніяхъ. **Укусный Л.** (Охусгат) готовятъ раствореніемъ 30 граммъ укусной кисл. и 100 гр. сахарнаго спирта въ 1 литръ воды. **Слабительный Л.** представляетъ растворъ 50 гр. глауберовой соли (сѣрнокислый натръ), 15 гр. свѣжаго лимоннаго сока и 100 гр. сахара въ 500 гр. воды. **Шипучій слабительный Л.** (L. gazeuse purgative) готовится по разнообразнымъ рецептамъ; приведемъ одинъ изъ нихъ: въ 300 частяхъ горячей воды растворяютъ 16,5 ч. лимонной кисл. и 5 ч. жженой магнезіи; полученный растворъ фильтруютъ, прибавляютъ къ фильтрату 50 ч. сахарнаго сиропа и 1,5 ч. лимоннаго масла и наливаютъ въ бутылъ, въ которую заравѣе положено 2,5 части двууглекислаго натра и 1,5 ч. кристаллической лимонной кисл.; затѣмъ бутылъ по возможности скоро закупориваютъ, забалтываютъ и Л. готовъ. Л.—*солянокислые, стрихнокислые, азотнокислые и фосфорнокислые* представляютъ слабыя водные растворы этихъ кислотъ (2 части разбавленныхъ 10%-ныхъ кислотъ на 1000 ч. воды).

Фальсификація Л. Лимонный сокъ главнымъ образомъ замѣняется искусственно приготовляемыми эссенціями, которыя могутъ содержать въ себѣ вещества, небезразличныя для здоровья потребителя; въ такихъ эссенціяхъ часто имѣются свободныя кисл.: сѣрная, азотная, соляная, щавелевая. Въ нѣкоторыхъ эссенціяхъ А. Гассель находилъ чрезвычайно высокое содержаніе свободной сѣрной кисл. (0,484—0,825%). Недоброкачественность Л. можетъ обуславливаться плохими исходными матеріалами, служащими для его приготовленія, а также дурнымъ качествомъ воды. Въ газированныхъ Л. недостаточно очищенная промыскою углекислота часто служитъ источникомъ порчи продукта; угольная кисл., получаемая обжиганіемъ известняковъ, можетъ содержать въ себѣ сѣрнистую кисл., сѣродородъ и дурнопахучіе углеводороды; при полученіи углекислоты разложеніемъ углекислыхъ солей кислотами, эти послѣднія захватываются токомъ газа и, при небрежной промывкѣ газа, попадаютъ въ приготовляемый напитокъ. Лучше всего примѣнять жидкую углекислоту, которая получается свободной отъ постороннихъ примѣсей. Воду слѣдуетъ употреблять дистиллированную или, въ крайнемъ случаѣ, прокипяченную. Присутствіе въ Л. примѣсей тяжелыхъ металловъ—мѣди, свинца, мышьяка и сурьмы—обуславливается небрежнымъ содержаніемъ посуды, служащей для приготовленія Л., а равно и переходомъ этихъ металловъ въ Л. изъ сифоновъ, имѣющихъ металлическія части (свинецъ).

Благодаря заключающимся въ Л. кислотамъ, онъ представляетъ освежающій и утоляющій напитокъ; въ шипучихъ Л. важную роль играетъ содержащаяся въ нихъ углекислота; послѣдняя, какъ извѣстно, производитъ усиленное выдѣленіе желудочнаго сока, возвышая его кислотность и пептонизирующее дѣйствіе, улучшаетъ аппетитъ и самочувствіе. Ср. König, «Chemie d. menschl. Nahrungs- und Genussmittel» (II); Hanausek, «Warenlexicon der chemischen Industrie und d. Pharmacie»; Eulenburg и Афанасьевъ, «Реальная энциклопедія медицинскіхъ наукъ»; Hager, «Руководство къ фармацевтической и медико-химической практикѣ».

Л. Лалинг.

Лимонарь (греч. Λιμονάριον, отъ Λιμόν — лугъ, пажить) — весьма распространенное агіографическое сочиненіе греческаго инока Іоанна Моска (+ 623 г.). Въ монастыряхъ Палестины, Сиріи, Египта, Кипра, Константинополя и Рима Москва собрали массу повѣствованій о жизни христіанскихъ подвижниковъ, а также ихъ изреченія и нравоученія, и все это изложилъ въ своемъ «Лимонарь», послужившемъ однимъ изъ первоисточниковъ для агіографическихъ сочиненій позднѣйшаго происхожденія, напримѣръ для «патериковъ» разныхъ редакцій. Л. имѣетъ нѣсколько редакцій; болѣе полную изъ нихъ составляетъ «Великій Л.»—Λιμονάριον μέγα. Въ первый разъ Л. изданъ голландскимъ іезуитомъ Росвейдомъ, въ «Fasti Sanctorum...» (т. X, 1607 г.), въ трехъ редакціяхъ, изъ которыхъ двѣ первыя, обѣ безъ имени автора, составляютъ лишь извлеченія изъ Л., а третья—его сокращенное изданіе. Въ 1615 г. Л. былъ изданъ отдѣльно

тѣмъ же Росвейдомъ въ болѣе полной редакціи, подъ названіемъ «Johannis Moschi pratum spirituale» (Антв., 1615). Болѣе удовлетворительно изданіе Іезуита Дудея (Dusaens), въ его «Austarium biblioteseae patrum» (Пар., 1644), хотя и оно представляетъ много пропусковъ. Пропущенныя въ этомъ изданіи мѣста изданы по вновь найденной рукописи Л. Котельеромъ, во II томѣ «Ecclesiae graecae monumenta» (Пар., 1677—1688). Греческая редакція сочиненія Мосха, «Λιμωσπιτον», и латинская, «Pratum spirituale», значительно разнятся по составу. Русскіе переводы — Филарета, архіеп. черниговскаго, «Лугъ духовный» (М. 1848, 1850 и 1853) и безыменнаго издателя: «Л., сирѣчь цвѣтникъ» (М. 1859). Лучшее изданіе греческаго подлинника съ латинскимъ переводомъ и съ ученымъ аппаратомъ въ «Patrologiae cursus completus» Миня (греч. серія, т. 87-й).

Н. В.—ст.

Лимоненъ (хим.)—см. Терпены.

Лимонитъ—см. Желѣзнякъ бурый.

Лимонная кислота (хим.)—4-атомно-трехосновная оксикислота состава $C^5H^8O^7 = CH^2(COOH).C(OH)(COOH).CH^2(COOH)$, открыта Шееле въ 1784 г. Л. кислота очень распространена въ растеніяхъ; въ свободномъ видѣ и почти безъ примѣси другихъ кислотъ находится въ значительномъ количествѣ въ сокѣ лимоновъ въ брусникѣ и клюквѣ; въ смѣси съ яблочной и винной кислотами въ крыжовникѣ, смородинѣ, черникѣ, малинѣ, рябинѣ и др.; въ видѣ солей калия и кальція въ табакѣ, латуки, свеколицѣ и пр. Л. кислота примѣняется въ ситпечатаніи, въ медицинѣ, для приготовления лимонадовъ и проч. Въ техникѣ она получается изъ лимоннаго сока, который содержитъ ея отъ 6 до 7%. Л. сокъ насыщается при паровомъ нагревѣ мѣломъ въ деревянныхъ, выложенныхъ свинцомъ, чанахъ, при чемъ осѣдаетъ труднорастворимая, особенно въ горячей водѣ, лимонноизвестковая соль. Осадокъ известковой соли промывается горячей водой и разлагается разбавленной сѣрной кислотой. Растворъ, содержащій освободившуюся изъ соли Л. кислоту, отфильтровывается отъ осѣвшего гипса и сгущается при нагреваніи паромъ въ свинцовыхъ чренахъ или въ вакуумъ-аппаратахъ и кристаллизуется въ свинцовыхъ кристаллизаторахъ. Для очищенія Л. кислоту вновь растворяютъ въ водѣ, фильтруютъ черезъ животный уголь и нѣсколько разъ перекристаллизовываютъ. Синтетически Л. кислота получена (Grignaux et Adam, 1881) рядомъ превращеній, исходя изъ симметрическаго дихлоргидрина глицерина $CH^2Cl.CH(OH).CH^2Cl$.

Ее можно получить также изъ ацетоуксуснаго эфира: $CH^2CO.C^2H^3(CO^2C^2H^3)$, переходя черезъ $CH^2Cl.CO.CH^2(CO^2C^2H^3)$,

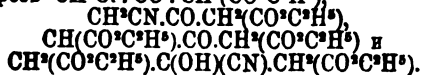

Этими реакціями синтеза и способностью легко переходить, отщепляя H^2O , въ аконитовую к-су. $CH^2(COOH).C(COOH):CH(COOH)$, которая затѣмъ при восстановленіи даетъ трикарбаллидовую к-су. $CH^2(COON).CH(COON)CH^2(COON)$, вновь опредѣляется вышеприведенное строе-

ніе Л. кислоты. Л. кислота кристаллизуе въ прозрачныхъ безцвѣтныхъ призмахъ; бической системы уд. вѣса 1,54 съ одной стіеи кристаллизационной воды. При 70—кристаллы спекаются, теряя воду. Если паривать растворъ Л. кислоты до тѣхъ пока температура не достигнетъ 180° , то при охлажденіи выдѣляются кристаллы безводной Л. кислоты съ темп. плавл. 153° . Эти кристаллы обладаютъ замѣчательнымъ свойствомъ выдѣляться и при послѣдующихъ перекристаллизиціяхъ изъ холодныхъ растворовъ въ безводномъ состояніи (Witter, 1892). Л. кислота оптически недѣятельна (отличіе отъ винной кислоты); растворяется въ водѣ въ $1/4$ своего вѣса при 15° и въ $1/2$ при 100° ; хорошо растворима въ спиртѣ, мало въ эфирѣ. При нагреваніи Л. кислоты до 175° самой по себѣ, а также съ крѣпкими кислотами, она переходитъ въ аконитовую кислоту (см. выше), а при сухой перегонкѣ, теряя воду и CO^2 и при одновременномъ образованіи ацетона, въ ангидриды итаконовой и цитраконовой кислотъ. Подъ влияніемъ окисляющихъ веществъ (HNO^3 , $KMnO^4$ и др.) Л. кислота въ большинствѣ случаевъ даетъ либо шавелевую кислоту, либо ацетонъ. При нагреваніи съ крѣпкой сѣрной кислотой Л. кислота, какъ α -оксикислота, отщепляетъ муравьиную кислоту и превращается въ ацетондикарбоновую кислоту $CH^2(COHO).CO.CH^2(COHO)$, которая даѣе распадается на CO^2 и ацетонъ (ср. Молочная кислота). Какъ трехосновная кислота, Л. кислота даетъ 3 ряда солей и сложныхъ эфировъ. Триметиловый эфиръ $C^3H^7(OH)(CO^2C^2H^3)$ кристаллическъ, плавл. при $78,5-79^\circ$ и перегоняется, отчасти разлагаясь, при $283^\circ-287^\circ$. Тривалиловый эфиръ $C^3H^7(OH)(CO^2C^2H^5)$ жидкость, перегоняется при 185° (17 мм.). Изъ солей Л. к-сы только соли щелочныхъ металловъ легко растворимы въ водѣ (для соли калия отличіе отъ такой же соли винной кислоты). Изъ другихъ примѣчательны соль кальція $(C^5H^8O^7)_2Ca+4H^2O$, которая труднѣе растворима въ горячей водѣ, чѣмъ въ холодной; соль барія $(C^5H^8O^7)_2Ba+3\frac{1}{2}H^2O$, представляющая подл микроскопомъ характерную кристаллическую форму; серебряная соль—кучковатый осадокъ, растворимый въ кипящей водѣ, и свинцовая—бѣлый осадокъ, растворимый въ аммиакѣ. Заключая въ своемъ составѣ алкогольный водный остатокъ, Л. кислота способна образовывать сложные эфиры и съ кислотами. Таковы: *нитро*-Л. кислота $(CH^2.COHO)_2C(NO^2)(COHO)$, образующаяся при дѣйствіи на Л. кислоту смѣси дым. азотной кислоты съ сѣрною, и *ацети*-Л. кислота, образующаяся въ видѣ эфировъ $C^2H^3(O.COCH^3)(CO^2R)$ при дѣйствіи хлористаго ацетилна на упомянутые триметиловый и тривалиловый эфиры Л. кислоты и въ видѣ ангидрида $C^2H^3(O.COCH^3)(COHO)(CO^2O)$ (кр-ст., темп. пл. 121°) при дѣйствіи хлористаго ацетилна на самую Л. кислоту. При дѣйствіи іодистаго этила на натріевое производное тривалиловаго эфира $C^2H^3(NaO)(CO^2C^2H^5)$ получаютъ тетраэтиловый эфиръ $C^2H^3(OC^2H^5)(CO^2C^2H^5)$, въ которомъ четвертый остатокъ C^2H^5 замѣщаетъ водородъ алкогольнаго воднаго остатка Л. к-сы. по типу простыхъ эфировъ.

Л. кислота и ея соли, подъ влияніемъ различныхъ микроорганизмовъ, способны бродить: выдѣляется углекислота и образуются обыкновенно уксусная или масляная кислоты, или же обѣ вмѣстѣ, а иногда еще, смотря по условіямъ, спиртъ, водородъ и янтарная кислота. Аммиакъ, действуя на триметилъный эфиръ, даетъ на ряду съ цитрамминовыми кислотами цитрамидъ $C^6H^4(OH)(CONH^2)^2$, кристаллическое вещество, плавящееся съ разложеніемъ при 210—215°.

Ф. Ю. Ворожейкина. А.

Лимонная кислота (мед.) — чистая, а чаще въ видѣ свѣже выжатого лимоннаго сока, называется внутри при скорбутѣ. У лихорадочныхъ больныхъ, какъ утоляющее жажду питье въ видѣ лимонада, шипучихъ порошковъ и т. п. Въ случаѣ отравленія щелочами (содой, поташемъ) Л. кислотой можно воспользоваться безотлагательно, какъ противоядіемъ. Лимонно-кислосъ желѣзо и лимонно-кислый хининъ употребляются какъ горькія средства и какъ препараты желѣза.

Лимонная соль.—Подъ совершенно неправильнымъ названіемъ лимонной соли въ русскомъ торговлѣ аптекарскими товарами известна виннокаменная кислота (см.).

Лимонное дерево — см. Померанцевыя и Померанецъ.

Лимонное масло (мед.) — употребляется какъ приправа къ зубнымъ порошкамъ, помадамъ, мазямъ и проч., внутри 1—2 капли.

Лимонное масло — см. Масла эфирныя.

Лимонный сокъ (тех.) — представляетъ густую, почти черную жидкость, уд. в. отъ 1,240 до 1,245, содержащую въ растворѣ отъ 32 до 35%, кристаллической лимонной кислоты. Приготавливается въ Италіи выжиманіемъ лимоновъ и выпариваніемъ получающагося процеженнаго сока паромъ. Употребляется въ довольно значительныхъ количествахъ въ заграничѣ болѣе дорогихъ кристаллическихъ лимонной и виннокаменной кислотъ въ красильномъ и ситцепечатномъ дѣлѣ. А. П. Л.

Лимонъ — плодъ лимоннаго дерева, см. Померанецъ.

Лимпоро (Limpopo, Uri, Bembe, Juhanriga, иначе назыв. Крокодиловая) — р. южной Африки, вытекаетъ къ Ю отъ Преторіи, изъ высокихъ горъ Витватеръ (1800 м.) въ верхнемъ теченіи своемъ, пересѣкаетъ горы Могади и, соединясь съ Марико, образуетъ границу между Трансваалемъ и землями Камасъ, Матабеле и Машона; пройдя всего 1800 км. и принявъ въ себя множество притоковъ, впадаетъ въ Индійскій океанъ, къ С отъ залива Деллагоа. Л. судоходенъ съ того пункта, гдѣ онъ, подъ 32° в. д., соединяется съ Нуанетса.

Лимерикъ (Limerick) — одно изъ центральныхъ графствъ Ирландіи, въ провинціи Мюнстеръ. 2765,17 кв. км., 168912 жит. 92% населенія католики. Поверхность по большей части волнообразная, плодородная, известковая равнина, особенно въ долинѣ Гольденъ; только по границамъ тянутся невысокія горы, на СВ—Сливфелмъ, на ЮВ—Гальта, на Ю—Валихуръ, съ вершиною Зеефия (520 м. в.),

а на ЮЗ — Муллагарейркъ. Орошается Л. Шанономъ, Мулькернъ, Мейкъ и Дилъ. Главные предметы вывоза — коровье масло, зерновой хлѣбъ и сидръ. Главныя занятія жителей — хлѣбопашество и скотоводство. Лучшіе въ Ирландіи рогатый скотъ, овцы, козы и свиньи. Главный городъ графства — *Лимерикъ*, при устьѣ Шанона. Въ городѣ 17 церквей, величественный, даже въ развалинахъ, древній замокъ; брѣжа; памятники О'Кониллю и Фитцгиббону, убитому подъ Балаклавой. Главная промышленность — фабрикація льняныхъ надѣлѣй и перчатокъ — хлопится къ упадку; мѣсто ея занимаетъ фабрикація кружевъ и удильныхъ крочковыхъ. Желѣзо-литейные заводы и корабельныя верфи. Л. — важнѣйшій портъ на З Ирландіи по вывозу сырыхъ провазеданій (хлѣбъ, свинина); гавань его удобна для кораблей въ 500 тоннъ вмѣстимостью; до 1000 судовъ ежегодно посѣщаютъ портъ. Жителей 87072. Л. былъ королевской резиденціей при Томондахъ; въ 1174 г. взятъ англичанами, въ 1661 г. — парламентскими войсками, въ 1691 г. сдался на капитуляцію Вильгельму III.

Лимуузень (Limousin или Limosin) — прежнее графство и провинція во Франціи, между Маршъ на С, Оверню на В, Гиень на Ю и З; соответствуетъ дпт. Верхней Виенны и Коррезы; гл. г. — *Лимоузъ* (см.).

Лимфоа — есть почти безцвѣтная или желтоватая жидкость, просачивающаяся изъ крови черезъ тончайшія стѣнки кровеносныхъ капилляровъ и пропитывающая всѣ тканевые элементы, а также и остающіеся между ними тканевые промежутки или щели. Ея доставляются элементы тѣла (за исключеніемъ только форменныхъ элементовъ крови, т. е. красныхъ, бѣлыхъ шариковъ и кровяныхъ пластинокъ) всѣ нужныя имъ питательныя вещества и въ нее же попадаютъ прежде всего всѣ продукты обратнаго бѣлковаго и углероднаго метаморфоза тканей, какъ напр. мочевины, мочевыя кислоты и другія экстрактивные вещества, а также и углекислота. Л. по своему физиологическому значенію можетъ поэтому вполне считаться внутренней средой, въ коей живутъ всѣ тканевые элементы (за исключеніемъ только форменныхъ элементовъ крови), находящіе въ ней истинную среду и всѣ условія для своей жизнедѣятельности. Поэтому такъ называемая паренхиматозная жидкость, пропитывающая органы, представляетъ ту же Л., которая при усилеиномъ наклоненіи въ тканяхъ обуславливаетъ ихъ отекъ. Составъ Л. неодинаковъ въ различныхъ частяхъ тѣла; но въ главныхъ чертахъ Л. близко напоминаетъ источникъ, изъ коего она происходитъ, т. е. плазму крови; качественно она почти не отличается отъ плазмы крови, но она гораздо бѣднѣ послѣдней твердыми органическими составными частями и въ особенности бѣлковыми веществами. По анализамъ К. Шмидта, Нассе и др., собачья и лошадиная Л. содержатъ отъ 95 до 96% воды и отъ 4 до 5% твердыхъ веществъ, изъ коихъ 3 1/2% выпадаетъ на долю бѣлковыхъ веществъ. Въ человѣч. Л., по Гензену, 98% воды. Тѣмъ не менѣе Л. свертывается подобно крови, хотя и мед-

ленге, и дает более мягкий сверток фибрина. Низкий уровень твердого остатка в Л. сравнительно с кровью (см.) объясняется двояко: тем, что ткани быстро потребляют на свое питание белки кровяной плазмы, просачивающиеся через стенки капилляров в ткани; с другой же тем, что Л. не есть просто фильтр крови, а жидкость, в образовании которой принимает активное участие и деятельность клеточного эпителия лимфатических путей, обладающего по отношению к составным частям крови особенной избирательной способностью. Этим и объясняется, повидимому, тот факт, что некоторые вещества могут находиться в Л. в гораздо больших количествах, чем в крови; так избыток сахара, введенного в кровь, большей своей частью быстро переходит в Л.; экстракт мышц рака, экстракт пиявок, яичного белка и петенов особенно усиливают отделение Л. из грудного протока под условием только чистоты стеночного эпителия лимфатических капилляров; Гейденгайн назвал все эти вещества лимфагогами, т. е. усиливающими отделение Л. Другие вещества как мочевины, сахар, нейтральные соли увеличивают отделение Л. путем отнятия у тканей воды и перевода ее в кровь и Л. Замечательно, что большая часть этих лимфагогов слабо или вовсе не повышает кровяного давления и, следовательно, усиленное отделение Л. при них не может объясняться простой фильтрацией плазмы крови в ткани. Вообще ныне признано, что процесс отделения Л. находится лишь в слабой зависимости от кровяного давления, а обуславливается активной отдалительной функцией клеточных элементов лимфатических путей (Гейденгайн). Следовательно, Л. не есть простой фильтр крови, как полагали прежде, а скорее секрет — отделение, количественным составом резко отличающееся от плазмы крови. Кислорода в Л. лишь следы (около 0,1%), тогда как в артериальной крови его находится ок. 20%, (см. Газы крови и Л., VII, 862), так как во 1-х кислород Л. быстро поглощается живыми тканевыми элементами и во 2-х в Л. нет красных шариков, связывающих своим гемоглобином большие количества кислорода. Л. заключает в себя и форменные элементы — белые шарики или лимфоциты и она получает их из лимфатических желез, разбросанных по пути лимфатических сосудов, и из крови, благодаря процессу эмиграции лейкоцитов, т. е. белых шариков, из крови через стенки кровеносных сосудов в ткани. Эти белые шарики странствуют по лимфатическим тканевым щелям, очищая ткани от форменных продуктов тканевого распада и от различных микроорганизмов. См. V, 241 и XVI, 806. Из лимфатических щелей эмигрировавшие белые шарики пробираются в лимфатические капилляры и другие стволы и вновь возвращаются в кровь. Что же касается до белых шариков, вырабатываемых лимфатическими железами, то они увлекаются из последних прямой струей, протекающей через эти железы Л.

Из сказанного ясно близкое соотношение

между кровью и Л. Они особенно выделяются следующего рода опытами: после отравления лягушек слабыми дозами кураре, парализующими сферу движений этих животных, через 3—4 дня в крови замечается резкое увеличение числа красных шариков и еще большее понижение белых, лимфатическая же система представляется переполненной накопившейся в ней Л., содержащей в обилие белые шарики крови. По мере возвращения животного в нормальное состояние указанные явления начинают сглаживаться: лимфатическая система освобождается от излишка накопившейся в ней жидкости и в крови начинается восстанавливаться нормальное отношение числа красных и белых шариков. Под влиянием кураре усиленно отделившаяся Л. отнимала влагу у крови, а также и значительное число эмигрировавших белых шариков, а вследствие паралича двигателей Л., т. е. лимфатических сердец и мышц лимфатических систем, не возвращала этих веществ в кровь; последняя естественно должна была сгущаться и представлять относительное нарастание числа красных шариков с одновременным падением белых, перешедших в лимфатическую систему. При восстановлении же лимфообращения — состав крови должен был быстро прийти к норме (Тарханов).

Хиль или млечный сок есть то же Л., возвращающаяся из кишечного канала и, следовательно, смешанная с воссанными продуктами кишечного пищеварения. При голодании млечный сок очень походит как по внешнему виду, так и по составу на Л. В период же пищеварения, особенно пищи, богатой жиром, хиль, вследствие богатства в нем жировых капелек (до 14% жира), представляется молочнообразным, вследствие чего он и назван млечным соком; последний есть, следовательно, Л. + жир и пока грудной проток вносит в кровь эту жировую жидкость, до тех пор и плазма крови, и ее сывора тоже представляются мутными. Этот избыток жира в крови, однако, быстро исчезает вследствие потребления его тканями и отложения в них. Млечная система имеет началом своим центральные каналы кишечных ворсинок; эти каналы прямо переходят в лимфатические капилляры млечной системы, и затем далее в лимфатические сосуды, впадающие в грудной проток, где млечный сок встречается с лимфой (см. т. VII, 380 — 381. Всасывание из кишечного канала). Грудной проток (ductus thoracicus) есть главный лимфатический ствол, собирающий Л. из нижних конечностей, всей брюшной полости, левой половины грудной полости, левой руки и всей левой половины шеи и головы. Л. из остальных частей тела, т. е. из правой половины головы, шеи, грудной клетки и из правой руки, собирается правым лимфатическим протоком (ductus lymphaticus dexter). Оба главных лимфатических протока — ductus thoracicus и lymphaticus dexter — впадают с каждой стороны в подключичные вены. Таким образом по своему устью лимфатическая система является приделком венозной системы, а

начала ее кроется в глубине тканей — в тканевых щелях, в различных сывороточных полостях, в кишечных ворсинках и так наз. периваскуляр. пространствах, окружающих в виде футляра многие кровеносные трубки. На стенках лимфатических капилляров наблюдаются мелкие отверстия, коими полость их сообщается с лимфатическими щелями в глубине тканей; это облегчает переход Л. из последних в лимфатические капилляры. Многие сывороточные оболочки, поверхности диафрагмы, плевры и др. снабжены более широкими отверстиями, устьями (Реклингаузены), колодцами (Ранье), черпающими Л. из полости брюшной, из плеврального мешка и переводящими ее в лимфатические сосуды. Игрой этого механизма регулируются количества жидкости, находящаяся в сывороточных полостях. Засорение этих устьев и колодцев может обусловить чрезмерное накопление жидкости в сывороточных полостях, а в тканях — отеки. Силы, двигающая Л. от начала ее к устью, сводятся к следующему: 1) боковое давление крови, продавливающее кровяную плазму сквозь стенки капилляров в начала лимфатических сосудов. Л. должна испытывать тут давление равное, приблизительно, давлению крови в капиллярах, колеблющемуся у человека между 26 и 50 мм. ртутного столба; давление же в мѣстѣ излияния лимфатической системы в венозную (*vena subclavia*) бывает ничтожным и при вдохах даже отрицательным; поэтому Л. должна течь от начала лимфатических сосудов в венозную систему. 2) Присасывающее действие грудной клетки при вдохѣ, сопровождающееся увеличением отрицательного давления в грудной клетке (см. Дыхание), является поэтому важным фактором в лимфообращении: при каждом вдохѣ ток Л. в грудном протоке усиливается по направлению к его устью. 3) Мышечные сокращения ускоряют движение Л. вслѣдствие давления, оказываемого мышцами на лимфатические сосуды; эти последние, будучи снабжены клапанами, открывающимися в сторону вѣн и захлопывающимися в обратном направлении, проводят при этом всегда Л. по направлению к устью лимфатич. системы; ускорение тока Л. вызывается и пассивными мышечными движениями, напр. пассивной гимнастикой. Вот почему неподвижность обуславливает отечность тканей и почему движениями можно разогнать ее (конечно это относится к случаям, гдѣ отечность не обуславливается сердечными пороками и другими патологическими условиями). 4) Кишечные ворсинки своими сокращениями представляют также могучим двигателем млечного сока, а через это и Л. в грудном протоке. Каждым своим сокращением он выталкивает содержимое своего центрального канала в начала млечных сосудов, при расправлении же ворсинок обратное поступление выдавленной жидкости в полость ворсинки не допускается захлопывающимися при этом клапанами млечных сосудов. Миллионы ворсинок, разсыпанных в стенках кишечника, могут совокупной работой произво-

дить значительную полезную работу; онѣ работают еще некоторое время даже послѣ общей смерти животного. 5) У амфибій и некоторых птиц имѣются еще мышечные пульсирующие полые мѣшки, т. е. лимфатическія сердца, вставленные на пути лимфатической системы (см.) и двигающія Л. Механизм иннервации лимфатической системы совершенно неизвестен, кромѣ иннервации лимфатических сердец лягушки, в особенности задних. Двигательные центры сердец находятся в нижней части спинного мозга. Связь сердец с мозгом поддерживается колючевыми нервами: перерѣзка их вызывает остановку сердец в актѣ диастолы. Сердца снабжены и задерживающими центрами, расположенными в средних частях головного мозга (Съеновъ, Суслова). Можно вызывать рефлекторное ускорение или замедление бѣгій лимфатических сердец, смотря по условиям раздражения.

Л. Тарганов.

Лимфа осенняя — см. Оспопрививание.

Лимфатическая система. — Система сосудов и полостей позвоночных животных, служащая дополнением кровеносной системы (см.) и вводящая в кровь, в виде лимфы (см.), какъ изытоговъ питательныхъ веществъ (жидкой части крови), выступившихъ в ткани или серозной полости сквозь стѣнку кровеносныхъ сосудов, такъ и тѣ питательныя вещества (млечный сокъ — *Chylus*), которые вырабатываются в кишечникѣ при процессѣ пищеварения и всасываются стѣнками кишечника. Главныя составныя части Л. системы — Л. полости, сосуды и железы, а у высшихъ позвоночныхъ также Л. сердца. У высшихъ позвоночныхъ (премыкающихся, земноводныхъ и особенно рыбъ) Л. система состоитъ отчасти изъ обособленныхъ сосудовъ и полостей, имѣющихъ собственныя стѣнки и начинающихся в кожѣ стѣью весьма тонкихъ (капиллярныхъ) сосудовъ, отчасти не обособлена, связана преимущественно съ большими кровеносными сосудами (а также артерiallyнымъ конусомъ и желудочкомъ сердца) и лежитъ в наружной соединительнотканной оболочкѣ ихъ (*tunica adventitia*), одѣвая ихъ в видѣ влагалища. Безкостныя земноводныя обладаютъ чрезвычайно развитыми Л. полостями подъ кожей, которые выстланы эндотелиемъ и дѣлаютъ кожу весьма подвижной и легко отдѣлимой отъ частей, лежащихъ глубже; полости эти стоятъ в прямомъ сообщеніи съ Л. мѣшками полости тела. Изъ этихъ Л. мѣшковъ у рыбъ и земноводныхъ особенно развито подпозвоночное Л. пространство, окружающее аорту (а у двоякодышащихъ и мочеполовые органы) и связанное съ Л. полостью в брыжейкѣ, съ которой сообщаются Л. сосуды кишечника; у рыбъ кромѣ того есть продольный Л. стволъ внутри позвоночника. Л. сосуды сѣтъѣ развиты у высшихъ позвоночныхъ; у птицъ есть уже значительно развитый стволъ, лежащій передъ позвоночникомъ — грудной протокъ (*Ductus thoracicus*). У млекопитающихъ этотъ сосудъ, развитый еще болѣе, имѣетъ в нижней (задней) части значительное расширение (*Cisterna*

шун) при томъ, кромѣ лѣваго грудного протока, здѣсь есть менѣ развитый, правый. Посредствомъ грудныхъ протоковъ лимфа и изливается въ вены. У высшихъ позвоночныхъ лимфа смѣшивается съ кровью въ некоторыхъ сосудахъ, которые могутъ наполняться то кровью, то лимфой или смѣсью той и другой, или изливается въ вены посредствомъ Л. сердецъ (см. ниже). По строенію своему, Л. сосуды представляютъ большое сходство съ кровеносными. Относительно тонкія стѣнки болѣе крупныхъ Л. сосудовъ состоятъ изъ тѣхъ же слоевъ, какъ и стѣнки болѣе значительныхъ кровеносныхъ сосудовъ: внутреннего слоя плоскихъ клѣточекъ (эндотелия), слоя упругой соединительной ткани, слоя гладкихъ мышечныхъ волоконъ и наружнаго соединительнотканнаго слоя (tunica adventitia). Въ тончайшихъ Л. сосудахъ (какъ и въ капиллярахъ кровеносной системы) стѣнка состоитъ лишь изъ эндотелиальнаго слоя. Внутренній слой стѣнки Л. сосудовъ образуетъ у птицъ и млекопитающихъ многочисленныя парные клапаны въ видѣ кармашковъ (какъ клапаны вены), допускающіе движеніе лимфы лишь въ одномъ направленіи. Клапаны лежатъ въ служебныхъ частяхъ (перехватахъ) Л. сосудовъ, а части сосудовъ, лежащія между ними, представляютъ болѣе или менѣ значительныя расширения, благодаря чему сосуды, наполненные лимфой, имѣютъ характерный четкообразный видъ. Гладкія мышечныя волокна стѣнокъ Л. сосудовъ расположены частью попереочно и продольно, частью косвенно; послѣднія волокна особенно развиты въ расширенныя частяхъ сосудовъ. Началомъ Л. путей (относительно котораго въ наукѣ существуетъ нѣкоторое разногласіе) являются главнымъ образомъ щели между тканевыми элементами и главнымъ образомъ щели соединительной ткани, а также серозныя полости, откуда Л. сосуды начинаются посредствомъ особыхъ микроскопическихъ отверстій (такъ наз. *stomata*). Часть Л. сосудовъ беретъ начало въ стѣнкахъ пищеварительнаго канала и распределяется въ брыжейки; эти сосуды называются млечными (*vasa chyli*) и несутъ въ кровь млечный сокъ (*chylus*). Обособленные млечные сосуды неизвестны у рыбъ. На пути своемъ Л. сосуды у птицъ и особенно у млекопитающихъ проходятъ сквозь такъ наз. *Л. узлы* или *Л. железы*. Это разбросанныя въ различныхъ органахъ по большей части бобовидныя тѣла съ нѣсколькими зернистой поверхностью, которыя соединены какъ съ приносящими и относящими Л. сосудами, такъ и съ сосудами кровеносными. Приносящіе Л. сосуды входятъ въ выпуклую сторону Л. железы, относящіе Л. и кровеносные сосуды соединяются съ вогнутой стороною—такъ называемыми воротами. Кромѣ того Л. железы связаны съ нервами. Л. железа состоитъ изъ наружнаго сѣроговаго коркового слоя и желтоватаго или темнаго внутреннего мозгового. Снаружи железа одѣта капсулою изъ соединительной ткани, въ которой по большей части можно обнаружить присутствіе гладкихъ мышечныхъ волоконъ; капсула даетъ внутрь пластинчатые выросты тѣлшіе на-

ружный слой железъ на сообщающіяся и собою овальныя или грушевидныя дольки (ликулы или альвеолы); внутренній слой состоитъ изъ неправильныхъ трубчатыхъ стоекъ (медуллярныя или фолликулярныя шнуръ). Внутри Л. железъ настолько набиты тѣлцами, что строеніе ихъ можетъ быть ясно лишь послѣ искусственнаго удаленія ихъ на разрѣзѣ. При этомъ обнаруживается, что остовъ железъ состоитъ изъ тонкой стѣнки различной толщины волоконъ сѣтчатой или ретикулярной соединительной ткани съ ядрами въ мѣстахъ соединенія волоконъ (см. Тейни). Сѣтъ эта мѣстами чаще и такіе болѣе густые участки ея ограничиваютъ фолликулы и фолликулярныя шнуръ. Дольки коркового вещества одѣты снаружы слоемъ эндотелия, такой же слой выстилаетъ внутреннюю поверхность капсулы и ея вдающихся внутрь отростковъ; такимъ образомъ каждая долька окружена высланной эндотелиемъ полостью, перекрываемою волокнами сѣтчатой соединительной ткани, въ эти полости и поступаетъ лимфа изъ приносящихъ сосудовъ и проходитъ отсюда черезъ отверстія внутрь долекъ. Кровеносные сосуды частью оплетаютъ дольки, частью тянутся по одиночкѣ или группами по оси медуллярныхъ шнуровъ. Л. узлы являются мѣстомъ энергическаго образованія (путемъ дѣленія) Л. тѣлецъ или лейкоцитовъ и выходящая изъ нихъ лимфа замѣтно богаче лейкоцитами, чѣмъ входящая въ нихъ. Особенно замѣтно это въ сосудахъ брыжейки, если животное накормить пищей, содержащей мало жировъ: млечный сокъ тогда почти безлѣтенъ; а по прохожденіи сквозь Л. железы становится бѣлымъ. Образованіе Л. тѣлецъ происходитъ и во многихъ другихъ мѣстахъ, особенно въ слоеъ соединительной ткани, лежащемъ подъ эпителиемъ кишечника; особенно сильно развита такая «лимфодная» ткань, переполненная Л. тѣлцами, у рыбъ и земноводныхъ; сюда же относится и такъ называемое жировое тѣло земноводныхъ и пресмыкающихся. Въ стѣнкахъ кишечника лимфодная ткань образуетъ отдѣльныя дольки, *фолликулы*; соединеніе такихъ фолликулъ представляютъ такъ наз. *пейеровы бляшки* стѣнокъ кишечника. Къ числу Л. железъ относятся и селезенка (см.), которая имѣется у всѣхъ позвоночныхъ. У рыбъ, земноводныхъ и пресмыкающихся существуютъ особые органы, служащіе для передвиженія лимфы и обладающіе способностью ритмически сокращаться—*Л.-ія сердца*. У рыбъ они мало изучены. У безхвостыхъ земноводныхъ во взросломъ состояніи ихъ двѣ пары: одна лежитъ между поперечными отростками 3-го и 4-го позвонковъ, другая подъ кожей на заднемъ концѣ тѣла (у формъ съ тонкой кожей, напр. у древесницы, біеніе ихъ замѣтно сквозь кожу); у головастиковъ лягушекъ по бокамъ основанія хвоста есть по пяти Л. сердецъ, у хвостатыхъ земноводныхъ (саламандры, аксолотли и др.) число ихъ доходить до 20 паръ и они расположены по бокамъ тѣла, вдоль боковыхъ линій. У пресмыкающихся есть лишь задняя пара Л. сердецъ, лежащая на границѣ тѣла и хвоста на поперечныхъ отросткахъ позво-

ковъ или ребрахъ. Стѣнка Л. сердецъ снабжена сѣтью соединяющихся между собою (анастомозирующихъ) поперечнополосатыхъ мышечныхъ волоконъ. Собирающаяся въ Л. сердца лимфа заливается изъ нихъ въ вены; въ мѣстахъ соединенія съ вѣнами есть клапаны, не позволяющіе крови входить въ Л. сердца. У человека самый крупный стволъ Л. системы грудной протокъ (ductus thoracicus). Онъ образуется на передней поверхности 2-го или 3-го поясничнаго позвонка справа и свадя аорты изъ слиянія 3 короткихъ и широкихъ стволовъ (radices ductus thoracici); правый и лѣвый изъ нихъ (trunci lymphatici lumbales) несутъ лимфу изъ сосудовъ таза, нижнихъ конечностей, половыхъ органовъ и большей части брюшной стѣнки; средний (truncus lymphaticus intestinalis) образуется въ брыжейкѣ изъ слиянія млечныхъ сосудовъ (vasa chylifera). Онъ, а иногда и начало грудного протока, образуетъ значительное расширение (Cisterna chyli s. Reservoirium chyli). Грудной протокъ поднимается вверхъ вдоль позвоночника съ лѣвой стороны до 6-го шейнаго позвонка, поворачиваетъ дугообразно кънаружи и впередъ и падаетъ въ мѣсто слиянія лѣвой подключичной вены съ лѣвой яремной; на своемъ пути онъ принимаетъ Л. сосуды всей лѣвой половины груди и нижней части правой, также лѣвой половины головы и шеи и лѣвой верхней конечности. Л. сосуды верхней части правой половины груди, правой половины головы и шеи и правой верхней конечности сливаются въ *правый грудной протокъ* (Ductus thoracicus dexter s. minor), длиною около $\frac{1}{2}$ дюйма, который впадаетъ въ правую безымянную вену, въ мѣстѣ слиянія составляющихъ ее вѣтвей. Л. сосуды съ принадлежащими имъ железами разбросаны во всѣхъ органахъ, образуя мѣстами сильно развитыя сплетенія. Часть сплетеній и железъ лежитъ близко къ поверхности тѣла, таковы напр. Л. железы, лежащія вдоль нижняго края нижней челюсти.

Н. Книповичъ.

Болезни Л. системы: а) *Лимфаденитъ* или *аденитъ* — воспаление, припуханіе Л. железъ, иногда при участіи ближайшихъ къ нимъ тканей. Лимфаденитъ въ большинствѣ случаевъ вызывается вредностями (химич. или органическаго происхожденія), циркулирующими съ лимфой. Если эти вредности задерживаются въ железахъ, то возникаютъ ограниченныя лимфадениты (наховые, бедренные, подмышечные, подчелюстные и др.); если же, благодаря соккамъ тѣла, мѣется общая дискразія крови и лимфы, то получается общій Л. (при сифилисѣ, золотухѣ, нарѣдко при бугорчаткѣ). Соответственно этому различаютъ *общій* и *местный* Л., а по теченію — *острый* и *хроническій*. При остромъ Л., который въ большинствѣ случаевъ бываетъ бактериальнаго происхожденія, железа припухаетъ, дѣлается очень сочной, многократно увеличивается въ объемѣ, а въ дальнѣйшемъ легко можетъ развиться нагноеніе; Воспалительный процессъ сопровождается болючестью при движеніи соответственнаго органа; общее состояніе немного разстроено, t° повышена иногда до 39° . *Леченіе* остраго воспаления ограничивается согревающими ком-

прессами изъ антисептическихъ жидкостей, втираемъ сѣрой ртутной или йодистой мази, смазываніемъ йодистой настойкой и др. Если же воспаленіе доходитъ до нагноенія — то разрѣзъ, съ соблюденіемъ надлежащихъ антисептическихъ приемовъ. При туберкулезѣ железъ (частичномъ проявленіи золотухи) типично опуханіе шейныхъ Л. железъ. Въ началѣ железъ мягки, величиной съ гѣсной орѣхъ, съ развитіемъ болючаго процесса увеличиваются до величины кулака. Часто нагнаиваются и вскрываются наружу, при чемъ выделяются ясно творожиста масса, а затѣмъ болѣе жидкій гной. *Лѣченіе:* мѣстное вскрытіе нагноившихся железъ и общее поднятіе питанія (соленымъ купанья, внутрь препараты мышьяка, рыбьяго жира и пр.).

Лимфангитъ (лимфангитъ, лимфангоитъ) — воспаление лимфатическихъ сосудовъ, развивающееся при занесеніи въ нихъ ядовитаго вещества изъ раны (отравленныя раны, укушеніе и ужаленія ядовитыхъ животныхъ, зараженія трупнымъ адомъ черезъ небольшія раны и даже трещины кожи). Вѣроятно, адъ также можетъ быть внесенъ въ лимфатическіе сосуды со стороны салыныхъ железъ и волосныхъ мѣшечковъ. Л. сопровождается иногда высокой лихорадкой (до 39°) и бурными общими симптомами (гастрическія разстройства, потрясающіе ознобы и др.). Сосуды при наружномъ осмотрѣ видны въ видѣ продолговатыхъ розовыхъ или красныхъ, твердыхъ на ощупь и чрезвычайно болючаго лимфатическіе железъ также опухаютъ и очень болючаго при прикосновеніи. Возбъ въ большинствѣ случаевъ кончается выздоровленіемъ, хотя иногда развивается гангрене и гангрене, которыя убиваютъ больного. Въ виду подобной опасности, показуется немедленное прижиганіе всякой загрязненной или отравленной раны. Въ общемъ лѣченіе противовоспалительное и припадочное. *Г. М. Г.*

Лимфангиома — опухоль, образованная сѣтью расширенныхъ и отчасти новообразованныхъ лимфатическихъ сосудовъ. Врожденныя узловатая, четковидная и гроздевидная новообразования, чаще на шеѣ, представляютъ полныя пространства, наполненныя блѣдно-желтоватой жидкостью — пещеристыя Л. Дѣти съ такимъ страданіемъ умираютъ рано вслѣдствіе давленія опухоли на пищеводъ, дыхательное горло и большіе сосуды шеи. Полное вылученіе опухоли удается рѣдко, лучшие результаты получаются отъ повторныхъ прижиганій.

Лимфангиомазія — расширение лимфатическихъ сосудовъ, вслѣдствіе закупорки центральной части сосуда пробкой, часто изъ зародышей червя filaria.

Лимфатическія железы, Л.-я сердца, Л.-ие сосуды и узлы — см. Л. система.

Лимфюрдъ (Liljefjord) — на полу-въ Юландіи, прежде — длинный заливъ, теперь проливъ между Каттегатомъ и Нѣмецкимъ моремъ, 165 км. длинны, съ весьма извилистыми берегами, нѣсколькими заливами и островами. Значительная глубина; только на вост. концѣ при Гальсѣ и на зап. при Агтерѣ по 2,5 м., также

въ серединѣ на 8 отъ Лестера 5 км., по причинѣ наноснаго песка изъ Нѣмецкаго моря глуб. 1 м. Теперь это мѣсто обходится каналомъ Фридриха VII, 4,4 км. дл., 3 м. глуб., 16 м. шир. Между островами самый большой—Марсъ, 861 кв. км., 18983 жит. Узкая отмель, прежде отдѣлявшая Л. отъ моря, постоянно измѣнялась отъ наводненій, наноснаго песку и прорывовъ, которые, однако, снова заносились пескомъ. Сильная буря на Нѣмецкомъ морѣ 8 февраля 1825 г. разрушила охранительный рядъ дюнъ на С отъ Гарбоере и открыла въ Л. каналъ (Аггерскій или Аггерминде), достигшій 800 м. ширины и 2,5 глубины, въ 1835 г. открытый для судоходства. Вскорѣ каналъ былъ занесенъ пескомъ и въ 1864 г. судоходство по нему почти прекратилось. Въ послѣднее время море пробило новый каналъ, въ 2—3 м. глубины, но и онъ, вѣроятно, тоже обмелѣетъ.

Лингъ—прав. притокъ р. Дрины, беретъ начало въ сѣв.-албанскихъ Альпахъ, на СВ отъ Черногоріи, протекаетъ черезъ Новобазарскій (Новшазар) санджакъ и Боснійскую область въ узкой долинѣ въ сѣв.-зап. направленіи, длина доходитъ до 192 км., бассейнъ захватываетъ 6625 кв. км.

Лингалоль—см. Ликареоль.

Лингаресъ (Linages): 1) городъ въ Испаніи, на прав. берегу Гвадалквивира, у южнаго склона Сьерры Морены; жит. около 30 тыс. Благодаря соседнимъ рудникамъ, Л., въ послѣднее время—первый поставщикъ свинца для всей Европы. Значительныя литейныя мастерскія, фабрикація пороху и динамиту.—2) Городъ въ Мексикѣ, въ шт. Нуево Леонъ; 10000 жит.

Линбахеръ (Георгъ Linbacher)—австр. юристъ, род. въ 1822 г. Съ 1873 г. членъ рейхсрага. Сначала принадлежалъ къ клерикальной «правой», но держался всегда отдѣльно, такъ какъ не соглашался на соединеніе съ славянами, особенно съ чехами. Въ 1864 г. онъ выступилъ изъ состава правой и основалъ въ 1867 г. «Свободный аграрный союзъ», гдѣ сдѣлался председателемъ. Изъ его произведеній выдаются: «Die Pressfreiheit» (аноним., Вѣна, 1861), «Historisch-genetische Erläuterungen des österr. Pressgesetzes» (тамъ же, 1868), «Praktische Erläuterungen des österr. Pressgesetzes» (тамъ же, 1868), «Das österr. Polizeistrafrecht» (4 изд., тамъ же, 1880).

Линбергъ (Андрей Леонардовичъ)—географъ, род. въ 1837 г., окончилъ курсъ въ моск. унив. по отдѣленію естественныхъ наукъ, преподавалъ географію въ разныхъ учебныхъ заведеніяхъ. Известенъ русскими учебными атласами, изданными фирмою Врокгауза въ Лейпцигѣ. Первый изъ нихъ (большой, иллюстрированный) появился въ свѣтъ въ 1873 г., а за нимъ послѣдовали еще атласы трехъ типовъ. Имъ изданы еще стѣнные карты для учебныхъ заведеній, четыре учебныя книги, составляющія полный гимназическій курсъ географіи, и «Открытія и завоеванія испанцевъ въ Новомъ Свѣтѣ» (М., 1892).

Линга, **лингамъ**—индійская эмблема фаллуса, имѣющая особый культъ. Л. является символомъ бога Шивы и есть сравнительно позднее явленіе, неизвѣстное въ ведій-

скую эпоху и упоминаемое впервые въ Магабхаратѣ. Л. состоитъ обыкновенно простого каменнаго столба, иногда конуса, изъ глины. Народъ называетъ кія эмблемы Шивы или Магадева (Верхній богъ—эпитетъ Шивы). Такъ какъ Ш. является въ двѣнадцати формахъ, то и въ «великихъ» Л. въ разныхъ мѣстахъ Индіи ходитъ до 12. Въ связи съ культомъ Л. ходитъ обыкновенно и культъ Йони (скр. Yonivulva). Послѣдняя изображается горизонтальнымъ плоскимъ камнемъ, черезъ который проходитъ столбъ Л. Шиванты (или шайва) почитаютъ обѣ эмблемы; одинъ Л. читается сактой Вира Шайва.

С. Б.—ч.

Лингаджинмаръ—лингантская (см.) секта среди дравидическаго народа Вадага, въ вѣной Индіи, адепты которой носятъ лингамъ (см.), въ противоположность *адикари*, лишеннымъ права носить его, въ наказаніе за преступокъ ихъ предка, который, чтобы утолить мучившій его голодъ, съѣлъ немного мяса.

С. Б.—ч.

Линганты или **лингаджари** (носители *лингамъ*)—шивантская (см.) индусская секта, члены которой носятъ небольшой *лингамъ* или *линма* (см.), эмблему бога Шивы, повѣшенный на шнуркѣ на шеѣ. Нѣкоторые носятъ его въ золотомъ или серебряномъ ящичкѣ, другіе подвязываютъ подъ платьемъ. Л. болѣею частью занимаются торговлей и дѣлаются на нѣскольکو клановъ или родовъ, члены которыхъ не заключаютъ браковъ между собою. Л. очень уважаются членами другихъ кастъ, но имѣютъ репутацію отчаянныхъ управцевъ, особенно въ раздраженномъ состояніи. Смертные останки своихъ жрецовъ или *гуру* Л. погребаютъ въ храмахъ и дѣлаютъ предметомъ культа. Мертвыхъ хоронятъ въ землѣ (не сжигаютъ); прежде чѣмъ опустить тѣло въ землю, участники церемоніи устраиваютъ общую трапезу. Л. не употребляютъ мяса въ пищу, а также крѣпкихъ напитковъ. О фаллическомъ культѣ въ Индіи см. Morau, «Du culte phallique dans l'Inde» («Bulletin de Soc. d'anthropol. de Paris» IV sér. IV, 6) и статью «The worship of the phallic emblem at Târakeshwar», въ «Calcutta Review» (1889, окт.).

С. Б.—ч.

Лингартъ (Антонъ, 1758—95)—словенскій писатель. Въ молодости писалъ нѣмецкіе стихи. Въ его «Blumen aus Krain» (1781), кромѣ оригинальныхъ стихотвореній, есть и переводы съ краинскаго нарѣчія. Краинской литературѣ Л. оказалъ большую услугу, переработавъ въ народномъ духѣ нѣмецкую комедію «Feldmühle» («Shupanova mizka») и «Le Mariage de Figaro» Вольтера («Ta vessell dan», 1790). Серьезное значеніе имѣетъ трудъ его: «Versuch einer Geschichte v. Krain u. den übrigen süd-slawischen Völkern Oesterreichs» (Люблина, 1788—91).

Lingua franca—употребительный въ наукѣ терминъ для обозначенія смѣшаннаго языка, возникающаго въ мѣстностяхъ со смѣшаннымъ населеніемъ. Характерной его чертой является сравнительно узкая сфера пріимчивости: онъ употребляется только при сношеніяхъ представителей различныхъ народностей, изъ которыхъ каждая въ кругу своихъ соотечичей говоритъ на своемъ природномъ языкѣ

(Muttersprache). Терминъ L. fr. обозначалъ первоначально одинъ изъ подобныхъ смѣшанныхъ языковъ, а именно употребляемый въ вортахъ Турціи и Малой Азии турецко-итальяно-греческій языкъ, къ которому прибавляють правѣрные для объясненія съ гнурами-франками и обратно. Таковы также смѣшанный русско-китайскій языкъ, употребляемый на границѣ нашей съ Китаемъ (въ Кяхтѣ, Маймачинѣ и др.), англо-китайскій kitchen-english въ китайскихъ портовыхъ городахъ, языкъ индустани (см.) въ Индіи, возвысившійся даже до степени литературнаго языка (обыкновенно L. fr. дальше устнаго употребленія не идетъ) и т. д.

Лингвистика—см. Языковедение.

Линггъ (Германъ Lingg)—нѣмецкій поэтъ, род. 1820 г. въ Баваріи, по профессіи врачъ. Уже появленіе въ 1854 г. его первыхъ стихотвореній (7 изд., 1871), съ рекомендаціей Гейбеля, сразу обратило на него вниманіе. Благоклонно были также приняты и слѣдующіе 2 сборника стихотвореній, драматическая поэма «Валкрия» (1864; 2 изд. 1866), трагедія «Катилина» (1864) и другія драмы, а также «Переселеніе народовъ» («Die Völkerwanderung», 1866—1868; 2 изд. 1892), обширная историческая хроника-поэма. Въ ней много удачныхъ подробностей, поэтическихъ образовъ и картинъ, но въ общемъ она утомительна и скучна. Л. написалъ еще: «Vaterländische Balladen u. Gesänge» (Мюнх., 1869), «Dunkle Gewalten» (разсказы, 1872), «Schlusssteine» (стихотворенія, Берл., 1878), «Византийскія новеллы» (тамъ же, 1881), «Von Wald und See» (повѣсти, 1888), «Клиту» (1888; 2 изд., 1887), «Högnis letzte Heerfahrt. Nordische Szene» (1884) и мн. др. Л.—поэтъ замѣчательно богатой фантазіи; его творчество достигаетъ порою до высоты истиннаго вдохновенія. Но именно неутомимое и крайне разнообразное творчество и не позволяють ему сосредоточиться на его прекрасныхъ, порой, замыслахъ и довершить обработку своихъ произведеній. Ни одна изъ крупныхъ работъ Л. не отличается ни единствомъ идеи, ни даже старательной отдѣлкой формы.

А. Р.

Линггельбахъ (Иоганнесъ Lingelbach, 1623—74)—живописецъ голландской и нѣмецкой школы. Ученикъ, быть можетъ, Ф. Вувермана, значительно уступавшій ему въ достоинствѣ. Писалъ привалы охотниковъ, ярмарки, площади, пейзажи, животныхъ и приморскія гавани, преимущественно итальянскія. Вообще, въ его картинахъ много итальянскаго, такъ какъ онъ долго работалъ въ Италіи. Наибольше самостоятельны его гавани—родъ, въ которомъ онъ служитъ предшественникомъ Жозефу Верне. Онъ оживлялъ свои картины фигурами, компануя изъ нихъ полныя движенія сцены, характеризуя ихъ національностью всей внѣшностью, позами и костюмомъ. Колоритъ у него пріятный, хотя нѣсколько синевато-фіолетовый; воздушная перспектива передана вѣрно, но по возвращеніи его въ Голландію, когда онъ сталъ писать по этюдамъ, вывезеннымъ изъ Италіи, и когда вѣроятно воспоминанія его объ итал. и кой природѣ ослабли, Л. впалъ въ искусственный

колоритъ, мало пріятный и болѣе удаленный отъ природы. Въ пейзажахъ Л. вообще довольствовался только внѣшней красотой природы. Вообще же онъ долженъ быть причисленъ въ исторіи живописи къ художникамъ второго разряда, хотя при жизни и пользовался известностью и былъ заваленъ заказами. Настоящіе пейзажисты нерѣдко приглашали Л. писать фигуры въ своихъ картинахъ, вѣроятно для удовлетворенія заказчиковъ. Въ пейзажахъ Мушперона, Вейнанта, Рюисдала встрѣчаются фигуры, писанныя Л. и очень часто плохо согласованные съ общимъ настроеніемъ ландшафта. Картины Л. имѣются во многихъ галлерейхъ, но никогда не дѣлились очень высоко. Въ армятажной галлерей достовѣрныхъ картинъ Л. пять: «Ливорнская гавань» (№ 1271), Большая площадь въ итальян. городѣ (№ 1273), «Приморская гавань въ Италіи» (№ 1278), «Итальянскій импровизаторъ» (№ 1274), «Привалъ охотниковъ» (№ 1276)—подражаніе Вуверману. Л. гравировалъ (кряпкой водкой) пейзажи и морскіе порты.

6. Л.

Лингвистіеиумъ (Lingvibacaeae Kuetz)—семейство синезеленыхъ водорослей (Cyanophyceae), образующихъ чернозеленыя, кожистыя, своеобразнопахнущія пленки на сырой землѣ, въ канавахъ, на камняхъ и проч. Вся водоросль—прямая или спирально завитая нить, изъ дисковидныхъ однородныхъ кѣлочекъ, способныхъ къ дѣленію. Нить ни споръ, ни гетероциста, но разбивается гормонони; это явленіе состоитъ въ томъ, что нить разбивается на отдѣльные куски, которые превращаются потомъ въ новыя особи. Иначе Л. называются Oscillariaceae; это послѣднее названіе обуславливается тѣмъ, что, при извиваніи нити по ея продольной оси, концы ея покачиваются на подобіе маятника («oscillum»—качалъ). Всѣхъ родовъ семейства насчитывается до 6; изъ нихъ Oscillaria, Lyngbia, Spirularia и др. встрѣчаются наиболѣе часто.

С. Р.

Лингоны (Lingones)—древній кельтскій народъ, въ странѣ бельговъ, на водораздѣлѣ между верхней Соной и областью истоковъ Марны и Сены; столицей ихъ былъ городъ Андемагунъ (нын. Лангръ). Изъ родственныхъ выселившіеся въ Верхнюю Италію Л., жившіе по правому берегу нижняго По, къ С отъ земли бойевъ.

Лингъ (Перъ Генрикъ Ling, 1776—1859)—шведскій поэтъ, представитель такъ называемой «готской школы»; стремился къ возрожденію шведской литературы, оживленіемъ историческихъ воспоминаній о скандинавской древности; способствовалъ также созданію спеціальной шведской врачебной гимнастики. Самой важной его услугой шведской литературѣ было его влияніе на Тегнера, съ которымъ онъ, живя въ Лундѣ, былъ въ самыхъ дружескихъ отношеніяхъ. Изъ произведеній Л. лучше всего лирическаго («Kärleken», «Tilting»). Плодомъ его попытокъ воспроизвести древній міръ боговъ и героевъ явились эпопеи: «Gylfe» и «Asagne» и скандинавскія драмы («Agne», «Eylif den Götiske», «Ingald Illraada», «Engelbrekt» и др.). Его «Samlade Skrifter» издавы въ 1866 г. въ Стокгольмѣ.

Линда (Линга) — р. Нижегородской губ. Семеновскаго у., лв. притокъ р. Волг. Берега отлог. На нихъ нѣсколько мельницъ. Длина 70 в., ширина отъ 3 до 6 с., глубина отъ 1½ до 2 арш. По рѣкѣ сплавляютъ лѣсъ.

Линда (Иосифъ, 1793—1884)—известный чешскій писатель, авторъ, обратившаго на себя вниманіе романа «Zare nad rohanstvem neb» Vaclav a Boleslav» (Прага, 1818). Редактировалъ изданіе «Rožlénosti Pražských povín» (1827—33), «Novine postovské», «Pražské noviny», «Zvěstovatele». Стиль Л. отличается близостью къ русск. яз. вмѣстѣ съ Ганкою (VI, 86) Л. былъ заподозрѣнъ въ поддѣлкѣ пѣсни о судѣ Любуши. Ср. Краледворская рукопись (XVI, 495).

Линдау (Lindau)—городъ и крѣпость въ Баваріи, на 2-хъ островахъ въ сѣверо-восточномъ концѣ Констанцкаго озера; соединенъ съ сушей деревяннымъ мостомъ и желѣзнодорожной дамбой. 5849 жит. (1890). Вывозъ вина, фруктовъ, строевого лѣса, зерна, сыра, гусянаго жира. Гавань, съ двумя маяками—центральный пунктъ сообщенія между Баваріей и Швейцаріей. Л., древній Castrum Fiberii, упоминается уже въ IX в., въ XIII в. вольный имперскій гор., въ XVI в. примкнулъ къ реформаци, въ 1805 г. присоединенъ къ Баваріи.

Линдау (Шоль Lindau)—известный нѣмецкій писатель, род. въ 1839 г. Долго жилъ въ Парижѣ, откуда писалъ корреспонденціи въ нѣмецкія газеты (изданія подъ заглавіемъ: «Aus Paris»). Въ 1864 г. вышли его путевые очерки: «Aus Venetien». Литературное положеніе содѣлалъ ему «Harmlose Briefe eines deutschen Kleinstädtlers» (1870; 2-е изд. 1879)—сатирическіе очерки, въ которыхъ Л. остроумно и зло осмѣялъ литературное безвкусіе. Въ такомъ же задорномъ духѣ написаны «Moderne Mädchen für grosse Kinder» (Лпц., 1870), «Litterarische Rücksichtslosigkeiten» (Лпц., 1870) и «Ueberflüssige Briefe an eine Freundin» (3 изд. 1878). Поселился въ Берлинѣ, Л. сталъ виднымъ журналистомъ и вліятельнымъ театральнымъ критикомъ. Выступая на страницахъ периодическихъ изданій почти ежедневно, онъ находилъ время и для болѣе серьезныхъ критическихъ работъ, напримѣр: «Molière» (1872) и «Alfred de Musset» (5 изд. 1877). Его статьи по литературѣ и театру собраны въ книгахъ: «Beiträge zur Litteraturgeschichte der Gegenwart» (В., 1875), «Dramaturgische Blätter» (2-е изд., 1877) и ихъ продолженіе (Neue Folge, 1879), «Gesammelte Aufsätze» (2 изд., 1880), «Aus dem Litterar. Frankreich» (2-е изд., 1882), «Aus der Hauptstadt» (5-е изд. Дрезд., 1884). Изъ пьесъ Л. пользовались значительнымъ успѣхомъ: «Marion» (комедія, 1868), «In diplomatischer Sendung» (ком., 1872), драмы «Maria und Magdalene», «Diana» (1872), «Tante Therese» (1876), «Johannistrieb» (1878), «Gräfin Lea» (1879), «Ein Erfolg», «Verschämte Arbeit» (1881), «Jungbrunnen» (1882), «Mariannens Mutter» (1883), «Galeotto» (съ испанск., 1886), «Die beiden Leonoren» (ком., 1888), «Der Schatten» (1889), «Die Sonne» (пародія-фарса на «Призраки» Ибсена, 1891), «Der Komödiant» (1892), «Der Andere» (1898). Пьесы

Л. лишены глубины и художественности, написаны умно, съ знаніемъ сцены. Сценіе его драматическихъ сочиненій («Thea» вышло въ 1873—1888 гг. Повѣсти и сказки Л.: «Kleine Geschichten» (1871), «kranke Köchin», «Die Leibe in Dativ» (18), «Zwei ernsthafte Geschichten» (1877), «Ein Lustspiel entsteht und vergeht» (18), «Im Fieber» (8-е изд., Бресл., 1890), «Wunliche Leute» (1888), «Herr und Frau Bew» (9-е изд., 1888), «Mayo» (5-е изд., 189), «Helene Jung» (1886; русскій переводъ журналъ «Наблюдатель», 1887), «Vater u. andere Geschichten» (1893) и др. I задуманной Л. обширной серіи романовъ и берлинской жизни, подъ общимъ заглавіемъ «Berliner», вышли пока 4 части: «Der Zug nach dem Westen» (1886, 7-е изд. 1889, есть русск. пер.), «Arme Mädchen» (5-е изд. 1886; русск. пер. въ «Русскомъ Богатствѣ» 1886, № 9—12), «Spitzen» (1888, 5-е изд. 1890) и «Hängendes Moos» (1893); романы эти возбуждали всеобщій интересъ. Изъ остальныхъ сочиненій Л. прозявали большое впечатленіе памфлеты: «Nüchterne Briefe von Bayreuth» (10-е изд., Бресл. 1877) и «Bayreuther Briefe vom reinen Thoren Parsifal von Wagner» (5-е изд., 1882). Свои путешествія Л. описалъ въ книгахъ: «Aus dem Orient» (Бресл., 1889) и «Altes und Neues aus der Neuen Welt» (Бресл. 1893). Л. пишетъ остроумно, легко и занимательно, но у него нѣтъ опредѣленныхъ идеологъ; его оружіе—не убѣжденіе, а холодная насмѣшка. Какъ критикъ, онъ неоднократно заявлялъ себя противникомъ натурализма, но въ своихъ новѣйшихъ романахъ (напр. «Arme Mädchen») и пьесахъ («Der Andere») онъ самъ пробовалъ писать въ этомъ родѣ. Въ качествѣ представителя берл. печати, Л. возбуждалъ противъ себя обвиненіе въ кумовствѣ и недобросовѣстности (см. брошюру: «Der Fall Lindau»). Ср. «Paul Lindau. Ein Charakteristik» (Берл., 1875); Handlich, «P. L. als dram. Dichter» (3-е изд., 1876).

Линдау (Рудольфъ Lindau) — нѣмецкій беллетристъ, братъ предыдущаго, родился въ 1830 г., въ 1859—1869 гг. жилъ въ Индѣ, Китаѣ, Японіи и Калифорніи въ качествѣ уполномоченнаго швейцарскаго департамента торговли. Его первые труды появились на французскомъ языкѣ: «Un voyage autour du Japon» (Пар., 1864), рядъ повѣстей «Paines perdues» (1880) и др.; на англійскомъ языкѣ онъ издавалъ томъ повѣстей: «The Philosopher's Pendulum and other stories» (Эдинбургъ, 1883). Написанное имъ по-нѣмецки собрано въ «Gesammelte Romane und Novellen» (1892—98). Лучшіе изъ его романовъ: «Robert Aschton», «Gute Gesellschaft», «Zwei Seelen», «Martha» и «Liebesheiraten». Писательскій темпераментъ Л. холодноватъ, но замыслы и стиль въ немъ лишены художественной цѣнности. Ф. Ф.

Линдбладъ (Adolf-Frederic Lindblad)—шведскій композиторъ (1801—1878). Писалъ симфоніи, дуэты и пр. Особенной популярностью пользуются его шведскія пѣсни, полныя оригинальности, за которыя Л. былъ прозванъ Шубертомъ Сквера. Пѣсни эти выдержали множество изданій. Н. С.

Линдвурмъ (Арнольдъ Lindwurm)—гнм. экономистъ, авторъ сочиненій: «D. Handelsbetriebslehre u. d. Entwicklung d. Welthandels» (Штутг., 1869), «Theorie d. Werthes» (въ «Hilfsbrands Jahrbücher f. Nationalökonomie», IV т.), «Grundzüge d. Staats- u. Privatwirtschaftslehre u. deren Verhältniss z. Jurisprudenz» (Брауншвейгъ, 1866), «Sieben Kapitel Wirtschaftslehre» (тамъ же, 1876), «D. Eigentumsrecht u. d. Menschheitsidee im Staate» (Лпц., 1878), «Praktische Philosophie» (Брауншвейгъ, 1874). Въ своихъ построенияхъ Л. исходитъ изъ понятія «хозяйства». Цѣнность, по Л., субъективное и индивидуальное понятие; она едина; общепринятое различіе мновой и потребительной цѣнности не выдерживаетъ критики.

Л. С.

Линдгагенъ (D. G. Lindhagen)—шведскій астрономъ, непремѣнный секретарь акад. наукъ въ Стокгольмѣ. Род. въ 1819 г.; учился въ упсальскомъ унив., при которомъ, по окончаніи курса, былъ оставленъ доцентомъ астрономіи. Въ 1849 г. Л. былъ приглашенъ въ пулковскую обсерваторію, гдѣ состоялъ до 1866 г. и участвовалъ въ большомъ русскомъ градусномъ измѣреніи дуги меридіана (IX, 496). По возвращеніи въ отечество былъ избранъ членомъ академіи и ея непремѣннымъ секретаремъ. Изъ многочисленныхъ сочиненій Л., напечатанныхъ въ изданіяхъ спб. и стокгольмской акад. наукъ, пользуются особенною извѣстностью: «Om terrestra refractions teorier» (1856) и «Berättelse öfver en under sommaren 1860 utförd resa till norra Spanien, för att derstätes observera den totala Solförsvärkelsen» (1860). Перу Л. принадлежитъ также популярная астрономія на шведскомъ языкѣ: «Astronomiens grunder» (Стокгольмъ, 1858—1861).

В. В. В.

Линдгёретъ (Джонъ Singleton - Copley, баронъ Lymburgh, 1772—1868)—англійскій государственный дѣятель, сынъ художника Коппи (XVI, 169), адвокатъ по профессіи; сначала держалъ радикальныхъ взглядовъ, но въ палатѣ общинъ примкнулъ къ торіямъ; въ 1827 г. былъ назначенъ лордомъ-канцлеромъ, съ титуломъ барона Л. Противился всѣмъ нововведеніямъ, ознаменовавшимъ послѣдніе годы Георга IV и начало правленія Вильгельма IV. Во время министерства Мельбурна (1835—41) Л. былъ однимъ изъ главныхъ обструкціонистовъ въ палатѣ лордовъ, въ которой пользовался большимъ вѣсомъ. При Р. Пилѣ (1841—41) вновь былъ лордомъ-канцлеромъ и последовалъ за главою кабинета, когда тотъ пошелъ на уступки въ вопросахъ о католикахъ и о хлѣбныхъ законахъ. Послѣ 1846 г., стоя вдаль отъ дѣлъ, Л. иногда еще удивлялъ Европу силою и блескомъ своихъ рѣчей—напр., въ 1858 г., когда онъ нападалъ на русскую политику въ восточномъ вопросѣ, и въ 1859 г., когда страстно обличалъ безпокойное честолюбіе Наполеона III. Въ концѣ жизни онъ стоялъ за равноправность евреевъ (2-я жена его была еврейка) и за права женщинъ въ вопросахъ о разводѣ. Биографію Л. написалъ его личный другъ, но политическій противникъ, лордъ Кемпбелль (см. XIV, 924), въ VIII т. «Lives of the Lords chancellors».

Линдгрениъ (Иванъ Густавовичъ)—ординарный профессоръ казанскаго университета по кафедрѣ терапіи (1834—1857). Кромѣ ряда нѣмецкихъ брошюръ и статей въ «Ученыхъ Зап. Казанскаго Унив.», нап.: «Конспектъ патологіи и терапіи» (Казань, 1839). Умеръ въ 1860-хъ гг.

Линде (Antonius van der Linde)—нѣмец. ученый, род. въ 1833 г. Много работалъ исторіи книгопечатанія и обнаружилъ, между прочимъ, полную несостоятельность легенды о Костерѣ (XVI, 390); монументальный трудъ его въ этой области: «Geschichte der Erfindung der Buchdruckerkunst» (1866). Главные богословскіе труды его: «Das Konzil zu Dordrecht» (1863), «Das Leben Jesu» (1865); философскіе: «Spinoza» (1862), «Schellings Philosophie der Offenbarung» (1862), «Ideen» (1867); по исторіи: «Histoire des guerres de la Moscovie» (1866), «Gutenberg» (1878), «Michael Servet» (1890); по библиографіи: «Naarlem» (1868), «Bened. Spinoza» (1871), «Die Handschriften der K. Landesbibliothek zu Wiesbaden» (1877). Напис. также «Geschichte und Literatur des Schachspiels» (1874).

Линде (Самуилъ Вогумилъ Linde)—польскій ученый (1771—1847), былъ директоромъ варшавскаго лицея, позже генеральнымъ директоромъ народнаго просвѣщенія. Не смотря на свое нѣмецкое происхожденіе, Л., благодаря усидчивому труду, составилъ словарь польскаго языка («Słownik języka polskiego» Варш. 1807—14; Львовъ, 1854—60), въ которомъ слова польскія сопоставлены съ другими славянскими и иностранными и приведено много пояснительныхъ примѣровъ изъ авторовъ древнихъ и новыхъ. До сихъ поръ словарь Л. въ польской лексикографіи имѣетъ первенствующее значеніе, хотя въ него не вошли слова областными и значительное число разговорныхъ. Л. былъ членомъ русской акад. Напеч. еще: «Prawidła etymologii przystosowane do języka polskiego» (В., 1800), «O statucie litewskim» (В., 1816), «O ustanowienim i upadku ustawy rządowej polskiej roku 1791» и «O języku dawnich Prusakow».

Н. Л.

Линде (Юстинъ - Тимофей - Вальтазаръ фонъ Linde)—юристъ (1797—1870); былъ проф. въ Гиссенѣ и членомъ франкфуртскаго сейма отъ нѣсколькихъ мелкихъ княжествъ. Главные его труды: «Abhandlungen aus dem deutschen gemelnen Civilprocesse» (Боннъ, 1828—1829); «Lehrbuch des deutschen gemelnen Civilprozesses» (7 изд., тамъ же, 1850), «Ueber die Lehre von den Rechtsmitteln» (Гиссенъ, 1831—1840).

Линдегофъ (Лоренсъ-Леонардъ Lindeloeff, род. въ 1827 г.)—финляндскій математикъ. Былъ назначенъ въ 1855 г. адъюнкты-профессоромъ астрономіи въ гельсингфорскомъ университетѣ; пробывъ годъ 1855—1856 въ пулковской обсерваторіи, получилъ кафедру математики въ Гельсингфорсѣ. Въ 1874 г. онъ перешелъ на службу по вѣдомству народнаго просвѣщенія. Возведенный въ 1883 г. въ дворянское достоинство, Л. игралъ важную роль въ политикѣ страны. Труды Л.: «Теорія вычисленія вариаций» (на шведскъ яз. 1856), «Leçons de calcul des variations» (въ сетруднич.

съ Moigne, Парижъ, 1861), «Nouvelle demonstration d'un théorème fondamental du calcul de variations» (помощь въ «Comptes rendus de l'Acad. des sciences», II, 1861), «Examen critique d'une méthode récemment proposée pour distinguer le maximum et le minimum dans les problèmes du calcul de variations» (въ «Comptes rendus» бельгийской акад. наукъ, 1864), «Propriétés générales des polyèdres, qui sous une étendue superficielle donnée renferment le plus grand volume» (въ «Mélanges mathématiques et astronomiques», 1870), «Trajectoire d'un corps assujéti à se mouvoir sur la surface de la terre sous l'influence de la rotation terrestre» (въ «Acta Soc. scient. fenn.» 1888), «Руководство къ аналитической геометрии» (на шведск. яз., 4 изд. 1889). Къ этому нужно еще присоединить труды по статистикѣ смертности въ Финляндіи, кассъ для вдовъ и сиротъ и пр.

Линдемманъ (Андрей)—русскій акушеръ; род. въ Ревелѣ, учился медицинѣ и получилъ докторскій дипломъ въ Геттингенѣ въ 1756 г. за диссертацио: «De partu praeternaturali, quem sine matris aut fortis sectione absolvere non licet operatori». Затѣмъ онъ поѣхалъ въ Берлинъ и Страсбургъ для усовершенствованія въ акушерствѣ, въ концѣ 1756 г. возвратился въ Россію, а въ 1757 г. опредѣленъ «по бабичьему дѣлу», т. е. въ школу для акушеровъ.

Линдемманъ (Heinrich-Simon Lindemann, 1807—55)—педагогъ и философъ, послѣдователь Краузе. Въ главномъ своемъ соч.: «Die Lehre vom Menschen oder Anthropologie» (1844) онъ развиваетъ въ особенности идею «первичнаго Я» (das Ur-Ich), въ которомъ заключается основаніе и тѣлесной, и духовной организаціи человѣка. Другія его соч.: «Uebersichtliche Darstellung des Lebens u. der Wissenschaftslehre K. Chr. Fr. Krause's» (1839), «Denklehre oder Logik» (1846), «Grundriss zu den Vorlesungen über Anthropologie» (1848).

Линдемманъ (Карлъ Эдуардовичъ)—энтомологъ, докторъ зоологіи, бывший ординарный профессоръ Петровской земледѣльческой академіи, гдѣ онъ преподавалъ зоологію общую и сельскохозяйственную. Работы Л. относятся главнымъ образомъ къ области энтомологіи. Важнѣйшія изъ нихъ: «Корофды Россіи» (1875), «Обзоръ географическаго распространенія жуковъ россійской имперіи» (въ «Трудахъ Русскаго Энтомологическаго Общества», т. VII), также «Гессенская муха», «Хлѣбный жукъ» (1880) и др. Кроме того, Л. издалъ рядъ популярныхъ брошюръ по вреднымъ насѣкомымъ, напр., «О вредныхъ насѣкомыхъ въ сельскомъ хозяйствѣ и мѣры ихъ истребленія», «Хлѣбный жукъ и крестоносецъ», «О поврежденіи хлѣбовъ гессенскою мухою и пилильщикомъ» и др.

Линдемманъ (Эдуардъ Эдуардовичъ)—русскій астрономъ. Род. въ Нижнемъ Новгородѣ, въ 1842 г. По окончаніи курса въ дерптскомъ (нынѣ юрьевскомъ) унив., по физико-математическому факультету, Л. поступилъ въ пулковскую обсерваторію, сперва въ качествѣ сверхштатнаго астронома; съ 1876 г. состоитъ въ послѣдней ученнымъ секретаремъ и хранителемъ бібліотеки. Помимо этихъ занятій,

Л. специально изслѣдуетъ блескъ звѣздъ при помощи фотометровъ разныхъ системъ и считается у насъ лучшимъ знатокомъ астрономической фотометріи. Всѣ труды Л., напечатанные въ разныхъ ученыхъ журналахъ, относятся къ фотометріи; главныя: «Photometrische Bestimmung der Grössenklassen der Bonner Durchmusterung», представляющій результаты 17 лѣтнихъ наблюденій, составляетъ отдѣльный томъ «Observations de Poulkova» (1889). Въ качествѣ хранителя бібліотеки, Л. издалъ въ 1880 г. «Librogram in Bibliotheca Speculae Pulcovensis contentorum Catalogus Systematicus». Это представляетъ весьма цѣнную и стольную книгу для всякаго астронома, такъ какъ бібліотека пулковской обсерваторіи—одна изъ полнѣйшихъ. Кроме того перу Л. принадлежатъ нѣсколько популярныхъ астрономическихъ статей въ общей періодической печати.

В. В. В.

Линдешау (род. въ 1706 г.)—сопровождалъ академикомъ, посланныхъ въ первый разъ, въ 1733 г., для описанія Сибири, при чемъ исполнялъ также должность толмача. Въ 1736 г. прислалъ въ акад. наукъ изъ Сибири «Описание р. Амура»; рукопись—въ академич. бібліотекѣ.

Линденброкъ (Ergold Lindenbrog, Lindenbruch, lat. Tiliobroga, собств. Stender, 1540—1616)—нѣм. ученый, особенно известный какъ издатель: «Scriptores rerum germanicarum septentrionalium» (Франкфуртъ, 1609 и 1630; 3 изд., Гамбургъ, 1706, дополнено Фабрициемъ), «Chronik von des Kaisers Karl d. Gr. Leben u. Thaten» (1593) и «Historia archiepiscoporum Bremensium» (Лейденъ, 1596). Сынъ его, Фридрихъ Л. (1573—1648), издавалъ классиковъ и напечаталъ: «Commentarius de ludi veterum» (II, 1605) и «Codex legum antiquarum, sive leges Wisigothorum, Burgundionum etc.» (Франкфуртъ, 1613).

Линденшмитъ (Lindenschmit) — три нѣм. художника. 1) **Вильгельмъ Л. Старшій** (1806—48), историческій живописецъ, ученикъ мюнхенской акад. худ. Участвовалъ въ исполненіи фресокъ въ аркадахъ придворнаго сада и въ такъ называемомъ Кёнтсбау, въ Мюнхенѣ, а также во многихъ залахъ Гогенштауфскаго дворца, и написалъ на вѣнцѣ стѣнъ церкви въ Зейдлингѣ, близъ Мюнхена, происходившую въ этой мѣстности битву съ австрійцами въ 1704 г. и въ Ландсбергскомъ дворцѣ, близъ Мейнингена, нѣсколько сценъ изъ саксонской исторіи. Между его немногочисленными картинами, писанными масляными красками, наиболее известны: «Битва кинирскихъ женщинъ съ римлянами» и «Битва въ Идистависской равнинѣ, въ 16 г. по Р. Хр.». 2) **Людовигъ Л.** (1809—93), братъ предыдущаго, литографъ и археологъ, учился въ мюнхенской акад. худ. и, кроме многихъ литографій, исполнилъ нѣсколько картинъ масляными красками, но съ 1846 г. посвятилъ себя почти исключительно изученію нѣмецкихъ древностей. Впослѣдствіи консерваторъ археологическаго музея въ Майнцѣ. Известенъ, главнымъ образомъ, какъ авторъ сочиненій: «Das germanische Totenlager bei Selzen, in Rheinhessen» (изд. имъ въ сотрудничествѣ съ его братомъ, Вильгельмомъ Л., 1848), «Die Altertümer unserer

heidnischen Vorzeit» (1856—59), «Vaterländische Altertümer der fürstlich hohenzollerischen Sammlungen» (1860) и «Handbuch der deutsch. Altertumskunde» (1880 и сл.). — 8) **Вильгельм Л. Младший** (1829—95), сын Вильгельма Л. Старшего, исторический живописец, получил образование в Штудельском институте, во Франкфурте на Майне, совершенствовался потом в Антверпене и особенно в Париже, в 1863 г. возвратился во Франкфурт и отсюда, спустя десять лет, переселился в Мюнхен, где до конца своей жизни был профессором акад. худ. Изъ его произведений, вообще проникнутых сильным реализмом, главными могут считаться картины: «Герц. Альба у графини Рудольфштадтской» (въ гамбургск. галер.), «Смерть Фр. ф. Зикингена», «Соборъ реформаторовъ въ Марбургѣ», «Основаніе ордена иезуитовъ», «Смерть Ульриха ф. Гуттена» (въ лейпцигскомъ муз.), «Убиеніе Вильгельма Оранскаго», «Диспутъ Лютера съ Кастаномъ въ Аугсбургѣ, въ 1618 г.», «Венера у гроба Адониса» и «Нарцисъ» (лучшее и известнѣйшее произведеніе художника), картонъ «Плѣненіе Франциска I въ сраженіи при Павини» и стѣнная живопись въ залѣ засѣданій мюнхенской ратуши.

А. С.—с.

Линденъ (Linden) — очень промышленный гор., предмѣстье Ганновера, въ прусской пров. того-же имени; отдѣленъ отъ Ганновера р. Имой. 28000 ж. Большая машинная фабрика, хлопчатобумажная пряжа и ткани, резиновые издѣлія, химическіе продукты.

Линдергофъ (Linderhof) — королевскій замокъ, на высотѣ 1062 фт., въ Верхней Баваріи, построенный Долльманномъ по желанію короля Людовика II, въ стилѣ рококо, въ 1870—78 гг., съ фонтаномъ въ 41 м., садами, гротомъ, электрическимъ къоскомъ и великолѣпными окрестностями.

Линдлей (Вильямъ Lindley) — анги. гражданскій инженеръ, сынъ астронома гринвичской обсерваторіи Іосифа Л., род. въ 1808 г. Вся жизнь Л. посвящена вопросамъ водоснабженія и осушки. Значительная часть его дѣятельности принадлежитъ Гамбургу, гдѣ ему принадлежатъ работы по устройству стоковъ (первыя по времени въ Европѣ), по водоснабженію; прачешными, бани для бѣднѣйшаго населенія, газопроводы, множество каналовъ, бунновъ, шлюзовъ и т. п. сооружений (всѣ — въ Гамбургѣ). Работы Л. по осушкѣ Гаммербрукскаго округа превратили болото въ цѣнную для воздѣлыванія почву. Канализовалъ затѣмъ Франкфуртъ на Майнѣ, Пештъ, Кемницъ и много другихъ городовъ. Неоднократно много городовъ и мѣста приглашали Л. для дачи заключеній по вопросамъ осушки и канализации. По его проекту (1876 г.) младшій его сынъ устроилъ канализацію и водоснабженіе Варшавы, для тѣхъ же цѣлей его пригласили и Петербургъ. Въ 1879 г. Л. удалился отъ дѣлъ и поселился въ Влакбаргѣ, близъ Лондона.

Линдлей (John Lindley) — известнѣйшій англійскій ботаникъ (1799—1865); съ молодыхъ лѣтъ сталъ изучать ботанику; съ 1829 по 1860 г. былъ профессоромъ ботаники въ лондонскомъ университетѣ. Кромѣ того, въ про-

долженіе 40 лѣтъ состоялъ секретаремъ лондонскаго общества садоводства. Свою научную дѣятельность началъ отъ изданія въ 1820 г.) монографіи розъ («Rosarum Monographia», съ 19 табл.), въ слѣдующемъ году началъ печатать «Collecta Botanica» (I—VIII). Л. опубликовалъ: «Digitalium Monographia» (Л. 1821, съ 28 табл.), «Synopsis of the British Flora» (1829), «An introduction to the natural system of Botany» (1839, 3 изд.), «Natural system of Botany» (Лондонъ, 1835) — въ этомъ сочиненіи Л. изложилъ свою систему растительнаго царства. Изъ другихъ многочисленныхъ сочиненій Л. наибольшаго вниманія заслуживаютъ: «First principles of Botany»; позже это сочиненіе (въ 1852 г. вышло седьмое изданіе) появилось подъ заглавіемъ: «Elements of Botany», «The genera and species of orchidaceous plants» (Лондонъ, 1830—40), «The fossil Flora of Great-Britain» (Лонд. 1831—37), «Nixus plantarum» (Лонд., 1833); «Flora medica» (1838), «Sertum orchidaceum» (1838), «The theory of horticulture» (1840), «Pomologia Britannica» (1841), «The vegetable kingdom» (Л. 1846), «The flower garden» (Л. 1851—53) и пр. Кунтъ, въ честь Л., установилъ особый родъ растений: Lindleya, относящійся къ розоцвѣтнымъ.

Линдль — протестантскій пасторъ. Прибывъ въ СПб., въ 1819 г., въ влоху наибольшаго господства мистическаго настроенія, онъ благосклонно былъ принятъ министромъ духовныхъ дѣлъ, княземъ А. Н. Голицынымъ, и самимъ имп. Александромъ I; получилъ дозволеніе говорить проповѣди въ мальтійской церкви папскаго корпуса. Съ нѣмецкаго языка проповѣди его, директоромъ департамента народнаго просвѣщенія, В. М. Поповымъ, переводились на русскій. По настоянію митрополита Михаила, онъ былъ удаленъ въ Одессу, а оттуда, черезъ нѣсколько времени, высланъ на казенный счетъ за границу.

Линднеръ (Альбертъ Lindner) — нѣм. драматургъ, род. въ 1831 г., умеръ умалишеннымъ въ 1888 г. Лучшія изъ его драмат. произведеній: «Brutus und Collatinus», «Die Bluthochzeit oder die Bartholomäusnacht», «Marino Falleri», «Don Juan d'Autria», «Katharina II», «Der Reformator», «Stauf und Wolf», «William Shakspeare». Кромѣ того имъ написано: «Das Ewig-Weibliche» (3 изд., 1888), культурныя картины изъ старой Англии «Der Schwan vom Avon», повѣсти «Völkerfrühling» (2 изд. 1881) и «Das Rätsel der Frauenseele». Л. обладалъ богатой фантазіей, прекрасно зналъ сцену, выводимыя имъ характеры отличаются оригинальностью, слогъ энергиченъ и колоритенъ, но поэтическая необузданность нерѣдко переходитъ границу художественности. Ср. Ad. v. Hanstein, «Albert Lindner» (Верл., 1888).

Ф. Ф.

Линднеръ (Густавъ Lindner) — профессоръ пражскаго унив.; известенъ работами въ области психологіи (учебники, статьи въ чешскомъ журналѣ «Osveta» и пр.) и педагогики («Učebesne vychovatelstvi» и «Učebesne vychovatelstvi», 1878).

Линднеръ (Отто Lindner, 1820—1867) — художественный критикъ и философъ, послѣдо-

ватель Шопенгауэра, о которомъ издалъ, въ-стѣ съ Фрауэнштэдтомъ, книгу: «Arthur Schopenhauer; von ihm, über ihn» (1863). Свои философскія статьи Л. издалъ подъ общимъ заглавиемъ: «Zur Tonkunst» (1864).

Линднеръ (Теодоръ Lindner)—историкъ, род. въ 1843 г., проф. въ Бреславлѣ, Мюнстерѣ, Галле. Главные труды: «Anno II der Heilige, Erzbischof von Köln» (Лпц., 1868), «Geschichte des deutschen Reichs unter König Wenzel» (Брауншвейгъ, 1875—80), «Das Urkundenwesen Karls IV u. seiner Nachfolger» (Штуттг., 1882), «Die Veme» (Падерб., 1887), «Der angebliche Ursprung der Vemegerichte aus der Inquisition» (тамъ же, 1890), «Deutsche Geschichte unter des Habsburgern und Luxemburgern» (Штуттг., 1890—98), «Die deutschen Königswahlen und die Entstehung des Kurfürstentums» (Лпц., 1898).

Линдпайтнеръ (Pierre-Joseph Lindpaintner, 1791—1856)—капельмейстеръ и композиторъ. Писалъ балеты, оперы (особ. известная «Вампиръ»), ораториі, увертюры, концерты, пѣсни, пользующіяся большою популярностью въ Германіи.

Линдсей (сиръ-Дэвидъ Lindsay, род. въ 1490, ум. не позже 1555 г.)—шотландскій поэтъ. Приверженецъ Іакова V, онъ былъ назначенъ (не позже 1529 г.) поэтомъ-лауреатомъ при шотландскомъ дворѣ и главой коллегіи герольдовъ; въ послѣднемъ званіи онъ участвовалъ въ посольствахъ къ различнымъ дворамъ. Первая известная намъ поэма Л., «The Dreme» (напечатана въ Парижѣ 1558 г.), написана не ранее 1528 г.; она была распространена во множествѣ манускриптовъ, равно какъ и смѣлая сатира на придворные нравы: «The Testament and Complayant of our Sovereign Lordis Parung» (1530). Самое важное произведение Л.—сатирическая драма «Ane Satyre of the three Estaitis», написанная въ 1540 г.; нѣсколько разъ давалась на сценѣ, но напечат. только въ 1594 г. Около 1542 г. Л. составилъ «Шотландскій Гербовникъ» (напечат. лишь въ 1821 г.). Къ его произведеніямъ относятъ еще «The Monarchie» (1554), поэму въ 6000 стиховъ, изображающую исторію міра, гдѣ папство отождествляется съ антихристомъ. Полное собраніе сочиненій Л. издано въ Эдинбургѣ, въ 1877 г.

Линдсей (William-Shaw Lindsay, 1816—1877)—англійскій писатель. Началъ свою карьеру корабельнымъ юнгой; сдѣлавшись коммерсантомъ, быстро разбогатѣлъ. Въ 50-хъ годахъ былъ членомъ палаты общинъ, гдѣ примкнулъ къ либераламъ и принималъ участіе въ обсужденіи вопросовъ торговли и мореплаванія. Написалъ: «Our navigation a. mercantile marine law» (Л., 1854) и цѣнную «History of merchant shipping a. ancient commerce» (2 изд. Л., 1882).

П. С.

Линдъ или **Линдосъ** (Λίνδος), нынѣ **Линдо**—древній городъ на вост. берегу о-ва Родоса, съ прекрасной гаванью, основанною, по преданію, Данаемъ, и весьма древнимъ святилищемъ Аены. Развалины двухъ храмовъ на вершинѣ горы. Въстѣ съ 2 остальными городами Родоса, Л. входилъ въ составъ дорійскаго государства; въ VI вѣкѣ до Р. Хр. его былъ

наиболѣе оживленный и промышленный пунктъ о-ва. Ср. С. Селивановъ, «Очерки древней географіи о-ва Родоса» (Казань, 1892).

Линдъ (Андерсъ-Теодоръ Lindh, род. 1833 г.)—финскій поэтъ, совѣтникъ (Rådman) въ Борго. Поощряемый Рунебергомъ, Л. выстилъ въ 1862 г. первый, а въ 1875 г. второй сборникъ своихъ «Стихотвореній», которые быстро распространились по Финляндіи и поставили автора наряду съ первостепенными финскими поэтами. Мало успѣха имѣли двѣ его драмы въ стихахъ: «Король Виргеръ и его братья» (1864) и «Марія Шотландская» (1865). Очень хорошъ его переводъ «Еврейскихъ Мелодій» Вайрона (1862). Написалъ еще небольшой лингвистическій этюдъ: «Идемъ ли мы впередъ или назадъ?» (1869).

Линдъ (Jenny Lind)—знаменитая пѣвица (1820—87), родомъ изъ Швеціи. Пѣла съ блестящимъ успѣхомъ въ Берлинѣ, Вѣнѣ и Лондонѣ. Пѣніе ея отличалось замѣчательною красотой, легкостью и точностью вокализаций. Въ 1850 г. такой же успѣхъ имѣла Л. и въ Америкѣ. Вышла замужъ за пианиста и композитора Отто Гольдшмидта. См. Bescher, «Jenny Lind» (В. 1846), «Memoirs of Jenny Lind» (Л., 1847), «Jenny Lind» (Стокгольмъ, 1848).

Н. С.

Линное-озеро (Устенбахъ)—гнімоемъ колонія Саратовской губ., Камышинскаго у. Основана въ 1786—87 г. Жит. 3860. Кирка, школа.

Линноецъ (Дмитрій Александровичъ, псевдонимъ *Далинъ*)—беллетристъ и публицистъ, род. въ 1862 г. На литературное поприще выступилъ въ 1876 г. очерками и рассказами изъ тюремнаго быта. Отдѣльными изд.: «По тюрьмамъ», «Въ перемысловъ тюрьмѣ», «По этажу», «Среди отверженныхъ», «Клейменная», «Причины русскаго нищенства и необходимыхъ противъ нихъ мѣръ», «Не сказки» (2 изд. 1895). Статьи публицистическаго характера печаталъ въ «Русскомъ Курьерѣ», «Русской Живнѣ»; въ «Виржевыхъ Вѣдомостяхъ» ведетъ ежедневную хроникку русской жизни.

Линноецкая (воен.)—полоса земли, шириною въ 9 шаговъ, впереди лагернаго расположенія войскъ и по сторонамъ батальоновъ, обозначаемая дерномъ или ровикомъ. Если передъ фронтомъ лагеря не проходить проѣзжая дорога, то никто, кромѣ старшихъ начальниковъ, не имѣетъ права проѣзжать въ экипажѣ вдоль передней Л.

А. К.

Линноецкая счетная.—Догареннческѣмъ счетная Л., известная въ нашихъ инструментальныхъ лавкахъ подъ названіемъ: «механическій футъ», позволяетъ рѣшать тѣмъ задачамъ, что и таблицы догаренновъ, съ ошибкою въ третьей значущей цифрѣ. Изобрѣлъ ее въ 1626 г. лондонскій проф. Гунтеръ; она была много разъ усовершенствована и составляетъ теперь очень удобное средство для быстраго производства техническихъ вычисленій, но лишь для лицъ постоянно ее употребляющихъ и поэтому не теряющихъ навыка. По существу она состоитъ изъ Л., вдоль которой можетъ двигаться рейка; когда рейка эта была wholly вдвинута, на ней и на Л., начиная съ общей поперечной линіи, были нанесены и обозначены

ми, отъ 1 до 10, дѣленія пропорціональными емямъ этихъ чиселъ, затѣмъ повторили в дѣленія второй разъ, начиная съ черты, являющейся первымъ рядъ. Такимъ образомъ кала, равная двумъ единицамъ, выражаетъ емъ 100 и содержитъ всѣ логарисмы до 100. Чтобы найти произведение двухъ , передвигаютъ нулевое дѣленіе подвижной Л, соответствующій второму жетелю на подвижной рейкѣ, даетъ произвѣ, потому что логарисмъ произведенія в суммѣ логарисмовъ сомножителей. При нулевое дѣленіе рейки указать на тное, когда черта, соответствующая дѣ, совпадаетъ съ дѣленимъ на Л. Подробнѣ книжка А. Гассальблатъ, «Устройство ой логар. Л.» (СПб., 1880). Другая счет., родъ пропорціональнаго циркуля, упоаемая въ Англіи, основана на свойствахъ риональных линий, называемыхъ въ треизнѣ Эвклида, гдѣ оно говоритъ о свойругового сектора, вслѣдствіе чего инструотъ носить названіе «сектора». Галилей ваетъ его какъ свое изобрѣтеніе, хотя фактъ былъ оспариваемъ. Обыкновенно ру» придаютъ видъ двухъ линеекъ, въ 1 в 12" длины, соединенныхъ плоскимъ ромъ. Черезъ центръ вращенія этого шар, проводятся нѣсколько паръ прямыхъ, ющихъ равнобедренные треугольники савомъ углѣ раскрытія. На одной парѣ, чаемой Л, нанесены дѣленія равной , отъ 1 до 10, съ подразделеніями на дѣ части; на парѣ S нанесены хорды, сота, углемъ до 60°; на парѣ O — секансы . На другой сторонѣ наносятся синусы енсы. Чтобы найти напр. произведение, 80°, берутъ циркулемъ на линіи Л длин единицы шкалы или произвольнаго аба, раздвигаютъ Л такъ, чтобы разе конечныхъ точекъ линіи L синусовъ равно этой длинѣ, и измѣряютъ величину веденія длиною разстоянія дѣленій 80 и обмѣръ S. Для дѣленія, поступаютъ въ юмъ порядкѣ. Подробнѣе въ «Геометріи» градскаго.

В. Лермантовъ.

Линейное преобразование. — Л. еивственнымъ преобразованиемъ плоскости зется такой переходъ отъ одной плоскости грой, при которомъ всѣ точки любой пражещей въ первой плоскости, образуютъ рой плоскости тоже прямую. Этотъ пердстигается преобразованиемъ координатъ, x, y въ координаты x', y' по формуламъ:

$$\begin{aligned} x' &= \frac{ax + by + c}{px + qy + s} \\ y' &= \frac{hx + ky + l}{px + qy + s} \end{aligned}$$

образуемъ *формы*, т. е. многочленовъ димыхъ относительно переменныхъ, называемъ такое преобразование, въ которомъ норма получается изъ данной замѣною переныхъ многочленами однородными первой или отъ новыхъ переменныхъ. Напр.: линейное преобразование двойной формы (со-

держащей два переменныхъ x и y) совершается посредствомъ формулъ:

$$\begin{aligned} x &= \alpha x' + \beta y' \\ y &= \gamma x' + \delta y' \end{aligned}$$

гдѣ $\alpha, \beta, \gamma, \delta$ называются коэффициентами преобразования. Определитель $\begin{vmatrix} \alpha & \beta \\ \gamma & \delta \end{vmatrix}$ называется *модулемъ* такого преобразования (см. Форма).

Линейное ученье (воен.) — ученье, производимое войскамъ, расположеннымъ въ длинныхъ сомкнутыхъ линіяхъ. Цѣль его — приученіе войскъ къ стройнымъ движеніямъ въ массѣ и приученіе начальниковъ въ управленіи такими массами. Въ виду полного несоответствія Л. расположенія дѣйствительнымъ условіямъ боевой обстановки, система Л. ученій нынѣ всѣми осуждается и въ новыхъ строевыхъ военныхъ уставахъ отвергнута; но со времени наполеоновскихъ войнъ и до крымской кампаніи она считалась лучшей системой обученія войскъ въ мирное время.

Линейные батальоны — названіе это появилось въ Россіи съ 1804 г., когда оно было присвоено четыремъ оренбургскимъ батальонамъ, сформированнымъ на степной границѣ или линіи. Общее число Л. батальоновъ многократно измѣнялось: увеличивалось вслѣдствіе сформирования новыхъ и уменьшалось вслѣдствіе переформирования въ стрѣлковые и др. Въ настоящее время линейные батальоны содержатся въ трехъ отдаленныхъ военныхъ округахъ, сопредѣльныхъ съ азиатскими границами. Общее число ихъ 37: 20 туркестанскихъ, 7 западно-сибирскихъ и 10 восточно-сибирскихъ. По каждому округу они имѣютъ особую нумерацію. Л. батальоны состоятъ изъ четырехъ ротъ каждый. Большая часть туркестанскихъ и западно-сибирскихъ Л. батальоновъ сведены въ Л. бригады, которыхъ общее число 6.

К.-К.

Линейные казаки. — Въ 1882 г. казаки, поселенные по кавказской линіи (XIII, 818), кромѣ черноморскаго войска, объединены были въ *линейное войско*. Въ составъ Л. войска вошли станицы по Тереку, верхнему и среднему теченію Кубани, тогда какъ нижнее теченіе Кубани занято было черноморскимъ войскомъ. Среди Л. казаковъ преобладаетъ великорусскій типъ, съ примѣсью инородческихъ элементовъ. Издавна находясь въ непосредственныхъ сношеніяхъ съ чеченцами (см. Козачество, XV, 588). Л. казаки усвоили себѣ костюмъ и вооруженіе горцевъ. Въ 1860 г. Л. войско, за исключеніемъ шести бригадъ, присоединенныхъ къ черноморскому войску (переименованному при этомъ въ *кубанское казачье войско*), было преобразовано въ *терское казачье войско* (см. Казаки, XIII, 890 и 892).

Линейный боевой порядокъ, вошедшій въ употребленіе со времени 30-лѣтней войны, преобладалъ въ европейскихъ арміяхъ въ теченіе всего XVIII вѣка и вышелъ изъ употребленія только тогда, когда, во время революціонныхъ войнъ, условія боя совершенно измѣнились. Онъ состоялъ изъ нѣсколькихъ (обыкновенно двухъ) линій пѣхотныхъ батальоновъ, построенныхъ развернутымъ фронтомъ, съ артиллеріею въ центрѣ и конницею на флангахъ. При такомъ постро-

ени, войска хотя меньше терпѣли отъ неприятельскаго огня, но за то къ маневрированию на полѣ битвы были очень мало способны. Несостоятельность этого боевого порядка вполне обнаружилась при столкновении нѣмецкихъ армій съ молодыми войсками франц. республики, дѣйствовавшими въ разсыпномъ строѣ, поддержанномъ колоннами.

Линейныя войска — такъ назывались, въ противоположность легкимъ, тѣ части пѣхоты, которыя предназначались для дѣйствій въ сомкнутомъ строѣ, преимущественно для штыкового боя, а потому имѣли болѣе тяжелое и менѣе совершенное огнестрѣльное вооруженіе, нежели стрѣлки, егеря и т. п., предназначавшіяся преимущественно для дѣйствій въ развернутомъ строѣ. Дѣленіе это существовало еще у грековъ и римлянъ, а затѣмъ у швейцарцевъ и ландскнехтовъ. Нынѣ вся пѣхота вооружается одинаково и потому различіе между Л. войсками (въ этомъ смыслѣ, а не въ томъ, который тотъ же терминъ имѣетъ въ примѣненіи къ существующимъ въ Россіи Л. батальонамъ) и легкими исчезло; современные стрѣлковыя войска отличаются отъ прочихъ частей пѣхоты только названіемъ. Подобно пѣхотѣ, и кавалерія дѣлилась прежде на тяжелую (кирасиры)—для сомкнутыхъ атакъ, легкую (гусары, казаки)—для сторожевой и развѣдывательной службы, — и Л. (драгуны, уланы), занимавшую, по своему назначенію, среднее мѣсто.

К.-К.

Линейчатая поверхность. — Л. поверхностями называются поверхности, образуемыя движеніемъ прямой линіи. Напр., поверхность прямого круглаго цилиндра есть Л., такъ какъ она можетъ быть образована движеніемъ прямой, которая, оставаясь параллельной одному и тому же направленію, опирается на окружность, лежащую въ плоскости перпендикулярной къ этому направленію; рядъ послѣдовательныхъ положеній такой прямой и представляетъ собою поверхность круглаго прямого цилиндра. Движущаяся прямая называется *образующею*, а окружность, на которую она опирается, *направляющею*. Названіе образующей присвоивается также каждому отдѣльному положенію прямой, движеніемъ которой образуется поверхность. Л. поверхности раздѣляются на два большихъ класса: *развертывающіяся* и *косыя*. Къ первому классу принадлежатъ такія поверхности, которыя могутъ быть свернуты изъ плоскости, а, слѣдовательно, могутъ быть и развернуты на плоскость; таковы поверхности *цилиндрическія*, образующія которыхъ параллельны одному и тому же (направленію); поверхности *коническія*, образующія которыхъ проходятъ чрезъ одну общую точку, называемую вершиною; *развертывающаяся винтовая поверхность*, образующія которой касательны къ винтовой линіи, и цѣлый рядъ другихъ поверхностей, отличающихся тѣмъ свойствомъ, что образующія ихъ касательны къ некоторой кривой, называемой *ребромъ озерата*. *Косыя* поверхности суть такія Л., которыя не могутъ быть развернуты въ плоскость; таковы: *косая винтовая* поверхность, образующія которой перпендикулярны къ оси цилиндра и опираются на винтовую линію, на-

черченную на этомъ цилиндрѣ; *инверба*, образующія котораго опираются на три ныя прямыя; *инвербическій параболо*, образующія котораго опираются на двѣ ныя прямыя и параллельны данной плоскости (см. Косая плоскость), и такъ дагѣ. Понятно, образующія которыхъ параллельны од и той же плоскости, называются *колоннами*. Работы Пюккера и Боля выяснили весьма важное механическое значеніе одной изъ конидальныхъ поверхностей, названной *цилиндрической* и играющей такую же роль въ сложнн винтовыхъ движеній и винтовыхъ усилій, какую играетъ параболограммъ въ сложнн силъ и скоростей (см. Цилиндромъ). *Н. Д.*

Линиень — веревочное орудіе наказанія, бывшее во флотѣ до отбѣны телесныхъ наказаній.

Линименты — полужидкія мази, называемыя для втираній въ кожу. Обыкновенно ихъ приготовляютъ смѣшивая жидкія масла съ жирными щелочами, въ особенности съ амміакомъ и известью. Смѣси жирныхъ маселъ со спиртомъ также называются Л. Лекарственныя мази, если къ нимъ примѣшиваютъ жидкія масла, могутъ быть превращены въ Л. Въ медицинѣ употребляются слѣдующіе препараты: 1) летучая мазь съ камфарой (аміачно-камфарный Л.), летучая мазь (аміач. Л.), 3) известковый Л., 4) опodelдокъ (импико-камфарный Л.), 5) Л. изъ терпентина и нѣкоторыя др. Всѣ эти препараты употребляются въ видѣ втираній при мышечномъ и суставномъ ревматизмѣ, при ломотѣ и невралгіяхъ. Дѣйствіе ихъ объясняется тѣмъ раздраженіемъ, которое они вызываютъ при втираніи и которое можно разсматривать отчасти какъ отвлеченіе крови къ кожѣ, отчасти какъ массажъ, связанный съ растираніемъ. *Д. К.*

Линицкій (Петръ Ивановичъ) — философъ, род. въ 1840 г., воспитанникъ кievской дух. акад., тамъ же впоследствии проф. философіи. По мнѣнію Л., философія имѣетъ своей задачей не выводить одно понятіе изъ другого, а, разсматривая вмѣстѣ различныя понятія, устанавливать между ними такія отношенія, которыя служили бы къ взаимному ихъ разъясненію и подкрѣпленію. Основныя понятія, отъ которыхъ зависитъ характеръ философскаго міросозерцанія — не простыя абстракціи, но такія концепціи, въ которыхъ отпечатлѣвается характеръ самого мыслящаго лица. Этотъ характеръ получаетъ важное значеніе въ созданіи философскихъ воззрѣній, когда содержать въ себѣ черты національнаго гена; всѣ важнѣйшіе народы Запада выработали свое опредѣленное міросозерцаніе. Главнымъ китомъ философской мысли въ Россіи должно быть стремленіе согласить интересы интеллектуальные съ религиознымъ духомъ русскаго народа. Наука должна проникнуться религиознымъ духомъ; религиозное сознание должно подняться до надеждающей высоты. Труды Л.: «Общій взглядъ на философію» («Труды Киев. Дух. Акад.», 1867); «Нравственныя и религиозныя понятія древнихъ греческихъ философовъ» (тамъ же, 1870); «Образовательное значеніе философіи» (тамъ же, 1872); «Обзоръ философскихъ ученій» (Кіевъ, 1874); «Ученіе Платона

е божествъ» (Кіевъ, 1876), «Объ умозрѣніи и отношеніи умозрительнаго познанія къ опыту» (Кіевъ, 1881 — по поводу книги Чкчерина «Наука и религія»), «Славянофильство и либерализмъ» (Кіевъ, 1882), «Критическое обозрѣніе обычныхъ взглядовъ и сужденій о различныхъ видахъ общественной дѣятельности и началахъ общественнаго благоустройства» («Вѣра и Разумъ», 1884), «Идеализмъ и реализмъ» (тамъ же, 1884—1888).

Линицкій (Варлаамъ, писался иногда *Линицкимъ* и *Леницкимъ*)—учился въ кievской духовной акад., въ 1719—39 г. былъ послѣдовательно епископомъ судальскимъ, комоменскимъ и астраханскимъ; вездѣ заводилъ школы и дѣятельно боролся съ новѣжествомъ духовенства. Нап.: «Слово на день великомученицы Екатерины» (СПб. 1726). † въ 1742 г.

Линія оборонительная (стратег.) — рѣки, горные хребты, широкія и длинныя болотистыя полосы. Это—тѣже позиціи (см.), но въ обширномъ, стратегическомъ смыслѣ. Стратегическое значеніе оборонительныхъ Л. весьма измѣнчиво, въ зависимости отъ того, какъ ими пользуются, отъ тѣхъ военныхъ операцій, которымъ онѣ служатъ опорой, отъ характера дѣйствій наступающаго и отъ существующихъ въ данную эпоху взглядовъ на значеніе подобныхъ Л. Оборонительныя Л. употреблялись еще въ глубокой древности, даже дикими народами, чтобы преградить неприятелю пути вторженія въ страну. Ими же пользовались римляне, для предупрежденія набѣговъ варварскихъ племенъ на граничныя области имперіи. Затѣмъ такія Л. встрѣчаются все рѣже, пока снова не приобрѣтаютъ большое значеніе въ концѣ XVII и нач. XVIII вв. Въ эту эпоху обростающійся сталъ укрываться за длинною Л. естественныхъ преградъ (хребтами горъ, большими рѣками, болотами), соединенныхъ въ болѣе доступныхъ мѣстахъ полевыми укрѣпленіями и засѣками (такъ создались линіи штольгофенскія, брабантскія, дененскія, вейсденбургскія, шварцвальдскія, элингенскія). Для обороны этихъ Л. дѣльныя арміи растягивались за ними по всему ихъ протяженію. Система обороны началъ была исполн. пассивною; затѣмъ, когда опытъ указалъ несостоятельность такого рода дѣйствій, перешли къ оборонѣ активной, и непрерывныя Л. естественныхъ и искусственныхъ преградъ стали замѣнять прерывчатыми, оставлявшими удобные промежутки для перехода въ наступленіе. Съ конца XVIII в. оборонительныя Л., въ той формѣ, въ какой онѣ существовали до тѣхъ поръ, исчезли и сохранились лишь въ видѣ естественныхъ преградъ (рѣки, горныхъ хребтовъ и т. п.), усиленныхъ содѣйствіемъ искусства. Въ этой формѣ онѣ существуютъ и понынѣ, но значеніе ихъ въ дѣятельной и подвижной стратегіи XIX в. значительно упало сравнительно съ тѣмъ, которое онѣ имѣли въ болѣе косной стратегіи прошлаго столѣтія.

Линія оборонительная (фортификаціонная; см. чертежъ) соединяетъ конецъ флан-

кируемой части фортификаціоннаго верка съ его фланкирующей частью ($a, b, c, d, e, f, g, h, i, k, l, m, n, o, p, q$). Длина оборонительной линіи одного и того же верка определяется дальностью хорошаго ружейнаго или картечнаго выстрѣла и въ веркахъ нынѣ принятаго расположенія (канонирныхъ) достигаетъ 250 саж. (въ прежнее время не превосходила 800—400 шаговъ) длина же оборонительной линіи, соединяющей 2 отдѣльных и независимыхъ, но другъ друга поддерживающихъ верка (напр. два форта), определяется дальностью хорошаго шрапнельнаго выстрѣла при условіи хорошо видѣть цѣль: движущіяся войска (1600 с.). **Магистральная Л.** определяетъ очертаніе верка въ плоскости горизонта земли ($a, b, c, d, e, g, h, k, m, n, o, p, q$). **Кордонная Л.** или Л. кордона есть Л. гребня экскарповой стѣны. Отсюда и камень чисто тесанный и имѣющій отливъ, обыкновенно вѣнчающій собою стѣны, носитъ названіе кордоннаго камня. **Л. полигона** (AB или CD)—одна изъ сторонъ многоугольника полигона $ABCDE...$, образуемаго крѣпостнымъ расположеніемъ, при чемъ вершинами этого многоугольника служатъ вершины исходящихъ угловъ главной оборонительной ограды. Длина Л. полигона зависитъ отъ принятой длины оборонительной Л. и измѣняется въ предѣлахъ до длины одной до длины двухъ оборонительныхъ Л., смотря по тому, помѣ-

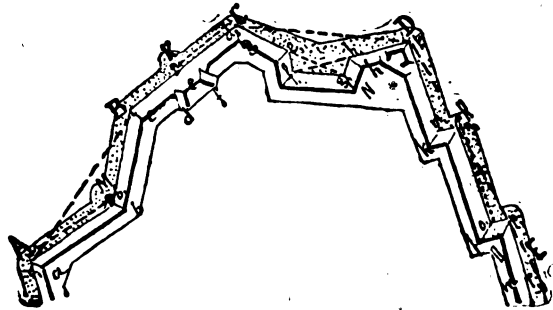

щается ли батарея, фланкирующая оборонительную Л., на одномъ изъ концовъ Л. полигона или на ея срединѣ. **Л. огня** ($abcdefghlm$)—внутренній или боевой гребень тѣхъ брустверовъ верка, за которыми непосредственно расположены стрѣлки или артиллерія. Л. огня совершенно независима отъ направленія Л. оборонительныхъ и полигона и отъ положенія Л. магистральныхъ и кордона, и определяется исключительно лишь требованіями обстрѣла: поэтому она составляетъ одну изъ основныхъ Л. очертанія верка; на томъ же основаніи Л. огня, и только она одна, изображается на фортификаціонныхъ чертежахъ, для лучшаго пониманія ихъ, толстой чертой, бросающеюся въ глаза.

Л. В-о. Линія — граница поверхности. Л., служащая кратчайшимъ разстояніемъ между двумя точками, называется *прямою*. Л., составленная изъ прямыхъ, различнымъ образомъ направленныхъ, называется ломаною (см. Кривыя, т. XVI, 740).

Линия операционная—направление, по которому ведутся стратегически операции обширных размеров. По словам ген. Леера, «вопросъ объ операционной Л. является главнымъ, центральнымъ вопросомъ стратегіи: онъ все обнимаетъ, всюду проникаетъ, все и вся опредѣляетъ. Отправными точками для рѣшенія вопроса о выборѣ операционной Л. служатъ слѣдующія основныя условія: 1) она должна вести къ достиженію важной цѣли (предметъ дѣйствій, объектъ), какою, въ большинствѣ случаевъ, является уничтоженіе или крайнее ослабленіе непріятельской арміи; 2) она должна быть удобнѣйшею по отношенію ко всей обстановкѣ операциі, въ смыслѣ направленія, рѣшающаго судьбу операциі, и 3) она должна быть безопасною, какъ путь наступленія, отступленія и подвозовъ».

Линке (Оскаръ Linke) — нѣмецкій писатель, род. въ 1854 г. Очень оригинальнымъ и интереснымъ его поэма «Jesus Christus» (1880) и романъ «Das Leben Jesu» (1888). Древней Греціи посвящены граціозныя «Milesische Mädchen» (1881), романъ «Leukothea» (1882), повѣсть «Das Bild des Egos» (1884) и поэма «Egos und Psyche» (1884). Остроумна его поэма «Die Versuchung des heiligen Antonius» (1885) и очень жгучія эпиграммы «Bienen» (1887). Недостатокъ автора—преобладаніе рефлексіи надъ чувствомъ. Заслуженнымъ успѣхомъ пользуются также его стихотворенія «Aus dem Paradiese» (1885), романъ «Liebeszauber» (1886), эпосъ «Antinous» (1888), повѣсть «Satan» (1888) и рассказы «Chrysothemis erzählt griechische Geschichten» (1894).

Ф. Ф.

Линней (Λινναεός)—одинъ изъ 50 сыновей Египта (см.), единственный изъ Египтядовъ не умерщвленный Данаидами (см. Данаи, X, 70). Не смотря на нежеланіе Данаи, ему, вслѣдствіе особаго благоволенія Афродиты, удается сочетаться съ Гипермнестрою. Онъ наследуетъ Данаю въ управленіи и въ аргивскихъ сказаніяхъ прославляется особенно какъ учредитель военныхъ состязаній въ честь аргивской Герм.

Линкольнъ (Авраамъ Lincoln) — 16-й президентъ Соед. Штатовъ, потомокъ поселенцевъ-пуританъ, род. въ Кентукки въ 1809 г., въ 1817 г. переселился съ отцомъ въ Индіану, тогда еще почти незаселенную, а въ 1830 г.—еще далѣе въ глубь запада, въ Иллинойсъ. Молодой Л. жилъ въ это время обычной жизнью дѣтей пионеровъ: онъ съ раннихъ лѣтъ помогалъ отцу при постройкѣ дома, въ полевыхъ работахъ, въ рубкѣ дѣса и въ охотѣ. Обладая большою физической силой, чисто американской энергіей, находчивостью въ опасности и дѣловитостью, онъ былъ то земледѣльцемъ, то дровосѣкомъ, то охотникомъ, то странствующимъ агентомъ торговой компаніи, то служащимъ въ почтовой конторѣ, то лодочникомъ. Въ 1832 г. онъ принялъ участіе, въ качествѣ добровольца, въ экспедиціи, организованной противъ Чернаго Сокола—индѣйскаго вождя, тревожившаго бѣлыхъ поселенцевъ своими набѣгами; тутъ онъ былъ выбранъ въ капитанъ. Позже онъ пытался организовать собственное торговое дѣло, но обан-

кротился и сталъ готовиться къ званію адвоката, неутомимо работая надъ пополненіемъ своего скуднаго школьнаго образованія. Въ 1836 г. Л. сдалъ экзаменъ на адвоката; еще раньше онъ былъ избранъ въ законодательное собраніе штата Иллинойсъ. Онъ мастерски владелъ народнымъ языкомъ; своею рѣчью, полною юмора, жгучихъ сравненій, библейскихъ образовъ, онъ всегда умѣлъ расположить своихъ слушателей въ свою пользу. Ему немогла и репутація непокупной честности. Во время своихъ странствованій по торговымъ дѣламъ, онъ имѣлъ случай познакомиться съ рабствомъ и возненавидѣлъ его; вмѣстѣ съ тѣмъ, однако, онъ находилъ, что «распространеніе враждебныхъ рабству теорій (въ той формѣ, въ которой онъ возникли въ то время) ведетъ болѣе къ усилению зла рабства, чѣмъ къ его совершенному искорененію. Конгрессъ Соединенныхъ Штатовъ, по буквѣ и смыслу конституціи, не въ правѣ вмѣшиваться въ вопросъ о невольничествѣ отдельныхъ штатовъ Союза». Этотъ взглядъ, отличавшій Л. отъ аболиціонистовъ, толкнулъ его въ ряды вигговъ, борющихся съ рабствомъ на почвѣ частныхъ, хотя и довольно важныхъ вопросовъ: о рабствѣ въ округѣ Колумбіи, о присоединеніи того или иного рабовладельческаго или свободнаго штата къ союзу (Техасъ), объ отмятѣ Миссурійскаго компромисса (см.). Съ 1846 по 1848 г. Л. былъ членомъ конгресса; въ 1854 г. онъ былъ снова избранъ въ конгрессъ. Партія вигговъ въ это время распалась; Л. былъ однимъ изъ видныхъ организаторовъ новой республиканской партіи. Въ 1856 г. Л. боролся съ Дугласомъ за мѣсто сенатора отъ Иллинойса, но не былъ избранъ; въ томъ же году онъ былъ выставленъ кандидатомъ въ вице-президентство, но на выборахъ восторжествовала демократическая партія. Въ 1858 г. Л. провнесъ ставшую весьма популярной рѣчь о «Раздорѣ въ домѣ», гдѣ доказывалъ, что рабство является источникомъ такого раздора въ Соединенныхъ Штатахъ и послужитъ гибелью Союзу, если не будетъ отмянуто; борьба съ нимъ необходима, но прямое вмѣшательство Союза въ дѣла отдельныхъ штатовъ было бы все такъ неконституціонно. Тѣмъ не менѣе косвенныя мѣры, за которыя стоялъ Л., были настолько опасны для рабовладельцевъ, что рабовладельческие штаты смотрѣли на возможное возмущеніе Л., какъ на тѣлесный ударъ. Въ мѣз 1860 г. республиканскій конвентъ въ Чикаго избралъ Л. кандидатомъ на президентство, а въ ноябрѣ того же года онъ былъ выбранъ въ президенты. Немедленно Южные Штаты, на конвентѣ въ Чарльстонѣ, постановили отложиться отъ Союза. Президентъ республики, демократъ Вухананъ, призналъ это отдѣленіе законнымъ. Когда, 4 марта 1861 г., Л. вступилъ въ отправленіе своихъ обязанностей, положеніе дѣлъ было очень трудное. Южные Штаты успѣли организовать, выработать конституцію и подготовиться къ войнѣ; назначеній Союзу и его арсеналъ были пусты, по винѣ Вуханана. Въ своей вступительной рѣчи Л. заявилъ, что онъ по прежнему не признаетъ за Союзомъ права вмѣшыватъ

ся въ рѣшеніе вопроса о рабствѣ въ отдѣльных штатахъ; но, говоритъ онъ, «я смотрю на Союзъ, согласно съ конституціей, какъ на неделимое цѣлое и буду добросовѣстно исполнять во всѣхъ штатахъ законы Союза». Эта примирительная рѣчь не привела къ цѣли. Южные Штаты начали войну (см. Соединенные Штаты). Во время войны Л. обнаружилъ громадную энергію и административный талантъ, чѣмъ и обезсмертилъ свое имя. Сначала онъ не хотѣлъ смотрѣть на войну, какъ на борьбу противъ рабства, и даже лишилъ власти генерала Фримонта, самовольно провозгласившаго освобожденіе рабовъ въ Миссури. Но уже 22 сентября 1862 г. стѣсненное положеніе Союза принудило его признать всѣхъ рабовъ на территоріи Союза свободными; этимъ онъ привлекъ массу негровъ въ ряды сражающихся. Въ 1864 году онъ былъ вторично избранъ президентомъ республики. 9 апреля 1865 г. закончилась война, а 14 апреля Л. былъ убитъ въ театрѣ, въ Вашингтонѣ, выстрѣломъ изъ пистолета, бывшимъ авторомъ Бутомъ (Booth). Изъ ложи президента Бутъ соскочилъ на сцену, закричалъ: «Свобода! Югъ отицены!» и скрылся. Черезъ нѣсколько времени онъ былъ убитъ солдатами, при арестѣ. Утромъ 15 апреля Л. скончался. Смерть его вызвала взрывъ негодованія и горя по всей странѣ; Л., отличившійся безупречной чистотой характера и замѣчательной личной привлекательностью, былъ несомнѣнно самымъ популярнымъ человекомъ въ Соединенныхъ Штатахъ. Въ 1876 г. въ Вашингтонѣ воздвигнута, по подпискѣ, статуя въ честь Л.; другая статуя—въ Чикаго. Старшій сынъ Л., *Робертъ Тоддъ* Л., род. въ 1848 г., принималъ участіе въ войнѣ, служилъ капитаномъ въ арміи Гранта; въ 1881—85 гг. былъ военнымъ министромъ; въ 1889—98 гг.—посланникомъ въ Англію.

Литература. Н. J. Raymond, «Life and public services of Abraham L.» (Нью-Йоркъ, 1864); J. G. Holland, «Life of A. L.» (Springfield, 1865); Corsby, «Das Leben A. L.'s» (Филадельфія, 1861); W. H. Lamou, «Life of A. L.» (Бостонъ, 1872); Jouault, «A. L., sa jeunesse et sa vie politique» (Пар., 1875); Power, «A. L.» (Чикаго, 1875); Camisius, «A. L.» (2 изд., Берлинъ, 1882); Nicolay und Hay, «A. L.» (Нью-Йоркъ, 1890); Herndon, and Weik, «A. L.» (тамъ же, 1892); Schurz, «A. L.» (Лондонъ, 1891); Morse, «Life of A. L.» (тамъ же, 1893); Максъ Ланге, «Авраамъ Л. и великая борьба между Сѣверными и Южными Американскими Штатами» (пер. съ нѣм., СПб., 1867); А. В. Каменскій, «А. Л., его жизнь и общественная дѣятельность» (Павленковская бібліотека, СПб., 1891); Флетчеръ, «Исторія американской войны 1861—65 гг.» (т. I, пер. съ англ., СПб., 1865).

В. Водосозовъ.

Линкольнъ (Lincoln) — второе по величинѣ графство въ Англіи, между бассейнами Гумберъ и Вапль. 7154 кв. км., 472778 жителей. Л. дѣлится на 3 округа: *Линдси* или область равнинъ (wolds), съ нѣсколькими холмами на СВ; *Кестевенъ* — область торфяныхъ болотъ, осушенныхъ и превращенныхъ въ плодороднѣйшія поля, и *Голландъ*

или топи (fens)—низменности, защищенная съ моря плотинами. Главнѣйшія рѣки: Трентъ, Уелландъ, Уитхамъ и Анчольмъ. Почва очень плодородна; сѣютъ по преимуществу пшеницу, овесъ, ячмень и капусту; скотоводство процвѣтаетъ; безрогія овцы славятся своей длинной шелковистой шерстью; хороши также лошади; значительно гусеводство. Промышленность состоитъ почти исключительно въ приготовленіи земледѣльческихъ орудій; рыболовство у Грети-Гримсби. Л. богатъ развалинами древнихъ замковъ и великолѣпными старинными приходскими церквами. Множество желѣзныхъ дорогъ и каналовъ, изъ послѣднихъ одинъ еще со времени римлянъ.

Линкольнъ (Lincoln) — главный городъ англійскаго графства того же имени, на р. Уитхамъ. Великолѣпный соборъ, второй по величинѣ, по наружной отдѣлкѣ самый красивый въ Англіи; построенъ въ XI—XIV вв., въ норманско-готическомъ стилѣ, въ формѣ двойного креста; внутри много памятниковъ. Двѣ церкви во имя св. Маріи (XIII и XVI стол.); вѣдичесвенный замокъ Вильгельма Завоевателя, слѣды древнихъ римскихъ стѣнъ, римскія ворота, дворецъ Джона Гаута, дома норманскаго періода въ улицѣ С-ть-Мари-Гильдъ. Театръ, нѣсколько публичныхъ бібліотекъ. Заводы пивоваренныя, мукомольныя, машиностроительныя. Торговля мукой, солодомъ, зерномъ, лѣсомъ. Жит. 41491. Л., у римлянъ Lindum Colonia, былъ, въ бурный періодъ гептархіи, столицей королевства Мерси и много пострадалъ во время борьбы ихъ съ датчанами; возвысился со времени Вильгельма Завоевателя.

Линкольнъ (Lincoln)—съ 1867 г. главный городъ Сѣв.-Амер. Штат. Небраски, на соединеніи 12 желѣзнодорожныхъ линій, въ холмистой странѣ; 40 церквей, 9 банковъ, 2 оперы, 15 газетъ и періодическихъ изданій. Университетъ штата Небраски (400 студ. обоего пола), земледѣльческая коллегія (доступъ въ нее открытъ для женщинъ), Веслеянской унив., нѣсколько коллегій и цѣлая серія среднихъ и низшихъ городскихъ школъ. Электрическое освѣщеніе, электрическая жел. дор. Въ окрестностяхъ хомка известняка и соляные источники. Фабрикъ 70, самыхъ разнообразныхъ. Обширная торговля зерномъ, провизіей, земледѣльческими орудіями, скотомъ и сырьемъ. Жит. 55154 (въ 1880 г. только 18003).

Линникъ (Иванъ Васильевичъ, 1813—64)—статистикъ. Служилъ въ министерствѣ внутреннихъ дѣлъ, затѣмъ былъ товарищемъ предсѣдателя сиб. коммерческаго суда и управляющимъ питейно-акцизнымъ сборомъ въ С.-Петербургской губ. Подъ редакцію Л. вышли первые два тома «Материаловъ для статистики Россіи» (СПб., 1837—40); здѣсь онъ помѣстилъ довольно содержательную статью: «Историко-статистическій взглядъ на города Тульской губ.».

Линникъ (Heinrich-Friedrich Link)—нѣмекій ботаникъ (1767—1861); изучалъ медицину въ Геттингенѣ въ 1792 г. былъ профессоромъ естественной исторіи, химіи и ботаники послѣдовательно въ Ростокѣ, Бреславлѣ и Берлинѣ. Изъ сочиненій Л. одни—болѣе общаго ботани-

ческого характера, напр.: «Elementa philosophiae botanicae» (В., 1824), «Vorlesungen über die Kräuterkunde» (В., 1843—45); другие посвящены анатомии растений: «Ausgewählte anatomisch-botanische Abbildungen» (5 тетрадей съ 32 табл., В., 1842—47), «Anatomia plantarum Iconibus illustrata» (3 т. съ 36 табл., В., 1843—47); третьи—систематикъ и географіи растений, напр. «Handbuch zur Erkennung der nutzbarsten und am häufigsten vorkommenden Gewächse» (В., 1829—38, 3 т.), «Icones plantarum selectarum horti regii botanici Berolinensis» (сочинение, написанное совместно съ Фр. Отто, В., 1820—28, съ 60 табл.), «Enumeratio plantarum horti regii botanici Berolinensis» (В., 1821—22, 2 т.), «Ueber die Gattungen Melocactus und Echinocactus» (В., 1827) и др.

С. Р.

Линлитгау (Linlithgow) или *Вестъ Лотьянъ* (West Lothian)—графство въ Шотландіи. 328,2 кв. км., 52808 жат. Поверхность по преимуществу волнообразная, только юго-зап. часть—равнина съ торфяниками и степями; орошается рр. Амондъ и Авонтъ; почва, кромѣ южныхъ болотистыхъ областей, плодородна; сѣютъ ленъ, зерновой хлѣбъ, картофель и огородныя овощи. Каменный уголь, желѣзо, плитнякъ, известъ. Главный городъ того же имени, на каналѣ Юбонъ. Цв. св. Михаила (XII ст.) въ готич. стилѣ, ратуша, много древнихъ домовъ, когда-то принадлежавшихъ Юаннитскому ордену; великолѣпныя развалины королевскаго замка, построеннаго, вѣроятно, Эдуардомъ I; здѣсь родилась Марія Стюартъ. Фабрика нисчей бумаги, винокуренныя и пивоваренныя заводы. Жит. 3690.

Линнейсътъ—см. Кобальтовый колчеданъ.
Линней (Carolus Linnaeus, съ 1762 г. Carl Linné)—знаменитый шведскій естествоиспытатель, род. въ Швеціи въ Смоландѣ (Småland) въ деревнѣ Росгультъ (Råshult) въ 1707 г. Съ ранняго дѣтства Л. обнаруживалъ большую любовь къ природѣ; этому много содѣйствовало то, что отецъ его, сельскій священникъ, былъ любителемъ пѣвцовъ и садоводства. Родители готовили Л. къ духовному аваню и отдали въ начальную школу въ Вексидъ (Wexiö), гдѣ онъ и пробылъ съ 1717 по 1724 г.; занятія въ школѣ шли плохо. По совѣту школьнаго начальства, признавашаго Л. неспособнымъ, отецъ хотѣлъ уже взять сына изъ школы и отдать въ обученіе ремеслу, но его знакомый, д-ръ Ротманнъ, убѣдилъ его предоставить сыну готовиться къ медицинѣ. Ротманнъ, у котораго Л. поселился, сталъ знакомить его съ медициной и съ сочиненіями по естественной исторіи. Въ 1724—27 г. Л. учился въ гимназій въ Вексидѣ, а затѣмъ поступилъ въ унив. въ Лундѣ, но въ 1728 г. онъ перешелъ въ унив. въ Упсалѣ, чтобы слушать извѣстныхъ проф., Рогберга и Рудбека. Материальное положеніе его было крайне тяжелымъ, но потомъ онъ встрѣтилъ поддержку въ ученомъ богословѣ и ботаникѣ Олаусѣ Цельзиусѣ. Первая статья Л. о полѣ растений (рукописная) обратила на себя вниманіе Рудбека и въ 1730 г., по предложенію его, Л. была передана часть лекцій Рудбека. Въ 1732 г. научное общество въ Упсалѣ поручило Л. изслѣдовать природу

Лапландіи и дать средства для путешествія, послѣ котораго Л. издалъ первый печатный трудъ: «Flora Lapponica» (1732). Однако, Л., какъ не имѣвшій диплома, долженъ былъ оставить унвсальскій университетъ. Онъ совершилъ въ 1734 г. вмѣстѣ съ нѣсколькими молодыми людьми, путешествіе по Далекарию, главнымъ образомъ, на средства губернатора этой провинціи, Рейтергольма (Reuterholm), и затѣмъ поселился въ г. Фалунѣ, читая лекціи по минералогіи и пробирному искусству и занимаясь медицинскою практикой. Здѣсь онъ обручился съ дочерью д-ра Мореуса и частью на собственные сбереженія, частью на средства будущаго теста отправился въ Голландію, гдѣ въ 1735 г. и защитилъ диссертацию (о перемежающейся лихорадкѣ) въ г. Гардервикѣ. Затѣмъ онъ поселился въ Лейденѣ и здѣсь напечаталъ первое изданіе своей «Synopsis naturae» (1735) при содѣйствіи Гронова, съ которымъ познакомился въ Голландіи. Это сочиненіе сразу доставило ему почетную извѣстность и между прочимъ сблизило его съ знаменитымъ въ то время проф. лейденскаго унив., Вургавомъ (Boerhave), благодаря которому Л. получилъ мѣсто домашняго врача и завѣдующаго ботаническимъ садомъ въ Гарткампѣ у богача, директора остиндской компаніи, Клиффорта. Здѣсь и поселился Л.; въ 1736 г. онъ посѣтилъ Лондонъ и Оксфордъ, познакомился съ выдающимися англійскими натуралистами того времени, съ богатыми коллекціями Слона (Sloane) и пр. Въ теченіе двухлѣтней службы у Клиффорта (1736—37) Л. издалъ рядъ работъ, доставившихъ ему громадную извѣстность въ ученомъ мірѣ и включившихъ въ себя главныя реформы, внесенныя Л. въ науку: «Hortus cliffortianus», «Fundamenta botanica», «Critica botanica», «Genera plantarum» (1737), за которой послѣдовала работа «Classes plantarum» (1738). Въ 1736 г. Л. издалъ сочиненіе по ихтиологіи, его другъ Артеди (или Peter Arctadius), умершаго въ Амстердамѣ. Не смотря на громадный успѣхъ въ Голландіи, Л. возвратился въ Швецію, посѣтивъ Парижъ. Поселившись въ Стокгольмѣ, онъ сначала бдѣствовалъ, занимаясь скудной медицинскою практикой, но скоро приобрѣлъ извѣстность, сталъ гдѣнить при дворѣ и въ домахъ высокопоставленныхъ лицъ. Въ 1739 г. сеймъ ассигновалъ ему ежегодное содержаніе, съ обязательствомъ читать лекціи по ботаникѣ и минералогіи, причѣмъ Л. получилъ званіе «королевскаго ботаника»; въ томъ же году онъ получилъ должностъ врача адмиралтейства, которая, кромѣ матеріальной обеспеченности, доставила ему возможность изучать богатый кабинетскій матеріалъ; вмѣстѣ съ тѣмъ ему разрѣшено было вскрытіе труповъ лицъ умершихъ въ морскомъ лазаретѣ. Въ Стокгольмѣ Л. принималъ участіе въ основаніи академіи наукъ (первоначально частнаго общества) и былъ ея первымъ президентомъ. Въ 1741 г. ему удалось получить катедру анатоміи и медицинъ въ Упсалѣ, а въ слѣдующемъ году онъ помѣнялся катедрами съ Розеномъ, который за два года до того занялъ въ Упсалѣ катедру ботаники. Въ Упсалѣ онъ привелъ въ блестящее состояніе ботаническій

садъ, основанъ въ 1745 г. естественно-историческій музей, въ 1746 г. издалъ «Fauna Suecica» въ 1760 г., «Philosophia botanica»; въ то же время онъ выпустил рядъ изданій своей «Systema naturae», постепенно дополняя, расширяя и улучшая ее (2 изд. вышло въ 1740 г. въ Стокгольмѣ, 12 и послѣднее при жизни Л. въ 1766—68 гг., а послѣ его смерти Гмелинъ выпустилъ въ Лейпцигѣ новое, частью измѣненное изданіе въ 1788 г.). Преподавательская дѣятельность Л. также имѣла громадный успѣхъ, число слушателей uppsальскаго унив. съ 600 возросло, благодаря Л., до 1500; сюда явились слушать его многие иностранцы; со своими слушателями онъ предпринималъ экскурсіи въ окрестностяхъ Упсалы, а многимъ изъ своихъ учениковъ доставлялъ позднее возможность произвести научныя изслѣдованія въ различныхъ странахъ. Гордась Л., какъ выдающейся научной силой, шведскіе короли осмысли его почестями, въ 1757 г. онъ получилъ дворянство, въ которомъ былъ утверждёнъ въ 1762 г. (при чемъ фамилія его была передѣлана въ Linné). Онъ получилъ почетныя и выгодныя предложенія въ Мадридѣ, Петербургѣ (еще развѣ въ 1741 г. Галлеръ предлагалъ ему занять катедру въ Геттингенѣ), но отклонилъ ихъ. Въ 1768 г. Л. былъ избранъ членомъ французской академіи. Въ 1774 г. съ нимъ сдѣлался ударъ, а чрезъ два года новый лишилъ его возможности продолжать дѣятельность; онъ умеръ въ 1778 г. Послѣдніе годы онъ жилъ въ имѣніи Гаммарбу (Hammabru), передавъ лекціи своему сыну Карлу, который послѣ его смерти занялъ въ Упсалѣ катедру ботаники, но умеръ почти въ началѣ своей ученой дѣятельности, въ 1783 г. Коллекція и библиотека Л. послѣ его смерти были проданы въ Англію (Смиту) женою Л. Научныя заслуги Л. въ высшей степени важны. Онъ ввелъ точную терминологию въ описанія растеній и животныхъ, между тѣмъ какъ до него описанія отличались такою неопредѣленностью и спутанностью, что точное опредѣленіе животныхъ и растеній было невозможно, а описанія новыхъ формъ все болѣе и болѣе запутывали дѣло, вслѣдствіе невозможности рѣшить, действительно ли данная форма не была описана ранѣе. Другая важная заслуга его—введеніе двойной номенклатуры; каждый видъ Л. обозначаетъ двумя терминами: названіемъ рода и названіемъ вида (напр. тигръ, леопардъ, дикая кошка принадлежатъ къ роду кошка (Felis) и обозначаются названіями Felis tigris, Felis pardus, Felis catus). Эта краткая точная номенклатура замѣнила прежнія описанія, диагнозы, которыми обозначались отдѣльныя формы за отсутствіемъ точныхъ названій для нихъ, и тѣмъ устранила множество затрудненій. Первое примѣненіе ея Л. сдѣлалъ въ работѣ «Rap suecicus» (1749). Въ то же время, принявъ за исходный пунктъ въ систематику понятіе о видѣ (который Л. считалъ постояннымъ, см. Видъ), Л. точно опредѣлялъ отношеніе между различными систематическими группами (классомъ, отрядомъ, родомъ, видомъ и разновидностью—до него названія эти употреблялись неправильно и съ ними не связывалось опредѣленныхъ пред-

ставленій). Вместе съ тѣмъ онъ далъ новую классификацію для растеній (см. Ботаника), которая хотя и была искусственна (что сознавалъ и самъ Л.), но была весьма удобной для приведенія въ порядокъ накопившагося фактическаго матеріала (Л. указывалъ въ «Philosophia botanica» и естественныя группы растеній, соответствующія современнымъ семействамъ; въ некоторыхъ случаяхъ онъ отступалъ даже отъ своей системы, не желая нарушать естественныя соотношенія извѣстныхъ видовъ). Животное царство онъ дѣлилъ на 6 классовъ: млекопитающихъ, птицъ, гадовъ (= современнымъ пресмыкающимся + земноводнымъ), рыбъ, насекомыхъ (= современному типу членистоногихъ) и червей. Наиболее неудачна послѣдняя группа, соединяющая въ себѣ представителей самыхъ разнообразныхъ группъ. Система Л. заключаетъ и некоторыя усовершенствованія сравнительно съ прежними (напр. китообразныя причислены къ млекопитающимъ); при томъ, хотя въ своей классификаціи онъ и держался преимущественно внѣшнихъ признаковъ, но данное имъ дѣленіе на главныя группы опирается на анатомическіе факты. Проводя указанныя реформы въ систематикѣ, Л. привелъ въ порядокъ весь накопившійся до него и находившійся въ хаотическомъ состояніи фактический матеріалъ по ботаникѣ и зоологіи, и тѣмъ въ высшей степени сильно содѣйствовалъ дальнѣйшему росту научныхъ аналій. Подробности относительно жизни и значенія Л. см. у Gistel, «Carolus Linnæus» (1873); Malmsten, «Carl v. Linné» («Samml. gemeinverständige. wiss. Vorträge» v. Virchow und Holtzendorff, 1879); Carus, «Histoire de la Zoologie» (1880) и то же на нѣмецкомъ языкѣ «Geschichte d. Zoologie» (1872); на русскомъ В. А. Фаусекъ, «К. Л.» (1891) и гр. Л. Энгерштремъ «К. Л.» (СПб. 1876). *Н. Кн.*

Линнеусъ (Джонъ Linnel, 1792—1882)—англійскій живописецъ, ученикъ Дж. Варлея, вначалѣ занимался въ одинаковой степени какъ пейзажемъ, такъ и портретною живописью, но послѣ 1840 г. писалъ почти исключительно пейзажи, воспроизводя въ нихъ поэтичныя и величественныя мотивы природы, нерѣдко оживляя ихъ библейскимъ стаффажемъ и обладая при этомъ широкимъ приемомъ исполненія и мастерствомъ особенно въ передачѣ воздуха и освѣщенія. Лучшія его картины: «Срубленнаго роца» и «Вѣтряная мельница» находятся въ лондонской національной галерей. Три сына этого художника—также пейзажисты; двое изъ нихъ, *Джеймсъ-Томасъ* и *Вильямъ*, пользуются въ Англіи извѣстностью, хотя и не въ такой мѣрѣ, какъ ихъ отецъ. *А. С.—ъ.*

Линнеусъ (Linnaeus Gr.)—родъ растеній изъ сем. жимолостныхъ (Saprifoliaceae); извѣстенъ одинъ только видъ, Л. borealis L., растущій по мшистымъ, хвойнымъ, преимущественно еловымъ лѣсамъ. Это—многолѣтній вѣчнозеленый полкустарничекъ, имѣющій стелющиеся волосистые стебли, покрытые супротивными, черешчатыми, округлыми, кожистыми листьями. Висячіе пахучіе бѣлые, внутри розовые съ пурпуровыми желками цвѣтки сидятъ большей частью по два на длинныхъ цвѣтоножкахъ, выходящихъ изъ конца прямо

стоящихъ или восходящихъ вѣтвей; цветоножка съ двумя парами прицветничковъ; прѣтокъ состоитъ изъ пяти-раздѣльной чашечки, пяти-надрѣзаного вѣнчика, четырехъ дуслильныхъ тычинокъ, одного пестика, съ трехраздѣльною завязью, стобикъ наклоненный, рыльце шаровидное. Плодъ—почти сухая, односемянная ягода. Л. употребляется подъ различными названіями («зонтной травы», «лѣсной поползихи», «лѣсного чая», «пригоркой травы» и пр.) въ народной медицинѣ (при дѣтскихъ болѣзняхъ, отъ поноса и пр.). С. Р.

Линиченко (Андрей Ивановичъ) — историкъ литературы (1822 — 88), окончилъ курсъ въ кievскомъ унив., получилъ степень магистра русской словесности за диссертацию: «Очеркъ развитія важѣйшихъ идей отечественнаго языковѣдѣнія» (Кіевъ, 1845); былъ проф. русской словесности въ нѣжинскомъ лицей, затѣмъ читалъ русскую словесность и всеобщую литературу въ кievскомъ университетѣ. Напечат. еще: «Курсъ исторіи поэзіи для среднихъ учебныхъ заведеній» (Кіевъ, 1861, 3 изданія), «Карамзинъ, какъ преобразователь русскаго языка» (Кіевъ 1867), «Журнальная дѣятельность И. А. Крылова» (Кіевъ, 1868) и др. Какъ начальникъ кievской фундуклеевской женской гимназіи, много сдѣлалъ для женскаго образованія въ юго-западномъ краѣ. Автобиографію Л. см. въ «Биографич. Словарѣ проф. и преподавателей кiev. унив. Св. Владимира», проф. Иконникова (Кіевъ, 1884).

Линиченко (Иванъ Андреевичъ) — историкъ, сынъ предыдущаго, род. въ 1857 г., окончилъ историко-филологическій факультетъ кiev. унив.; получилъ степень магистра русской исторіи за диссертацию: «Взаимныя отношенія Руси и Польши. ч. I. Русь и Польша до конца XII в.» (Кіевъ, 1884), степень доктора—за «Черты изъ исторіи сословій въ Юго-Западной Руси» (Москва, 1894); состоитъ приватъ-доцентомъ въ моск. университетѣ. Другіе труды его: «Вѣче въ Киевской области» (Кіевъ, 1881); «Современное состояніе вопроса объ обстоятельствахъ крещенія Руси» («Труды Киев. Дух. Акад.», 1886, № 12), «Архивы въ Галиціи» («Кіев. Старина» 1888, № 8—10), «Научное значеніе западно-русской исторіи» («Кіевская Старина», 1889 г., № 1); «Врачье разводы въ др. Польшѣ и Юго-Зап. Руси» («Юрид. Вѣстн.», 1890, 12), «Критич. обзоръ соврем. литературы по исторіи Галицкой Руси» («Журн. Мин. Нар. Пр.», 1891, №№ 5, 6, 7); «Юридич. формы шляхетскаго землевладѣнія и судъа др. русск. боярства въ Юго-Зап. Руси XIV—XV в.» («Юридическій Вѣстникъ», 1892, августъ) и др.

Линиъ (Lynn)—гор. и морской портъ въ Сѣв.-Амер. Штат. Массачусетсъ, на берегу Массачусетскаго залива; соединенъ съ Восточномъ паровой и электрической жел. дор. 36 церквей, публичная бібліотека съ 44000 том., 10 банковъ и сберегательныхъ кассъ, 2 ежедневныхъ и 8 другихъ періодическихъ изданія. Дамской обуви готовится около 30 милл. паръ ежегодно, на сумму 25 милл. долларовъ; заводы кожевенные и электрическихъ принадлежностей, съ 4000 рабоч. и производствомъ на 12 милл. долл. ежегодно. Жит. 55727.

Линиъ Регисъ (Lynn Regis или King's L.)—приморскій гор. въ англійскомъ графствѣ Норфолькъ, на вост. берегу устья р. Узъ, въ 13 км. отъ Сѣвернаго моря; со стороны материка защищенъ ровомъ, сильными бастионами и остатками древней зубчатой стѣны. Обширная гавань соединена каналами чрезъ р. Валь съ моремъ. Торговля очень значительна; ввезли въ 3000 тоннъ могутъ входить въ новый докъ. Главные предметы ввоза—уголь, вино, лѣсные материалы, пенька и произведенія Канады и Балтійскихъ провинцій, вывоза—зерновой хлѣбъ и шерсть. Фабрики пеньковыя, канатныя и табачныя, корабельныя верфи, литейныя, пивоваренныя и пророчныя заводы. Жит. 19053.

Линовальное мастерство получило начало лишь въ началѣ XVIII столѣтія. Въ настоящее время Л. производство обыкновенно соединяется съ переплетнымъ и отчасти съ типографскимъ (для нумераціи страницъ и для заголовковъ) въ такъ называемыхъ фабрикахъ конторскихъ книгъ. Первую Л. машину устроилъ въ Парижѣ въ 1709 г. Дюпонъ: бумага укрѣплялась на стоѣ особой рамкой, а перо съ многими острями надо было отъ руки обмакнуть въ чернильницу и вести по бумагѣ, пользуясь поперечными рамками для направленія линій. Лѣтъ чрезъ сто послѣ машины Дюпона появилась уже конструкція Л. машины съ перьями, употребляемая и въ настоящее время для набойке чистой работы. Въ такихъ машинахъ бумага кладется на особую доску, свободно ходящую по двумъ рычагамъ, подъ поперечнымъ горизонтальнымъ зажимомъ съ перьями. Работникъ протаскиваетъ доску съ листомъ впередъ, опускаетъ перья и, протаскивъ листъ назадъ, кладетъ его для просушки въ сторону. Перья изготовляются изъ тонкой рольной латуни: изъ полоски въ 5 см. шириною вырѣзываютъ подобіе гребенки съ трапецеидальными зубцами, среднія линіи которыхъ совпадаютъ съ заданной линіатурой. Потомъ въ особой машинкѣ, состоящей изъ тупого ножа на рычагѣ, какъ въ домашней машинкѣ для расклевыванія сахара, и неподвижной части съ желобкомъ, куда остріе этого ножа входитъ, сгибаютъ каждый зубецъ второй гребенки въ желобокъ съ почти параллельными краями. Укрѣпивъ такое перо въ Л. машину, протаскиваютъ чрезъ нее много разъ листъ наждачной бумаги, пока нижняя поверхность перьевъ не оботрется и не станутъ хорошо прилегать къ бумагѣ. Тогда кисточкой вводятъ въ верхнюю часть каждаго пера чернила, накладываютъ на эти мѣста полосу фланели, обильно смоченную тѣмъ-же чернилами, и приступаютъ къ линованію. Гораздо скорѣе линуетъ машина съ роликами, придуманная не очень давно Г. Вриссаромъ, въ Парижѣ, однако, черты всегда выходятъ мѣстами нѣсколько прерывистыми. Конструкція эта заимствована отъ скоропечатныхъ машинъ: рамки изъ латуни накладываются на валъ въ перемежку съ кружками—шпаціями, имѣющими ширину заданныхъ разстояній между линіями. Чернила накачиваются на поверхность роликовъ каучуковымъ валькомъ, получающимъ запасъ чернилъ отъ смоченной полосы изъ ткани. Бумага прохо-

дять подъ роликами на безконечномъ сукнѣ, натянутомъ на валахъ, и накладывается работникомъ или особымъ самодействующимъ механизмомъ, совершенно какъ въ скоропечатныхъ станкахъ. Въ болѣе сложныхъ машинахъ помѣщаютъ одну за другою двѣ системы, линиющія двумя различными красками. Для копировскихъ книгъ, вертикальныя лини не проходятъ чрезъ весь листъ, а прерываются у одной строчки; на ручныхъ Л. машинахъ съ перьями это достигается соответственнымъ положеніемъ упора, ограничивающаго движенье диска съ листомъ, а у роликовой машины вся система роликовъ приподнимается въ назначенномъ мѣстѣ. Поэтому за одинъ проходъ можно проводить только линіи, ограничивающіяся общою поперечною прямою; на ручной машинѣ съ перьями болѣе сложные перерывы линіи достигаются подкладываніемъ шаблоновъ изъ тонкой латуни. Производительность машинъ съ роликами отъ 15 до 120 строкъ въ 10 часовъ работы; послѣднее число относится только къ львовскій строкъ съ двухъ сторонъ. Такія «американскія» машины изготовляются у Е. С. Н. Will, въ Гамбургѣ.

В. Л.

Львовскій (Владимиръ Альбертовичъ, 1818—68)—юристъ, братъ Я. А. Львовскаго. Образование получилъ въ Моск. унв.; преподавалъ въ рижельскомъ лицѣе практическое судопроизводство, государственные и гражданскіе законы. Написалъ: «О мѣстныхъ бессарабскихъ законахъ» (Одесса, 1842), «Исслѣдованіе началъ уголовного права, изложенныхъ въ уложеніи царя Алексѣя Михайловича» (Одесса, 1847), «Опытъ историческихъ разсужденій о слѣдственномъ уголовномъ судопроизводствѣ въ Россіи» (Од. 1849).

Львовскій (Ярославъ Альбертовичъ, 1818—46)—проф. сельскаго хозяйства; окончилъ курсъ въ московскомъ унв. Служа въ московской палатѣ государственныхъ имуществъ, составилъ карту казенныхъ торфяныхъ болотъ Московской губ. Для усовершенствованія въ сельскомъ хозяйствѣ въ несколько лѣтъ провѣлъ за границей. Въ своихъ лекціяхъ, которыя онъ началъ читать въ московскомъ университетѣ въ 1844 г., Л. проводилъ взглядъ о необходимой тѣсной связи между практической дѣятельностью сельскаго хозяйства и наукой. Л. былъ врагомъ слѣпого подражанія западнымъ системамъ, а требовалъ созерцанія ихъ съ потребностями данной мѣстности. Для сближенія науки съ жизнью Л. сталъ издавать курсъ сельскаго хозяйства, въ формѣ простыхъ живыхъ бесѣдъ. Сверхъ того Л. издалъ: «Критическій разборъ мнѣній ученыхъ объ условіяхъ плодородія земли, съ примѣніемъ общаго вывода къ земледѣлію» и «Объ окончательномъ отмѣненіи хлѣбныхъ законовъ въ Англіи».

Львовъ (Lubow)—мст. Опатовскаго у., Радомской губ., на р. Вислѣ. Фабрика земледѣльческихъ орудій, выдѣлка плуговъ Циховскаго.

Львовлеумъ—особый видъ клееночныхъ надрѣй, называемыхъ также пробковыми коврами, изобрѣтенъ въ сравнительно недавнее время (въ 60-хъ годахъ настоящаго столѣтія),

и получаетъ нынѣ большое распространеніе какъ наилучшій матеріалъ для устройства чистаго львоваго настила въ жилыхъ помѣщеніяхъ. Требования, предъявляемыя къ чистымъ поламъ жилыхъ помѣщеній по соображеніямъ гигиеническихъ и строительныхъ, а также въ отношеніи красоты и удобства, представляють въ своей совокупности трудно разрешимую задачу и, при наличности тѣхъ обычныхъ матеріаловъ, которыми располагаетъ строительная техника, удовлетворяются далеко не вполне. Л. въ этомъ отношеніи представляется наиболѣе подходящимъ матеріаломъ: отсутствіе поръ на его поверхности, полная непромокаемость, малая теплопроводность, значительные размѣры отдельныхъ кусковъ (до 2—2½ м. ширины) и достаточная прочность суть преимущества Л., какъ половаго настила. Л. изобрѣтенъ въ Англіи и фабрикація его была вызвана стремленіемъ удешевить и расширить примѣненіе однороднаго съ нимъ по назначенію и свойствамъ камптуликона, получившаго въ концѣ 50-хъ годовъ въ Англіи довольно большое распространеніе. Камптуликонъ приготавлился изъ смѣси размятой каучуковой массы съ твердой примѣсью (землею, деревомъ, пробкой), наносившейся посредствомъ прокатыванія въ валахъ на прочную джутовую или пеньковую ткань. Высокая цѣна, въ какую обходились эти надрѣи, побудила нѣкоторыхъ фабрикантовъ стараться замѣнить каучукъ другимъ матеріаломъ, что и было достигнуто примѣненіемъ разныхъ высыхающихъ растительныхъ массъ. Какъ показывается само названіе, главная составная часть массы, изъ которой готовится Л., есть льняное масло. Посредствомъ соответственной обработки и смѣшенія со смолами, вареное льняное масло приобретаетъ консистенцію и свойства, подобныя каучуку, что даетъ возможность замѣнить послѣдній въ указаннаго рода надрѣяхъ; подобными же свойствами обладаютъ и другія высыхающія масла—орѣховое, хлопчатниковоое и др. Въ производствѣ Л., для сообщенія маслу большей тягучести и свойства скорѣе засыхать на воздухѣ, вареное или обработанное окислительными масломъ подвергается пульверизаціи въ вентилируемыхъ нагрѣтымъ воздухомъ камерахъ (способъ Вальтона) или (по способу Парнакотта) обработкѣ струей теплаго воздуха. Въ результатѣ такой обработки получается красно-желтая или коричневатая каучукоподобная масса, загустѣвающая еще болѣе при охлажденіи. Л. состоитъ изъ слоя толщиной въ нѣсколько миллиметровъ (3—5) затвердѣвшей львовлеумовой массы, нанесенной на прочную основную ткань, сплетенную изъ толстой джутовой пряжи и просмоленную съ нананки. Львовлеумовая масса составляется изъ тѣсной смѣси окисленнаго льнянаго масла со смолами и измолотую въ тонкую муку пробкой. Нѣкоторые фабриканты замѣняютъ пробковую муку молотымъ торфомъ, древесинной мукой и т. п. Пластичныхъ и непластичныхъ составныхъ частей львовлеумовой массы въ разныхъ сортахъ Л. берется приблизительно поровну. Для примѣра приводимъ составъ простѣйшей львовлеумовой смѣси: 100 ч. окисленнаго льня-

ного масла, 37,5 ч. канифоли, 12,5 ч. новозеланд. бонала (Kaugi-Coral) и некоторое количество краски, напр. охры, мумии, кинобара. Размешивание этихъ материаловъ производится въ котлахъ съ паровою рубашкой, снабженныхъ мѣшалками. Тягучая и достаточно подвижная консистенція получаемой смѣси при охлажденіи переходитъ въ болѣе твердую, поэтому пробковая мука прибавляется къ ней еще въ нагрѣтомъ видѣ, съ обработкою при семь въ особыхъ мѣшалкахъ, типа механическихъ глиномялокъ, также обогрѣваемыхъ паромъ. Нанесеніе массы на ткань производится непосредственно, безъ помощи какой либо связующаго средства; при температурѣ 140—150° Ц. масса настолько пластична и клейка, что при сильномъ нажатіи на ткань очень прочно закрѣпляется на ней. Чѣмъ ткань тоньше и ровнѣе, тѣмъ лучше и глубже она пропитывается массой. Лакированные ткани съ изнанки производится послѣ нанесенія массы и для этой цѣли служатъ обыкновенно простые масляные или смоляные лаки, намазываемые тонкимъ слоемъ на ткань посредствомъ такихъ же машинъ, какъ въ клееночномъ производствѣ (см.). Для покрытія ткани линолеумовою массой употребляются горячіе прессы двухъ типовъ—плоскіе и вальцовые (каландры), тѣ и другіе непрерывно дѣйствующіе. Полныя плиты или валы, между которыми пропускается ткань вмѣстѣ съ массой, нагрѣваются паромъ въ 5—6 атмосферъ, при температурѣ котораго масса, какъ сказано, достаточно текуча. Если масса въ холодномъ видѣ тверда, то ее разрѣзаютъ на мелкіе куски и подаютъ къ горячимъ валамъ, отъ соприкосновенія съ которыми она размягчается и прокатывается вмѣстѣ съ непрерывно поступающей тканью; иногда ее особо отпрессовываютъ валами и въ видѣ полотнища подаютъ къ тканю, вмѣстѣ съ которою она и захватывается прессомъ. Разстояніемъ между прессующими валами опредѣляется толщина наносимаго слоя: въ готовомъ издѣліи эта толщина всегда нѣсколько больше, вслѣдствіе упругости массы. Для полученія болѣе гладкой поверхности Л. вальцуется вторично. Тотчасъ же послѣ горячей пресовки, мягкій еще Л. остуживается пропускомъ на барабанахъ, охлаждаемыхъ внутри проточною водою и затѣмъ навивается на скалку. Для предупрежденія прилипанія, при такой наваткѣ употребляются холщевыя подкладки. Двусторонній Л. готовится точно также, при чемъ сперва накрывается массой одна сторона ткани, затѣмъ, по охлажденіи, другая; или же ткань сразу пропускается между двухъ валовъ, къ которымъ одновременно подается масса изъ двухъ воронокъ. Полученіе многоцвѣтныхъ издѣлій, напр. окрашенныхъ подъ гранитъ, достигается тѣмъ, что масса разныхъ цвѣтовъ, встертая въ твердомъ видѣ въ порошокъ и смѣшанная въ желаемой пропорціи, насыпается изъ распределительной воронки на протаскиваемую подъ ней ткань, разравнивается по поверхности ткани механическими скребками и прессуется сперва пластинчатымъ, а затѣмъ вальцовымъ горячими прессами. *Мозаичныя* издѣлія правильныхъ очертаній получаютъ по-

мощью довольно сложныхъ печатно-прессовальныхъ станковъ съ рифлеными прессами разныхъ системъ. Наиболее простой способъ расцѣпки Л. состоитъ въ печатаніи по поверхности вполнѣ готоваго одноцвѣтнаго товара растертыхъ на маслѣ земляныхъ красокъ; печатаніе производится при помощи ручныхъ рельефныхъ формъ или машинъ перротиннаго типа. Последняя операція въ производствѣ Л.—сушка. Продолжительность ея обуславливается сортомъ и степенью предварительнаго окисленія примененнаго для изготовленія массы льняного или другого высыхающаго масла. Издѣліе, вышедшее изъ прессовальной машины и охлажденное на барабанахъ, получается хотя и въ достаточно отвердѣвшемъ видѣ, допускающемъ даже наватку въ валы безъ прилипанія, но оно еще не годится въ употребленіе, по причинѣ нѣкоторой излишней пластичности и рѣзкаго маслянаго запаха, зависящихъ отъ неполнаго отвердѣнія вошедшихъ въ составъ массы высыхающихъ маселъ. Окончательная высушка Л. производится въ сильно вентилируемыхъ сушильняхъ, при постоянной температурѣ вдуваемаго въ нихъ воздуха 25—35° Ц., въ теченіе 2—6 недѣль и болѣе. Литература по этому предмету очень бѣдна; кромѣ отдѣльныхъ мелкихъ статей въ иностранныхъ технич. журналахъ и сборниковъ англійскихъ и нѣмецкихъ патентовъ, можемъ указать на вышедшій въ 1888 году книгу: «Geschichte, Eigenschaften und Fabrication des Linoleums», Гуго Фишера.

А. Соловьевъ А.

Линская (Юлія Николаевна)—извѣстная комическая актриса Имп. сб. сценъ († 1871г.), ученица изв. драматурга кн. А. А. Шаховскаго. Въ 1841 г. Л. дебютировала въ «Парашѣ Сибирячкѣ» Полевого, но долго не двигалась, пока не нашла своего истиннаго амплуа, сыгравъ комическую роль въ одной изъ водевилей Ленскаго. Въ 1851 г. Л. вышла замужъ за купца-миллионера И. С. Громова (вторично была замужемъ за артистомъ Агронскимъ), и на три года оставила сцену. Расцвѣтъ славы Л. относится къ 1860-мъ годамъ, когда въ репертуарѣ господствовалъ Островскій. Въ бытовыхъ роляхъ она была неподрезаема, комическія роли передавала съ художественною правдою, безъ всякаго шаржа; купчихи, свахи въ ея исполненіи выходили законченными типами, прямо выхваченными изъ жизни. Вольфъ, въ своей «Хроникѣ с.-петербургскихъ театровъ», ч. III, стр. 98—99, перечисляетъ 132 роли Л. См., кромѣ статей и некрологовъ въ издаваніяхъ 1871 г., «Свѣтъ и тѣни с.-петербургской драматической труппы», Г. Максимовъ (глава IV, СПб. 1878) и «Воспоминанія» актера Алексѣева (М. 1894, гл. XVI). Уж.

Линская-Неметти (Вѣра Александровна; по первому мужу Неметти, по второму—Колышко)—актриса и антрепренеръ, родъ въ 1856 г. въ г. Херсонѣ, гдѣ и прошла гимназическій курсъ. На сценѣ съ 1876 г., преимущественно въ южныхъ городахъ Россіи. Въ 1885 г. Л.-Неметти впервые выступаетъ какъ антрепренеръ, пригласивъ въ СПб. малороссійскую труппу Кропивницкаго. Позже она

содержала театр въ Озеркахъ (дачное мѣсто по Финляндской жел. дорогѣ), затѣмъ Малый театр, а въ 1887 г. основала «Театръ и садъ Неметти», въ репертуаръ котораго преимущественно входят легкія комедіи и фарсы.

Ум.

Линта—рѣка въ Швейцаріи, выходящая изъ горъ Гриспальтербергскихъ, протекающая по обширной долинѣ близъ Гларуса и недалеко отъ Уннаха впадающая въ Цюрихское озеро. Л. известна въ военной исторіи по переправѣ, совершенной черезъ нее, 25 и 26 сентября 1799 г., франц. войсками Сульта. Главный пунктъ переправы былъ около деревни Шенисъ. Оборонявшая переправу австрийская войска, подъ начальствомъ фельдмаршала-лейтенанта Гоце, были опрокинуты на всѣхъ пунктахъ, потеряли одними плѣнными до 8 тыс. человекъ и 20 пушекъ. Самъ Гоце былъ убитъ.

Линтгольцъ (Johannes Lintholtz или Lindholtz)—поздній схоластикъ, профессоръ во Франкфуртѣ на Одерѣ, комментировалъ «Summa» Альберта Вел., соч. Аристотеля о душѣ и др. † 1835.

Линтона (Вильямъ-Джемсъ Linton)—англійскій рисовальщикъ и иллюстраторъ, род. въ Лондонѣ, въ 1812 г., учился у гравера Г. В. Воннера, еще въ молодости приобрѣлъ извѣстность рисунками для политическаго и прозывалъ на своемъ вѣку огромное количество иллюстрацій для англійскихъ и сѣверо-американскихъ книгъ и журналовъ. Между прочимъ, имъ иллюстрированы «Исторія гравированія на деревѣ», для журнала «Illustrated London News» (1846—47), «Произведенія умершихъ англійскихъ живописцевъ», для лондонскаго художественнаго общества (въ 1860 г.), «Теченіе лѣтъ» Врианта, его поэма «Танатопсисъ» и нѣкоторыя сочиненія другихъ писателей. Въ 1867 г. онъ отправился въ Нью-Йоркъ и вскорѣ затѣмъ поселился въ Нью-Гевнѣ. Превосходно работалъ не только карандашомъ, но и акварелью.

А. С.—ъ.

Линтонъ (Elizabeth Linton)—англійская писательница, жена предыдущаго, болѣе извѣстная подъ именемъ *Линчъ-Линтонъ*, родившаяся въ 1822 г., выступила въ 1846 г. романомъ «Azeth the Egyptian», за которымъ послѣдовали «Amusements» и «Realities», романъ изъ современной жизни (1851). Изъ позднѣйшихъ ея произведеній наиболее извѣстенъ романъ «The Girl of the Period» и рядъ очерковъ по женскому вопросу, собранныхъ подъ заглавіемъ: «Ourselves» (1867). Кроме того она написала: «Grasp your Nettle» (1865), «Patricia Kemball» (1874), «The Atolment of Leam Dundas», «The Rebel of the Family», «My love», «Pastor Carew», «Stabbed in the Dark», «Through the long night» и ин. др.

Линчессевіи (Гервасій)—наставникъ поэзіи и синтаксиса въ кievской духовной акад., гдѣ онъ и учился; въ 1745—55 гг.—миссіонеръ и архимандритъ русск. монастыря въ Пекинѣ; въ 1757—68 гг.—епископъ южнаго Переяславля; въ этой должности велъ упорную борьбу съ католицизмомъ. Ум. въ 1789 г. Его окружныя грамматы напечатаны въ «Маякѣ» (1848,

№ 10) и въ «Кievскихъ Епарх. Вѣдомостяхъ» (1862, № 22).

Линицъ (Amélie Linz, рожденная Spreyer)—нѣмецкая романистка, род. въ 1824 г. Съ 1862 г., подъ псевдонимомъ *Амалии Годицъ*, напечатала, кроме ряда книгъ для юношества: «Eine Katastrophe und ihre Folgen», «Histor. Novellen», «Wally», «Auch aus grosser Zeit» (стихотворенія), «Frauenliebe und Leben», «Sturm und Frieden», «Mutter und Sohn», «Gräfin Leonore», «Schicksale», «Freudvoll und leidvoll», «Fahr wohl!», «Gedichte».

Линицъ (Linz)—г. гор. верх. Австріи, на прав. берегу Дуная. Соборъ XVII в.; капucinская церковь съ мраморной гробницей графа Монтекукули; среди главной площади колонна въ честь св. Троицы. Музей Франциско-Каролинумъ (древности, оружіе, библиотека, архивъ, коллекція монетъ и естественно-историческая). Публичная библиотека съ 82000 том. Табачная фабрика, съ 800 рабоч.; пивоварня, типографія, постройка судовъ; оживленная торговля шерстяными, льняными и хлопчатобумажными тканями, коврами, сукномъ, нитками. Укрѣпленія теперь уничтожены. 47276 жителей. Въ 1626 г. Л. осадили восставшіе крестьяне, подъ предводительствомъ Стефана Фадингера.

Линицъ (Lienz)—г. въ Тироли, въ 667 м. надъ уровнемъ моря, при впаденіи Изеля въ Драву. 8608 жителей. Излюбленное лѣтнее мѣстопрѣбываніе и начальный пунктъ экскурсій въ Альпы.

Линча законъ (Lynch law) или *судъ Л.*—терминъ, служащій въ Соединенныхъ Штатахъ для обозначенія дѣйствій частныхъ лицъ, организованныхъ отрядовъ или беспорядочныхъ народныхъ массъ, которые, не имѣя законнаго на то права, прибѣгаютъ къ казни или наказанію преступниковъ или подозрѣваемыхъ въ преступленіи, безъ правительнаго слѣдствія и суда. Происхождение термина въ точности неизвѣстно. Американскіе лексикографы обыкновенно относятъ происхождение обычая къ виргинскому фермеру XVII в., по имени *Линчъ*, который, поймавъ преступника, обыкновенно расправлялся съ нимъ собственною властью, наказывая его плетью. Онъ же, если вѣрить преданію, по просьбѣ сосѣдей исполнять у нихъ должность судьи для ускореннаго наказанія преступниковъ. Другіе названіе суда Л. производятъ отъ Джемса Фидстепена Л., который, будучи маромъ въ Гальвѣ (въ Ирландіи), въ 1498 г., по преданію, «повѣсилъ» собственнаго сына своего за обманъ и убійство путешественниковъ, не руководствуясь военнымъ или гражданскимъ закономъ, а въ добрый примѣръ для потомства. Третье объясненіе исходитъ изъ англо-саксонскаго устарѣлаго глагола lincch—«бить палицею», «бить» и т. п., которое, въ сродномъ съ первоначальнымъ значеніи, сохранилось у переселенцевъ въ Америкѣ, какъ и многія другія слова, давно уже вышедшія изъ употребленія въ Великобританіи. Въ благоустроенныхъ старыхъ штатахъ законъ Л. почти никогда не примѣняется, но въ западныхъ штатахъ бывають случаи его примѣненія, особенно во времена сильнаго возбужденія народнаго, ког-

да законная мѣра наказанія кажется слишкомъ слабою и медленною сравнительно съ преступленіемъ. Такъ напр., въ Висконсинѣ замѣчено было увеличеніе случаевъ суда Л., когда закономъ тамъ отиѣнена была смертная казнь. Весьма широко распространены были законъ Л. еще недавно въ Калифорніи, Орегонѣ, Невадѣ, Канзасѣ, Колорадо и др. Группа гражданъ, подъ названіемъ «комитетовъ бдительности», «регуляторовъ», «людей права и порядка» и т. п., производила расправу съ большою суровостью, наказывая конокрадцовъ, грабителей на большихъ дорогахъ, мошенниковъ наравнѣ съ убійцами. Кое-какія формы слѣдствія при этомъ соблюдались, но случаи оправданія были рѣдки; наказывали обыкновенно повѣшеніемъ. Законъ Л. былъ первою системою уголовныхъ наказаній, особенно во вновь заселяемыхъ мѣстахъ, близъ пріисковъ и т. п., гдѣ быстрый ростъ населенія предшествовалъ установленію твердыхъ нормъ общежитія, а обиліе всякихъ негодяевъ (дезвредовъ, отчаянныхъ) вызвало обузданіе ихъ со стороны преданной порядку части населенія.

Линчѣннигъ (Linköping) — юго-вост. часть Швеціи, съ В ограниченная Балтійскимъ моремъ. Почти совершенно совпадаетъ съ старою пров. Эстергетландъ. 10977 кв. км., изъ нихъ 1071 подъ озерами; 266892 жит. (1898). Наибольшія озера: на с. Глазъ, на Ю Сомменъ и принадлежащія къ системѣ Готскаго канала Боренъ, Роксенъ и Асплонгенъ. Изъ рѣкъ самыя значительныя Мотала и Стонгонъ. Л., особенно въ равнинахъ, плодороднѣйшая пров. Швеціи. На С и Ю большія минеральныя богатства. Главный городъ, того же имени, на лѣвомъ берегу Стонгона, впадающаго въ озеро Роксенъ. 12975 жит. (1892). Самый красивый въ Швеціи соборъ XII в., романскаго стиля, съ великолѣпными гробницами и памятниками. Гимназія съ бібліотекою въ 30000 томовъ; коллекція біблій, кабинеты древностей и естественно-историческій. Каналъ Кинда, 80 км. длины, идетъ отъ Л. къ выше лежащимъ на Ю озерамъ. Л. — одинъ изъ старѣйшихъ шведскихъ городовъ и былъ уже въ языческія времена важнѣйшимъ въ провинціи; нѣсколько разъ здѣсь были рейхстаги, въ 1152 г. духовный соборъ; въ 1567 г. сожжены самими жителями, при приближеніи датчанъ.

Линченингъ (Accademia dei Lincei, т. е. «академія рысьеглазыхъ») — названіе тайнаго общества, въ 1606 г. основаннаго Франческо Чези въ Римѣ, для свободнаго, не стѣсненаго предразсудками, развитія математики, физики и естественной исторіи. Къ нему принадлежали многіе знаменитѣйшіе итальянскіе ученые, напр. Порта, Галилей, Колумна и др. Названіе Л. произошло отъ основателей отъ дальноворкаго Линвея, такъ какъ члены Л. пользовались въ своихъ изысканіяхъ только что изобрѣтенными увеличительными стеклами и подзорными трубами. Около середины XVII в. союзъ былъ подавленъ римскимъ духовенствомъ, возобновился въ 1667 г. въ Тосканѣ, подъ защитою великаго герцога, какъ Accademia dei Cimento, но вскорѣ пре-

кратилъ свое существованіе. Ср. Casati, «Breve storia dell' accademia dei Lincei» (Римъ, 1886).

Линнѣя — первый христіанскій епископъ города Рима, по свидѣтельству Иринея и Есевія — ученикъ ап. Павла, имъ лично рукоположенный, происходилъ изъ г. Вольterra въ Тосканѣ; управлялъ римскою церковью по однимъ съ 61, по другимъ съ 66 года по 78 годъ скончался мученически. О дѣятельности его свѣдѣній не сохранилось. По нѣкоторымъ изъ источниковъ, онъ положилъ начало христіанству въ Безансонѣ.

Линнѣя (Λίνκος), по одному древне-греч. сказанію — сынъ Аполлона и аргивской царени Писамаем, по другому — сынъ Амфимара и Урніи, величайшій знатокъ музыки; за то, что онъ дерзнулъ поставить себя рядомъ съ Аполлономъ въ этомъ искусствѣ, богъ убилъ его. Въ честь его были сложены плачевныя пѣсни (ἄρῳοι). Тѣсно связанный съ музами и Аполлономъ, Л. является олицетвореніемъ зарождающагося искусства; ему приписывали изобрѣтеніе трехструнной лиры, пѣсни и ритма, стиха и поэзіи. Поддѣе его считали гранитикомъ, философомъ, учителемъ Орфея и Музы, приложившимъ къ греч. языку финскій алфавитъ. Упоминается Л. уже у Гомера и Гезіода: про него пѣли на ширахъ и въ родоводахъ. Пѣсни про Л. были печальнаго характера; онъ состоялъ изъ мелодичныхъ повтореній, при чемъ часто повторялся возгласъ αἰ Λίνκοι. Эти два слова поддѣе слились в одно нарицательное имя αἰλίνκοι (αἰλίνκος). Древніе считали слово αἰλίνκος иностраннымъ, и оспорило, что оно означало съ семитическимъ возгласомъ ai lana = горе намъ. Тѣмъ образомъ Л. — олицетвореніе печальной пѣсни. Въ этомъ смыслѣ онъ отождествляется съ Ялемомъ (Γάλαρος = плачевная, грустная пѣсня). Позже онъ олицетворялъ соборъ вѣтущую, радостную жизнь, которая должна кончиться смертью, вѣчную жизнь природы, помогающей подъ зносомъ Сиріуса. Кудль Л. — семитическаго происхожденія. См. Lavanich, «Die Linosklage» (Вюрцб., 1842); Müller, «Die Doriger» (I).

Линь (Linca vulgaris s. tinca) — представитель особаго рода семейства карповыхъ рыбъ (Cyprinidae). Чешуя мелкая, глубоко сидящая въ толстой слизистой кожѣ; боковая линия полная; спинной плавникъ короткий, передній его край приходится надъ брѣшными плавниками; заднепроходный плавникъ короткий, хвостовой нѣсколько усѣченъ; ротъ въ концѣ головы, на углахъ рта по короткому усіку; конические глоточные зубы расположены въ одинъ рядъ, съ одной стороны изъ 4, съ другой 5. Тѣло очень гладкое и покрыто толстыми слоями слизи; всѣ плавники закруглены. Цвѣтъ находится въ сильной зависимости отъ свойствъ тѣхъ водъ, въ которыхъ Л. живетъ. Вообще цвѣтъ черно- или оливково-зеленый, съ золотистымъ или мѣднымъ блескомъ, на брюхѣ свѣтлѣе; въ рѣкахъ и чистыхъ озерахъ онъ желтѣе. Въ Богеміи и Верхней Силезіи разводится особая, очень красивая разновидность — золотистый Л. (L. chrysis), съ крупной тонкой чешуей, золотистаго или кро-

наго цвѣта съ черными пятнами. У самца 2-й лучъ брюшнаго плавника больше и толще, чѣмъ у самки. Длина его 20—50 и до 70 стм.; вѣсъ до 3—4, рѣдко 5—6 кгр.; изрѣдка попадаются, однако, еще болѣе крупныя экземпляры: около Кіева былъ пойманъ Л. длиной около 1 арш. и вѣсомъ около 18¹/₂ фн. Л. водится въ Европѣ и юго-зап. Сибири. На С его, повидимому, нѣтъ (указываютъ, однако, будто бы онъ водится около Архангельска), на вост. склонѣ Урала доходитъ до 57° с. ш., въ Финляндіи—до 62° с. ш., на Кавказѣ представляетъ большую рѣдкость. Живеть преимущественно въ тихихъ тишистыхъ водахъ, но иногда и въ извѣстныхъ рѣкъ до взморья; Л.—вялая и лѣгкая рыба, держится на днѣ, питается водяными растеніями, насекомыми и т. п. На яму зарывається въ илъ и впадаетъ въ спячку. Время икрометанія на Ю Россіи, по большей части, конецъ мая и начало іюня. Число икринокъ у самки около 300000. Мясо вкусно, но часто отзывается тинной. Л. нигдѣ не составляетъ предмета важнаго промысла; ловится въ морды и верши и т. п., въ сѣтя, на удочку и острогой (лученью). Легко разводится въ прудахъ. Н. Кв.

Линь—всякій трехрядный тростъ, тоньше ¹/₂, дюйма. Л. бываютъ: въ 12 нитей (изъ 12 каболокъ *), девятки (изъ 9 каб.), шестерки (изъ 6 каб.). Изъ болѣе тонкой и доброкачественной пенки готовятъ стеклянъ (изъ 6 каб.), пень (въ 8 каб.) и марлянъ (въ 2 каб.). Лотъ-линъ—Л., раздѣленный на морскія сажени (6 фт.)—употребляется для измѣренія глубины, при чѣмъ къ одному концу его (приборъ для измѣренія глубины; простѣе устройство свинцовая гиря) привязывается лотъ. Лагъ-Л.—Л., раздѣленный на части въ 48 фт. длиной, называемыя узлами; служитъ для измѣренія скорости хода судна посредствомъ простаго мая.

Линь (Charles-Joseph de-Ligne, 1785—1814)—принцъ, происходилъ изъ старинной бельгійской фамиліи. Очень молодымъ онъ тайно оставилъ свою родину и поступилъ во франц. войска, но въ 1762 г. перешелъ въ австр. службу и участвовалъ въ 7-лѣтней войнѣ. Иосифъ II взялъ его съ собою, отправляясь на свиданіе съ прусскимъ королемъ Фридрихомъ II. Въ 1778 г., во время войны за баварское наслѣдство (II, 640), де-Л. командовалъ авангардомъ въ войскахъ Лаудона, а въ 1782 г. былъ отправленъ съ важными порученіями къ Екатеринѣ II, заслужилъ ея благосклонность и находился въ свѣтѣ императрицы во время путешествія ея по Россіи. Въ 1788 г. де-Л. отправленъ въ армію кн. Потемкина и участвовалъ въ осадѣ Очакова, а въ слѣдующемъ году, при взятіи австрійцами Вѣнграда, командовалъ корпусомъ. Сочиненія де-Л. замѣчательны по характеристикамъ современнаго ему лицъ и событій и по мыслямъ о военномъ искусствѣ. Главныя изъ нихъ: искусствѣ. Изъ нихъ слѣдуетъ упомянуть: «Mélanges militaires, littéraires et sentimentales» (Вѣна и Дрезденъ, 1795—1811), «Oeuvres

posthumes» (1817) и «Vie du prince Eugène de Savoie» (Веймаръ, 1809). Выбору изъ его писемъ и мелкихъ сочин. издала г-жа де-Сталь, подъ заглав.: «Lettres et pensées» (П., 1809). Новое изданіе его сочиненій А. Lacroix (Брюссель, 1860). Нѣмецкая монографія о Л.—Thürheim'a (Вѣна, 1876).

Линьенъ (Ligny)—селеніе въ Бельгій, близъ Сомбрефа. 16-го (4-го) іюня 1815 г. стоявшія на позиціи у Л. прусскія войска (85 т.), подъ начальствомъ Влюхера, были атакованы франц. армією (120 т.), предводимомъ самимъ Наполеономъ. Сраженіе началось въ 2¹/₂ ч. пополудни, атакою на правый флангъ пруссаковъ, а завершилось около 8 ч. вечера, взятіемъ сел. Л. и высоты Вресси, составлявшей тактической ключъ позиціи. Не смотря на мужественное сопротивленіе пруссаковъ, воодушевленныхъ личнымъ примѣромъ Влюхера (который едва не погибъ въ одной изъ схватокъ), они были опрокинуты на всѣхъ пунктахъ и къ ночи отступили на Вавръ. Отступленіе это совершилось, однако, въ строгомъ порядкѣ; темнота мѣшала настойчивому преслѣдованію со стороны французовъ.

Линь-цай-сэюй—китайскій спеціальный комиссаръ, посланный въ 1839 г. въ Кантонъ положить конецъ контрабандной торговлѣ опиумомъ. 20 тыс. ящиковъ опиума, принадлежавшаго европейцамъ, были выброшены имъ въ море; результатомъ такого поступка явилась «война за опиумъ» (1841—1842). Позже Л. послалъ королевѣ Викторіи письмо, прося ея запретить ввозъ опиума изъ ея владѣній въ Китай. Ср. «History of China», by D. C. Boulger.

Линь-шиъ (Joseph-Adrien Le Large, abbé de Lignac), изъ Пуатье—картезианецъ XVIII в., противникъ Локка и особенно Гельвеція, † въ 1762 г. Соч.: «Eléments de la métaphysique tirés de l'expérience» (1758) и «Examen sérieux et comique des discours sur l'Esprit» (1759). Ср. Le Goff, «De la philosophie de l'abbé de Lignac».

Линючесть.—Л. красокъ—антитеза ихъ прочности; хотя краски лянютъ (намянютъ присущій имъ отгѣнокъ); подъ вліяніемъ очень многихъ обстоятельствъ: дѣйствія кислотъ, щелочей, мыла, свѣта (см. Вліяніе), механическихъ вліяній, тепла и т. п., тѣмъ не менѣе въ общепитіи линючими красками называются по преимуществу такія, которыя измѣняются подъ вліяніемъ мыльныхъ растворовъ. Эта измѣняемость, подъ вліяніемъ мыла, не находится въ связи съ измѣняемостью красокъ подъ вліяніемъ другихъ факторовъ; есть краски, непрочныя по отношенію къ мылу и щелочамъ, но сравнительно прочныя по отношенію къ другимъ вліяніямъ, точно также какъ извѣстно много и такихъ красокъ, которыя очень непрочны по отношенію къ свѣту и кислотамъ, но очень прочны по отношенію къ мылу и щелочамъ. Характернымъ примѣромъ красокъ послѣдняго типа могутъ служить весьма распространенныя теперь азокраски (бензопурпуринъ, дельтапурпуринъ, бензоазуринъ, микадо, конго и др.), которыя отличаются тою особенностью, что сравнительно легко измѣняются подъ вліяніемъ свѣта и кислотъ, но отлично выдерживаютъ крѣпкіе и кипя-

* Каболокъ то же, что и шпуръ (см. Канальное производство, XIV, 309).

щие мыльные растворы. По отношению къ нимъ замѣчена даже та особенность, что оттънокъ краски измѣнившійся, выгорѣвшій, подѣ влияніемъ свѣта, вновь значительно улучшается, какъ бы регенерируется при варкѣ съ мыломъ. Не смотря на распространенность мыльных, что съ введеніемъ въ большую практику искусственныхъ органическихъ пигментовъ, на ряду съ замѣтнымъ увеличеніемъ яркости и красоты оттънковъ цвѣта, уменьшилась прочность окрашенныхъ тканей, слѣдуетъ признать его, по отношению къ очень многимъ краскамъ, несправедливымъ. Есть много искусственныхъ красокъ, которыя отличаются такою же, если не большею прочностью, какъ и самыя прочныя естественныя краски; таковы, напримѣръ, алizarинъ, красная параантрахинолиновая, перулянтъ, черныя анлины и нѣкоторыя другія краски.

А. П. Л. А.

Линяние.—Терминомъ Л. означается въ зоологіи непрерывная или періодическая сѣбна нѣкоторыхъ частей кожи и ихъ производныхъ. У позвоночныхъ Л. совершается въ трехъ различныхъ формахъ: въ видѣ періодической сѣбны производныхъ кожи (волосъ у млекопитающихъ, перьевъ у птицъ), въ видѣ непрерывнаго сбрасыванія по частямъ отмершихъ и ороговѣвшихъ наружныхъ слоевъ кожицы (напр. слущиваніе кожицы у человека) и въ видѣ періодическаго сбрасыванія цѣликомъ рогового слоя кожи (т. е. кожицы), подѣ которыми развивается новый (Л. змѣй, ящерицъ, земноводныхъ). Изъ представителей другихъ типовъ Л. сильно развито у суставчатоглихъ, у которыхъ при существованіи твердыхъ наружныхъ покрововъ (хитинового слоя, нерѣдко пропитаннаго, какъ напр. у раковъ, солями извести) оно служитъ необходимымъ условіемъ возможности роста: хитиновый наружный слой періодически сбрасывается цѣликомъ, при чемъ Л. простирается и на внутренней покровъ передняго и задняго отъбла кнелечника (включая, напр., жевательныя желудки). У млекопитающихъ и птицъ Л. сопровождается нерѣдко измѣненіями въ цвѣтѣ, длинѣ или густотѣ волосъ и перьевъ, примѣнительно къ измѣненіямъ внѣшнихъ условий (по временамъ года) или для половыхъ цѣлей (брачный нарядъ—болѣе яркій и роскошный покровъ въ теченіе періода размноженія). Измѣненіе цвѣта можетъ, впрочемъ, происходить и путемъ выдѣлтанія перьевъ.

Н. Кн.

Липа (*Tilia L.*)—родъ деревьевъ изъ семейства липовыхъ. Листья очередные, двурядные, сердцевидные и пальчатые, прилистники рано опадающіе. Цвѣты собраны въ видѣ ложныхъ зонтиковъ, сидящихъ въ углахъ листьевъ и снабженныхъ блѣднымъ языковиднымъ прилистникомъ, до половины приросшимъ къ ножкѣ соцветія. Въ чашечкѣ и въ вѣнчикѣ по 5 частей. Тычинки въ большомъ числѣ, при основаніи срастаются болѣе или менѣе замѣтно въ 5 пучковъ, изъ нихъ внутреннія у нѣкоторыхъ видовъ не имѣютъ пыльниковъ, представляясь стаминодіями. Завязь цѣльная, 5 гнѣздъ, въ каждомъ гнѣздѣ по 2 сѣмяпочки. Плоды орѣховидный, вслѣдствіе недоразвитія сѣмяпочекъ односѣмянный или 2-сѣмянный. Зародышъ въ сѣменахъ съ листоватыми, лопастными сѣмядолями. До 10 видовъ, раздроблен-

ныхъ нѣкоторыми авторами еще на большее число. У насъ въ Европ. Россіи и въ зап. Сибири распространены видъ *T. parvifolia Ehrh.* (*T. ulmifolia Scop.*), причислявшаяся Линнеемъ къ его виду *T. europaea L.*, куда относилъ онъ и зап.-европейскій видъ *T. platiphyllo Scop.* Эти 2 вида типически между собою довольно хорошо отличаются, но между ними имѣются переходы, подавшіе поводъ образовать видъ *T. intermedia DC.*, принимаемый иными за разновидность, другими за помѣсь между вышеназванными, что дѣйствительно указываетъ на ихъ близкое сродство, а можетъ быть и на принадлежность ихъ дѣйствительно къ одному виду. Въ своихъ типическихъ формахъ оба Л. отличаются слѣдующими признаками. *T. parvifolia*—зимняя, мелколистная Л. Листья голые, съ изнанки сѣвы, несуть въ углахъ нервовъ пучечки рыжихъ волосковъ, соцветія направлены къверху, содержатъ отъ 5 до 11 цвѣтовъ, плоды тонкостѣнные, съ неясными ребрами. Бываютъ вышиною въ 30 м. на 120 году, но могутъ достигать и гораздо большей старости. Извѣстны Л., коиимъ насчитывается до 800 и даже 1000 лѣтъ. Л. въ Россіи доходить до средней Финляндіи, а оттуда сѣверный предѣлъ ея распространенія понижается до сѣверной оконечности озера Онега, проходитъ черезъ Шенкурскій у. Архангельскій губ., дальше понижается почти до Устюга, а потомъ и до 60° сѣв. шир.; переходя черезъ Уральскій хребетъ, сѣверный предѣлъ Л. понижается весьма сильно къ Ю, подымаясь опять въ Сибири.—*T. platiphyllo*—лѣтная Л.—цвѣтетъ и идетъ въ сокъ раньше предыдущей, листья ея крупнѣе и пушистыя, изнанка не сѣвая. Соцветія поникшія, плоды съ жесткою скорлупою и 5 рѣзкими ребрами. Ея распространеніе въ Россіи плохо извѣстно. Понидому, она дико попадаетъ только въ юго-западной окраинѣ и въ Польшѣ, также какъ на Кавказѣ, достигаетъ такихъ же разгѣровъ, какъ и зимняя. Въ паркахъ и садахъ она у насъ несомнѣнно разводится съ успѣхомъ. Серебристая Л. (*T. argentea Desf.*) растетъ у насъ на Кавказѣ и въ юго-зап. Россіи, а въ остальной Европѣ—въ восточной ея части. Мѣстами на Кавказѣ и мѣстами въ Крыму попадаетъ еще *T. rubra DC.*, въ садахъ и паркахъ американская (*T. americana*). Дерево Л. высоко цѣнится для разныхъ подѣлокъ и построекъ. Громадные липовые стволы, достигающіе свыше сажени въ діаметрѣ, идутъ за Кавказомъ на чаи для выдавливанія винограда. У насъ же Л. идетъ главнымъ образомъ на дыко, т. е. на добычаніе губа, дающаго кромѣ лубковъ, еще мочало, идущее на лновки, рожи, кули, а также на лапти. Громадное употребленіе этого матеріала (губа) уже имѣло слѣдствіемъ истребленіе липовыхъ лѣсовъ во многихъ мѣстахъ, гдѣ Л. была еще сравнительно очень недавно весьма обильна. Дѣло въ томъ, что для добычи губа приходится губить цѣлое дерево, а возстановленіе липовыхъ лѣсовъ хотя и происходитъ быстро, помощью побѣговъ отъ ствола сѣянцами, но далеко не въ той степени, въ которой идетъ ея истребленіе. Другой продуктъ Л.— ея цвѣты, собираемые въ огромномъ количествѣ

для гектарственной цѣли. Л. растетъ всего лучше въ теплыхъ и достаточно надбленныхъ дождями странахъ, какъ напр. зап. Закавказье, въ странахъ съ недостаточными дождями она не достигаетъ тѣхъ размеровъ, которые получаетъ даже въ климатахъ холодныхъ, но болѣе влажныхъ. Довольствуется весьма разнообразными почвами и очень легко засѣвается сама собою.

А. Бекетовъ.

Липяничинъ — смѣсь прованскаго масла съ 6% олеиновой кислоты, предложена взами́тъ рыбьяго жира, передъ которымъ имѣеть то преимущество, что не обладаетъ противнымъ вкусомъ послѣдняго. Благоприятное дѣйствіе смѣси подтверждено многими наблюденіями. Уменьшеніе азотистаго обіа́на веществъ при употребленіи Л. выражено рѣзче, чѣмъ при употребленіи тресковаго жира. Въсь тѣла увеличивается на усвоеніе азота препаратъ дѣйствія не оказываетъ. Принимается по 1— $\frac{1}{2}$, чайной ложкѣ.

Липяничъ — дер. въ Богеміи. Во время гуситскихъ войнъ (IX, 934), въ маѣ 1434 г., войско дворянъ (умѣренныхъ), числомъ до 25 тыс. чел., вышло изъ Праги, подъ предводительствомъ Дивыша Борекы, и направилось къ дер. Л. и Грѣбъ, гдѣ заняло позицію. Туда же, въ числѣ 18 тыс., двинулось со стороны Кукратца войско таборитовъ (см.), подъ начальствомъ Проконя Большаго. 30 мая произошло столкновение противниковъ. Табориты, обманутые демонстраціями непріятельскаго авангарда, вышли изъ своего укрѣпленнаго вагенбурга въ чистое поле, но тутъ были атакованы со всѣхъ сторонъ и большая часть ихъ (въ томъ числѣ самъ Проконъ Большой) погибла. Лишь небольшое число таборитовъ успѣло прорваться и уйти въ Колинъ. Эта побѣда умѣренныхъ лишила демократическія и національныя стремленія чешскаго народа ихъ главной опоры. Съ этого времени табориты хотя и играли немаловажную роль, въ качествѣ оппозиціи господствующей партіи, но уже не могли болѣе имѣть рѣшающаго значенія въ судьбахъ своей страны.

Липяничіе о-ва (Isola di Lipari, Эольскіе у древнихъ), числомъ 17—принадлежать къ итал. пров. Мессинѣ; 301 кв. км.; 17312 жит. Всѣ, повидимому, вулканическ. происхожденія; въ древности здѣсь предполагалось мѣстожительство Вулкана и Эола. Вино, финики, изюмъ, табакъ, кролики, рыба, сѣра. Воды мало, ее собираютъ въ цистерны. Наибольшій о-въ—Липари, 83 кв. км.; плодороденъ, съ горячими источниками. Гл. г.—*Липары* (ок. 5 тыс. жит.); двѣ гавани и крѣпость. На о-вѣ della Saline превосходное вино—мальвазія. Значительная торговля виноградомъ, фигами и другими южными фруктами. На Вулкано и Страмболи вулканы, на послѣднемъ—постоянно дѣйствующій, съ древности (921 м.). Въ одномъ потухшемъ кратерѣ добывается борная кислота. Флиакорри или Фликади—848 м. высотой. Вывозъ бѣлой пемзы изъ горы Саторниапсо.

Липигартъ (Эрнстъ Карловичъ) — живописецъ, рисовальщикъ и гравёръ-аквафортистъ, род. въ г. Юрьевѣ, въ 1847 г., учился у Левбаха, во Флоренціи, и затѣмъ у Жаке и Дефевра, въ Парижѣ, гдѣ въ теченіе нѣкотораго

времени изготовлялъ рисунки для иллюстрированныхъ изданій «La Vie Moderne» и «La Vie Elegante» и неоднократно выставлялъ свои работы въ годичныхъ салонахъ. Нынѣ живётъ и трудится въ СПб., состоя однимъ изъ дѣятельныхъ членовъ общества акварелистовъ съ самаго его основанія. Служилъ съ 1886 по 1896 г. преподавателемъ декоративной живописи въ рисовальной школѣ Имп. общ. поощр. худ. Изъ произведеній Л. заслуживаютъ быть упомянутыми въ особенности: три декоративныя панно, написанныя для столовой во дворцѣ вел. кн. Алексѣя Александровича, картины: «Богини, отправляющіяся на судъ Париса» (собств. Государя Императора), «Питча о мудрыхъ и неразумныхъ дѣвахъ» (также), «Отдыхъ натурщицы» и «Молодая мать», портреты отца художника, ген.-адъют. Рихтера и нѣк. др.

А. С—ъ.

Липецкія минеральныя воды, пользующіяся вполне заслуженной извѣстностью—принадлежать къ группѣ желѣзо-щелочныхъ водъ. Прежде ихъ было нѣсколько, но въ 1883 году проф. Мушкетовъ заложилъ шурфы, отчего образовалось 3 новыхъ источника (№№ 6, 7, 8), а старые изсякли вслѣдствіе закрытія пятавшей ихъ вѣтви водоноснаго слоя. Новые источники наз. Петровский, Мушкетовскій и Альбиневскій (имѣтъ не употребляемый). Воды употребляются внутрь и въ видѣ ваннъ. Желѣзо содержится въ водѣ источниковъ въ формѣ углекислой закиси, которой всего богаче первый (на 1000 ч.—0,01674) и второй (0,01620). Общій дебитъ доходитъ до 5000 ведеръ въ годъ. Имѣется весьма недурно устроенное купальное заведеніе, въ которомъ, кромѣ ароматическихъ и смолистыхъ ваннъ, можно получать также ванны изъ Л. желѣзнаго торфа; кумысолѣченіе Сезонъ съ 20 мая по 1 сентября. Мѣстность живописная.

Г. М. Р.

Липецкое—с. Ананьевскаго у., Херсонской губ., при р. Тилигуль-Л. Дворовъ 692, жит. 4248; школа; армарки.

Липецкій—уѣздный городъ Тамбовской губ.; возникъ на мѣстѣ другого города, существованіе котораго относитъ преданіе къ глубокой древности. Принадлежалъ къ курскому княжеству, затѣмъ былъ резиденціею липецкихъ князей. Въ 1284 г. Л. разоренъ татарами, за непослушаніе баскаку Ахмету. Въ концѣ XVII в. здѣсь было с. Липовка. Петръ I устроилъ здѣсь литейный заводъ для приготовленія снарядовъ и другихъ военныхъ принадлежностей, дѣйствовавшій до открытія Луганскаго зав., въ 1795 г. Петръ I открылъ и липецкія минеральныя воды (см.) и выстроилъ себѣ дворецъ, сгорѣвшій въ 1806 г. При учрежденіи Тамбовской губ., въ 1779 г., Л. сдѣланъ уѣзднымъ городомъ. Жителей 16981 (8528 мжч. и 8408 жнщ.); православныхъ 16770, раскольниковъ 86, католиковъ 21, протестантовъ 8, евреевъ 62, магометанъ 12, проч. исповѣданій 23. Дворянъ 396, духовнаго сословія 69, почетныхъ гражданъ и купцовъ 1466, мѣщанъ 18026, крестьянъ 1512, военнаго сословія 448, проч. сословія 15. Православныхъ при 10; всѣхъ зданій 2126, изъ нихъ 298 каменныхъ. Л. расположенъ въ $\frac{1}{4}$ в. отъ .-вост. жел.

дороги (линія Орловско-Грязская). 2 ярм., на которыхъ привозятъ товару около 100 тыс. Фабрикъ и заводовъ 41, съ производствомъ на 567471 р.: винокуренный зав., съ производствомъ на 372038 р., 4 свѣчносковскихъ—на 58600 р., 9 кожевенныхъ—на 55 тыс. р., 1 табачная фбр.—на 45 тыс. р. Духовное учили., женская прогимназія, уѣздное и приходское учили., 8 церковно-приходскихъ, 2 школы грамотности. Богатѣльнѣе 2: пріютъ для бѣдныхъ дѣтей имени А. П. Хрѣнникова. Дамское попечительство о бѣдныхъ и попечительство при пріютѣ. Отдѣленія русскаго общества охраненія народнаго здоровья и общества улучшенія народнаго труда. Земство содержитъ въ Л. больницу. Городскихъ доходовъ 37561 р., расходовъ 36274 руб., въ томъ числѣ на город. управленіе 7728 р., на учебныя заведенія 5198 р., на благотворительныя учрежденія 494 р., на врача 300 р. У города земли 3886 дес., въ томъ числѣ пахатной 889 дес., выгонной 1002 дес., Обширное садовое заведеніе, матная плантація, приготовленіе яблочнаго вина. Выдано торговыхъ документовъ (1894) 1685. Памятникъ Петру I, поставленный въ 1890 г.

Липецкій у. по Стрѣльбицкому (2940,1) кв. в. или 306260 дес., по земскимъ изслѣдованіямъ 290288 дес. По изслѣдованію проф. И. В. Мухометова («Геологическій очеркъ Л. у. въ связи съ минеральными источниками г. Липецка», СПб., 1885), Л. у. лежитъ въ вост. окраинѣ Орловскаго плоскогорья. Поверхность его, не смотря на степной и, повидимому, равнинный характеръ, представляетъ довольно значительныя колебанія, отъ 700 и 785 фт. абсол. высоты въ зап. окраинахъ, до 400—500 фт. въ вост. и до 300—350 фт. въ средней части. Наибольшее различіе въ относительныхъ высотахъ наблюдается только въ берегахъ рѣчныхъ долинъ, прорѣзанныхъ многочисленными балками и оврагами; тамъ нерѣдко они достигаютъ 140 и даже 180 фт. Въ междурѣчныхъ пространствахъ поверхность представляетъ почти совершенную равнину, разнообразяющаяся только плоскостями, едва замѣтными увалами. Площадь уѣзда прорѣзана нѣсколькими рѣчными долинами, которыя всѣ принадлежатъ къ системѣ р. Воронежа, который проходить по западной половинѣ уѣзда. Правый его берегъ высокій и прорѣзанъ многими глубокими оврагами, лѣвый же берегъ низменный, богатый лѣсами, болотами и летучими песками. Изъ притоковъ Воронежа болѣе значителенъ р. Мотыра, прорѣзывающая уѣздъ почти посреднѣй. Всѣ рѣчки восточной половины уѣзда принадлежатъ къ системѣ р. Мотыры, какъ напримѣръ Лукавка, Плавница, Валгора и Самовецъ. Болота и озера лежатъ преимущественно по лѣвой сторонѣ р. Воронежа. Прежде считали, что уѣздъ принадлежитъ къ площади девонскихъ образованій. На геологической картѣ И. В. Мухометова мѣстонахожденія древнѣйшихъ девонскихъ (среднедевонскихъ) образованій показаны незначительными площадями, съ извилистыми границами, по правую сторону р. Воронежа, въ западной части уѣзда и еще въ средней его части по теченію р. Мотыры, также по Самовцу и Валгорѣ (около Грязей). Отложенія мѣловой

системы показаны небольшими площадями преимущественно окружающими девонскія, вообще въ связи съ ними. Большая часть уѣзда представлена валунными отложениями, но все лѣвое прибрежье Воронежа и еще прибрежья Избердѣйки и Плавницы на В—современными песчаными образованиями. Воды, гдѣ извѣстны и доступны въ уѣздѣ залегаютъ девонскаго известняка (внизу переходящаго въ доломитъ), известнякъ идетъ на известъ и на постройки. Повсюду девонскіе пласты покрываются толщею желѣзистыхъ песчанниковъ и глинъ (относимыхъ къ мѣловой формации). Залежи желѣзной руды въ уѣздѣ не разрабатываются. Изъ глинъ дѣлаютъ посуду и дымовыя трубы. Есть залежи торфа. По генеральному межеванію, лѣсовъ считается до 68 т. дес. Въ 1858 г. однихъ казенныхъ лѣсовъ было 46636 дес.; въ казенномъ Романовскомъ лѣсѣ находилось липецкое егерское училище. Въ 1898 г. казнѣ принадлежало лѣсовъ 16355 дес. У крестьянъ лѣсовъ было 11748 дес., у частныхъ лицъ 2538 дес., у церкви, м-рей и пр. 254 дес. У дворянъ въ 1888 г. было пашни 57%, у купцовъ 47%, у мѣщанъ 70%, у крестьянъ 76%. Сдавали въ аренду дворяне 48,9% своей земли, купцы 32,2%, мѣщане 29,8%, крестьяне 23,3%. Съ 1869 по 1886 г. продано 37128 дес. Крестьянами при помощи крестьянскаго бала приобретено по 1894 г. 693 дес. Въ 1898 г. казнѣ принадлежало 17808 дес., дворянамъ 37115 дес., купцамъ и мѣщанамъ 11211 дес., другимъ лицамъ и учрежденіямъ 5909 дес. Надѣльной земли у крестьянъ было 208624 дес. Главное занятіе жителей — хлѣбопашество. Л. уѣздъ принадлежитъ къ черноземнымъ. Песчаная почва находится въ срединной части уѣзда, но ихъ мало. Большею частью черноземъ залегаетъ на лесѣ или валунной глинѣ, весьма рѣдко на песчанкахъ. Въ 1894 г. было подъ овиннымъ зерномъ 57057 дес., подъ овиннымъ 52556 дес., картофеля 6127 дес. и собрано ржи 410317 чет., пшеницы озимой 9481 чет., яровой 131 чет., овса 335806 чет., проса 81982 чет., гречихи 4155 чет., ячменя 160 чет., гороха 2667 чет., чечевицы 1957 чет., картофеля 279445 чет. Ульевъ въ уѣздѣ 14773. Лучшие сады—у помѣщиковъ. У крестьянъ въ 1888 г. было 3932 сада, съ 104251 дѣр. Рогатаго скота было въ 1894 г. 18560 гол., овецъ простыхъ 52480, тонкорунныхъ 6110, свиней 27581, лошадей 29482. Конскихъ заводовъ 14. Строительными работами занималось 1814 чел., разработкою дерева 360 ч., сапожниковъ было 192, овчинниковъ 78, кожевниковъ 14, кузнецовъ 80, слесарей 14, портныхъ 499, углежоговъ 185, рыбаковъ 79, охотниковъ 10, землекоповъ 246, шерстобитовъ-зализчиковъ 451, работающихъ на фабрикахъ 989; торговлею занимались 208; сельско-хозяйственныхъ рабочихъ и служащихъ 21966. Фабрикъ и заводовъ 685, съ производствомъ на 290700 р.: мельницъ водяныхъ 35, вѣтряныхъ 350, маслобоенъ 33, крупорушекъ и просорушекъ 106, гончарныхъ 20, кирпичныхъ 87, 2 известков. и 1 крахмальный зав., 1 глюкопильный. Торговыхъ документовъ выдано 1637. Сельскихъ ярмарокъ 6. Жит. 162880 (83155 ж. п.); православныхъ 161545 ч., раскольн-

ковъ 211, католиковъ 110, протестант. 28, магометанъ 31, армяно-григоріанъ 10, іуд. зак. 386, проч. испов. 64. Дворянъ 417, духовн. сосл. 536, почет. гражд. и купцовъ 1875, мѣщанъ 1888, военнаго сосл. 2863, крестьянъ 155210, проч. сословій 141. Всѣхъ населенныхъ пунктовъ 190, жилыхъ помѣщій каменныхъ 4014, и деревянныхъ 16171. Селеній, въ которыхъ болѣе 1 т. жит., было 54; изъ нихъ въ 9 болѣе 3 т. ж. Правосл. церквей самостоятельныхъ 71, приписныхъ 4. 2 стана, 11 волостей, 5 земскихъ начальниковъ; 3 мединскихъ участка; больница только въ Липецкѣ. На службѣ земства 4 врача — 3 участковыхъ и 1 больничннй, фельдшеровъ 11 въ уѣздѣ и 8 въ городѣ, акушеровъ 3 (1 при больницѣ и 2 при врачахъ). Аптека 1. Въ 1890 году земство израсходовало на врачебную часть 84462 р. По переписи (1890—94 г.) всѣхъ грамотныхъ крестьянъ-мужчинъ было 2838 и учащихся 1436, а женщинъ грамотныхъ 296 и учащихся 78. % грамотныхъ къ населенію былъ для мужчинъ 6,9%, для женщинъ—0,6. Земство израсходовало въ 1891 г. на народное образованіе 9298 р. Всѣхъ школъ было 31. Обучалось 2278 мальчиковъ и 237 дѣвочекъ. Церковно-приходскихъ школъ было 21, школъ грамотности 36. Всѣхъ земскихъ доходовъ въ 1891 г. было исчислено 99593 р., въ томъ числѣ съ земель и лѣсовъ 70940 р.; земскихъ расходовъ—99567 р., въ томъ числѣ на содержаніе управы 7717 руб. Губернское земство даетъ уѣздному земству пособіе по 250 р. въ годъ на 4-ый кл. при Л. женской гимназій. Черезъ уѣздъ проходятъ желѣзныя дороги Козлово-Воронежско-Ростовская и Орловско-Грязская. По отправкѣ товаровъ первое мѣсто занимаетъ Грязь. Въ городищѣ около Л. были найдены каменные и желѣзные орудія; есть и курганы. Въ 1850 г. въ нмн. Л. у. былъ укрѣпленный городокъ Сокольскій — теперь село. Ср. «Сборникъ статистическихъ свѣдѣній по Тамбовской губ.» (т. 8 и 18); «Геологическій очеркъ Л. уѣзда, въ связи съ минеральными источниками г. Липецка», И. В. Мухометова (СПб., 1886). Ост. литературу см. Тамбовская губ.

Липиць, **Липиць** (Lipik, Lippik)—курортъ въ Славоніи; 3 горячихъ (41, 47 и 68,7° Ц.) щелочно-кислыхъ источника, съ большимъ содержаніемъ іодистыхъ солей. Воды Л. специфическія при сифилисѣ, золотухѣ, опуханіяхъ железъ, хроническихъ женскихъ болѣзняхъ, ревматизмѣ; употребляются какъ внутрь, такъ и въ видѣ ваннъ.

Липиць (Николай Ивановичъ)—инженеръ путей сообщенія, профессоръ института (корпуса) инженеровъ путей сообщенія (1812—77). Напечаталъ: «Таблицы, формулы и численныя данныя для сокращенныхъ вычисленій и руководства при соображеніяхъ, относящихся до строительнаго искусства» (СПб., 1853), «О печалѣ инженера Быкова» (1857) и много статей по своей специальности, въ «Журналѣ Министерства Путей Сообщенія» (съ 1838), а также и статей критическихъ.

Липицгеръ (Сигфридъ Liptner)—нѣмецкій поэтъ, род. въ 1856 г.; бібліотекаръ австрійскаго рейхсрата. Его поэмы: «Der ent-

fesselte Prometheus» (1876) и «Renatus» (1876) интересны по глубинѣ и новизнѣ философскаго замисла. Липицскія произведенія Л. собраны въ книгѣ «Buch der Freude» (1880). Очень хороши его переводы Мицкевича, «Pan Thaddäus» и «Dziady».

Липицкиій (Karl Lipinski)—извѣстный польскій скрипачъ (1790—1861); концертировалъ съ большимъ успѣхомъ во многихъ городахъ, между прочимъ въ Кіевѣ, Петербургѣ, Варшавѣ, Парижѣ, Лондонѣ и Вѣнѣ. Писалъ преимущественно для скрипки: варьяціи, фантазіи, концерты. Выѣстѣ съ польскимъ ученымъ Залевскимъ издалъ собраніе польскихъ пѣсень Галиціи.

Н. С.

Липицкія Битвы.—1) Въ 1177 г. ростовцы и бояре ростовскіе, зная о предстоящей кончинѣ князя Михаила Юрьевича, послали въ Новгородъ за кн. Мстиславомъ Ростиславичемъ. Онъ немедленно прибылъ въ Ростовъ и, собравъ войско, двинулся къ Владиміру, желая занятіемъ этого города предупредить избраніе другого князя на мѣсто умирающаго Михаила. Но владимірцы уже дѣловали крестъ брату Михаилу Всеволоду Юрьевичу, который двинулся на встрѣчу Мстиславу. Изъ Суздаля Всеволодъ сдѣлалъ попытку къ примиренію съ Мстиславомъ. Онъ предлагалъ оставаться каждому въ томъ городѣ, который его избралъ, Суздаля же пусть самъ выбираетъ княземъ, кого захочетъ. Получивъ отказъ, Всеволодъ у Юрьева соединился съ переяславцами. Между тѣмъ Мстиславъ уже шелъ на Всеволода вдоль по р. Липицѣ. Битва произошла, у Юрьева, между Липицей и Гзой. Всеволодъ совершенно разбилъ Мстислава, который съ большимъ урономъ бѣжалъ въ Ростовъ. Такимъ образомъ во второй и послѣдній разъ старый городъ (Ростовъ) былъ побѣжденъ новымъ (Владиміромъ), послѣ чего уже не представлялъ больше своихъ притязаній. 2) Всеволодъ Юрьевичъ, умирая (1212), завѣщалъ владимірскій столъ своему второму сыну Юрью, обойдя старшаго сына Константина за послушаніе. Константинъ, которому достался Ростовъ, искалъ случая отнять у брата Владиміра. Между тѣмъ третій сынъ Всеволода, Ярославъ, призванный новгородцами, притѣснялъ ихъ, посягая на ихъ вѣчевые порядки. На помощь новгородцамъ противъ ихъ князя пришелъ Мстиславъ торопецкій. Мстиславъ и новгородцы заключили союзъ съ Константиномъ ростовскимъ, а Ярославъ соединился съ Юремъ владимірскимъ и другими братьями. Младшіе Всеволодовичи собрали большое войско и расположились у города Юрьева, тыломъ къ р. Гзѣ, на урочищѣ, еще до настоящаго времени извѣстномъ въ народѣ подъ именемъ Липицы. Мстиславъ предлагалъ заключить миръ, но Юрій и Ярославъ, полагаясь на свое многочисленное войско и превосходную позицію, отвергли предложеніе. Произошла битва, въ которой они были разбиты на голову (1216). Юрій лишился Владиміра, который перешелъ къ Константину, и принужденъ былъ довольствоваться незначительнымъ Радивовымъ-городкомъ на Волгѣ. Ярославъ, думавшій было отсидѣться въ своемъ краѣкомъ Переяславѣ, также дол-

нею был похоронен съ Константином и Мотиславом. Ср. графъ А. Уваровъ, «Дѣлѣ Олтыи 1177 и 1216 гг., по литовскимъ и архиепископскимъ князьямъ» (въ «Трудахъ Московскаго архиепископскаго общества», т. II, 1864).

Липиневичъ (Маріанъ Александровичъ)— юристъ и статистикъ, р.д. въ 1850 г., окончилъ курсъ въ Петербургскомъ унив.; доцентъ греческаго языка. Главные труды: «Исторія права въ русской литературѣ» («Журн. гражд. и угол. права», 1860), «Очеркъ материаловъ для историко-статистическаго описанія Угличскаго уѣзда» (Ярославль, 1864), «Дваженіе населенія въ Ярославской губ. за 1872—1882 гг.» (Ярославль, 1885), «Къ исторіи русскаго уголовного права XVIII в.» («Журн. гражд. и угол. права» 1885), «Условия субъективнаго соединенія исконъ» (тамъ же, 1886), «Нѣкоторыя новыя данныя для исторіи Екатерининской комиссіи» («Журн. Мин. Нар. Пр.», 1867).

Липиничаны—ист. Вессарабской губ., Хотинскаго у., въ 30 в. отъ у. г., на лѣвомъ берегу р. Прута, близъ австрійской границы, станція Новоселицкой вѣтви юго-зап. желѣзныхъ дорогъ. Основано ранѣе XVII в. и было населено литовскими выходцами, известными подъ именемъ «липичанъ» или курьеровъ; на обязанности ихъ лежало доставленіе денегъ и т. п. Жит. 2886, въ томъ числѣ евреевъ 2828, молдаванъ до 600 душъ, немного армянъ и болѣе 60 семействъ выгнаны. Дворовъ 872. Дѣя православыя церкви, синагога, 115 лавокъ, пристань, таможня III-го класса. Главное занятіе жителей—торговля (евреи и армяне), отчасти скотоводство (молдаване). Ежегодныя базары, на которые пригоняется скотъ, скупаемый австрійскими агентами для экспорта; другіе предметы экспорта (въ Австрію и Молдавію)—кожи, шерсть, рыба, веревки, шерстяныя, льняныя и металлическія надѣли. Главные предметы ввоза—соль-ледянка, нефть, волошскіе орѣхи. Въ 1891 г. привезено товаровъ изъ-заграницы на 54265 р. и бумажныхъ денегъ 49871 руб., вывезено за границу товаровъ на 28008 руб. и бумажныхъ денегъ 96886 руб.; таможенныхъ сборовъ поступило 8922 р. Фосфорита добывается ежегодно свыше 7000 пд.

Л. Т.

Липиничъ (Липинъ Израилевичъ)—математикъ. Сынъ раввина, уроженецъ Ковенской губ., Л. получилъ образованіе, ограничивавшееся изученіемъ библии и талмуда, но самоучкою изучилъ французскій и нѣмецкій яз. и, пройдя по иностраннымъ руководствамъ среднеобразовательный курсъ, отправился въ Германію, гдѣ поступилъ въ кенигсбергскій унив., откуда перешелъ въ берлинскую Gewerh Academie, окончивъ въ 1870 курсъ и защитивъ въ лейпсигской диссертацию: «Ueber die räumlichen Strahlendrehen». Вернувшись въ 1878 г. въ С.-Петербургъ, Л. выдержалъ экзаменъ на магистра математики, но диссертация осталась неоконченною за смертію Л., въ 1875 г. Въ 1868 г. Л. изобрѣлъ замѣчательный механизмъ для точнаго преобразованія прямолинейнаго движенія въ круговое. Приборъ этотъ описанъ въ статьѣ: «Ueber eine gelenkgeradeführung von

L. Lipkin» («Mémoires mathématiques de l'Académie Impériale a St.-Petersbourg», 1874).

Липинскій монастырь—одинъ изъ 4-хъ старейшихъ монастырей ч. 1-го чина славянской церкви. Простой славянской монастырь представляеть въ извѣстныя вѣка въ убогомъ видѣ и имѣеть до тѣхъ поръ, пока не онъ востанетъ и на историческіи раскольниковъ массы возростануть выкапывать и выкапывать и тѣмъ приближать сосниту сниту; и издрѣвнѣе слабое каменіе. Монастырь окрасится въ бурый видѣ. Монастырскую монастырскую массу выкапываютъ въ цилиндрическіе куски и сокращаютъ на ступи и прокладочныя вѣстк. При монастырѣ въ хлѣбъ или соловоу прибавлять чрезвѣчно нагрѣванія для того, чтобы монастырская масса не пробивалась во другуя стѣны хлѣба. Названный таинъ образовъ монастырь употребляется въ медленнѣ для обжариванія хлѣба рѣзанныхъ или умятыхъ рѣзъ, съ тѣмъ придать болшую или меньшую влажность болшому органу, для заплоты всннннхъ участіевъ воли отъ нагрѣванія рѣзъ и для прирѣзанія волюкъ и ипрессовъ къ воли.

Л. К.

Липиничинки—ист. Виленской губ., Олмянскаго у. Жит. 1692, двор. 216; востокъ 1 синагога, богадѣльня, больница, школа, 12 вѣнокъ, 2 нит. зад., живоаренный зав., верени мнц. Пять ярмар. въ году, базары еженд.

Липинче (Lipno)—уѣздъ г. Плоцкий гд., на рч. Мѣнѣ (притока Вислы), осн. въ 1879; извѣстенъ княземъ Владиславомъ Косицъ, 4-классное училище, больница. Заводы устьный, кожевенный, маслобойный и живоаренный. Жит. 5614.

Липиничинка—с. Елизаветградскаго у., Херсонской губ., при р. Сухомъ Тамилѣ. Образовалось изъ принятыхъ молдаванъ сннннхъ малороссовъ и раскольниковъ. Вышло военное поселеніе. Школа, лавка, двор. 64, жит. 8658.

Липинская долина—с. Полтавской гд., Гадячскаго у., при р. Хорошѣ, въ 26 в. отъ у. г. Двор. 696, жителей 4538. Дѣя пресл. цр., 65 вѣтранныхъ мнц.

Липиничаны (иначе Филиппоны или Филиппоны, т. е. филипповцы, по-румынски Lipoveni, вѣм. Lipowaner oder Philipronen)—название русскіхъ раскольниковъ или старообрядцевъ, живущихъ отчасти внѣ предѣловъ Россіи (въ Вуковинѣ, Румыніи, вост. Пруссіи), отчасти въ Прибалтійскомъ край и Царствѣ Польскомъ. Они отличаются трудолюбіемъ, стремленіемъ къ порядку и честности, во вмѣстѣ съ тѣмъ фанатичны и суевѣрны; во основаніи нѣкоторыхъ неправильно понятіемъхъ мѣстъ Священнаго Писанія относятся съ болшимъ презрѣніемъ къ земной жизни и часто рѣшаются на самоубійство. Впрочемъ, внутренній ихъ бытъ еще мало изслѣдованъ. Отъ окружающаго ихъ населенія они стараются держаться въ сторонѣ; съ особенною нетерпимостью относятся Л. въ Румыніи къ другимъ русскимъ сектантамъ, напр. къ скопцамъ, которыхъ даже не пускаютъ въ свои церкви и молельни, допуская туда, однако, русскіхъ (по крайней мѣрѣ православныхъ) изъ Россіи.

Гдѣ бы ни жили Л., повсюду они остаются русскими людьми. Драгоцѣнные свидѣнія о Л. въ Румыніи даетъ румынскій митрополитъ Мельхиседекъ въ своей книгѣ: «Lipovenismulu adice schismaticii sibi gasconilic si ereticii rusescl» (Бухарестъ, 1871); но эта книга сдѣлалась даже въ Румыніи почти библиографическою рѣдкостью, такъ какъ значительная часть изданія раскуплена и уничтожена самими Л. *Ир. II.*

Липовая гора — цѣпь горъ въ дачахъ Гороблагодатскаго округа, Верхотурскаго у., Пермской губ., состоящихъ изъ гранштейна. Л. гора отдѣляется отъ Уральскаго хребта, направляется къ ЮЮВ и оканчивается въ 5 в. отъ Баранчинскаго завода 2 отрогами: «Кудрявый камень» и «Синюю гору».

Липовець — уѣздъ гор. Киевской губ., на р. Собѣ, на высотѣ 988 фт. Есть предположеніе, что тутъ былъ сборный пунктъ татарской орды, кочевавшей востѣ нашествія Батты и известной подъ именемъ татаръ-липановъ. Сохранились на берегу р. Собѣ остатки замка, окруженнаго ровомъ. При Хмельницкомъ Л. былъ сотеннымъ мѣстечкомъ калыницкаго полка. Съ 1795 г. уѣздъ гор. Жит. 8968 (4426 м. п. и 4543 ж. п.): православныхъ 4208, раскольниковъ 102, католиковъ 486, протестантовъ 28, евреевъ 4128, проч. исповѣданій 22. Дворянъ 248, духовнаго сословія 26, почетныхъ гражданъ и купцовъ 92, мѣщанъ 4996, крестьянъ 3076, отставныхъ военныхъ чиновъ съ семействами 481, проч. сословія 50. Церквей православныхъ 2, католическій костелъ, синагога, 6 еврейскихъ молитвенныхъ школъ. Городское 2 класса мужское и женское училища, съ приготовительнымъ и рукодѣльнымъ классами. Городская больница, 5 врачей. Въ 1894 г. городскихъ доходовъ получено 9892 руб., а на расходы 9970 руб., въ томъ числѣ на город. управленіе 2065 руб., на пожарную часть 2689 руб., на лечебную часть 690 руб., на народное образованіе 1185 руб. Фабрики и заводы: мукомольн. 2 (на 52000 руб.), винокур. 1 (на 175000 руб.), табачн. 2 (на 21000 руб.), кирпичн. 1 (на 2500 руб.). Ремесленниковъ 412. Базары 3 раза въ недѣлю. У города земли 1990 дес., изъ которыхъ 1465 дес. пахатной и 35 дес. лѣса. *А. О. С.*

Липовецкій уѣздъ занимаетъ юго-зап. уголокъ Киевской губ. и граничитъ съ Подольской губ. Границы повсюду искусственныя и очень неправильныя. Пространство по новѣйшимъ даннымъ 2540,6 кв. в. = 264646 дес. По устройству поверхности Л. уѣздъ принадлежитъ къ возвышеннымъ частямъ Киевской губ. Находясь на восточной окраинѣ западно-русской возвышенности, онъ имѣетъ среднюю высоту между 80 и 100 саж. надъ уровнемъ моря. Наибольшія абсолютныя высоты находятся на окраинахъ уѣзда, въ сосѣдствѣ съ Бердичевскимъ у. — на СЗ и съ Уманскимъ — на ЮВ, гдѣ находится водораздѣлъ между бассейнами Днѣпра и Буга; середина уѣзда менѣе высока. Къ наиболѣе возвышеннымъ точкамъ относятся: Зозовъ 911 фт., Плисковъ 724 фт., въ центральной части уѣзда: Монастырище 632 фт., Юстинъ-Градъ 602 фт., Дашевъ 528 фт., и др. Расчлененіе рельефа вообще незначительно, склоны возвышенныхъ частей пологіе, рѣч-

ные берега не крутые, овраги развиты только въ западной части уѣзда, въ бассейнѣ р. Буга, и достигаютъ небольшихъ размѣровъ. Главная рѣка уѣзда, прорѣзывающая его съ С на ЮВ — р. Собѣ (системы Буга), съ притоками Будневкой, Поганкой, Нешевкой, Свицаркой, Скибиной и др.; на СВ протекаютъ рѣки системы Буга — Горный Тикичъ (притокъ Гнилого Тикича) и системы Днѣпра — р. Роська (притокъ Роси). Всѣ эти рѣки незначительны и несудоходны, мѣстами запружены плотинами. Озеръ нѣтъ. Незначительныя болота встрѣчаются въ долинахъ рѣкъ. Почвы уѣзда очень разнообразны, на СЗ черноземъ, на З глинистыя, на В — болѣе песчаныя. Геологическое строеніе Л. несложно. Повсюду здѣсь выступаетъ гранитъ и другія кристаллическія породы, на которыхъ лежатъ верхне-третичныя бѣлые пески (зруса киевскихъ бѣлыхъ песковъ), постепенно выклинивавшіеся съ В на З и прикрытые глинисто-песчаными послѣтретичными отложениями. Артезианскія воды въ пластовыхъ породахъ нѣтъ; ключи очень обильны въ гранитныхъ скалахъ (въ долинахъ рѣкъ). Разрабатывается гранитъ (въ 8 пунктахъ) и горшечная глина. О климатѣ, фаунѣ и флорѣ — см. статью Киевская губ. Выселенъ въ 1892 г. въ Томскую губ. 52 семьи, въ 288 душъ; въ отхожихъ промыслахъ было 2994 чел. Усадебной земли 4705 дес., подъ садами 2601 дес., подъ огородами 7470, подъ пашнями 126055, подъ паромъ 60928, подъ заливными лугами 2314, подъ незаливными лугами 7997, подъ выгонами 2423, подъ строевымъ лѣсомъ 8967, подъ дровянымъ лѣсомъ 7827, подъ кустарниками 8560. Главныя занятія жителей — земледѣіе, садоводство и пчеловодство. За десятилѣтіе 1888—92 гг. средній посѣвъ всѣхъ зерновыхъ хлѣбовъ составлялъ 954895 пд., средній сборъ — 5506807 пд., средній остатокъ, за удовлетвореніемъ потребности на посѣвъ и продовольствіе — 1888934 пд. (на душу 9,2 пд.); средній сборъ картофеля 502556 пд., средній остатокъ, за вычетомъ на посѣвъ — 401949 пд. Средній ежегодный сборъ ржи до 1359000 пд., пшеницы озимой и яровой до 1828000 пд., овса до 1172000 пд., ячменя до 369000 пд., гречихи до 222000 пд., проса до 407000 пд., кукурузы до 18000 пд., картофеля до 503000 пуд. Въ 1898 г. вывезено хлѣба изъ Л. уѣзда 214800 чет. Сады и огороды распространены повсемѣстно. Пчеловодство также значительно развито (у зажиточныхъ крестьянъ по 400 — 600 ульевъ). До проведенія желѣзной дороги большое значеніе для населенія имѣлъ извозный промыселъ. Лѣса, составлявшие въ 1864 г. 18% всей площади уѣзда, нынѣ сильно вырублены и составляютъ только 9,3% всей земли; лѣса всѣ лиственные (главныя породы дубъ, липа и кленъ). Въ 1892 г. числилось лошадей 27685, рогатаго скота 31497 гол., овецъ (простыхъ) 60565, ковъ 755, свиней 28276. Добыча полезныхъ ископаемыхъ (гранита и глины) незначительна (до 360 куб. саж. въ годъ) и производится кустарнымъ способомъ. *II. Т.*

Конскихъ завод. 8. Кустарные промыслы въ уѣздѣ мало развиты. Сахарныхъ заводовъ 7, съ оборотомъ 4108009 р.; при нихъ есть больницы и школы. Винокуренныхъ зав. 5, съ про-

изв. на 588000 руб., табачных 2 (на 7800 р.), кирпичных зав. 8 (на 28380 руб.), мукомол. 9 (на 895900 руб.). Мельницъ вѣтряныхъ 136, водяныхъ 129, конныхъ 4, крупорушекъ 42. Жит. 210946 (104870 мжч. и 106076 жнщ.); православныхъ 167956, раскольниковъ 211, католиковъ 5118, протестантовъ 110, евреевъ 37475, другихъ исповѣданій 78. Дворянъ 1248, духовн. сосл. 988, почетныхъ гражданъ и купцовъ 581, мѣщанъ 38939, крестьянъ 161475, военныхъ сосл. 7520, проч. сосл. 195. Естественная прибыль населенія за 10 лѣтъ (1881—1890)—30448 чел. Волостей 16, сельскихъ обществъ 172, населенныхъ пунктовъ 310, съ 27562 дворами. Церквей православныхъ 123, католич. 18, синагогъ 41. 2 стана, 2 участка судовъ. Школъ мн. нар. пр. 1 двухл. и 9 однокл., церковно-приходскихъ школъ 76, еврейскихъ хедеровъ 25, Врачей 15, приемныхъ покоевъ 4. Богѣе 3 т. жит. въ 5 мѣстечкахъ. Богѣе значительныя ярмарки въ м. Дашевѣ и Илинцахъ. Визъ рѣки Соби найдены старинныя польскія монеты. Въ с. Кальникѣ есть подземный ходъ. Въ с. Мервинѣ сохранились развалины старинной крѣпости. Есть насѣнные валы и курганы. Лит. см. Кіевская губ. А. О. С.

Липовица (Вольная)—с. Тамбовской губ. и уѣзда. Жит. 3385, двор. 565, школа, базары еженедѣльно.

Липовица (Архангельское)—с. Тамбовской губ. Моршанскаго у. Жит. 3618, дв. 518, школа.

Липовица (Козьмодемьянское)—с. Саратовской губ. Парицкаго у. Жит. 3638, двор. 519, школа, 3 лавки, красильня, 14 вѣтр. мнц.

Липовица—с. Самарской губ. Ня-олаевскаго у. Двор. 598, жит. 4156. 2 школы, больница, 16 лавокъ, 18 вѣтр. мнц., 4 пост. двора, 3 ярмарки, базары еженедѣльно.

Липовица—с. Вобровскаго у., Воронежской губ., въ 24 в. отъ у. г. Двор. 521, жит. 8320, школа.

Липовичевъ (Степанъ Васильевичъ)—ориенталистъ, корреспондентъ сиб. акад. наукъ по отдѣлу вост. литературъ и древностей. Ум. въ 1841 г. Составилъ «Каталогъ китайскимъ и японскимъ книгамъ въ библиотекѣ Императорской академіи наукъ хранящимся» (СПб., 1818; съ П. Каменскимъ) и «Маньчжурскій словарь» (СПб., 1838); перевелъ съ маньчжурскаго «Уложеніе китайской палаты вѣщихъ сношеній» (СПб., 1828).

Липовичъ (Іеронимъ, 1717—1769)—славонскій писатель, францисканецъ. Главный трудъ его по церковному праву: «Praerogativae tertii ordinis S. Francisci» (1769). Сборникъ проповѣдей его—«Sermones morales»—изд. въ 1766 г. Напечаталъ еще собранія молитвъ «Stargica pebeska» и «De modo ss. Trinitati laudes persolvendi».

Липовый цвѣтъ—содержитъ слизистое, сахаристое, бѣловое и дубильное вещества. Свѣжые цвѣтки содержатъ слѣды эфирнаго масла, котораго нѣтъ въ высушенныхъ цвѣткахъ. Любимое народное средство, употребляется въ видѣ настоя (заваривается какъ чай), главнымъ образомъ какъ потогонное при различныхъ простудныхъ заболѣваніяхъ. Запахъ свѣжихъ цвѣтовъ весьма пріятный, вкусъ слизисто-сладковатый и слабо вяжущій. Д. К.

Липовыя (Tiliaceae)—семейств. дольныхъ свободнорастущихъ растений, ревя или кустарники, рѣдко—многолѣтніе даже однолѣтніе травы. Листья съ приликами, рано опадающими, цѣльные или пастые. Цвѣты собраны въ видѣ многоцвѣтныхъ соцветій. Цвѣты двуполовые, но правильные (многосимметричные), число чл. въ чашечкѣ и вѣнчикѣ 5, рѣдко 4. Тычи по большей части много, рѣдко 10. За многолѣтняя, столбикъ одинъ, заканчивая цѣльнымъ или раздробленнымъ на вѣточки, гласно числу гнѣздъ завязи, рыльцемъ. Плодъ сухой, многогнѣздый или изрѣдка одногнѣздый вследствие недоростанія, раскрывается или не раскрывается. Сѣмена съ бѣлкомъ, зародки съ листоватыми, часто лопастными сѣмядолями. Сюда 85 родовъ и 370 видовъ. Они распространены преимущественно въ жаркихъ странахъ. Одинъ центръ ихъ распространенія въ юго-вост. Азіи, другой въ Бразиліи. На С. дальше 65° с. ш. (липа) не идутъ, на Ю.—не дальше 40° ю. ш. Главные и самые многочисленныя роды: *Grewia* L.—деревья и кустарники Стараго свѣта—60 видовъ, *Tilium* L.—травы, полукустарники и кустарники Новаго и Стараго свѣта, *Cochlosia* L.—травы, полукустарники и кустарники теплыхъ и жаркихъ странъ обоихъ полушарій, видовъ 35. Сюда, между прочимъ, джуттъ (*C. sarcularis* и др.), *Tilia* L.—липа; *Sloanea* L. Деревья тропической Америки, до 80 видовъ; *Elaeagnus* L. до 50 видовъ тропической Америки, тихоокеанскихъ острововъ и Австраліи; *Sapindus* L. А. К.

Липома (мед.)—жировая опухоль, жировикъ—доброкачественная соединительнотканная опухоль; развивается въ слое подкожной соединительной рыхлой ткани и можетъ проникнуть вглубь между мышцами и сосудистыми пучками до надкостницы. Опухоль можетъ достигнуть нѣсколькихъ десятковъ фунтовъ вѣса; она мягкой консистенціи, совершенно безболѣзненна и легко подвижна. Растетъ медленно. Липома чаще встрѣчается у тощихъ субъектовъ въ мѣстахъ, бдныхъ жировой тканью: на верхней части спины, плечевомъ поясѣ, наружной поверхности плеча и бедра. Разлитая Л. (*lipoma diffusum*)—накопленіе безъ рѣзкихъ границъ громаднхъ массъ жира. Этому образованію обязаны въ большинствѣ случаевъ существованіе такъ называемаго гигантскаго роста: одна или нѣсколько конечностей достигаютъ огромныхъ размѣровъ. Л., достающія большіхъ размѣровъ или мѣшающія функціи какого-либо органа, выстукаются. Причина образованія Л.—неизвестна.

Липоматовъ—см. Ожирѣніе.

Липома—лѣвый притокъ р. Пешумы, на всемъ своемъ 120 вер. теченіи служитъ границею между Пруссіею и Царствомъ Польскимъ. Л. не судоходна и не сплавна.

Липина (Lipra)—торговое мѣстечко въ Темешскомъ комитатѣ Венгріи, влѣво отъ Мароша. 7000 жителей. Женскій монастырь; кустарныя деревянныя и гончарныя ладки; главный складочный пунктъ для седмиградской соли.

Липпе (Lippe) — правый приток Рейна, въ прусской провинці Вестфалии, начинается на западномъ склонѣ Липпскаго гѣса, течетъ въ западномъ направленіи и, пройдя 255 км., впадаетъ въ Рейнъ у Везеля. Берега Л. низки, часто затопляются; судоходность ея начинается отъ Липпштадта и поддерживается 12 плывами. Л. принимаетъ слѣва Альту (съ Альтеной), затѣмъ Аасу, а справа—Стеферъ.

Липпиге (Lippe; въ отличіе отъ Шаумбургъ-Д.—Д.—Детмольтъ) — княжество, входящее въ составъ Германской имперіи. 1222 кв. км.; граничитъ съ Пруссіей и княж. Вальдекъ. Страна покрыта горами Тевтобургскаго гѣса (съ ЮВ на СЗ) и его отрогами. Рѣки бассейна Везера: Вера, Везеръ (7—8 км. вдоль границы), бассейнъ Рейна: Л. съ притоками, Эисъ. Климатъ довольно суровый. Жителей 128414. Главное занятіе—сельское хозяйство; успешное скотоводство; рогатый скотъ, свиньи, овцы и ихъ шерсть — предметы вывоза. Л. одна изъ самыхъ гѣсистыхъ областей Германіи: двѣ седьмыхъ пространства подъ гѣсомъ; очень тщательное гѣсоводство. Соли, углекислые и серные источники. Семь городовъ, главный—*Детмольтъ*. Владѣнія дворянскія и крестьянскія — нераздѣльные майораты; безземельные ежегодно выселяются. Ручное тканье полотно, мало по малу вытѣсняемое машиннымъ. Въ административномъ отношеніи страна раздѣлена на 5 округовъ; города управляются самостоятельно. Во главѣ правленія стоитъ министр. Духовная консисторія завѣдуетъ и школами. Бюджетъ на 1895—96 г.: приходъ и расходъ 1190614 мар.; къ концу 1894 г. консолидированный госуд. долгъ составлялъ 810398 м.

Исторія. Нынешнее княжество Л., получившее свое названіе отъ р. Л., въ древности было населено герусками, которымъ вождь, Арминій, одержалъ здѣсь въ 9 г. по Р. Хр., въ Тевтобургскомъ гѣсу, побѣду надъ легионами Вара (см. Арминій). Впослѣдствіи Л. входило въ составъ Саксоніи. Въ войнахъ для покоренія саксовъ Карлъ Великій при Татмелли (Детмольтъ) далъ предпоследнюю, рѣшающую битву. Какъ названіе области, Л. упоминается впервые въ 1123 г. Бернардъ II, извѣстный какъ военачальникъ при Генрихѣ Львѣ, построилъ Липпштадтъ. Приобрѣтенія, сдѣланныя въ XIV и XV в. его преемниками, были снова утрачены вслѣдствіе раздѣловъ, семейныхъ распрій и участія въ кровавыхъ усобицахъ. Симонъ V въ 1529 г. былъ признанъ имперскимъ графомъ. Нынешній составъ страны установился въ XVI в. Бернгардъ VIII присоединился въ 1556 г. къ лютеранскому исповѣданію. Сынъ его, Симонъ VI, ввелъ реформатское исповѣданіе, которое съ тѣхъ поръ является преобладающимъ. Хотя еще въ XIV вѣкѣ введено было право первородства, однако Симонъ VI раздѣлилъ свои земли между тремя сыновьями, изъ которыхъ старшій, Симонъ VII, продолжалъ главную линію, Л.—Детмольтъ, второй, Оттонъ, основалъ линію Бракскау, а третій, Филиппъ—линію Шаумбургъ или Бюкебургъ. Линія Браке вымерла въ 1709 г. Отъ главной линіи отдѣлились еще боковыя—Л.—Вистерфельдъ и Л.—Вистерфельдъ-Вейссельфельдъ. Въ 1720 г. Симонъ-Генрихъ-Адольфъ

былъ возведенъ въ княжеское достоинство. Княгиня Паулина, управляя княжествомъ во время несовершеннолѣтія ея сына, Павла-Александра-Леопольда, отиѣнила крепостное право, обновила учебную часть и въ 1819 г. даровала странѣ представительство, чему возпротивились, однако, дворянство и шаумбургская родня, вслѣдствіе чего распоряженіе было отиѣнено союзнымъ сеймомъ. Павелъ-Александръ-Леопольдъ принялъ правленіе въ 1820 г. и въ 1836 г. даровалъ странѣ конституцію, измѣненную, въ либеральномъ духѣ, въ 1848 г., по восстановленію въ прежнемъ видѣ, въ 1853 г., сыномъ и преемникомъ Павла, Леопольдомъ. Въ 1866 г. князь примкнулъ къ Пруссіи и потомъ присоединился къ сѣв.-германскому союзу. Леопольду въ 1876 г. наследовалъ братъ его Вольдемаръ, договорившійся съ ландтагомъ относительно новаго избирательнаго закона. Сооруженіе памятника Арминію на Гротенбургѣ, близъ Детмольтъ, въ августѣ 1875 г., постройка желѣзно-дорожной линіи Герфордъ-Детмольтъ и выставка въ Детмольтѣ, гѣтомъ 1881 г., много способствовали экономическому подъему страны. Со смертью князя Вольдемара главная линія дома Л. должна прекратиться. Ср. Шнекеданцъ, «Das Fürstentum Lippe-Deimold» (Гильдесгеймъ, 1830); Фалькманъ, «Beiträge zur Geschichte des Fürstentums Lippe» (т. I—V, Детмольтъ, 1847—87; т. I, 2 изд. 1857); Прейссъ и Фалькманъ, «Lippische Regesten» (т. I и II, тамъ-же, 1860—63); Вертъ и Анемюллеръ, «Bibliotheca Lippsica. Uebersicht über die landeskundliche und geschichtliche Litteratur des Fürstentums L.» (тамъ-же, 1886). По вопросу о престолонаслѣдіи см. Захарія и Цепфль, «Zwei Rechtsgutachten, die Ebenbürtigkeitsfrage im fürstl. und gräfll. Hause L. betreffend» (Гейдельб., 1875); Лабандъ, «Die Thronfolge im Fürstentum L.» (Фрейб., 1891).

Липпиге (графъ Леопольдъ Lippe)—пруссійскій госуд. дѣятель (1815—89); занималъ различныя судебныя должности; въ мартѣ 1862 г. былъ назначенъ м-ромъ юстиціи въ кабинетѣ Гогенлоэ и сохранилъ этотъ постъ въ м-вѣ Бисмарка. Въ эпоху конфликта Л. съ особеннымъ рвеніемъ преслѣдовалъ либерализмъ среди чиновниковъ своего вѣдомства и старался въ политическихъ процессахъ вліять на рѣшенія суда. Особенно ожесточенную оппозицію вызвало рѣшеніе верховнаго суда претивъ свободы рѣчь въ парламентѣ, сдѣланное въ возможномъ лишь вслѣдствіе произвольнаго привлеченія къ участию въ дѣлѣ лишняго числа судей. 5 дек. 1867 г. Л. былъ замѣненъ Леонгардтомъ; вслѣдъ за этимъ онъ выступилъ врагомъ Бисмарка, съ политикою котораго онъ боролся въ верхней палатѣ, во главѣ партикуляристовъ и ультрамонтанъ.

Липперть (Филиппъ-Даніель Lipperdt, 1702—1785)—издатель «Данцихотки», весьма важнаго пособия для знакомства съ древними германскими и вообще съ произведеніями античнаго искусства. Изобрѣта особую, плотную, блестящую и прочную массу, очень удобную для изготовленія оттисковъ съ рельефныхъ изображеній, онъ занялся съ 1738 г. сниманіемъ, при ея помощи, копій съ древнихъ рѣзныхъ камней и сталъ издавать эти копіи съ приложеніемъ

краткихъ объясненій. Такимъ образомъ являлась его «Dactylithesa», содержащая въ себѣ 8150 отгисковъ, расположенныхъ на 57 таблечкахъ и образующая 8 тома (1 и 2 т. съ латинскимъ каталогомъ, составленнымъ Кристи, 1755—56; 3 т. съ реестромъ, составленнымъ Гейне, 1762). Особенно любопытные отгиски изъ числа вошедшихъ въ этотъ сборникъ изданы въ 2 томахъ, съ нѣмек. объяснительнымъ текстомъ, въ 1767 г., а дополненіе ко всей «Дактилотеке» — въ 1768 г.

Липперть (Julius Lippert) — нѣм. историкъ, род. въ 1839 г. Гл. труды его: «Der Seelenkult in seinen Beziehungen zur althebr. Religion» (Б., 1881), «Die Religionen d. europ. Kulturvölker, der Litauer, Slawen, Germanen, Griechen und Römer in ihrem geschichtlichen Ursprunge» (тамъ же, 1881), «Christentum, Volksglaube und Volksbrauch» (тамъ же, 1882), «Allgemeine Geschichte des Priestertums» (тамъ же, 1883), «Die Geschichte der Familie» (Штуттг., 1884), «Kulturgeschichte der Menschheit in ihrem organischen Aufbau» (тамъ же, 1886—87; есть сокращенный русский перевод).

Липпи (Lippi) — фамилія двухъ флорентійскихъ живописцевъ, принадлежащихъ къ главнымъ двигателямъ искусства въ начальной порѣ итальянскаго Возрожденія. 1) *Фра Филиппо Л.* (по отцу — Филиппо ди-Томазо Л.), сынъ бѣднаго мясника, род. во Флоренціи около 1406 г., въ раннемъ дѣтствѣ потерялъ своихъ родителей и остался на попеченіи тетки, отъ которой, нѣсколько времени спустя, былъ взятъ на воспитаніе, изъ милости, братіей м-ря дель-Кармине, гдѣ, 16 лѣтъ отъ роду, принялъ обѣтъ монашества. Развился подъ вліяніемъ Мазолино и Мазаччо; на его художественное образованіе имѣлъ также вліяніе Фра-Анджело Фьезольскій. Вросивъ въ 1431 г. монастырскую жизнь, продолжалъ, однако, носить иноческую одежду. Старинные биографы Л. рассказываютъ, будто онъ былъ захваченъ въ Анконѣ берберійскими пиратами, увезенъ ими въ Африку и провѣлъ тамъ нѣсколько лѣтъ въ рабствѣ; но это преданіе не подтверждается никакими документами. Напротивъ того, не подлежитъ сомнѣнію другой эпизодъ въ жизни Л. — похищеніе имъ въ 1456 г. изъ женскаго монастыря въ Прато молодой монахини, Лукреціи Вутти, и женитьба на ней, вслѣдствіе которой ему пришлось испытать много неприятностей и тревогъ, пока папа, по ходатайству флорентійскаго герцога Козимо Медичи, не освободилъ супруговъ отъ монашескаго обѣта и не призналъ ихъ брака законнымъ. Однако, и послѣ того, не смотря на свою громкую извѣстность, Л. не зналъ покоя и, по причинѣ своей безпорядочной жизни и расточительности, былъ преслѣдуемъ кредиторами. Работалъ преимущественно во Флоренціи, нѣкоторое время въ Падуѣ (1434), въ Прато (1453—65) и, наконецъ, въ Сполетто, гдѣ и ум. 9 окт. 1469 г. Значеніе Л. въ исторіи искусства состоитъ въ томъ, что онъ, послѣ Мазаччо, еще рѣшительнѣе и сильнѣе направилъ возрождающуюся итальянскую живопись на путь натурализма. Любовь къ земнымъ радостямъ, восхищеніе при видѣ красоты, страстность, чувственность и пылкость фантазіи сильно сказыва-

ются въ его произведеніяхъ, но жм., то, что ихъ темы относятся къ области низшихъ одицетвореній. Въ его фигурахъ много искренности, увлеченія жизнью, гуманности и тонкаго пониманія красоты, что производятъ неотразимое впечатлѣніе, хотя рою прямо противорѣчатъ требованіямъ коввой живописи. Его мадонны — очаровательныя невинныя дѣвушки или нѣжнолиція молодыя матери; его Младенцы-Христъ ангелы — прелестныя реальныя дѣти, пылу здоровьемъ и весельемъ. Достоинство его вописи возмущается сильнѣмъ, блестящимъ жизненнымъ колоритомъ и веселымъ пейзажемъ или нарядными архитектурными мотивами, составляющими обстановку сцены. Изъ фресковыхъ работъ этого высокодаровитаго художника, наиболее замѣчательныя находятся въ соборѣ Прато (сцены изъ житія св. Стефана, среди которыхъ особенно хороши «Погрѣбене св. Стефана» и «Ширь Ирода») и въ соборѣ Сполетто (два ряда сценъ изъ житія Богоматери, въ томъ числѣ прелестное «Коронованіе Приснодѣи»). Относительно станковыхъ картинъ Л., надо замѣтить, что онъ первый сталъ придавать имъ круглую форму — писать картины, для которыхъ итальянскія условныя названія quadri tondi и которыми вскорѣ вошли въ употребленіе не только въ домашнихъ и сельскихъ, но и церквяхъ, въ замѣтъ распространеныхъ предъ тѣмъ триптиховъ. Флорентійскія галереи содержатъ въ себѣ много произведеній Л. въ этомъ родѣ. Таково, между прочимъ, восхитительное «Коронованіе Богородицы» во флорент. акд. худож., и «Мадонна со сценою Рождества Богородицы на заднемъ планѣ», во дворцѣ Питти. Изъ картинъ Л., встрѣчающихся въ Италіи, особенно любопытны: «Вѣчаніе Богоматери» (кругл. формы), въ луврскомъ музеѣ, «Преса. Дѣва, покоящаяся Младенцу-Христу», въ берлинскомъ музеѣ, «Св. Иоаннъ-Предтеча», въ лондонской національной галлерей, и «Крещеніе Господне», тамъ же. 2) *Филиппино Л.*, сынъ предыдущаго, ученикъ Фра-Диаманте, развившійся дѣлѣ подъ вліяніемъ Сандро Боттичелли и отчасти другихъ произведеній, род. въ Прато ок. 1457 г.; работалъ во Флоренціи и нѣкоторое время въ Прато и Римѣ, умеръ во Флоренціи 18 апр. 1504 г. По характеру своего творчества, онъ прямо примыкаетъ къ Боттичелли, но проявляетъ, сравнительно съ нимъ, еще болѣе значительный талантъ, еще большую смѣлость. У него, какъ и у этого художника, главная отличительная черта — сильный драматизмъ, но еще больше свободы и ловкости въ группировкѣ фигуръ и рисункѣ ихъ движеній, хотя порозъ онъ также впадаетъ въ аффектацію и вычурность. Изображаемыя сцены онъ любитъ окружать архитектурными деталями съ богатою орнаментировкою, составляющею плодъ усерднаго изученія имъ римскихъ древностей. Къ числу раннихъ и отличнѣйшихъ работъ Л. по части стѣнной живописи принадлежатъ фрески, которыми онъ довершилъ украшеніе капеллы Бранкаччи въ прк. С.-Марія-дель-Кармине, во Флоренціи, начатое Мазолино и Мазаччо: «Изведеніе ап. Петра изъ темницы», «Воскрешеніе царскаго сына», «Ап. Петръ и Павелъ

предъ проконсуломъ» и «Мученическая смерть св. Петра». Изъ богѣ последнихъ произведеній Л., въ томъ же родѣ, замѣчательны фрески капеллы св. Фомы Аквинскаго, въ црк. С.-Маріа-сопра-Минерва, въ Римѣ, а именно огромная композиція: «Горькое св. Фомы надъ еретиками» и меньшая: «Ваяніе Богородицы на небо», наконецъ, фрески капеллы Строцци, въ флорентійской црк. С.-Маріа-Новелла, изображающія дѣянія ап. Іоанна и Филиппа, между прочимъ превосходное «Воскрешеніе Друзьяны». Станковыми картинами Л. не особенно многочисленны, хотя и встрѣчаются въ нѣкоторыхъ музеяхъ и флорентійскихъ церквахъ. Самыя лучшія между ними — «Явленіе Богоматери св. Веретарду», большой алтарный образъ въ црк. Вади, во Флоренціи, и «Мадонна, съ предстоящими ей св. Іеронимомъ и Доминикомъ», въ лондон. націон. галлерей. Относительно обихъ Л., ср. Crowe u. Cavalcaselle, «Geschichte der italien. Malerei, deutsche original-Ausgabe besorgt v. Max Jordan» (8 т. Лип., 1870, стр. 52—85, 172—204).

А. С.—а.

Липпінкоттъ (Сара-Дженъ Lippinkott, урожд. Clark, род. въ 1823 г.)—американская писательница, пишетъ подъ псевдонимомъ Grace Greenwood. Главныя соч.: «Greenwood Leaves», «History of my pets», «Poems», «Recollections of my childhood», «Haps and mishap of a tour in England», «New Live in new lands», «Stories for home-folks».

Липпманнъ (Габріэль Lippmann, род. въ 1845 г. въ Люксембургѣ)— французскій физикъ. Проработавъ нѣсколько лѣтъ въ физическxъ и химическихъ лабораторіяхъ Германіи, онъ въ 1875 г. вернулся въ Парижъ, гдѣ защитилъ замѣчательную диссертацию, подъ заглавіемъ: «Relation entre les phénomènes électriques et capillaires». Въ 1888 г. Л. былъ назначенъ преемникомъ Брюно по кафедрѣ теоріи вѣроятностей и математической физики въ Faculté des sciences. Въ 1886 г. онъ занялъ послѣ Жамена кафедру экспериментальной физики въ Сорбоннѣ и былъ избранъ въ члены академіи наукъ. Л. произвелъ нѣкій рядъ исследованийъ надъ электрокапиллярными явленіями, открытыми имъ въ 1878 г., надъ поляризацией электродовъ, надъ электромагнетизмомъ; надъ теоріей волосности и т. д., при чемъ выказалъ себя не только искуснымъ экспериментаторомъ, но и замѣчательнымъ теоретикомъ. Онъ воспользовался явленіемъ поверхности натяженія ртути въ соприкосновеніи ея окисленной водой при ея электризаціи, чтобы устроить чрезвычайно чувствительный приборъ, такъ называемый *капиллярный электрометръ*. Онъ изобрѣлъ также *электрокапиллярный датчикъ*, для превращенія электрической энергии въ механическую работу и обратно, *ртутный гальванометръ*, *ртутный электродинамометръ* и т. д. Л. далъ удобный методъ для измѣренія сопротивленія жидкостей и указалъ на два важныхъ факта, касающихся прохожденія электричества черезъ электроды: вода, заряженная положительно, при соприкосновеніи съ отрицательнымъ электродомъ, содержитъ излишекъ водорода, который растворяется, лишь только видныя электро-возбудительная сила достигнетъ достаточной вели-

чины; точно также вода, заряженная отрицательно вокругъ положительнаго электрода, содержитъ излишекъ кислорода. Онъ указалъ новые способы для опытнаго опредѣленія «ома» и для измѣренія сопротивленія въ абсолютныхъ единицахъ. Онъ первый освѣтилъ слѣдствія принципа сохраненія электричества и применилъ ихъ для рассмотренія задачъ теоретическаго электричества. Въ послѣднее время Л. посвятилъ себя разработкѣ методовъ цвѣтной фотографіи, основанныхъ на интерференціи свѣта (см.) и достигъ интересныхъ результатовъ. Кромѣ многочисленныхъ статей, въ журн. «Journal de physique», «Annales de chimie et de physique» и въ «Comptes rendus de l'Académie des sciences», Л. напечаталъ весьма извѣстный «Cours de Thermodynamique professé à la Sorbonne» (Парижъ, 1886 и 1888 гг.).

Липпштадтъ (Lippstadt)—гор. въ прусской пров. Вестфалии, на р. Липпе; прежде крепость и ганзейскій гор. Слѣшкомъ 10 т. жит. Машины, сельскохоз. орудія, табакъ, пиво, значительная торговля. Основанъ въ XII в.

Липштради (Иванъ Петровичъ)— ген.-м., историкъ (1790—1860); отецъ его, директоръ російскихъ фбр. и устроитель александровской мануфактуры, выѣхавъ въ Россію изъ Швейцаріи, участвовалъ въ войнахъ 1812—1814 гг., позже служилъ въ Одессѣ при князѣ Воронцовѣ; оставивъ военную службу, былъ чиновникомъ особыхъ порученій сначала при министрѣ внутреннихъ дѣлъ (съ 1840 г.), а потомъ при удѣльномъ вѣдомствѣ (съ 1856 г.). Главныя его труды: «Краткое обзоріе отечественной войны отъ 17 авг. до 2 сент.» (СПб., 1856); «Вородинское сраженіе» (1861); «Восточный вопросъ и Болгарія» (М., 1868); «Болгарія» (1877); «Взглядъ на театръ военныхъ дѣйствій на Дунаѣ и т. д.» (1878). Многочисленныя статьи Л. (между прочимъ о раскольникахъ) печатались въ «Русской Старинѣ», «Русскомъ Архивѣ», «Чт. М. О. И. Др.» и др.

Л. игралъ видную роль въ такъ назыв. дѣлѣ петрашевцевъ. По порученію м-ра внутр. дѣлъ, Л. А. Перовскаго, онъ болѣе года имѣлъ наблюденіе надъ Петрашевскимъ и его кружкомъ и 20 апр. 1849 г. представилъ Л. В. Дубельту четыре именные списка лицъ, болѣе или менѣе прикосновенныхъ къ гайному обществу; всѣ они были арестованы. Слѣдственная коммиссія пригласила Л. высказать свое мнѣніе о дѣлѣ; представленная имъ записка (напеч. въ «Русской Старинѣ» 1872 г.), по собственнымъ его словамъ, способствовала неблагоприятному для обвиняемыхъ исходу дѣла.

Липштради (Павелъ Петровичъ, 1796—1864)— ген.-отъ-инф.; участвовалъ въ кампаніяхъ 1813—1814 гг., въ войнахъ турецкой 1828—29 гг. и польской 1831 г., а въ 1853—1854 гг. командовалъ особымъ отрядомъ въ Валахіи. Переведенный въ крымскую армію, онъ особенно отличился въ сраженіи при Балаклавѣ (II, 784), планъ котораго былъ имъ предложенъ и съ успѣхомъ выполненъ. По окончаніи восточной войны командовалъ корпусомъ.

Липсий (Юстусъ Lipsius, 1547—1606)— знаменитый филологъ, обучался у иезуитовъ, былъ профессоромъ въ Левѣ, Кельнѣ, Лувенѣ, послѣ перехода въ реформатство—въ Лейденѣ,

послѣ возвращенія въ католицизмъ—опять въ Лувенѣ, гдѣ ему въ 1868 г. воздвигнутъ памятникъ. Главныя заслуги Л.—изученіе римскихъ древностей и критика латинскихъ текстовъ, особенно архаическихъ и изъ серебрянаго вѣка. Всего больше славилось его изданіе Тацита (Антверпенъ, позже 1800, 1807 и 1808). Собственный стиль его представляется соединеніемъ архаической латыни съ языкомъ Апулея, Тертуліана, Кипріяна, Арбонія и не остался безъ невыгоднаго вліянія на позднѣйшихъ филологовъ. Въ философіи онъ, какъ видно изъ его книги «De constantia in malis publicis» (Антверп., 1575) былъ приверженцемъ стоиковъ. Письма его собраны имъ самимъ (Лейденъ, 1586—90) и Вурманномъ (Амстердамъ, 1725). Написалъ еще: «Antiquarium lectioium libri V» (Антв., 1575), «De una religione»; «Politicoium libri IV»; «Epistolicarum quaestioium libri V» (Антв., 1577). Его «Opera omnia» вышли въ Антверпенѣ (1595), полнѣе въ Везелѣ (1675). Ср. Nisard, «Le triumpht littéraire au XVI siècle» (П., 1852); Amsiel, «Un publiciste du XVI siècle, Juste L.» (П., 1884), и van-der Haeghen, «Bibliographie Lipsienne» (Гентъ, 1886 сл.).

Липсиусъ (Justus-Nermann Lipsius)—нѣмецкій филологъ, род. въ 1834 г., профессоръ лейпцигскаго унив., былъ директоромъ нынѣ закрытой русской филологической семинаріи; издавалъ Демосеена «De согола» (Лип., 1876) и новую переработку капитальнаго изслѣдованія Мейера и Шеманна: «Der attische Process» (Берлинъ, 1888—85).

Липсиусъ (Maria Lipsius, известная подъ псевдонимомъ La Mara)—писательница по музыкѣ, род. въ 1837 г. Главныя ея соч.: «Musikalische Studienkörpfe» (биографія композиторовъ, 1872—82); «Gedanken berühmter Musiker über ihre Kunst» (1873); «Das Bühnenfestspiel in Bayreuth» (1877); «Musterbriefe aus fünf Jahrhunderten» (1887, собраніе писемъ, добытыхъ путемъ продолжительныхъ архивныхъ разысканій), а также очерки ея путешествій: «Im Hochgebirge» (1876) и «Sommerglück» (1881).

Липсиусъ (Рихардъ-Адалбертъ Lipsius, 1880—1892)—протестантскій богословъ, профессоръ догматики и церковной исторіи въ Лейпцигѣ, Вѣнѣ, Килѣ и Іенѣ. Л.—представитель умѣренно-либеральнаго богословія, признающаго права научной критики и въ догматикѣ стремящагося къ созданію цѣлостнаго міросозерданія, опирающагося на историческое откровеніе Христа и на опытные данныя христіанской душевной жизни и не противорѣчающаго выводамъ научнаго познанія міра. Главныя его научно-критическія труды: «De Clementis Romani epistola ad Cor. I» (Лип., 1855); «Gnosticismus» (въ «Encyclopädie» Эрша и Грубера, I, 71); «Chronologie der röm. Bischöfe bis zur Mitte des IV Jahrh.» (Киль, 1869); «Die Pilatus-Akten» (нов. изд., 1886); «Quellen der röm. Petrusage» (1871); «Quellen der ältesten Ketzergeschichte» (Лип., 1876); «Die Apokryphen Apostelgeschichten» (Брауншвейгъ, 1888—90) и др. Главный трудъ его по догматикѣ: «Lehrbuch der evang.-prot. Dogmatik» (Брауншвейгъ; нов. изд., 1898). Съ

1876 г. онъ, вмѣстѣ съ Hase, Pfleger, Schrader, издавалъ «Jahrbücher für prot. Ilogie». Ср. «Richard-Adalbert Lipsius. Gedächtnissreden» (Іена, 1893) и критич. отзывы А. М. Иванцова-Платонова въ «Ереси и расколы трехъ первыхъ вѣковъ» въ статьѣ проф. А. П. Лебедева, въ «Чтеніи Моск. Общ. Любителей Дух. Просвѣщенія» «Хр. Чт.» (1881, т. II).

Липсиусъ (Абрамъ Яковлевичъ) московскій журналистъ. Род. въ 1848 г. 1888 г. основалъ бойко идущую газету «Востокъ Дня»; съ 1891 г. издаетъ «Новости иностранной литературы», съ 1892 г. — «Семь» какъ приложение къ «Нов. Дня».

Липсиусъ (Александръ Александровичъ)—современный врачъ-писатель. Род. въ 1856 г. Въ 1884 г. докторъ медицины, въ 1891 г.—доцентъ клиники внутреннихъ болѣзней. Съ 1885 г. заведуетъ отдѣломъ санитарной и медицинской статистики при городской думѣ. Въ 1888 и 1889 гг. редактировалъ «Листокъ нормальной столовой Русскаго Общества Охраненія Народнаго Здравія», а съ 1891 г. «Журналъ Общ.». Съ 1886 г. участвуетъ въ составленіи «Статистическаго Ежегодника спб. городской управы». Еще студентомъ, въ 1880 г., онъ издалъ брошюру «Дифтеритъ и мѣры противъ него». Много его работъ посвящены вопросамъ питания, какъ, напр., «Составъ и усвояемость азотистыхъ частей сыра» (дисс.); «Осетинскій сыръ, отравленіе сморчками, объ усвоеніи жировъ сыра»; «Китайскій бобъ—соя (Soja hispida) и его пищевое значеніе»; «Сравнительная оцѣнка препаратовъ пепсина»; «Опытъ надъ сравнительной усвояемостью мяса въ консервахъ» (совмѣстно съ д-ромъ Поветкина); «Объ усвояемости кефира»; «Росичка, ея составъ и пищевое значеніе»; «Манна (Glucosia fluitans)»; «Голодь и вызываемыя нѣз болѣзни» и др. Наибольшаго вниманія изъ трудовъ Л. заслуживаютъ выпускаемые ежегодно спб. думой «Возвѣщеніи о численности и смертности населенія Спб. по даннымъ городскихъ больницъ» и др. однородныя медико-статистич. работы.

Липсиусъ (Андрей)—подводова салдекий. Старыяныя исторіи польской литературы приписывали ему самое характерное произведеніе польской поэзіи XVII в.: «Wojna Chociuska», но Шайноха, въ своихъ «Szkice Historyczne» доказалъ, что поэма эта принадлежитъ Вацлаву Потодкому.

Липсиусъ (Lipsk)—посадъ Августовскаго у. Сувалскаго губ., на р. Вобри; съ трехъ сторонъ окруженъ болотами. Образуетъ гилву съ 3500 жит. (въ томъ числѣ свыше 700 православныхъ).

Липтовскій комитатъ (над. Liptovské megie, чешск.-словенск. Liptovská stolice, нѣмецк. Liptau), въ сѣв.-зап. Венгрія, на границѣ Галиціи. 265 кв. км., 78350 жит., болѣею частью славянскаго племени (словакъ); католиковъ больше чѣмъ протестантовъ. Рѣка Вагъ, берущая здѣсь свое начало, течетъ черезъ весь комитатъ. За исключеніемъ долины р. Вага, вся страна гориста, особенно въ Высокыхъ и Низкихъ Татрахъ. Климатъ не благоприятствуетъ земледѣлю, но пастбища превосходны; известныя липтовскія овецкія сиръ. Въ рудникахъ Вочи и Магурки находятъ зо-

лото въ самородкахъ. Торговля гѣсомъ и деревянными издѣліями, изготовленіе льняныхъ тканей, корнякъ, глиняной и стеклянной посуды. Почти по всей Европѣ извѣстные и всюду являющіеся со своими издѣліями «горняки» — по преимуществу уроженцы этого комитата. Главный пунктъ комитата—*Липто-Сентъ-Миклошъ* или *Липтовскій Св. Николай* (мадьярск. Liptó-Szent-Miklós, слов. Liptowski Sv. Mikuláš); около 2-хъ тысячъ жит., водочный заводъ, судостроеніе, торговля.

Ир. II.

Липуриа (мед.)—выведеніе жира мочей, которая тогда мутна и блѣдна. Жиръ или свободный, въ формѣ капель, или заключенный въ бѣлыхъ кровяныхъ шарикахъ. Наблюдается Л. при тучности, диабетѣ, желтой лихорадкѣ.

Липучка (*Echinopsium Sw.*)—родъ растений изъ сем. бурачниковыхъ (*Boaginosae*). Это—однолѣтняя или многолѣтняя трава, опушенная короткими простыми или вѣтвистыми волосками. Листья у нихъ удлинненные, ланцетовидные или линейные; цвѣтки голубые или бѣлые, очень похожие на цвѣтки незабудки; чашечка пятираздѣльная вѣнчикъ воронковидный, въ зѣвѣ съ короткими чешуйками; тычинки скрыты въ трубчкѣ вѣнчика, столбикъ простой. Плодъ—четыре сѣмянки, покрытыя по ребрамъ зазубренными на верхушкѣ щетинками; при помощи этихъ щетинокъ сѣмянки плотно пристаютъ къ шерсти проходящихъ животныхъ, къ платью людей, чѣмъ и объясняется названіе рода, «Л.». Всѣхъ видовъ Л. насчитывается около 50, растущихъ въ умеренныхъ климатахъ, преимущественно Старого Свѣта. Наиболее обыкновенный видъ *E. Lappula Lehm.*, репейчатая липучка, встрѣчающаяся у насъ повсюду по паровымъ полямъ, безплоднымъ мѣстамъ, обрывамъ, около дорогъ, по мусорнымъ мѣстамъ.

Липича—слоб. Харьковской у. и губ., въ 28 вер. отъ Харькова; заселена въ половинѣ XVII в.; прежде здѣсь процвѣтало чумацество. З довольно значительныхъ ярмарки; земледѣльцы занимаются немного болѣе половины населенія; остальные уходятъ на заработки или занимаются на мѣстѣ разными промыслами (овцеводствомъ, саложничествомъ). Жит. 4875, дворовъ 802.

Липсшпрунге (*Lippsprunge*)—курортъ, въ прусской пров. Вестфали, у южнаго склона Тевтобургскаго гѣса, защищающаго его отъ вост. и сѣв.-вост. вѣтровъ. Климатъ мягкій, влажный и теплый. Много известковыхъ источниковъ, вода которыхъ служитъ для питья, ваннъ и ингаляцій, при катаррахъ дыхательныхъ путей и легкихъ, осложненныхъ отсутствіемъ аппетита и ухудшеніемъ общаго состоянія, легочной чахоткѣ, не вполне разрѣшившихся плевритахъ, астмѣ.

Липсэмия (мед.)—повышенное противъ нормы содержаніе жира въ крови. Наблюдается: 1) при переломахъ костей вслѣдствіе разрушенія богатаго жирами костнаго мозга; при поврежденіи мягкихъ частей, содержащихъ много жира; когда жировыя капли всасываются въ лимфатическіе пути и попадаютъ въ кровь; 2) хроническомъ отравленіи спиртомъ, хроническомъ воспаленіи почекъ, тяжелыхъ

случаяхъ диабета, при желтухѣ, жирномъ сердцѣ и общей тучности. Сыворотка крови при Л. представляетъ молочномутную, эмульсивную жидкость. Если количество жира значительно, то большія жировыя капли могутъ закупорить на большомъ протяженіи капилляры легкихъ (жировая эмболія), съ послѣдовательными отекомъ ихъ.

Липингги (Липяги тожъ)—названіе нѣсколькихъ селъ въ Воронежской губ.; изъ нихъ важнѣйшее—*Л. Сими*, Нижнедѣвицкаго у., въ 18 в. отъ у. г. Дв. 1161, жит. 8195; земская школа; ярмарка, съ оборотомъ до 50 тыс. руб.

Лира (итал. *Lira*, мног. *Lire*; отъ лат. *libra*—фунтъ; сокращенное *L.*)—до 1865 г. была монетной единицей въ Сѣв. Италіи, при чемъ въ различныхъ государствахъ содержаніе чистаго металла въ Л. было не одинаково. Съ объединеніемъ Италіи за монетную единицу въ ней принята новая Л. (см. Италія, XIII, 542). На о-вѣ Мальтѣ и на Востокѣ англ. фунтъ стерлинговъ называется *Lira sterlina* или *англійскою Л.* (*Lira inglese*). Въ Турціи и Египтѣ чеканятся золотыя монеты въ 100 піастровъ, которыя у европейцевъ извѣстны подъ именемъ *турецкой* или *симветской Л.*, турецкаго или египетскаго фунта (*Lira turca*, *Livre turque*; *Lira egiziana*, *Livre égyptienne*); см. Египеть (XI, 522) и Турція.

Лира—древне-греческій струнный инструментъ, впервые появившійся во Фракіи. Изображеніе Л. служило символомъ искусства и въ особенности музыки. Л. состояла изъ резонанснаго корпуса-ящика, круглаго или овальнаго, по бокамъ котораго были укрѣплены два расходящихся (рогообразно) бруса. Верхніе концы послѣднихъ соединены были перекладной, къ которой шли укрѣпленные у резонанснаго ящика струны (3 или 4). Послѣ Терпандра число струнъ увеличивается отъ 5 до 8. Позднѣе оно slobo до 11 и даже 18. Игравшій на Л. задѣвалъ струны плектромъ, т. е. заостренной пластинкой (косяной или деревянной), позже—пальцами. Л. были различныхъ размѣровъ: малая—съ высокимъ строемъ, средняя—съ среднимъ и большая—съ низкимъ строемъ. Л. часто служила для сопровожденія пѣнію. Лирическая поэзія получила отъ нея свое названіе. Изобрѣтеніе Л. приписывалось Гермесу, который подарилъ ее Аполлону. Остатки древнихъ Л. находятся въ британскомъ музѣ, въ Лондонѣ. *Н. О.*

Ли(і)ра малороссійская—народный музыкальный, струнный, клавишный инструментъ, струны котораго приводятся въ колебаніе трещіемъ. Кузовъ Л. схожъ съ кузовомъ альта. Вдоль деки натянута три струны, намотанныя на колки, помещающіеся въ грифѣ. На противоположномъ концѣ инструмента находится рукоятка, которою приводится въ движеніе колесо, а послѣднее, задѣвая за струны, настроенные въ униссонъ, приводитъ ихъ въ колебаніе. Посреди верхней деки, вдоль средней струны, помещается коробка съ 11 нажимателями (клавишами), которыми назначеніе на извѣстную степень укорачивать среднюю струну, вслѣдствіе чего высота ея звука измѣняется. Во время игры остальные двѣ струны издають постоянно одинъ и тотъ же звукъ. Ин-

струментъ, весьма схожій съ Л., встрѣчается у саваировъ. Въ Малороссіи на Л. слѣпцы сопровождаютъ преимущественно пѣсни духовнаго, нравственнаго, сатирическаго содержанія. Плясовые и думы на Л. не исполняются. См. М. О. Птуховъ, «Народные музыкальные инструменты музея сиб. консерваторіи» (1884); Н. В. Лисенко, «Кобзарь Остапъ Вересай» (Кіевъ, 1874).

Ли́ра (Лу́га)—небольшое, но весьма красивое созвѣдіе сѣв. полушарія, расположенное между 18° 0' и 19° 20' по прямому восхожденію и между 25° и 45° по склоненію. Простымъ глазомъ въ немъ насчитываютъ 54 звѣзды, при чемъ наиболѣе яркія образуютъ параллелограммъ, у одного угла котораго лежитъ *Вега*, великопоясная звѣзда первой величины, самая яркая звѣзда сѣв. полушарія (см. V, 690). Одна изъ звѣздъ упомянутого параллелограмма, именно β -Лу́гае, замѣчательна какъ переменная, съ періодомъ въ 13 дней, при чемъ въ это время яркость звѣзды имѣетъ два максимума и два минимума. Звѣзды β и ϵ того же созвѣдія представляютъ еще интересныя примѣры многократныхъ звѣздъ: каждая изъ нихъ, въ сильныя трубы, разлагается на четыре самостоятельныя.

Ли́ра (Николай Лу́га, † 1840)—известный богословъ и проповѣдникъ, францисканецъ, проф. париж. унив. Составилъ первый полный комментарий на евангеліе Ветхаго Завета, въ формѣ бесѣдъ (*Postillae perpetuae seu commentaria in universam bibliam V. et N. Test.*), широко пользовавъ въ толкованіи Ветхаго Завета сочиненіями еврейской литературы. Написалъ также толкованіе Св. Писанія практическое, нравоучительное, позже переизданное въ бесѣдахъ—*Postillae majores*. Оба сочиненія издавались нѣсколько разъ (въ 1611 г. въ Парижѣ на французскомъ языкѣ) и долго служили необходимымъ пособіемъ для богослововъ и проповѣдниковъ, такъ что сложилась поговорка: nisi Luḡa luḡasset, totus mundus deluḡasset, которую Лютеръ замѣнилъ фразой: si Luḡa non luḡasset, Lutherus non sallasset. Дѣйствительно, въ послѣдствіяхъ Лютера многое заимствовано изъ сочиненій Л.

Ли́редъ (Артуръ Леардъ, 1822—79)—англ. ученый, членъ акад. медицины въ Лондонѣ съ 1871 г., занимался изслѣдованіемъ шума сердца, написалъ: «On the Sounds caused by the Circulation of the Blood» (Лонд., 1861).

Ли́ри́зма, лирическая поэзія—воспроизводитъ субъективное личное чувство или настроеніе автора. Начало Л. лежитъ въ простой пѣснѣ, въ немногихъ словахъ непосредственно выражающей настроеніе пѣвца. Подобныя пѣсни можно подслушать у современныхъ дикарей. Когда впоследствии лирич. пѣснь перерождается въ личностъ и становится готовой и хорошо выраженной формулой даннаго настроенія или чувства, она невольно вспоминается каждому знающему ее человѣку, переживающему то чувство или настроеніе, и начинается переходить изъ устъ въ уста, становится народнымъ достояніемъ. При отсутствіи письменности, якторъ быстро забывается и самая форма легко видоизмѣняется сообразно лич-

ному почину каждаго пѣвца. Пѣснь имѣетъ множество вариантовъ, изъ которыхъ болѣе удачны переживаютъ болѣе слабыя домъ съ обезличиваніемъ Л. идетъ и другой процессъ, опредѣляющій ея форму. Первыми лирическими поэтами не только всегда были но въ большинствѣ случаевъ была связаны пляской и минимкой; были въ ней и элементы сказа. Такой смѣшанный родъ поэзіи на лирико-эпической и драматической кантатѣ. Выдѣлившись въ особые роды поэзіи—эпическую и драму, эти элементы остаются до нѣкоторой степени присущими лирич. поэзіи; въ составъ ея входятъ картинка природы, коротенькія рассказы отъ лица автора или предполагаемаго автора, описаніе какой-либо сцены, мѣста дѣйствія и проч. Народная пѣснь дошла до насъ скорѣе въ періодъ переживанія, когда много въ ней стало терять свой первоначальный смыслъ подъ влияніемъ христіанства, новымъ условіемъ жизни, а также появленіемъ многонаоснаго, книжнаго. Известныя намъ народные пѣсни либо записаны се словъ народа собирателями XVIII и XIX вв., либо содержатся въ старыхъ пѣсенникахъ (XVI и XVII вв.), либо сохранились въ памятникахъ совершенно случайно. Собраніе пѣсней началось подъ влияніемъ романтиковъ и главнымъ образомъ Гердера, впервые оплывшаго имъ эстетическое достоинство. Въ Россіи первая собранія народныхъ пѣсней восходятъ въ екатерининскому времени («Сборникъ» Чулкова, 1770 г.). Въ вышнемъ вѣкѣ собраніе и изученіе народныхъ пѣсней («Фольклоръ») стало на научную почву и производится съ большимъ рвеніемъ. Однако, строгой классификаціи собраннаго матеріала до сихъ поръ не сдѣлано, что объясняется разнообразіемъ и запутанностью состава большинства пѣсней. Русская и вообще славянская народная лирика сохранилась въ болѣе свѣжѣмъ и архаичномъ видѣ. Она можетъ быть подраздѣлена на два отдѣла: пѣсни обрядовыя и бытовыя. Къ первой группѣ принадлежатъ пѣсни, относящіяся къ главнымъ народнымъ праздникамъ и связанныя съ плясками, хороводами и хожденіемъ по домамъ—односельчанъ. Сюда относятся съ одной стороны *веселянки*, *русальскія* и *семичкія* пѣсни у славянъ, *майскія* и *зимнія* плясовые пѣсни на Западѣ, съ другой—наши *колядки*, *овсеновья*, *шедрівки*, *волочобныя* и *колотырскія* пѣсни и многія величальныя пѣсни на Западѣ. Распространена и диалогическая или драматическая форма пѣсней, также относящихся къ праздничнымъ обрядамъ; таковы *споры* (напр. «споръ алимъ и гѣта» въ Германіи, древній *jos parit* въ южн. Франціи) и *вреслаченныя*. Другія обрядовыя пѣсни—*свадебныя*, *застольныя*, *подблюдныя* и *запѣлочки*—относятся къ обрядности повседневной жизни. Бытовыя пѣсни отвѣчаютъ разнымъ типическимъ настроеніемъ; есть, напр., любовныя пѣсни, мужскія и женскія, дѣтскія и замужнія, я пѣсни при совершеніи разныхъ работъ, въ родѣ пѣсней въ ярлыкѣ. Сюда же относятся и пѣсни дѣтскія, рекрутскія, солдатскія, разбойничья. Однѣя и тотъ же сюжетъ встрѣчается въ пѣсняхъ разнаго принашенія. Пѣсни часто основаны на короткихъ раз-

сказахъ, близкихъ къ сказкѣ (въ родѣ пѣней о злой дѣвѣ, о царевичѣ коленушкѣ) или входящихъ въ разрядъ такъ назыв. низшихъ эпическихъ мотивовъ. Миеологи любятъ давать символическое объясненіе содержанію многихъ обрядовыхъ пѣсенъ; но современная наука оставила это толкованіе, даже относительно наглядныхъ символовъ (въ родѣ дѣвушки-розы). Попытокъ группировки лирико-эпическихъ пѣсенъ (балладъ, романсовъ) и низшихъ эпическихъ сюжетовъ до сихъ поръ сдѣлано очень немного, хотя несомнѣнно и здѣсь долженъ быть пригнанъ сравнительно-историческій методъ (см. Замѣтнованія, XII, 148). Перечисленные виды народной пѣсни появляются весьма рано у всѣхъ европейскихъ народовъ. Старѣйшія упоминанія о славянскихъ пѣняхъ восходятъ къ VII вѣку. Въ Германіи очень рано упоминается о любовныхъ пѣняхъ заплатахъ, свадебныхъ пѣняхъ. Слѣды французской народной пѣсни можно видѣть въ анонимныхъ лирическихъ пьесахъ XII и XIII вѣкахъ. Онѣ сильно разнятся отъ господствовавшей въ то время искусственной трубадурской Л. и, напротивъ, похожи на пѣсни XVI в. Древняя итальянская народная Л. до XIII вѣка до насъ не дошла, но о ея раннемъ существованіи можно заключить по нѣкоторымъ произведеніямъ XIII в. (напримѣръ пьеса Чулио д'Алькомо) и по пѣснямъ XV вѣка.

Древнѣйшія, дошедшія до насъ произведенія искусственной Л.—Псалмы царя Давида и Пѣсь Пѣсней. Псалмы впоследствии легли въ основу религиозной христіанской Л. и были переведены на всѣ европейскіе языки. Пѣсь Пѣсней, приписываемую царю Соломону, можно назвать лирико-драмат. поэмой; содержаніе ея вызвало много разнообразныхъ толкованій. Индійскія веды (см. V, 702), въ которыхъ часто видѣли первоначальное произведеніе индо-европейскаго лиризма, только частью могутъ быть отнесены къ Л. (объ индійской Л. см. Индійская литература, XIII, 86—88). Подъ магометанскимъ вліяніемъ древне-индійская Л. исчезла и остаткамъ ея было придано условное мистическое значеніе (въ XII в. по Р. Хр.). Въ древней Греціи существовали всѣ главнѣйшіе виды народной лирической пѣсни (оды): молитвенные гимны и хороводныя плясовые пѣсни, любовныя, свадебныя, застольныя и заплатаки; но прослѣдить ея древнѣйшій періодъ очень трудно, вслѣдствіе связи ея съ миеологическими преданіями. Несомнѣнно только то, что она создавалась подъ вліяніемъ восточной цивилизаціи. Древнѣйшіе виды греч. лирической элегіи (отъ армянскаго слова, обозначающаго грусть) и амба связаны съ именемъ фригійскаго поэта-музыканта Олимпа. Элегіи политическаго характера впервые сочинялъ Каллепъ, родомъ изъ малоазійской Іоніи (въ VII в. до Р. Хр.). За нимъ слѣдовали Тиртей въ Атикѣ, Архилохъ въ Паросѣ, Мимнерхъ въ Смирнѣ. Въ первый періодъ греческой лирики она являлась главнымъ образомъ подъ аккомпанементъ флейты, сохранившійся и по сей день. На Лесбосѣ появляется усовершенствованная струнная гитара, приписываемая Терпандру. Къ лесбійской или эоійской школѣ

принадлежалъ и Алкей, сочинявшій хоровыя политическія пѣсни, гимны богамъ, а также пѣсни, посвященныя вину и любви. Современницей и соотечественницей Алкея была Сафо, кромѣ любовныхъ пѣсенъ сочинявшая гимны, т. е. свадебныя пѣсни, и эпиталамы, т. е. заплатаки. Иной характеръ носила дорійская школа; она выработалась изъ хороводной пѣсни, связанной съ богослужебнымъ обрядомъ. Древнѣйшими авторами хоровыхъ пѣсенъ, воспѣвавшихъ политич. событія, были Алкиманъ и Стенхоръ. Послѣдній считается первымъ авторомъ буколической пастушеской пѣсни. Вліяніе дорійской школы распространилось и на южную Италію, гдѣ жилъ поэтъ Ивикъ, произведенія котораго носятъ чисто эротическій характеръ. Эротическая Л. достигла высшаго своего совершенства у поэта іонійской школы Анакреона (VI в. до Р. Хр.). Другой поэтъ той же школы, Симонидъ, обращался въ своей Л. къ политическимъ событіямъ. Онъ писалъ хвалебныя пѣсни въ честь побѣдителей на общественныхъ играхъ (эпикки), получившія высшее развитіе у Пиндара (также VI в.). Пиндаръ соединилъ въ себѣ вліяніе дорійской и эоійской школы. Онъ писалъ во всѣхъ видахъ хоровой поэзіи: гимны богамъ, диерамбы, пѣсни для процессій или процессій, плясовые или мимическія пѣсни, дѣвичьи хороводныя, застольныя и хвалебныя оды. Побѣды на играхъ приносили славу не только самому побѣдителю, но и его народу или племени. Поэтому одамъ Пиндара придавали высокое значеніе, и самъ онъ видѣлъ въ нихъ общественный подвигъ. Послѣ Пиндара греческая Л. не произвела уже ничего кромѣ подражаній старому; въ V и IV вв. элегіи и застольныя пѣсни сочиняли Іонъ Хиосскій, Діонисій аэяннинъ, Критій аэяннинъ и др. Изъ лириковъ послѣдней поры греч. литературы, такъ наз. александрійскаго періода, выдается Каллимахъ. Въ III в. въ Сициліи снова возраждается пастушеская поэзія. Ея высшимъ выразителемъ былъ Теокрытъ, пьесы котораго носятъ лирико-эпическій характеръ. За Теокрытомъ слѣдуютъ Мосхъ и Віонъ. Греч. Л., развившись изъ народной пѣсни, выработала, такимъ образомъ, опредѣленные виды поэзіи: оду, элегію, любовную пѣсню и буколическую поэмю (см. Греческая литература, IX, 867, 671). Древнѣйшіе виды латинской лирич. поэзіи происхожденія народнаго и принадлежатъ къ религиозной Л.; таковы пѣсь Арвальскихъ братьевъ и пѣсь жрецовъ Салиевъ. Литературнаго развитія они не получили; всѣ лирич. поэзіи послѣдующаго времени подражаютъ греческимъ образцамъ. Высокаго совершенства достигла латинская Л. въ лицѣ поетовъ I в. до Р. Хр.—Катулла, Виргилія, Горация, Тибулла, Проперція, Овидія. Катулла писалъ во всѣхъ видахъ Л., выработанныхъ греками; выдающуюся роль въ его стихотвореніяхъ играетъ любовь. Лирический характеръ носитъ и длинная поэма Лукреція: «О Природѣ». «Буколики» Виргилія состоятъ изъ эклогъ (такъ назывались въ Римѣ короткія стихотворенія), отчасти подражающихъ Теокрыту; вкладывая въ уста пастухамъ несвойственныя имъ мысли и злобу дня, онъ достигаетъ

въ основу условной пастушеской поэзии. Гораций въ своихъ этюдахъ подражалъ Архилоху. Оды Горация носятъ совершенно-другой характеръ, чѣмъ оды Пиндара; оды изъ нихъ выражаютъ личныя чувства или настроенія поэта, другія имѣютъ морализирующее содержаніе, третья относятся къ политическимъ событіямъ. Тибуллъ—создатель латинской эротической элегии; Проперцій слѣдовалъ богѣ александрийской школы, чѣмъ древнегреческой, вслѣдствіе чего его элегии блистаютъ ученостью и испещрены миеологическими тонкостями. Овидій въ юношескихъ годахъ подвизался на попріищъ любовной элегии; таковы его знаменитыя «Amores». Послѣ Овидія латинская Л. не произвела болѣе ничего выдающагося или оригинальнаго. Христіанство вызвало къ жизни и соотвѣтствующую ему поэзію, въ видѣ гимновъ (напр., гимны Фортуната VI в.) и секвенцій—особой стихотворной формы, принадлежавшей къ такъ назыв. народной латыни. Обѣ эти лирическія формы пѣлись и при богослуженіи. Подобныя произведенія сочинялись очень рано и по старо-англійски, у англосаксовъ. Распространяются также латинскія и староанглійскіе переводы псалмовъ. Въ IX в., въ кружкѣ Карла Великаго, возрождается свѣтская Л.: таковы мелкія пьесы Алкуина и Павла Діакона, имѣющія характеръ эпиграммы. Эпоха писаль поэтъ Назонъ, подражая преимущественно Вергилію. Дальнѣйшая латинская литература все болѣе отделяется отъ классическихъ формъ и приближается къ народнымъ: отъ XI в. до насъ дошла даже одна баллада, писанная по-латыни. Во Франціи, въ XI и XII вв., народная Л. выработала нѣсколько болѣе близкихъ къ жизни типовъ пѣсней (sonzo, chanson), напр. estrabat (отсюда итальянскій strambotto), retroence, jos parit, débat (споръ и превращеніе), alba (утренняя пѣсня), reverdie (весенняя пѣсня), raztogeta (пастушеская пѣсня, тоже весенняя), chanson de toile (лирико-эпическая пѣсня за прядкой), ballata — женская плясовая пѣсня (thème de la mal mariée). Большинство этихъ пѣсней относятся къ весенней обрядности. Личный характеръ французская лирическая поэзія приняла ранѣе всего въ Провансѣ, вслѣдствіе существованія здѣсь особаго класса профессиональныхъ пѣвцовъ — жонглеровъ и трубадуровъ. Состоя временно или постоянно при дворахъ феодаловъ, они воспѣвали доблести господина и красоту его жены; отсюда и пѣсни ихъ назывались служебными (sigventes). Они сочиняли также политическія пѣсни (напр. на крестовые походы: chanson d'outrée) и разныя другія, заново перерабатывая приведенные выше народные виды. Въ средѣ трубадуровъ создано и особое пониманіе любви платонической, т. е. главнымъ образомъ любви къ женщинѣ, высоко стоящей въ обществѣ. Отражая въ себѣ бурную, воинственную жизнь феодаловъ, поэзія трубадуровъ содержитъ и нравственные наставленія, впрочемъ—всего лишь чаще переплетенныя съ любовными мотивами. Совершенство формы у трубадуровъ было велико: теоретики поэзіи въ средніе вѣка считали, что Л. лучше всего выражается именно на языкѣ южной Франціи. Главнѣй-

ударъ провансальской поэзіи былъ на походы противъ альбигойцевъ. Многие бадурмы сочувствовали этой сектѣ и сос. въ числѣ сподвижниковъ Реймунда Тулузскима пришлось покинуть родину, и они разѣлись по Итали и Испаніи. Въ средн. Францію они проникли еще въ XII в.; появились ихъ первые подражатели, трубадур Л. сѣверно-французская развивала также и народныя формы, какъ романсы и пастур. Въ Германіи поэзія трубадуровъ проникла въ францускіи модажи, въ XII в., черезъ Фландрію, и настолько въ снла народную нѣмецкую Л., что отъ насъ осталось никакого слѣда. Одновременно съ этимъ условная Л. зародилась и въ Австріи. Вальтеръ фонъ деръ Фогельвейде сумѣлъ высвободиться отъ подражанія провансальцамъ и можетъ считаться основателемъ національной нѣмецкой лирики. Особенно своеобразный и народный характеръ носятъ пьесы воспѣвающія «любовь низшую», т. е. противорѣчащая трубадурскому пониманію любви. Проблемы этой национальной Л. можно видѣть и въ болѣе древнихъ пѣсняхъ Кюренберга, похожихъ на сѣверо-французскіе романсы (chanson de toile). Болѣе национальн. характеръ носятъ пьесы Нитгарда, оживившаго народную зимнюю и весеннюю плясовую пѣсню. Лирическая поэзія миннезингеровъ скоро перешла изъ среды рыцарей въ среду городского мѣщанства и, видоизмѣнившись сообразно новой средѣ, получила названіе майстерзанга. Здѣсь она стала ближе къ народной пѣснѣ и сильно повлияла на послѣднюю.—Рицарская Л. имѣетъ много общаго съ Л. арабской. Въ древней арабской поэзіи мы находимъ ту же воинственность, тоже восторженное отношеніе къ женщинѣ, тѣже напевы-рици князьямъ. Арабская Л. эпохи до Магомета дошла до насъ въ сборникахъ пѣсней «Хамаса» и «Китабъ аль Агани», въ которыхъ отразился степной кочевой образъ жизни тогдашнихъ арабовъ. Послѣ Магомета лирическая поэзія продолжаетъ подражать поэзіи пустыни: таковы такъ называемыя недамы или мездумы. Самыя выдающіеся поэты магометанскаго періода арабской литературы признаются Абу-Тамбъ-Ахмедъ Мотенеббъ. Онъ писалъ, между прочимъ, сатиры (гадже), вообще мало распространенныя среди арабовъ. Рядомъ съ арабской Л. можно поставить и древне-персидскую. Величайшій персидскій поэтъ Гафизъ жилъ въ XIV в. и, не смотря на духовное званіе, къ которому принадлежалъ, писалъ стихи, воспѣвающіе вино и любовь. Нѣкоторыя его пьесы носятъ мистическій отпечатокъ.

Европейская Л. получаетъ особенное развитіе въ Итали въ XIV в. Еще въ XIII в., подъ влияніемъ провансальцевъ, начинаютъ появляться итальянскіе трубадуры, особенно много ихъ было при дворѣ имп.-поэта Фридриха II (см. Итальянская литература, XIII, 556). Поэты такъ наз. сицилійской школы подготовили будущій расцвѣтъ итальянской Л. и выработали ея двѣ главнѣйшія формы: канцону и сонетъ. Одновременно съ этимъ въ Средней Итали развилась Л. духовная—laude, хвалеб-

ныя пѣсни Богу, проникнуты крайнимъ мистицизмомъ. Въ такъ наз. философской лирической школѣ флорент. поетовъ (см. XIII, 570) платоническая любовь пріобрѣтаетъ нравственно аллегорическій смыслъ, открыть который безъ комментарія часто невозможно. У Данте, впрочемъ, аллегоризмъ вѣсколько меньше запутанъ; среди его канцонъ есть и пѣсмы, относящіяся къ «нижней» любви. Высокаго совершенства формы и психологической художественности достигаютъ канцоны и сонеты Петрарки, восхваляющіе или оплакивающіе его возлюбленную Лауру; любовный платонизмъ достигаетъ здѣсь своего высшаго выраженія, основаннаго на эстетическомъ тактѣ и вкусѣ поэта. Вліяніе сонетовъ Петрарки на послѣдующую лирическую поэзію даже далеко за предѣлами Италіи постепенно возрастаетъ, достигая кульминаціоннаго пункта въ такъ наз. петраркизмѣ XVI в. Развивается, однако, и болѣе народная форма лирической поэзіи: таковы политическія пѣсни народнаго флорентійскаго поэта Вуркиелло и *stambotti* Леоардо Джустиніани. Народный характеръ носятъ и лирическія произведенія Лоренцо Медичи Великолѣпнаго, *Ballate, barzellette, frottole* восходятъ къ народной плясовой пѣснѣ, извѣстной и въ ранней порѣ провансальской Л.; онѣ пріурочивались обыкновенно къ праздничной обрядности и въ Италіи были связаны съ карнаваломъ (*canzi Carnavaleschi*). Въ сѣв. Франціи, гдѣ труверская поэзія всегда была ближе къ народной Л., чѣмъ на Ю, въ концѣ XIII в. она пріобрѣтаетъ еще болѣе народный характеръ, когда изъ феодальнаго замка переходитъ на городскую площадь. Среди городского населенія образовались литературныя общества (*truis*), выдававшія призы за лучшія пѣсмы. Разные виды мѣщанской Л. Франціи носятъ названія *dits, chansons, complaintes* и др. Среди этой мѣщанской поэзіи выдвинулся одинъ изъ вѣднѣйшихъ поэтъ Рютбефъ (см.), парижскій бѣднякъ, отамничивый къ злобѣ дня. Поэзія вагантовъ (см. V, 384—5) носитъ интернаціональный характеръ; крупнѣйшій сборникъ ихъ произведеній, «*Carmina Burana*», возникъ въ Германіи. Отзвуки труверской Л. продолжаютъ во Франціи и въ XIV вѣкѣ; все вниманіе обращено на форму, вѣсколько обновленную народной струей. Излюбленными видами Л. были *gondeau* (хороводная пѣснь), *vireloi, ballade, chant royal*. Особенно вошли въ моду баллады, распространенныя столько же, сколько сонеты въ Италіи. Послѣдній рыцарь-поэтъ былъ Карль, герц. Орлеанскій (см. XIV, 564). Другой выдающійся поэтъ XV в. во Франціи, Виллонъ (см.), опять вводитъ насъ въ среду бѣднѣйшаго класса населенія, близкую къ Рютбефу.

Въ новую фазу самостоятельнаго развитія французская Л. входитъ въ началѣ XVI в. Ее обновляютъ идея гуманизма и реформациі, но форма еще не оторвалась отъ средневѣковья. Сборникъ стихотвореній Маргариты Наваррской живо отражаетъ свѣтлыя надежды и широкіе взгляды начала французскаго возрожденія. Самымъ талантливымъ поэтомъ того времени былъ Клеманъ Маро (см.). Реформационное движеніе въ Германіи вызвало оживленіе и въ Л., преимущественно религиознаго

характера. Уже въ XV в. сочинялъ духовныя пѣсмы Генрихъ фонъ Лауфенбергъ, пользуясь при этомъ формой народной пѣсни; этогъ-то видъ лирической поэзіи и обновилъ Лютеръ. Къ религиозной Л. можно отнести и поэтическія пѣсмы Ульриха фонъ Гуттена. Нѣмецкая Л. XVI в., какъ и французская, носитъ національный характеръ и близка къ мейстерзингерамъ; но какъ во Франціи, такъ и въ Германіи національная Л. отступаетъ передъ петраркизмомъ, т. е. подражаніемъ петрарковымъ сонетамъ. Главнымъ петраркистомъ XVI в. въ Италіи былъ Вембо (III, 412). Во Франціи первымъ подражателемъ Петрарки является Мелинь де-С.-Желье. Это движеніе особенно сильно отразилось въ Англии. Здѣсь до XVI в. Л. была вообще мало развита: существовала народная пѣсня обрядовая и бытовая, какъ это можно полагать по отрывкамъ пѣсень у Шекспира, но особеннымъ расположеніемъ пользовалась лирико-эпическая пѣсня, воспѣвавшая подвиги Робинъ Гуда. Попытка Чосера ввести французскую балладу не привилась. Такимъ образомъ, здѣсь сонетамъ не пришлось вытѣснить національную Л. Рядъ английскихъ сонетистовъ начинается съ Ватта и Серра; за ними слѣдуетъ Сидней, Шекспиръ и др. Сонетизмъ продолжается въ литературѣ Италіи, Франціи, Англии и въ XVII в. и принимаетъ здѣсь вѣстѣ, съ мадригаломъ и эпиграммой, салонный характеръ, осмѣянный Мольеромъ. Въ Италіи и Испаніи онъ обновился новой манерностью, подъ вліяніемъ поетовъ Марини и Гонгора. Изъ франц. сонетистовъ XVI и XVII в. выдаются Ронсаръ, Буатюръ, Вальзакъ. Этими видами поэзіи не пренебрегали и Корнель. Въ Германіи сонетизмъ процвѣтаетъ у такъ наз. Штггншеферовъ. Итальянскія жоды, распространившіяся по Европѣ вѣстѣ съ гуманизмомъ, принесли и болѣйшій интересъ къ древнимъ. Іоакимъ Дюбелъ (въ серединѣ XVI в.), отвергнувъ всѣ виды поэзіи, унаслѣдованной отъ среднихъ вѣковъ, рекомендовалъ прежде всего античную Л.: оды, элегіи, анакреоническія пѣсни, эпиграммы, сатиры и проч., и только въ добавокъ указывалъ на сонеты. Съ этихъ поръ, во все время господства такъ наз. ложно-классическаго направленія, мы видимъ въ Л. именно эти ея виды. Они процвѣтали и во Франціи, и въ Германіи, и въ Россіи, какъ только она восприняла зап.-европейскую цивилизацію. Напыщенную ложно-классическую придворную оду во Францію ввелъ впервые Ронсаръ. За нимъ слѣдовали Малербъ; извѣстны также оды Буало, Перро, Ла-Мотта и др., но вообще весь ложно-классическій періодъ очень бѣденъ Л. и значительнаго ничего въ этой области не произвелъ. Лирическая поэзія оживаетъ во Франціи только въ концѣ XVIII в., въ элегіяхъ и имбахъ Андрея Шенье, черпавшаго вдохновеніе у древне-греч. лириковъ. Въ Германіи псевдо-классицизмъ и подражаніе Франціи также произвели придворную оду. Національная традиція долго держалась только въ видѣ студенческой лейпц. пѣсни и пробудилась къ новой жизни лишь подъ вліяніемъ патриотизма. Таковы «Прусскія военныя пѣсни гренадера» Глейма, вызвавшія множество подражаній.

Длинный ряд русских одъ начинается съ оды на взятіе Данцига, Тредьяковскаго, слѣпо слѣдовавшаго Буало. Изъ 19-ти одъ Ломоносова многія не поднимаются выше обыкновенной придворной оды, но есть между ними и такія, сюжеты-которыя близки сердцу Ломоносова и глубоко прочувствованы; такова напр. ода изъ книги Іова, «Разсужденія о Вошемъ величїи» и мн. др. Державинъ умѣлъ соединять напыщенность оды съ разнообразіемъ сатиры и искусно пользовался описаніями природы. Особенно знаменита его ода: «Богъ». Онъ писалъ также подражанія псалмамъ, анакреонтическія пѣсни и др. Рядомъ съ Державинимъ было много сочинителей одъ, менѣе талантливыхъ и искреннихъ. Потребность сочинять оды стала чѣмъ-то въ родѣ болѣзни вѣка и была, наконецъ, осмѣяна Дмитриевымъ въ «Чужомъ Толкѣ». XVIII вѣкъ, не смотря на свое увлеченіе ложноклассицизмомъ, не гнушался и народной пѣснью. Екатерина II-я любила этотъ видъ Л. и вставляла народныя пѣсни въ свои комедїи. Тогда же богатые люди стали содержать хоры пѣсенниковъ, что отозвалось въ народной Л. такъ наз. «лакейскими пѣснями». Одна изъ лучшихъ пѣсней этого рода, «Вышелъ баринъ изъ глѣбочку», поется до сихъ поръ. Романтизмъ далъ могучій толчокъ развитію Л. На возрожденіе лиризма во второй половинѣ XVIII в. въ Германїи повліяло то, что литературный вкусъ далеко перешагнувъ за узкія границы, поставленныя ему классицизмомъ; возстановлены права индивидуализма, какъ національнаго, такъ и личнаго, и литературу охватило горячее стремленіе вложить въ искусство новыя идеи. Когда нѣмец. романтизмъ охватилъ всѣ литературы Европы, онъ также сталъ лирическимъ; въ этомъ сказалось вліяніе Гёте, Шиллера, Бюргера, Уландъ и Тика. Англійскіе романтики Вордсвортъ, Кольриджъ, Соути, Байронъ, Шелли, Китсъ являются по преимуществу лирическими поэтами. Тоже можно сказать о франц. романтикахъ: Ламартинъ, Викторъ Гюго, Альфредъ де-Виньи, Мюссе, и объ итальянцахъ Монти, Уго Фосколо, Леонарди. Лирическое настроеніе вдохновляетъ и нашихъ поэтовъ начала вѣка—Жуковского, Вяземскаго, Рылѣева, Пушкина, Лермонтова, Вяземскаго, Баратынскаго, Александра Одоевского. Лиризмъ проникаетъ во всѣ роды поэзіи, даже въ повѣствовательныя поэмы. «Страданья молодого Вертера», «Пѣснь о Коловѣлѣ», «Корсаръ», «Королева Мабъ», «Ролла», «Цыгане», «Кавказскій пѣвнникъ», «Дѣды» Милкевича носятъ лирическій отпечатокъ. Форма Л. становится свободной и подчиняется только внутреннимъ эсто-психологическимъ законамъ. Лирическія пѣсми романтическаго періода и современной Л. называются просто стихотвореніями (Gedichte, poésies) и чаще всего не подходятъ ни подъ одну изъ традиціонныхъ формъ. Правда, Гёте пишетъ элегіи, Вордсвортъ—сонеты, Викторъ Гюго—оды, но эти виды Л. принимаются наряду со всѣми композиц. поэтическими формъ, когда-либо разработанными человечествомъ. Специально разрабатывалась романтиками баллада, сюжеты которой берутся или изъ средневѣковья, или

изъ современнаго народнаго быта. На нѣкоторыя повѣданія, между прочимъ, имѣ громадныя успѣхи въ XVIII в. пѣсни Осса отчасти сочиненныя, отчасти передѣланныя шотланд. балладъ Макферсономъ. Романтики баллады писали Шиллеръ, Бюргеръ, Ули въ Германїи, въ Англїи Вордсвортъ, Кольриджъ, Соути. Ихъ баллада—богѣ реалистическаго содержанія. Такія баллады писъ и Милкевичъ. Наша баллада началась съ реводной, какъ напр. у Жуковского, но постепенно приобрѣла національный характеръ, какъ и у поляковъ, напр. у Пушкина, у Алексѣя Толстого. Таковъ единственный опредѣленный видъ романтическаго Л.; остальная Л. романтиковъ лучше всего можетъ быть подраздѣлена по внутреннему содержанію—на стихотворенія, посвященныя изображенію чувства, воспрїятія или идей. Первая группа обнимаетъ наиболѣе субъективныя пѣсми, напр. любовныя. Къ стихотвореніямъ, отвѣчающимъ воспрїятію, принадлежатъ прежде всего описанія природы. Гёте раньше другихъ обратился къ изображенію природы въ своихъ лирическихъ пѣсняхъ. Стихотворенія описательнаго характера часто совпадаютъ съ изображеніями личнаго настроенія поэта, но часто ограничиваются чисто описательными цѣлями, и это-то составляетъ характерную особенность романтическаго и современной Л. Последній отдѣлъ лирической поэзіи, идейный, воспроизводитъ какую-либо философскую, политическую или социальную мысль. Въ романтич. періодъ европейская Л. достигла своего высшаго совершенства; но скоро на слѣду романтизма пришло реалистическое направленіе, и съ этого времени поэзія перестаетъ быть по преимуществу лирической. На перамі плана выступаютъ богѣ объективныя виды поэтическаго творчества: романъ, повѣсть и пр. Л. отчасти продолжаетъ жить старой традиціей, какъ у «парнасцевъ» во Франціи, Теннисона въ Англїи, Алексѣя Толстого, А. Майкова, Полонскаго, Гютчева, Фета, Щещеева въ Россїи, отчасти подвергается вліянію реализма, какъ у Коппе, Бодлера, Лекокта де Лилля, Ришлена во Франціи, отчасти проникается социальными и политическими идеями, какъ у Гейне, Некрасова, Огарева, Надсона и др. Философскія идеи вѣка также отражаются въ лирической поэзіи, преимущественно у Броунинга, Викторъ Гюго и Спэнн Прюдома.

Литературу о русск. народныхъ пѣсняхъ см. въ ст. Народная словесность. Ср. Ягичъ, «Историческое свидѣтельство о плѣніи и пѣсняхъ славянскихъ народовъ», въ «Славянскомъ Ежегодникѣ» Задерацкаго (1878); Вольтеръ, «Материалы для этнографїи латвискаго племени» (1890, ч. I). О нѣмецкой народной Л. см. Библиографію во II т. «Grundriss der Germanischen Philologie», изд. v. Paul; о французской у Jeanroy, «Les Origines de la poésie lyrique en France au moyen âge» (1889) и рецензію на эту книгу G. Paris, въ «Journal des Savants» (1891—1892). См. еще Rhys, «L. Poetry from the Bible» (1894); Basset, «La poésie orale préislamique» (1880); Flach, «Geschichte der Griechischen Lyrik» (1882); Gorra, «Delle ori-

gini della poesia lirica del Medio Evo» (1896); Gautier, «La poésie religieuse dans les cloîtres du IX et XI s.» (1887); Meyer, «Die Altgermanische Poesie» (1889); Bartsch, «Deutsche Liederdichter» (1893 г.; здесь и библиография); Franke, «Zur Geschichte der lateinischen Schulpoesie»; Gaspary, «Sicilianische Dichterschule»; Cesareo, «La poesia siciliana etc.» (1895); Graf, «Petraarchinti», в «Attraverso il cinquecento»; Arulloni, «Lyrica e lyrici nel XVII» (1893); Brunetiere, «L'évolution de la poésie lyrique en France» (1895); Phelps, «The Beginnings of the English Romantic Movement» (1892); Larrozin, «La renaissance de la poésie anglaise 1798—1889» (1889). Miles, «Modern english poets»; Chmielewski, «Ad. Mickiewicz» (1886).

Лирія (Liria)—древний городъ въ испанской пров. Валенсія, въ 22 км. въ СЗ отъ Валенсіа. Около 10 тыс. жит.; гончарное производство, приготовление полотна, масла, ломка мрамора.

Лирники.—Съ тѣхъ поръ, какъ лѣтъ 70 тому назадъ лира вытѣснила въ Малороссіи бандуру или кобуу, прежніе кобзаря стали называться Л. Лирники-слѣпцы странствуютъ, главнымъ образомъ, по армянкамъ и «отпугамъ», дома же проводятъ лишь время съ пасхи до осени. Для вступленія въ Л. («лирничтво») требуются особыя условія. Желающій быть Л. обязанъ идти въ науку къ старому Л., у котораго въ продолженіе 3 лѣтъ и 3 мѣсяцевъ изучаетъ лиричій языкъ (см. VII, 202), молитвы, игру на лирѣ и тѣмъ пѣсень. Учитъ лиричій пѣснями и имѣетъ право только Л. Вознагражденіе учителя заключается лишь въ томъ, что ученикъ, которому учитель на свой счетъ являемъ поводыря, услѣдуетъ выпросить. По окончаніи ученія, ученикъ, въ присутствіи «дѣдовъ», подвергается экзамену и съ особою церемоніей получаетъ лиру. Лирничій пѣснь начеъ. въ «Вѣстникѣ археологій и исторіи» (вып. III) и въ ст. о Л. Горленко («Кіев. Старина» 1884, № 1 и 12) и Боржковскаго (тамъ же, 1889, № 9 и 12).

Лиромесъ (Megaderma Lyra Geoffr.)—летучая мышь изъ семейства Megadermata. Родъ Megaderma, заключающій 4 рѣзко различныхъ вида, водится въ Африкѣ, Индійской обл. и Австраліи. Отличается отсутствіемъ хвоста и верхнихъ рѣзцовъ (зубная формула р. $\frac{0}{4}$, кл. $\frac{1}{1}$, кор. $\frac{0}{4}$), большими складками на носу, состоящими изъ одного горизонтальнаго, одного вертикальнаго и одного подковообразнаго листка, и очень большими ушами, которыя срослись между собою на лбу. Л. составляетъ наиболее извѣстный видъ этого рода, отличающійся лировиднымъ вертикальнымъ листкомъ; цвѣтъ сверху рыжій, снизу чаложетый; длина тела 8 см., размахъ крыльевъ 48 см. Водится въ Индіи, питается лягушками и болѣе мелкими летучими мышами.

Н. Кн.

Лиромешть, *птица-лира, мекюра* (Mepura)—родъ птицъ изъ отряда воробьиныхъ, составляющій особое семейство Mepuridae. Крупныя птицы, какъ по строенію, такъ и по вѣшнему виду сильно уклоняющіяся отъ остальныхъ воробьиныхъ. Клювъ средней дли-

ны, прямой, на концѣ согнутый, у основанія ширина его больше чѣмъ вышина; крылья короткія, 7, 8 и 9-ое маховыя самыя длинныя; хвостъ у самца изъ 16 рулевыхъ, изъ нихъ наружная и средняя пара изогнуты въ видѣ буквы S и придаютъ хвосту лировидную форму; онѣ имѣютъ сплошныя бородки; остальныя перья хвоста тонкія съ несложными бородками и напоминаютъ перья нѣкоторыхъ цапель; хвостъ самки ступенчатый и состоитъ изъ 12 перьевъ; ноги съ высокой тонкой цѣвкой, передніе пальцы соединены при основаніи перепонкой; ногти кривые, но тупые, длина ихъ равна длинѣ пальцевъ; опереніе густое и рыхлое; на головѣ перья удлинены въ хохолокъ, у основанія клюва щетинки. Извѣстны два вида, живущіе въ южной и вост. Австраліи въ густыхъ кустарникахъ, скалистыхъ и холмистыхъ мѣстностяхъ; живутъ на землѣ и превосходно бѣгаютъ, летаютъ крайне рѣдко; крайне неподвижны и осторожны. Голова довольно разнообразнъ, сильно развита способность подражать другимъ звукамъ. Л. питаются насекомыми, улитками, червями, а также сѣменами. Гнѣздо по большей части строится невысоко надъ землею, закрыто сверху крышей и имѣетъ боковой входъ; самка кладетъ одно яйцо, свѣтлаго пепельносѣраго цвѣта съ бурными пятнами, и высиживаетъ его одна; птенецъ почти голый и слабый. Мелкая зурегба водится въ Новомъ Южномъ Валлею; у самца верхняя сторона темнобурсырая съ бурокрасноватымъ надхвостьемъ, горло красное, нижняя сторона буроватопепельносѣрая, брюшко свѣтлѣе, хвостъ на верхней сторонѣ черноватобурый, снизу серебристо-сѣрый; длина 180 см., крыло 29 см., хвостъ 70 см. Самка значительно меньше, грязнокоричневаго цвѣта, брюшко сѣраго. M. alberti болѣе ржаваго цвѣта, лировидныя наружныя перья короче.

Н. Кн.

Лиръ (Leir, въ древнихъ источникахъ Leir)—мнеческій король Британіи, преданіе о которомъ Шекспиръ сдѣлалъ сюжетомъ извѣстной трагедіи.

Лисаевичъ (Дмитрій Тихоновичъ, 1778—1825)—генералъ-лейтенантъ; въ 1824 г. былъ назначенъ командующимъ войсками на Кавказской линіи. На другой день послѣ боя подъ Гертель-аудомъ (близъ Ансаа), гдѣ горцы были на голову разбиты, Л. былъ смертельно раненъ.

Лисеу или *лейса*—одинъ изъ языковъ китайской группы тибетобирманскаго семейства. Цѣмъ, говорящее этимъ языкомъ, обитаетъ въ В отъ рѣки Меконга. Впервые описанъ онъ былъ Андерсономъ («Mandalay to Moulmen» Л. 1876), сообщавшимъ и его глоссарій.

Лисбернъ (Lisburn, въ древн. Lisnegaveu)—городъ въ ирландской графствѣ Антримъ, въ 12 км. отъ Вельфаста, на Лаганѣ. 12260 жителей, фабрики полотняныя и кисейныя, мельницы.

Лисели—добавочные паруса, приставляемые сбоку у прямыхъ парусовъ для увеличенія площади парусности; на фокъ-мачтѣ ихъ поднимается по три со стороны; на гротъ-мачтѣ по два. Нижніе Л. назыв. унтеръ-Л. и ставятся только на фокъ-мачтѣ; пристав-

ленные къ марсеямъ назыв. марса-Л., къ брамсалитъ—брамъ-Л. Привязываются къ лисей-спиртатъ, т. е. рейкамъ, выдвигаемымъ съ концовъ рей. Нижняя часть унтеръ-Л. крѣпится къ выстрѣлу—рейку, приращенному на шарнирѣ къ борту. См. Паруса, Рангоутъ.

Лисенко или Лисенко (Николай Виталиевичъ)—популярный въ Малороссіи композиторъ и изслѣдователь народной музыки Украйны, род. въ 1812 г., окончилъ курсъ въ кievскомъ унив., былъ мировымъ посредникомъ. Главные труды его: «Кобзарь Остапъ Вересай», три сборника украйнянскихъ пѣсенъ для пѣнія съ фортепiano, сборникъ народныхъ игръ и пѣсень, подъ заглавіемъ «Молодоши», а изъ музыкальныхъ произведеній—опера «Рздвяна ничъ» (отрывки изъ нея исполнялись въ спб. музыкально-этнографическомъ концертѣ, а въ Киевѣ и Харьковѣ опера шла цѣлкомъ, съ огромнымъ успѣхомъ) и «Заповидъ» (для тенора и мужского хора, на слова Шевченко).

Н. (1).

Лисенко—с. С.-Петербургской губ., Парксосельскаго у.; бывшее лисинское лѣсное училище и учебное лѣсничество (см.), императорскій охотничій павильонъ, школа, лазаретъ, лавка. Дворовъ 12, жит. 92.

Лисинское лѣсное училище.—Въ 1835 г. въ с. Лисинѣ СПб. губ. была открыта *Л. егерская школа* съ 2 лѣтнимъ курсомъ для подготовленія лѣсниковъ. Первоначально въ ней обучались только пансионеры частныхъ землевладѣльцевъ, но съ учрежденіемъ министерства государственныхъ имуществъ (1837) въ *Л.* школу стали помѣщать и казеннокоштныхъ воспитанниковъ изъ государственныхъ крестьянъ, которые по окончаніи курса поступали въ лѣсную стражу. Къ 1871 г. закрыты были всѣ егерскія школы, кромѣ *Л.*, переименованной еще въ 1869 г. въ *Л. лѣсное училище*; комплектъ ея установленъ въ 200 учащихся, въ томъ числѣ 150 казеннокоштныхъ. Въ 1874 г. къ прежнимъ предметамъ преподаванія (Законъ Божій, русскій языкъ, арифметика, геометрія, съемка и нивелировка, лѣсная ботаника, лѣсоводство, лѣсные законы, егерское искусство, правила отчетности, черчение, чистописаніе) присоединены были алгебра, тригонометрія, исторія, географія, физика, метеорологія, зоологія, ботаника, законовѣдѣніе и нѣмецкій языкъ. Окончившіе курсъ получали званіе кондукторовъ I или II разрядовъ. Между тѣмъ значительное возростаніе числа оканчивающихъ курсъ въ высшихъ лѣсныхъ заведеніяхъ сдѣлало излишнимъ такое среднее заведеніе, какимъ стало *Л. училище*. Министерство государственныхъ имуществъ рѣшило, взаимѣнъ *Л. училища*, открыть въ разныхъ мѣстахъ имперіи нѣсколько низшихъ лѣсныхъ школъ, съ преподаваніемъ преимущественно практическимъ и съ оставленіемъ воспитанниковъ въ такой обстановкѣ, которая не отдаляла бы ихъ отъ быта рабочихъ. Съ 1886 г. прекращенъ былъ приемъ воспитанниковъ въ *Л. училище*, а въ 1888 г. оно закрыто. За все время своего существованія *Л. училище* выпустило 1489 чел., въ томъ числѣ 1109 чел. со званіемъ кондукторовъ, 184 лѣсныхъ объѣздчика и 40 стрѣлковъ.

Лисинское учебное лѣсничество—с. Петербургской губ., Парксосельскаго у., въ 37 в. отъ уѣздн. гор., при рр. Лустовѣ и Лаушѣ, учреждено въ 1834 г. для практическаго обученія воспитанниковъ спб. лѣсного института; служило также для практическихъ занятій и учениковъ *Л. училища*. Такационными и лѣсоустроительными работами были окончены въ 1841 г., при чемъ около 1500 дес. были устроены по образцу саксонскаго лѣсного хозяйства. Довольно обширные разкѣры приняла осушка болотъ; ежегодно производились носѣвы и посадки лѣса, построены были лѣсотехнические заводы. Воспитанники, окончившіе полный курсъ въ спб. лѣсномъ институтѣ, отправляемы были на цѣлѣный годъ въ *Л. учебное лѣсничество*, гдѣ состояли практикантами и занимались подъ руководствомъ особаго ученаго лѣсничаго; съ 1848 г. и два старшіе класса института отправлялись туда для практическихъ занятій, на 3 лѣтніе мѣсяца. Вновь открытый въ 1880 г. лѣсной институтъ также высмѣляетъ свои два старшіе курса въ *Л. лѣсничество* для практическихъ занятій, но лишь на короткое время. Практикантовъ въ Лисинѣ теперь нѣтъ, вслѣдствіе чего приемы хозяйства съ 1864 г. стали упрощаться и тѣ учрежденія, которыя имѣли значеніе учебнаго средства, не поддерживаются.

Лисовца, лиса (*Canis vulpes L.*)—вѣстѣ съ нѣсколькими близкими къ ней видами составляетъ группу лисцеобразныхъ (*Vulpina*) въ родѣ собака (*Canis*), отличающуюся главнымъ образомъ вертикальнымъ удлинненнымъ зрачкомъ, а также длиннымъ туловищемъ, удлинненной головой, съ очень острой мордой, короткими ногами, очень длиннымъ и пушистымъ хвостомъ. Другіе считаютъ эту группу отдѣльнымъ родомъ—*Vulpes*. *Собственно Л.* или *обыкновенная Л.* (*Canis s. Vulpes vulpes, Vulpes vulgaris*) во множествѣ разновидностей, болѣе или менѣе значительно различающихся между собою и считаемыхъ нѣкоторыми изслѣдователями за отдѣльные виды, распространена по всей Европѣ, сѣв. Африкѣ, зап. и сѣв. Азій и сѣв. Америкѣ. У обыкновенной европейской формы густой и мягкій мѣхъ, сверху ржаво или желтоваторыжий, на лбу, плечахъ и задней части спины съ бѣлыми кончиками волосъ, на щекахъ и горлѣ бѣлаго цвѣта, на груди и брюхѣ отъ бѣловатаго до пепельно-сѣраго; спинная сторона ушей черная, длинный пушистый хвостъ съ бѣлымъ концомъ. Длина тѣла безъ хвоста 70 см., хвоста 30—35 см., высота плечъ 30 см.; у очень крупныхъ экземпляровъ вся длина можетъ достигать 140 см. Вѣсъ *Л.* 5—8, рѣдко до 9 кгр. Цвѣтъ и другія качества мѣха могутъ сильно различаться, вообще у южныхъ *Л.* мѣхъ бѣлѣе окрашенъ и плохого качества. Рыжий цвѣтъ можетъ быть очень яркимъ, таковы попадающіяся особенно въ Камчаткѣ «огнянки», на спинѣ и плечахъ можетъ быть крестообразная полоса—«крестовки» Россіи и Швеціи, а также и ответственная имъ разновидность сѣв. американской *Л.* (см. ниже), цвѣтъ можетъ быть совершенно чернымъ—«черная *Л.*» или вдовь спина тянется болѣе или менѣе широкая черная полоса—«чернобурая *Л.*»; шерсть на гру-

ди и брюхѣ можетъ быть болѣе или менѣе темная — «сиводушка», «чернодушка», «мышанка» (*V. vulpina* Wagl.), при чемъ иногда (рѣдко) на брюхѣ и ногахъ бываютъ бѣлые пятна, а хвостъ иногда можетъ быть бѣлый до половины; «бѣлодушка», «березовка» отличается отъ предыдущей свѣтлой нижней стороной, хвостъ можетъ быть чернымъ на концѣ и т. д. Вагнеръ различаетъ слѣдующія постоянныя разновидности, считаемыя иногда за виды, и ихъ разности: 1) обыкновенная Л. (*V. vulgaris*) лисьяго цвѣта, брюхо и конецъ хвоста бѣлые, ноги черноватыя. Сюда же а) «горылая», *Brandfuchs* (*V. alopec*), лисьяго цвѣта съ примѣсью черного, конецъ хвоста черный; б) крестовка, *Kreuzfuchs* (*V. crucigera* Briss.), лисьяго цвѣта съ чернымъ крестомъ на спинѣ, зимою голубовато-сѣраго (*Blaufuchs*); в) черная (*V. nigra* Pall.) вполне или наполовину черная, съ бѣлымъ концомъ хвоста; д) бѣлая (*V. alba* Pall.), почти совершенно бѣлаго цвѣта. 2) Чернобрюхая Л. (*C. melanogaster* Bonap.), снизу черная, уши нѣсколько короче, морда длиннѣе, чѣмъ у обыкновенной; водится въ Италіи, Сициліи и Сардиніи. 3) Нильская Л. (*C. niloticus* Geoffr.) сѣро-коричнево-го цвѣта, переходящаго на бокахъ въ сѣроватый, нижняя сторона шеи, брюхо и грудь бурочерныя, конецъ хвоста бѣлый; водится въ Египтѣ и Аравіи. 4) Красная Л. (*C. s. V. fulvus* Desm.) золотисто-лисыяго цвѣта, снизу бѣлаго, передняя и наружная сторона ногъ черная, конецъ хвоста бѣлый, уши и морда короче, чѣмъ у обыкновенной; водится въ Сѣв. Америкѣ; сюда же а) американская крестовка (*C. decussatus* Geoffr.), соответствующая крестовкѣ Старога Сѣвта; б) американская серебристая или черная (*C. argentatus* Geoffr.) по большей части чернаго цвѣта съ примѣсью бѣлаго, какъ бы покрытая инеемъ, иногда вся блестящая черная лишь съ бѣлыми концами ушей и хвоста; очень цѣнная. Мѣхъ разныхъ разновидностей цѣнится очень различно; такъ шкура германской Л. цѣнится въ Германіи 4—7 марокъ, шкура сѣверной обыкновенной цѣнится въ Европѣ 15—20 м., въ Сѣв. Америкѣ 8—15; крестовки 30—50 м., а чернобурой до 500—1000 м. и даже болѣе. Л. живутъ по большей части поодиночкѣ, лишь во время спариванія парами, въ норахъ чаще всего въ лѣсу; по возможности Л. стараются занять норы другихъ животныхъ, особенно барсуковъ. Иногда (въ Египтѣ) онѣ живутъ въ норахъ лишь во время воспитанія дѣтеншей. Нора обыкновенно устраивается съ нѣсколькими выходами и имѣетъ расширенное логовище. Л. отличается хищностью и при случаѣ не падаетъ даже раненыхъ животныхъ того же вида; по большей части она обнаруживаетъ значительную осторожность и хитрость, подававшю въ древности поводъ ко множеству басенъ. Въ тѣхъ мѣстахъ, гдѣ она чувствуетъ себя сравнительно безопасной, она охотится и днемъ, и ночью, иначе же главнымъ образомъ ночью. Пищей ей служатъ всевозможныя животныя отъ молодыхъ косуль, зайцевъ и крупныхъ птицъ до наѣдомыхъ, а при случаѣ и раковъ. Кроме того Л. охотно ѣстъ падали, иногда также сладкіе плоды и ягоды. Самцы по большей части

питаются мелкими грызунами, самки же въ періодъ воспитанія дѣтеншей усиленно охотятся за болѣе крупной добычей и въ это время проявляютъ большую дерзость при нападеніи на домашнюю птицу. Истребленіемъ дичи и домашней птицы Л. приносятъ значительный вредъ, но съ другой стороны очень полезна массовымъ истребленіемъ мелкихъ грызуновъ, тѣмъ болѣе, что ловятъ и умерщвляютъ ихъ гораздо больше, чѣмъ могутъ съѣсть. Голосъ Л.—отрывистый лай и визгъ. Спариваніе происходитъ въ февралѣ и мартѣ и въ это время Л. въ значительной мѣрѣ утрачиваютъ обычную осторожность. Беременность длится 60—63 дня. Обыкновенно рождается 4—7 дѣтеншей, вообще же 3—12; при рожденіи они слѣпы и глаза открываются черезъ двѣ недѣли; самка относится къ нимъ съ большой любовью и заботливо оберегаетъ и кормитъ ихъ. На мѣхъ идутъ шкуры убитыхъ зимою лисицъ, волоса лѣтняго мѣха перерабатываются въ войлокъ. Н. Км.

Въ лѣсныхъ мѣстностяхъ Россіи Л. представляетъ настоящій бичъ для тетеревей, глухарей, рябчиковъ и зайчатъ; въ степной полосѣ Л. питается, преимущественно, полевыми мышами, вслѣдствіе чего были даже возбуждаемы, въ установленномъ порядкѣ, ходатайства о воспрещеніи преслѣдованія Л., особенно въ года размноженія мышей. Кроме общихъ способовъ охоты: сововой, парфорсной, ружейной съ гончими (IX, 206), облавой и съ псковичами (см. Егеръ, XI, 511), на Л. охотятся раннею весной, во время точки ихъ, когда, отогнавъ самку, скрываются у ея слѣда въ засадѣ и, выждавъ набѣгающихъ по слѣду самоповъ, стрѣляютъ ихъ; по первоначальному удачеи *скрадываютъ* Л. (подкрадываются къ нимъ на выстрѣлъ) въ то время, какъ онѣ *мышикоуютъ* (ловятъ мышей). Въ степныхъ мѣстностяхъ, въ началѣ зимы, когда снѣгу выпадаетъ до полуаршина, Л. загоняютъ верхомъ на лошадахъ: такая гоньба продолжается на разстояніи около трехъ верстъ, послѣ чего измученное животное ложится и его добиваютъ. Въ Англіи охота заключается въ томъ, что Л. (обыкновенно заранѣе уже пойманную и выпущенную на мѣстѣ охоты) преслѣдуютъ верхомъ, не стѣсняясь никакими препятствіями, съ особыми гончими собаками—фоксгоундами (IX, 206), до тѣхъ поръ, пока Л. не поворнется (спрячется въ попавшюся ей нору), или собаки не разорвутъ ея. Изъ промысловыхъ способовъ добычанія Л. наиболѣе употребительны: 1) отраву сулемою (*mercurius sublimatus corrosivus*), челибухою (*nux vomica*) и, въ настоящее время, преимущественно, стрихниномъ (*strychninum purum, nitricum, purgativum*); кладутъ начиненныя стрихниномъ гильзы въ мелкую рыбу, птичекъ, конопляныя выжимки (мокухи) и разбрасываютъ въ мѣстахъ, посѣщаемыхъ Л.; 2) капканы (XIV, 384); 3) ловушки: башмаки, кланцы (XV, 447), кулемы (XVI, 958), пасты, слопцы и др.; 4) самострѣлы и 5) выкармливанія ихъ до зрѣлаго возраста. По цвѣту мѣха между Л. различаются: *сиводушки* — желтовато-сѣраго цвѣта, съ грубою и брюшкою почти бѣлаго цвѣта; *огневики*, *крестовки*, *бу-*

назначенный протопопомъ въ Гадатѣ, потомъ разстриженный, но получившій мѣсто сотника въ Новгородѣ-Сѣверскѣ. Здѣсь онъ писалъ ложные свѣдѣн., поддѣлывалъ документы, забиралъ въ свою пользу церковные и иные доходы, отнималъ земли и имущество у жителей и подергалъ ихъ пыткамъ и насиліямъ. Не смотря на правительственное разсѣдованіе 1719 г., онъ оставался на свободѣ, пока, наконецъ, разсѣдованіе о двоженствѣ не привело его въ преображенскій приказъ, гдѣ онъ «вскорѣ и живость свой окончилъ» (ок. 1722 г.). См. А. Лазаревскій, «Рус. Арх.» (1878 г. № 1) и въ «Опис. Стар. Малор.» (т. I, стр. 197—206); С. Моравскій, «О. Л.» (отгискъ изъ «Кіевской Старины» 1891, № 9 и 10).

И. Ж.

Лисовчичи — название польской легкой конницы, получившее начало отъ отряда, съ которымъ А. І. Лисовскій (см. выше) совершалъ набѣды въ московскомъ государствѣ, съ 1608 по 1616 гг. Послѣ смерти Лисовскаго Л. подчинились Станиславу Чаплинскому, а съ 1618 г. — Валентину Роговскому: при нихъ Л., раньше производившіе грабежи въ Россіи, вернулись въ Польшу, гдѣ часто прибѣгали къ самоуправству и насиліямъ. Когда Фердинандъ австрійскій попросилъ у Сигизмунда III помощи противъ венгровъ и чеховъ, Л. были отпущены на службу императора, въ числѣ 10000 чел. Суровая дисциплина была несносна этому войску: оно выбрало вождемъ Яроша Клецковскаго и раздѣлилось на нѣсколько отдѣльныхъ ротъ, изъ которыхъ каждая вела войну на свой страхъ. Въ 1621 г. Л. участвовали въ хотинской битвѣ, позже сражались въ Венеціи и Ломбардіи. Послѣднимъ дѣломъ Л. была побѣда надъ французами подъ Иври, послѣ чего они вернулись на родину и съ тѣхъ поръ болѣе не упоминаются. Въ польской литературѣ и живописи популяренъ образъ Л., на легкомъ конѣ, съ саблею на боку и «рушницю» за плечами, идущаго въ походъ безъ всякихъ возовъ и палатокъ. Обзоръ ихъ заграничныхъ походовъ съ 1619 по 1623 гг. давъ W. Debolecki, монографію написалъ Магнусу Dzieduszycki: «Krótky rys dziejów i spraw Lisowczyków» (Львовъ, 1843).

Лисса (Lissa, слав. Vis)—самый западный изъ австр. острововъ въ Адриатическомъ морѣ у береговъ Далматіи, очень важный въ стратегическомъ отношеніи. 100 кв. км., 8674 жит.; выдѣлка оливковаго масла и вина. Главный пунктъ острова торговое мѣстечко Л., 4822 жит., укрѣпленный портъ.—Еще во времена римлянъ Л. была морской станціей. Когда французы владѣли Далматіей, близъ Л. англійскій флотъ, 12 марта 1811 г. нанеся французскому рѣшительное поражение. 20 іюля 1866 г. при Л. произошла морская битва между итальянцами и австрійцами. Итальянскій адмиралъ Персано, вышедшій изъ Анконы съ 11 броненосцами, 4 деревянными фрегатами, 8 корветами, 4 канонерками и 4 авизо, подошелъ къ Л. 18 іюля и въ продолженіе двухъ дней тщетно пытался овладѣть островомъ. На третій день изъ Пола пришелъ для освобожденія Л. австрійскій адмиралъ Тегетгофъ, съ 7 броненосными фрегатами и 7 деревянными судами. Въ прошедшей затѣмъ битвѣ итальян-

цы потерпѣли значительный уронъ (1 броненосецъ былъ потопленъ, другой взорванъ) и принуждены были уйти отъ Л. Ср. «Die Operationen der oesterr. Marine während des Kriegs 1866» (Віна, 1866).

Лисса (Lissa, Liza тожъ)—рѣка, течетъ по границѣ Домжвинской и Гродненской губ. и послѣ 180-верстнаго теченія впадаетъ съ лѣвой стороны въ р. Наревъ, подъ г. Суражскъ.

Лисса (Lissa, польскій Leszno)—гор. въ прусской пров. Познань. 18182 жит. (1890). Машины, спиртъ, сигары, кожи, торговля зерномъ. Въ XVI и XVII в. здѣсь поселились многіе моравскіе братья и другіе протестанты изъ Силезіи и Богеміи, оставившіе родну въслѣдствіе гоненій за вѣру. Благодаря имъ Л. сталъ однимъ изъ главныхъ торговыхъ городовъ Польши. Здѣсь была знаменитая школа братствъ, въ которой Коменскій (XV, 896) былъ нѣкоторое время ректоромъ. Городъ претерпѣвалъ много притѣсненій, особенно отъ иезуитовъ; въ польско-шведскую войну онъ принялъ сторону Карла X, послѣ отступленія котораго сожженъ поляками (1656); въ 1707 г. принялъ сторону Станислава Лещинскаго противъ русскихъ, за что снова сожженъ.

Лисса (Luzza)—см. Вѣшенство (V, 263).

Лиссабонское — португальское вино характеризующееся крѣпостью, пріятнымъ вкусомъ и хорошимъ букетомъ; получается окъ въ провинціи Эстрамадура, вдоль береговъ рѣки Тахо; цвѣта оно бываетъ краснаго и бѣлаго, но болѣе широкимъ спросомъ пользуется послѣднее.

Б. Т. А.

Лиссабонъ (Lissabon, Lisbona, исп. и порт. Lisboa)—столица Португаліи, центръ ея торговли и колониальныхъ сношеній, военный портъ, въ пров. Эстрамадура, на сѣв. бер. Лиссабонской бухты, образуемой устьемъ Тахо. Съ моря на Л. чудесный видъ; городъ расположенъ амфитеатромъ на холмахъ, окаймленныхъ цѣпью Серра де Центра, въ мѣстности, усѣянной фабриками, дачами, садами и апельсиновыми рощами. 18 км. въ окружности; въ 1890 г. 307661 жит. (вмѣстѣ съ предмѣстьями). Много негровъ, креоловъ, мулатовъ, иностранцевъ, 30000 галгосовъ изъ исп. Галиціи. Послѣ землетрясенія 1755 г. физіономія Л. совершенно измѣнилась. Рынокъ, съ прекрасными торговыми рядами; садъ Санъ-Педро д'Алькантара, Эстрада, зоологическій и королевскій; улица Альменда Гарретъ, съ площадью Камозаса, гдѣ собирается элегантнѣйшій свѣтъ. Изъ церквей выдаются соборъ (базилика) и церк. св. Рожа, съ драгоцѣнными мозаиками. Между королевскими замками замѣчательны только Алда (Ajuda), съ ботаническимъ садомъ, естественнореставраціоннымъ кабинетомъ и другими коллекціями. Богатая коллекція картинъ и др. предметовъ искусства въ резиденціи кор. Фердинанда. Алькантарскій водопроводъ, выложенный мраморомъ, доставляетъ воду изъ Альвельми, Белласа и др.; 127 арокъ. Престѣнъ Иеронимскій монастырь Велемъ, XV в.—огромное зданіе, на половину мавританско-византийскаго, на половину романо-готич. стиля, теперь сиротскій домъ; въ немъ церковь съ гробницами Эмилиана Вел., Іоанна III, Альфонса IV и кардинала Генриха. На берегу Тахо Терре де

Веленъ—старая башня мавританско-готич. стиля, съ батареей на вершинѣ. Два театра, арсеналы сухопутный и морской, верфи и доки. Лицей, нѣсколько учительскихъ семинарій, промышленный институтъ съ коммерческой школой, рисовальная школа, политехническая школа съ прекраснымъ ботаническимъ садомъ и богатымъ естественноисторическимъ музеемъ, медико-хирургическая академія, военная школа, морская школа съ обсерваторіей, метеорологическая обсерваторія, сельско-хозяйственный и ветеринарный институты, много народныхъ и частныхъ школъ. Академія искусствъ и наукъ, съ бібліотекой и ботаническимъ садомъ; двѣ публичныя бібліотеки, изъ которыхъ національная съ 150000 тт. и 10000 рукописей; государственный архивъ, съ громаднымъ количествомъ документовъ (изъ нихъ 88000 касавшихся Индіи); музей изящныхъ искусствъ; громадный воспитательный и сиротскій домъ. Значительная промышленность: флиграновыя заводы, обработка хлопка, шерсти и шелка, обуви, шляпы, металлическія заводы, обработка камня. Нѣсколько фабрикъ табачныхъ, фарфоровыхъ, мыловаренъ, сталелитеенъ. Цѣлебные теплые ключи въ Рибейра Вальха и въ арсеналѣ. Значительная торговля; нѣсколько сотенъ иностранныхъ торговыхъ домовъ; много банковъ, страховыхъ, пароходныхъ и желѣзнодорожныхъ обществъ; биржа, консульства. Прямое пароходное сообщеніе съ Азіей, Африкой, Америкой и почти всѣми европейскими морскими портами. Входитъ въ Лиссабонскій зал.—*Engrada di Tejo* (600 м. ширины) — дѣлитъ подводнымъ рифомъ на два канала; необходимъ лопмана; форты Саль-Джулиано и Вугло или Саль-Лоренцо. Вывозъ картофеля, оливковаго масла, жни. фруктовъ, вина, соли, руды и разныхъ надѣій. Л.—древній Олизиппо или Улизиппо, у римлянъ *Felicitas Julia*, у севовъ и вестготовъ Олизипона или Улизипона, у арабовъ Аль-Ошбуна и Лишбуна. Въ 716 г. достался арабамъ, нѣсколько разъ переходилъ изъ рукъ въ руки; въ 1147 г. Альфонсъ португ. окончательно сдѣлалъ его христіанскимъ, съ помощью крестоносцевъ. Іоаннъ I сдѣлалъ Л. резиденціей, Эммануилъ Бел.—исходнымъ пунктомъ морскихъ экспедицій, и Л. сталъ значительнѣйшимъ торговымъ городомъ Европы, мировымъ рынкомъ; палъ во время исп. владычества (1580—1640); снова расцвѣлъ подъ властью дома Браганца, число жит. дошло до 300 т., но въ 1755 г. на двѣ трети разрушенъ землетрясеніемъ (т. XII, стр. 439, 440 и 443) и наводненіемъ; энергія министра Помбала возродила его изъ пепла. Съ 29 ноября 1807 г. до 30 авг. 1808 г. былъ въ рукахъ французовъ; освобожденъ англичанами. Устраивается линія укрѣпленій, для защиты города съ суши.

Лиссагаръ (Просперъ-Оливье Lissagaга, род. въ 1838 г.) — французскій радикальный журналистъ. Когда возникла коммуна, Л. всталъ въ ряды ея сторонниковъ, издавая «*Action*» и «*Tribun du peuple*», гдѣ призывалъ къ энергическимъ мѣрамъ. Послѣ взятія Парижа ему удалось бѣжать въ Англію. Вернувшись послѣ амнистіи 1880 г., Л. основалъ «*Bataille*», которая въ 1885 г. прекратилась и снова появи-

лась въ 1888 г., чтобы бороться съ буланжизмомъ. Л. постоянно враждовалъ съ Ротфоромъ и Кассаньякомъ и былъ раненъ первымъ на дуэли (1889). Онъ напечаталъ: «*Alfred de Musset devant la jeunesse*» (П., 1864), «*Jacques Bonhomme*» (П., 1870), «*Les huit journées de mai derrière les barricades*» (Бриссель, 1871), «*Histoire de la Commune*» (Бриссель, 1876). Въ послѣдніе годы Л. пустился въ спекуляціи, въ родѣ открытія «революціоннаго» кабачка и т. п.

Лиссажу (Jules-Antoine Lissajous) — французскій физикъ (1822—80), извѣстенъ изслѣдованіями по акустикѣ. Онъ придумалъ оптическій способъ для сравненія колебаній камертоновъ (о чемъ упомянуто въ ст. Камертоны и Калейдофонъ) какъ очень близкихъ (консонансъ) къ полному созвучію, такъ и отличающихся на октаву, или же состоящихъ въ иныхъ музыкальныхъ звуковыхъ отношеніяхъ. Оригинальный этотъ методъ изученія сложныхъ колебательныхъ движеній по своей наглядности излагается во всѣхъ курсахъ физики подъ названіемъ «фигуръ Лиссажу», о которыхъ, сравнительно съ другими способами изслѣдованія колебательныхъ движеній, будетъ упомянуто въ ст. Созвучіе.

Ө. П.

Лисесвицки — с. Киевской губ., Таращанскаго у. Здѣсь прежде былъ г. Самборъ (см.), отъ котораго сохранились старыя погребя, валы, церковьца. Жит. 8830, двор. 418.

Листа и Арагонъ (Альберто Lista y Aragon) — испанскій поэтъ и ученый (1775—1848), былъ профессоромъ въ Севильѣ, Мадридѣ, Кадиксѣ. Л.—самый извѣстный и вліятельный поэтъ новой севильской школы. Его «*Poesias*» (1822) имѣли значительный успѣхъ. Онъ въ совершенствѣ переводилъ, или, вѣрнѣе, подражалъ Горацию. Стихотворенія его отличаются изяществомъ, но въ нихъ много мистицизма и нѣтъ творческаго замысла. Критическіе его очерки тоже пользовались большой извѣстностью: «*Ensayos literarios y criticos*» (1844), «*Lecciones de Literatura española*». Написалъ еще «*Curso de historia universal*» и «*Tratado de mathematicas*».

Листва (Вольшая и Малая) или *Листвалыныя горы* — Алтайской горной системы, Томской губ., Війскаго округа. Вольшая Л., горный отрогъ Холзунскихъ бѣлковъ, отдѣляющійся отъ послѣднихъ между истоками дѣвой вершины р. Вѣлой (рѣчка Маралиха) и рчк. Язевкой, праваго притока р. Берези, направляется въ началѣ на ЮЗ, затѣмъ, ограничивая долину р. Вухтармы съ сѣверной стороны, постепенно поворачиваетъ къ З, и, перейдя на правую сторону рѣки Вѣлой, называется уже Малой Л., направляясь къ ЗСЗ, затѣмъ къ С и вновь соединяется съ Холзунскими горами. Длина всего отрога до 80 вер. Горные перевалы черезъ Вольшую Л. достигаютъ до 4350 фт. высоты надъ ур. м., а черезъ Малую до 3700 фт. Самыми высокими точками этого горнаго края служатъ скалистый дюритовый пикъ Щебенуха, высотой до 5880 фт. надъ ур. м. и конусообразная гора Вольшая Щебенуха, нѣбущая до 8070 фт. высоты надъ ур. м.; оба онѣ находятся въ Большой Л. Листвалыныя горы состоятъ преимущественно

из глинистых сланцев, слыхих вакал, и известняков палеозойской системы, но мстами проявляются в них и кристаллическия породы, граниты, диориты и диоритовые порфирмы. Горы эти поросли густыми лѣсами, преимущественно изъ лиственничны. Вследствие теплыхъ воздушныхъ токовъ, господствующихъ въ Бухтарминской долине, хлѣбопроизводство на вѣн. склонахъ Листвяннхъ горъ достигаетъ до высоты 4260 фт. надъ ур. м., равно какъ и поселенія, напр. деревня Фыкалка, на высотѣ слѣшкомъ 4000 фт. надъ ур. м. Н. Л.

Листоветничная Бухта—на вост. бер. Камчатки, въ вѣн. части полу-ва, между мысами Поворотнымъ и Кекуриннымъ. Въ отверстіи около 5 в., углубленіе до 8 в.; окружена гористыми берегами.

Листоветничное—село Иркутской губ. и округа на сѣв.-зап. берегу оз. Байкала, близъ истока р. Ангары, въ 61 в. отъ г. Иркутска. Пароходная пристань байкальскаго пароходства. Жит. 409.

Листоветничный шалеъ—Иркутской губ. и округа, на сѣв.-зап. берегу Байкала, впадаетъ въ озеро на протяженіи 3 в., въ видѣ невысокаго, лѣснаго, продолговатаго холма. Лѣсъ состоитъ изъ лиственничны. Вблизи мса въ озерѣ находится утесистый островъ Л., имѣющій 1 в. дл. и $\frac{1}{2}$ в. шир. На берегу о-ва, при сильномъ волненіи, озеро выбрасываетъ горную смолу. На о-вѣ всегда бываетъ большое скопленіе водяныхъ озерныхъ птицъ. Н. Л.

Листоветная—рч. Амурской обл., истокъ въ Вурейскомъ хребтѣ, впадаетъ справа въ р. Самару. Увѣяя долина ея обставлена высокими иловыми горами. Въ вершинѣ ея, у вост. подножія высокой сопки (Рудной горы), въ 1865 г. открыты мѣсторожденія жальзистой руды.

Листоветница (*Larix*)—родъ растеній изъ семейства еловыхъ. Высокія деревья съ мягкими опадающими хвоями. На длинныхъ, верхушечныхъ побѣгахъ сидятъ поодиночкѣ, на боковыхъ, чрезвычайно короткихъ, пучками. Мужскіе и женскіе цвѣты сидятъ часто на одномъ и томъ же побѣгѣ, плодотворная пыль безъ придатковъ, плодовые шишки небольшие, созревающія въ первый годъ. Сюда относится до 8 видовъ, изъ которыхъ нѣкоторые крайне близки, такъ что и до сихъ поръ существуютъ разногласіе на счетъ того, составляютъ ли они отдѣльные виды, или только разновидности одного и того же вида. Таковы: *L. europaea* DC., *L. sibirica* Led., *L. dahurica* Turcz. Эти деревья дѣйствительно отличаются между собою весьма слабыми признаками. Однако же, европейская Л. чувствительнѣе къ холодамъ, чѣмъ остальныя 2. Съ другой стороны, сибирская Л. плохо выдерживаетъ весенніе морозы даже въ Германіи, что заставляетъ, вѣроятно, оттого, что въ Сибири она гораздо позже идетъ въ сокъ, чѣмъ въ Германіи, гдѣ ее застываютъ весенніе морозы, когда она въ полномъ соку. Л. достигаетъ глубокой старости и огромнаго роста—до 80 м. У насъ сибирская Л. распространена въ сѣверо-восточной Россіи, простираясь на 3 вѣсколку за р. Онегу, но отклоняясь затѣмъ до С Ни-

жегородской губ., откуда ея предѣлы ставятся южными и направляется къ Уральскимъ горамъ, но за Пермью вдругъ поворачиваетъ въ С до широты приблизительно 62°. Въ Уральскихъ горахъ она идетъ далѣе на Ю (до 68° с. ш.) и, перейдя въ Сибирь, поднимается постепенно къ С и образуетъ тамъ крайній предѣлъ лѣсной растительности. Миддендорфъ нашелъ рощу корявыхъ и низкихъ Л. въ Таймырскомъ край, почти подъ 72° с. ш. Вообще въ Сибири это одно изъ самыхъ распространенныхъ деревьевъ, гдѣ она образуетъ сама по себѣ сплошные лѣса или въ смѣси съ сосною и другими деревьями. Въ западной Сибири это настоящая сибирская, въ восточной—дурская Л. На 3 Л. растетъ въ Карпатахъ и въ Альпахъ. Она даетъ обильную смолу, известную въ продажѣ подъ именемъ *осенина-скаго терпентина*. Для этого продѣлываютъ въ стволахъ отверстія шириною въ 3 стп., доходящія до самой сердцевины. Снаружи отверстіе закрывается. Осенью того же года, или въ слѣдующій годъ, собравшіяся въ отверстіи терпентинъ вырѣбается желѣзными лопками. Каждый такой каналъ даетъ до $\frac{1}{4}$ вгр. терпентина безъ вреда для дерева. Въ Россіи не занимаются добычаніемъ смолы изъ Л. вѣроятно потому, что Л. вообще было запрещено употреблять въ дѣло частыми лѣпачъ, такъ какъ она предназначалась исключительно для казенныхъ, корабельныхъ сооружений, хотя по имѣющимся изслѣдованіямъ смола сибирской Л. не отличается отъ смолы европейской. Изъ пней Л., остающихся отъ пожаровъ или порубки, вытекаетъ особаго рода смолистая камедь, называемая *серою*. Это свѣтло-красноватая, легко расплывающаяся въ водѣ, сладковатая на вкусъ и отпавляющаяся смолою масса. Ее добываютъ въ большихъ количествахъ, продаютъ на базарахъ сѣверо-восточныхъ городовъ, даже въ Оренбургѣ. Служу эту жуютъ не только простомудрини, но и вообще жители лѣсной восточной Россіи и Сибири. Жеваніе лиственничной смолы, какъ гортять, очищаетъ ротъ, предохраняетъ зубы отъ порчи и служитъ противу-цинготнымъ средствомъ. Листоветничная гѣсь справедливо считается отличнымъ строительнымъ матеріаломъ. Она противустойтв. гнили несравненно лучше сосноваго и еловаго; лучшія деревянныя постройки въ Сибири возводятся изъ этого лѣса. Во время цвѣтенія Л., что случается весной, она выдѣляетъ несмѣтное количество плодотворной пыли, которая въ вѣтренную погоду переносится облачками на большія расстоянія и, падая на землю, прикрываетъ ее какъ бы сѣрными дождями. Такое явленіе наблюдается нерѣдко около Иркутска. Въ Сѣверной Америкѣ есть свои виды Л., изъ которыхъ нѣкоторые близки къ европейской, таковы: *L. microcarpa* Lamb., *L. Lyallei* Parl., а въ Гималаяхъ, на высотѣ отъ 8 до 12 фт.—*L. Griffithii* Hook. А. Л.

Листоветные мхи (*Musci frondosi*)—тайнобрачныя бесосудистыя растенія, образующія иногда большія дерновины на землѣ, скалахъ, стволахъ деревьевъ и пр. Немногіе лиственныя мхи растутъ въ водѣ (*Fontinalis* и др.) и на навозѣ (*Sphagnum*). То, что обильно

ю известно под именем «мха», есть только-только появившиеся эти растения, представляющее сложное тело, состоящее из стебельчатых и особых ворневых волосков (оидь), физиологически равноначущих корням; настоящих же корней у Л. мхов нет. Листья представляют ветвистые нити — во-ли, отходящие от поверхности стебля и образующие из одного продольного ряда клеток. На этих нитях иногда возникают мхи, дающие начало новым стеблям. Стебель у одних Л. мхов простой, а у других ветвистый. Достигнув известной длины, свойственной данному виду, стебель у одних развивается на своей верхушке в половые органы и, после выполнения свойственной им функции, совершенно отмирает, если данный вид однолетний; если же он многолетний, то увядшими половыми органами развигается одна или несколько новых безплодных ветвей, заканчивающихся потом опять двумя органами; стебель в таких случаях состоит из ряда последовательных мши, по числу которых можно судить по возрасту. У других Л. мхов половые органы развиваются по бокам стебля. Эти первого рода называются «верхушечными» (Muscі ascogoni) и мхи второго рода «боковыми» (Muscі pleogoni). Ветвистые стебли различны: у одних видов ветвистые, у других прямые и симметричные. Нижняя часть часто склеивается и развивается в ризоиды и дает начало новым особям. Ветви у Л. мхов возникают в разных местах, а под листьями. Анатомическое строение стебля весьма простое. У листовых мхов стебель все время остается цельным и цельным; он состоит тогда из нескольких тонкостенных клеточек. У листовых же мхов наружные клеточки стебля имеют утолщенные плотные оболочки, а в центре стебля проходят так называемые клеточки, замещающие сосудистые пучки, которые у листовых мхов вообще нет. Стебель происходит из одной верхней клеточки. У одних Л. мхов эта клеточка имеет вид двурядного наконечника; у других — трехгранной пирамиды. Она делится на два или три сегмента, посредством которых, параллельных сторонам, выпячиваются свободной стороной наружу в сосочки, отстояющиеся тангенциально горизонтально от остальной части сегмента; развигаясь далее и делясь, сосочки развигаются в то, тогда как остальная часть сегмента внастройку самого стебля. Листья у Л. мхов сидят, слегка стеблеобъемлюще, расходятся по стеблю поочередно, с расхождением равным $\frac{1}{2}$, $\frac{2}{3}$, $\frac{3}{4}$. Они всегда простые, у них видов весьма различные, то цельные, то зубчатые. Вдоль середины листа ходит жилка, состоящая из узких ветвистых в длину клеточек; жилка или идет до верхушки листа или постепенно поавливанию на верхушке исчезает; у некоторых видов, кроме средней жилки, развигаются еще боковые. Листья иногда не имеют, но, оставаясь на стебле, поне-иногда. В большинстве случаев

лист состоит из одного только слоя клеточек, за исключением срединной и краевых жилок; только у некоторых видов лист бывает двух-трехслойным. Клеточки листовой пластинки у разных видов имеют различную форму и величину; они почти всегда содержат хлорофилл, а краевые содержат еще разное красящее вещество. Развиваются мхи спорами и вегетативным путем. Выше уже было сказано, что некоторые ветви стебля, развивая ризоиды, дают начало новым особям; у других видов воздушные ветви обособляются от стебля, падают на землю и также развивают новые стебли. Бесплодные ризоиды, выходя на поверхность земли, зеленеют, превращаясь в так называемые «спорные предостки»; на них вскоре появляются почки, дающие начало стеблям. У некоторых видов Л. мхов так же почвенно развивается очень много и эти виды растут густыми дерновинами, что зависит еще и от того, что боковые ветви могут также давать начало новым стеблям. У некоторых видов на листьях развиваются особые выросты в виде почек, которые обособляются от листьев, сваливаются на землю и развивают новые особи. Споры у Л. мхов возникают в особых безвольных колониальных, в так называемых спорогониях, развивающихся продуктом взаимодействия половых органов, женских — архегониев и мужских — антеридиев; эти органы развиваются на головном колониальном, выше описанном. Половые органы развиваются или на одном и том же стебле (у однодомных мхов), или на разных стеблях (у двудомных мхов); обыкновенно они развиваются группами, на верхушке или по бокам стебля, ветвей, и бывают окружены особыми листьями, отличающимися по своей форме от остальных; такое собрание половых органов часто для краткости называется «цветком», хотя сходство этого собрания с настоящим цветком высших двудомных растений чисто внешнее. «Цветки» бывают однодомные (мужские или женские) и обоеполые. Листья, окружающие «цветок», составляют так называемый «перистый» (peristichium). Мужские половые органы состоят из антеридиев, представляющих шаровидное, булавовидное или удлинненное тельце, сидящее на короткой ножке; оболочка у него однослойная, а внутренность состоит из мелких кубических клеточек; во время зрелости оболочка антеридия лопается, а каждая кубическая клеточка дает начало подвижному живчику (сперматозонду), имеющему вид удлинненного тельца, с двумя жгутиками. Количество антеридиев в «цветке» бывает очень различным. Между антеридиями развиваются еще особые, бесплодные, желтоватые, зеленые или красноватые волоски, так называемые «спорофиты». Женский половой орган, архегоний, имеет форму небольшой бутылочки, нижняя утолщенная часть которой («брюшко») содержит существенную часть этого органа — яйцеклетку; длинная узкая верхняя часть («шейка»), состоящая из 4—6 продольных рядов клеточек, содержит слизь, т. е. она представляет слизистый канал, по кото-

рому подвижные сперматозонды проникают до яйцеклеточки. Слияясь съ нею, они производят оплодотворение, и тогда изъ яйцеклеточки развивается бесполое поколение *L. мховъ* — «спорогоний», дающий начало спорамъ. Развитие спорогония происходитъ такъ: по оплодотвореніи, яйцеклеточка одѣвается оболочкою, дѣлится перегородками и даетъ начало клеточному тѣлу. Въ началѣ тѣло это растетъ по направленію внизъ, прободаетъ основаніе архегонія и видѣруется въ ось стебля или вѣтки, несущей «цѣтокъ», такъ что вокругъ основанія спорогонія образуется небольшая оторочка, такъ называемое «влагалище» (*vaginula*). Разрастаясь же вверху, тѣло растягиваетъ оболочку архегонія, такъ что послѣдній подъ конецъ лопается кольцевою трещиною и верхняя часть его поднимается верхушкою растущаго тѣла и является въ видѣ такъ называемого «чехлика», «шапочки» (*calyptra*). Тонкое тѣло, вытягиваясь, утолщается на своей верхушкѣ, развивая здѣсь «коробочку», такъ что вполнѣ развитой спорогоній состоитъ изъ ножки, видѣренной въ ось стебля или вѣтви, изъ болѣе или менѣе длиннаго тонкаго «стебелька» («*seta*») и изъ верхней раздутой части «коробочки» («*capsula*»), въ которой развиваются споры. У большинства видовъ коробочка непосредственно прикрѣпляется къ стебельку, у нѣкоторыхъ же при основаніи коробочки развивается особое вздутіе, такъ называемая «апофиза» (*apophysis*). Въ молодомъ состояніи коробочка состоитъ изъ одинаковыхъ клеточекъ, расположенныхъ концентрическими слоями; наружные изъ этихъ клеточекъ утолщаются потомъ свои оболочки и образуютъ стѣну коробочки; центральныя же клеточки молодой коробочки превращаются въ безплотную ткань, такъ называемую «колонку» (*columnella*), простирающуюся въ видѣ столба отъ основанія коробочки до ея верхушки, или свободно торчащую по срединѣ столбика. Изъ клеточекъ, находящихся между оболочкою и колонкою, развиваются споры. Слѣдовательно, коробочка есть не что иное, какъ спорангій. Соорѣвшись, коробочка вскрывается, а споры высыпаются. У такъ называемыхъ «цѣльноплодныхъ» лиственныхъ мховъ («*Cleistocarpae*») она вскрывается неправильно, вслѣдствіе вывѣтриванія ея стѣнокъ; также у немногихъ видовъ (у «створчатоплодныхъ *L. мховъ*», *Schizocarpae*) она вскрывается створками; у большинства же видовъ «крышечкою» (*operculum*); у «крышкоплодныхъ *L. мховъ*», *Stegocarpae*, и у «торфяныхъ мховъ», *Sphagneae*). Появленіе крышечки обуславливается тѣмъ, что недалеко отъ верхушки коробочки въ ея стѣнкѣ появляется кольцо (*annulus*) толстостѣнныхъ и очень гигроскопичныхъ клеточекъ; при подсыханіи, клеточки эти сильно сжимаются, а въ сырую погоду снова набухаютъ; при повторныхъ сжиманіяхъ кольцо это раарывается, вслѣдствіе чего крышечка обособляется и сваливается. Край открывшейся такимъ образомъ коробочки является тогда зубчатымъ, представляя такъ называемую «окраину» (*peristomium*); зубчиковъ бываетъ или 4, или число ихъ кратное 4. У нѣкоторыхъ видовъ развиваются два ряда зубчиковъ (наружная и вну-

тренняя окраина). Зрѣлая спора представляетъ одну клеточку, одѣтую двумя оболочками (*exosporium* и *endosporium*). Попавъ въ благоприятныя условія, спора прорастаетъ: восприимчивая воду, она надувается, внѣшняя оболочка ея лопается, внутренняя выходитъ въ видѣ сосочка, который вытягивается въ нить, гдѣ вскорѣ появляются космы перегородки, а сама нить вѣтвится; такъ изъ споры возникаетъ итевидное вѣтвистое тѣло, «предростокъ» (*protophema*), по виду напоминающій нитчатую водоросль. Части предростка, стелющіяся по поверхности земли, зеленыя, а углубляющіяся въ землю безвѣтвисты или бураго цвѣта. На предросткѣ возникаютъ многоклеточныя почки, изъ которыхъ развивается стебелъ иа, послѣ чего нить отмираетъ. У торфяного мха (*sphagnum*) предростокъ имѣетъ форму листовидной пластинки, изъ краевыхъ клеточекъ которой возникаютъ почки. Такимъ образомъ, у лиственныхъ мховъ происходитъ чередованіе поколѣній. Половое поколѣніе (то, что собственно и называется «мхомъ») развиваетъ половые органы, результатомъ взаимодѣйствія которыхъ является бесполое поколѣніе, т. е. спорогоній, развивающій споры, изъ споръ же вырастаетъ предростокъ, дающій начало новому поколѣнію. Слѣдовательно, половое поколѣніе *L. мховъ* (мохъ въ тѣсномъ смыслѣ этого слова) равнозначуще заростку высшихъ споровыхъ (напоротниковъ, хвощей и пр.), а спорогоній равнозначущъ, слѣдовательно, бесполому поколѣнію высшихъ споровыхъ, т. е. тому, что обыкновенно называется «напоротникомъ», «хвощемъ» и пр.; только у *L. мховъ* бесполое поколѣніе не обособлено отъ полового, а тѣсно связано съ нимъ, паразитируетъ на немъ. Всѣхъ *L. мховъ* насчитывается около 150 родовъ, при 2500 видахъ; ихъ подраздѣляютъ на четыре порядка: *Sphagneae*, *Schizocarpae*, *Cleistocarpae* и *Stegocarpae*. Мхи встрѣчаются по всей землѣ, но наиболее обильны они въ уѣбранныхъ и холодныхъ климатахъ; они достигаютъ крайнихъ предѣловъ растительности: доходятъ до глубокихъ полярныхъ странъ и на горахъ до вѣчныхъ снѣговъ. Практическое примѣненіе *L. мховъ* незначительно: нѣкоторые виды употребляются въ народной медицинѣ, многіе виды — въ подстилочный и перевязочный матеріалъ. Ср. Schimper, «*Synopsis muscorum europaeorum* etc.»; Bruch, Schimper et Gumbel, «*Bryologia europaea*» (6 томовъ, съ 640 табл., текстъ на латинскомъ, французскомъ и нѣмецкомъ языкахъ); K. Müller, «*Synopsis muscorum fronsorum*»; Bridel, «*Bryologia universalis*» и др.

С. Ростовцевъ.

Листеризація — см. Листеръ (Иозефъ), также Раны.

Листеръ (Джонъ Lister) — красавица изъ Норвича, вождя английскихъ инсургентовъ во время восстанія 1381 г. Двинувшись съ дружиною, которая по дорогѣ возросла до 50 тыс. чел., къ Лондону, на помощь Ватъ-Тайлеру (V, 646), Л. одержалъ нѣсколько мелкихъ побѣдъ, но, встрѣтившись у Виддинггана съ войскомъ епископа норвичскаго, Генриха Спенсера, былъ разбитъ, взятъ въ плѣнъ и повѣшенъ. Ср. М. М. Ковалевскій, «Л-

гійская пугачевщина» («Русская Мысль», 1895, IX).

Листёръ (Joseph Lister) — знаменитый англ. хирург, съ именемъ котораго связана новая эра въ исторіи хирургіи. Л. несомнѣнно, принадлежитъ къ числу величайшихъ благодѣтелей человечества. Род. въ 1827 г.; въ 1852 г. — бакалавръ медицины; въ 1855 г. членъ королевской коллегии хирурговъ. Вскорѣ послѣ того профессоръ хирургіи въ Эдинбургѣ, гдѣ скоро приобрѣлъ своими изслѣдованіями и, какъ операторъ, выдающееся положеніе среди англ. хирурговъ. Въ 1877 г. — проф. хирургіи въ Kings College въ Лондонѣ. Въ 1884 г. баронетъ. Онъ обнародовалъ много замѣчательныхъ трудовъ, изъ которыхъ главнѣйшіе «Minute structure of the involuntary muscul. fibre» (1857), «Early stages of inflammat.» (въ «Philosophic. Transactions», 1859), «The germ theory of fermentative changes» (1875), «Lactic fermentations and its bearings on pathology» (1878), «Lecture on coagulation of the blood» и пр. Л. первый примѣнилъ гениальныя открытія Пастера къ леченію ранъ и выработалъ систематическій методъ производства операцій и ухода за ранами, съ цѣлю устраненія возможности прониканія на поверхность ихъ вредныхъ микроорганизмовъ (антисептика). Благодаря введеніемъ имъ ибрамъ самой тщательной и всесторонней дезинфекціи, не только оказалось возможнымъ производить такія операціи, о которыхъ ранѣе не мечтали, какъ, напр., въ брюшной, грудной и даже черепной полостяхъ, оперировать надъ такими органами, какъ почки, печень, селезенка, мозгъ и др., но и послѣ-операционное время протекало чрезвычайно благоприятно и выздоровленіе наступало въ короткій срокъ. Въ настоящее время сложные приемы первоначальной истеризаціи крайне упростились, что позволяетъ производить крупныя операціи даже въ земскихъ сельскихъ лѣчебницахъ. Наконецъ, какъ дальнѣйшее развитіе идей Л. явилось асептическое производство операцій, при которомъ хирургъ пользуется уже обезпложенными, т. е. свободными отъ бактерий и споръ ихъ, инструментами, перевязочными предметами (обезпложенная, стерилизованная вода, перевязочныя средства и пр.).

Г. М. Г.

Листёръ (Martin Lister) — англійскій естествоиспытатель, другъ Рея и товарищъ его по научнымъ трудамъ, род. въ 1688 г. въ Радклиффѣ, въ графствѣ Буккинггемъ, ум. въ 1712 г. въ Лондонѣ, въ званіи лейбъ-медика королевы Анны. Писалъ по ботаникѣ и зоологіи, составилъ также первую геологическую карту. Изъ зоологическихъ работъ его болѣе важны изслѣдованія надъ мягкотѣлыми (отчасти анатомическія — ископаемыя раковины онъ считалъ еще за минералы), червями и пауками.

Листооблошки — см. Блохи листовыя.

Листовертки (Tortricina) — особое семейство бабочекъ изъ группы Microlepidoptera, т. е. мелкихъ чешуекрылыхъ, куда относятся также сем. молей (Tineina) и огневокъ (Pyralidina). Изъ 3218 видовъ европейской фауны (по каталогу Standinger und Wocke 1871 г.), составляющихъ всю эту группу, на

долю Л. приходится 652 вида. Характеризуются Л. слѣдующими признаками: усики щетинковидные, у самцовъ тонко-рѣсничатые; хоботокъ короткій, спиральный, иногда недоразвитый (Echarate Hbn.), безъ щупальцевъ; членистыя щупальцы 3-членистыя, мало выдающіяся, съ наиболѣе длиннымъ среднимъ членикомъ. Крылья въ покой сложенны крышеобразно, верхнія иногда удлинненно-треугольныя; часто крылья расширяются при основаніи и тогда бываютъ почти 4-угольными), съ 12 жилками, изъ которыхъ одна внутре-крайняя, къ основанію виллообразно раздвояющаяся. Заднія крылья широкія, трехугольныя, съ зацепкой съ 6 или 7 продольными жилками и 3 внутре-крайними, изъ которыхъ средняя въ основаніи виллообразно раздвояется. Гусеницы Л. 16-ноги, почти голыя, съ рѣдкими разсѣянными волосками, сидящими часто на черныхъ возвышенныхъ точкахъ, съ бурой или черной головкой, затылочнымъ и надхвостовымъ щитками; желтовата или розовато-бѣлыя, или зеленватыя. Кольца брюшка у куколокъ съ пояскамъ изъ крючковъ. Гусеницы большинства Л. питаются листьями разныхъ растений, при чемъ стагиваютъ паутиною объѣдаемые листья въ трубки или пучки, внутри которыхъ и скрываются (отсюда и названіе семейства); будучи обезпложены, онѣ высказываютъ наружу и повисаютъ на паутинахъ въ воздухѣ. Въ биологическомъ отношеніи хорошо обособились только два рода: плодожарки (Carpocarya), всѣ виды которыхъ развиваются въ плодахъ листовыхъ растений, и побѣговныя (Retinia), гусеницы которыхъ (за исключеніемъ двухъ видовъ) живутъ въ почкахъ и побѣгахъ хвойныхъ деревьевъ; кромѣ того, виды рода Tegea почти всѣ развиваются на счетъ листьевъ древесныхъ и травянистыхъ растений, но встречаются на хвойныхъ породахъ. Л. прочихъ родовъ находятъ пищу почти во всѣхъ частяхъ растений, начиная отъ цвѣтотъ и цвѣтотныхъ почекъ и кончая корнями. Такъ: гусеницы Paedisca immundana F. живутъ въ сережкахъ ольхи, bilunana Hw. — въ сережкахъ березы, tripustana W. V. — въ бутонахъ розы, Semasia conterminana H. S. — въ цвѣтахъ Lactuca, Grapholitha rufilana Dbld. — въ сѣмяхъ Dipzacus, Gr. funebrana Fr. — въ плодахъ сливы, Steganoptycha aseriana Dp. — въ побѣгахъ тополя, Grapholitha corollana Hb. — въ вѣтвяхъ осины, Paedisca foenana Fr. — въ стебляхъ и корняхъ Artemisia; подъ корою деревьевъ: Grapholitha Woerberiana W. V. — на фруктовыхъ, Gr. argyran H. — на дубахъ, Gr. regiana Zll. — на кленахъ; наконецъ, Graph. flumigiana H. W. — въ гнилой древесинѣ дуба. Изъ числа вредныхъ въ хозяйствѣ наиболѣе важныя тѣ, которыя нападаютъ на древесныя породы и причиняютъ опустошенія, являясь иногда въ несмѣтныхъ количествахъ, въ садахъ и лѣсахъ. Въ полеводствахъ же немногіе виды важны какъ вредныя: Cochylla epiliana Zll., гусеница которой живетъ въ головкахъ льна, и три вида Grapholitha: nebritana Fr., telephorana Dp. и dogana F'br., живущіе въ плодахъ гороха. Въ садоводствѣ наиболѣе вредны тѣ виды, которые нападаютъ на виноградъ; изъ нихъ на первомъ мѣстѣ стоитъ двулетняя Л.

(*Cochylis ambigua* Hbn.). Маленькая, около 8 мм. длины, бабочка; передняя крылья соломенно-желтые, блестящая, на серединах с широкою поперечной темно-бурою полоской и у краев с блестящими беловатыми пятнами. Летает в май, по вечерам; кладет на молодые побеги виноградных лоз до 150 яичек (обычно, снизу плоски). Гусеничка мясо-красного цвета, до 1 стм. длины, питается почками, цветками и молодыми ягодами, ослетая и стягивая их в пучки паутиной, втягивается также в стебель побега или кисти и тогда последние отсыхают. В конце июня окукливается в кокон в свернутом листке, или между плодояжками, или под корой и в яслях виноградных тычинок. Недели через две вылетают новые бабочки и кладут яйца на ягоды винограда или их ножки. Вновь вышедшие гусеницы живут внутри ягод, переходя из одной в другую и выходя из них по мере наружу. Для окуливания спускается на землю; куколка зимует в кокон, прикрытом тонким слоем земли; она причиняла у нас значительные повреждения в Астраханской и Бессарабской губ. Подобным же образом живет и вредит *Chrosis botrana* W. V., с оливково-бурыми крыльями и желтовато-белой, широкой, поперечной желской. Гусеница грязновато-зеленая. Меры борьбы: выборка (пинчиками) и уничтожение гусениц первого поколения. *Tortrix (Oenophthra)*, *Pilleriana* W. V. (*Pyralis vitana* Fbr.), около 1 стм. длины; передние крылья желтые, иногда зеленоватыми с металлическим отблеском, с двумя ржавыми поперечными темными полосками. Гусеница до 2 стм. длины, грязновато-зеленая, с бурным отблеском и тремя продольными полосками. Лет в августе; яйца откладываются кучками на верхнюю сторону листьев винограда; гусеницы вылетают в сентябре и, не кормясь, уходят на зимовку под кору лозы или в ясли тычинок, где каждая прячется в особом кокончике; весной сначала питаются травами, напр. чертополохом, *Stachys germanica*, *Murica gale* и др., затем нападают на почки, распускающиеся листики и цветки винограда, ослетают их паутиной и обдают; здесь же и окуливаются в конце июня. Она причина знаменитых опустошений виноградников Шампани в 80-х годах; древним грекам была известна под именем *κατὰ*, римлянам — *convolutus* и *involutus*. Ср. Audouin, «Histoire des insectes nuisibles à la vigne et particulièrement de la Pucelle» (Париж, 1842); Jaussan, «Bulletin d'insectologie agricole» (1892, стр. 49, 97, 118 и 129). Прочие фруктовыми деревьями приносят иногда опустошительные повреждения несколько видов *Tortrix*, каковы наприм.: *Holmitana* L. и *variegata* W. V., особенно первая, обладающая в Крыму часто все листья на срывах. Также вредна *Penthina pruniana* Hb., зеленовато-желтая гусеница которой выдвигается ранней весной в почки сливы, вишни и терна, обгрызая концы побегов и стягивая паутиной распускающиеся, обдаваемые ими, молодые листики, среди которых и окуливаются в конце апреля. В май вылетают бабочки, до

1 стм. длины, интересными между прочим тем, что в покойном состоянии, со сложенными крыльями, напоминают окраской комочок сухих испражнений мелких птиц; основная половина переднего крыла синевато-черная с бурными пятнышками, наружная желтовато-белая с сероватыми пятнышками, верхняя чисто черная. Яйца кладут, по одному, около почек. *Penthina cynosbatella* L. и *Tmeocosa ocellana* W. V. выдвигают цветочными почками различных фруктовых деревьев. Тогда *Forficula* L. нападает на листья роз. Единственная мера борьбы с этими листовертками — раздавливание гусениц и куколок с помощью свернутых или листьев.

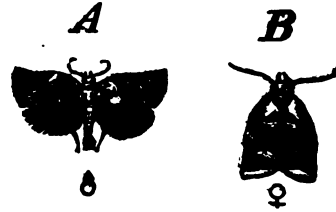

Листовертка — *Tortrix xylosteana*. Цветок. малюшка
А — самец, В — самка.

В хосоводств более дружки известны и приносимые ею повреждения дубовым I (*Tortrix viridana* L.), с зелеными передними и серыми задними крыльями; летает в июль, кладет яички на почки или около них, преимущественно на верхних дубов; весной зеленоватые гусеницы входят в распускающиеся почки и выдвигают в них молодые листочки, поднимая свертывающие распускающиеся листики в трубки и питаются ими; здесь же окуливаются в июль. Оголяют дубы иногда в больших пространствах, преимущественно в сырых насаждениях; массовое появление гусениц в одном и том же месте может повторяться под ряд 3—4 года и даже в 11 лет. На дубах же размножается иногда более редкая *Tortrix botrana* W. V., ржаво-желтого цвета, с тонкими пятнышками. *Tortrix laevigata* W. V. нападает на кивочки короды; у нас, в степных хосоводствах, оголяет иногда целые кварталы по несколько лет под ряд и доводит их до усыхания. Никакая борьба с этими вредными видами невозможна. Более многочисленным видом I, нападающим на хвойные деревья, являются. Из них на первом месте стоит побеговая (*Retinia*), повреждающая почки и побеги. Гусеница листов почковода (*Tortrix piceana* L.) кормится и окуливаются там внутри молодого верхнего побега разных хвойных пород, чаще на соснах. Бабочка летает в июль и августе; передние крылья ржаво-бурые, с темными поперечными бурными полосками и пятнами; шир. 2—2½ стм. В почках живут живые *Psocodes nigricana* HS. Обладают хвоей, преимущественно в молодых насаждениях; на них: *Tortrix hirticornis* Froel., *Penthina hercyniana* Tr., *Steganoptera Ratzeburgiana* Sax., на хвойных — *Tortrix muricaria* Hbn. и *Steg. rubimitrana* HS. и на иственнич — *Steg. pinicola* Zll., при чем опутывают обдаваемую хвоей паутиной и в

ней же иногда окукливаются, как две первые, а прочие спускаются для окукливания в почвенный покров. Выпадают гусеницы внутрь, минуют их: на ели—*Graptholita Hartigiana* Rtzb., *Paedisca tedella* Cl. и *Steganoptycha* названа Tr. и руднаеана Hb., на пихте—*Paedisca proximana* HS. и на сосне (*Pinus pinaster*)—*Steganoptycha Nordlingeriana* Rtzb. и *St. Mulsantiana* Rtzb. Чаще других встречается *Pd. tedella*, которая выедает в еловой хвойной отверсти, служащее для входа и выхода, потом отгрызает хвою и прикрепляет ее наутро к другим, реже отгрызаями; внутри такого пучка гусеничка живет до глубокой осени, когда спускается на землю, зимует в почвенном покрове и весной окукливается; бабочка летает в конце мая и в июне и кладет по 1—3 яйца на каждую хвою. Подъ коров хвойных деревьев выкармливаются гусеницы: *Graptholita* (*Semana*) *rascolana* ZM. и *dupliscana* Zett.—на ели, *comphorana* Tr. и *coniferana* Rtzb.—на сосне и ели, иногда и на можжевельнике. Бабочки, летая, обыкновенно среди лета, кладут яйца на кору молодых деревьев; скоро вылупившиеся гусеницы втягиваются в кору и корчатся зубом, устилают выеденные ходы наутро; испражнения выкидывают наружу через отверсти, из которых выступает также слюна; прилипавшие к ней и постепенно свертываясь комочки испражнений служат вильяки принаком присутствия и работы гусеницы; переживая здесь, гусеницы продолжают кормиться еще следующей весной, в конце которой окукливаются. Особенно вредны в молодых насаждениях, так как на тонких стволах подымают веру сильными кольцом, после чего дерево усыхает. Гусеница *Grapth. Zebana* Rtzb., живущая в норы древесных и кричающая на ней надуть, развивается в течение двух дней и зимует под корою два раза. Меры борьбы—вырубка и сжигание поврежденных деревьев раньше вылета бабочек. Наконец, в ельнике ели живет гусеница *Graptholita strobilana* Hba., а в пихтовых—*Retiaia margaritana* HS. и *R. retifera* Wak.

Литература. Treitschke, «Die Schmetterlinge von Europa» (т. VIII. Tortriciden, Лнд., 1880, стр. 812); Guénoé, «Europe ouim Microlepidopteres: un index methodicus» (Пар., 1845); Lederer, «Classific. d. europ. Tortriciden» («Wien. entomol. Monatschr.», 1869, III); Wilkinson, «The British Tortricids» (Лнд., 1869, стр. 828); Frey, «Die Microlepidopteren der Schweiz» (Лнд., 1890, стр. 484); Jourdainville, «Catalogue des Lepidopteres du depart. de l'Aube» (1888, в «Mém. d. l. Soc. acad. d. l'Aube»).

Ис. Шенберг.

Листовка—см. Плод.

Листовое железо и сталь.—Посредством прокатки в гладких вальцах стальных и железных болванок получают листы этих металлов различных размеров; по толщине их подразделяют: на кровельное—самый тонкий сорт железа от 0,35 до 0,66 мм., сковородное или лепаточное—несколько толще, судовое—толщиной 2, 5, 6 мм., котельное—от 5 до 18 мм. и бронеовое до

600 мм. На русских заводах листы до 60 фн. вѣсомъ послѣ прокатки подвергаются особой обработкѣ, называемой *пробишкой*, потому здѣсь будетъ отдѣльно описано получение кровельнаго желѣза и прокатки котельныхъ и судовыхъ листовъ. Приготовленіе же бронеовыхъ листовъ, имѣющихъ своеобразныя особенности, см. въ ст. Шпнты. Кровельное желѣзо, встрѣчающееся на рынкахъ, имѣетъ 1 аршинъ ширины и 2 арш. длины и, смотря по толщинѣ листа, отъ вѣсѣтъ отъ 7 до 14 фн. Болѣе толкіе листы вѣсомъ 5 фн. и меныя, такъ называемая *шумка*, а также болѣе толстые и тяжелое носудное и парсовое желѣзо не употребляются для покрытія кровель, хотя выдѣлка ихъ такая же какъ кровельныхъ листовъ. Производство этихъ сортовъ желѣза состоитъ изъ трехъ операций: приготовленія *красной болванки* или *сутунки*; раскатки красной болванки въ *железый листъ* и отдѣлки листовъ подъ молотами. Сутунку или красную болванку преимущественно получаютъ теперь или изъ пудлинговыхъ кусковъ или изъ пакетовъ, сложенныхъ изъ мильбарса. Пудлинговые крички вѣсомъ 4—6 цд., обжаты подъ молотомъ, сажаютъ зимуть на 10—15 въ печь для подварки и вновь обжигаютъ въ квадратные куски, длиной 5—7 сторона квадрата. Точно также обжигаются и кричмые куски на заводахъ, гдѣ для выдѣлки листовъ употребляютъ еще кричмые желѣзо. По обжигѣ пудлинговые куски сажаютъ горячими въ сварочныя печи. Наиболѣе распространены для этой цѣли регенеративныя печи Сименса, вслѣдствіе возможности получать въ нихъ болѣе ровную и высокую температуру и регулировать притокъ воздуха; кромѣ того употребляютъ печи Воацуса и простыя сварочныя. Въ печь сажаютъ до 10 пудлинговыхъ кусковъ и послѣ надлежащаго ихъ подогрева, въ теченіе двухъ часовъ, куски прокатываютъ въ вальцахъ. Для этой цѣли употребляютъ двойные вальцы: первая пара съ 5—6 ручьями прямоугольной или ромбической формы, такъ наз. *четверные вальцы*, и вторая пара *овальныя* вальцы съ 4—5 прямоугольной формы ручьями. Длина вальцовъ 4—4½ фт. при 18 дм. расстоянія между осями. Вальцы получаютъ движеніе отъ водянаго колеса или турбины въ 50—60 лошадиныхъ силъ, или отъ пароваго двигателя въ 150—170 силъ. При этомъ они дѣлаютъ до 80 оборотовъ въ минуту. Нагрѣтый кусокъ пропускаютъ сначала чрезъ ручья черновыхъ вальцовъ, поворачивая его на 90°, затѣмъ чрезъ ручья отдѣлочныхъ вальцовъ, вращая на 180°. Такимъ образомъ кусокъ проходитъ 10—11 ручьевъ, а потомъ пропускаютъ его еще разъ два въ гладкихъ вальцахъ. При этой работѣ участвуютъ обыкновенно у каждой печи при одномъ мастерѣ 10 человекъ, которые и прокатываютъ 250 до 500 цд. въ 12-часовую смену. Выкатанная такимъ образомъ желѣза, шириною въ 6—6½" и толщиною въ 2/10—2/16", разрѣзается на сутунки такъ, чтобы вѣсъ сутунки былъ въ 2—3 фн. болѣе вѣса готоваго листа. Сутунки сортируютъ, смотря по порокамъ, на *слодные* и *не слодные*; сутунки же, имѣющія большіе пороки, и обрѣдки концовъ полосъ идутъ снова въ передѣлъ. Сходной болванки выходятъ до 80%, угару отъ

11—12%, обрѣзковъ около 10%. Точно такимъ же образомъ получаютъ сутунки изъ пакетовъ, которые складываютъ изъ полосъ мильбарса и имѣютъ основаніе и покрышку односварочного желѣзо; рѣже составляютъ пакеты изъ одного мильбарса. Пакеты, смотря по силѣ машины, прокатываются съ одного или двухъ разъ. Полуочечную, изъ того или другого матеріала, болванку раскатываютъ въ листы въ гладкихъ вальцахъ; при этомъ сутунокъ, котораго длина служитъ шириной листу, катаютъ попереки. Вальцы для прокатки красной болванки имѣютъ длину 38—40" съ уклономъ производящей къ середкѣ на $\frac{1}{4}$ "; они отливаются изъ сѣраго или тигроваго чугуна, большую часть въ чугунныя изложницы; поверхность вальца при этомъ отдѣливается и становится болѣе гладкой и ровной. Вальцы служатъ до 24 сутокъ безъ приточки и до 250 сутокъ съ приточкой, которая должна быть произведена очень тщательно. Въдѣствие большого прогреванія и изнашивания средин вальца производящая его имѣетъ къ среднѣ уклонъ; поэтому вначалѣ прокатки, пока вальцы не прогреются, листы посрединѣ нѣсколько толще, но потомъ это утолщеніе исчезаетъ. Вальцы дѣлаютъ 45—60 оборотовъ, получая движенье отъ водяного двигателя 30—40 силъ или парового отъ 120 силъ. Въ старыхъ вальцахъ приводился въ движенье только одинъ нижній валецъ; теперь же оба, а расстояние между вальцами измѣняютъ нажимными винтами. Нагрѣваніе красныхъ болванокъ производится въ калильных печахъ, имѣющихъ нѣсколько очелковъ, рабочее пространство которыхъ или одинаково, или измѣняется сообразно измѣненію ширины сутунковъ, которые для подогревовъ во время прокатки сажаютъ въ соответствующіе очелки. Въ очелокъ садятъ до 20 сутунковъ, нагрѣвая ихъ въ восстановительномъ пламени до вышешаго каленія и выдаютъ по двѣ штуки заразъ, которыя и прокатываютъ, пропуская поочередно, т. е. пока одинъ сутунокъ проходитъ вальцы, второй передается черезъ нихъ; такимъ образомъ пропускаютъ ихъ 6—7 разъ, пока не прокатаютъ до 7—8 врш. въ ширину. Эту операцію называютъ *разболванчиваніемъ* сутунковъ. Затѣмъ складываютъ въ *парочку*, которую сажаютъ обратно въ печь. Выдавъ и прокатавъ сутунки изъ одного очелка, прокатываютъ сутунки изъ второго и третьяго, а затѣмъ переходятъ къ прокаткѣ парочекъ, листы которыхъ пересыпаютъ угольнымъ мусоромъ. Парочки катаютъ до 17 врш. и собираютъ изъ нихъ *тройки*, которыя и сажаютъ въ печь на время прокатки всѣхъ парочекъ. За прокаткой парочекъ слѣдуетъ прокатка *троекъ* и собранныхъ изъ нихъ *четверокъ*, послѣ прокатки которыхъ листы имѣютъ болѣе 2 арш. длины. Для этой работы, при одной вальцахъ требуется отъ 9 до 11 человекъ; они прокатываютъ до 400 листовъ въ 8-часовую смѣну. Полученные листы обрѣзаютъ съ короткихъ сторонъ и сортируютъ на сходные до 92% и бракъ, котораго бываетъ до 8%; обрѣзковъ при этомъ получается около 8%. У хорошихъ листовъ кромки не должны быть сильно надорваны.

Полученные листы отжигаютъ и прокаты-

ваютъ по 6 штукъ заразъ для нѣкоторой упаковки. На этомъ и заканчивается приготовленіе кровельныхъ листовъ за границей. Благодаря дешевизнѣ рабочихъ и топлива на русскихъ заводахъ, красные листы пробиваются подъ молотами. Для этого красные листы складываютъ въ пачки и обвертываютъ брезентовыми листами, при чемъ каждый лист опускаютъ въ воду и обсыпаютъ мусоромъ; такія пачки или пары сажаютъ въ такъ называемыя *досчатые* или *листобойные* печи, похожія по устройству на печи для подогрева сутунковъ. Пламя въ печи держатъ восстановительное и пару нагрѣваютъ при свѣтломъ жарѣ около 6 часовъ, пока не пожелтѣютъ синіе огоньки окиси углерода. Тогда пары вынимаютъ изъ печи, разбираютъ и очищаютъ листы отъ угольного мусора, снова ихъ складываютъ и пробиваютъ подъ *разгоннымъ* молотомъ. Для пробивки листовъ служатъ болшею частью *звостовые* молота, съ деревяннымъ молотовищемъ и чугуннымъ бойкомъ; одни изъ нихъ болѣе легкіе съ узкой бьющей частью, такъ называемые *разгонные* или *пробивные* молота, другіе съ квадратнымъ, рѣже круглымъ лицомъ, *трасными* или *ладильными*. Такіе молота приводятся въ движенье двигателями до 25 лошадиныхъ силъ. Парѣ задаютъ отъ 70—80 ударовъ разгоннымъ молотомъ, затѣмъ подогреваютъ ее минутъ 15 въ печи и снова пробиваютъ до 400 ударовъ. Такъ поступаютъ до 3—4 разъ, послѣ чего, подогревъ пару, дѣлаютъ по ней 120 ударовъ гладильнымъ молотомъ; листы разбираютъ, перекадываютъ горячіе остывшими и подвергаютъ ихъ еще 100 ударамъ гладильнаго молота; этия операціи и оканчиваются для полученія *гладильнаго* желѣза. Пробивка продолжается 2—3 $\frac{1}{2}$ часа и ведется 8 рабочими. Для синяго желѣза достаточно двойной пробивки подъ разгоннымъ молотомъ; красные листы на натовое и красное желѣзо пробиваются только подъ гладильнымъ молотомъ два раза: одинъ разъ нагрѣтые, другой холодные, и при этомъ листы не пересыпаютъ мусоромъ. Послѣ пробивки холодные листы перекадываютъ горячими, чтобы *окалбить* ихъ кромки и углы. Остывшіе листы обрѣзаютъ подъ ножницами и сортируютъ, при чемъ изъ листовъ съ крупными пороками или вырѣзаютъ такъ называемые *недолѣтки*, или пускаютъ ихъ въ бракъ. Недостаточно пробитые листы снова пробиваются. Металлъ листовъ считается очень хорошимъ, если выдерживаетъ 24—28 гнбовъ. Послѣ сортировки листы развѣшиваютъ съ точностью до $\frac{1}{2}$ фн. и складываютъ въ 5 пд. пачки, которыя связываютъ деревянными брусками и желѣзными полосами. Въ такомъ видѣ кровельное желѣзо поступаетъ въ продажу.

Л. котельное желѣзо и сталь получается прокаткой въ гладкихъ вальцахъ или литыхъ досчатыхъ болванокъ или смордунныхъ и пудинговыхъ крицъ, которыя сперва обжимаются подъ молотомъ, прокатываются въ вальцахъ, затѣмъ полосы разрѣзаются на куски и вновь свариваются. Эти операціи продѣлываютъ нѣсколько разъ, смотря по качеству желѣза, пока не получатъ полосы, которой придадутъ прокаткой длину, равную ширинѣ листа, а затѣмъ про-

лвають поперекъ до требуемой длины и толщины листа. Отъ искусства веденія шки и сварки зависитъ получение листовъ или другого качества. Литей металлъ, за нѣмъ плавокъ и неперваренныхъ мѣстъ, гребуетъ обжимки, а прямо катается въ гм. Вслѣдствіе сильнаго вытягиванія мѣла и уменьшенія сѣченія болванки въ 10—разъ, пузри, полученные при ея отливкѣ, чтожмутся прокаткой. Болванки для преси нагрѣваются на поду пламенныхъ печей; гчина нагрѣва зависитъ отъ размѣровъ при-влекаемыхъ листовъ. Прокатка производится гладкихъ вальцахъ, которые оба приводятся движеномъ двигателемъ въ 100—130 силъ для юго и 60—80 силъ для сварочнаго желѣза. Ыки при диаметрѣ 0,84—0,76 м. дѣлають отъ 10 85 оборотовъ въ минуту и имѣють длину 10—80%, болѣе ширины прокатываемыхъ говъ. Иногда для того, чтобы не передавать говъ чрезъ вальцы, устраивають листо-кальные станы съ тремя вальцами, пропуская гм попеременно то въ верхнюю, то въ нижю пару вальцовъ или, если станъ съ нѣя вальцами, то имъ сообщаютъ перемежн-движеніе. Нагрѣтая въ печи досчатая бол-ка прокатывается по длинѣ до ширины га, а затѣмъ поперекъ до требуемой длины мщины. При малой толщинѣ и большой эрности листа, его рѣдко удается прока-съ одного нагрѣва, а приходится по-бѣвать листъ нѣсколько разъ. Прокатанные гм выправляютъ деревянными колотушками тугунной плитѣ и затѣмъ ихъ обрѣзають ь рычажными или параллельными ножни-и. Послѣ прокатки, вслѣдствіе неравно-наго остыванія, въ листахъ могутъ полу-ся внутреннія натяженія, дурно влияющія качество металла. Для уничтоженія этого гм отжигаютъ, т. е., нагрѣвъ листъ до свѣтло-наго каленія, оставляють его медленно лвать въ печи или въ мусорѣ. Испытанія сковъ на разрывъ показали, что отжигомъ ьно увеличивается удлиненіе и вязкость мла, сопротивленіе же разрыву немного мжается. Интересны также опыты, показы-ще, что въ желѣзныхъ листахъ бруски, гые поперекъ прокатки, даютъ сопротивле-разрыву на 8—10 и удлиненіе на 10—40%, ьше чѣмъ бруски, взятые вдоль прокатки, ду тѣмъ направленіе вырѣзки брусковъ листовъ литого металла не оказывааетъ нія при испытаніи на разрывъ. Сравненіе лтаній различныхъ образцовъ отъ желѣзъ и стальныхъ листовъ, подвергнутыхъ гѣ прокатки одинаковой обработкѣ, дають абсолютное сопротивленіе и удлиненіе разрывѣ для литого металла. Поэтому не-зительно, что для кораблестроенія, построй-костовъ и котловъ теперь вездѣ пригѣ-тъ листы изъ мягкихъ сортовъ мареново-о и бессемеровскаго металла, вмѣсто сва-аго желѣза.

В. Круссеръ. А.

Листо́вой какту́съ (*Phyllocactus* Lk.) одъ кактусовъ, растущихъ въ теплыхъ смъ странахъ тропической Америки. Это—ритные полукустарники, имѣющіе сплю-ные, листовидные стебли и вѣтви съ за-овными краемъ; сходство такихъ стеблей

съ листомъ увеличивается еще отъ того, что вдоль ихъ проходитъ одинъ сосудистый пу-чекъ, представляя какъ-бы срединный нервъ; въ старости стебли и вѣтви становятся ци-линдрическими при основаніи и древеснѣють въ этомъ мѣстѣ. Цвѣтки возникаютъ въ за-зубринахъ стеблевого края; распускаются они ночью; у нѣкоторыхъ видовъ цвѣтеніе длится одну только ночь, у другихъ видовъ—нѣсколь-ко дней. Цвѣтки очень большіе и весьма кра-сивые, такъ что этотъ родъ кактусовъ пред-ставляетъ излюбленныя комнатныя и оранже-рейныя растенія. Всѣхъ видовъ Л. кактуса насчитывается около 12, но въ культуру полу-чены многія помѣсы съ другими родами, напр. съ *Cereus speciosissimus* auct. Въ культуру наиболее извѣстны слѣдующіе виды: *P. Gladis* Lem., родомъ съ Антильскихъ острововъ; это—полукустарникъ до 4—6 м. высотой, раз-вивающій очень крупныя, чашевидныя, блѣые или розоватыя цвѣтки; цвѣтеніе ихъ длится одну только ночь. *P. Hookeri* Salm., по виду и по цвѣту цвѣтковъ очень похожъ на преды-дущій видъ, но цвѣтки болѣе звѣздчатой форм. *P. egepatus* Salm. развиваетъ блѣые ду-шистые цвѣтки, до 15—20 см. въ поперечни-кѣ. Наиболее же часто въ комнатной культу-рѣ встрѣчается мексиканскій видъ, *P. Asker-manni* Salm., развивающій большіе, красивые, ярко-красныя цвѣтки. Для культуры Л. какту-са требуется легкая, нѣсколько песчаная ли-стовая земля; лѣтомъ обильная поливка; зи-мою надо поливать умѣренно и ставить расте-нія на южное окно. Легко размножается че-ренками.

С. Р.

Листо́вой усь — см. Листъ и Усы ра-стеній.

Листо́вые вши — см. Тли.

Листо́вые осы — см. Пилильщики.

Листо́вые пчелы — см. Почки растений.

Листо́вые рыльця — см. Листогды.

Листо́въ Декарта — см. т. X, 303.

Листо́въ Знакомыхъ — одинъ изъ первыхъ русскихъ юмористическихъ журна-ловъ. Выходилъ въ СПб. въ 1858 г. подъ ре-дакцію Н. А. Степанова, которому при-надлежали какъ карикатуры, такъ и объяс-нительный текстъ. По возникновеніи «Искры» (XIII, 369) Степановъ примкнулъ къ ней. Въ послѣднемъ № Л. Знакомыхъ были изобра-жены главѣйшіе изъ затронутыхъ журналомъ типовъ, съ подписью: «Знакомые переходятъ въ Искру».

Листо́въ для всѣхъ — еженедѣльная газета хозяйства, домоводства, промышленно-сти, общедоступной медицины, реальныхъ знаній и общежительности. Издавался въ СПб., съ января 1858 по 1859 г. Ред.-изд. В. Вур-нашевъ.

Листо́въ ментеры и силада Нв. А. Березовскаго — выходилъ въ теченіи 1887 г. безсрочно, бесплатно, съ объявленіями о книжныхъ новостяхъ. Съ сентября 1888 г. снова сталъ выходить подъ тѣмъ же названіемъ, въ 1889 г. обратился въ «Развѣдчика».

Листо́въ Нормальной Столовой русскаго общества охраненія на-роднаго здравія — издавался въ СПб. съ 1889 по 1890 г., ежемѣсячно. Ред. А. И. До-

ных (мята, шалфей и пр.). Вместо двух листьев на одном узле бывает 3 листа, напр. у олеандра, и тогда ближайшие листья таких тройных колец или кружков тоже между собою чередуются; известны и такие растения, у которых на каждом узле бывает 4, 6, 10 и даже больше листьев (многие мареновые, Nirragis и пр.). Но и в этих случаях листья ближайших кружков чередуются. Такие листья можно называть колчаторасположенными или кольчатыми (f. f. verticillata). Парные и противоположные очевидно относятся сюда же, только число листьев в их кружках доведено до наименьшего. Если на стеблях с колчаторасположенными листьями мысленно соединить все листья друг над другом сидящие, то получится несколько вертикальных и параллельных между собою линий, которые называются ортостихами. Число таких ортостих будет, очевидно, вдвое больше числа листьев в данном кружке. Правильность отсюда происходящая до того ясна, что напр. у растений с противоположными листьями, особенно, если листьев много, их четыре ортостиха видны при первом взгляде. Разбросанные листья представляют правильность другого рода. Стебли и ветви с такими листьями пропускают по одному листу на каждом узле. Если мы, начиная от любого листа, напр. от самого нижнего, проведем мысленно линию к ближайшему и т. д. до конца, то линия эта окажется винтовой, а на горизонтальной проекции спиральной. Поэтому и самое Л. называется спиральным, листья спирально расположенными (f. f. spiralter posita). При этом оказывается следующее. Идя по спирали, напр. сверху от данного листа, мы доходим до такого, который приходится над первым (с которого начали). У одних растений, как у липы, этот лист всегда 3-й, над 2-м приходится 4-й, над 3-м 5-й и т. д.; у других, как у ольхи, над 1-м приходится 4-й, над 2-м—5-й и т. д.; у третьих, напр. у осины, над 1-м приходится 6-й, над 2-м—7-й и т. д. Если провести вертикальные линии через все взаимно прикрывающиеся листья, то число их будет равно числу листьев, расположенных между двумя взаимно прикрывающимися листьями: у липы 2-м, у ольхи—3-м, у осины—5. Если измерить горизонтальное расстояние между ортостихами, то оно окажется постоянным у каждого растения и будет равно отрезку спирали, соединяющему 2 взаимно прикрывающиеся листа. Отрезок этот называется полным циклом Л. У одних растений (липа, ольха) он совершает один оборот вокруг стебля, у других (осина, тополь, яблоня) совершает 2 оборота, у третьих (Carduus)—3 оборота и т. д. Расстояние это, измеряемое дугою и соответствующим ей углом, между двумя ближайшими листьями называется расхождением (divergentia) листьев, а угол, из-

меряющий величину расхождения—угол расхождения (angulus divergentiae). Ясно, что этот угол зависит от числа оборотов в полном цикле и от числа листьев, расположенных по линии полного цикла. Если оборот один, т. е. один круг, а листья в цикле 2, то для отыскания угла расхождения требуется разделить круг на двое, получится угол расхождения в $\frac{1}{2}$, где 1 означает число оборотов в цикле, а 2—число расположенных на нем листьев; если число листьев 3, то круг делится на 3, получается расхождение в $\frac{1}{3}$, если число оборотов 2 (т. е. 2 круга), а листья 5, то эти 2 круга слѣдует, очевидно, разделить на 5, получится расхождение в $\frac{2}{5}$, где 2 означает опять число оборотов, а 5 число листьев цикла. Исследуя множество растений, найдено, что в природе встречаются весьма различные расхождения, но чаще всего в природе попадаются следующие: $\frac{1}{2}$, $\frac{1}{3}$, $\frac{2}{5}$, $\frac{3}{8}$, $\frac{4}{13}$, $\frac{5}{21}$ и т. д., но из них самая распространенная первая три. Каждая из этих дробей, означая расхождение, вместе с тем, очевидно, означает и самое Л., указывая в

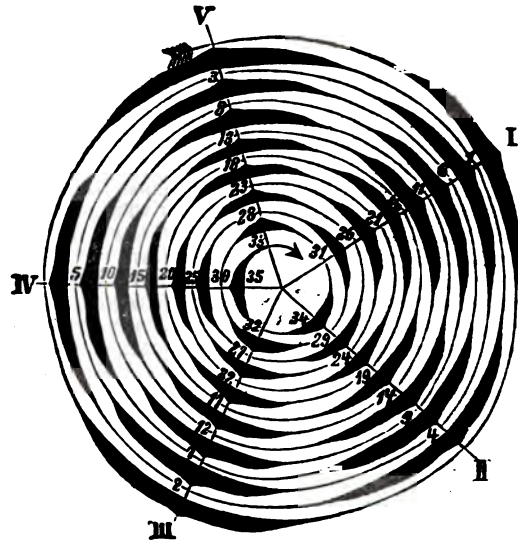

знаменателѣ на число листьев в цикле и на число вертикальных рядов (ортостих) ими образуемых, а в числителѣ—число оборотов спирали в полном цикле. Поэтому каждое Л. может означаться числом листовых рядов или ортостих: они называются двурядными ($\frac{1}{2}$), трехрядными ($\frac{1}{3}$) и т. д. В природе, однако же, кроме этих дивергенций, что указаны в выше приведенном ряде дробей, называемом главным, так как они гораздо чаще других попадают, имеются и другие ряды, напр. $\frac{1}{5}$, $\frac{1}{4}$, $\frac{2}{7}$ и т. д., или $\frac{1}{6}$, $\frac{1}{8}$, $\frac{2}{9}$ и т. д. Во всех этих рядах расхождений замѣчается, что каждая последующая дробь получается помощью сложения числителей и знаменателей двух предыдущих, что, впрочем, не указывает на какую либо законность в самой природе растений. Для на-

гляднаго представленія Л. удобно представлять ихъ на горизонтальной проекціи, получаемой при мысленномъ проведеніи вертикалей изъ точекъ прикрѣпленія листьевъ при вертикальномъ положеніи самаго листовнаго стебля. Точки пересѣченія вертикалей (перпендикуляровъ) съ горизонтальною плоскостью, очевидно, расположатся также, какъ расположены листья на стеблѣ. Вмѣсто точекъ чертятъ обыкновенно дуги, означающія листья (ихъ поперечный разрѣзъ), утолщія дуги въ тѣхъ мѣстахъ, гдѣ на проекціи получились точки, т. е. на срединѣ каждой дуги. Такой чертежъ представляетъ собою планъ листовнаго побѣга, такъ какъ въ срединѣ его чертится кругъ, означающій поперечный разрѣзъ самаго стебля. Планъ этотъ есть *диаграмма* листовнаго побѣга. На диаграмахъ очевидно число листьевъ

листьевъ, если одноименныхъ парастихъ 2, одну треть—если ихъ три и т. д., что уже слѣдуетъ изъ того обстоятельства, это онѣ параллельны и захватываютъ всѣ листья побѣга. Если главная спираль очень полого и ея незамѣтно, какъ то бываетъ на побѣгахъ съ весьма многочисленными Л., то парастихами пользуются для открытія главной спирали. Для этого нужно перенумеровать всѣ листья на парастихахъ того и другого направленія, начиная отъ любого, наблюдая при томъ, чтобы между нумерами была разность, равная числу парастихъ. Послѣ перенумерованія всѣхъ парастихъ, главная спираль оказывается сама собою. Правильность въ расположеніи листьевъ, открываемая и изображаемая помощью выше представленнаго способа, находится въ ближайшей связи съ развитіемъ и внутреннимъ строеніемъ растеній, она также соотвѣтствуетъ необходимости приспособленія растеній къ окружающимъ условіямъ, но физиологическаго объясненія тутъ еще не найдено. Исслѣдованія Негели, Гофмейстера и Швенденера показали, что во многихъ случаяхъ Л. въ началѣ развитія побѣга, когда листья имѣютъ видъ маленькихъ бугорковъ, иное, чѣмъ по окончаніи развитія. Послѣдній изъ названныхъ ученыхъ показалъ также, что, вслѣдствіе болѣе медленнаго роста несущаго листья побѣга по сравненію съ ростомъ самихъ листьевъ, листья претерпѣваютъ взаимное давленіе, сжимаются по опредѣленнымъ направленіямъ и мѣняютъ свое положеніе, располагаясь по извѣстной формулѣ окончательно только при завершеніи своего развитія. Эти исслѣдованія, объясняя еще и прежде замѣченное различіе между расположеніемъ листьевъ въ началѣ и въ концѣ, не даютъ, однако же, полнаго механическаго объясненія, такъ какъ во многихъ случаяхъ, напр. на побѣгахъ съ противоположными листьями, листья эти распо-

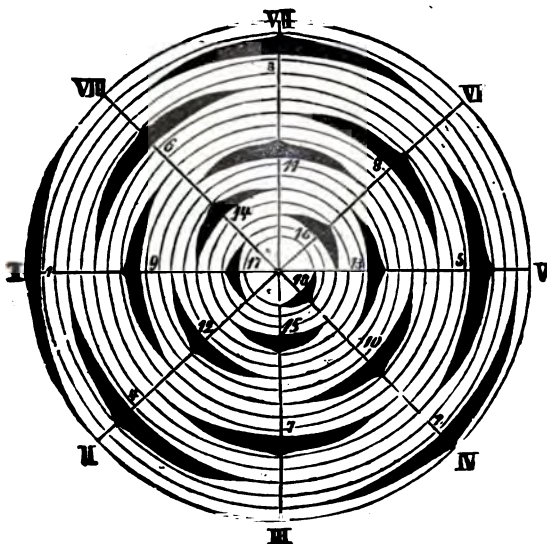

лагаются съ самаго начала такъ же, какъ они расположены въ концѣ. Основательнымъ изученіемъ и самою формуляціею Л. наука обязана всего болѣе Александру Брауну, Шимперу и братьямъ Браве.

Литература. А. Braun, «Vergleichende Untersuchung ueber die Ordnung der Schuppen an der Tannenzapfen» («Abhandlungen der Leopoldinisch-Karolinischen Akademie», т. 14); L. F. et A. Bravais, «Essai sur la disposition des feuilles curvisériées» («An. d. sc. nat.», 1837, т. 7); они же, «Essai sur la disposition des feuilles rectisériées» («An. des sc. nat.», 1838); C. Schimper, «Ueber die Möglichkeit eines Wissenschaftlichen Verständnisses der Blattstellung, mitgetheilt von A. Braun» («Flora», 1836, № 10, 11 и 12); Simon Schwendener, «Mechanische Theorie der Blattstellungen» (Лпц., 1878). А. Бекетовъ.

Листоотвѣльные растенія (Сорморфита).—Подъ этимъ именемъ подразумѣваются всѣ растенія, снабженныя явственными стеблями и листьями въ противоположность словцовымъ (Tallophyta).

цикла, ихъ взаимное расположеніе и уголъ расхожденія. Онѣ употребляются больше всего при изученіи соцветій и цвѣтовъ (см.). Правильность расположенія листьевъ, хотя и наблюдается у большинства растеній, но извѣстны исключенія, т. е. такія растенія, у которыхъ расхожденіе не постоянно. Кроме того, расхожденіе нерѣдко мѣняется при переходѣ отъ главнаго стебля къ вѣтвямъ, что, впрочемъ, совершается всегда на одинъ и тотъ же ладъ. Необходимо еще замѣтить, что у многихъ растеній ряды взаимно прикрывающихся листьевъ, хотя и остаются параллельными, но представляются не вертикальными, а кривыми. Въ каждомъ многочленномъ Л. можно всегда открыть, кромѣ той *главной* винтовой линіи или спирали, которая проходитъ черезъ всѣ листья побѣга, еще второстепенныя, болѣе крутыя спирали, направляющіяся въ 2 противоположныя стороны. Эти второстепенныя спирали называются *парастихами*. Парастихи одного направленія вмѣстѣ взятыя захватываютъ, очевидно, также всѣ листья побѣга, но каждая изъ нихъ лишь извѣстную ихъ часть, а именно $\frac{1}{2}$, всѣхъ

Листофиды или **листорылы** (Chrysomelidae)—семейство жуков из группы Tetragameta—четырехуставных. Заключает в себя больше 10000 видов, из которых 1718 в Европе и на Кавказе. Тело по большей части округлое. Усики у большинства нитевидные, короче тела, 11-члениковые. Грудной щит 4-угольный, такой же ширины как надкрылья при основании. Надкрылья покрывают брюшко до конца. Нижние крылья по большей части хорошо развиты, часто ярко окрашены. Ножки у большинства короткие, скрыты под телом. Сравнительно мелкие жуки; самые крупные, каковы южно-американские виды *Alurnus*, *Cassida* и тропические *Sagda*, едва достигают величины наших жу-желейц (*Sagabus*); многие из наших *Halticini* не больше блохи. У большинства Л. верхняя сторона окрашена в блестящие металлически цвета, иногда с пестрым рисунком. Семейство Л. делят на четыре подсемейства: *Euroda*, *Camptozomata*—с цилиндрическим телом, *Cyclisa*—с полусферическим или овальным телом и *Styracozomata*. Все Л., как в личиночном так и во взрослом состоянии питаются исключительно растительною пищею, почему иные авторы (*Lasogdaige*) называли их *Phytophaga*; при чем громадное большинство их питается листьями и вообще зелеными частями листовых растений. Яички откладываются обыкновенно на питающия растения по одному или кусочками, при чем у *Camptozomata* самка носит перед кладкою снесенное яичко еще несколько времени в особой ямке на последнем членике брюшка, накопляя на нем при этом кучечку испражнений, которыми и покрывает его после отложения; самки *Ogina* носят таким образом яичко до тех пор, пока в нем совершенно разовьется личинка, которая и выталкивается из него вслѣд за отложением; *Hydrotassa* кладут яички по одному, в особой ямке, которая для того выгрызает в стеблях разных лютиковых. Личинки большей части Л. живут открыто, часто обществами, на листьях, которыми питаются. Имѣют три пары грудных ножек, хорошо развитую голову, тело более плоское, чем круглое, к задку постепенно суживающееся, иногда ярко окрашенное, но чаще темное (личинки *Tinacsa* на *Galium* темно-металлическаго цвета); большей частью покрыты многочисленными бородавочками с волосками или с железистыми образованиями. Вудучи молодыми, держатся на нижней стороне листа и тогда выскабливают всю зелень листа снизу, не трогая жилку и верхней эпидермы; подрастая, переходят на верхнюю сторону и тогда проѣдают в пластинке листа сквозныя дырочки, но жилку все-таки не трогают. Взрослые жуки проѣдают тоже сквозныя дырочки, но грызут при этом и жилки. Некоторые личинки живут внутри листовой пластинки, напр., *Dibolia*—на разных *Labiatae*, *Hispa*—на *Cistus salvifolius*, *Phyllotreta*—на *Cruciferae*, выѣдая паренхиму листа, не трогая ни верхней, ни нижней его эпидермы. Личинки *Gtasauris rhellandrii* L. живут обществами в стеблях *Cicuta* и *Stum*. *Psyllio-*

des—в листовых и главных стеблях *Sciferae* и *Solaneae*; *Lochmaea scataegi* Föb. живет в плодах *Crataegus*; некоторые *Halticini* живут в стеблях злаков; наконец, личинки *Adoxus* живут в виноградных корнях, а *Longitarsus* и *Podagris*—в корнях травянистых многолетних растений. Особый интерес представляют личинки *Camptozomata* (*Clytha*, *Styracozomata*), которые живут в мѣшочках, приготовленных ими из кусочков их же испражнений; мѣшочек держится на личинке благодаря тому, что задний конец ее тела, начиная с 4-го членика, постепенно расширяется и, крѣм того, подогнуть книзу, так что из узкого отверстия мѣшочка может выставляться наружу только передняя часть тела; личинка, таким образом, показат по листьям, таская за собой свое жилище; в нем же она и окукливается в землѣ или под камнями, ни уходя для того в муравейники (*Clytha*, *Titubea*). Весь цикл развития Л. продолжается обыкновенно около года, при чем взрослые появляются в концѣ лѣта или осенью и зимуют, а слѣдующей весной спариваются и кладут яйца; развитие *Styracozomata* продолжается около двух лѣт; относительно нескольких видов *Melasma*, *Chrysomela*, *Galegusa* предполагают возможность появления нескольких поколений в течение одного лѣта. Окукливание большинства Л. совершается, безъ воюна, в верхних слоях почвы или в почвенном покровѣ; другіе же окукливаются там же, гдѣ кормились, при чем личинка приклеивается обыкновенно задним концом тела к нижней поверхности листа и куколка висит головою вниз.

Семейство Л. заключает в себя весьма большое число видов вредных для нашего хозяйства, из которых наибольшее значение имѣют виды, нападающіе на огородныя и полевныя растения; из них наиболее вреден картофельный жук (XIV, 631). В полеводстве весьма вредны слѣдующіе виды. Для колосовых хлебов: *Lema melanopa* L. и *L. stipella* L.; *Haltica vitula* Redtb. и *Plectroscelis aridella* Ill.; для посѣвов рапса: *Entomoscelis adonidis* Pall. и *Argorus chrysoscephalus* L.; для свекловичных плантацій: *Cassida* и *Haltica*—см. Блошка; на всходах конопли, преимущественно поздних посѣвов, нападает также один из видов блошки—*Psyllodes hyoscyami* L.; поля люцерны опустошают: *Phytodecta fornicata* Brügg. (*Gonioctena 6-punctata* Pk.) и *Colaspidea atrum* Ol.; наконец, на всѣх горчицах нападает горчичный Л. *Colaphus Hofii* Mén., 4—6 мм. длины, яйцевидный, на спинѣ выпуклый; синий, усики черные, но первый членик так же как ножки, кромѣ основанія бедра, красныя; голова и грудной щитъ только пунктированы; элитры с болѣе грубыми точками къ верхнимъ заостряются; самец блестящій, самка шире и почти матовая. Нападает на капусту и рѣпу и на дико-растущія крестоцвѣтныя: *Sinapis arvensis*, *Raphanus* и др. В огородничестве приносят вред: *Phaedon cochleariae* Fbr., 3—4 мм. дл., яйцевидный, выпуклый; переднегрудь с острыми, направленными къ се-

негрудь; 3-й членик лапок двулопастный; носик или зеленатый, снизу черный; 4-е и 5-е членики лапок рыжеватые; крылья с продольными пунктирами, из орехов первый к вершинѣ, а 5-й и 6-й у ованья бороздковидно углубляются; конец усика красноватый. Живетъ обыкновенно дико растущихъ крестоцвѣтныхъ, во влаж- ныхъ мѣстахъ, особенно на *Nasturtium amphibium*; въ огородахъ истребляетъ преимущест- венно крессъ и хрѣнъ, объѣдая на послед- нѣ прежде всего цвѣты. Яйца желтыя, ци- дрическия, кладутся въ началѣ мая, каж- ды въ особую ямку, при основаніи листа. Ли- цка до 6 мм. дл., овально-удлиненная, съ ной, блестящей головкой, темно-зеленая, съ (ами черныхъ бородачекъ, снабженныхъ (даи короткимъ бѣловатымъ волоскомъ. Въ (динѣ июня начинають превращаться въ олки, сначала желтыя, потомъ чернѣющія. (ти для всѣхъ крестоцвѣтныхъ особенно (ны разные виды *Haltica*, *Psylliodes*, *Phyl- (eta*—см. Влошакъ. Рѣже на разнаго рода (и нападаютъ нѣкоторые виды *Galeruca (monia*), живущія обыкновенно на сорныхъ вахъ. Спаржу нерѣдко объѣдаютъ жуки и янки *Stioceris*, см. Пьявица. Въ листьяхъ (ея выѣдаютъ многочисленныя дырочки (roidea viridula de G. (*Gastrophysa garba- (Hbst.*), металлически зеленый, снизу сине- (черный, 4—6 мм. дл., съ бронзоватыми, (онцѣ черными усиками. Въ концѣ апрѣ- (и въ началѣ мая приклеиваетъ желтыя (и кучками на нижнюю сторону листа. (инки сверху темныя, зеленатыя, снизу (овато-зеленыя, волосистыя, съ черными (одавочками, голсовъ и ножками, до 4 мм. (Также вредитъ похожій на него *G. poly- (i L.*, до 5 мм. дл., сверху синій, ножки, (днегрудь, основанія усиковъ и кончикъ (шка красныя. Въ садоводствѣ Л. причи- (т въ малю поврежденій: заслуживаютъ упо- (анія только *Adoxus obscurus L.*, личинки (орога живутъ въ корняхъ винограда; *Hal- (a atriporporaga G. Mém.*, объѣдающая листья (орода, и *Lupinus xanthopoda Schrnk (rufi- (Dft.)*, нападающій на листву разныхъ фрук- (ыхъ деревьевъ.

Въ лесоводствѣ Л. приносятъ, сравнитель- (но небольшой вредъ, такъ какъ даже при (совомъ появленіи, оголяютъ деревья не (зу, особенно весной, какъ это дѣлаютъ, (ригѣрь, гусеницы, но постепенно, въ те- (іе всего лѣта. Въ началѣ весны перези- (вавшіе жуки дырявятъ листья и на нихъ (кладутъ яйца; вылупившіся личинки сна- (а скелетируютъ, а потомъ тоже продыря- (ваютъ листья; въ серединѣ и въ концѣ лѣта (квиваются, послѣ чего появляется новое (о- (леніе жуковъ, которые въ теченіе осени конча- (ютъ оголеніе (при массовомъ размноженіи) лѣса. (имъ образомъ листва успѣваетъ исполнить (чительную часть своей работы раньше, чѣмъ (аетъ окончательно объѣдена, и хотя при (мъ терается приростъ, но Л. отнимаютъ (чительно меньшую его часть, чѣмъ гусе- (ны. Лѣсъ, оголенный весной гусеницами, (бновляетъ къ концу лѣта листву и неболь- (а часть прироста успѣваетъ совершиться

до наступленія осени; лѣсъ же, оголенный Л., (уже не возобновляетъ листву въ томъ же году, (такъ какъ окончательная потеря ея совпадаетъ (съ окончаніемъ періода вегетаціи, но тогда же (прекращается для растенія и надобность въ (листьяхъ, ибо приростъ уже закончился. При (повтореніи, однако, изъ года въ годъ такого (оголенія лѣса, въ одномъ и томъ же мѣстѣ, (особенно молодого, вредъ сказывается, кромѣ (потери прироста, еще въ усыханіи побѣговъ, (вѣтвей и вершинъ и даже цѣлыхъ деревьевъ, (такъ какъ листва не успѣваетъ исполнить дру- (гой своей функціи: дать матеріалъ для накопле- (нія деревомъ зимнихъ питательныхъ веществъ. (Но и въ этомъ случаѣ и по тѣмъ же причи- (намъ значеніе Л. менѣе важно, чѣмъ значеніе (гусеницъ. Л. причиняя у насъ на югѣ мѣстами (усыханія молодыхъ культурныхъ лѣсовъ. Хвой- (нымъ деревьямъ Л. не приносятъ почти ника- (кого вреда. Только два вида ихъ: *Lupinus pi- (nicola Dft.* и *Styroccephalus pini L.* обгры- (заютъ иногда хвою на молодыхъ посадкахъ (сосны. Наибольшее число вредныхъ видовъ (сосредоточивается на ивовыхъ породахъ, та- (ковы: *Phratora vitellinae L.*, *viennensis Schrk.*, *vulgatissima L.*, *Plagioderia versicolora Laich (Arctogaciae Fbr.)*, *Gonioctena viminalis L.*, *Galerucella lineola Fbr.* и *Lochmea sarreae L.* (Изъ нихъ первая 4—5 мм. дл., буровато-зеле- (ная, рѣже синеватая, съ металлическимъ блес- (комъ, удлинено-яйцевидная; надкрылья съ рѣз- (кими продольными пунктирами, несомѣстнъ (ровными; 2-й членикъ усика короче 3-го. Чаше (другихъ размножается массами въ посадкахъ, (особенно корзиночной ивы; нападетъ (также (на тополи; распространена чрезвычайно ши- (роко: по всей Европѣ, отъ Лапландіи до За- (кавказья и отъ Франціи, черезъ всю Сибирь, (до устьевъ Амура. Жуки, зимовавшіе въ дуп- (листыхъ деревьяхъ, подъ отставшей корой и (въ опавшей листвѣ, вылетаютъ въ апрѣлѣ и (объѣдаютъ только что распустившіеся листья. (Самка кладетъ яйца на нижнюю сторону листа, (около 20 шт. въ одинъ приемъ, приклеивая ихъ (двойными рядами, въ которыхъ яички накле- (ены другъ къ другу. Личинки черноватыя, (до 7 мм. дл., съ черными головкой, щитками (и бородавочками, расположенными въ 8 ря- (довъ; скелетируютъ листъ, держась плотно (одна около другой и передвигаются двумя ко- (нонами. Окукливаются въ верхнихъ слояхъ (почвы. Предполагаютъ, что въ теченіе одного (лѣта можетъ развить нѣсколько генераций. Три (вида нападаютъ на осину и тополь (*Melasoma (poruli L.*, *M. tremulae Fbr.* и *M. longicollis (Sfr.*), ольху (*Agelastica alni L.* и *Melasoma (aenea*), лещину (*Gonioctena pallida L.*); ря- (бину (*Galerucella viburni Pauc.*), дубъ (*Hal- (tica eugae Ol.*) и ильмовыя породы (*Gale- (rucella luteola Müll.*). Последний вредитъ осо- (бенно часто у насъ на югѣ, въ степныхъ (лѣсныхъ частяхъ. Это грязновато-желтый жу- (чекъ, съ удлиненнымъ тѣломъ, 5—8 мм. дли- (ны, съ черными точками и пятнышками на (головѣ и спинкѣ, такая же полоска у выш- (няго края элитры и короткая черточка около (щитка; заднегрудь и брюшко почти до вер- (шины также черныя. Въ теченіе одного лѣта (летаетъ два поколѣнія жуковъ: одно зимовав-

вавшее, летаетъ и кладетъ яйца въ апрѣлѣ и до конца мая; второе появляется въ юлѣ и, не отложивъ яицъ, зимуетъ. Въ молодыхъ, 2—5-лѣтнихъ, посадкахъ объединенныхъ этими жуками и ихъ личинками деревца часто совсѣмъ усыхаютъ.

Мѣры борьбы. Для защиты полевыхъ растений рекомендуютъ тщательное и возможно раннее удаление изъ полей, предназначенныхъ для посѣва, сорной растительности, особенно такой, какъ, напр., крестоцвѣтныя (сурѣпка, пастушья сумка и т. д.), которая почти всегда служитъ первоначальнымъ очагомъ размноженія Л. Такъ какъ Л. особенно вредны тѣмъ, что объѣдаютъ сѣмядоли только что взшедшихъ растений, прежде развитія ихъ листовъ, то необходимо употреблять всѣ мѣры, содѣйствующія болѣе быстрому развитію посѣянныхъ растений. Для концентрированія Л. на определенныхъ мѣстахъ, съ цѣлью ихъ лучшаго уничтоженія влослѣдствіи, устраиваютъ приманки, высѣвая мѣстами среди культивируемыхъ растений другія, любимыя Л. и всходящія раньше, для чего ихъ можно также и высѣвать нѣсколько раньше. Огородныя растенія обсыпаютъ различными порошками, губельными для Л., напр. сѣрный цвѣтъ, известъ, также перетертый куриный или голубиный пометъ; наиболѣе выгодно примѣненіе этого средства послѣ дождей или во время росы, рано утромъ, когда порошокъ лучше пристаетъ къ листикамъ и не сдувается вѣтромъ. Обильная поливка и затѣненіе также прогоняютъ Л. Для защиты древесныхъ растений примѣняютъ отряхиваніе жуковъ рано утромъ, когда они мало подвижны, въ подставленные ящики, ткани или сосуды. Приготавливаютъ приманочныя мѣста для зимовки жукамъ: куски коры, разложенные по землѣ и придавленные, отрубки съ отставшей корой и т. п.; по наступленіи холодовъ собравшихся туда жуковъ собираютъ и уничтожаютъ. Ср. Lacordaire, «Monogr. de Coléopt. d. l. fam. d. Phytophages» («Mém. Liège», III, 1845; V, 1846); Weise (Erichson), «Naturgesch. der Ins. Deutschl. T. VI. Chrysomelidae» (В., 1893); Rupertsberger, «Die biologische Literatur über die Käfer Europas» (Линцъ, 1894, стр. 255—271); Ив. Шевыревъ, «Описание вредныхъ насѣкомыхъ степныхъ лѣсныхъ» (СПб., 1898). *Ив. Шевыревъ.*

Листъ (folium), какъ и всякій другой членъ растенія, можетъ соединять въ себѣ всѣ черты развитія, роста, строенія и физиологическаго значенія, которымъ онъ отличается отъ остальныхъ основныхъ органовъ листостебельныхъ растений—это Л. типическій. Или же онъ представляетъ только нѣкоторые изъ своихъ главныхъ отличительныхъ признаковъ. Въ общезити Л. вообще чаще всего называютъ именно Л. типическій. Отличительные признаки такого листа: онъ появляется не иначе, какъ на стеблѣ, поэтому Л. называются *боковыми* или *придаточными* органами (org. lateralia, appendicularia), залагается Л. въ видѣ мельчайшаго бугорка ниже органической верхушки стебля, разрастается сначала верхушкою, а затѣмъ, съ замираніемъ верхушки, всею своею поверхностью и основаніемъ; ростъ его ограниченный, т. е. онъ останавливается въ

своемъ развитіи, достигнувъ определеннаго размѣровъ, а затѣмъ вянетъ, отсыхаетъ или отпадаетъ. Л. производить не можетъ, хотя способенъ часто надувать стеблевые почки и корни; содержитъ въ себѣ хлорофиллъ и служитъ для испаренія воды, для усвоенія углекислоты и для дыханія. Такими типическими Л. снабжены воздушные стебли и вѣтви огромнаго большинства листостебельныхъ растений. Типическій Л. можетъ быть самъ бѣлымъ или менѣе разчлененнымъ или полнымъ. Полный Л. состоитъ изъ 4 частей, а именно: верхня, расширенная его часть есть пластинка или отгибъ (lamina), узкая часть, на которой прикреплена пластинка—черешокъ (petiolus); черешокъ нерѣдко несетъ при основаніи 2 листовыхъ отростка, называемыхъ прилистниками (stipulae), которые, срастаясь, иногда являются въ видѣ одного цѣльнаго органа. Наконецъ, черешокъ при основаніи можетъ расширяться и обхватывать стебель, образуя вокругъ него трубку, называемую влагалищемъ (vagina). Такихъ полныхъ Л. чрезвычайно мало. Въ большинствѣ случаевъ одной изъ даже нѣсколькихъ изъ перечисленныхъ частей нѣтъ. Л. безъ черешка называется сидячимъ (Fol. sessile) въ противоположность *черешковому* (снабженному черешкомъ). Влагалище также очень часто исчезаетъ. Оно можетъ, однако-же, находится при черешковатомъ Л. и у нашихъ щавелей, у которыхъ нѣбеса влагалище, сросшіяся прилистники, черешокъ и пластинка, а у злаковъ только влагалище и пластинка. Рѣже всего весь Л. представленъ однимъ черешкомъ, какъ напр. у многихъ новоголландскихъ акацій, но въ такомъ случаѣ онъ принимаетъ плоскую форму, удлинясь пластинкѣ; такіе плоскіе черешки называются филлодиями (phylloodium). Изучивъ цѣлости побѣги всевозможныхъ растений, мы замѣчаемъ, что изъ Л. отъ основанія до верхушки стебля претерпѣваютъ постепенно, а иногда и внезапно измѣненія, а именно: при основаніи стебля и на его подземной части, если такая на лицо, сидятъ Л. сравнительно слабо развитые, называемые *нижними*. Они часто лишены хлорофилла или содержатъ его въ маломъ количествѣ, будучи желтоватыми, блѣдными, или розоватыми, красноватыми и даже бурными. Кромѣ того, они упрощены по своей формѣ, состоятъ изъ однихъ черешковъ или даже какъ-бы изъ однихъ только нижнихъ частей, изъ основанія черешковъ, при чемъ они часто мясисты и наполнены запасными питательными веществами, какъ напр. мясистые низовые Л. лукавицъ, или же становятся жесткими, прочными и представляются въ видѣ чешуй, прикрывающихъ зачаточный нѣжный побѣгъ, таковы чешуйчатые низовые Л. зимующихъ почекъ нашихъ деревьевъ. На корневищахъ, т. е. на подземныхъ стебляхъ, низовые листья бываютъ часто еще менѣе развиты. Всѣ эти органы, однако-же, сохраняютъ при себѣ главнѣйшія особенности Л.: они сидятъ на стеблѣ, развиваются подобно типическимъ листамъ, имѣютъ ограниченный ростъ, отличаются только тѣмъ, что имѣютъ упрощенную форму и содержатъ мало, а иногда и вовсе не со-

Л И С Т Ь.



1. Округлый, цельный и цельно-крайный. 2. Широко-яйцевидный, острый, пильчатый. 3. Зубчатый 4. Гордчатый. 5. Выемчатый. 6. Лопастной. 7. Выгмызенный 8. Двойко-пильчатый. 9. Линейный. 10. Ланцетный. 11. Лопатчатый. 12. Сердцевидный. 13. Почковидный. 14. Яйцевидный 15. Обратно-яйцевидный 16. Стрельчатый. 17. Копьевидный 18. Щитовидный. 19. Перисто-лопастной 20. Трехлопастный. 21 а. Перисто-раздельный. 21 б. Лапчато-раздельный. 21 с. Лаповидный (pediformis). 21 д. Лировидный. 22. Парно-перистый. 23. Непарно-перистый. 24. Тройчатый. 25. Лапчато-разсеченный. 26. Сложный лаповидный. 27, 28 и 29. Двойко-перистый. 30 и 31. Прилистники бобовых. 32 и 33. Влагалища. 34. Анатомическое строение листа бука в поперечном разрезе; п—палисадная (столбчатая) паренхима; s—губчатая паренхима; o или—кожица.



держатъ хлорофилла. Переходы отъ низовыхъ Л. къ слѣдующимъ за ними типическимъ, называемымъ *промежуточными* (Laubblätter иѣмеккихъ ботаниковъ) часто весьма очевидны. Для того, чтобы въ этомъ убѣдиться, слѣдуетъ внимательно разобрать начинающія распускаться и вытягиваться почки нашихъ деревьевъ и кустарниковъ, напр. розъ, шиповниковъ, смородины, кленовъ и т. д.; тогда мы увидимъ постепенное усложненіе чешуй отъ наружныхъ ко внутреннимъ. Самыя наружныя больше всего отличаются отъ типическихъ Л., за ними идутъ такія, у которыхъ на верхушкахъ имѣются маленькіе зеленые и плоскіе наконечники, еще далѣе наконечники увеличиваются, принимаютъ уже форму типическаго Л. даннаго растенія и мало по малу въ него переходятъ. У травъ эти переходы бываютъ также весьма явственнымъ. Итакъ за низовыми Л. идутъ типическіе, называемые промежуточными потому, что еще выше на стеблѣ начинается опять упрощеніе Л., состоящее, впрочемъ, у большинства только въ упрощеніи формъ: они постепенно теряютъ черешки, уменьшаются, становятся менѣе раздробленными, а иногда, приближаясь къ цвѣтамъ или соцвѣтнімъ, получаютъ яркую окраску, теряя отчасти или вполне хлорофиллъ; такіе Л. называются *верхушечными*. Наконецъ за верхушечными слѣдуютъ уже органы, входящіе въ составъ цвѣтка, которые сохраняютъ при себѣ, однако же, главные атрибуты Л. (см. Цвѣтокъ и Метаморфозъ). Описанная эволюція Л. называется его метаморфозомъ. Это, очевидно, вовсе не глубокое его измѣненіе, но у папоротниковъ мы встрѣчаемся съ болѣе существенными отклоненіями: ихъ Л.; часто очень большіе и сильно раздробленные, сохраняя при себѣ большую часть листовыхъ особенностей, развиваются, однако же, подобно стеблямъ верхушкой въ продолженіе всей своей жизни. Это обстоятельство подало поводъ нѣкоторымъ авторамъ считать Л. папоротниковъ за вѣтви, что, впрочемъ, не принято, но имѣ все-таки придаетъ нѣрѣдко особое названіе: *вайя* (frons), попадающаеся во многохъ русскихъ ботаническихъ книгахъ. Долговѣчность Л., хотя и опредѣляется долговѣчностью того стебля, на которомъ онъ сидитъ, но у кустарниковъ и деревьевъ Л. всегда отмираютъ прежде гибели самого растенія; бываютъ они, однако же, однолѣтними и многолѣтними. Въ послѣднемъ случаѣ они остаются на растеніи дольше одного года, напримѣръ у нашихъ елей иногда 7 лѣтъ. Растенія съ многолѣтними Л. называются вѣчно-зелеными, потому что листья ихъ (напримѣръ у лимоновъ, померанцевъ, киртъ, брусники, пальмъ) опадаютъ постепенно. Такіе Л. бываютъ прочными, кожистыми и достигаютъ своихъ полныхъ размѣровъ уже въ первый годъ, медленно и едва замѣтно уплотняясь въ слѣдующіе годы. Всего разнообразнѣе Л. типическіе (промежуточные), притомъ же разнообразіе это зависитъ преимущественно отъ листовой пластинки. Въ описательныхъ сочиненіяхъ, когда характеризуютъ Л., подразумевается главнымъ образомъ его пластинка, не смотря на то, что говорятъ коротко Л. (folium), тоже въ общепитіи. Какой бы

формы и величины не была пластинка — на ней почти всегда замѣчаются, особенно съ изнанки, выдающіяся или обозначенныя болѣе свѣтлымъ цвѣтомъ ребра или *нервы*. Изъ нихъ одинъ или нѣсколько бываютъ сильнѣе остальныхъ и называются *главными* или *первичными* (nervus primarius), остальные, болѣе тонкіе и по большей части отходящіе отъ главныхъ, считаются *вторичными*. Если главный нервъ одинъ и проходитъ черезъ всю длину пластинки, то отъ него на-право и на-лѣво отходятъ вторичные, какъ бахрома пера отъ его стержня; такой Л. называется *перисто-нервнымъ* (f. penninervium). Если главныхъ нервовъ 2 или больше и они расходятся между собою отъ основанія пластинки подобно пальцамъ птичьей ноги, Л. называются *лапчато-нервными* (f. palmisnervium). Въ обоихъ случаяхъ нервы образуютъ между собою углы, а потому они называются вообще *угло-нервными* (f. angulinervia). Когда нервы отъ основанія пластинки идутъ между собою параллельно или почти параллельно, тогда Л. считается *параллельно-нервнымъ*. Чѣмъ длиннѣе Л., тѣмъ замѣтнѣе эта параллельность, ибо къ верхушкѣ нервы все таки между собою сходятся, какъ напр. у овса, ржи и злаковъ вообще. У нѣкоторыхъ растеній нервы отъ основанія пластинки, расходясь, образуютъ замѣтныя дуги, какъ у нашей частухи; такіе Л. называются *дуго-нервными* или *криво-нервными* (f. curvinervia). Мелкіе, разнаго порядка нервы нѣрѣдко образуютъ между главными выдающуюся, частую сѣтку, тогда Л. представляется *сѣтчато-нервнымъ* (f. reticulatum). По формѣ пластинки всѣ Л. раздѣляются прежде всего на простые (f. simplicia) и сложные (f. composita). Простыми считаютъ такіе, у которыхъ всѣ части, на которые можетъ распадаться пластинка, не снабжены особыми черешками, если же эти части имѣютъ при основаніяхъ свои собственные черешки, то это Л. сложные. Въ послѣднемъ случаѣ листовыя части могутъ соединяться съ общимъ черешкомъ сочлененіями, при чемъ они, завидая, отваливаются гладкими поверхностями (на сочлененіяхъ), тогда Л. наз. *членисто-сложнымъ*. Примѣромъ обыкновеннаго сложнаго Л. можетъ служить Л. картофеля, примѣромъ членистаго большая часть нашихъ бобовыхъ: горошки, чилига, акація и пр. Какіе бы, впрочемъ, Л. не были, можно всегда имѣть въ виду ихъ общее очертаніе, что и принимается въ расчетъ при ихъ описаніи, такъ напр. Л. лапчато-разсѣченный (фиг. 25) представляется округлымъ, съ сердцевиднымъ основаніемъ и т. д. Затѣмъ приводятся здѣсь главныя формы Л. и термینی, имъ присвоенныя. I. Л. *простые*: а) формы тонкихъ Л. по очертанію: округлый и почти округлый (rotundum, subrotundum, фиг. 1), яйцевидный (ovatum, фиг. 14), обратно-яйцевидный (obovatum, фиг. 15), продолговатый, удлинненный (oblongum), длина въ 3 или 4 раза превосходитъ ширину, концы округлые; ланцетный (lancoelatum, фиг. 10), въ видѣ хирургическаго ланцета, можетъ быть широко и узко-ланцетнымъ; лопатчатый (spatulatum, фиг. 11); линейный или лентчатый (lineare, фиг. 10); шиловидный (subulatum) — очень узкій и кверху утонченный, обыкновенно жесткій; волосообразный (capillare); б)

по формѣ верхушки: острый (*acutum*)—постепенно суженный къ верхушкѣ; заостренный (*acuminatum*)—суженный вдругъ въ верхушечное острие (*acumen*); остроколючный (*micropunctatum*)—тупой Л., несущій на верхушкѣ остроколюче (*micro*); тупой (*obtusum*, фиг. 5, 11, 13, 15); срѣзанный (*truncatum*)—вверху какъ-бы срѣзанный поперекъ; выемчатый (*retusum*, *emarginatum*, фиг. 22—листочка перистаго сложнаго листа); с) по формѣ основанія: клиновидный (*subaeuatum*)—основаніе въ видѣ болѣе или менѣе остраго угла; сердцевидный (*cordatum*, фиг. 12)—съ глубокой и острой выемкой, при чемъ и весь Л. имѣетъ нѣрѣдко форму карточныхъ сердецъ; почковидный (*reniforme*, фиг. 13); стрѣльчатый (*sagittatum*, фиг. 16)—нижнія лопасти внизъ; копьевидный (*hastatum*, фиг. 17)—лопасти прямо врозь; тупой, округлый и пр. (*basi truncatum*, *basi rotundatum* etc.); d) по раздробленію пластинки: Л. совершенно цѣльный или цѣльно-крайный (*f. integerrimum*, фиг. 1, 10, 11, 12, 13, 15); цѣльный (*integer*, фиг. 2, 3, 4, 5 etc.), раздробленіе не простирается дальше четверти полуластинки; надрубанный (*fissum*)—раздробленіе простирается приблизительно до половины полуластинки, при чемъ участки и вырѣзки острые; лопастный (*lobatum*, фиг. 20)—тоже, но участки и выемки тупые, въ первомъ случаѣ участки такъ участками и называются, во второмъ—лопастями (*lobi*); раздѣльный или раздѣленный (*f. partitum*, фиг. 20), а участки—доли (*partes*) простираются дальше половины полуластинки; разсѣченный (*f. sectum*, фиг. 25)—раздробленіе идетъ до основанія пластинки (фиг. 25), участки-сегменты (*segmenta*); e) по раздробленію краевъ: зубчатый (*dentatum*)—зубы (*dentes*), прямые раздѣляющія ихъ выемки дугообразныя (фиг. 3); пильчатый (*serratum*, фиг. 1)—зубцы (*serraturae*) обращены въ одну сторону и болѣе или менѣе острые; двоякопильчатый (*biserratum*)—зубцы сами пильчатые; городчатый (*crenatum*), городки (*crenaturae*) тупые, прямые, а раздѣляющія ихъ выемки острыя (фиг. 4); выгрызенный (*erosum*, фиг. 7)—неправильно зубчатый; извилистый (*sinuatum*, фиг. 5)—края съ рѣдкими и неглубокими выемками; лировидный (*lyratum*, фиг. 21 d.)—перисто-лопастный съ болѣею верхушечною лопастью, при чемъ остальные участки постепенно уменьшаются книзу; гребенчатый (*pectinatum*), распадающійся на узкіе острые участки. II. *Листья сложные*. Участки, снабженные частыми черешками или черешечками располагаются или по двумъ сторонамъ главнаго листоваго стержня, составляющаго продолженіе главнаго черешка, или на его верхушкѣ. Въ первомъ случаѣ Л. называется перистымъ (*pinnatum*, фиг. 22, 23), во второмъ лапчато-сложнымъ (*palmatum*). Перистый Л. бываетъ парноперистымъ (*paripinnatum*, фиг. 22), когда его верхній Л. вовсе не развивается или замѣненъ усомъ, иногда вѣтвистымъ; непарноперистый (*imparipinnatum*, фиг. 23), когда верхушечный листочекъ развитъ. Если въ составъ Л. входятъ только 3 листочка, то его назыв. тройчатымъ (*trifoliolatum* фиг. 24) какъ у клевера, если 4—четвернымъ и т. д.; перистые Л. могутъ состоять только изъ одной пары лис-

точковъ или изъ нѣсколькихъ, и тогда ихъ называютъ однопарными, двупарными и т. д. (*unijugatum*, *bijugatum* и т. д.). Кроме этихъ терминовъ, безъ знанія которыхъ невозможно самое поверхностное описаніе растений и ихъ опредѣленія, существуетъ не мало другихъ, по болѣе части легко понимаемыхъ безъ особаго поясненія, такъ какъ въ нихъ меньше условности. Таковы, напр., выраженія, касающіяся консистенціи, цвѣта, направленія и даже ощущенія Л., напримѣръ термины: мясистый (*sarcosum*), кожистый (*coriaceum*), гладкій, голый, оттопыренный, стоячій, висячій и пр. Мы уже видѣли, что низовые и верхушечные Л. бывають несравненно менѣе развиты, чѣмъ тѣлесные промежуточные, но недоразвитіе Л. можетъ идти еще дальше. Такъ у чужездннхъ растений всѣ Л. лишены хлорофилла, а слѣдовательно, и зеленого цвѣта, представляясь даже въ видѣ значительныхъ чешуй, у другихъ Л. отчасти недорастаетъ и заканчивается простымъ или вѣтвистымъ усомъ (фиг. 22), у другихъ, какъ напр. у кактусовъ, у барбариса Л. принимаютъ форму колючекъ. Другія части Л. то же представляютъ нѣкоторое разнообразіе. Выпященіе бываетъ двойное: замкнутое, образующее цѣльную трубку, обхватывающую стебель, какъ у гречишныхъ и злаковъ, или оно расколото всей длинѣ какъ у осоковыхъ, кромѣ того оно можетъ быть болѣе или менѣе вздуто (фиг. 33). Прилистники, какъ сказано, часто вовсе отсутствуютъ, но есть семейства растений, гдѣ они составляютъ характерную черту, напр. розоцвѣтныхъ, бобовыхъ (фиг. 30 и 31) и пр. Именно у бобовыхъ они иногда такъ сильно развиты, что даже крупнѣе самихъ Л. Формы ихъ разнообразны. Такъ какъ они сидятъ парно при основаніи черешка, съ двухъ его сторонъ, то они часто несимметричны, т. е. одна ихъ сторона, именно свободная, обращенная наружи, сильнѣе разрастается, чѣмъ другая (фиг. 31); кромѣ того, они иногда сростаются съ черешкомъ или между собой: въ послѣднемъ случаѣ они образуютъ одинъ цѣльный органъ, помѣщающійся между черешкомъ и стеблемъ, какъ то видно у гречишниковыхъ. Будучи по большей части листоватыми, они тогда принимаютъ видъ чешуй или колючекъ. Наконецъ, черешокъ тоже весьма различенъ у разныхъ растений. Во первыхъ, его относительная длина крайне различна, при этомъ можно принять за весьма распространенное правило, что относительная длина черешка тѣмъ значительнѣе, чѣмъ шире и короче отгибъ; такъ у нашихъ широколиственныхъ деревьевъ: липы, кленовъ, березы—черешки длинныя, а у многихъ изъ съ узкими Л.—они короткіе. Консистенція ихъ тоже очень различна: у многихъ пальмъ съ огромными кожистыми Л. черешки бывають деревянисты, прочны и достигаютъ длины метра и болѣе; у травъ они сравнительно мягки, но все же прочнѣе отгибовъ, такъ какъ должны ихъ поддерживать. У нѣкоторыхъ растений они способны закручиваться, изгибаться и пѣлпаться за предметы, напр. у ломоносовъ (*Clematis*). Внутреннее анатомическое строеніе Л. находится въ сильной связи съ строеніемъ стебля (см. Стебель). А. Б.

Листъ (Friedrich Liszt) — знаменитый пианистъ-виртуозъ, композиторъ, педагогъ, капельмейстеръ и писатель о музыкѣ, много послужившій прогрессу музыкальнаго искусства въ XIX стол. Род. 10 октября 1811 г. въ Венгріи; съ самаго ранняго возраста обнаружилъ необычайныя музыкальныя способности и заслужилъ название Wunderkind. Семи лѣтъ онъ читалъ ноты безъ посторонней помощи и вообще съ чтеніемъ музыки познакомился раньше, чѣмъ съ грамотою. Послѣ трехлѣтнихъ занятій у отца, Л., когда ему было около девяти лѣтъ, впервые выступилъ въ публичномъ концертѣ. Шесть венгерскихъ магнатовъ обезпечили Л. настолько, что онъ могъ получить серьезное музыкальное образование. Съ 1821 г. онъ занимался въ Вѣнѣ игрою на фортепиано у Карла Черни, теоріей — у Сальери. Выступая въ концертахъ, Л. вызывалъ громадную сенсацію въ вѣнской публикѣ; во время одного изъ нихъ Бетховенъ, послѣ импровизаціи мальчика, поцѣловалъ его. Въ 1823 г. Л. поѣхалъ въ Парижъ, гдѣ занимался у Паэра, потомъ у Рейха. Одноактная опера его, «Донъ-Санчо», была дана въ Парижѣ въ 1825 г. Къ этому же времени относятся его фортепианныя концерты А-шолл, этюды и пр. Въ 1827 г. умеръ отецъ Л., вслѣдствіе чего мистическое настроеніе, и прежде замѣчавшееся въ Л., еще болѣе его охватило; церковь стала его утѣшеніемъ. Чтеніе, а вслѣдствіи знакомство съ такими людьми, какъ Гюго, Вальзакъ, Гейне, Альфредъ де-Мюссе, Жермъ Зандъ, выработали въ Л. художника-мыслителя. Съ юныхъ лѣтъ и до конца жизни онъ старался пропагандировать все то, что заслуживаетъ вниманія, но остается въ тѣни. Такъ напримѣръ, въ 1829 г. Л. первый игралъ въ Парижѣ концертъ Es-dur Бетховена, классическая музыка котораго была въ то время недоступна парижанамъ. Большое вліяніе оказалъ на Л. Паганини, приѣхавшій въ Парижъ въ 1831 г. Игра гениальнаго скрипача побудила Л. добиться еще большаго совершенства въ исполненіи. На нѣкоторое время онъ отказался отъ концертнаго, усмеленно работая надъ техникою и переложилъ для фортепиано каприччіо Паганини, вышедшіе подъ названіемъ шести этюдовъ. Этотъ трудъ былъ первымъ и чрезвычайно блестящимъ опытомъ въ фортепианномъ переложеніи, которое вслѣдствіи Л. довелъ до столь высокой степени. На Л., какъ на виртуоза, имѣлъ также громадное вліяніе Шопенъ, а какъ на композитора — Берлиозъ. Около 1835 г. большое вниманіе обратили на себя статьи Л. о социальномъ положеніи артистовъ во Франціи, о Шуманѣ и др. Рано Л. началъ и педагогическую дѣятельность, которую никогда не покидалъ. Въ серединѣ 30-хъ годовъ Л. предпринимаетъ путешествіе по Швейцаріи, Италиі. Къ этому времени относятся его сборникъ пьесъ «Album d'un voyageur» (изданный вслѣдствіи подъ на названіемъ «Album de pèlerinage») фантазій на «Пуританъ», «Лютцю», «Жидовку», переложенія пасторальной симфоніи Бетховена и многихъ сочиненій Берлиоза. Давъ нѣсколько концертовъ въ Парижѣ и Вѣнѣ, Л. возвращается въ Италию (1839), гдѣ пишетъ знаменитую пьесу «Venezia e Na-

poli» и оканчиваетъ переложеніе симфоніи Бетховена на фортепиано. Необычайные размѣры его слава получаютъ между 1839 и 1848 г. Въ этотъ періодъ Л. нѣсколько разъ объѣхалъ всю Европу, не исключая Россіи, Испаніи, Португаліи, Турціи. Въ Россіи Л. былъ въ 1842 и 1848 г. Онъ первый сталъ выступать въ концертахъ, исполняя всю программу одинъ, безъ участія постороннихъ артистовъ. Результатомъ артистическихъ путешествій было большое состояніе, давшее Л. возможность подвинути дѣло постановки монумента Бетховену въ Воннѣ: онъ внесъ недостававшую сумму, въ 18 тыс. талеровъ. Для музыкальнаго торжества, сопровождавшаго открытіе памятника (1845), Л. написалъ кантату, посвятивъ ее памяти Бетховена. Какъ пианистъ-виртуозъ, Л. открылъ новые горизонты. Онъ властвовалъ надъ публикой не только благодаря своей техникѣ и новизнѣ приѣмовъ, но, главнымъ образомъ, благодаря глубоководственному исполненію. Онъ умѣлъ передать свое искусство своимъ ученикамъ и создалъ дѣльную листовскую школу, представителями которой являются Таузигъ, Бюловъ, г-нъ Менгеръ, Бронсаръ и мн. др. Величайшій изъ пианистовъ какъ въ игрѣ, такъ и въ фортепианныхъ произведеніяхъ, онъ выказалъ глубокое пониманіе богатыхъ средствъ фортепиано. Въ 1848 г. Л. посвятилъ себя капельмейстерской дѣятельности, поселившись въ Веймарѣ. Благодаря ему, Веймаръ становится средоточіемъ музыкальной жизни Германіи. На оперной сценѣ и концертахъ, подъ управленіемъ Л., выдвигается впередъ все выдающееся въ музыкальномъ искусствѣ, все молодое и талантливое. «Тангейзеръ» Вагнера, не имѣвшій успѣха въ Дрезденѣ, получаетъ должную оцѣнку въ Веймарѣ; тамъ же впервые ставится «Лоэнгринъ»; обѣимъ этимъ операмъ Л. посвящаетъ особую брошюру. Берлиозъ, потерпѣвшій неудачу въ Парижѣ съ оперой «Бенвенуто Челлини», имѣетъ съ ней полный успѣхъ въ Веймарѣ. Тоже происходитъ и съ оперой «Геновефа» Шумана, совершенно непонятой въ Лейпцигѣ. Л. съ одинаковой симпатіей относился къ композиторамъ своей страны и чужихъ странъ. Русскіе композиторы всегда вызывали въ Л. живѣйшій интересъ и большое сочувствіе. Во время веймарскаго періода написаны: гранская месса и почти всѣ оркестровыя сочиненія Л., симфоніи и симфоническія поэмъ, масса фортепианныхъ произведеній — 15 ралсодій, 18 этюдовъ, полонезы, вокторны. Въ началѣ 60-хъ годовъ Л. переселился въ Римъ, а въ 1865 г. принялъ малое пострженіе и званіе аббата. Свою творческую дѣятельность Л. направляетъ теперь преимущественно въ сторону церкви. Плодомъ ея явились ораторіи: «Св. Елисавета», «Христосъ», четыре псалма, реквиемъ и венгерская коронаціонная месса. Въ началѣ 70-хъ годовъ Л. выступалъ какъ дирижеръ въ Веймарѣ и Вѣнѣ, а съ 1875 г. его дѣятельность сосредоточивается преимущественно въ Пештѣ, гдѣ онъ былъ избранъ президентомъ вновь основанной музыкальной академіи. 70-лѣтіе со дня его рожденія во многихъ музыкальныхъ центрахъ Европы (между прочимъ и въ Петербургѣ) чествовалось концертами,

составленными изъ произведений Л. Въ 1886 г. Л., такъ сказать, прощался съ Европой: въ Лондонѣ и Парижѣ въ его присутствіи была исполнена его ораторія «Св. Елизавета». Въ Люксембургѣ пріѣхавшій публики въ концертѣ до того растрогали маститаго художника, что онъ, хотя и давно отказавшійся отъ публичнаго исполненія, рѣшился играть передъ тысячной аудиторіей. Осенью этого года Л. собирався въ Петербургъ, но скончался 19 іюля въ Вайрейтѣ, гдѣ и погребенъ. Послѣдними композиторскими его трудами были второй Мефисто-вальсъ, симфоническая поэма «Отъ колыбели до могилы» и нѣсколько фортепианныхъ пьесъ. Ораторія «Св. Станиславъ», вступленіе которой исполнялось еще въ 1884 г., осталась недоконченною, какъ и фортепианная школа: «Méthode de piano». Всѣхъ сочиненій Л. 647: изъ нихъ 63 для оркестра, около 300 переложеній для фортепиано. Во всемъ, что писалъ Л., видна самобытность, стремленіе къ новымъ путямъ, богатство фантазіи, смѣлость и новизна приемовъ, своеобразный взглядъ на искусство. Его инструментальныя сочиненія представляютъ замѣчательный шагъ впередъ въ музыкальной архитектурѣ. Ошибаются тѣ, которые думаютъ, что въ своихъ произведеніяхъ Л. вращался въ области безформенной фантазіи; напротивъ, его 14 симфоническихъ поэмъ, симфонія «Фаустъ» и «Divina comedia», фортепианные концерты представляютъ богатѣйшій новый матеріалъ для изслѣдователя музыкальной формы. Изъ музыкально-литературныхъ произведеній Л. выдаются брошюры о Шопенѣ (переведена на русскій языкъ П. А. Зиновьевымъ, въ 1887 г.), о «Benvenuto Cellini» Вердиоза, Шубертъ, статьи въ «Neue Zeitschrift für Musik» и большое сочиненіе о венгерской музыкѣ («Des Bohémiens et de leur musique en Hongrie»). См. Christer, «F. Liszt nach seinem Leben und Wirken aus authentischen Berichten dargestellt» (Лпц., 1871); Neumann, «L'abbé Liszt» (П., 1871); П. А. Трифоновъ, «Францъ Листъ» (СПб., 1887); Janka Wohl, «François Liszt», въ «Revue internationale» (1886); L. Ramann, «Franz Liszt, als Künstler und Mensch» (Лпц., 1880); R. Pohl, «Franz Liszt. Studien und Erinnerungen» (Лпц.).

Н. С.

Листъ (Францъ фонъ Liszt)—извѣстный нѣм. криминалистъ, род. въ 1851 г., профессоръ въ Гиссенѣ, Марбургѣ, теперь въ Галле. Л.—глава «соціологическаго» направленія въ современномъ уголовномъ правѣ, имѣющаго видныхъ представителей и во Франціи (Гарро), Бельгіи (А. Пренсъ), Голландіи (Гомель), Россіи (Таранцевъ, Фойницкій и др.): пользуясь соціологическими и антропологическими работами по изученію преступности, оно сохраняетъ первенствующее значеніе за угом. правомъ, какъ за юридической наукой. Уголовные кодексы, по мнѣнію Л., всегда будутъ существовать, по прежнему распадаясь на части общую и особенную; но борьба съ преступностью должна быть поставлена въ зависимость ютъ каждаго отдѣльнаго случая, и изъ гибкой природы наказанія должна быть извлечена наибольшая польза. Л. не придаетъ значенія вопросу о правѣ государства наказывать, ссылаясь на тотъ несомнѣнный историческій фактъ, что всякое нарушеніе жизненныхъ интересовъ общества всегда и вездѣ вело къ лишенію преступника извѣстныхъ благъ или причиненію ему страданія. Въ историческомъ своемъ развитіи наказаніе, изъ слѣпой инстинктивной реакціи, постепенно обращается въ цѣлесообразную функцію государственной власти. Назначеніе наказанія—охрана правого порядка, что только отчасти достигается угрозою уголовного закона, главнымъ же образомъ—порядкомъ исполненія наказанія. Мѣра наказанія опредѣляется его цѣлью. Такъ какъ наказаніе направлено противъ конкретнаго преступника, то и цѣли его видоизмѣняются сообразно особенностямъ даннаго случая. Трѣхъ основными группами преступниковъ соотвѣтствуютъ и троякая цѣль наказанія. Противъ преступниковъ профессиональныхъ и притомъ неисправимыхъ общества должно защищаться при помощи обезвреживающаго наказанія (пожизненное заключеніе); для преступниковъ исправимыхъ, впадшихъ въ преступленіе по склонности прирожденной или приобрѣтенной, но для которыхъ преступленіе не сдѣлалось еще второй природою, должно быть назначено исправляющее наказаніе (лишеніе свободы, но не краткосрочное, только портящее преступника, а долгосрочное, не мене 1 года); наконецъ, для преступниковъ случайныхъ, по отношенію къ которымъ повтореніе учиненнаго представляется маловероятнымъ, наказаніе должно быть устрашающимъ, создавая мотивы, способные удержатъ отъ преступленія. Такимъ образомъ тяжесть наказанія должна соответствовать не столько значенію нарушеннаго интереса, сколько внутреннимъ особенностямъ преступника, объему и глубинѣ его виновности; это подастъ поводъ Л. называть свою теорію наказанія теоріей истиннаго юридическаго возмездія. Л. не считаетъ наказаніе самымъ совершеннымъ и единственнымъ средствомъ борьбы съ преступностью: большое значеніе имѣютъ предупредительныя мѣры, основанныя на изученіи всѣхъ факторовъ, влияющихъ на преступность. Среди этихъ факторовъ, по отношенію къ привычнымъ, профессиональнымъ преступникамъ, первое мѣсто занимаютъ условія соціальныя. Уголовное законодѣніе, съ точки зрѣнія Л.—это magna charta преступника, защищающая не только общество и правовой порядокъ, но и личность, возстающую противъ нихъ. Своимъ общія воззрѣнія Л. изложилъ въ «Lehrbuch des dents. Strafrechts» (В., 1881, 6-е изд. 1894), «Der Zweckgedanke in Strafrecht» (Марб., 1882) и рядѣ статей, которыя, подъ общимъ заглавіемъ «Kriminalpolitische Aufgabe», печатались въ 1889—94 г. въ «Zeitschr. für gesammte Strafrechtswissenschaft» и «Bulletin de l'union internationale de droit pénal» (сокращенное изложеніе этихъ статей на рус. яз. В. Гурвича, подъ заглавіемъ: «Задачи уголовной политики Франціи фонъ Л.», СПб., 1895). Съ 1889 г. Л. издаетъ «Abhandlungen des kriminalistischen Seminars», которымъ онъ же руководитъ. Другія соч. Л.: «Meineld und falsches Zeugnis» (Вѣна, 1876), «Die falsche Aussage vor Gericht oder öffent-

chenя вопросу о правѣ государства наказывать, ссылаясь на тотъ несомнѣнный историческій фактъ, что всякое нарушеніе жизненныхъ интересовъ общества всегда и вездѣ вело къ лишенію преступника извѣстныхъ благъ или причиненію ему страданія. Въ историческомъ своемъ развитіи наказаніе, изъ слѣпой инстинктивной реакціи, постепенно обращается въ цѣлесообразную функцію государственной власти. Назначеніе наказанія—охрана правого порядка, что только отчасти достигается угрозою уголовного закона, главнымъ же образомъ—порядкомъ исполненія наказанія. Мѣра наказанія опредѣляется его цѣлью. Такъ какъ наказаніе направлено противъ конкретнаго преступника, то и цѣли его видоизмѣняются сообразно особенностямъ даннаго случая. Трѣхъ основными группами преступниковъ соотвѣтствуютъ и троякая цѣль наказанія. Противъ преступниковъ профессиональныхъ и притомъ неисправимыхъ общества должно защищаться при помощи обезвреживающаго наказанія (пожизненное заключеніе); для преступниковъ исправимыхъ, впадшихъ въ преступленіе по склонности прирожденной или приобрѣтенной, но для которыхъ преступленіе не сдѣлалось еще второй природою, должно быть назначено исправляющее наказаніе (лишеніе свободы, но не краткосрочное, только портящее преступника, а долгосрочное, не мене 1 года); наконецъ, для преступниковъ случайныхъ, по отношенію къ которымъ повтореніе учиненнаго представляется маловероятнымъ, наказаніе должно быть устрашающимъ, создавая мотивы, способные удержатъ отъ преступленія. Такимъ образомъ тяжесть наказанія должна соответствовать не столько значенію нарушеннаго интереса, сколько внутреннимъ особенностямъ преступника, объему и глубинѣ его виновности; это подастъ поводъ Л. называть свою теорію наказанія теоріей истиннаго юридическаго возмездія. Л. не считаетъ наказаніе самымъ совершеннымъ и единственнымъ средствомъ борьбы съ преступностью: большое значеніе имѣютъ предупредительныя мѣры, основанныя на изученіи всѣхъ факторовъ, влияющихъ на преступность. Среди этихъ факторовъ, по отношенію къ привычнымъ, профессиональнымъ преступникамъ, первое мѣсто занимаютъ условія соціальныя. Уголовное законодѣніе, съ точки зрѣнія Л.—это magna charta преступника, защищающая не только общество и правовой порядокъ, но и личность, возстающую противъ нихъ. Своимъ общія воззрѣнія Л. изложилъ въ «Lehrbuch des dents. Strafrechts» (В., 1881, 6-е изд. 1894), «Der Zweckgedanke in Strafrecht» (Марб., 1882) и рядѣ статей, которыя, подъ общимъ заглавіемъ «Kriminalpolitische Aufgabe», печатались въ 1889—94 г. въ «Zeitschr. für gesammte Strafrechtswissenschaft» и «Bulletin de l'union internationale de droit pénal» (сокращенное изложеніе этихъ статей на рус. яз. В. Гурвича, подъ заглавіемъ: «Задачи уголовной политики Франціи фонъ Л.», СПб., 1895). Съ 1889 г. Л. издаетъ «Abhandlungen des kriminalistischen Seminars», которымъ онъ же руководитъ. Другія соч. Л.: «Meineld und falsches Zeugnis» (Вѣна, 1876), «Die falsche Aussage vor Gericht oder öffent-

hcher Behörde» (Грацъ, 1877), «Lehrbuch des österreichischen Pressrechts» (Лпц., 1878), «Das deutsche Reichspressrecht» (Б., 1880), «Die Reform des jurist. Studiums in Preussen» (Б., 1886), «Der ital. Strafgesetzentwurf» (Фрейб., 1888), «Die Grenzgebiete zwischen Privat- und Strafrecht» (Б., 1889) и пр. Л. принималъ дѣятельное участіе въ обсужденіи проекта рус. уголовного уложенія; его замѣчанія на общую часть проекта напеч. въ «Журн. Гражд. и Угол. Права» (1883, № 7). Л.—одинъ изъ инициаторовъ *международнаго союза криминалистовъ* (см.), возникшаго въ 1889 г. Ср. В. Пржевальскій, «Профессоръ Францъ Л. и его основныя воззрѣнія на преступленіе и на наказаніе» (СПб., 1896).

Листъ (Фридрихъ List)—извѣстный нѣм. экономистъ и публицистъ, род. въ 1789 г. въ швабскомъ городѣ Рейтлингенѣ. Учился только въ латинской школѣ, но потомъ самъ пополнилъ свое образованіе, выдержалъ государственный экзаменъ и поступилъ на вюртембергскую госуд. службу. Прямкнувъ къ тогдашнему либеральному теченію въ правительственныхъ сферахъ, онъ былъ назначенъ профессоромъ государственной практики (Staatspraxis) на вновь открытомъ въ Тюбингенѣ факультетѣ государственныхъ наукъ. Либеральныя и конституціонныя идеи, одушевлявшія Л., были высказаны имъ въ брошюрѣ: «Die Staatskunde und Staatspraxis Württembergs» (1818). Въ 1819 г. онъ написалъ, по просьбѣ геттингенскихъ купцовъ, докладную записку союзному сейму объ отиженіи внутреннихъ таможенныхъ пошлинъ и въ тоже время побудилъ купцовъ основать торгово-промышленный союзъ, управленіе дѣлами котораго принялъ на себя. Это навлекло на него неудовольствіе правительства, и онъ подалъ въ отставку. Въ 1820 г. онъ былъ избранъ членомъ вюртембергской палаты депутатовъ. За составленіе петиціи о расширеніи самоуправленія, реформѣ суда и администраціи правительство возбудило противъ него уголовное преслѣдованіе; Л. былъ лишень званія депутата и присужденъ къ 10-мѣсячному заключенію въ крѣпости, но бѣжалъ. Въ 1824 г. онъ вернулся и былъ посаженъ въ крѣпость, откуда былъ выпущенъ въ 1826 г. подъ условіемъ выѣзда за границу. Л. уѣхалъ въ Америку, гдѣ долго бѣдствовалъ, пока случайно не открылъ богатыхъ залежей каменнаго угля. Въ этотъ періодъ имъ написаны двѣ брошюры о протекціонизмѣ и свободѣ торговли, заключавшія въ зародышѣ его позднѣйшую теорію («Outlines of American ecomomy», 1827). Въ началѣ тридцатыхъ годовъ Л. возвращается въ Германію въ качествѣ американскаго консула. Въ 1833 г. онъ надаетъ брошюру о пользѣ постройки желѣзныхъ дорогъ въ Саксоніи и лично пропагандируетъ ту же мысль; подъ его влияніемъ была построена линия между Лейпцигомъ и Дрезденомъ. Къ 1838 г. относится его брошюра: «Das deutsche Nationaltransportsystem». Въ 1841-г. появилось капитальное его сочиненіе: «Nationale System der politischen Oekonomie», быстро выдержавшее 3 изданія и переведенное на вѣсколько языковъ. Вслѣдъ за тѣмъ начинается самый печальный періодъ жизни Л.; личныя

средства были истощены, здоровье разстроено, надежды на твердое служебное положеніе на государственной службѣ рухнули, любимыя его идеи казались далекими отъ осуществленія. 30 ноября 1846 г. онъ окончилъ жизнь самоубійствомъ. Теорія протекціонизма, которую Л. главнымъ образомъ приобрѣлъ научную извѣстность, отличается несомнѣнной оригинальностью, хотя вѣкоторые ученые и видятъ въ ней влияніе америк. экономиста Гамильтона. Каждая страна, по мнѣнію Л., проходитъ въ своемъ развитіи пять періодовъ: дикій, пастушескій, земледѣльческій, земледѣльческо-промышленный и земледѣльческо-промышленно-торговый. Чисто земледѣльческія страны отличаются бѣдностью, невѣжествомъ, рутиной, произволомъ въ управленіи, недостаткомъ средствъ существованія, политической слабостью; масса производительныхъ силъ лежитъ въ нихъ празднo. Необходимо вывести ихъ изъ этого состоянія и развить внутреннюю промышленную силу. Лучшее средство для этого—покровительственные таможенныя пошлины. Благодаря имъ, внутренне производители ставятся въ одинаковыя условія конкуренціи съ иностранцами; промышленность начинаетъ развиваться и постепенно достигаетъ такого совершенства, что можетъ выдержать соперничество съ заграничной. Съ этого момента миссія протекціонизма должна считаться оконченной; промышленность окрѣпла, пошлины могутъ быть сняты. Расцвѣтъ туземной промышленности влечетъ за собой рядъ благотвельныхъ послѣдствій—улучшеніе общественныхъ учреждений, расширеніе пользованія естественными силами природы, оживленіе земледѣлія, усовершенствованіе путей сообщенія, развитіе торговли, судоходства, морскаго могущества, колониальныхъ владѣній; но особенно важно развитіе такъ называемыхъ «производительныхъ силъ» страны, которое имѣетъ гораздо большее значеніе, чѣмъ накопленіе цѣнностей. Временныя потери потребителей отъ вздорожанія товаровъ, обложенныхъ таможенною пошлиной, сторицей покрываются развитіемъ производительныхъ силъ. Обращаясь къ современной ему Германіи, Л. полагалъ, что она находится какъ разъ въ томъ періодѣ, когда необходима покровительственная таможенная система, и ратовалъ за объединеніе Германіи, съ цѣлью покровительства туземной промышленности. До сихъ поръ протекціонисты черпаютъ свои главные доводы изъ сочиненія Л., нерѣдко забывая, что онъ далеко не былъ абсолютнымъ приверженцемъ покровительственныхъ пошлинъ, а считалъ ихъ умиственными только при переходѣ отъ земледѣльческаго состоянія къ промышленному. Стѣсненія междунар. торговли, по его мнѣнію, вредны и нежелательны въ періоды дикаго состоянія, пастушескаго быта и первобытнаго земледѣлія, равно какъ въ тотъ періодъ, когда нація достигла высокаго расцвѣта внутренней промышленности. Съ другой стороны, Л. считалъ покровительственную систему возможной только тамъ, гдѣ существуютъ необходимыя для развитія промышленности условія, какъ-то: закругленность территории, густое населеніе, богатство естественныхъ силъ природы, прогрессирующее земле-

дѣле, высокая степень цивилизаціи и политическое развитіе. Помимо обоснованія теоріи протекціонизма, Л. выдвинулъ понятіе національной экономіи, въ противоположность индивидуалистической школы экономистовъ. Въ его трудахъ мы замѣчаемъ уже вліяніе историческаго направленія и идею объ относительности экономическихъ явленій и законовъ. Не смотря на массу мелкихъ ошибокъ и заблужденій, не смотря на неточность и недостовѣрность некоторыхъ фактовъ, не смотря на увлеченіе примѣромъ Англій, Л. много сдѣлалъ для науки и для практической жизни. Онъ во время формулировалъ назрѣвшія потребности своего народа; его работы оказали непосредственное вліяніе на развитіе германскаго таможеннаго союза; его агитаціи обязана Германія постройкой цѣлаго ряда желѣзныхъ дорогъ. Не мало сдѣлалъ онъ, наконецъ, и для объединенія торгово-промышленнаго класса Германіи.

Литература. Самая обстоятельная біографія Л. написана проф. Häusser'омъ въ его изданіи: «Friedrich List's gesammelte Schriften» (Штутг., 1850); въ краткомъ изложеніи она помѣщена въ статьѣ о Л. въ «Handwört. d. Staatswissenschaften» Конрада. Въ упомянутое собраніе соч. Л. не вошли статьи, написанныя имъ въ Америкѣ, и многія его работы по желѣзно-дорожнымъ вопросамъ. Сочиненіе «Nationale System» переведено на русскій языкъ («Национальная система политической экономіи»), но переводъ неудовлетворителенъ. О Л. см. Kautz, «Die geschichtliche Entwicklung der Nat. Oek.» (670—684); Roscher, «Geschichte der Nat. Oek. in Deutschland» (970—991); Hildebrand, «Die Nat. Oek. der Gegenwart und Zukunft» (I, 59—97); Goldsmith, «Fr. List, Deutschlands grosser Volkswirt»; Dühring, «Kritische Geschichte d. Nat. Oek.» (325—364); Калининскій, «О развитіи идеи свободной торговли» (1859, 47—88); «Взгляды на системы полит. экономіи Фр. Л.», въ «Сельск. Хозяйствѣ» (1856, № 10).
М. Соболевъ.

Листья (медіц.).—Для врачебной цѣли собираются листья различныхъ растений, по возможности очищенные отъ стеблей, корешковъ и всѣхъ постороннихъ веществъ. Ихъ собираютъ въ хорошую погоду и высушиваютъ со всѣми предосторожностями на воздухѣ или въ сухильныхъ печахъ. Собранный матеріалъ укладываютъ довольно плотно въ ящики или въ боченки и сохраняютъ хорошо закрытыми. Л., обладающіе сильнымъ запахомъ или наркотическими свойствами, сохраняютъ въ жестяныхъ ящикахъ или банкахъ. Такіе запасы отъ времени до времени слѣдуетъ замѣнять (по возможности ежегодно), такъ какъ при долгомъ лежаніи многіе Л. теряютъ свои врачебныя свойства.
Д. К.

Лиссерамъ (Saint-Martin-Jacques de Lisfranc, 1790—1847) — знаменитый французскій хирургъ, сынъ весьма извѣстнаго въ свое время врача-практика, отъ котораго приобрѣлъ свои первыя познанія по врачебному искусству; медицину изучалъ въ Лионѣ и Парижѣ, при чемъ занимался специально хирургіей подъ руководствомъ Дюпонтрена (см.), съ которымъ ихъ связывала въ позднѣйшемъ тѣсная друж-

ба. Въ 1812 г. д-ръ медицины. Съ 1824 г. старшій хирургъ l'hôpital de la Pitié. Д.—проф., привлекшій много учениковъ, какъ выдающійся діагностъ, хирургъ и краснорѣчивый лекторъ. Не смотря на множество занятій, Л. писалъ очень много; изъ его сочиненій классическую извѣстность приобрѣли «Traité de la clinique chirurgicale de la Pitié» (1843—46, въ 4 тт.). Съ его именемъ связаны Tuberculum L.—бугорокъ на верхней поверхности 1-го ребра, имѣющій значеніе при перевязкѣ подключичной артеріи, и *осерація* Л., заключающаяся въ отдѣленіи плюсневыхъ костей на стопѣ отъ второго ряда предплюсневыхъ.
Г. М. Г.

Лисезъ (Luz или Leuze)—р. во Франціи и Бельгіи; беретъ начало на нагорьѣ Артуа, во франц. деп. Па-де-Кала, вблизи истоковъ Аа, течетъ черезъ Сѣверный деп., затѣмъ на разстояніи 30 км. образуетъ границу Франціи съ Бельгіей, далѣе входитъ въ Бельгію и при Гентѣ впадаетъ въ Шельду съ лѣвой стороны; 205 км. длины, 159 — судоходныхъ. Вода Л. особенно пригодна для мочки льна.

Лиссабонскій (Юрій Федоровичъ, 1784—1837) — путешественникъ. Воспитывался въ морскомъ корпусѣ, вмѣстѣ съ И. О. Крузенштерномъ, съ которыми (и отчасти отдѣльно) совершилъ кругосвѣтное плаваніе, описанное имъ въ интересномъ, указывающемъ на недюжинную наблюдательность и снабженномъ хорошимъ атласомъ «Путешествіи вокругъ свѣта въ 1803, 1804, 1805 и 1806 гг.» (СПб., 1812). Эту книгу самъ Л. перевелъ на англ. языкъ: «A voyage round the World» (Лонд., 1814). Кроме того, Л. перевелъ: «Движеніе флотовъ» (СПб., 1803), Клерка.

Литавра, *литавры* (timpani—ит., Pauken—нѣм., timbales—фр.)—ударный инструментъ, состоящій изъ металлическаго полушарія и металлическаго обруча съ кожей, которая, съ помощью винтовъ, растягивается въ большей или меньшей степени. Чѣмъ болѣе кожа натянута, тѣмъ звукъ выше, и наоборотъ. По кожѣ ударяютъ палочками, съ наконечникомъ изъ дерева, буйволовою кожи, пробки, губки или войлока. Л., покрытыя полотномъ или сукномъ, даютъ глухой звукъ (timpani sorerti). Въ оркестрѣ примѣняются преимущественно двѣ Л.: большая и малая. Каждая Л., настроенная въ извѣстномъ тонѣ, можетъ издавать при ударѣ только одинъ звукъ. Звуки Л. обозначаются нотами въ басовомъ ключѣ. Вслѣдствіе различныхъ степеней натягиванія кожи на большой Л., она можетъ издавать звуки хроматической гаммы отъ фа въ большой октавѣ до до въ малой, а на малой Л.—отъ си въ большой октавѣ до фа включительно въ малой октавѣ. Въ большихъ оркестрахъ примѣняются три Л.: двѣ малыя и одна большая, рѣже—одна малая и двѣ большія. У Мейера въ «Робертѣ», во второмъ дѣйствіи, примѣнены четыре Л.: двѣ большія и двѣ малыя. Большимъ количествомъ Л. пользовался въ своихъ сочиненіяхъ Бердіозъ. По двумъ Л. ударяютъ болѣею частью попеременно, гораздо рѣже—одновременно. Перебрананіе Л. въ настоящее время облегчено вслѣдствіе замѣны винтовъ механизмомъ, перестраивающимъ Л. моментально. Скорость переменныхъ ударовъ на Л. можетъ быть

весьма большая (trémolo). Оттѣнки, отъ самыхъ сильныхъ до самыхъ слабыхъ, вполне доступны. Чѣмъ звукъ ниже, тѣмъ онъ полновѣснѣе и продолжительнѣе, чѣмъ выше, тѣмъ короче и легче. Л. введены въ оркестръ при Люлли (во второй половинѣ XVII столѣтія). Они составляютъ необходимую принадлежность каждаго симфоническаго оркестра; примѣняются и въ военныхъ оркестрахъ, преимущественно кавалерійскихъ.

Н. С.

Ли-тай-бо — самый знаменитый изъ китайскихъ поэтовъ, процвѣтавшій въ 669—762 гг. по Р. Хр. Онъ былъ въ большой дружбѣ съ императоромъ Танской династіи Сюань-цзунъ (713—756), но позднѣе потерялъ его расположение и умеръ въ неизвѣстности. Сборникъ его сочиненій (Ли-тай-бо-ванъ-цзв) даетъ лучшіе образцы китайской поэзіи. Большой пьяница при жизни, Л. обожествленъ китайцами по смерти, и его духъ поселятъ на звѣздахъ того же имени, носящей еще названіе цзю-синь, т. е. пьяная звѣзда.

Д. П.

Литамія — краткое молитвенное слово у католиковъ. Прототипомъ для нея послужили нѣкоторые псалмы, напримѣръ 118-й и 138-й. Л. совершаются обыкновенно во время церковныхъ процессій. Различаютъ малую и большую Л.; образецъ первой, подъ именемъ rogatio (rogatio—прошеніе, моленіе), данъ св. Мамертомъ (около 452 г.), второй—св. Лазаремъ миланскимъ (432—449) или Григоріемъ Великимъ. Главныя черты римско-католич. Л. удержались въ богослуженіи лютеранъ и моравскихъ братьевъ; у реформатовъ онѣ являются лишь въ видѣ исключенія.

Литая сталь (L'acier fondu, Flussstahl, cast steel).—Всякій ковкій желѣзный продуктъ, получаемый путемъ отливки, принятъ на заводахъ назыв. вообще Л. сталью. Такого опредѣленія мы будемъ здѣсь придерживаться, хотя многие дѣляютъ Л. металлъ, по способности его принимать или не принимать закалку, на Л. сталь (Flussstahl) и Л. желѣзо (Flusseisen; см. Классификація желѣзныхъ продуктовъ). Трудно опредѣлить начало получения Л. стали, но по всѣмъ вѣроятіямъ оно относится къ глубокой древности. Искусство готовить особый сортъ Л. стали, называемый *товано*, былъ извѣстенъ до начала XIV вѣка. Въ Индіи Л. сталь вупъ (Wootz) съ давнихъ временъ славилась своими превосходными качествами. Японцы знали уже нѣсколько вѣковъ тому назадъ способъ литья стали. Однако, въ литературѣ первыя свѣдѣнія о способѣ получения Л. стали встрѣчаемъ только въ 1720 г. въ сочиненіи Реомюра. Спустя 20 лѣтъ послѣ этого англійскій часовой мастеръ Веньяминъ Гунтсманъ (Huntzmann), нуждаясь въ болѣе однородномъ для дружить металлѣ, чѣмъ сварной, привозимый изъ Германіи, рядомъ долгихъ опытовъ получилъ Л. сталь посредствомъ переплавки въ тиглѣ кусковъ сварочной стали. Въ 1740 г. онъ основалъ первую сталелитейную фабрику въ Хандсвортѣ, близъ Шеффилда, и положилъ начало тигельному производству. Не смотря на то, что способы получения литого металла держались въ секретѣ, и не смотря на трудность полученія хорошихъ огнеупорныхъ тиглей, этотъ способъ развивался все больше и больше. Однако, по своей доро-

говизнѣ тигельное производство могло быть достояніемъ только самыхъ большихъ заводовъ и Л. сталь не могла концентрироваться съ сварочными желѣзомъ. Наконецъ, въ 50-хъ годахъ появляется новый способъ получения стали, посредствомъ обезуглероживанія расплавленнаго чугуна вдуваемымъ воздухомъ по способу Бессемера. Простота самаго способа, быстрота процесса, а также возможность получить въ большихъ массахъ дешевый и хорошихъ качествъ металлъ были причиной, что бессемеровскій способъ сразу завоевалъ себѣ прочное мѣсто въ техникѣ и далъ начало новой эпохѣ не только въ металлургіи жалѣза, но и вообще въ строительномъ дѣлѣ. На рельсы, башажи, суда, мосты и фермы шла новая сталь, замѣнивъ желѣзо. Старое желѣзо заваливало всѣ рынки, пока не явилась возможность перерабатывать его въ годный продуктъ по новому способу Мартена. Оба эти способа, развиваясь и постоянно совершенствуясь, дали возможность получать въ большомъ количествѣ металлъ, пригодный для всѣхъ примѣненій въ техникѣ. Превосходныя качества мартемовской стали, при небольшихъ затратахъ на устройство приспособленій для производства, позволяютъ съ выгодой даже на маленькихъ механическихъ заводахъ имѣть свое сталелитейную. Отлить болванку въ двѣ или три тысячи пудовъ въ настоящее время не представляетъ большихъ затрудненій, а полученіе плотнаго безупривстаго металла позволяетъ замѣнить имъ въ фасонныхъ отливкахъ хрупкій чугунъ. Раньше для изготовленія предмета большихъ размѣровъ нужно было соединять посредствомъ сварки множество мелкихъ желѣзныхъ кусковъ, что требовало многихъ нагрѣвовъ и долгой работы. Въ настоящее время такую вещь молотъ или ковальный прессъ приготовляетъ изъ отлитой болванки въ одинъ или два нагрѣва. При этомъ металлъ не содержитъ несваренныхъ мѣстъ и шлаковъ, этихъ неотлучныхъ спутниковъ сварного продукта. Эти недостатки очень ясно обнаруживаются на отшлифованной поверхности образца, послѣ вытравленія разбавленной кислотой, и служатъ отличительнымъ признакомъ сварного или пудлинговаго продукта отъ литого металла. Кроме того, сварное желѣзо въ наломѣ представляетъ всегда болѣе или менѣе волокнистое сложеніе, образованіе котораго содѣйствуетъ большому содержанію механически примѣшанныхъ шлаковъ, въ литомъ же металлѣ изломъ кристаллическій. Благодаря такому болѣе однородному сложенію, Л. сталь обладаетъ другими свойствами, сравнительно съ сварной. При одинаковой твердости того и другого металла, Л. сталь отличается болѣею вязкостью, упругостью, сопротивленіемъ разрыву и удлиненіемъ при вытягиваніи; такъ напримѣръ:

	Содержаніе углерода	Пределъ упругости въ кг/см. кв.	Сопротивл. разрыву на кв. см.	Удлинен. въ %	Удлиненіе въ %
Пудлинговая сталь . . .	0,41%	2000	4100	8	7,785
Бессемеровская сталь	0,40%	2500	5200	21%	7,8511

Но за то магнитныя свойства, электровозбудительная сила и способность свариваться проявляются въ Л. стали слабѣе. Это послѣднее обстоятельство тоже можно приписать отсутствію шлаковъ, которые въ сварномъ продуктѣ предохраняютъ соединяемыя поверхности отъ окисленія желѣза; по этой же причинѣ Л. сталь при накаливаніи подвергается легче перегрѣву. Кроме того, при холодной обработкѣ внутреннія частичныя напряжения выступаютъ сильнѣе. Всѣ эти различія вызваны, главнымъ образомъ, частичнымъ сложеніемъ стали, т. е. группировкой частицъ, которая совершается при затвердѣваніи жидкой стали и перегруппировкой, проходящей при дальнѣйшей металлургической обработкѣ. Вообще сталь, а по-этому и сталь Л., представляетъ собою часть химическое, частью механическое соединеніе желѣза съ углеродомъ и другими примѣсями, какъ напр. кремнѣмъ, марганцемъ, фосфоромъ, сѣрой и т. п. Однѣ изъ этихъ примѣсей попадаютъ въ сталь изъ чугуна или топлива, другія же вслѣдствіе необходимости ихъ прибавки при процессахъ полученія Л. стали. Каждое изъ этихъ тѣлъ оказываетъ влияние на свойства стали въ зависимости отъ его количества, природы и, главнымъ образомъ, отъ ихъ взаимодѣйствія. Но такъ какъ въ стали всегда находится нѣсколько примѣсей, то при опредѣленіи влияния какой нибудь изъ нихъ въ отдѣльности встрѣчаются большія затрудненія, а потому, не смотря на многочисленныя опыты и изслѣдованія, вопросъ о влияніи химическихъ элемен-

товъ на сталь нельзя считать рѣшеннымъ. Больше важнымъ и самостоятельнымъ влияніемъ на свойства стали отличается углеродъ. Онъ сообщаетъ стали способность приобретать большую твердость и упругость помощью закалки и отпуска. Другія примѣси могутъ только усиливать или уменьшать эту способность, но при отсутствіи углерода никакая другая примѣсь не можетъ оказать подобнаго влияния на сталь. Это особенное свойство углерода зависитъ отъ термическихъ условій, при которыхъ онъ мѣняетъ свое состояніе, превращаясь въ *ферритъ* или въ *углеродъ закала*, а вмѣстѣ съ тѣмъ содѣйствуетъ также аллотропическому превращенію желѣза въ стали изъ мягкаго состоянія желѣза α въ твердое желѣзо β и обратно (см. Критическія точки желѣзныхъ продуктовъ). Въ первомъ случаѣ получается сталь твердая, закаленная, во второмъ — мягкая, отпущенная. Но въ послѣднее время, по изслѣдованіямъ Робертсъ-Остена и Осмонда, оказалось, что мѣніе углерода ограничивается только замедленіемъ перехода желѣза β въ α , т. е. что углеродъ понижаетъ начальную температуру превращенія, и сталь при быстромъ охлажденіи получаетъ закалку. Такую же роль играютъ при охлажденіи стали и другія примѣси, съ той только разницей, что однѣ дѣйствуютъ какъ углеродъ, замедляющимъ образомъ, другія же ускоряютъ превращеніе желѣза β въ α . Къ первой группѣ принадлежатъ тѣ элементы, которыхъ атомный объемъ меньше объема атома желѣза, во второй — элементы съ большимъ удѣльнымъ объемомъ

I группа:	
Углеродъ . . .	Атомный объемъ = 8,6
Вольфрамъ . . .	> > 4,1
Никкель . . .	> > 6,7
Марганецъ . . .	> > 6,9
Мѣдь . . .	> > 7,1
Желѣзо . . .	> > 7,2

II группа:	
Хромъ . . .	Атомный объемъ = 7,7
Вольфрамъ . . .	> > 9,6
Кремній . . .	> > 11,2
Мышьякъ . . .	> > 13,2
Фосфоръ . . .	> > 13,5
Сѣра . . .	> > 13,7

При этомъ влияніи примѣси тѣмъ сильнѣе, чѣмъ больше отличается объемъ ея атома отъ атомнаго объема желѣза, и наоборотъ. Зависимость отъ атомнаго объема сперва была найдена Робертсъ-Остеномъ для сплавовъ золота съ мѣдью, а потомъ Осмондомъ примѣнялъ ее въ сплавахъ желѣза. Съ увеличеніемъ содержанія углерода въ Л. стали увеличивается ея твердость, упругость, сопротивление изгибу, разрыву, скручиванію, но вмѣстѣ съ тѣмъ уменьшается гибкость, вязкость, тягучесть, а также и удѣльный вѣсъ Л. стали, какъ показано въ слѣдующей таблицѣ:

Содержаніе углерода.	Пределъ упругости въ кг. на кв. мм.	Сопротивленіе разрыву въ кг. на кв. мм.	Удлиненіе при разрывѣ въ %.	Смѣщеніе поперечнаго сѣченія при разрывѣ въ %.	Удѣльный вѣсъ.
0,14	20,50	44,30	21,8	49,2	7,9219
0,19	33,10	47,85	20,1	41,6	7,8784
0,46	34,50	58,50	18,1	30,5	7,8711
0,54	84,90	55,60	17,8	32,8	7,8622
0,66	87,45	62,95	13,7	19,7	7,8580
0,78	37,50	64,70	11,4	19,1	7,8434
0,87	42,90	73,35	8,1	16,4	7,8878
0,96	48,70	83,05	6,6	10,0	7,8290

Подобнымъ же свойствомъ отличается марганецъ, только въ меньшей степени. Онъ увеличиваетъ больше пределъ упругости, чѣмъ сопротивление разрыву. Въ малоуглеродистой стали марганецъ увеличиваетъ вязкость, и при значительномъ содержаніи углерода онъ придаетъ стали хрупкость и уменьшаетъ удлиненіе. Содержаніе марганца въ мягкихъ сортахъ допускается отъ 0,5—0,8%; въ среднихъ 0,4 до 0,6%; въ твердыхъ—не выше 0,3%; при высокихъ содержаніяхъ марганца, выше 0,5%, сталь получаетъ особые свойства (см. Марганцовистая сталь). Кремній вообще считается опаснымъ врагомъ Л. стали и старается избѣгать его присутствія въ количествахъ выше 1/4%. При небольшомъ же содержаніи онъ оказываетъ даже благоприятное влияние на качество Л. стали, увеличивая ея прочность безъ замѣтнаго уменьшенія вязкости металла. Съ возрастаніемъ содержанія углерода влияние кремнія усиливается; сталь дѣлается хрупче и ея ковкость при высокой температурѣ уменьшается. Въ хорошей тигельной стали содержаніе кремнія не должно превышать 0,2%; въ бессемеровской и мартеновской стали обыкновенно его содержаніе ниже 0,1%. При отливѣ присутствие кремнія дѣйствуетъ, какъ усло-

ковтель, при чем отношение содержания кремния к марганцу должно быть как 3: 4,5. Самым опасным врагом Л. стали считается фосфор, который придает ей хладноломкость, т. е. хрупкость в холодном состоянии. Особенно вредное влияние фосфора на сталь оказывается при температурах ниже 0°; при высоких же температурах нагрева фосфористая сталь имеет большую способность к кристаллизации и тогда хрупкость ее еще больше увеличивается. Количество допускаемого содержания фосфора зависит от содержания углерода в стали. Вообще в хороших сортах стали содержание фосфора не должно превышать 0,05%. Присутствие марганца в некоторой степени ослабляет действие фосфора. Присутствие серы сообщает Л. стали при ее обработке в расплавленном состоянии свойства красноломкости; крайний предел содержания серы не больше 0,03%. При фасонных отливках, неподвергающихся проковке, содержание серы может быть допущено гораздо выше. Подобным образом действует и мідь на сталь, только в более слабой степени. Хром и вольфрам прибавляются для приготовления специальных сортов стали; они придают стали большую твердость, особенно в присутствии углерода. Сталь, содержащая около 2% вольфрама, обладает такой твердостью, что не требует закалки. При нагревании хром и вольфрам способствуют кристаллизации и перегреву болванки; при закалке вызывают сильную внутреннюю натяжку. Снарядная сталь заключает хрома около 1,5—2,5%. Никель оказывает очень полезное влияние; при небольшом содержании углерода в стали он увеличивает вязкость металла, а после закалки сильно повышается его упругость, с увеличением же углерода вязкость значительно понижается. В последнее время никелевую сталь с успехом начали применять для брони (см. Никелевая сталь). Алюминий употребляется только как успокоитель при отливке, для получения плотной безупыристой стали. По своей легкой окисляемости он почти весь выгорает и потому на сталь не оказывает влияния. Эти различные, по своему качеству, сорта стали могут быть изготовлены или посредством переплавки в тиглях, так назыв. *тигельный* способ, или окислением расплавленного чугуна вдуванием воздуха — *бессемеровский* способ, или, наконец, посредством сплавления чугуна с железом в газовых печах — *мартеновский* способ. Полученная одним из этих способов жидкая сталь разливается в чугунные или земляные формы, в которых она застывает в видъ цѣльных слитков (болванок) или в видъ готового изделия (фасонные отливки).

1. Тигельный способ. Тигельная сталь получается переплавкой в тиглях пудлинговой, кричной или другой какойнибудь стали. Для этого сперва прокатывают сталь различной твердости и разрезают ее на мелкие кусочки, потом составляют шихту, переплавляют ее в огнеупорных тиглях и жидкую сталь сливают в формы (изложницы), где она застывает. Полученная болванка поступает

в дальнейшую обработку (см. Ковка). Для плавки стали устраиваются самодувные горна (фиг. 2, табл. 1); каждый горн дѣлается на 2 или 4 тигля, или же плавку ведут в регенеративных печах Сименса (ф. 1, 3), состоящих из нескольких плавильных пространств, на 4—8 тиглей каждое. Тигли (ф. 1, 1), вместимостью (около 300 куб. дм.) на два пуда стали, готовятся из огнеупорной глины, к которой иногда прибавляют графит. Топливом служат каменный или древесный уголь, торф, чаще всего кокс. В 4-х местных горнах на 1 пуд стали расходуется от 2½ до 3 пд. кокса или от 6—9 пд. древесного угля. В газовых печах на пуд стали идет около 1,5 пд. камен. угля. Тигли выдерживают в горнах 1—2 плавки, в газовых 3—6. Процесс переплавки в тиглях очень прост. На колосники подогретого горна ставят глиняные поддонники, а на них тигли. Пространство между тиглями засыпают коксом. В тигли кладут шихту и закрывают их крышками, снабженными отверстиями для наблюдения за ходом плавки. Плавка продолжается около 4 час. Расплавленной стали дают время выстояться, а потом вынимают тигли особыми клещами и переносят их в литой ямъ, где помещаются изложницы. По дороговизне этого способа для шихты употребляются материалы самых высоких качеств. До последнего времени почти единственным материалом служила цементная и пудлинговая сталь. Для получения твердой инструментальной стали в шихту прибавляется еще чистый рафинированный, а иногда и зеркальный чугун или же плавят мягкое пудлинговое железо с прибавкой древесного угля. На мягкую сталь берут более мягкие сорта пудлинговой стали вместе с железом. Во всех этих случаях процесс состоит только в переплавке металла в тигль. Чаще всего берут такой состав шихты, при котором в тигль совершается более сложный процесс. Так, напр., по способу Уацуса шихта состоит из чугуна, железной руды и перекиси марганца; Обухов предложил шихту из пудлинговой стали, рафинированного чугуна и магнитного железняка, с прибавлением марганца в видъ перекиси марганца или зеркального чугуна; по Мюшету, железо сплавляется в тигль с древесным углем, количество которого зависит от желаемой твердости стали. В первых двух способах, кроме плавения, происходит еще процесс окисления чугуна (свѣжвание) и обезуглероживания металла, в последнем же цементация железа. Сюда можно еще отнести старый способ индусов для получения дамасской стали (*булата*), которая получалась сплавлением в тигль кусковъ железа со стеблями растения *Cassia* (для введения углерода). Вообще плавку в тигль можно раздѣлить на 3 периода: 1) расплавление чугуна и растворение в немъ стали и железа; при этом руда вызывает образование шлака, который действует окислительным образом на кремний, марганец, а также и на железо; 2) обезуглероживание металла на счет кислорода руды;

3) периодъ послѣванія, во время котораго происходитъ восстановление желѣза изъ шлака на счетъ углерода стѣнокъ тигля, а также восстанавливается часть кремнія, который переходитъ въ металл. На составъ стали всегда оказываютъ влияние, стѣнки тиглей, особенно графитовыхъ изъ которыхъ часть углерода и кремнія переходитъ въ металл. Такъ, напр., твердая инструментальная сталь съ 0,06% кремнія послѣ переплавки въ глиняномъ тиглѣ содержала 0,23%, а въ графитовомъ 0,24% кремнія. Бессемеровская сталь съ 0,25% углерода и 0,06 кремнія послѣ переплавки въ графитовомъ тиглѣ содержала 0,63% углерода и 0,21% кремнія. Продолжительность операции главнымъ образомъ зависитъ отъ состава шихты, а также отъ горючаго материала и устройства горна. На Обуховскомъ заводѣ плавка продолжается около 4 часовъ; при шихтѣ Ухадуса отъ 2½—3 часовъ; изъ мягкой стали отъ 4—5 часовъ, а изъ желѣза еще больше. На Обуховскомъ заводѣ тигельная сталь получается 4 сортавъ.

	Содержан. угле- рода въ %	Прочность упру- гости въ нр. на кв. мм.	Сопротивл. рас- тязу въ нр. на кв. мм.	Удлинен. въ %
Твердая инструм. незакален.	0,75—1	40	85	14
послѣ закала.	—	120	160	6
Твердая кольцевая незакален.	0,6—0,7	85	70	15
послѣ закала.	—	100	180	9
Средн. твердая ору- дья: незакален.	0,5—0,6	80	60	18
послѣ закала.	—	75	100	11
Мягкая трубн. не- закаленная	0,4—0,5	25	50	20
послѣ закала.	—	50	80	14

Въ послѣднее время готовятъ спеціальныя сорта стали, прибавляя къ шихтѣ хромъ, вольфрамъ, никель и т. п. Такие сорта обладаютъ большою прочностью и упругостью и употребляются главнымъ образомъ для инструментовъ и броневой снарядовъ. Для удешевленія тигельной стали (стоимость ея около 4 р. за пд. въ болванкѣ) получаютъ ее изъ бессемеровской или мартеновской, вмѣсто пудлинговой, но все таки стоимость ея выходитъ гораздо дороже послѣднихъ. На Обуховскомъ заводѣ всѣ составныя части орудій готовятъ еще исключительно изъ тигельной стали, однако, за границей съ большимъ успѣхомъ дѣлаютъ уже орудія изъ мартеновской стали и въ недалекомъ будущемъ въ тигляхъ будутъ получать только спеціальныя сорта и инструментальную сталь.

II. Бессемеровскій способъ. Принципъ употребленія воздуха для обезуглероживанія и рафинирования чугуна, какъ это имѣетъ мѣсто при бессемерованіи, давно уже знали индусы и японцы. Въ половинѣ этого столѣтія извѣстны также многія попытки въ этомъ направленіи, какъ, наприимѣръ, способъ Кляя (Clay) и Джиллберта Мартина. Честь полученія Л.

стали вдуваніемъ воздуха черезъ расплавленный чугунъ принадлежатъ англичанину Герриху Бессемеру, который въ 1855 г. взялъ на этотъ способъ первую привилегію. Первые пробы, произведенныя изобрѣтателемъ на заводахъ Great-Northern и въ Dowlais, не удались хорошимъ результатомъ. Благодаря его настойчивости и разнымъ улучшениямъ, вскорѣ оказалось возможнымъ довольно большую массу чугуна сразу передѣлывать въ особые сосуды и получать сталь въ видѣ болванокъ. Металлъ Бессемера въ началѣ не только не приобрѣлъ къ себѣ довѣрія заводчиковъ, но вызвалъ массу нападокъ. Однако, результаты показали, что новый процессъ представляетъ простѣйшій, самый дешевый и, въ то же время, вѣрный путь для получения большихъ массъ стали. Въ этомъ отношеніи большую услугу Бессемеру оказало примѣненіе Мюшетоу зеркалаго чугуна для устраненія растворенныхъ въ расплавленномъ желѣзѣ окисловъ. Это изобрѣтеніе Корта (пудлингованіе) въ послѣднихъ годахъ прошлаго столѣтія послужило началомъ желѣзной эпохи, такъ способъ Бессемера можно считать началомъ новой эпохи — стальной. Этотъ способъ быстро распространялся и нашелъ обширное примѣненіе въ Европѣ и Америкѣ. Въ началѣ 70-хъ гг. въ Швеціи, на 14 заводахъ, работало уже слишкомъ 30 ретортъ, въ Англійи около 40, въ Франціи 31. Въ Германіи на одномъ заводѣ Круппа (въ Эссенѣ) дѣйствовали 22 реторты. При 2-хъ пятитонныхъ ретортахъ нѣкоторые заводы Америки получали до 350 тоннъ стали въ сутки. Это даетъ понятіе, какъ велика производительность ретортъ. Въ Россіи первые опыты начаты на Воткинскомъ заводѣ, въ 1868 году. Опыты какъ этого, такъ и Тагильскихъ заводовъ не повели къ успѣхамъ, и потому началомъ бессемеровскаго производства въ Россіи надо считать 1872 г., когда Обуховскій сталелитейный заводъ построилъ бессемеровскую мастерскую съ 2-ми пятитонными ретортами, которыми, благодаря трудамъ и изслѣдованіямъ Д. К. Чернова, могли производить сталь промышленнымъ образомъ. Спустя нѣсколько лѣтъ устроили бессемерованіе на Путиловскомъ заводѣ, потомъ на Брянскомъ, Варшавскомъ, Демидовскомъ, Ново-Сандиинскомъ, Катавъ-Ивановскомъ и на Каменскомъ заводахъ. Въ настоящее время въ Петербургѣ строятся реторты съ маленькими насадками, на Балтійскомъ и Франко-русскомъ заводахъ.

Въ главныхъ чертахъ бессемерованіе стали заключается въ обезуглероживаніи расплавленнаго чугуна посредствомъ сильно сжатого воздуха, вдуваемаго въ особой формы сосудъ, называемый *ретортой* или *конверторомъ*. Проходящій черезъ весь слой жидкаго чугуна кислородъ воздуха окисляетъ кремній, углеродъ и марганецъ, а также отчасти и желѣзо, съ большимъ выдѣленіемъ тепла, сильно повышающимъ температуру металла. Одни изъ продуктовъ сгорания уходятъ чрезъ горло реторты, другіе же образуютъ шлакъ, всплывающій на

поверхность металлической ванны. Чугунъ, лишаясь постепенно углерода и другихъ примѣсей, переходитъ въ почти чистое жельзо. Тогда, чтобы приготовить желаемой твердости сталь, добавляютъ въ реторту, для обуглероживанія металла; определенное количество расплавленнаго зеркальнаго чугуна; полученную такимъ образомъ сталь разливаютъ по формамъ, въ которыхъ она застываетъ. Поэтому способъ бессемерованія состоитъ изъ трехъ операций: а) расплавленія чугуна, б) продувки въ ретортѣ и с) обуглероживанія металла.

а) *Расплавление чугуна.* Въ зависимости отъ мѣстныхъ условій, расплавленный чугунъ для передѣла въ сталь или прямо спускаютъ изъ домны въ реторту, или же переплавляютъ его въ вагранкахъ, а иногда въ пламенныхъ печахъ. Составъ употребляемаго для бессемерованія чугуна зависитъ отъ способа веденія самого процесса. Для кислаго способа, т. е. при кремнистой футировкѣ стѣнокъ реторты, чугунъ не долженъ заключать въ себѣ фосфора, который въ присутствіи кремнистыхъ шлаковъ въ выдѣляется изъ металла. При доломитовой набойкѣ реторты фосфоръ легко удаляется и потому для основного способа (см. ниже) примѣнимъ фосфористый чугунъ. Чугунъ всегда долженъ содержать нѣкоторое количество кремнія, который при сгораніи во время процесса выдѣляетъ большое количество теплоты. Одинъ кг. кремнія при сгораніи въ кремневую кислоту развиваетъ 7830 ед. теп., а возвышеніе температуры, произведенное сгораніемъ одного процента кремнія равняется 300° Ц. Съ этой цѣлью для бессемерованія приготовляли раньше спеціальныя сорта чугуновъ съ большимъ содержаніемъ кремнія. Химическій составъ такихъ чугуновъ приведенъ въ слѣдующей таблицѣ:

Название чугуновъ.	Working-ton.	Harring-ton.	Saint-Jacques.	Le Creusot
Углерода	3,87	3,92	2,92	2,95
Марганца	0,1	0,07	3,13	3,86
Кремнія	2,38	3,17	4,66	1,51
Сѣры	0,01	0,06	0,07	0,05
Фосфора	слѣды	0,05	слѣды	0,11
Мѣди	н	ѣ	т	ь
Жельза	93,33	92,78	87,81	91,08

Въ настоящее время чугунъ перегрѣваютъ при переплавкѣ въ вагранкѣ и этимъ даютъ возможность пользоваться чугуномъ съ меньшимъ содержаніемъ кремнія (около 1%). Такъ напр. на Обуховскомъ заводѣ ведутъ процессъ на одномъ уральскомъ, саткинскомъ чугунѣ, составъ котораго: 3,78% углерода, 0,81% кремнія, 0,53% марганца и 0,05% фосфора. Къ болѣе кремнистымъ чугунамъ прибавляютъ соответственное количество стального лому, а при содержаніи меньше 1% кремнія добавляютъ феррокремнія. Марганецъ замедляетъ ходъ процесса, но за то уменьшаетъ угаръ металла, влияетъ на разжиженіе шлаковъ и удаленіе сѣры. Вообще при кислотъ способѣ для успѣшнаго хода процесса довольствуются слѣдующимъ составомъ чугуна, поступающаго въ реторту: 0,8—1% кремнія, 0,6—1% марганца и фосфора не выше 0,04%. Однако, при

составленіи шихты надо принять въ расчетъ, что во время расплавленія чугуна въ вагранкѣ выгораетъ отъ 20 до 25% кремнія и марганца, а въ пламенныхъ печахъ еще больше. Для переплавки бессемеровскаго чугуна устраиваютъ такія же вагранки, какъ и для литейнаго (см. Вагранки). Онѣ должны въ короткій промежутокъ времени доставлять большое количество чугуна; давать чугунъ хорошо перегрѣтый; выдерживать безъ починки много плавовъ и расходовать мало топлива. Самыя удобныя въ этомъ отношеніи оказываются вагранки системы Кригара. Воздухъ вдувается въ вагранку или воздуходувной машиной или, чаще вентиляторомъ, изъ конкы употребительнѣе вентиляторъ системы Рута. Топливомъ служитъ исключительно коксъ. Передавка чугуна въ вагранкѣ совершается такимъ же образомъ, какъ и для чугунныхъ отливокъ. Для спеціальныхъ сортовъ стали каждую шихту сплавляютъ отдѣльно, расплавленный чугунъ спускаютъ по желобу въ реторту. При производствѣ же одного сорта стали, напр. для рельсовъ плавку въ вагранкѣ ведутъ непрерывно. Величина каждой калюши 1000—1100 кгр. чугуна на 120—150 кгр. коксу. Скопившійся внизу вагранки жидкій чугунъ спускаютъ время отъ времени въ ковшъ и переносятъ его посредствомъ крана къ ретортѣ. Для расплавленія 5 тоннъ чугуна требуется отъ ¼ до 1 часа. Расходъ кокса около 200 кгр. на тонну чугуна. При переплавкѣ чугуна въ пламенныхъ печахъ расходъ горючаго гораздо больше и угаръ металла болѣе значительный. Поэтому къ отражательнымъ печамъ прибѣгаютъ только въ исключительныхъ случаяхъ, когда не имѣется безусловно чистаго кокса для вагранокъ. Количество вагранокъ или пламенныхъ печей зависитъ отъ числа и производительности ретортъ. При небольшомъ производствѣ достаточно 2, нѣрѣдко ихъ ставятъ 4, 6 и даже 8. Кромѣ вышеупомянутыхъ приборовъ для расплавленія шихты нужно имѣть еще двѣ маленькія вагранки для расплавленія зеркальнаго чугуна, который прибавляютъ для обуглероживанія металла послѣ конца операціи (см. ниже). Вместимость такой вагранки отъ 60—75 пудовъ, время плавки около ½ часа.

б) *Продувка* или переработка чугуна на сталь совершается въ ретортѣ или конверторѣ. Форма реторты подвергалась различнымъ видоизмѣненіямъ. На ф. 1, 4 представленъ аппаратъ, въ которомъ Бессемеръ дѣлалъ первые свои опыты въ 1855 г. Въ тиглѣ, находящемся внутри печи, онъ расплавлялъ 10—12 фн. чугуна; черезъ трубку *a* вгонялъ воздухъ и выпускалъ металлъ черезъ отверстіе *r*. Фиг. 1, 5 представляетъ болѣе усовершенствованный аппаратъ, въ который черезъ отверстіе *a* вливался расплавленный чугунъ. Воздухъ изъ воздушной коробки *d* поступалъ трубами *b* въ боковыя фурмы; отверстіе *c* служитъ для выпуска металла, *f*—для выхода газовъ. Потомъ былъ построенъ вращающійся сосудъ (фиг. 1, 6 и 7), въ который воздухъ проходилъ снизу. Въ 1861 г. пробовали вдувать воздухъ черезъ особую трубку *a* (ф. 1, 8). Потомъ были сдѣланы также опыты въ вращающейся ретортѣ съ бо-

ковыми фурмами (ф. I, 15). Наконец, Бессемерь придаёт реторты форму, доказанную на фиг. 10 (с ручным проводом), и эта форма с небольшими видоизменениями осталась по настоящее время. Реторта состоит из двух частей: цилиндрического или полусферического корпуса *A* (ф. I, 13), который оканчивается наверху открытой конической насадкой *B*, называемой горлом, и отъемного дна или днища *C*. Последнее соединяется с корпусом посредством болтов. Корпус сделан из прочного листового железа и вымазан внутри огнеупорной массой. Он вращается на двух цапфах, из них одна пустотная проводит сгущенный воздух, — по трубе *g*, в реторту, а на другую надета шестерня, которая соединяется с приводом гидравлического двигателя. Отъемное днище состоит из воздуходувной коробки *D* и из дна *C* с отверстиями, куда вставляются фурмы. Фурмы изготовляют из огнеупорной глины; они имеют форму усеченного конуса с несколькими каналами для прохода воздуха (ф. I, 9). Пространство между фурмами затрамбовано огнеупорной массой, или же их вставляют в отдельные кирпичи (ф. I, 11), которые связаны между собою замазкой. Приготовленное таким образом днище накладывают на корпус реторты, прикрывают болтами и замазывают стык между ними внутри реторты огнеупорной массой. Гораздо практичнее устроено днище системы Голлея, где между днищем и стенкой реторты оставлен промежуток, который снаружи заполняется комками огнеупорной массы (ф. I, 12). Фурма и окружающая их масса подвергаются сильному выгоранию и выдерживают только 12—16 плавок, после которых реторту надо остановить, снять днище и поставить новое. В днище Голлея такая перемена совершается с помощью гидравлического приспособления очень быстро, без охлаждения реторты. Количество фурм и диаметр фурменных отверстий зависят от вместимости реторты и давления воздуха.

Следующая таблица показывает эти размеры на разных заводах.

Обух. зав.	Число реторт в топе.	Число отверстий в фурмах.	Площадь отверстия в кв. дм.	Диаметр отверстия в дм.	На 1 тонну металла сапого дм. отгор.
Обух. зав.	5	84	14,7	$\frac{1}{2}$	2,94
Креве	5	144	15,59	$\frac{3}{8}$	3,18
Dowlais	5	156	17,22	$\frac{3}{8}$	3,44
Heft	2	42	3,66	$\frac{1}{2}$	1,83
Königshütte	3	49	2,40	$\frac{1}{4}$	0,80.

Набойка внутри реторты делается из сильно огнеупорного материала, как напр. из кварца с небольшой прибавкой глины. В Англии находится особый песчаник, называемый *ганистром*, содержащий кремнезема 93%, глины 4%, окиси железа 1—2% и других примесей около 1%. Из размельченного и смоченного водой ганистра изготовляют массу, и ею вымазывают внутри реторты. Толщина такой огнеупорной футу-

ровки около 10 дм. Чаще всего реторту вымазывают кирпичем, на который намазывают слой ганистра, толщиной около 3 дм. Свѣжую набойку сверху просушивают, потому сильно прокаливают, при чем масса спекается, шлакуется и образует прочную футировку, которая в состоянии выдерживает несколько сот операций без ремонта. Вместимость реторты зависит от количества перерабатываемого сырья чугуна, которое колеблется от 3 до 15 тонн, но чаще всего устраивают реторты для передѣла 5—6 тонн чугуна. Внутренний объем реторты в 10 раз больше объема жидкого чугуна. Внутренний диаметр корпуса 5—6 тонн реторты диаметр от 1,7 до 2 м., при высоте ее около 4 м. При больших ретортах диаметр доходит до 2,7 м. при 5 м. высоты. Средний диаметр нижней части реторты, по Дурре, определяется формулой $D = \sqrt{0,807 \cdot t}$ метра, где t величина насадки в тоннах. Сгущенный воздух доставляют воздуходушными машинами, которые бывают различных систем и типов. Прежде устраивали горизонтальными, теперь встречаются чаще вертикальными машинами, с холодильником или без него. Количество воздуха, потребное при бессемеровании для превращения чугуна в желѣзо, зависит от состава чугуна и его количества. В среднем можно считать 300 куб. м. воздуха на тонну чугуна. При коэффициент полезного действия в 60%, машина должна доставлять на каждую тонну чугуна около 500 куб. м. воздуха. В большинстве случаев машина доставляет от 150—250 куб. м. воздуха в минуту при давлении от $1\frac{1}{2}$ —8 атмосферы. Поворачивание реторты, а также подъем материалов и кранов совершается гидравлическим давлением. Раскаленную до-бѣла реторту поворачивают в горизонтальное положение и спускают в нее из вагранки перешлавленный чугун. Затем реторту приводят в вертикальное положение, при чем открывается воздушный клапан *K* (ф. I, 13) и сгущенный воздух проходит по трубе *g* в воздушную коробку, а оттуда через фурмы во внутрь реторты. В началѣ процесса, первые 2—5 минут, из горла реторты вылетают одни только искры, пламени нѣтъ, шум небольшой и во все время этого первого периода манометр показывает давление воздуха около 20 фн. на квадратный дюйм. В следующем периодѣ, продолжающемся от 2 до 3 минут, шум постепенно увеличивается, показывается пламя, которое делается все свѣтлѣе и длиннѣе; давление воздуха падает на 2—3 фн. Через 5—8 минут от начала процесса пламя делается неровным, бурливым и взрывчатым; взрывы сопровождаются выбрасыванием частиц металла и шлака; иногда из горла с шумом и треском хлещут цѣпья массы огненной лавы. По истечении 2—3 минут выбрасывание останавливается, шум делается ровнѣе, пламя чище и прозрачнѣе. Наконец, шум начинает падать, пламя укорачивается и темнѣет, что указывает на приближающийся конец 3-го и послѣдняго периода. Реторту поворачивают в горизонтальное положение, при чем воздушный клапан запирается и прекращается при-

ток воздуха. Из малой вагранки спускают по желобу зеркальный чугуны и через 1—2 минуты готовую сталь переливают из реторты в разливочный чан. Упомянутые явления изменяются в зависимости от состава шихты, степени перегрева чугуна в вагранке, нагрева реторты и т. п. От этих условий зависит ход процесса, который может быть нормальным, холодным или горячим. Каждому из них соответствуют особые характерные признаки, над которыми останавливаться здесь не место, но для техника, ведущего операцию, изучение их имеет большое значение. Увеличивая или уменьшая количество вдуваемого воздуха, можно горячий или холодный процесс привести к нормальному.

Своевременная остановка процесса имеют очень важное влияние на качество стали. Если реторту повернуть не во время, то можно получить или недодутый металл, в котором еще остались несгоревшие примеси, или—передутый, заключающий в себя много окислов железа. В первом случае, заранее подготовленная прибавка зеркального чугуна еще больше увеличивает содержание примесей и металл получается тверже чем следует, во втором же—наоборот. В последнем случае прибавка зеркального чугуна может оказаться недостаточной для раскисления металла, вследствие чего сталь получится краснотомкой. Наружные признаки конца процесса не всегда одинаково ясны, а при некотором составе чугуна, часто приводят в обман даже самый опытный анализ. Применение спектроскопа (см.) для анализа газов и пламени во время процесса принесло большую услугу бессемированию. Спектроскоп, помещенный в некотором удалении от реторты, в начале процесса и во все время 1-го периода показывает только постоянный спектр. При наступлении 2-го периода в спектр выступает яркая, желтая линия натрия D (100; табл. II) и она одна блещит до конца этого периода. С началом 3-го периода появляется в желтом поле линия β (106,3), а вслед за тем в красном группах α , β и линия L λ (63,9), принадлежащая металлу литию. Потом в зеленом поле группа ϵ (115—120) и линия 138,7 и 143,6 и в оранжевом γ (95,9) и т. д. Все эти линии принадлежат углероду, марганцу, кальцию, литию и другим телам, находящимся в чугуне и набойке реторты. Одновременно с уменьшением шума и падением пламени спектр темнеет, покрывается как бы вуалью, и вслед за тем начинают исчезать группы линий в порядке обратном их появлению, за исключением только желтой линии натрия и красной лития, которые остаются без изменения. Исчезновение спектра совершается в продолжение 4—6 секунд и дает очень ясное указание на конец процесса. Табл. II представляет спектр пламени в 3-й период процесса; диаграмма же изображает для ясности силу света отдельных линий и их группы. Чтобы выяснить все вышеупомянутые явления следует сперва ознакомиться с химической стороной процесса. Следующая таблица представляет анализы металла, взятого из ванны в различное время процесса.

	Чугун при су- ста в реторту	При возд- 2-го периода	Перед концом 3-го периода	После окончания процесса	После прибавки зеркального чу- гуна
Углерода . . .	8,98	2,645	0,949	0,087	0,234
Кремния . . .	1,96	0,443	0,112	0,028	0,033
Марганца . . .	8,460	1,645	0,429	0,118	0,189
Серы	0,018	с л а в д ы			
Фосфора . . .	0,040	0,040	0,045	0,045	0,044
Мяда	0,085	0,091	0,095	0,120	0,105

Из этой таблицы видно, что вначале окисляется только кремний и марганец, углерод же выгорает главным образом в 3-й период. Сера окисляется легко, особенно в присутствии значительного количества марганца; фосфор при окислении способен совсем не выделиться; процентное содержание его даже увеличивается, вследствие общего угара металла. Раньше принимали, что эти элементы прямо сгорают на счет кислорода воздуха. Однако, на основании дальнейших исследований, можно предположить, что при бессемеровании окисляется кислородом воздуха исключительно только железо, окислы которого действуют уже на кремний, марганец и углерод. Начальная темп. чугуна (ок. 1200°) недостаточна для выделения из него углерода, но она совершенно достаточна для сгорания кремния и марганца. Продукт сгорания этих элементов есть шлак, поэтому в начале процесса не замечается ни пламени, ни спектра. Спустя несколько минут, температура металла от окисления кремния повышается приблизительно на 200° и при ней начинает гореть углерод, что обнаруживается образованием обильного пламени. Пламя сначала то вспыхивает, то опять падает—показание, что кремний перебивает еще кислород угля. Но с постоянным возрастанием температуры, сродство углерода к кислороду сильно увеличивается, кремний уже почти не горит и наступает 3-й, так наз. *эруптивный* период выгорания углерода. Темп. в реторте в этом периоде выше 1660°. Эрупция при выгорании углерода зависит от того, выгорит ли весь кремний или же часть его осталась еще неокисленной. При отсутствии кремния горение углерода крайне энергично и вызывает сильное извержение; наоборот, присутствие кремния замедляет реакцию и горение углерода совершается спокойно. От сгорания при высокой температуре разных элементов чугуна и набойки выделяются из горла реторты газы, которые дают обильный линиями спектр. При конце процесса, когда выгорит почти весь углерод, уменьшается количество газов; укорачивается и пламя, вследствие чего линии спектра пропадают. В это время выгорают остатки кремния и марганца. Если металл доводится до совершенного обезуглероживания, то такой способ бессемерования называют *английским*. Образование окислов железа при этом способе требует прибавки зеркального чугуна, для раскисления и обуглероживания металла. В настоящее время он употребляется по-

всемъстно. Ходъ этого процесса изображенъ графически на прилагаемой диаграммѣ (1). При бессемерованіи сильно марганцовистыхъ чугуновъ, образованію окисловъ препятствуетъ остающийся марганецъ и въ этомъ случаѣ можно останавливать процессъ при желаемомъ содержаніи углерода въ металлической ваннѣ,

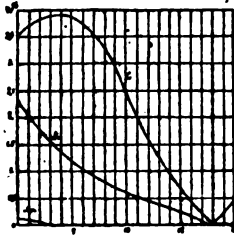

Фиг. 1.

безъ добавки зеркальнаго чугуна послѣ операціи. Этотъ способъ извѣстенъ п. назв. *шведскаго*. Для остановки процесса по этому способу руководствуются пробами металла и шлака изъ реторты, что сильно затрудняетъ веденіе процесса. Ходъ процесса по шведскому способу представляеть слѣдующая диаграмма (фиг. 2). Есть еще 3-й способъ, такъ называемый *нѣмецкій*. Онъ отличается отъ англійскаго меньшимъ содержаніемъ кремнія въ шихтѣ и сильнымъ перегрѣвомъ чугуна въ вагранкѣ. Вслѣдствіе этого сгораніе углерода начинается съ самаго начала процесса вмѣстѣ съ кремніемъ и оно совершается спокойно безъ изверженій. Кремній окисляется во все время процесса и даже по выдѣленіи всего углерода. По этому способу послѣ полного обезуглероживанія металла нужна еще нѣкоторая передувка его, какъ показываетъ слѣдующая диаграмма (фиг. 3). Способъ этотъ можно бы скорѣе назвать *русскимъ*, потому что Обуховскій заводъ, раньше Германіи, передѣлывалъ мало-кремнистые уральскіе чугуны съ предварительнымъ перегрѣвомъ ихъ въ вагранкѣ. На Ново-Саддинскомъ заводѣ тоже давно практикуется этотъ способъ. Чугунъ спускаютъ изъ домы въ отражательную печь, добавляют къ нему стального лома и сильно его перегрѣваютъ, вслѣдствіе чего извѣляются отъ перваго періода. Вся заслуга Германіи заключается въ теоретическомъ изслѣдованіи этого способа профессоромъ Мюллеромъ. Продолжительность процесса зависитъ главнымъ образомъ отъ состава шихты и отъ начальной температуры чугуна. Кремній сильно удлиняетъ 1-й періодъ; такъ, напр., при содержаніи въ шихтѣ

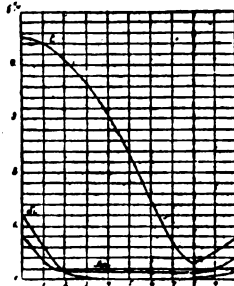

Фиг. 2.

2%, Si, первый періодъ продолжается отъ 6—9 минутъ, а весь процессъ отъ 15—30 минутъ при 1/2% кремнія весь процессъ длится отъ 7—9 мин., при чемъ первый періодъ продолжается только 1 минуту. Марганецъ замедляетъ процессъ, между тѣмъ тепловой эффектъ при его сгораніи небольшой; подобнымъ образомъ дѣйствуетъ и углеродъ. Поэтому чугунъ, заключающій въ себѣ только желѣзо и кремній, былъ бы самымъ идеальнымъ матеріаломъ для бессемерованія. Тогда не существовало бы всѣмъ 3-го періода, а вмѣстѣ съ тѣмъ и лишней траты металла. На Обуховскомъ заводѣ при содержаніи около 1% кремнія и 2/3% марганца, первый періодъ продолжается 2—4 минуты, второй 1 1/2—2 минуты, третій 4—5 минутъ. Общая продолжительность процесса 9—11 минутъ. Въ Англии, при сильно кремнистой шихтѣ, процессъ длится 15—20 минутъ, а иногда и 1/2 часа.

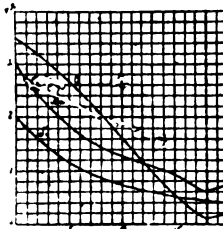

Фиг. 3.

с) *Обуглероживаніе металла*. Металлы, введенный почти до совершеннаго обезуглероживанія, содержатъ отъ 0,02 до 0,05% углерод и много растворенныхъ окисловъ желѣза. Чтобы придать металлу желаемую твердость и установить желѣзо, добавляютъ послѣ конца процесса расплавленный зеркальный чугунъ. На раскисленіе такого продукта требуются около 0,2% (по вѣсу насадки) металлическаго марганца. Для полученія стали съ содержаніемъ около 0,4% марганца надо ввести около 6% металлическаго марганца. Зеркальный чугунъ, употребляемый для бессемерованія, содержитъ отъ 10—16% марганца и всегда добавляется въ расплавленномъ состояніи. В нѣкоторыхъ заводахъ послѣ прибавки зеркальнаго чугуна металлъ передувать еще около 1/2 минуты. При такой операціи часть марганца и углерода выгораетъ напрасно. Для очень мягкихъ сортовъ стали добавляютъ въ куски одинъ ферро-марганецъ, съ содержаніемъ отъ 60—80% марганца и около 6% углерода. В случаѣ болѣе твердыхъ сортовъ, кромѣ зеркальнаго, добавляютъ еще рафинированный чугунъ. Чтобы получить очень твердые сорта приходится вводить много чугуна, а вмѣстѣ съ нимъ и ненужныхъ примѣсей, поэтому въ послѣднее время начали прибавлять къ металлу чистый углеродъ въ видѣ древеснаго угля, кокса или антрацита. Этотъ способъ, предложенный англичаниномъ Дерби (Darby), состоитъ въ томъ, что обуглероженный въ ретортѣ металлъ раскисляютъ добавкой ферро-марганца и потомъ переливаютъ въ ковша, въ которомъ идетъ мелкій коксъ или антрацитъ. На заводѣ Фениксъ, въ Вестфалии, изъ размельченнаго антрацита, смоченнаго известковымъ молокомъ, приготавливаютъ кирпичи, которые послѣ просушки укладываютъ на дно ковша и заливаютъ металломъ. Послѣ сильной пламенной реакціи, длящейся отъ 3—5 мин., обуглероженную сталь разливаютъ по изложницамъ. Въ зависимости отъ твердости стали, на 1000' кгр. металла, количество прибавляемыхъ угольныхъ кирпичей слѣдующее:

для 0,1 — 0,15% углерода 2,5—0,8 кгр. кирпич.
 > 0,15—0,2% > 3,0—3,5 >
 > 0,25—0,3% > 4,0—4,5 >

для 0,1 — 0,15% углерода 2,5—0,8 кгр. кирпич.
 > 0,15—0,2% > 3,0—3,5 >
 > 0,25—0,3% > 4,0—4,5 >

ЛИТАЯ СТАЛЬ. I.

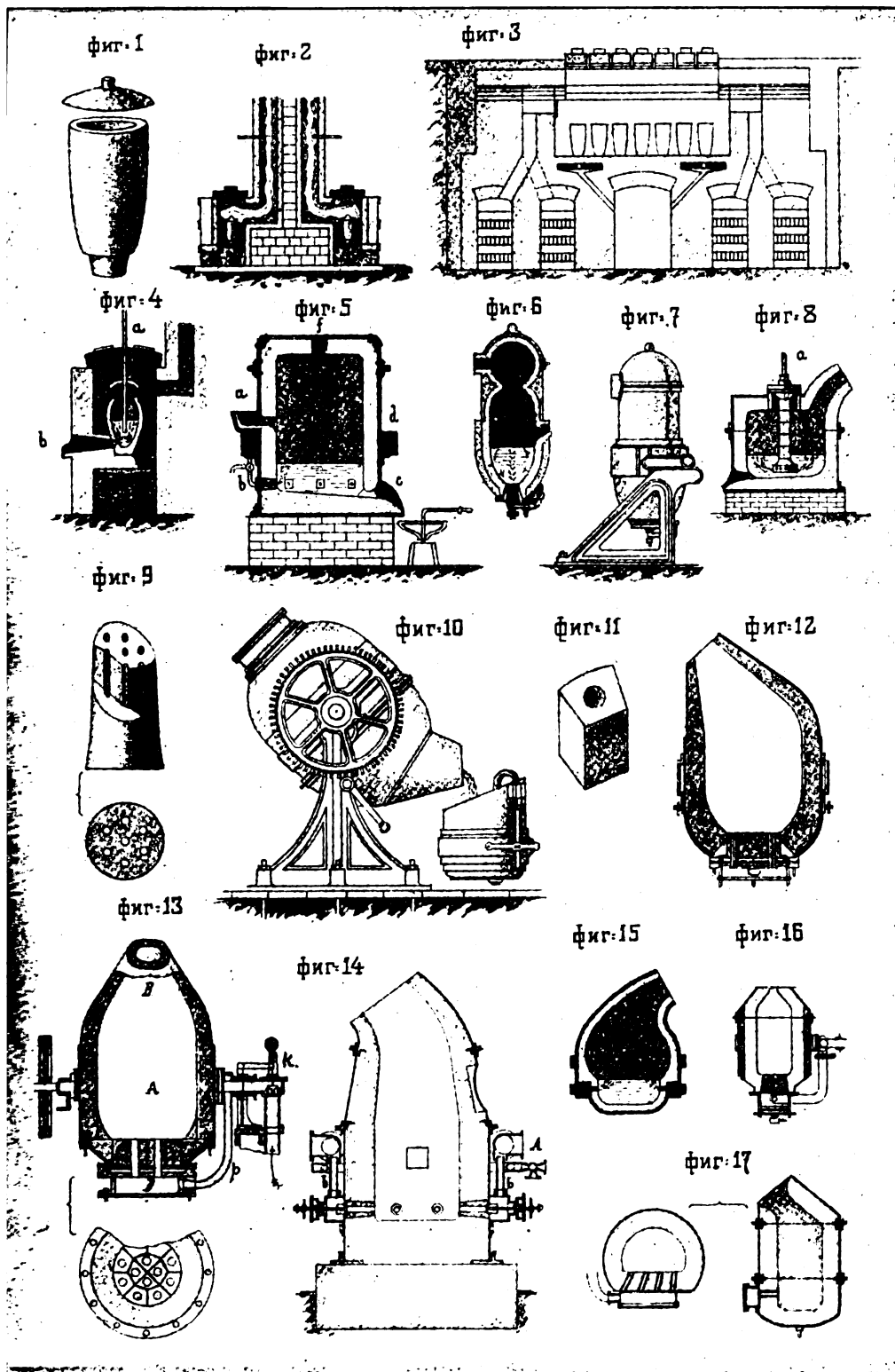

1. Тигель для плавки стали; фиг. 2. Тигельный горн; фиг. 3. Регенеративная печь для тигельной стали; фиг. 6, 7, 8, 10 и 15. Разные формы реторты Бессемера; фиг. 9. Фурма; фиг. 11. Фурменный кирпич; фиг. 12. Реторта с дномъ Holley; фиг. 13. Реторта сь кирпичнымъ дномъ; фиг. 14, 16 и 17. Реторты для малыхъ насадокъ.

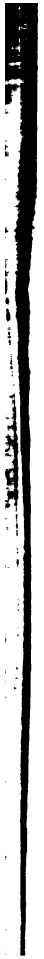



СПЕКТРЪ ВЕСЕМЕРОВСКАГО ПЛАМЕНИ.

крас. оранжем. жел. зелен. син.

λ α β γ δ ϵ ζ η θ ι ω





ЛИТАЯ СТАЛЬ. III.

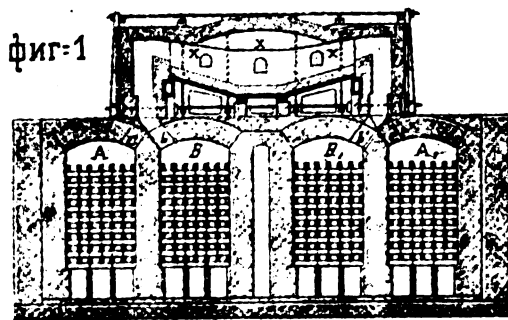

фиг-1

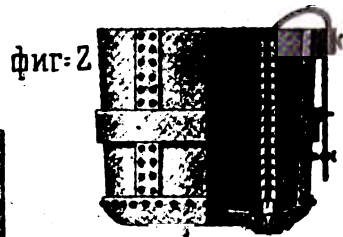

фиг-2

фиг-3



фиг-4



фиг-5



фиг-6



фиг-9

фиг-7

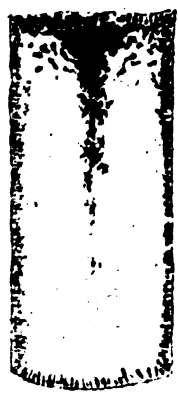

фиг-10

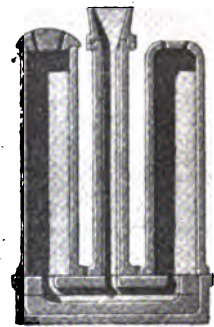
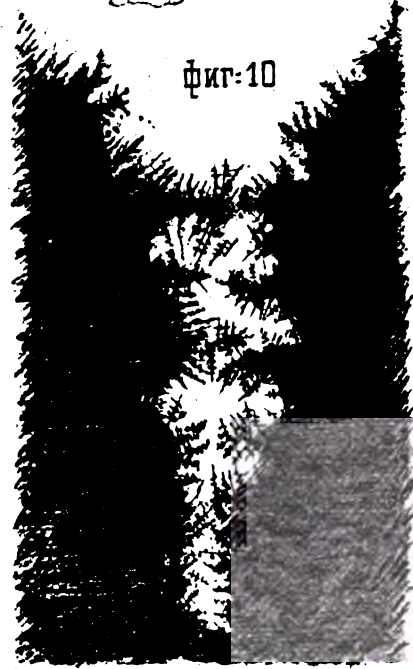

фиг-8



фиг-11

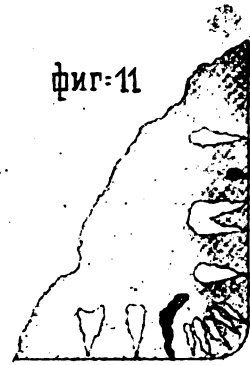

. Печь Сименса для мартеновской стали; фиг. 2. Разливочный ковш; фиг. 3. Затворъ для выпуска стали; фиг. 4. нъ для затвора; фиг. 5. Елочный «р-сталъ» стали; фиг. 6. Изложница для отливки стали; фиг. 7. Продольный въ стальной болванки; фиг. 8. а расположение пузырей внутри болванки; фиг. 9. Изложница для сифонной отливки; фиг. 10. Усадочная раковина въ болванкѣ; фиг. 11. Разныя формы пузырей въ болванкѣ.



для 0,3	—0,35%	углерода	5	—5,5	кгр. кирпич.
> 0,4	—0,5%	>	7,0—8,0	>	>
> 1%	>	>	20	>	>

т. е., что около 50% углерода поглощается металлом. Этот способ применяется за границей с большим успехом, и сталь получается очень высококачественная.

Посредством кислого способа бессемеровская сталь может быть приготовлена различной твердости, начиная от 0,15 до 1% углерода, но обыкновенно содержание углерода бывает от 0,2 до 0,6%. Для более мягких сортов употребляется основной способ (см. ниже), а чаще всего предпочитается мартеновская сталь, которая отличается большой вязкостью и гибкостью. Бессемеровская сталь выше 0,6% углерода, вследствие значительной прибавки зеркального чугуна, заключает в себя много ненужных примесей, которые придают ей хрупкость. Сорта средней твердости, приготовленные из соответственных материалов, по своим качествам мало отличаются от стали, полученной другим способом. Эта сталь идет на вагонные и локомотивные оси, бандажи, разные машинные части, а главным образом для рельсов. На Обуховском заводе из бессемеровской стали изготавливают кожуи для полевых орудий, небольшие орудийные кольца, резервуары для минь Вайтхеда и разные мелкия поковки. Кроме того, изготовляются ружейные стволы, вагонные и локомотивные шины.

Следующая таблица показывает пределы упругости и удлинения при разных твердостях стали.

О С Т А В Ъ.		Упругость в кгр. на кв. мм.	Сопромж. в кгр. на кв. мм.	Удлинение в % около.
Углерод в %	Марганец в %			
0,2 — 0,25	0,4 — 0,5	18—22	40—45	23
0,25 — 0,3		22—25	45—52	20
0,3 — 0,35		25—28	52—58	18
0,35 — 0,4		28—32	57—60	16
0,45 — 0,55		30—35	60—65	15

Самое большое количество бессемеровской стали производится в Англии и в Соединенных Штатах, как показывает следующая таблица.

Г О Д Ъ.	Англия.	Соединен. Штаты.
	т о н н.	т о н н.
1881	1094000	1365000
1882	1441000	1588000
1883	1673000	1500000
1884	1299000	1396000
1885	1290000	1390000
1886	1370000	—
1887	1694000	—

Основной способ бессемерования. Исследования процесса пудлингования показали возможность выдѣлать фосфоръ изъ металла, если процесс окисления чугуна совершается въ присутствіи щелочныхъ (основныхъ) шлаковъ, бѣдныхъ кремнеземомъ. Это вызвало предполо-

женіе о дефосфоризаціи чугуна и въ бессемеровской ретортѣ. Въ 1878 г. англичане Томасъ и Гильхристъ сдѣлали набойку реторты изъ доломита и пробовали перерабатывать въ ней фосфористые чугуны съ прибавкой сѣженной извести. Опыты увѣнчались хорошимъ успехомъ, и такимъ образомъ явилась возможность получать сталь изъ материаловъ, которые раньше не находили употребленія. Этотъ способъ носитъ названіе *основного* процесса (иногда его называютъ томасированіемъ, въ отличіе отъ бессемерованія). Аппаратъ для этого, вслѣдствіе болѣе толстаго слоя набойки, дѣлается нѣсколько большихъ размѣровъ, чѣмъ для кислаго. Доломитъ, годный для набойки, долженъ содержать около 50% CaO, 30% Mg, 5% Al₂O₃, 5% FeO и 10% SiO₂, т. е. около 85% основныхъ окисловъ, которыхъ въ ганистѣ только ок. 3%. Реторту вымазываютъ смѣсью обожженнаго доломита съ 10% угольной смолы, или же изъ этой массы готовятъ кирпичи, которыми выкладываютъ внутри реторту. Для основного процесса употребляютъ чугуны приблизительно слѣдующаго состава: 1—3% фосфора, 0,3—0,75% кремнія и 1—2% марганца. Большое содержаніе кремнія даютъ шлаки, богатые кремнеземомъ, для противодѣйствія которому надо добавлять много извести. Уменьшеніе тепловаго эффекта отъ недостатка кремнія вознаграждается фосфоромъ, 1 кгр. котораго при сгораніи даетъ 5760 едін. теплоты. Марганецъ способствуетъ разжиженію шлаковъ. Добавка извести производится до выпуска чугуна изъ вагранки въ реторту. Количество ея (14—16%) зависитъ отъ содержанія кремнія и фосфора въ чугунахъ. На нѣкоторыхъ заводахъ для разжиженія шлаковъ къ извести прибавляютъ еще плавиковый шпатъ и желѣзную окалину. Основной процессъ подраздѣляютъ на 4 періода. Первые три отличаются отъ періодовъ кислаго способа только краткостью или полнымъ отсутствіемъ перваго періода, вслѣдствіе малаго содержанія кремнія; въ 4 періодѣ, котораго нѣтъ въ кисломъ процессѣ, происходитъ энергичное окисленіе фосфора и желѣза. Его называютъ *передувкой*. Фосфорная кислота съ закисью желѣза даетъ соль, которая отъ дѣйствія извести переходитъ въ фосфорнокислую известь. Это соединеніе задерживается въ шлакѣ только при отсутствіи углерода, который опять восстанавливаетъ фосфоръ, поэтому дефосфоризація происходитъ только послѣ выгоранія углерода, т. е. во время передувки металла. Время передувки зависитъ отъ количества фосфора; обыкновенно она продолжается отъ 3 до 5 минутъ. Конецъ операціи узнается помощью пробъ металла, взятаго изъ реторты, или же по времени, определенному раньше опытомъ. Затѣмъ поворачиваютъ реторту, сливаютъ изъ нея шлакъ (богатый фосфорной кислотой, а потому применяемый для удобреній, подъ назв.—томасовы шлаки) и прибавляютъ къ металлу зеркальный чугунъ, котораго, при основномъ способѣ, добавляется гораздо больше чѣмъ при кисломъ, потому что во время передувки окисляется много желѣза. Анализы пробъ металла, взятаго въ разное время процесса, представляютъ весь ходъ выгоранія разныхъ элементовъ.

	Насадка.	По прошествии минутъ							Послѣ пре- ращенія дуга.	Послѣ пре- ращенія вер- тикал. чу- гуна.
		5	7½	9	12	18½	13½	14¼		
Углерода	3,12	2,51	1,73	1,19	0,07	0,03	0,08	—	0,07	0,30
Кремнія	0,56	0,01	0,006	0,008	0,005	0,001	—	—	0,001	0,003
Марганца	0,41	0,18	0,19	0,21	0,11	0,07	0,10	0,07	0,06	0,31
Сѣры	0,41	0,44	0,43	0,42	0,47	0,46	0,24	0,21	0,20	0,15
Фосфора	1,398	1,44	1,4	0,35	0,07	0,52	0,132	0,066	0,046	0,067
Никеля	0,07	0,08	0,08	0,07	0,06	0,07	0,07	0,04	0,08	0,06
Мѣди	0,04	0,04	0,04	0,05	0,05	0,05	0,05	0,05	0,04	0,06

При основном процессѣ угарь металла бы-
ваетъ обыкновенно на 3—6%, больше чѣмъ
при кислородѣ способѣ. Въ среднемъ этотъ угарь
доходитъ до 15%, а иногда и до 18%. Не
смотря на малую стоимость фосфористыхъ
чугуновъ, пудъ основной стали обходится на
10—12 копѣекъ дороже кислородной, потому что
расходы на известъ, доломитъ и частый ре-
монтъ набойки, а также и большой угарь ме-
талла удорожаютъ этотъ продуктъ. Но возмож-
ность получения очень мягкихъ сортовъ стали
со слѣдами кремнія, фосфора и марганца далъ
этому способу громадное преимущество. Хо-
рошая свариваемость, тягучесть и вязкость
этого металла позволили примѣнять его на ко-
тельные листы и сортовой материалъ вмѣсто
железа. Однако, вслѣдствіе трудности взятія
пробъ изъ реторты во время короткой пере-
двки и по отсутствію другихъ признаковъ
контролированія дефосфоризации, количества
стали подвергаются частымъ колебаніямъ и
поэтому предпочитаютъ получать очень мягкіе
сорты стали въ мартеновскихъ печахъ, о чемъ
будетъ сказано ниже. Не смотря на это, въ
1893 г. въ Европѣ изъ реторты съ основной
набойкой отлито слишкомъ 8½ милл. тоннъ
стали.

Способы бесшмерованія малыхъ посадокъ. Съ
экономической стороны эти способы не пред-
ставляютъ большой выгоды, но для мелкихъ
заводовъ онѣ имѣютъ большое значеніе, потому
что, безъ особенныхъ затратъ по устройству, да-
ютъ имъ возможность имѣть свои сталелитей-
ныя. Въ настоящее время способъ маленькихъ
насадокъ нашелъ большое примѣненіе въ Шве-
дці, Франціи, главнымъ образомъ въ Америкѣ.
Первые маленькіе аппараты были устроены
въ 1883 г. въ Америкѣ, на заводѣ Оливье
(Olivier), инженерами Клапшъ и Гриффитъ, отъ
которыхъ получили свое названіе. Этотъ аппа-
ратъ представляетъ только измѣненную форму
1-ой неподвижной печи, построенной въ Шве-
дці. На фиг. 14 (табл. I) представленъ аппа-
ратъ Клапшъ-Гриффита, улучшенный Witherow.
Воздухоудная труба А проводитъ воздухъ по
трубкамъ в въ воздушную коробку и къ фур-
мамъ, напротивъ которыхъ помѣщены клапаны,
служащіе для регулированія притока воздуха
въ реторту. Послѣ конца операціи, при вы-
пускѣ металла черезъ пробитое нижнее отвер-
стіе, дуга не останавливаютъ, а только по-
средствомъ клапановъ уменьшаютъ давленіе на-
стоялко, чтобы металлъ не залилъ фурмъ. На-
садка отъ 1—1½ тоннъ; давленіе дуга ½ атм.,
процессъ продолжается отъ 10 до 15 минутъ.
Шлаки, по мѣрѣ образованія, выпускаютъ че-

резъ боковое отверстіе, что даетъ возможность
удалить нѣкоторое количество фосфора. На
ф. I, 16 представленъ вращающійся аппаратъ,
употребляемый въ Швеции на заводѣ Авеста.
Видѣстимостъ реторты около 1 тонны, давленіе
дуга ½ атмосфер.; продолжительность процесса
7 минутъ. На ф. I, 17. представленъ враща-
ющійся аппаратъ Робера. Реторта имѣетъ D-
образную форму. Фурмы помѣщаются въ пла-
ской стѣнкѣ, подъ нѣкоторымъ угломъ, вслѣ-
дствіе чего металлъ, при вдуваніи воздуха, при-
ходить въ вращательное движеніе. Въ по-
слѣднее время, на заводѣ Legérisel, близъ Пэ-
рижа съ успѣхомъ работаютъ малые аппараты
по способу Warland'a. Этотъ способъ заклю-
чается въ томъ, что послѣ конца процесса в-
ворачиваютъ реторту, добавляютъ въ нее нѣ-
которое количество кремнистаго чугуна и те-
рично передувать въ продолженіе 1½—2 ми-
нута, а потомъ добавляютъ ферро-марганецъ.
Металлъ отличается большою жидкостью, хо-
рошо заполняетъ форму и по своей плотности
представляетъ отличный материалъ для фасон-
ныхъ отливокъ.

III. Мартеновскій способъ. Сплавленіемъ чу-
гуна съ железомъ для приготовленія Л. стали
на поду отражательной печи пользуются въ
техникѣ съ 1866 г., т. е. съ тѣхъ поръ, когда
французскій инженеръ Мартенъ примѣнилъ для
этой цѣли устроенную Сименсомъ регенера-
тивную печь, въ которой можно получить очень
высокую температуру. По имени изобрѣтателя
способъ этотъ называютъ *Сименсъ-Мартенъ*
или, какъ говорятъ обыкновенно — *Марте-
новскимъ*. Такимъ образомъ явилась возмож-
ность перерабатывать железный и стальной
ломъ въ большія массы Л. стали. Печь Си-
менса (фиг. I, табл. III) состоитъ изъ двухъ
частей: нижней и верхней. Первую состо-
вятъ четыре регенеративныя камеры, изъ
которыхъ крайнія для газа, среднія для во-
духа (см. Регенеративныя печи). Вторая часть
состоитъ изъ плавильнаго пространства, стѣ-
нки, сводъ и подъ котораго выложены угнеци-
нымъ кирпичемъ. Кромѣ того, подъ покры-
вается толстымъ слоемъ кварцеваго песка, ко-
торый при высокой температурѣ спекается и
образуетъ прочную оболочку, противъ разру-
шительнаго дѣйствія расплавленнаго металла.
Черезъ дверки *а*, *б*, *в* заливается материалъ
и перемѣшивается жидкій металлъ. Накале-
ный въ регенераторахъ А и В газъ и воздухъ
вступаютъ въ печь каналами *с* и *д* и, сгорая,
даютъ высокую температуру и отдаютъ часть
своей теплоты плавильному пространству, про-
дукты же сгорания каналами *с'* и *д'* направля-

ются в камеры *A'*, *B'*, нагревают их и уходят в трубу. После некоторого промежутка времени помощью клапанов продукты горения дают противоположное направление. Выстижность мартеновской печи чаще всего бывает от 5 до 10 тонн, но для больших отливок устраивают печи в 15, 25 и даже 35 тонн.

В зависимости от содержания фосфора в материалах изменяется и способ ведения мартеновского процесса. Для чистых безфосфористых материалов устраивают кремнистый под, а фосфористые чугуны перекладываются на под из известняка, доломита или магнезита. Первый способ называют *кислым*, второй *основным*. Имется еще третий, так называемый *нейтральный* способ получения мартеновской стали, на под из хромистого желвака, который не участвует в химических процессах плавки и потому на нем можно перерабатывать как фосфористые, так и безфосфористые материалы.

а) *Кислый способ*. Кроме фосфора, не выделяющегося в присутствии кремнекислых шлаков, материалы для этого процесса не должны содержать много кремния и марганца, которые сильно замедляют процесс; сверх того марганец разрушает футировку печи. В главных чертах этот способ состоит в следующем: в предварительно раскаленную печь забрасывают сперва чугун, который берут от 15 до 35%, по весу всей насадки, а затем заваливают все остальное, т. е. стальную и желваки лом, а иногда и руду. Благодаря высокой температур печи, сначала расплавляется чугун, а потом и остальная масса. При этом окисляется некоторая часть кремния и марганца, находящихся в чугуне, а также и желваки. Соединения этих окислов образуют шлак, который всплывает на поверхность жидкого металла и способствует дальнейшему его окислению. После сгорания примесей берут пробу и забрасывают в печь зеркаль, чугун или ферро-марганец, марганец которых раскисляет ванну, а углерод обуглероживает металл. Продолжительность процесса зависит от мягкости готового продукта и от процентного содержания чугуна в насадке. В среднем, процесс продолжается от 5 до 8 часов. При более значительных содержаниях в насадке чугуна, для ускорения процесса, пробовали принимать разные способы, например, вращающийся наклонный под (система Черно), чем достигалось пережигивание металла и ускорилось его окисление; или же по способу Виртембергера, на подобие бессемерования, дувался в печку воздух посредством сопел и т. п. Все эти способы теперь оставлены. Прибавка в этом случае некоторого количества желваки руды оказалась более практичной. Руда, добавляемая порциями по расплавлению насадки, действует сильно окисляющим образом на металл и ускоряет ход процесса. *Рудный* способ имеет большое преимущество в тех местностях, где нет достаточного запаса старого лома и где руда стоит недорого. Желваки руды должна обладать хорошими качествами,

не заключать вредных примесей и быть удобновозстановляемой. Шихта для этого способа состоит из 20—25% руды, 15—20% желваки лома и 50—60% чугуна. При рудном процессе угарь металла около 20%, т. е. на 5% больше чем в предыдущем случае. В последнее время прибавляют к шихте руду в виде брикетов, изготовленных из смеси размельченной руды и угля. На 100 частей руды берется 22—25% частей угля. На 800 кгр. чугуна и на такое же количество лома требуется 1500 кгр. брикетов и получается 2000 килограммов готовой стали. Способ этот известен под названием *милератори* (по фамилии изобретателя, итальянского инженера).

б) *Основной способ*. При переработке фосфористых материалов в мартеновской печи набойка пода должна иметь основной характер, т. е. состоять из магнезита или доломита. Для устройства магнезального пода готовят кирпичи из обожженного магнезитового шпата. Состав хорошего магнезита: 90—96% $MgCO_3$; 0,5—2% $CaCO_3$; 3—6% $FeCO_3$; 0—1% SiO_2 и 0—0,5 Al_2O_3 . Чаще всего основную набойку делают из доломита, состав которого непостоянен: 1—3% SiO_2 ; 0,2—6,5% Al_2O_3 ; 0,5—3% Fe_2O_3 ; 29—35% CaO ; 15—22% MgO и 40—47% CO_2 . Обожженный и размельченный доломит смешивают с обезвоженной смолой для получения пластичной массы, которой утрамбовывают под печи, или же выкладывают под хорошо обожженными кирпичами из этой массы. Чугун для основного процесса, как и при бессемеровании, не должен заключать много кремния. Приблизительно состав их следующий: 3—5% C; 0,3—1% Si; 0,5—2% Mn; 0,5—3% P. Для выделения фосфора шлаки необходимо должны быть основными, поэтому в начале процесса и во время самой операции прибавляется некоторое количество извести (6—10%), а кроме того и окалина. Шлавка ведется следующим образом: забрасывают в раскаленную печь около 6—10% (по весу чугуна) извести и столько же руды вместе с окальной, а затем кладут чугун. При его расплавлении образуются основные шлаки, которые поглощают часть фосфора. После спуска этих шлаков и после новой прибавки извести заваливают половину желваки и стального лома и опять спускают образовавшиеся шлаки. Затем забрасывают свежую порцию извести, потом остальную половину насадки и еще раз спускают шлаки. Когда прекратится кипение металла, т. е. выгорит углерод, то оставшийся фосфор окисляется в фосфорную кислоту, которая с окислами желваки образует трех-основную фосфорно-желваки соль. В присутствии сильного основания в шлаках эта соль переходит в 4-х основную фосфорно-известковую соль уже нерастворимую, вследствие отсутствия углеродистого желваки и кремния. Этот богатый фосфором шлак удаляют, металл пережигивают и берут пробу, по излому которой судят о степени дефосфоризации. Наконец, для раскисления металла прибавляют ферро-марганец и выпускают сталь. Процесс продолжается от 6—9 часов, угарь

металла от 12—18%; расход каменного угля около 0,6 цд. на пудъ стали.

с) *Нейтральный способ.* Подъ и нижнюю часть печи для этого способа выкладывают или кусками хромистой руды на известковом цементе, или же сильно обожженными кирпичами, которые приготавливаютъ изъ смѣси измельченной руды съ 5—8% смолы. Наиболее употребляемая для этого руда имѣетъ слѣдующій составъ:

Cr ₂ O ₃ (окиси хрома)	44,10%
Al ₂ O ₃ (окиси алюминія)	6,72 >
FeO (закисы желѣза)	22,42 >
MgO (окиси магнезіи)	23,14 >
SiO ₂ (кремнезема)	3,16 >

Кремниевая кислота, основанія и высокая температура не дѣйствуютъ на такой подъ и потому на немъ можно переплавлять какъ фосфористые, такъ и безфосфористые матеріалы, для чего онъ покрывается или слоемъ изъ доломита и известки, или изъ кварцеваго песку. Чаще всего нейтральный подъ устраиваютъ для основного процесса, соблюдая при работѣ такія же предосторожности, какъ было указано выше. Работа на нейтральномъ подѣ, вслѣдствіе малага ремонта печи, незначительнаго расхода матеріаловъ и меньшаго угара металла, выгоднѣе другихъ способовъ. Полученная этимъ способомъ сталь отличается особенною мягкостью и большою тягучестью. Металлъ,

содержащій 0,1% С и 0,4% Mn, даетъ 36—38 кг. на кв. мм. сопротивленія при 30%, удлиненія.

При мартенованіи получаемый металлъ доводятъ или до полного обезуглероживанія или же оканчиваютъ процессъ при различномъ содержаніи углерода. Степень обезуглероживанія металла узнать по пробамъ, зачерпнутымъ ложкой изъ металлической ванны. Прогнанную и охлажденную въ водѣ пробу сгибаетъ подѣ молоткомъ и по гибу и виду излома судятъ о готовности и прочности продукта. Проба при 0,1% углерода гнется вплотную безъ трещинъ. При 0,15% — даетъ малую трещину; при 0,2% — ломается около 180°, не имѣя излома кристаллическаго сложенія; при 0,25% въ изломѣ слѣды кристаллическаго сложенія; при 0,35 изломъ на половину кристаллическій и т. д. Количество добавляемаго въ концѣ операціи зеркальнаго чугуна зависитъ отъ желаемой твердости стали, отъ степени обезуглероживанія металла и процентнаго содержанія примѣсей въ добавкѣ. При расчетѣ надо принять во вниманіе, что для раскисленія металлической ванны, содержащей около 0,1% С, требуется ввести ок. 1% металлическаго марганца, при чемъ половина его сгораетъ непродуктивно; углерода выгораетъ отъ 25—30%, кремнія — около 50%. Химическій составъ матеріаловъ, употребляемыхъ для добавки, приблизительно слѣдующій:

	Углеродъ.	Марганецъ.	Кремній.	Алюминій.
Зеркальный чугунъ	4—5 1/2%	10—20%	0,1—0,4%	0
Ферромарганецъ	4—6 >	45—80 >	0,1—0,3 >	0
Ферросилиціумъ	3—4 >	1/2—1 >	8—15 >	0
Ферроалюминіумъ	3—4 >	0,3—0,5 >	0,1—0,3 >	8—12%

Для получения плотныхъ безпузыристыхъ отливокъ передъ самымъ выпускомъ стали прибавляютъ въ ковшъ или желобъ около 0,1% металлическаго алюминія. Смотри по назна-

ченію, кислую мартеновскую сталь можно получить всевозможной твердости, начиная съ 0,15% С до 1%. Слѣдующая таблица показываетъ составъ разныхъ сортовъ стали.

	Углеродъ.	Марганецъ.	Кремній.	Фосфоръ.	Сопротивл. разрыву въ кг. на кв. мм.	Удлиненіе въ %
Для листовъ	0,15—0,20	0,5—0,75	0,05—0,08	0,01—0,03	45—50	25—30
Осевая	0,25—0,3	0,5—0,75	0,05—0,1	0,01—0,03	50—60	20—25
Рельсовая	0,3—0,45	0,5—0,75	0,03—0,15	0,05—0,07	55—70	12—18
Вагдажная	0,4—0,45	0,5—0,75	0,08—0,1	0,01—0,05	55—75	12—15
Рессорная	0,45—0,6	0,5—0,75	0,1—0,15	0,03—0,1	60—80	8—12

При основномъ способѣ можно доводить металлъ до полного обезуглероживанія безъ опасности получить пережженный продуктъ, потому что основные матеріалы задерживаютъ окисленіе желѣза. Сталь, полученная основнымъ способомъ, по содержанію углерода чаще всего раздѣляется на 3 номера.

	Химическій составъ.				Механич. свойства.	
	Углеродъ.	Марганецъ.	Фосфоръ.	Кремній.	Сопротивл. разрыву въ кг. на кв. мм.	Удлиненіе въ %
3М. самая мягкая (extra doux)	0,04—0,06	0,02—0,04	0,01—0,03	—	35	35
2М. очень мягкая (demi doux)	0,1	0,25—0,5	0,02—0,05	0,01—0,05	35—40	25—30
М. мягкая (doux)	0,12—0,18	0,4—0,6	0,03—0,05	0,01—0,05	42	25

Для получения этихъ сортовъ стали оканчиваютъ процессъ тогда, когда взятую пробу изъ печи можно согнуть вчетверо; при этомъ

металлъ двухъ первыхъ сортовъ долженъ сгибаться безъ трещинъ. Сталь 3М главнымъ образомъ идетъ на котельные листы и заклеп-

ки. Она сваривается отлично и по своей мягкости равняется самому мягкому желѣзу. Сталь *2M* употребляется на всѣ сорта листовъ, на накладки для рельсовъ, на балки, угольники для мостовъ и разныхъ построекъ и т. п. Сталь *M* идетъ главнымъ образомъ для корабельныхъ листовъ, а также и для нѣкоторыхъ сортовъ фасонныхъ стливокъ. Основной способъ имѣетъ большое преимущество передъ другими по слѣдующимъ причинамъ: а) можно получить металлъ съ весьма малымъ содержаниемъ фосфора даже изъ сильно фосфористыхъ материаловъ; б) можно приготовить почти безуглеродистую сталь, содержащую 99,5% металлическаго желѣза; в) хорошаго качества основные материалы лучше кремнистыхъ противостоятъ сильному жару и менѣе портятся отъ вліянія окисловъ и шла-

ковъ. Вообще, болѣе мягкіе сорта стали до 0,2% углерода готовятъ основнымъ способомъ. Для сортовъ стали выше 0,6% углерода при мартеновскомъ способѣ приходится прибавлять значительное количество зеркаластаго чугуна, при чемъ вмѣстѣ съ углеродомъ вводятся, по-неволи, и другія примѣси, которыя сообщаютъ стали нежелаемую хрупкость. Поэтому въ последнее время стали обуглероживаютъ металлъ добавленіемъ древеснаго угля или кокса, какъ было указано при бессемерованіи. По своимъ качествамъ и дешевизнѣ, мартеновская сталь нашла очень широкое примѣненіе и вытѣсняетъ примѣненіе другихъ способовъ.

Нижеслѣдующая таблица показываетъ производство сварочной и литой стали въ Россіи за нѣсколько послѣднихъ лѣтъ.

Годъ.	Цементъ.	Пудлингован.	Бессемер.	Мартенован.	Тигельн.	Всего въ ид.
1881 . . .		221911		17615469	?	17906880
1882 . . .		195404		14924838	?	15120242
1883 . . .		197405		18348579	?	18545984
1884 . . .	110653	167112	6260664	4190606	281645	12685984
1885 . . .	91656	139581	5616817	4580810	228968	11778277
1886 . . .	98915	218958	4141145	7119889	278290	14761929
1887 . . .	100396	287689	4228641	7848348	215468	18769587
1888 . . .	118754	145587	3175000	9921118	260181	13570785
1889 . . .	107888	228185	4868780	10298458	302446	15795752
1890 . . .	88298	26265 (?)	7221428	15486084	380770	28102797

Отливка стали. Приготовленную однимъ изъ вышеупомянутыхъ способовъ жидкую сталь можно разлить по формамъ и получить изъ нея стальныя слитки или болванки. Для этого жидкій металлъ предварительно выливаютъ изъ реторты или изъ печи въ переносный резервуаръ, называемый *разливочнымъ ковшомъ*. Ковшъ (фиг. 2, т. III) склепываютъ изъ листового желѣза и вымазываютъ внутри огнеуперной массой. Въ днѣ его находится одно или два отверстія со вставными огнеупорными втулками, стаканчиками (ф. III, 4), которые закрываются такими же пробками (ф. III, 3). Пробка укрѣпляется на стержнѣ, называемомъ *защелочкомъ*. При отливкѣ изъ мартеновскихъ печей ковшъ перекидывается на тележку, которая движется по рельсамъ для перенесенія металла отъ печи къ чугуннымъ формамъ, называемымъ *изложницами* (ф. III, 6). Онѣ поставлены по прямой линіи въ углубленіи, называемомъ *отливочной ямой*, вдоль которой положены рельсы. Въ бессемеровской мастерской ковшъ ставятъ на концѣ длинной платформы, которая можетъ вращаться на гидравлическомъ штокѣ и вмѣстѣ съ нимъ подниматься и опускаться. Изложницы расположены по дугѣ круга, который описываетъ ковшъ при вращеніи платформы. Въ томъ или другомъ случаѣ ковшъ съ жидкой сталью подвозятъ на предварительно подогрѣтую изложницу и въ нее выпускаютъ металлъ открытымъ нижнее отверстие котла посредствомъ ручки затвора. Сталь изъ тиглей выливаютъ или въ ковшъ, поставленный на форму, или въ развѣтвленія длиннаго желоба, по которому она стекаетъ въ изложницу. Смотря по назначенію болванки и мѣстнымъ условіямъ, поперечное сѣченіе изложницъ дѣлаютъ круглое, шести или восьми-гранное,

квадратное или прямоугольное, а для болѣе свободнаго осѣданія стали при ея застываніи верхнее сѣченіе дѣлается меньше нижняго. Изложницы чаще всего дѣлаются съ обонжъ концовъ открытыми и ставятся на отдѣльных чугунныхъ днищахъ (фиг. 6). Объемъ изложницы долженъ соответствовать требуемому вѣсу болванки, при чемъ надо принять въ расчетъ, что одинъ пудъ жидкой стали занимаетъ 140 куб. дм. Отливка стальной болванки имѣетъ важное вліяніе на качество изготовляемаго издѣлія и часто сталь самыхъ лучшихъ качествъ можно испортить неудачной отливкой. Вообще надо принять во вниманіе слѣдующія предосторожности: диаметръ струи, т. е. диаметръ выпускнаго отверстія или *очка* долженъ соответствовать степени жидкости стали и размѣрамъ поперечнаго сѣченія изложницы; отливать сталь непрерывной струей, безъ длинныхъ остановокъ; во избѣжаніе брызговъ и заливнѣ, прилипающихъ къ стѣнкамъ изложницы, струю направлять по оси формы; замедлять отливку припираніемъ затвора, въ случаѣ очень горячаго металла или при отливкѣ мягкихъ сортовъ, въ особенности основной стали, которая пѣнится и поднимается въ изложницѣ; прикрывать крышкой поверхность отлитаго металла и держать въ изложницѣ отлитую болванку до совершеннаго ея затвердѣнія. Большія болванки лучше держать въ изложницѣ до полного охлажденія или же горячую зарывать въ мусоръ. При большомъ производствѣ и частыхъ отливкахъ для ускоренія работы и экономіи въ топливѣ устраиваются *мелкоуравнительные колоды* Джерса. Они устраиваются ниже пола мастерской и представляютъ рядъ кирпичныхъ камеръ, величиною немного больше болванки. Вынутую послѣ отливки болванку

погибают в такой колодезь и закрывают сверху крышкой. Колодезь нагревается теплотой первой болванки и затем регулирует теплоту следующим. Для отливки небольших болванок употребляется *сифонная отливка*. Она состоит в том, что на одном поддоне помещают несколько изложниц, которые соединяют между собою внизу каналами. Сталь отливается в среднюю изложницу, называемую литником, из которого по горизонтальным каналам жидкий металл вступает в остальные изложницы (ф. III, 9). При такой отливке болванки выходят совершенно чистыми, без заплесков и брызгов, а кроме того ускоряется и упрощается отливка. Смотря по надобности и по величине болванок, с литником можно соединять от 2—40 изложниц. Каналы изготовляются из огнеупорного кирпича и возобновляются после каждой отливки. Литниковый канал выкладывается огнеупорной массой, чтобы сталь в нем не застывала во время отливки.

Затверждение стали в болванке. Микроскопическая исследованія поперечных наломов застывших болванок показывают, что сталь, при медленном переходе из жидкого состояния в твердое, подвергается кристаллизации. Химические же исследования показали, что сталь представляет собою не что иное, как сплав чистого железа с углеродом, кремнием, марганцем, и что она при затверждении подчиняется общим условиям сплавов (см. Сплавы металлов). На основании этих условий сперва из жидкой массы выделяются и выкристаллизовываются более тугоплавкая тѣла, т. е. чистое железо или по крайней мере наименее углеродистая его соединенія. Первые выделившиеся тѣла, так сказать зачатки кристаллизации, представляют собою центры организации или скопления для других, после них образованных кристаллов. Эти кристаллы, разросшаясь своими осями по трем перпендикулярным направлениям, встречаются друг с другом и срастаются. Степень разветвления и направление роста кристаллов зависит от места, где они образовались и какое они занимают в массе жидкого металла, а также и от скорости и направления охлаждения. У самой стѣнки изложницы охлаждение идет очень быстро и сейчас образовавшаяся тоненькая корка застывшей стали задерживает центры кристаллизации друг около друга. Близость центров мешает свободному разветвлению, поэтому кристаллы вытягиваются по направлению, нормальному ко охлаждающей поверхности, и образуют игольчатое сложение в виде призм, с небольшим между собою сближением. С увеличением толщины застывающего наружного слоя болванки, отдача теплоты остальной массой металла замедляется и уже нет такого быстрого определенного направления, по которому идет ее отнятие, потому кристаллы гораздо свободнее развиваются по всем направлениям. Все эти кристаллы находятся в постоянном движении, вследствие чего, встречаясь и сближаясь между собою, они образуют скопления в виде многогранников, которые прилипают к застывшим стѣнкам. Каждый

раз вновь выкристаллизовавшаяся более тугоплавкая (менее углеродистая) масса облекает собою кристаллы, плавающие в оставшейся более сконцентрированной, еще жидкой массе, которая опять отлагается в виде новых ростков и т. д. Наконец, наиболее углеродистое соединение застывает послѣдним. При таком застывании происходит постоянное уменьшение объема стали, для пополнения которого жидкий металл понижает свой уровень и образует в верхней части болванки пустое пространство. На внутренней поверхности этой пустоты замечаются темные грибообразных кристаллов (*taupelvaushofiges Kristall*, ф. III, 10), представляющих собою скелеты правильных октаэдров. Один из таких ростков представлен в увеличенном виде на ф. III, 5. Это явление послужило Д. К. Чернову главной основой для его теории сложения литой болванки (см. Микроструктура стали). Таким образом, мы видим, что болванка не представляет однородного и сплошного по всей массе тѣла, а имеет некоторые недостатки. В зависимости от условий остывания и состава стали, эти недостатки могут проявляться в такой степени, что делают болванку негодною для употребления. Вследствие призматического сложения наружного слоя уменьшается прочность корки и на ней иногда образуются трещины. Последовательное выкристаллизовывание более твердых соединений вызывает неоднородность химического состава, называемую *ликвацией* (см.). Уменьшение же объема застывающей стали образует пустоты в верхней части болванки, которые называются *усадочными раковинами*. Кроме этого, ближе к поверхности, и чаще всего воле наружной корки, встречается ряд небольших пустот, довольно однообразной, продолговатой формы, известным для нас газových пузырях (ф. III, 7 и 8, см. также VI, 554). Пузыри, трещины, усадка и ликвация — это пороки болванки. Однако, благодаря научным исследованиям, удалось уничтожить некоторые из этих пороков, уменьшено другое влияние других на организацию стали и др.

Трещины в литой болванке встречаются двух родов: *наружные* и *внутренние*. Первая из них бывают или продольными, или поперечными; вторая — чаще всего поперечными. Поверхностными продольными трещинами происходят или в начале остывания болванки, вследствие напора жидкого металла на образовавшуюся кругом стѣнок изложницы корку, или же сейчас после затвердения стали, вследствие очень быстрого охлаждения наружного слоя. Главным фактором появления делевых трещин есть неравномерное остывание болванки и непрочное призматическое сложение наружной корки. Для устранения таких трещин замедлением отливки дают возможность образоваться толстой наружной корке, пока еще изложница не наполнена сталью. Кроме того, ставят изложницу в таких условиях, при которых происходит равномерное со всех сторон остывание болванки. Неровности на стѣнках изложниц, а также заливы и заплески во время отливки задерживают и даже разрывают корку при ук-

рачивании охлаждающейся болванки, образуя таким образом поперечные трещины. Внутренние трещины чаще всего происходят от очень быстрого охлаждения болванки. Вследствие быстрого охлаждения наружные слои остывают и сжимаются скорее внутренних, и задерживают иногда укорачивание последних при их охлаждении на столько сильно, что они лопаются.

Одним из довольно важных недостатков стальной болванки есть *ликация* (см.), т. е. свойство стали распадаться при затверждении на сплавы, которых состав и температура плавления различны.

Усадочная пустота, раковина или усадка есть порок, присущий почти всем литым металлам. Величина ее зависит вообще от физических свойств данного металла, а главным образом от точки плавления и от большого или меньшего молекулярного сцепления частиц между собой. Для Л. стали объемная величина усадочной раковины зависит от температуры, при которой была отлита сталь и от гравиметрической (IX, 475) плотности тела болванки. По опытам, произведенным на Обуховском заводе, средний удельный вес жидкой бессемеровской стали равеняется 7,07189, т. е., что один куб. дюйм жидкой стали при отливке занимает в изложнице 141 куб. см. При переходе в твердое состояние такая сталь дает усадку, составляющую 9,22%. Между тем из завышивания и определения объема полученных болванок объемная усадка составляла только 6,58%. Таким образом 2,64% приходится на усадочную раковину и пузырьки, разсыпанные во всей массе болванки. Чем горячее сталь, тем больший объем будет занимать она в жидком состоянии, поэтому и объем усадочной раковины будет больше. Из этого вытекает, что чем мягче, т. е. тугоплавче сталь, тем усадка больше и наоборот.

		Объем болванки		Объем усадочной раковины	
		в куб. дюйм.	в куб. дюйм.	в %	в %
Бессемеровская сталь . . .	мягкая	34,96	0,676	2,4	
	твердая	35,30	0,678	1,9	
Мартеновская сталь . . .	мягкая	36,80	0,80	2,2	
	твердая	36,80	0,68	1,8	
Тигельная сталь	мягкая	15,92	0,25	1,6	
	твердая	55,54	0,67	1,2	

Газовые пузырьки (см. ниже), образующиеся при затверждении болванки, уменьшают усадочную раковину, потому что они вытесняют собой равный им объем стали. Таким образом все успокоители, влияющие на уплотнение стали, увеличивают усадочную раковину. Форма усадочной пустоты зависит от формы и относительных размеров слитка, и от условий остывания болванки; чаще всего она бывает воронкообразной формы (ф. III, 7). Чем короче эта воронка и чем ближе к верхнему концу болванки она помещается, тем выгоднее. Опыт показал, что самая выгодная форма усадочной воронки получается тогда, когда отношение высоты к диаметру болванки равно 2,5 до 3. Чем больше находится верхняя

часть болванки в жидком состоянии, тем короче усадочная воронка. Поэтому для уменьшения длины ее, сейчас после отливки, поверхность жидкой стали покрывают слоем дурного проводника теплоты, как напр. жидким шлаком или мелким древесным углем. С этой целью смазывают также стнки верхней части изложницы огнеупорной массой. Чаще всего эта часть изложницы делается съемною, в вид надбавки, называемой *прибылью*. Объем такой прибыли должен составлять от 20 до 25% всего объема болванки. Все эти способы до некоторой степени уменьшают, но не уничтожают вполне усадочной воронки и потому верхняя часть около 1/4 веса всей болванки считается негодною для дла и при дальнейшей обработке отрубается (см. Ковка). Единственное средство для уничтожения усадочной раковины—прессование стали в жидком состоянии посредством гидравлического пресса (см. Витвортов пресс). Гораздо проще и дешевле, в особенности для небольших болванок, достигается эта цель посредством центробежного вращения изложницы, наполненной жидкой сталью. Изложницы цапфами подвешиваются на окружности большой платформы; по наполнении их сталью, платформ придают вращательное движение (около 120 обор. в мин.) и, вследствие центробежной силы, изложницы поворачиваются в горизонтальное положение, а жидкая сталь, претерпевая сильное давление, застывает плотно без усадочной раковины. В настоящее время этот способ с успехом применяется в Швеции.

Пузыри. Расположенные в вид пузырьков вблизи наружной корки пустоты (фиг. 7) представляют один из очень важных недостатков Л. стали. Большинство из них не сваривается при дальнейшей обработке раскаленной болванки (см. Ковка) и оставляет после себя следы, в вид расколов или волосовины, которые уменьшают прочность и качество изделий. Не вдаваясь в подробности этого влияния скажем только, что эти пузыри происходят от выделения газов во время затверждения. Форма пузырей и их размещение показаны на ф. III, 11. Иногда эти пустоты встречаются и внутри тела болванки, как на ф. III, 8. Образование пузырей в болванке устраняется химическим или механическим способом. К первому принадлежит прибавка разных действующих на газы тел, как напр. марганца, кремния, а главным образом алюминия в вид ферросоединений, прибавляемых к жидкому металлу перед отливкой. По второму способу, сильным давлением на поверхность стали во все время ее остывания в изложнице также устраняется образование пузырей. Это давление может быть произведено: посредством пара (при упругости около 10 атмосфер), проведенного после отливки стали в герметически закрытую изложницу; испарением наливной воды; сжатием углекислоты и т. п., или приложением силы поршня гидравлического пресса, или, наконец, посредством центробежного вращения изложницы, наполненной жидкой сталью. Полученная вышупомяну-

тими способами стальныя болванки представляют только сырой материал, из котораго ковкой или прокаткой готовится желаемое изделие. Кроме придания изделию требуемой формы, эти обработки влекутъ на уплотненіе металла въ смыслъ сдавливанія находящихся въ нихъ пустотъ (см. Ковка) и на превращеніе структуры его изъ крупно-въ мелко-кристаллическую, которая придаетъ стали большую прочность и вязкость (см. Сталь). Послѣ такой обработки въ стали развиваются внутреннія натяженія, которыя уничтожаются повторительнымъ нагревомъ и медленнымъ охлажденіемъ.

Фасонныя отливки. Если жидкую сталь разлить вмѣсто изложницы въ земляныя формы или опоки, въ которыхъ былъ отформованъ предметъ по данной модели (см. Фасонныя отливки), то послѣ охлажденія получается прямо готовое изделие. Фасонныя отливки не подвергаются уже ни ковкѣ, ни вальцовкѣ и поэтому сталь не должна заключать въ себѣ пузырей и усадоч. раковинъ. Для устраненія пузырей прибавляютъ къ стали алюминій, а чтобы помѣшать образованію усадочныхъ раковинъ устраняютъ (сообразно величинѣ и формѣ предмета) одну или нѣсколько довольно большихъ прибылей, которыя, послѣ наполненія сталью, питаютъ жидкимъ металломъ образовавшіяся пустоты. Для перемѣны структуры, а также для уничтоженія всѣхъ вредныхъ напряженій, происходящихъ отъ неравномернаго остыванія различныхъ, по толщинѣ, частей изделия, его необходимо подвергнуть тщательному отжигу.

Литература. Wedding, «Handbuch der Eisenhüttenkunde»; Durro, «Handbuch des Eisengiessereibetriebes»; Anton v. Kerpely, «Bericht über die Fortschritte der Eisenhütten Technik»; Wagner, «Jahresbericht der chemischen Technologie»; Ledebur, «Handbuch der Eisenhüttenkunde» (перев. А. Риппастъ, 1893: «Производство литого желѣза»); Howe, «La Métallurgie de l'acier», traduit par Hock (1894); Gruner, «La fabrication de l'acier»; Knab, «L'acier»; Campredon, «L'acier»; «Металлургия» Штольца; Мейвусъ, «Металлургия желѣза»; Д. К. Черновъ, «Лекція по сталелитейному дѣлу»; Иосса, «Лекція по металлургии»; Сонгинъ, «Сталь какъ материалъ»; Воманъ, «Das Bessemer in Schweden»; Wedding, «Der basische Bessemer oder Thomas Process (1884)»; Ehrnwerth, «Kleines Bessemer»; Davy, «Kleines Bessemer Anlage»; Черновъ, «Материалы для наученія бessemerованія»; Ehrnwerth, «Ueber den Martinprocess»; Совинскій, «Производство стали по способу Мартена». Журналы: «Oesterreichische Zeitschrift für Berg- und Hüttenwesen»; «Berg und Hüttenmaennische Zeitung»; «Stahl und Eisen»; «Dingler's Polyt. Journal»; «Annales des Mines»; «Technologiste»; «Le genie civil»; «Iron»; «Engineering»; «Горный Журналъ»; «Горный Листокъ»; «Морской Сборникъ»; «Записки И. Т. О.» и проч. А. Ржевотарскій. А.

Литвинова (Палагея Яковлевна) — издательница народнаго орнамента. Изд.: «Русскіе народныя узоры» (Кіевъ, 1872), «Азбука для народныхъ школъ» (Кіевъ, 1877),

«Южнорусскій народный орнаментъ» (Кіевъ, 1878), «Сборникъ народныхъ русскихъ узоровъ» (Кіевъ, 1879).

Литвиновичъ (Иванъ Яковлевичъ) — изъ крестьянской семьи Купянскаго у., Харьковской губ., былъ учителемъ уѣзднаго училища въ Купянскѣ, потомъ инспекторомъ народныхъ училищъ Купянскаго, Волчанскаго и Харьковскаго уу. Пользовался большимъ уваженіемъ, какъ прекрасный человѣкъ и полезный общественный дѣлатель. Похороны его 27 дек. 1892 г. были общественнымъ событіемъ: огромная толпа провожала гробъ покойнаго. Съ небольшой капиталъ Л. завѣщалъ на школы и другія благотворительныя учрежденія.

И. С.-фем.

Литвиновичи—русскіе дворянскіе роды. Два изъ нихъ восходятъ къ XVII в. и внесены въ VI ч. родосл. кн.: одинъ—по Пензенской (Герб. IV, 107), другой — по Курскій губ. (Герб. X, 79).

Литвиновичи-Мосальскіе — угасшій русскій княжескій родъ, принадлежавшій къ потомству князя Михаила Черниговскаго Родоначальникомъ его считается жившій при Іоаннѣ Грозномъ князь Семенъ Михайловичъ Мосальскій, по прованію *Литвиновичъ* (XVIII в. колѣно отъ Рюрика), правнукъ князя Юрія Святославича, родоначальника князей Мосальскихъ (см.). Сынъ его Василій Семеновичъ, бывшій намѣстникомъ въ Бѣлѣцкѣ и стольникомъ, по неумѣнью грамотѣ поручилъ другому подписаться за него подъ грамотою объ избраніи на русскій престолъ царя Михаила Федоровича. Внуку князя Семена отъ другою сына, Василія Федоровича, окольникій при Василія Шуйскаго, убитъ 23 окт. 1612 г. въ сраженіи съ поляками, при взятіи Клязьмы. Въ лицѣ брата его, кн. Андрея Федоровича († 1664), бывшаго воеводою въ Астрахани и воеводою въ большомъ полку, угасъ родъ кн. Л.-М.

Литейное производство.—Всѣ металлы, способные плавиться, какъ, напр., золото, серебро, олово, свинецъ, цинкъ и т. п. могутъ быть употреблены для отливокъ. Но главнѣйшимъ материаломъ для этого дѣла и нынѣшнее время служатъ сплавы жѣла и углерода—въ видѣ чугуна и стали. Изъ сплавовъ жѣла отливается преимущественно произведенія искусства; чугуныя отливки преобладаютъ въ большихъ сооруженияхъ, въ производствѣ машинъ и тому подобныхъ предметовъ; наконецъ, сталь применяется въ тѣхъ случаяхъ, когда отъ изделия требуется большая прочность и вязкость. Такимъ образомъ Л. производство раздѣляется главнѣйшимъ образомъ на три отдѣла: 1) чугунолитейное, 2) жѣлолитейное и 3) сталелитейное.

1. **Чугунныя отливки** производятся какъ изъ чугуновъ первой плавки (непосредственно истекающихъ изъ домы), такъ и изъ чугуновъ второй плавки. Эти послѣдніе отличаются большою однородностью и вязкостью, и поэтому считаются особенно пригодными въ производствѣ частей машинъ. Чугунъ прямо изъ домы идетъ обыкновенно на изготовленіе посуды, трубъ и другихъ предметовъ, въ которыхъ известная степень чистоты отдѣлки и вязкости

не имѣетъ особеннаго значенія. Химическій составъ и физическія свойства литейныхъ чугуновъ, а также составленіе смѣсей изъ нихъ, въ зависимости отъ свойствъ отливаемыхъ предметовъ, изложены въ статьѣ Л. чугуны. Здѣсь ограничимся описаніемъ мастерской и производства. Чугуннолитейный заводъ долженъ обладать слѣдующими устройствами: 1) печи для переплавки, 2) воздухоудные аппараты, 3) подъемные краны, 4) сушильныя печи, 5) машины для растиранія песка и для обращенія угля въ порошокъ, 6) ковши, 7) опоки, формовыя ящики, 8) разные инструменты для формовки и, наконецъ, 9) модели, металлическія и деревянные. 1) *Печи для переплавки чугуновъ* служатъ: плавильныя горны или вагранки, или отражательныя печи. О вагранкахъ см. V, 852. Переплавка въ горнахъ требуетъ тѣла и стоитъ очень дорого, а потому рѣдко применяется. *Отражательныя печи* состоятъ изъ слѣдующихъ частей: а) топильнаго пространства или *муровки*; въ него кладутся колосники, образующіе рѣшетку, на которую забрасывается горючій матеріалъ (дрова или каменный уголь); б) *алмазная прострѣлка*, которое отдѣляется отъ предъидущаго возвышеніемъ, называемымъ *порогомъ*. Мѣсто, куда кладется чугунъ и гдѣ онъ плавится, составляетъ основаніе рабочаго пространства и зовется *подомъ* или *подиномъ*; сверху оно перекрывается сводомъ. Поду дается обыкновенно поверхность въ три раза большая, чѣмъ поверхность рѣшетки; длина этой рѣшетки въ 2½, или въ 3 раза больше ея поперечника. Для свободнаго притока воздуха, рѣшетки даются въ сѣченіи столько кв. дециметровъ, сколько килограммовъ каменнаго угля сжигается въ часъ; при томъ дымовая труба получаетъ сѣченіе, составляющее, по крайней мѣрѣ, ½, или ¼ часть сѣченія рѣшетки. Вся часть, приходящая въ соприкосновеніе съ пламенемъ, должны быть выложены изъ огнеупорнаго кирпича. «Угаръ» (т. е. потеря или убыль въ количествѣ чугуна) зависитъ отъ производительности операціи; въ печи хорошаго устройства и при правильномъ веденіи производства онъ не долженъ превышать 10—12%. Отражательныя печи употребляются главнѣйшимъ образомъ въ слѣдующихъ случаяхъ: 1) когда не имѣется двигателя для воздухоудки и 2) когда переплавляются очень объемистыя массы чугуна. Вообще, эти печи выгодно пускать въ ходъ при производствѣ въ большихъ размѣрахъ, чтобы имѣть возможность послѣдовательно произвести нѣсколько плавовъ, такъ какъ нагрѣваніе одной печи до температуры плавленія чугуна поглощаетъ большое количество горючаго матеріала. 2) *Воздухоудные приборы*—см. т. VI, 870. 3) *Грузоподъемные краны* (см. Кранъ подъемный, XVI, стр. 505) составляютъ необходимую принадлежность всѣхъ Л. заводовъ; они служатъ какъ для маневрированія съ опоками, такъ и для доставленія расплавленнаго металла отъ печей къ формамъ. Л. краны должны быть сильны, соответствующе величинѣ отливокъ, и устойчивы. Они всегда имѣютъ двѣ паты, вращающіяся въ гнѣздахъ, изъ коихъ нижняя устанавливается въ массивѣ фундамента, а верхняя

укрѣпляется прочною связкою съ составомъ самаго зданія. Въ хорошемъ подъемномъ кранѣ съ деревянною стрѣлою грузоподъемная сила въ одну тонну обходится среднимъ числомъ въ 400 и 450 р. Такой же кранъ, сдѣланный изъ чугуна, при тѣхъ же условіяхъ высоты и грузоподъемной силы, будетъ стоить вдвое дороже. На заводѣ всегда имѣется нѣсколько крановъ, и они всегда должны быть установлены такъ, чтобы грузъ, передаваемый съ одного крана на другой, могъ быть удобно доставленъ во всякое помѣщеніе мастерской. 4) *Сушильныя печи* суть камеры, сложенныя изъ кирпича; въ нихъ производится просушка формовки, приготовленной для отливки. Сушильнымъ камерамъ даютъ размѣры, соответствующіе величинѣ опоки. По серединѣ сушильнаго аппарата проходитъ желѣзная дорога, по которой движется массивная чугунная тележка, служащая для перевозки просушиваемыхъ формъ. Сердечники и другіе небольшіе предметы помещаютъ внизу сушильной печи, прислоняя ихъ къ боковымъ стѣнкамъ камеры. Отверстіе для выхода газовъ въ дымовую трубу дѣлается въ нижней части сушильни, въ самой же дымовой трубѣ ставится заслонка для регулировки тяги. Когда формы внесены въ сушильную камеру, пазы двери замазываютъ глиной и, смотря по величинѣ просушиваемыхъ предметовъ, ихъ предоставляютъ дѣйствию жара на болѣе или менѣе продолжительное время. 5) *Ковши* (см.) служатъ для измельченія употребляемаго въ литейной формовочнаго матеріала. 6) *Ковши*. Въ нихъ выпускаютъ чугунъ изъ вагранки или печи и доставляютъ чугунъ къ заформованнымъ опокамъ; они дѣлаются изъ желѣза и внутри вымазываются глиной. По величинѣ, ковши бываютъ: *одноручные* (для одного человека), въ которые входитъ не болѣе одного пуда металла; *двуручные*, которые несутъ два литейщика (въсь жидкаго чугуна не болѣе 3 пд.); но, смотря по надобности, ковши дѣлаются и въ 6—8 пд. Большіе ковши, подаваемые посредствомъ крана, вмѣщаютъ въ себѣ 10, 20 и болѣе пд., смотря по подъемной силѣ крана. Когда требуется отливка очень большого вѣса, такъ что вагранка не можетъ сразу дать такую массу, то копать въ ней чугунъ, пока онъ не подойдетъ подъ самую форму, затѣмъ выпускаютъ его въ металлопріемники (ковши въ 300 или въ 400 пд.), гдѣ онъ подъ слоемъ угля можетъ оставаться часа 1½, въ совершенно жидкомъ состояніи, а въ это время вагранка, работая усиленно, доплавляетъ чугуномъ эти ковши, которые краномъ подносятъ къ формовкѣ. 7) *Опокою* называется ящикъ безъ дна, въ которомъ набиваютъ землю по данной модели; обыкновенно опока дѣлается изъ чугуна, но она можетъ быть и желѣзная, и деревянная. Такъ какъ при работѣ часто приходится переворачивать уже наформованную опоку, поднимать ее и перемѣщать, то, во избѣжаніе порчи формовки, опока внутри имѣетъ много реберъ, между которыми песокъ держится очень крѣпко. Чаще всего опока состоитъ изъ двухъ половинъ—верхней и нижней; обѣ эти части должны быть плотно между собою пригнаны и имѣть при-

способленіе для скрѣпленія; когда же высота формуемой модели очень велика, то ставят нѣсколько опоки одну на другую, плотно скрѣпляя ихъ между собою. Такъ какъ форма опоки крайне разнообразна, то обыкновенно многія изъ нихъ лежатъ безъ употребленія въ видѣ мертвѣго капитала, а потому нѣкоторые литейныя старались ввести у себя *наборы* или кусковыя опоки, т. е. заготовить у себя такіе угольники, планки и ребра, которые, будучи свинчены на болтахъ, дали бы возможность изъ частей известнаго типа получать опоки всякой величины. 8) *Модели, шпички, болваны, сердечники* и т. п. Всякая литейная работа начинается изготовленіемъ модели, которая непременно должна удовлетворять двумъ условіямъ: 1) легко выниматься изъ наформованной массы и 2) имѣть всюду соответствующій допускъ на усадку металла при остываніи. Для достиженія второго условія модельщики имѣютъ свой особый, такъ называемый *литейный футъ*, который на 1% длиннѣе обыкновеннаго. Модели и шпичечные ящики (см. ниже) обыкновенно дѣлаются изъ дерева и, для ихъ изготовленія, берутъ хорошихъ столяровъ, знакомыхъ со всеми требованіями Л. дѣла; изготовленіе моделей сильно удорожаетъ отливку. Когда требуется изготовленіе большого числа предметовъ по одной и той же модели, то дерево не выдерживаетъ такой работы и модель дѣлаютъ металлическую. Когда дѣлается отливка полыхъ предметовъ, то внутри формы должна быть выдѣлана пустота известнаго вида и въ данномъ мѣстѣ. Если пустота не велика, то для ея полученія употребляютъ сдѣланные изъ песка *шпички* и *болваны*. Эти послѣдніе получаютъ, набивая песокъ въ деревянные формы, называемыя *шпичечными личками*. Когда же пустота имѣютъ значительную величину, то болваны дѣлаются изъ глины или кладутся изъ кирпичей. Если пустота имѣетъ форму цилиндра, то для ея полученія берутъ чугунный или желѣзный цилиндръ, стѣнки котораго просверлены множествомъ небольшихъ отверстій, проводящихъ газы, которые образуются во время отливки. Затѣмъ навиваютъ на нихъ въ одинъ или въ два ряда шнуръ или фитиль изъ скрученнаго сѣна, и смазываютъ все формовой глиной. Для приданія правильной формы, цилиндръ ставятъ на станокъ и обтачиваютъ шаблономъ до желаемого диаметра. Полученная такимъ образомъ форма для образованія пустоты называется *сердечникомъ*. Онъ просушивается въ сушильной камерѣ и помѣщается въ Л. форму. Для малаго диаметра сердечники замѣняются чугунными или желѣзными стержнями.

Для отливокъ прямо изъ домы, формовка бываетъ 3-хъ родовъ: или почвенная, или съ перекрышью, или опочная. Первая состоитъ въ томъ, что модель отпечатываютъ въ песокъ или почвъ доменнаго двора. Отлитые такимъ образомъ предметы имѣютъ только одну гладкую сторону, и такіа отливки употребляются исключительно для самыхъ грубыхъ издѣлій, какъ, напр., заводскія половныя плиты и т. п. Если же требуется, чтобы вещь была чиста съ обѣихъ сторонъ, то для такой отливки надъ предыдущей формовкой ставятъ *пере-*

крышку, состоящую изъ набитой землей деревянной или металлической опоки; такъ отливаютъ арматуру для печей, колоды и т. п. Если же форма вещи болѣе сложна или съ пустотой, то употребляютъ тѣ же самыя приемы, какъ и при металлѣ 2-й плавки. Всѣ такіа работы можно свести къ слѣдующимъ главнымъ пяти типамъ: а) формовка въ тощемъ пескѣ, сыромятѣ; б) формовка въ тощемъ пескѣ, сухомъ; в) формовка въ жирномъ пескѣ, требующей сушки въ сушильной камерѣ; д) формовка въ глинѣ и е) формовка въ металлѣ. Формовка въ сыромятѣ пескѣ называется такая, когда чугунъ вливается въ форму непосредственно послѣ изготовленія, т. е. опоки не проходятъ черезъ сушильную камеру. Это самый употребительный способъ для приготовленія посуды, орнаментовъ и многихъ частей машинъ. Для полученія чистаго и хорошаго литья, формовочный песокъ долженъ обладать известными качествами; наилучшимъ должно считать такой суглинистый песокъ, который, при достаточной связи своихъ частицъ, обладаетъ достаточною проницаемостью для газовъ. Формовка въ сухомъ пескѣ отличается тѣмъ, что по изготовленіи формы, для приданія большей связи, поверхность ея покрываютъ формовочными чернилами, которые составляютъ изъ лѣду разболтанной глины съ угольнымъ припыломъ. Формовка въ жирномъ пескѣ употребляется исключительно для отливокъ съ сложными сердечниками, какъ, напр., паровые цилиндры, конденсаторы, парораспределительныя коробки и т. п. Приемы работы ничѣмъ не отличаются отъ работы въ тощемъ пескѣ; вся разница состоитъ въ томъ, что опоки, по разлѣнкѣ ихъ, ставятъ на тележку и отвозятъ въ сушильную камеру. Для формовки въ глинѣ берутъ очень жирные сорта ея, хорошо связывающіеся, и не дающіе слишкомъ большой усадки; къ нимъ прибиваютъ отъ $\frac{1}{2}$ до $\frac{1}{4}$ лошадиного навоза и рубленой шерсти, необходимыхъ для предупрежденія трещинъ въ формахъ во время пребыванія ихъ въ сушильной камерѣ и для сдѣйствія выходу газовъ. Глина идетъ преимущественно для образованія наружныхъ формъ, которыя можно приготовить безъ моделей, при помощи сердечниковъ и шаблоновъ. Для этого прежде всего устанавливаютъ сердечникъ и обмазываютъ его глиной до тѣхъ поръ, пока вокругъ него образуется футляръ, вполне и совершенно представляющій приготовленную отливку. Этотъ футляръ, называемый *ложной формой* (фальшивкой), покрывается многочисленными слоями глины, которые уминаютъ пальцами для болѣе тѣснаго сближенія слоевъ между собою и такимъ образомъ препятствуютъ образованію въ нихъ трещинъ. Эта послѣдняя настилка составляетъ уже настоящую форму, толщина которой находится въ прямой зависимости отъ размѣровъ и массы отливаемого предмета. Разнятіе формы производятъ вращеніемъ; сперва снимаютъ верхнюю настоящую форму, а потомъ ложную; эту послѣднюю можно разбить, такъ какъ она уже болѣе не нужна. Послѣ этого болванка и внутренняя поверхность формы исправляются; на нихъ наводятъ грунтъ, ихъ снова просушиваютъ, а затѣмъ остается только замкнуть форму и зарыть ее

въ песокъ въ моментъ заливки. При формовкѣ въ металл, отливка предметовъ производится въ металлическихъ изложницахъ, при чемъ вообще имѣется въ виду получение очень твердыхъ поверхностей. Этотъ способъ употребляется рѣдко и почти исключительно для цилиндрическихъ цилиндровъ (прокатныхъ валовъ), въ которыхъ по существу дѣла требуется по возможности наиболѣе твердая поверхность. Для получения хорошихъ закаленныхъ цилиндровъ слѣдуетъ наблюдать, чтобы толщина изложницы равнялась $\frac{1}{4}$ диаметра цилиндра; чтобы изложницы были подогрѣты до 80° ; чтобы металлъ поступалъ въ нихъ сифономъ изъ двухъ литниковъ; чтобы излишекъ металла составлялъ приблизительно треть вѣса цилиндра; наконецъ, чтобы для отливки служили соответственные чугуны (см. Литейный чугунъ). Въ металлическихъ изложницахъ отливается только самый валъ цилиндра, а шейка и шипъ льются въ песокъ.

Формовка и отливка съ чугунныхъ формъ. Къ разряду такихъ отливокъ относятся: *рымы, употребляемые для грубой отточки чугунныхъ издѣлій; молота и наковальни, у которыхъ закаливается только одно лицо, или бой, колеса для желѣзнодорожныхъ вагоновъ. Рымы, равно какъ наковальни и молота, отливаются въ металлическую форму только частью; прочая же вся масса издѣлія формируется въ сыромъ пескѣ; форму въ этомъ случаѣ называютъ мальчишникомъ; ее вмѣстѣ съ моделью затрамбовываютъ въ песокъ, но съ тою разницею, что модель вынимаютъ вонъ, а мальчишникъ остается и во время отливки, передъ которою (особенно для молотовъ и наковаленъ) его смазываютъ графитомъ, каменноугольнымъ дегтемъ и даже просто саломъ. Во время отливки рабочей стоей близъ мальчишника и деревянной обожженной палкой старается удалить изъ чугуна всякій посторонній соръ. Какъ только чугунъ застынетъ, то мальчишникъ снимаютъ прочъ, частью для сбереженія самаго мальчишника, частью же для того, чтобы продолжительнымъ прикосновеніемъ его къ остывающему металлу не придать послѣднему закалки слишкомъ сильной, соединенной обыкновенно съ малой стойкостью. Рымы отливаются изъ мягкаго чугуна, но выплавленного при невысокой температурѣ; молота изъ третнего мягкаго или половинчатого, а наковальни—изъ половинчатого, либо изъ третнего жесткаго. Такъ называемые Грюзововскіе артиллерійскіе снаряды, пользовавшіеся еще недавно большою извѣстностью, также отливались въ металлическія изложницы.*

II. **Мѣднолитейное производство.** Произведения изъ латуни и бронзы могутъ быть исполнены тѣми же способами, какъ и чугуны. Отливка ихъ чаще всего производится въ песокъ сушильной камеры, потому что этимъ способомъ получаютъ наилучшіе результаты въ отношеніи чистоты и добротности работы. Красная мѣдь обладаетъ слабою текучестью и даетъ неплотныя, пузыристыя отливки, поэтому почти никогда не употребляется въ литейномъ дѣлѣ. Но если сплавить мѣдь съ оловомъ или цинкомъ, то получаютъ сплавы, которые очень хорошо воспринимаютъ форму и даютъ плотныя отливки, имѣющія

обширное примѣненіе въ техникѣ. Въ зависимости отъ назначенія отливаемыхъ предметовъ мѣняется составъ сплава и его названіе. Онъ получается въ видѣ бронзы, латуни, нейзильбера, британскаго металла, антифрикционнаго сплава или баббита, пушечнаго и колокольнаго металла и т. п. Оставляя подробности объ этихъ металлахъ (см. Латунь и др.), укажемъ здѣсь только на способъ отливки колокола. Колокольный металлъ состоитъ приблизительно изъ 78% мѣди и 22% олова. Размѣры колокола имѣютъ опредѣленное основаніе (баазисъ), которое называется *шкалой сравненія, носкомъ Тажова или травилкомъ*. Оно выработано практикой и передается изъ поколѣнія въ поколѣніе въ семьяхъ литейщиковъ. *Край*, т. е. наибольшая толщина колокола, составляетъ основу всей мѣры и служитъ исходной величиной для опредѣленія другихъ измѣреній. Толщина колокола измѣняется сообразно его вѣсу. Для примѣра приводимъ нѣсколько данныхъ, заимствованныхъ у Готье.

Вѣсъ колокола.		Толщина края.	Большой диаметр.
Пд.	Фнт.	Дюйм.	Дюйм.
—	12	0,5	7,8
1	20	0,9	13,8
6	—	1,5	21,8
30	—	2,6	38,3
61	—	3,2	47,7
183	—	4,6	69,0
610	—	6,8	101,0

Существуетъ много способовъ для вычерчивания колоколовъ; болѣе употребителенъ слѣдующій: большой диаметръ равенъ толщинѣ 15 краевъ; величина 7 краевъ составляетъ диаметръ главы; расстояние отъ основанія главы до нижняго края равняется 12 толщамъ колокола. Для внѣшняго очерченія колокола берется радиусъ въ 32 толщинъ его. Что касается до тѣхъ размѣровъ, которые должны имѣть различные колокола одного и того же подбора, то принимаютъ, согласно съ законами акустики, что число вибрацій колокола находится въ обратномъ отношеніи къ его диаметру или къ кубическому корню изъ его вѣса; слѣдовательно, въ подборѣ колоколовъ, которые должны составить полную октаву, диаметры ихъ должны увеличиваться и составлять слѣдующія отношенія:

для: *ut, re, mi, fa, sol, la, si, ut.*
какъ: 1, $\frac{2}{3}$, $\frac{4}{3}$, $\frac{5}{3}$, $\frac{2}{3}$, $\frac{3}{2}$, $\frac{4}{3}$, $\frac{1}{2}$.

Модели ушковъ дѣлаются изъ гипса, дерева и глины. Обмазавъ эти модели воскомъ, смѣшаннымъ съ свинымъ саломъ, ихъ покрываютъ толстымъ слоемъ мягкой глины; форму просушиваютъ до вынутія модели; потомъ ее снова отдѣлываютъ на-чисто и ставятъ литники, которые занимаютъ всегда наиболѣе высокія точки; затѣмъ, приготовленную такимъ образомъ форму покрываютъ еще слоемъ золы, разболтанной въ молокѣ и, наконецъ, ее прокалываютъ. Формовка колокола дѣлается въ той же самой ямѣ, гдѣ онъ и отливается; эта формовка мало отличается отъ описанной уже выше; она состоитъ въ приготовленіи кирпичнаго блявана и глиняной формы, между

которыми помещается слой земли, называемый «ложным колоколом». Так как этот ложный колокол послѣ разнятія формовки выламывается, то, для удобства удаленія его от глинянаго болвана и от вѣншей части формовки, онъ отдѣляется тончайшимъ слоемъ воды или угольной мелочи. Такимъ образомъ ложный колоколъ занимаетъ собою то пространство, которое должно наполниться металломъ. Формовщики на немъ располагаютъ кайму, орнаменты и разныя надписи, которыми обыкновенно украшаютъ колокола. Эта работа исполняется посредствомъ отпечатковъ изъ очень плавкаго и въ то же время очень вязкаго воска. Красота колоколовъ много зависитъ отъ качества глины или формовой земли, къ которой прибавляютъ около $\frac{1}{4}$ коровьяго помета. Смѣсь эту готовятъ обыкновенно задолго до употребленія, чтобы въ ней могло произойти особеннаго рода броженіе, много улучшающее ея свойства. Формовка и отливка статуй, бюстовъ, выпуклыхъ рельефныхъ украшеній и т. п. предметовъ производится въ глиняной смазкѣ. Сущность этой формовки въ слѣдующемъ: сначала образуютъ, если нужно, сердечникъ изъ глины на металлическомъ или другомъ каркасѣ; потомъ наводятъ на него тѣло, но не изъ глины, а изъ воска. Когда всѣ части статуи будутъ изъ этой массы выдѣланы съ полною отчетливостію, тогда поверхность ея покрываютъ кожей, состоящимъ изъ слоя самой вѣншой и хорошо перемятой формовой глины; кожу этому, помощью желѣзныхъ полосъ, обручей и различныхъ скрѣпленій, придаютъ необходимую прочность; устраиваютъ литники и отдухи и даютъ формовкѣ хорошо и медленно просохнуть. Послѣ этого форму нагреваютъ, причемъ воскъ расплавляется и стекаетъ чрезъ нарочно внизу оставленныя отверстія, образуя такимъ образомъ пустоту, наполняемую впоследствии металломъ. Но передъ отливкой форму слѣдуетъ хорошо просушить и слегка обжечь. Модели для статуейной формовки готовятъ изъ гипса, цинка, бронзы и даже чугуна. Съ этой модели снимаютъ по частямъ гипсовые слѣпки и въ нихъ отливаютъ изъ воску, по порядку, всѣ части тѣла, которыя наводятъ на сердечникъ; при этомъ слѣдуетъ наблюдать, чтобы каждая часть прилегла какъ можно плотнѣе къ сосѣднимъ. Образовавшіеся стыки задымляются такъ, чтобы ихъ рѣшительно не было замѣтно и кромѣ того, чтобы общій видъ этой восковой фигуры былъ совершенно сходенъ со своей моделью. Относительно толщины наводимаго тѣла (особенно при большихъ статуяхъ) наблюдается, чтобы она по возможности была вездѣ одинакова; отъ этого обстоятельства зависитъ правильность усадки, а слѣдовательно, и достоинство отливки. Поверхность восковаго тѣла, наложеннаго на сердечникъ, покрываютъ тончайшей отмыченной глиной, къ которой прирѣшанъ простѣянный сквозъ полотно графитъ; смѣсь эту разводятъ на водѣ и покрываютъ ею восковую формовку разъ десять или пятнадцать, давая напередъ всякому слою хорошо высохнуть. На эту оболочку накладываютъ уже болѣе или менѣе толстый слой формовой

глины, перемѣшанной съ коровьей или овечьей шерстью. Отверстія для удаленія изъ формы расплавленнаго воска располагаются такъ, чтобы онъ могъ вытечь безъ остатка изъ всѣхъ частей формы, которую слѣдуетъ нагревать для этого не быстро и не сильно. Когда весь воскъ сплавится и будетъ собранъ въ какойнибудь сосудѣ, то отверстія, чрезъ которыя онъ вытекалъ, затыкаютъ хорошо пригнанными глиняными пробками. Затѣмъ форму обжигаютъ, затрамбовываютъ въ надлежащемъ положеніи въ литейной ямѣ и заливаютъ металломъ. Приготовленіе формъ изъ гипса, а также восковыхъ отливокъ и набора ихъ на сердечникъ поручается ваятелю; прочіе же приемы этой работы производятся опытными и ловкими формовщиками, за которыми художникъ, однако же, долженъ наблюдать. Въ заключеніе должно сказать, что въ настоящее время все большее и большее распространеніе получаютъ отливки изъ стали съ малымъ содержаниемъ углерода. Сталь эта обыкновенно получается въ регенеративныхъ печахъ Сименса-Мартена (см. Литая сталь). Приемы формовки и работъ мало отличаются отъ обыкновеннаго чугунаго литья; формовымъ же матеріаломъ служитъ чистый кварцевый песокъ, съ небольшимъ содержаниемъ глины и съ примѣсью ржаной муки. Газопроницаемость формы при этой работѣ есть одно изъ главныхъ условий успѣшной отливки. Полученіе безпузыристой отливки много способствуетъ прибавка алюминія или другихъ такъ называемыхъ успокоителей. А.

Литейный чугунъ (Gießerei-Roh Eisen, fonte de moulage, foundry pig).—Чугунъ представляющій матеріалъ для выдѣлки жѣлѣза и стали (см. Крѣпкий переделъ и Литая сталь), примѣняется также въ значительномъ количествѣ для изготовленія прямо готовыхъ издѣлій посредствомъ отливки въ земляныя формы. Для послѣдней цѣли употребляютъ такъ наз. Л. чугуны, которые должны удовлетворять слѣдующимъ требованіямъ: быть легкоплавкими, чтобы при сравнительно низкихъ температурахъ могли точнѣе выполнять форму, давать плотныя и безпузыристыя отливки; давать малое измѣненіе объема при застываніи издѣлія. Кромѣ того, сообразно назначенію чугуна долженъ давать отливки, обладающія требуемой твердостью, прочностью и упругостью. Поэтому для полученія металла соответствующаго качества чаще всего составляютъ шихту изъ различныхъ сортовъ чугуна и перемѣшиваютъ ихъ въ вагранкѣ или пламенной печи. Только въ рѣдкихъ случаяхъ пользуются жидкимъ чугуномъ изъ доменной печи. Находящіяся въ чугунахъ примѣсы углерода, марганца, кремнія, фосфора, сѣры и т. п. сильно вліяютъ на свойства отливокъ, поэтому литейщикъ, для составленія шихты, долженъ знать какъ химическій составъ находящихся чугуновъ, такъ и вліяніе его на качество издѣлія. Самое большое вліяніе оказываетъ углеродъ, находящійся въ чугунахъ въ видѣ графита, марганца или углерода закала (см. Чугунъ). Каждая изъ этихъ трехъ формъ вызываетъ различныя свойства, измѣняя структуру, дѣвъ закона и другія качества чугуна. Отношеніе содержа-

нія этихъ 3-хъ видоизмѣненій углерода зависитъ какъ отъ общаго содержанія углерода и совмѣстнаго присутствія другихъ примѣсей, такъ и отъ условій остыванія чугуна при отливкѣ. Медленное остываніе жидкаго или накаливаемаго до-бѣла чугуна вызываетъ выдѣленіе графита и карбида, при быстромъ же охлажденіи углеродъ преимущественно находится въ видѣ углерода закала. На этомъ явленіи основано получе-ніе сѣраго или отбѣленнаго чугуна, отжигъ и закалка чугуновыхъ издѣлій. Графитъ, отла-гающійся въ видѣ посторонняго рыхлаго вещества, разрушаетъ чугунъ, придаетъ ему мягкость и способность легко обрабатываться рѣзцомъ, но при содержаніи выше 2,5% графита понижает-ся прочность и вязкость чугуна и онъ дѣлается непригоднымъ къ отливкамъ. Иногда чугунъ и въ расплавленномъ состояніи выдѣляетъ гра-фитъ, который вмѣстѣ съ частичками жѣлѣза всплываетъ на поверхность, образуя такъ наз. слѣды (Gaugschaum). Такое явленіе сильно затрудняетъ отливку, потому что нарушаетъ однородность и чистоту поверхности. Присут-ствіе углерода закала сильно повышаетъ твер-дость и прочность чугуна, но избытокъ его (выше 0,7%) влечетъ за собою пониженіе проч-ности и увеличеніе жесткости и хрупкости. Въ зависимости отъ количества карбида въ чугунѣ уменьшается количество углерода за-кала, поэтому и вліяніе этого послѣдняго умень-шается; чугунъ дѣлается мягче и вязче. Крем-ній вытѣсняетъ углеродъ изъ соединенія съ жѣлѣзомъ и способствуетъ выдѣленію графита. При содержаніи углерода около 5%, самое не-большое количество кремнія (около 0,5%) уже въ состояніи вызвать выдѣленіе графита. При содержаніи отъ 3,5—5% кремнія и отъ 3,5—5% углерода почти все его количество пре-вращается въ графитъ. Чѣмъ больше кремнія въ чугунѣ, тѣмъ онъ меньше насыщается угле-родомъ. Непосредственное дѣйствіе кремнія на чугунъ подобно дѣйствию углерода закала, только оно около 6 разъ слабѣе. Для отли-вокъ, которыя должны обладать прочностью, Л. чугуны бѣдные углеродомъ, могутъ заключать больше кремнія и наоборотъ. Это отноше-ніе, по Ледебурю, выражается приблизительно формулой: $C + \frac{S}{1,5} = 4,2$ до 4,4, гдѣ C —пол-ное содержаніе углерода а S —кремнія при условіи, что $S > 1$ и < 8 . Болѣе высокое содержаніе кремнія въ Л. чугунѣ вредно вліяетъ на прочность. Вліяніе марганца на соединеніе углерода съ жѣлѣзомъ противопо-ложно кремнію: оно препятствуетъ образова-нію графита, слѣдовательно, полученію сѣ-раго чугуна, и способствуетъ большому погло-щенію углерода жѣлѣзомъ. Небольшія количе-ства его понижаютъ температуру плавленія и увеличиваютъ жидкоплавкость чугуна, большія наоборотъ. Вообще марганецъ, возвышая въ значительной степени твердость и хруп-кость отливокъ, считается ненужной примѣсью, однако, въ нѣкоторыхъ случаяхъ желательное его присутствіе въ Л. чугунѣ, потому что онъ защищаетъ жѣлѣзо и другія примѣси при пла-вленіи отъ окисленія. Фосфоръ сильно вліяетъ на качество чугуна: онъ увеличиваетъ твер-

дость, замѣтно уменьшаетъ упругость и вяз-кость. Обнаруживается это дурное вліяніе фосфора въ издѣльяхъ, подвергаемыхъ изгибу, ударамъ или сотрясеніямъ; такіа издѣлія ломки и хрупки. Степень этого вліянія растетъ съ содержаніемъ углерода закала и марганца и уменьшается съ содержаніемъ кремнія, по-этому кремнистые чугуны менѣе чувствитель-ны вредному вліянію фосфора, чѣмъ чугуны марганцовистые. Для отливокъ, отъ которыхъ требуется высокая прочность, хорошимъ счита-ется чугунъ, не заключающій болѣе 0,3% фосфора. Содержаніе фосфора въ значительной степени увеличиваетъ жидкоплавкость чугуна, вслѣдствіе чего онъ точнѣе выполняетъ форму издѣлія и по застываніи получаетъ болѣе глад-кую поверхность. Поэтому фосфористымъ чу-гуномъ часто пользуются, особенно при отли-вахъ издѣлій, служащихъ для украшеній. Сѣра уменьшаетъ степень насыщенности углеродомъ и препятствуетъ выдѣленію графита, т. е. спо-собствуетъ образованію бѣлаго чугуна, бѣд-наго углеродомъ. Въ присутствіи сѣры чугунъ даже при высокихъ температурахъ остается густымъ и плохо заполняетъ форму. Поэтому для тонкихъ отливокъ сѣрнистые чугуны вовсе не употребляются. Содержаніе сѣры менѣе 0,1% увеличиваетъ прочность и упругость. При отливкахъ примѣси чугуновъ часто выдѣ-ляются и всплываютъ на поверхность бѣло-ватая, очень твердая вещества, въ видѣ шарик-овъ, которыя носятъ названіе алмазнаго чу-гуна (Diamanteisen). Мѣдь дѣйствуетъ на по-добіе сѣры, но гораздо слабѣе.

Въ зависимости отъ содержанія вышеупо-мянутыхъ элементовъ и отъ вліянія ихъ на свойства Л. чугуновъ, они раздѣляются, по виду излома, на *сырые* и *бѣлые*. Въ Л. дѣлѣ употребляютъ главнымъ образомъ только сѣ-рый чугунъ, бѣлые же идутъ въ передѣль или иногда служатъ прибавкой къ сильно кремни-стымъ чугунамъ. Сѣрый чугунъ, по виду излома, въ разныхъ мѣстностяхъ, имѣетъ разную ну-мерацию и разныя названія. На югѣ Россіи коковскій чугунъ сортируютъ на 6 номеровъ; на Уралѣ древесноугольный — на 4 номера. Первые номера соответствуютъ самымъ тем-нымъ и болѣе кремнистымъ, при чемъ № 1 древесноугольного чугуна соответствуетъ по цвѣту № 3 коковскому. Таблица показываетъ химическій составъ различныхъ сортовъ Л. чу-гуновъ (см. стр. 784).

При составленіи шихты важно также знать измѣненіе химическаго состава чугуна при переплавкѣ его въ вагранкѣ или въ отража-тельной печи. Чугунъ при расплавленіи под-вергается дѣйствию окислительныхъ газовъ и теряетъ часть своихъ примѣсей, при чемъ въ пламенныхъ печахъ эти потери болѣе значи-тельны, чѣмъ въ вагранкахъ. Больше всего окисляется марганецъ и кремній. Сѣра и фос-форъ совсѣмъ не выгораютъ, а отъ общаго уменьшенія примѣсей ихъ процентное содер-жаніе даже увеличивается. Углеродъ, въ при-сутствіи марганца и кремнія, тоже не окис-ляется, а, напротивъ, содержаніе его увеличи-вается отъ происходящей цементации, вслѣд-ствіе непосредственнаго прикосновенія плава-щагося чугуна съ коксомъ. Выгораніе кремнія

	Графита.	Всего угле- рода.	Кремня.	Марганца.	Фосфора.	Сера.
<i>Коксовые чугуны.</i>						
Шотландскій Coltnes № 1	3,30	3,50	3,50	1,58	0,98	0,03
» » № 2	3,41	3,75	2,77	1,38	0,81	0,03
» » № 3	2,54	2,82	2,16	0,67	0,51	—
» Langloan № 1	3,40	3,86	2,98	1,62	0,75	0,07
Англійскій литейн. Clargance № 3	3,39	3,52	2,52	0,68	1,49	0,05
Рейнскій » » № 1	3,16	3,65	2,11	0,97	0,85	0,02
Англійскій » Harrington № 1	3,75	4,10	3,22	0,16	0,07	0,06
<i>Древесноугольный чугунъ.</i>						
Уральскій юрзанскій сѣрый № 1	3,15	3,65	1,08	1,05	0,05	0,04
Тоже каменскій литейный № 1	2,68	3,27	1,04	0,46	0,12	—
Шведскій пушечный (Финспонгъ)	2,62	2,80	1,19	—	0,11	0,08
» литейный марки OGT	4,22	4,57	0,89	—	—	0,03
» завода Сандвикенъ W. S. 3	3,65	4,09	0,98	0,65	0,02	0,02
Англійскій ланкашпирскій	0,531	2,217	0,95	—	—	0,016

сопровождаетъ уменьшеніе графита, поэтому чугунъ послѣ переплавки отбѣливается, т. е. становится свѣтлѣе и жестче. Опыты показали, что марганецъ защищаетъ кремній отъ вы-

горания, какъ это видно изъ слѣдующей таблицы, показывающей вліяніе переплавки чугуна въ вагранкѣ на химическій составъ и прочность чугуна.

	Химическій составъ въ процентахъ.						Сопоставленіе платбу.	
	Кремня.	Графита.	Всего угле- рода.	Марганца.	Фосфора.	Сера.	Сопоставл. въ отно- сительн. сферахъ.	Прогнозъ въ м.и.
Чугунъ до переплавки	2,30	2,85	3,10	2,00	0,29	0,06	—	—
Послѣ 1-й	2,42	2,78	3,38	1,09	0,31	0,04	2250	22,0
2-й	2,29	2,57	3,32	0,80	0,32	0,05	2500	22,4
3-й	1,92	2,48	3,30	0,66	0,27	0,05	3010	28,1
4-й	1,38	2,54	3,34	0,44	0,30	0,10	3585	27,1
5-й	1,30	2,16	3,31	0,45	0,30	0,09	2805	16,0
6-й	1,16	2,08	3,34	0,36	0,28	0,20	2100	11,7.

Для полученія отливки опредѣленныхъ размѣровъ важно знать усадку металла, т. е. насколько онъ уменьшаетъ свой объемъ при остываніи и, сообразно съ этимъ, увеличить размѣры модели. Чѣмъ больше выдѣляется при остываніи графита, тѣмъ усадка меньше и, наоборотъ, углеродъ закала увеличиваетъ ее. Изъ этого слѣдуетъ, что при медленномъ охлажденіи усадка будетъ меньше, при быстромъ же больше. Она зависитъ также отъ того, при какой темп. чугунъ отливается. Съ величиною усадки тѣсно связаны внутреннія натяженія, развивающіяся при остываніи чугуна и вызывающія надрывы и трещины, особенно въ предметахъ неодинаковой толщины. Поэтому для отливокъ тѣ сорта чугуна заслуживаютъ наибольшаго довѣрія, которыя обладаютъ наименьшей усадкой. Съ увеличеніемъ удѣльнаго вѣса чугуна увеличивается усадка; для сѣраго и бѣлаго чугуна удѣльный вѣсъ близокъ къ 7,5. Средняя линейная усадка для сѣраго чугуна равна около $\frac{1}{100}$ части линейныхъ размѣровъ модели, для бѣлаго же чугуна принимается отъ $\frac{1}{100}$ — $\frac{1}{60}$. Количество растворенныхъ газовъ въ чугунѣ имѣетъ также большое значеніе для отливокъ, потому что они вліяютъ на плотность отливокъ. Это количество зависитъ главнымъ образомъ отъ состава чугуна. Опыты показали, что чугуны, богатые содержаніемъ кремнія и углерода и бѣдные мар-

ганцемъ, какъ, напримѣръ, сѣрые графитистые чугуны, содержатъ наименьшее количество газовъ. Фосфористые чугуны также меньше растворяютъ въ себѣ газовъ, чѣмъ свободные отъ фосфора. Наконецъ, содержаніе сѣры въ чугунѣ служитъ часто поводомъ пузырчистости отливокъ. Зная такимъ образомъ составъ чугуна и вліяніе составныхъ частей на его свойства, легко подобрать соответствующую смѣсь разныхъ сортовъ чугуна для данной отливки. Для этой цѣли кремій анализа пользуются часто опредѣленіемъ свойства чугуна по виду налома, итьемъ пробныхъ брусковъ и испытаніемъ ихъ прочности. Въ первомъ случаѣ степень пригодности чугуна опредѣляется крупностью зерна. Но такъ какъ величина зерна зависитъ также и отъ условій остыванія, то этотъ способъ не очень точенъ. Однако, у одной и той же марки величина зерна возрастаетъ съ содержаніемъ кремнія и углерода. Хорошій для переплавки Л. чугунъ имѣетъ изломъ сѣраго цвѣта, блестяще-зернистое сложеніе средней крупности и зерно безъ всякихъ пробестокъ бѣлаго чугуна. Болѣе темные, почти чернаго цвѣта въ изломѣ, чугуны съ крупнымъ зерномъ обладаютъ малою вязкостью — ихъ употребляютъ только въ смѣси съ чугуннымъ ломомъ или съ болѣе твердыми сортами чугуна. Для болѣе точнаго испытанія, смѣси чугуновъ рас-

плавляютъ, отливаютъ въ песокъ квадратные бруски длиною въ 1 метръ при стор. кв. 20—30 мм. Затѣмъ опредѣляютъ величину усадки, видъ излома и подвергаютъ бруски пробѣ на изгибъ. Для этой цѣли служатъ приборы, посредствомъ которыхъ нагрузка на брусокъ производится плавно, безъ ударовъ. Пропадающій, при удаленіи нагрузки, изгибъ указываетъ на упругость чугуна, а остающійся—на его вязкость. По величинѣ нагрузки, нужной для излома бруска, опредѣляютъ прочное сопротивленіе въ кгр. на кв. мм. по формулѣ

$$4WK = Pl, K = \frac{Pl}{4W}, \text{ гдѣ } K \text{ напряжение въ}$$

кгр. на кв. мм., P нагрузка, l разстояніе между опорами, W моментъ сопротивленія сѣченія изгибу. Если брусокъ выдерживаетъ меньше 25 кгр. на кв. мм., то это указываетъ, что въ этому чугуну слѣдуетъ прибавить другихъ сортовъ увеличивающихъ прочность. Сопротивленіе въ 35 кгр. указываетъ на значительную прочность. Сплавляя вмѣстѣ нѣсколько сортовъ, въ наиболѣе удобной пропорціи, всегда можно регулировать свойства чугуна соответственно данной цѣли. Для мягкихъ, небольшихъ отливокъ употребляются болѣе графитистые чугуны, съ содержаніемъ около 2,5%

графита и отъ 3, 2—3, 5%. С. Для крупныхъ, болѣе сложныхъ и медленно остывающихъ отливокъ, какъ, напримѣръ, воздуходушныхъ, или паровыхъ цилиндровъ, берутся чугуны около 2% Si. Для колоннъ, кронштейновъ и балокъ, и вообще предметовъ, отъ которыхъ требуется большая прочность, должны употребляться чугуны съ высокимъ сопротивленіемъ, не заключающіе въ себѣ вредныхъ примѣсей. Для этого употребляются часто сильно кремнистые чугуны, съ прибавкой хорошаго чугунаго лома или даже стали, въ такой пропорціи, чтобы содержаніе кремнія было отъ 1,2 до 1,6%. Прибавляя къ сѣрому чугуну ок. 10% стального лома, сопротивленіе излому можно увеличить отъ 20 до 25%. Для предметовъ изъ закаленного чугуна, какъ, напримѣръ, прокатныхъ валовъ, употребляются малокремнистые чугуны. Чугунъ, содержащій много кремнія, даетъ крайне незначительную закалку. Вообще металлъ для производства закаленныхъ отливокъ долженъ содержать не болѣе 0,75% кремнія, какъ можно меньше сѣры и фосфора, отъ 0,7—0,8% марганца, отъ 2,5 до 3% графита и около 0,5 до 0,7 соединеннаго углерода. Слѣдующая таблица показываетъ зависимость глубины закала и прочность брусковъ отъ химическаго состава чугуна.

№ брусковъ.	Соединеннаго углерода.	Графита.	Фосфора.	Кремнія.	Сѣры.	Марганца.	Глубина закала.	Сопротивленіе излому въ кгр. на кв. мм.	Прочность лома, въ кгр.
1	0,41	3,125	0,41	1,44	0,077	0,648	5	36,4	25
2	0,603	2,89	0,48	1,86	0,08	1,27	20	54,0	28
3	0,493	2,40	0,59	0,81	0,23	0,44	25	45,0	16
4	0,78	2,84	0,38	0,60	0,08	0,99	40	48,0	14
5	0,54	2,99	0,351	0,513	0,07	0,93	40	42,2	14,5

А. Ржевштарскій А.

Литература—см. Словесность.

Литературная Газета—выход. подъ ред. барона А. Дельвига, а послѣ его смерти—О. М. Сомова, въ СПб., съ 1830 по іюль 1831 г., каждыя пять дней. Служила органомъ литературнаго кружка Пушкина и кн. Вяземскаго. Не смотря на блестящій составъ сотрудниковъ (Языковъ, Крыловъ, Козловъ, кн. А. И. Одоевскій, Хомяковъ, Гоголь, Кольцовъ и др.), газета большого успѣха не имѣла; она была блѣдна и безжизненна. Кромѣ отдѣла чисто литературнаго, «Л. Газета» давала мѣсто вопросамъ художественнымъ, по полит. экономіи, по этнографіи и по естествознанію. Главнымъ сотрудникомъ послѣдняго отдѣла былъ М. Максимовичъ. Въ № 61 за 1830 г. было помѣщено четверостишие Казимира Делавина на предполагавшійся памятникъ жертвамъ июльскихъ дней; бар. Дельвигъ получилъ строжайшій выговоръ отъ гр. Венкендорфа и газета была временно приостановлена. Въ 1840 г. «Л. Газета» возродилась, подъ новою редакціею, какъ вѣстникъ наукъ, искусствъ, литературы, новостей, театровъ и моды. Выходила сначала 2 раза въ недѣлю, въ 1841 г.—три раза въ недѣлю, съ 1842 по 1846 г.—ежедневно. За 1846 г. вышли №№ 1—7. Въ «Л. Газетѣ» принимали участіе, между прочимъ, Вѣлиискій,

Гребенка, Н. Некрасовъ, Даль, гр. Солмогубъ, В. Венедиктовъ, Кольцовъ. Съ 1844 г. программа «Л. Газеты» значительно расширена; главное вниманіе обращено на отдѣлы наукъ, словесности и художествъ. Были введены полиграфичные рисунки. Въ видѣ особеннаго еженедѣльнаго прибавленія къ газетѣ издавались «Записки для хозяевъ» (1844—45). Ред.—А. А. Краевскій (1840, 1844—45); О. А. Кони (1841—1843); Н. А. Полевой (1846). Въ 1847—1849 г. «Л. Газета» издавалась еженед., подъ ред. А. А. Краевского; литературнымъ отдѣломъ завѣдывалъ Вл. Р. Зотовъ. Съ 1849 г. ред.-изд. былъ В. Зотовъ. См. «Пантеонъ» (1853, т. X, кн. 7, стр. 39); «Русс. Архивъ» (1882, III, 124—125); «Современникъ» (1854); статью Гавевскаго о Дельвигѣ, «Историч. Вѣстникъ» (1866, XXVI, 369).

Литературная критика—см. Критика литературная (XVI, 759).

Литературная (также музык. и художественная) собственность—терминъ нашихъ законовъ, обозначающій авторское право. Какъ и франц. propriété littéraire et artistique, онъ отражаетъ одну изъ юридическихъ теорій по этому вопросу, болѣе точны термины: англ. copyright (право воспроизведенія), нѣм. Urheberrecht и новыхъ (съ 1866 г.) франц. законовъ

и международных конвенций—droit d'auteur. Институт авторского права нормирует исключительное право на воспроизведение в копиях и распространение Л., музыкального или художественного произведения; цель института—обеспечить автору и его правопреемникам имущественную выгоду, которую может принести повторение произведения; отдельные нормы института определяют, при каких условиях автор может завлечь эту выгоду. Авторское право явилось следствием изобретения книгопечатания и развития гравирования (XV в.). Место трудного и дорогого ручного способа копирования занимает механическое воспроизведение; книги перестают быть предметом роскоши, распространение их становится выгодным промыслом. Контрафакция причиняет убытки типографщикам, уменьшая сбыт их изданий; они ищут защиты и находят ее в форме привилегий, гарантирующих им исключительное право печатания отдельного сочинения или определенной категории книг (библии, альманахи и т. д.). Идея покровительства типографской и издательской промышленности только в XVIII веке отступает перед мыслью об экономическом интересе самих авторов; с другой стороны, на смену привилегий, защищающих данного издателя или автора, является защита *отца* издателей и авторов, основанная на общих нормах. Раньше всего эта эволюция завершилась в Англии. Привилегия первой половины XVI в. поощряла только типографскую промышленность; но в 1556 г. издатели и книгопродавцы организованы были в корпорацию (Stationer's Company), которой поручена была цензура. Так как каждое сочинение для выпуска в свет нуждалось в одобрении корпорации, то издание книг сделалось монополией ее членов, с которыми могли соперничать только лица, получившие особые привилегии. Компания ввела у себя обязательную регистрацию всех книг, сохранявшуюся после и того как цензура была уничтожена (1694). Свобода печати дала сильный толчок развитию литературы; авторский гонорар, жалкий еще при Мильтоне, к концу века стал быстро расти. Новые условия писательской деятельности привели к закону 1709 г., который имел целью предупредить разорение авторов от контрафакции и поощрить ученых людей и впредь писать полезные книги. Этот закон ввел исключительное право автора на воспроизведение в течение 14 лет, с продлением еще на 14 лет, если автор к концу первого срока находился в живых. Существенных изменений законодательство XVIII и нач. XIX вв. не дало; действующее право основано на законе 1842 г. Во Франции идея защиты авторского права выяснилась во время борьбы парижских издателей за монополию против провинциальных издателей, отстаивавших свободу распространения книг; парижские издатели (1726) начинают защищать свою монополию преимущественно от авторов, самостоятельное право основано на труде, а не на привилегии. Этот аргумент оказывается важным для наследников авто-

ров, которые заявляют, по истечении сроков издательских привилегий, о своих правах; королевский совет в 1777 г. санкционирует победу авторского права над издательским. Защита авторов в форме привилегий длится до революции, которая уничтожает, заодно со всеми привилегиями, и авторские; но уже в 1791 г. учредительное собрание провозглашает исключительное право авторов на сценическую постановку их пьес, а в 1793 г. конвент издает закон о Л. и артистической собственности, оставшийся основой действующего законодательства (важнейшие изменения внесены декретом 1852 г. о правах иностранцев и в 1866 г. продлением защиты наследников автора с 10 до 50 л.). В Германии антагонизм между издателями и авторами не было. В XVI в. привилегии и здесь даются издателям, которых интересуют не столько современные издатели, сколько древние рукописи. Авторский гонорар, однако, появляется уже в XVI в., но он ничтожен в сравнении с тем, что дают «посвящения»; авторы XVI—XVIII в. издают свои труды и сами, прибавляя к предварительной подписке, и также получают привилегии; в XIX в. в Германии книжное дело все сосредоточивается в руках издателей. В отдельных мелких территориях уже с XVI в. зарождается защита от контрафакции, в форме общих законов (Базель, 1681; Нидерберг, 1638; Саксония, 1686); но при раздробленности страны повсеместная защита возможна только при помощи имперских или территориальных привилегий, которых нужно было брать до 40. Даже после того как прусский кодекс 1794 г. признал право всех немецких издателей на защиту, на практике продолжала действовать система привилегий. Стремление к общему законодательству для всего герман. союза привело сперва к постановлению 1837 г., которое послужило основой для территориальных законов (1837—Пруссия, 1840—Бавария, 1844—Саксония, 1846—Австрия), а в 1870 г.—к изданию общего для всей Германии закона об авторском праве на письменные, музыкальные и драматические произведения и рисунки, за которыми последовали в 1876 г. два закона об авторском праве на произведения изящных искусств и на фотографии. Раньше, чем во Франции и Германии, авторское право получило защиту, в форме общего закона, в Дании и Норвегии (1747). В других странах западной Европы отразилось французское законодательство 1793 г., в С.-А. С. Шт.—английское, а на законодательствах 80-х годов (Венгрия, 1884; Швейцария, 1893)—германское.

В России до XVIII в. не могло быть и речи о защите авторского права; впервые претензии на защиту своих изданий предъявляют академия наук, в 1782 г. Большие типографии 70-х гг. XVIII в. получают и привилегии на свои издания. Авторский гонорар появляется у нас только с Пушкиным. Тогда же появляется и первый закон об авторском праве—цензурный устав 1828 г., с применением положения о правах сочинителей, насколько измененного законом 8 января 1830 г.:

последний действует и в настоящее время, хотя всеми сознается его устарелость; в 1857 г. срок защиты продлен с 25 лет до 50. Музыкальное и художественное авторские права защищены законами 1845 и 1816 гг. Действующие законы помещены в I ч. X т. Св. Зак., в прилож. к 420 ст. Кроме того действует положение 13 ноября 1837 г. о правах сочинителей произведений, принятых для представления на Имп. театрах (Св. Зак. т. I, ч. 2).

В течение XIX века авторское право выросло в сложный институт. В настоящее время нет более защитников полной свободы контрафакции, доказывающих, например, право покупателя книги перепечатывать ее, или утверждающих, что винный ободок идей не заслуживает защиты, так как самые идеи не могут ею пользоваться (Hörner, Saegé). Теперь никто более не сомневается, что институт авт. права необходим для обезпечения авторов и что возвращение ко временам меценатства или учреждение государственных наград за труды немислимо. Задача законодательства сдвинулась к примирению притязаний авторов и их преемников с интересами народного просвещения и с заботою об успехах литературы и искусства. Поэтому большое практическое значение имеет критика *теории авторского права*, и в особенности старейшей и наиболее популярной теории *умственной собственности*. В Англии она была формулирована впервые на основании трудовой теории Локка (еписк. Warburton, 1747): Л. произведение составляет предмет права собственности, как продукт труда. Однако, здесь теория не имела успеха, благодаря преобладанию учения Пуфендорфа (право собственности основано на оккупации, которая немислива в отношении умственного произведения), выводя из положения Локка о личной свободе (запрещение брать из купленной книги любое употребление представлялось стеснением этой свободы) и влиянию экономического учения Адама Смита: теория умственной собственности была осуждена, как попытка оправдать действие монополии. Больше и лучше того, что сказано было в защиту теории и против нее английскими судьями в процессах 1769 и 1774 г., не сказал никто послѣ. В процессах провинциальных книгопродавцев, записавших также и интересы читающей публики, против лондонских монополистов (Дональдсон против Беккетта, 1774) было окончательно установлено, что авторское право не имеет никаких оснований в Common law (см.), а зиждется только на статуте 1709 г.; следовательно, у авторов есть только монопольное право на воспроизведение — вземляров и нет права собственности на однажды напечатанное произведение. Волге повезло теория во Франции; основанная и здесь на трудовой теории Локка, она послѣ революции приобрѣла всеобщий симпатии, так как освобождала авторов от упрека в обладании привилегией — наследием феодальной эпохи, и с другой стороны вводила их, как собственников, в ряды нового буржуазного общества. Она была сильна в специальной литературе (Лабуэ), в

общественном мнѣнии (Ламартина, А. Карр), в судебной практикѣ, и стремилась подчинить себѣ законодательство (конгресс в Брюсселѣ 1858 г., комиссия Вакевскаго 1862 г.); однако, у нея были и противники (Ренуар и особенно Прудон). В *Германи* теория обязана своим происхождением прежде всего терминологии — *Eigenthum ist was eigen ist*: все, что может составлять «принадлежность», может находиться и в индивидуальном обладании. Теория зародилась в XVII в., как противоязв тому безпорядку, который царил вслѣдствие системы привилегий и путаницы при возобновлении их; в эти смутныя времена она укрѣпляла представление о неправомерности контрафакции. Развитием своим к концу XVIII в. она обязана Фихте, который ясно формулировал различие между правом на рукопись и правом на форму, в которую вылилось идейное содержание. *Сущность теории* заключается в томъ, что в каждом Л произведении есть нечто отдѣльное от словъ и жестовъ, воспроизводящих его для слуха и зрѣнія; в художественном произведении — нечто отдѣльное от полотна и красокъ и т. д. Это нематериальное нечто («форма», «текст», «специфический типъ», «воображаемый образъ», «идея», «умственная субстанция») и составляет объект права Л. собственности и может быть отчуждаемо путем дарения, продажи, завѣщания и т. д., совсѣм как материальныя вещи. Возражение, что право собственности предполагает именно материальную вещь, основано, будто бы, на предразсудкѣ, унаследованном от римлян; нужно расширить понятие собственности такъ, чтобы в составъ его вошли и нематериальныя вещи. Эта теория опасна для человеческой культуры практическимъ выводом изъ нея, от которого большинство ее сторонниковъ, однако, отрекается: право собственности передается по наследству безъ ограничения во времени, слѣдов. и авторское право должно пользоваться защитой вѣчно! Вместе с тѣмъ теория не вѣрна и сама по себѣ. Какъ только произведение обнаружено, его умственная сущность перестает находиться в исключительномъ обладании автора и становится всеобщимъ достоянием; авторъ претендует не на исключительное обладание умственнымъ объектомъ, а только на исключительное право воспроизводить копию, т. е. на известное действие, способное приносить имущественную выгоду. Хотя и оспариваемая, теория умственной собственности во Франци и Германи еще далеко не побѣждена. На ряду с попытками внести в нее поправки (напр. Кольтеръ, «Имущественное право на нематериальную вещь, называемую *imaginäres Bild*»), в новейшей нѣмецкой литературѣ появляются сторонники теории в ее чистомъ видѣ (см. доклады дрезденскаго конгресса 1895 г.) и даже требованія вѣчной защиты (Osterrieth, «Reform d. Urheberrechts», 1893). Противники теории сами не единодушны. В *Германи* одни изъ нихъ развивали идею Канта, что умственное произведение составляет продолжение личности авто-

ра, и потому контрафакция нарушает права личности (Блунчи, Гирко); на практике это спавалося умножением случаев защиты — напр. передача и перевод не могут считаться контрафакцией. Другие (Гербер) отрицали существование у автора какого-либо права и объясняли защиту его только как результат запрещения контрафакции уголовным законом, благодаря которому автор получает монополию на распространение своего произведения. Теория *монопольи*, вводящая авторское право в категорию исключительных прав (привилегий на изобретения, фабричные рисунки и образцы и т. д.), имеет предшественников в Германии (Дабанд, Шеффле) и во Франции (Ренуар) и господствует в английской юриспруденции. Она имеет важное практическое значение; при ней легко сочетать защиту автора с интересами культуры: у автора ровно столько прав, сколько дает ему закон — слѣдов., если напр. закон запрещает недовольные переводы, у автора есть исключительное право на перевод; в противном случае у автора нет никаких прав, а имеются только притязания; закон может дать новое правомочие, может отнять старое, совершенно так, как и при всякой привилегии, образующей изъятие из нормального порядка вещей; в данном случае нормальное было бы свобода всех и каждого перепечатывать произведения. Господствующим в немецкой литературе слѣдует считать воззрение, что авторское право, на ряду с другими исключительными правами, составляет особое *имущественное право*, которое в системѣ гражданского права не смешивается ни с правами личности, ни с вещными, ни с обязательственными правами (Jolly, Wächter, Mandry). Смѣшивая тѣ удобства, которые дает авторам защита, с дѣлами самого института, некоторые находят, что авторское право имеет своим назначением защищать не только имущественные, но и личные интересы авторов (чтобы произведение не искажалось издателем, переводчиком и т. д.).

Объектом Л. собственности является *Л. произведение*. Это, во 1-х, продукт умственной дѣтельности или творчества, воплощение какой-нибудь идеи. Ни малый размер, ни низменность рода (кулинарная книга), ни недостатки с точки зрения Л. критики (потому что где найти вопль объективную критику? наилучший судья — публика), ни безнравственность (исключ. — англ. право) не мешают произведению быть объектом авторского права. От него не требуется нового умственного содержания; достаточна новая форма — систематизация старого материала; даже адресная книга, календарь, путеводитель, письмовник, каталог картин, листок объявлений могут быть объектом авторского права, если в выборѣ материала, в порядкѣ размѣщения, в описаниях, в пояснениях сказались индивидуальная умственная дѣтельность; только там, где возможность такого индивидуального творчества прекращается — напр., таблицу умножения нельзя варьировать, — умственная работа перестает создавать объекты автор-

ского права. Творчество может выражаться в обработкѣ уже существующаго сочинения; в интересах популяризации значительная авторская защита дается *компиляциям* (новый здѣсь выбор и расположение материала, ходъ разсуждений, способъ соединенія частей), *сокращениям* (они имеют важное педагогическое значение, напр. изданія для юношества), *переложкам* (романовъ въ драмы и обратно), *комментаріямъ* («критическій аппаратъ») на другое сочиненіе; но изданіе чужого сочиненія, напр. *древней рукописи*, с исправленіем сомнительнаго текста, за отсутствіем въ такой работѣ творчества, обыкновенно не дает авторской защиты, так же как и изданіе *народныхъ пословъ, сказокъ, пословиц*, если эти продукты народного творчества не подверглись новой поэтической обработкѣ; однако, по нашему закону издатели древнихъ рукописей и собиратели народныхъ писемъ и т. д. безусловно пользуются защитой. *Переводъ* съ другого языка, какъ несомнѣнный продуктъ умственной дѣтельности, составляет объектъ авторскаго права, даже когда оригинальное произведение сдѣлалось общественнымъ достояніемъ (напр. переводы классиковъ). Авторство может проявляться и в составленіи *словаря* (разнообразіе толкованій и примѣровъ). *Соединеніе чужихъ работъ в одно цѣлое*, не механическое, а отражающее какую-нибудь идею (объединяющее), составляет авторство; поэтому въ *этимологическомъ словарѣ* редакторъ имеетъ авторскіе права на цѣлое, независимо отъ авторскихъ правъ сочинителей отдѣльныхъ статей (редакторы отдѣловъ, какъ «сотрудники» главы редактора, не создаютъ самостоятельнаго объекта защиты). *Хрестоматіи* также представляютъ литературное произведение, гдѣ авторство выражается въ выборѣ и размѣщеніи статей, въ проведеніи педагогической идеи и т. д. Наоборотъ, механическое соединеніе чужихъ статей (*collection*) — напр. литературный альманахъ, *учебн. записки* — не даетъ редактору авторскаго права, а только представительство отдѣльныхъ авторовъ. *Газета*, въ цѣломъ, есть литературное произведение ея редактора; изъ отдѣльныхъ статей большая часть пишется только для распространенія свѣдѣній о фактахъ и имеетъ эфемерное существованіе, и только некоторая часть предназначена служить для чтенія и вполнѣ дѣйствіи (беллетристика, научныя или критическія статьи и т. л.). Статьи перваго рода не составляютъ объектъ авторскаго права, потому что признакомъ литературнаго произведенія является, во 2-го его пригодность или *предназначеніе* (объективное; namѣреніе автора не играетъ роли) *для книжной торговли*. Отсюда законы и правительственныя распоряженія, международные договоры, приказы, воззванія, циркуляры и т. д. хотя и составляютъ продуктъ творчества, но не составляютъ объектовъ авторскаго права, потому что они публикуются не для обращенія въ книжный торговлѣ, не для доставленія имущественной выгоды правительству, а только для того, чтобы всѣ знали его волю; поэтому всякій воленъ перепечатывать ихъ. Также и *судебныя бумаги* — протоколы

засланий, заключения экспертов, решения — публикуются, как показатель известной правительственной деятельности; *объявления*, реклам, прейскуранты, простые сообщения о политических событиях и т. п. произведения имеют назначением только делиться с публикою свидѣніями о предметах и событиях; наконец, *формулы* доверенностей, образцы векселей и т. п. служат для определеннаго материальнаго употребленія въ гражданском оборотѣ. У всѣхъ этихъ разнообразныхъ произведений, какъ бы ни была велика затрата умственной работы на ихъ сочиненіе, та общая черта, что они не предназначены для обращенія въ книжной торговлѣ и потому не составляютъ объектов авторскаго права. Литературное произведение можетъ пользоваться защитой, какъ только оно фиксировалось въ известной внѣшней формѣ, хотя бы и устной. Поэтому защита распространяется и на *лекции*, рефераты, поэтическія импровизаціи, *речи*, даже когда они не существуютъ въ формѣ рукописей. Въ частности профессорскія лекціи (исключ. англійское право) составляютъ объектъ авторскаго права, не смотря на то, что профессоръ получаетъ жалованье за чтеніе ихъ: слушатели могутъ извлекать изъ нихъ умственную пользу, но не матеріальныя выгоды. Напротивъ, не пользуются защитой *речи* политическія, судебныя, въ общественныхъ собраніяхъ, церковныя и вообще всѣ произносимыя вслѣдствіе исполненія законодательной, дипломатической, судебной, пастырской, земской и т. п. дѣятельности, а не имѣютъ цѣлью только подѣлиться со слушателями своими знаніями, доставить имъ удовольствіе и т. д.; но *сборники* политическихъ или судебныхъ рѣчей составляютъ объектъ авторскаго права, потому что они преслѣдуютъ литературную, а не законодательную или судебную задачу. Наше законодательство защищаетъ всякія *речи*, но только размѣромъ болѣе одного печатнаго листа.

Тѣ же признаки опредѣляютъ предметъ музыкальнаго и художественнаго авторскаго права. *Музыкальная композиція* есть то же умственное произведение, но только мѣсто мыслей и словъ занимаютъ связные звуки, мѣсто буквъ — ноты. Отъ ораторій и сонатъ до танцевъ и маршей всѣ роды композиціи встрѣчаютъ защиту, если только они отражаютъ индивидуальную умственную дѣятельность, а не механическое соединеніе звуковъ. Музыкальные сборники, хрестоматіи, обработки существующихъ композицій, переработки народныхъ мотивовъ или чужихъ мелодій—все это, не смотря на отсутствіе оригинальности музыкальной идеи, можетъ быть объектомъ авторскаго права. Въ области *художественнаго* авторскаго права защитой также пользуются компіаціи, напр. соединеніе готическаго орнамента съ картиною, сдѣланнаго общественными достояніемъ. По аналогіи съ *Д.* переводомъ воспроизведеніе, при помощи другого художественнаго приема, создаетъ авторское право, напр. барельефъ или гравюра съ чужой, даже старинной, картины. Художественныя произведенія не могутъ быть отдѣлены рѣзкою чертою отъ промышленныхъ, которыя служатъ удовлетворенію не эстетиче-

скихъ, а матеріальныхъ потребностей человека; дѣло суда, въ конкретномъ случаѣ, рѣшить, можно ли защищать произведеніе какъ объектъ авторскаго права, или только какъ фабричный рисунокъ или модель. Качество исполненія не уничтожаетъ авторскаго права (дубочныя картины). — Двѣ отрасли искусства возбуждаютъ наибольшее разногласіе законодательствъ и юристовъ — архитектура и фотографія. Относительно *архитектуры* различаютъ, съ одной стороны, неосуществленные чертежи, планы, разрѣзы, проекты фасадовъ (все это составляетъ всюду, въ томъ числѣ и у насъ, объектъ авторскаго права, наравнѣ съ литературными произведеніями), съ другой стороны—возведенныя зданія; ихъ можно, во всѣхъ законодательствахъ, воспроизводить безпрещетственно, т. е. можно не только строить такія же зданія, но даже дѣлать снимки фасадовъ, деталей и плановъ. Французская юриспруденція хотя и высказывается противъ снимковъ, но и она допускаетъ ихъ въ связи съ пейзажемъ, иначе природа оказалась бы конфискованною въ пользу единичнаго архитектора. Отказъ въ защитѣ зданій оправдывается тѣмъ, что воспроизведеніе предметовъ, находящихся всегда у всѣхъ предъ глазами, само собою напрашивается; кромѣ того, матеріальное назначеніе постройки обыкновенно перевѣшиваетъ ея эстетическое значеніе, механическое исполненіе обыкновенно важнѣе умственной концепціи, а точное воспроизведеніе постройки—вещь почти невозможная и небывалая. Только швейцарское законодательство воспрещаетъ снимать рисунки и планы съ зданій, имѣющихъ художественное значеніе. На дрезденскомъ конгрессѣ 1895 года повторились предложенія признать архитектурное и даже инженерное авторское право. Относительно *фотографіи* въ литературѣ долго спорили, заслуживаетъ ли она вообще защиты; доказывали, что она продуктъ не умственной дѣятельности, а механическихъ приемовъ и свѣта. Въ настоящее время художественное значеніе фотографіи стоитъ внѣ спора; умственная дѣятельность проявляется здѣсь въ выборѣ сюжета, комбинаціи деталей, распредѣленіи свѣта и т. п. Нѣкоторые законодательства совсѣмъ не упоминаютъ о фотографіи (Франція, Австрія, Италия), но юриспруденція этихъ странъ распространяетъ на нее защиту авторскаго права; другія законодательства или во всемъ приравниваютъ фотографическія произведенія къ художественнымъ (Англія, С.-А.-С. Шт., Россія, Испанія), или только сокращаютъ срокъ защиты (Германія, Венгрія, Данія, Швейцарія — только 5 лѣтъ). На дрезденскомъ конгрессѣ требовали усиленія защиты фотограф. произведеній во всѣхъ направленіяхъ.

Вопросъ о *принадлежности авторскаго права* требуетъ особаго опредѣленія: 1) при совокупной работѣ нѣсколькихъ лицъ; здѣсь возможно или *соавторство*, при чемъ не всегда можно опредѣлить долю участія отдѣльнаго автора, или же простое *сотрудничество*, которое авторскаго права не создаетъ; 2) при *заказѣ* — право можетъ принадлежать заказчику, если онъ поручилъ отдѣлать только детали, или же самому исполнителю и лишь по преемству

отъ него—заказчику, если заказъ былъ только поводомъ для появленія сочиненія; различіе важно для исчисленія срока посмертной защиты; 3) *юридическія лица* сами сочинять не могутъ и потому могутъ имѣть лишь производное отъ своихъ членовъ авторское право на ихъ коллективный трудъ (напр. академическій словарь); но когда сочиненіе не представляетъ коллективнаго труда, а только механическое соединеніе отдѣльныхъ трудовъ (напр. ученія записки), никакого авторскаго права у юридическаго лица нѣтъ; 4) *редакторъ газетъ*, какъ авторъ дѣлаго, имѣетъ право перепечатать весь № цѣликомъ, но не въ правѣ дѣлать отгиски отдѣльныхъ статей безъ согласія ихъ авторовъ.

Многія законодательства (англ., С.-А. С. Шт., итал., испан., голл.) требуютъ для защиты предварительной *регистраціи* произведенія въ специальномъ учрежденіи, такъ что незарегистрованное произведеніе можно безнаказанно перепечатывать; по ученію англійскихъ и американскихъ юристовъ, обнародованіе книги означаетъ, что она дѣлается публикѣ (*dedicated to the public*), если авторъ не *приобрѣлъ* для себя исключительнаго права на воспроизведеніе. Франц. законъ 1881 г. только штрафуетъ за упушеніе регистраціи. У насъ регистрація существуетъ въ формѣ разрѣшенія цензуры на выпускъ изъ типографіи; несоблюденіе цензурныхъ правилъ ведетъ къ потерѣ авторскаго права; художественныя произведенія регистрируются въ акд. художествъ. Требованіе регистраціи въ новѣйшихъ законодательствахъ устраняется. Иной характеръ имѣютъ записи для исчисленія сроковъ защиты анонимныхъ сочиненій и переводовъ (Герм.) или посмертныхъ изданій (Бельгія, Швейц.). На ряду съ регистраціей, гдѣ она существуетъ, стоитъ обязанность представлять известное количество экземпляровъ для составленія національныхъ библиотекъ и художественныхъ коллекцій; у насъ, чрезъ цензуру — въ публичную библ., въ акд. наукъ, въ Моск. Румянц. и публ. музеи и др. Въ нѣкоторыхъ странахъ регистрація требуется и для *передачи* авторскаго права (Англія, С.-А. С. Шт., Исп.); у насъ передача обставлена въ законѣ крайне строгими формальностями, которыя не имѣютъ, однако, никакого значенія на практикѣ. При *отчужденіи художественнаго произведенія* возникаетъ вопросъ, передано ли вмѣстѣ съ картиной или статуей и право на воспроизведеніе, или же авторское право остается у продавца. Французская судебная практика рѣшаетъ его въ пользу приобретателя; напротивъ, большинство законодательствъ (герм., швейц., итал., сканд.) требуютъ специальной оговорки объ этомъ, иначе авторское право сохраняется за продавцемъ. При этомъ не различаются и тѣ случаи, когда произведеніе куплено государствомъ; напротивъ, у насъ произведеніе, купленное для церкви, музея и т. д., становится во всѣхъ отношеніяхъ достояніемъ соответствующаго вѣдомства. Авторское право на портреты и бюсты, заказанные художнику, всюду переходитъ на заказчика. Отъ передачи авторскаго права слѣдуетъ отличать *издательскій договоръ*, имѣющий цѣлью распространять произведеніе; при немъ на издателя перехо-

дятъ только опредѣленные полномочія—напр. договоръ объ изданіи не подразумеваетъ права сдѣлать переводъ или поставить на сцену. Если издатель не задерживаетъ умышленно распространенія изданія, авторъ не можетъ приступить къ новому до распродажи перваго; у насъ авторъ обязанъ ждать 5 лѣтъ. Въ ряду способовъ *прекращенія* авторскаго права по нѣкоторымъ законодательствамъ является *эмеритация*—если наслѣдники автора не желаютъ сами издавать полезное сочиненіе (англ.) или даже когда самъ авторъ въ теченіе 20 лѣтъ не издавалъ сочиненія (исп.). Со смертью автора право распоряженія его рукописями переходитъ къ его *наслѣдникамъ*; если при этомъ возможно нарушеніе воли умершаго и профанация его памяти (Гончаровъ, «Вѣсти Европы», 1889, 2), то съ другой стороны въ интересахъ исторіи и культуры нельзя ограничивать право наслѣдниковъ дѣлать посмертныя изданія (Обнинскій, «Юридич. Вѣстникъ», 1889, 5); пренебреженіе интересовъ, быть можетъ, лежало бы (Губеръ, на дрезденскомъ конгрессѣ) въ учрежденіи экспертныхъ комиссій, которыя ограничивали бы права наслѣдниковъ во имя общественнаго шета къ славѣ умершаго. При жизни автора онъ одинъ можетъ рѣшить, что ли рукопись или картина для выкупа въ свѣтъ; поэтому, во вниманіе къ его нравственнымъ интересамъ, *эзскаміе* не можетъ быть обращено на рукописи и картины въ мастерской. Второе изданіе можетъ требовать отъ автора измѣненій; поэтому тѣ же нравственныя соображенія препятствуютъ обращенію *взысканія* на право выпустить второе изданіе; въ нѣкоторыхъ случаяхъ законъ не допускаетъ его безусловно (рус., голл.), въ другихъ пока оно принадлежитъ самому автору (итал.), въ третьихъ молчаніе закона (франц., герм.) вызываетъ спорную судебную практику.

Нормально авторское право прекращается истеченіемъ срока. Оно есть способъ вознагражденія автора за его трудъ и обезпеченія средствъ существованія ему и его семьѣ. Въ обществѣ, гдѣ писательство стало профессіей и люди берутся за перо или кисть не только вслѣдствіе вдохновенія, а по самымъ разнообразнымъ практическимъ соображеніямъ, безъ авторскаго права обойтись нельзя. Но изъ цѣли институтъ вытекаетъ его срочность. Когда авторъ и его вдова умерли, а дѣти выросли, дальнѣйшая защита теряетъ всякій смыслъ. Для вѣчности нѣтъ оправданія въ свойствѣ продукта авторскаго труда: творчество имѣетъ свои предѣлы, и даже величайшій гений не создаетъ въ отпущеніи формы (идеи не защищаются) ничемъ абсолютно новаго, а черпаетъ изъ общаго наслѣдія эпохи. Вѣчная защита шла бы въ разрѣзъ съ общественными интересами, съ необходимостью облегчать массамъ пути къ просвѣщенію; критическая обработка текста была бы затруднена; при множествѣ сонаслѣдниковъ изданіе было бы фактически неосуществимо или же авторское право перешло бы въ руки издателей, безъ всякой пользы для потомковъ автора. Интересъ защиты отдаленныхъ потомковъ не можетъ поощрять къ умственной дѣятельности. Наконецъ, вѣчная защита въ огромномъ большинствѣ случаевъ была бы безпредметна.

так как рѣдкое произведение, особенно въ наше время, переживаетъ болѣе нѣсколькихъ десятковъ лѣтъ: даже беллетристика первой половины XIX в. уже въ большой мѣрѣ приобрѣла характеръ историческихъ памятниковъ; научныя сочиненія старятся еще скорѣе, популяризація и учебники—тѣмъ болѣе, не говоря уже о массѣ произведений, жизнь которыхъ опредѣляется недѣлями и днями. По всемъ этимъ соображеніямъ законодательства нигдѣ (за ничтожнымъ исключеніемъ Венеціи, Мексики и Гватемалы) и никогда не удовлетворяли возжеланіямъ теоретиковъ умственной собственности и, напротивъ, держатся порядка защиты на срокъ, который опредѣляется двояко. 1) Одни даютъ защиту *отъ теченіе известнаго числа лѣтъ со дня выхода или регистраціи произведенія*: въ Голландіи—50 лѣтъ или по смерти автора, если онъ пережилъ ихъ; въ С.-А. С. Шт.—28 л. и еще 14, если авторъ, или его вдова, или его дѣти живы. Сроки эти сами по себѣ достаточно продолжительны, потому что въ 42—50 лѣтъ успѣваетъ совершить свой циклъ даже такое произведение, которое не было замѣчено въ первые годы. Въ Греціи законныя 16 лѣтъ могутъ быть продолжены привилегіями. 2) Большинство законодательствъ держится взгляда, что при системѣ опредѣленнаго срока авторъ всетаки рискуетъ остаться необезпеченнымъ въ старости, а при его пожизненной защитѣ не обезпечена семья и великъ рискъ издателей. Отсюда защита *отъ теченіе всей жизни и еще послѣ смерти автора*—80 лѣтъ въ Испаніи, 50 лѣтъ во Франціи, Бельгіи, Венгріи, Португаліи, Скандинавскихъ королевствахъ, Финляндіи и Россіи, 30 лѣтъ въ Австріи, Германіи и Швейцаріи. Въ Англіи—7 лѣтъ для литературныхъ и музыкальныхъ произведеній, но не менѣе 42 лѣтъ со дня регистраціи; для гравюръ и эстамповъ—28 лѣтъ со дня регистраціи; для картинъ и фотографій—7 лѣтъ по смерти; для скульптуры—14 лѣтъ и еще 14, если авторъ живъ. Въ Европѣ: Перу по смерти 20, Бразиліи 10, Чили 5 лѣтъ. Въ Россіи, за исключеніемъ развѣ рѣдкихъ фанатиковъ вѣчной защитѣ (Табашниковъ), всѣ признаютъ, что 50 лѣтъ—не въ мѣру длинный срокъ, служащій только къ обогащенію нѣсколькихъ издателей-книгопродавцевъ и къ ущербу для всего общества, которому лучше писатели становятся доступны лишь тогда, когда значеніе ихъ уменьшается. 3) Особый порядок осуществленъ въ Италіи: защита дѣится по смерти автора или 40 л. со дня изданія; послѣ того изданіе свободно, но въ теченіе новыхъ 40 лѣтъ экземпляры автора получаютъ 6% съ цѣны экземпляра. Идея «тавтемы» имѣетъ сторонниковъ и въ другихъ странахъ. Тамъ, гдѣ дѣйствуетъ посмертная защита: 1) при *соавторствѣ* срокъ исчисляется со смерти того, кто прожилъ долѣе; 2) для *псевдонимныхъ* и *анонимныхъ* произведеній посмертный срокъ течетъ со дня изданія (герм., австр., швейц.); но нѣкоторые законодательства считаютъ авторомъ анонимнаго произведенія его издателя и потому срокъ считается со дня смерти послѣдняго (франц., исп., бельг.); 3) *посмертныя изданія* то защищаются въ теченіе срока со дня смерти издателя, который рассматривается какъ авторъ (франц.,

исп.), то со дня изданія, когда бы ни умеръ авторъ (бельг., русс., швейц., австр., норвеж.), то со дня смерти автора (герм., венгр.). 4) *Юридическія лица* (академіи, ученые общества, университеты, государство, общины) защищаются въ теченіе срока со дня изданія (въ Австріи 50 л., въ Италіи 20 л.); во Франціи вопросъ споренъ, но обыкновенно считаютъ, что защита продолжается до тѣхъ поръ, пока существуетъ юридическое лицо. Авторское право государства (напр., на топографическія карты) по закону не ограничено никакимъ срокомъ въ Австріи.

Авторское право нарушается плагиатомъ и контрафакціей. *Плагиатъ* есть заимствованіе безъ указанія источника. Къ нему вполне равнодушны были средневѣковыя литературы и искусство; индивидуальность автора совершенно стиралась и произведение предшественника безцеремонно включалось въ новое; въ живописи плагиатъ царилъ еще въ эпоху ренессанса. Плагиатъ не причиняетъ матеріальнаго ущерба и потому преслѣдуется болѣею частью не судомъ, а критикою: «можно похизать на подобіе пчелы, не причиняя никому вреда, но не слѣдуетъ подражать муравью, который утаскиваетъ чужое зерно» (La Mothe le Vayer, XVII в.). Провести точную границу его отъ контрафакціи невозможно: это вопросъ факта. Если заимствованное искусство перешлето съ другимъ матеріаломъ и какъ бы облечено въ новую одежду, на лицо будетъ плагиатъ, а не контрафакція. Предметомъ обихъ правонарушеній можетъ быть только внѣшняя оболочка произведенія, форма, стиль, композиція, но не идея, мнѣнія, методы: они составляютъ общее достояніе. *Контрафакція* есть воспроизведеніе во множествѣ экземпляровъ чужого сочиненія безъ дозволенія автора; она нарушаетъ имущественныя права автора и большинствомъ законодательствъ рассматривается какъ уголовное преступленіе. Безразлично, все ли произведеніе перепечатано или часть, открыто или замаскировано, съ пропусками или перемѣною отдѣльныхъ выраженій; не оправдываютъ просвѣтительская цѣль, даровая раздача экземпляровъ и т. п. Контрафакція возможна, между прочимъ, со стороны издателя или типографщика, которые выпускаютъ болѣе экземпляровъ, чѣмъ условлено, и даже со стороны самого автора, который напечатаетъ проданное сочиненіе. У насъ перемѣна $\frac{1}{2}$ сочиненія дѣлаетъ его новымъ. Въ интересахъ народнаго просвѣщенія, свободы научнаго изслѣдованія и развитія литературы не всякая перепечатка признается контрафакціей. Дозволено, прежде всего, *цитированіе*, т. е. дословное включеніе отдѣльныхъ частей или цѣлыхъ небольшихъ произведеній (напр., стихотвореній) въ болѣе крупное; но западныя законодательства требуютъ, чтобы между цѣлымъ и заимствованною частью была внутренняя связь, у насъ же требуется, чтобы въ цитатѣ взято было не болѣе $\frac{1}{2}$ книги и чтобы своего текста было вдвое болѣе, чѣмъ цитата; германскій законъ облагаетъ штрафомъ неуказаніе источниковъ. Дозволено, далѣе, перепечатка въ Л. сборникахъ, предназначенныхъ для педагогическихъ, религіозныхъ и эстетическихъ цѣлей, въ *хрестоматіи*

математики, антологий, псалтирей и др. Хрестоматии и вообще учебники рассчитаны на особый круг читателей и несколько не конкурируют съ цѣльными произведениями. Старые законы иногда опредѣляютъ *размѣръ* дозволенной перепечатки, напр. австрійскій—не болѣе листа; у насъ, вообще, не защищаются никакія статьи менѣе листа, но въ учебныхъ книгахъ можно вносить и болѣе листа. Дозволены, наконецъ, *изетныя* перепечатки; онѣ настолько вошли въ обычай повседневнои прессы и настолько необходимы, что никто не жалуется, даже тамъ, гдѣ свобода перепечатокъ не выражена въ законѣ (напр., Франція). Германскій законъ объявляетъ свободу перепечатки всѣхъ газетныхъ статей, за исключеніемъ библіостическихъ и научныхъ; перепечатку большихъ статей другого содержанія (политическихъ и др.) можно воспретить путемъ оговорки въ заголовкѣ. Страннымъ становится наличіе контрафакціи въ случаѣ *перепечатки* романа въ драму и обратно, и *переложеній* стиховъ въ прозу и обратно; напр., французскіе юристы видятъ контрафакцію въ такой переложкѣ, гдѣ скопированы сюжетъ, планъ, размѣщеніе эпизодовъ, развитіе характеровъ и дѣйствій, хотя бы слова были измѣнены; германскіе видятъ ее только въ буквальномъ воспроизведеніи словъ. *Сокращенія* не составляютъ контрафакціи, если рассчитаны на другой кругъ читателей, напр. изданія для юношества; но, напр., сокращеніе профессорскаго курса лекцій (такъ наз. «конспекты») можетъ быть контрафакціей. Последняя можетъ маскироваться *комментированіемъ*.—Составляетъ ли контрафакцію *переводъ*? Имѣетъ ли авторъ исключительное право на переводъ своего сочиненія? Одни находятъ, что переводъ не дѣлаетъ конкуренціи оригиналу, такъ какъ авторъ пишетъ только для народа, говорящаго на одномъ съ нимъ языкѣ; кромѣ того, переводъ предполагаетъ самостоятельную умственную дѣятельность. Противъ этого возражаютъ, что авторъ можетъ имѣть въ виду все человечество и что перевода не было бы, если бы не было оригинала. Въ интересъ національныхъ литературъ часто необходимо ограничивать авторское право на переводъ. Законодательства болѣею частью признаютъ недозволенный переводъ за контрафакцію, но немногія (бельг., исп., португ.; во Франціи—судебная практика) защищаютъ исключительное право автора наравнѣ съ правомъ на оригиналы; другіе защищаютъ его не такъ долго (герм., швейц. 5 лѣтъ, итал. 10 лѣтъ), или же требуютъ оговорки автора о желаніи сохранить право за собою (С.-А. С. Шт., герм. зак. для переводовъ съ живого языка на живой), или обязываютъ автора начать переводъ въ теченіе известнаго срока и окончить его въ опредѣленный срокъ (герм., австр., голл.). У насъ исключительнаго права автора на переводъ не существуетъ, т. е. всякій волею переводитъ любое сочиненіе; только сочиненія, для которыхъ потребовались «особенныя ученныя изысканія», нельзя переводить, если авторъ сдѣлалъ оговорку о сохраненіи права и затѣмъ действительно въ теченіе двухъ лѣтъ выпустилъ свой переводъ. Въ Швеціи, Нор-

вегii и Даніи безусловно запрещены только переводы съ одного изъ трехъ скандинавскихъ языковъ на другой; въ Финляндіи—только съ шведскаго на финскій, и обратно.

Въ области *музыкальнаго* авторскаго права контрафакцію представляютъ извлеченія (клавир-ауслуги), транскрипціи и аранжировка, т. е. переложенія въ другой тонъ, или съ одного инструмента на другой или на голоса, или оркестровка фортепианнаго произведенія. Названія—фантазіи, попури, варіаціи, этюды—сами по себѣ не даютъ критерія для отличія оригинальнаго произведенія отъ контрафактнаго; если все мастерство сводится къ соединенію и сдѣланію чужихъ мелодій—на лицо будетъ контрафакція; если мотивъ послужилъ темой для новаго оригинальнаго произведенія, контрафакція не будетъ, потому что мотивъ или мелодія (музыкальная идея) зашитъ не подлежитъ. Германское законодательство точно опредѣляетъ изытія: оно дозволяетъ цитированіе отдѣльныхъ мѣстъ и малыхъ композицій въ научныхъ сочиненіяхъ и въ сборникахъ для школьнаго употребленія (но не для музыкальныхъ школъ); чужой печатный текстъ оно дозволяетъ перепечатывать вмѣстѣ съ собственною музыкою, если текстъ представляетъ самостоятельное Л. произведеніе; поэтому либретто оперъ и ораторій, которыя обыкновенно имѣютъ значеніе только вмѣстѣ съ музыкою, перепечатывать нельзя. Предметомъ контрафакціи *художественнаго* авторскаго права можетъ быть только произведеніе, а не его сюжетъ или идея. Способы контрафакціи крайне разнообразны: произведеніе живописи можно воспроизвести въ видѣ гравюры, литографіи, олеографіи и т. д.; скульптурное произведеніе можно передать въ формѣ барельефа, гипсового снимка, отлить въ металл и т. д. Составляетъ ли контрафакцію воспроизведеніе картинъ въ пластической формѣ, и наоборотъ—вопросъ спорный. Въ пользу свободы такого воспроизведенія приводятъ почти тѣ же основанія, что и въ пользу свободы Л. переводовъ; противъ нея указываютъ, что копія скульптурнаго или живописнаго произведенія никогда не можетъ уподобиться оригиналу, вслѣдствіе чего сфера защиты крайне суживается, если, напр., не предоставить автору-скульптору права на воспроизведеніе на плоскости. Изъ законодательствъ одни (австр., герм., русс.) дозволяютъ свободное перенесеніе съ плоскости въ пластику, и наоборотъ; большинство этого вопроса не регулируетъ. Контрафакція возможна и въ формѣ соединенія художественнаго произведенія съ предметомъ промышленности; но художественнымъ произведеніемъ можно пользоваться какъ моделью для созданія ремесленнаго или фабричнаго издѣлія, подобно тому, какъ оно можетъ служить мотивомъ для созданія новаго художественнаго произведенія. Германское законодательство позволяетъ пользоваться снимками для иллюстраціи такихъ Л. произведеній, гдѣ текстъ—главное.

Контрафакція всюду преслѣдуется по злобѣ потерпѣвшаго; для возбужденія грѣсѣдованія установлена сокращенная давность (франц., герм. 3 года, англ.—1 г., русс.—1 г.

или 4 дня находящиеся за границей). Последствием контрафакции является: 1) уголов. наказание (у нас тюрьма до 8 мѣс., на Зап. штрафъ до 2000 франк., до 3000 марок; в Англии штрафъ только в случай ввоза изъ-за границы, в остальных случаях один гражданскій послѣдствій); 2) конфискація орудій и поддѣльныхъ экземпляровъ; 3) возмѣщеніе убытковъ, которые у насъ опредѣляются разницею между продажною цѣною законнаго изданія и расходами контрафактора (пріемъ неудовлетворительный), а на Западѣ обвиняются свободно. В Германіи въ помощь суду существуютъ экспертные коммиссіи Л., музыкальныя и артистическія: онѣ опредѣляютъ наличность контрафакціи и размѣръ убытка и могутъ также играть роль третейскаго суда. Вмѣсто возмѣщенія убытковъ в Германіи можетъ быть присуждена пеня (гражданское наказаніе, Buss) до 6000 марокъ.

Драматическія, драматическо-музыкальныя и нѣкоторые чисто музыкальныя произведенія даютъ имущественную выгоду не столько путемъ распространенія въ печати, сколько путемъ публичнаго исполненія или постановки на сценѣ. Поэтому авторы такихъ произведеній имѣютъ почти всюду (кроме Греціи, Бразиліи, Перу, Гватемалы, Гаити) исключительное право публичнаго исполненія. Оно независимо отъ исключительнаго права воспроизведенія въ печати: если авторъ передаетъ право изданія своей пьесы, это не означаетъ еще, что онъ передаетъ и право публичнаго исполненія. Законодательный срокъ защиты этого права—одинаковый съ правомъ воспроизведенія въ печати, за небольшими исключеніями (въ Австріи рукописи защищаются пожизненно и 10 лѣтъ по смерти автора, въ Голландіи пожизненно и 10 лѣтъ или 30 лѣтъ, смотря по тому, напечатано ли произведеніе или нѣтъ, въ Швеціи пожизненно и 5 лѣтъ, въ Италіи 80 лѣтъ со дня перваго представленія или изданія, въ Мексикѣ пожизненно и 30 лѣтъ). Защита не зависитъ ни отъ размѣра (романъ, сценка), ни отъ Л. значенія (феерія) произведенія. Нѣсколько сужена по нѣкоторымъ законодательствамъ (герм., венгр., англ., русс.) защита чисто музыкальныхъ произведеній, если они напечатаны: авторъ долженъ сдѣлать оговорку о сохраненіи права за собою. У насъ и безъ оговорки защищаются только оперы и ораторіи; во Франціи, Бельгіи, Швейцаріи всѣ вообще музыкальныя произведенія защищаются безъ оговорокъ. В драматическо-музыкальныхъ произведеніяхъ поэтъ и композиторъ могутъ быть соавторами; чаще композиторъ перерабатываетъ драму въ музыкальное сочиненіе, и тогда онъ—единственный авторъ. Дозволеніе поставить пьесу не означаетъ передачи права публичнаго исполненія (какъ и продажа изданія не означаетъ передачи авторскаго права). Дозволеніе можетъ быть дано или театру, или лично директору театра; въ первомъ случаѣ директоръ не въ правѣ поставить пьесу на какомъ-либо другомъ театрѣ. Право автора нарушается недозволеннымъ публичнымъ исполненіемъ произведенія; относительно публичнаго прочтенія драмы можно спорить, составляеть ли оно нарушеніе права (англ.

франц.) или нѣтъ. Существеннымъ признакомъ правонарушенія является публичность исполненія; все остальное—сцена, концертный залъ или кафе-шантанъ; профессиональные исполнители или любители; за деньги или бесплатно; въ пользу исполнителей или съ благотворительною цѣлью—не имѣетъ значенія. Публичнымъ слѣдуетъ считать исполненіе предъ лицами, собравшимися безъ прямого и личнаго приглашенія. Передѣлки, сокращенія и т. п. также нарушаютъ право, какъ и въ случаѣ контрафакціи. Нарушеніе права влечетъ за собою по важнѣйшимъ и законодательствомъ то же наказаніе, что и контрафакція (герм., русс., англ.; по франц. зак.—штрафъ 50 до 500 франк.), но орудія исполненія (музык. инструменты, декорации) конфискація не подвергается; въ вознагражденіе автора за убытки ему обыкновенно присуждаютъ всю валовую выручку, безъ вычета расходовъ (герм., франц.; по англ. праву тоже или 40 или 50% цени; у насъ двойная выручка). В Германіи и здѣсь функционируютъ экспертные коммиссіи.

Литература. Renouard, «Traité des droits d'auteurs» (1838); Laboulaye, «Etudes sur la propriété littéraire en France et en Angleterre» (1855); Proudhon, «Majorats littéraires» («Oeuvres», XVI, 1863); Wächter, «D. Verlagsrecht» (1857); Klostermann, «D. geistige Eigenthum» (1867); Schäffle, «D. Nationalökonomische Theorie d. ausschliessenden Absatzverhältnisse» (1867); Mandry, «D. Urheberrecht etc.» (1867); Wächter, «D. Autorrecht etc.» (1875); его же, «D. Urheberrecht an Werken d. bildenden Künste» (1877); Pouillet, «Traité théorique et prat. de la propriété litt. et art.» (1879); Kohler, «Das Autorrecht» (1880); Drone, «Law of copyright and playright» (1879); Kaerger, «Theorien über d. juristische Natur d. Urheberrechts» (1882); Darde, «Lehrbuch d. deutschen litt. etc. Urheberrechts» (1888); Lyon, Caen et Delalain, «Lois sur la propriété litt. et art.» (1889); Schürmann, «D. Rechtsverhältnisse d. Autoren u. Verleger» (1889); Kohler, «Das litt. u. art. Kunstwerk u. sein Autorschutz» (1892); его же, «Idee d. geistigen Eigenthums» (въ «Arch. für civil. Praxis», т. 82); Osterrieth, «Altes u. Neues zum Urheberrecht» (1892; здѣсь полная библиографія); его же, «Geschichte d. Urheberrechts in England» (1895; здѣсь специально англ. библиографія); «Festgabe zum XVIII Kongress in Dresden», въ «Beiträge zum Urheberrecht» (1895); Спасовичъ, «Права авторскія и контрафакція» (1865); его же, «Собр. Соч.» (III, 361—401); Табашниковъ, «Л. собственность» (1878); Муромцевъ, «Авторское право» (въ «Юрид. Вѣстн.», 1879); Шершеневичъ, «Авторское право на Л. произведенія» (1891); Пилленко, «Международныя Л. конвенціи» (1891); Канторовичъ, «Л. собственность» (1895; текстъ русскихъ законовъ и библиографія). М. Брунъ.

Литературное Обозрѣніе—еженедѣльная газета литературы, критики и библиографіи. Выходитъ въ СПб. съ 1895 г.; ред.-изд. И. В. Скворцовъ.

Литературные альманахи и сборники.—Л. прибавленія къ календа-

рымъ (XIV, 19) во второй половинѣ XVIII в. превратились въ сборники поэтическихъ произведений, которые, подъ именемъ *алманаховъ музъ* (*Almanachs des Muses, Musenalmanache*), были въ большомъ ходу во Франціи и еще болѣе въ Германіи; издавались они обыкновенно ежегодно. Во Франціи первымъ и лучшимъ Л. сборникомъ былъ «*Almanach des Muses*» (П., 1765—1833), вызвавший въ концѣ XVIII и началѣ XIX в. много подражаній. Изъ новейшихъ Л. сборниковъ «*Almanach de la littérature, du théâtre et des beaux-arts*» (1858—69), въ которомъ дѣятельное участие принималъ Жюль Жаненъ, и «*Almanach parisien*» (1862—70) примыкаютъ къ тѣмъ сборникамъ, вродѣ «*Magasin pittoresque*», «*Charivari*», «*Vie parisienne*» и т. п., которые составляютъ редакціями изъ произведений, предварительно напечатанныхъ въ ихъ журналахъ. Наибольшаго процвѣтанія Л. альманахи достигли въ Германіи, гдѣ появленіе ихъ совпало съ возрожденіемъ національной литературы. Первый «*Musenalmanach*», задуманный по образцу «*Almanach des Muses*», выходилъ въ Геттингенѣ съ 1769 г. по 1805 г., служа органомъ геттингенскаго общества любителей (такъ наз. *Hain*). Изъ другихъ сборниковъ этого рода наиболее замѣчательны альманахи Шиллера (1796—1801), А. В. Шлегеля и Тика, Шамиссо и Вартагена (1804—1806; нов. изд. В., 1889), Лео фонъ Зекендорфа (Регенсб., 1807—1808), «*Das poetische Taschenbuch*» Фр. Шлегеля; изъ позднѣйшихъ — «*Deutscher Musenalmanach*» Шамиссо и Шваба (1833—72), Шада (1850—9), Группе (1851—1855). Въ 1880-хъ годахъ возникла обширная категория *карманныхъ книжекъ* (*Taschenbücher*) популярно-научнаго содержанія, общія и спеціальныя: Раушеръ («*Historisches Taschenbuch*» (основ. въ 1830 г., съ 1881 г. изд. Мауренбрехеромъ), Prutz, «*Literarhistorisches Taschenbuch*» (1843—1848) и др. Съ 1891 г. Браунъ въ Нюрнбергѣ издаетъ «*Cottasche Musenalmanach*», которому лирика современной «*Юной Германіи*» противопоставляютъ «*Moderner Musenalmanach*» (Мюнхенъ, 1898 и сл.). Изъ Франціи и Германіи Л. альманахи перешли въ др. страны. Въ *Англію* изданія этого рода перенесъ Аккерманъ (L, 236), подъ вліяніемъ котораго центромъ тяжести англійскихъ Л. сборниковъ сдѣлался не текстъ, а блестящая вѣнность и изящество приложеній, вслѣдствіе чего многіе изъ англ. альманаховъ превратились въ *книжки* (*Keepsakes*).

Въ *Польшѣ* къ началу XIX в. беллетристическія прибавленія къ календарямъ утратили всякое значеніе: эпитетъ «сказка изъ календаря» сталъ означать «крайне плохое произведеніе». Входятъ въ моду альманахи, которые позже получаютъ названіе *Новогодникъ* (*Новогодникъ*). Изъ числа новогодниковъ выдаются: «*Melitele*» Однца (Варшава), «*Hali-szapin*» Хлендовскаго (Львовъ), «*Ziewonia*» Влѣвскаго (Львовъ), «*Zuicz i Biruta*» Кржечковскаго (Вильно), «*Wianek*» (1838—47; Варшава) и «*Niezapominajki*» (1838—47; Варш.) Корвелья, «*Niezabudka*» (СПб., 1840—44), состоявшій изъ трудовъ поляковъ-студентовъ свѣ., унив., руководимыхъ Ин. Варшевскимъ, и «*Nowogodcznik dla Kobiet*» Дзвонковскаго (Варш.,

1861—67). Въ концѣ 1850-хъ годовъ новогодники вышли изъ моды.

Въ Россіи почти въ изданіи Л. альманаховъ принадлежитъ Н. М. Карамзину, который, прекративъ «*Московский Журналъ*», выпустилъ сборникъ «*Агланъ*» (кн. I и II, М., 1794—95; 2 изд. М. 1796). Отсутствіе срочной журнальной работы, по мнѣнію Карамзина, должно было содѣйствовать «строжайшему выбору пьесъ и вообще чистѣйшему, т. е. болѣе выработанному слогу». За исключеніемъ одной басни Дмитріева и двухъ стихотвореній Хераскова, всѣ статьи для «*Аглана*» были написаны самимъ Карамзинымъ. Продолженіемъ «*Аглана*» явились «*Аониды или собраніе разныхъ новыхъ стихотвореній*» (кн. I—III, СПб. 1796—99); здѣсь соединились представители прежняго направленія (Херасковъ, Державинъ) и дѣтели новой школы (Карамзинъ, Капнистъ, Влад. Ямайлловъ, Нелединскій-Мелецкій, Вас. Пушкинъ). Успѣхъ «*Аглана*» и «*Аонидъ*» вызвалъ появленіе многихъ другихъ Л. альманаховъ. Въ 1823 г. появился первый провинціальный Л. сборникъ: «*Опыты въ словесности воспитанниковъ благороднаго пансіона Г. Коваленкова въ Харьковѣ*». Особое значеніе имѣло появленіе первой книжки «*Полярной Звѣзды*», издававшейся въ СПб. А. Вестужевымъ и К. Рыльевымъ ежегодно въ теченіе 1823—25 гг., съ участіемъ Пушкина, Жуковскаго, кн. Вяземскаго, Гнѣдича, Грѣбѣдова, Дельвига. Съ 1823 г. изданіе альманаховъ дѣлается довольно постояннымъ; число ихъ сильно возрастаетъ. Наибольшее количество альманаховъ относится къ 1827—1832 гг., когда ежегодно выходило отъ 10 до 19 сборниковъ, и къ 1839 г., когда появилось 14 альманаховъ. Изданіе Л. альманаховъ, при даровомъ сотрудничествѣ выдающихся писателей, представляло тогда значительныя выгоды, вслѣдствіе чего и народился типъ алчнаго и назойливаго «издателя-альманашника», выведенный на сцену Пушкинымъ. Всѣ эти сборники издавались по образцу нѣм. *Musenalmanache*, хотя обыкновенно не наз. альманахи, и были посвящены почти исключит. извѣстной словесности. Въ 1840-хъ гг. число альманаховъ падаетъ до 4—6 въ годъ, но изданіе ихъ не прекращается, главнымъ образомъ потому, что, за трудностью получить разрѣшеніе на изданіе новаго журнала, альманахъ оставался единственной формой, въ которой возможенъ былъ коллективный трудъ. Тогда же стали отводить въ Л. сборникахъ болѣе мѣста критикѣ и публицистикѣ: «*Моск. Сборники*» (1846, 1847, 1852) явились выразителями новой славянофильской программы, тогда какъ петербургскіе («*Петербургскій Сборникъ*» 1846 г., изд. Некрасовымъ, «*Иллюстрированный Альманахъ*», изд. И. Панаевымъ и Н. Некрасовымъ въ 1848 г.) представляли мнѣнія «*заядниковъ*». Если судить по (неполному) списку Л. альманаховъ и сборниковъ, помѣщенному въ «*Переключки альманахамъ*» гр. Е. Путатина (Новая Униа, 1893), и исключить изъ него неправильно внесенные авторомъ сборники малороссійскіе, то съ 1794 по 1850 гг. у насъ всего издаво было 255 Л. альманаховъ и сборниковъ. Въ теченіе 1851—85 гг. всего изданы были 91

сборникъ. Въ послѣдніе годы число Л. сборниковъ значительно возросло; издаются они обыкновенно съ благотворительными цѣлями, всего чаще по поводу общественныхъ бѣдъ ствѣй (неурожай, пожаръ, наводненіе и т. п.); на ряду съ беллетристичекой въ нихъ видное мѣсто занимаютъ статьи научнаго содержания, преимущественно по вопросамъ историческимъ и общественнымъ. Первыми по времени сборниками, заданными съ благотворительною цѣлью были «Складчина» (СПб., 1874—въ пользу пострадавшихъ отъ голода въ Самарской губ.) и «Братская помощь пострадавшимъ семействамъ Восни и Герцеговины» (СПб., 1876—изд. спб. отдѣленія славянскаго комитета). Особенно много такихъ сборниковъ появилось въ голодный 1891 г. Общее число Л. сборниковъ, заданныхъ до 1896 г., превышаетъ 400.

Видную роль играютъ Л. альманахи и сборники въ малорусской литературѣ, особенно въ Россіи, гдѣ нѣтъ журналовъ на малороссійскомъ языкѣ. Первый опытъ въ этой области принадлежитъ Изв. Срезневскому, который вмѣстѣ съ И. В. Росковшонковымъ изд. «Украинскій альманахъ» (Харьк., 1881; см. о немъ «Кіев. Старину» 1893 г., № 1), а потомъ двѣ книжки «Украинскаго сборника». Позже появились: «Ластівка» (СПб., 1841, изд. Е. П. Гребенка); «Синь» (А. Корсуна, Харьк., 1841); «Молодикъ» (И. Бенкаго, Харьк., 1843—44); «Барвинокъ Украйны» (СПб., 1844); «Южный Русскій сборникъ» (А. Метлинскаго, Кіевъ, 1848); «Малорусскій литературный сборникъ» (Д. Мордовцева, Саратовъ, 1859); «Хата» (П. А. Кулиша, СПб., 1860); «Чайка» (Ф. Пискунова, Кіевъ, 1876); «Луна» (Кіевъ, 1881); «Рада» (М. П. Старickaго, Кіевъ, 1883—84); «Степъ» (1886); «Складка» (В. С. Александрова, Харьковъ, 1887). Всѣ эти альманахи почти всецѣло посвящены взаимной словесности. Въ Галиціи Л. альманахи явились проводниками народной литературы и гражданскаго шрифта. Первою книжкою, напечатанною въ Австріи гражданскимъ шрифтомъ, былъ альманахъ «Русалка Дѣвстроя» (Будапештъ, 1837), вышедшій изъ кружка Шашкевича и конфискованный правительствомъ (см. VII, стр. 915). Лишь черезъ 10 почти лѣтъ Головацкому удалось издать, и притомъ гражданскимъ шрифтомъ, «Вѣнокъ Русинамъ на обжинки» (Вѣна, 1846—47). Затѣмъ появились: «Перемышлянинъ» (Перемышль, 1850—52; издатель А. Добрянскій); «Поздравленіе Русиновъ на годъ 1851 отъ литературнаго заведенія прашовскаго» (Вѣна, 1850); «Весна» (Львовъ, 1852); «Лѣрвакъ зъ надъ Сяна» (Перемышль, 1852) и др., напечатанные гражданскимъ шрифтомъ; «Галичанинъ» (Я. Головацкаго и В. Дѣдичкаго, Львовъ, 1862—63); «Руська хата» (изд. М. Млакою, Черновицъ, 1877); «Вуковинскій Альманахъ» (Черновицъ, 1885) и др.

Алфавитный перечень болѣе значительныхъ русск. Л. альманаховъ и сборниковъ. «Агая» (см. выше); «Альбомъ балагура» (СПб., 1861, изд. Г. Н. Кругликова); «Альбомъ избранныхъ стихотвореній» (СПб., 1841, изд. Милокова); «Альбомъ северныхъ музъ» (СПб., 1828, изд. А. Ивановскаго); «Альманахъ анекдотовъ» (СПб.,

1890—81, изд. К. Зейделя); «Альманахъ анекдотовъ» (СПб., 1894, изд. М. С.); «Альманахъ анекдотовъ и остроумныхъ изреченій» (М., 1839); «Альманахъ Будильника» (М., 1879); «Альманахъ на 1838 г.» (СПб., 1838, изд. В. А. Владиславлева); «Альманахъ на 1840 г.» (М., 1840, изд. Н. Анордиста); «Альманахъ въ память двухсотлѣтняго юбилея Имп. Александровскаго Унив.» (Гельсингфорсъ, 1842, изд. Я. К. Грота); «Альманахъ предсказаній на 1849 г.» (СПб., 1848); «Альциона» (СПб., 1831—33, изд. барона Розена); «Альциона»—ученолит. сборн. (Одесса, 1848, изд. К. Зеленецкаго); «Аониды (см. выше); «Архангельскій истор.-лит. сборн.» (СПб., 1844, изд. Ф. В. Вальнева); «Альманахъ пересѣльщика» (СПб., 1868); «Блоха» (СПб., 1871, изд. А. А. Соколова); «Братская помощь пострадавшимъ семействамъ Восни и Герцеговины» (см. выше); «Братчина» (СПб., 1860); «Букетъ» (СПб., 1829, изд. Е. В. Алабяна); «Венера» (М., 1831, изд. О. И. Хрусталева); «Вѣрба-хлестъ» (СПб., 1874); «Весенніе цвѣты» (М., 1830, изд. А. Петрова); «Весенніе цвѣты» (М., 1835); «Весенній цвѣтникъ» (М., 1807, изд. К. Андреева); «Весна» (СПб., 1859); «Вечернія бесѣды русскихъ invalidовъ» (Москва, 1845); «Воронежскій литературный сб.» (Воронежъ, 1891, изд. Горденина, ред. П. В. Малькина); «XVIII вѣкъ» (Н. Лаванскаго, СПб. 1870); «Вчера и сегодня»—Л. сборникъ (СПб., 1845—46, изд. А. Смирдина, сост. гр. В. А. Соллогубомъ); «Въ память Петра Вел.»—сб. Л. произведеній, относящихся къ Петру Вел. (ред. Н. Тихомирова, СПб. 1872); «Въ память С. А. Юрьева, сб. изд. друзьями покойнаго» (Москва, 1891); «Въ путь-дорогу», сб. въ пользу переселенцевъ (СПб. 1892); «Вѣнокъ грацій» (М., 1829); «Вятская незабудка»—памятная кн. на 1877 г., подъ рук. Ф. Ф. Павленкова; «Гинеионъ» (СПб., 1830); «Голодному на хлѣбъ»—альбомъ авторграфовъ писателей, художниковъ, артистовъ и общ. дѣятелей (СПб., 1892, изд. «Р. Живни»); «Гостинецъ»—альманахъ въ подарокъ молодымъ читателямъ (М., 1830); «Гостинецъ» (М., 1850, изд. «Москвитинина»); «Гудокъ» (СПб., 1871; 4-е изд. 1875); «Гудокъ» (М., 1888, изд. В. И. Ешчина); «Дагеротипъ» (СПб., 1844, изд. Н. Кукольника); «Дамскій альбомъ» (СПб., 1844); «Дамскій альбомъ» (СПб., 1852, изд. К. Шрейдера); «XXV лѣтъ спб. общ. для пособія нуждающимся литерат. и ученымъ» (СПб., 1884); «Денинда» (М., 1830—34, изд. М. Максимовича); «Для добрыхъ» (СПб., 1801); «Для легкаго чтенія» (СПб., 1857—59, изд. А. И. Давыдова); «Досуги Марса»—Л. труды офицеровъ (СПб., 1834); «Досуги Марса» (СПб., 1889—90, изд. Евдокимова); «Досугъ пустынина» (М., 1834); «Драмат. альбомъ для любителей театра и музыки» (М., 1826, изд. А. Писарева и А. Верстовскаго); «Драмат. альбомъ» (М., 1843—44); «Драматическій альбомъ» Арапова и Раппольта (М., 1850); «Драмат. альманахъ» (СПб., 1828, изд. А. Иванова); «Еврейская библиотека»—ист.-лит. сб. (изд. А. Е. Ландау, СПб., 1871—78); «Елка» (СПб., 1844); «Енисейскій альманахъ» (М., 1828, изд. И. Петрова); «Живописный альманахъ на 1850 г.» (М., 1850); «Живоп. сборникъ» (СПб., 1850, изд. А. А.

- Плюшара); «Заря» (Казань, 1868, изд. Дубровина); «Звезда любви» (М., 1837—38); «Звездочка» (1826); «Зимирга» (М., 1829); «Зурна» — закавказский альм. (изд. Е. А. Вердеревского, Тифлисс, 1855); «Избранные мѣста изъ русскихъ соч. и перев. въ прозѣ, съ прибав. извѣстій о жизни и твореніяхъ писателей, которымъ труды помѣщены въ семь сборникѣ» (СПб., 1812, изд. Н. Греча); «Иллюстрир. альманахъ» (СПб., 1848, изд. И. Панаева и Н. Некрасова); «И отдыхъ въ пользу или собр. соч. и переводовъ въ стихахъ и прозѣ» воспитанниковъ унив. благор. пансіона (М., 1804); «Кабинетъ чтенія», выборъ статей изъ иностранныхъ період. изданій (М. 1838, В. Межевича); «Кавказскій альманахъ» (Тифлисс, 1877); «Казанскій Л. сборн.» (Казань, 1879); «Календаръ Музъ на 1826 и 1827 г.» (СПб., 1826—27, изд. А. Измайлова и П. Яковлева); «Калейдоскопъ» (Од., 1877); «Каліонъ», труды благородныхъ воспитанниковъ унив. пансіона (М., 1815—20); «Калужскіе вечера или отрывки соч. и перев. въ стихахъ и прозѣ» воен. литераторовъ» (М., 1825, собралъ Писаревъ); «Карманная библиотека Аонидъ» (СПб., 1821); «Карманная книжка для любителей русской старины и словесности» (СПб., 1829—1830, изд. В. Н. Олипа); «Картинная галлерея» (М., 1828); «Картины свѣта» — энциклопедическій живописный альм. (изд. А. Ф. Вельмана, М., 1836—37); «Киевлянинъ» (М. Максимовича, 1840—50); «Кіевскій Сборникъ въ помощь пострадавшимъ отъ неурожаея» (К., 1892, подъ редакціею проф. Лучицкаго); «Комета» (М., 1830, изд. Н. Селиванова); «Комета» (изд. И. Щепкина, М., 1851); «Комета. Учено-литер. альм.» (М., 1851, изд. И. Щепкинымъ); «Комета Вѣлы» (СПб., 1833); «Красное яичко», на 1848 г. (Л. сбор., СПб., 1848); «Красное яичко» (СПб., 1878); «Лавдыши Киевской Украины» (СПб., 1848); «Лира» (М., 1874); «Листки Грацій» или собраніе стихотвореній для альбомовъ (М., 1829); «Л. попури» (СПб., 1857); «Л. вечера» (изд. Н. Фумели, Од., 1840—50); «Л. вечера» (изд. В. П. Велана, М., 1873); «Л. вечеръ» (М., 1844); «Л. кабинетъ», труды артиста Имп. моск. театровъ (М., 1842, изд. Р. А. Славина); «Л. и политическій сб.» (М., 1866, изд. М. Погодина); «Л. сб. съ иллюстраціями» (СПб., 1849, изд. «Современника»); «Л. музеймъ на 1827» (ред. Вл. Измайлова, изд. А. Ширева, М., 1827); «Л. сб. въ пользу бѣдныхъ» (СПб., 1890—91); «Литературный репейникъ» (СПб., 1834); «Лучъ», учено-литер. сб. (СПб., 1866, изд. и ред. П. Н. Ткачева); «Лѣтопись факультетовъ» (СПб., 1835, изд. А. Галича и В. Пласина); «Майскій листокъ», 1824 г., весенній подарокъ для любителей и любительницъ отеч. поэзіи (СПб., 1824, изд. М. Вестужева-Рюмина); «Метеоръ» на 1845 г. (СПб., 1845, изд. М. Д. Ольхина); «Метеоръ», альм. на 1831 г. (М., 1831, изд. Фад. Соловьева); «Минерва» (Харьковъ, 1835, изд. Ив. Кроненберга); «Минерва», на 1837 г. (М., 1837); «Мнемозина» (М., 1824—1826, изд. кн. В. Одоевскаго и В. Кюхельбекера); «Моск. альманахъ», на 1828 и 1829 гг. (М., 1828—1829, изд. Сергѣя Глинки); «Мое Новоселье» (СПб., 1827, изд. В. Кры-
- ловскаго); «Моск. Сб.» (М., 1852); «Моск. литературный и ученый сб.» (М., 1846—47); «Мі альманахъ для прекраснаго пола» (М., 1826, изд. С. Глинки); «Моск. альманахъ 1828 г. исторія, словесности и нравственности» (М., 1828, изд. С. Глинки); «Моск. манашъ» (М., 1829, изд. Глинки); «Муза вѣйшихъ рос. стихотворцевъ» (М., 1814); «Муравейникъ» (СПб., 1831); «На всякое время въ добрый часъ» (СПб., 1855, изд. П. Смирновскаго); «На новый годъ», альм. въ подарокъ читателямъ «Москвитинна» (М., 1850, изд. «Москвитинна»); «На пѣсколыко часовъ» (Л. сб. (СПб., 1867—1868); «Наши, списанные съ натуры русскими» (СПб., 1841—1842, изд. Я. А. Исакова); «Невскій альбомъ» (СПб., 1838—1840, изд. Вобылева); «Невскій альманахъ», на 1825—1848 г. (СПб., изд. Е. В. Аладьина); «Невскій сб.» (СПб., 1867, изд. Н. С. Курочкина); «Невскій проспектъ» (СПб., 1865); «Незабудетка» (М., 1827 и 1829, изд. С. Глинки); «Новая антологія на четырехъ языкахъ» (СПб., 1837); «Новороссійскій Л. сб.» (Одесса, 1859, изд. А. Богдановскаго и А. Георгиевскаго, труды Н. И. Пирогова, В. Н. Елагина и др.); «Новоселье» (СПб., 1833—1834, 2-е изд. СПб., 1846); «Новоселье» (СПб., 1839—48, изд. Смирдина); «Новогодникъ», собр. соч. въ прозѣ и стихахъ современныхъ русскихъ писателей (СПб., 1839, изд. Н. Кукольника); «Новыя Аониды» на 1823—1825 гг. (М., изд. С. Е. Раячь); «Новый Пантеонъ отеч. и иностранной словесности» (М., 1819, изд. Петра Побѣдосеца); «Образновыя соч. въ прозѣ, знаменитыхъ древнихъ и новыхъ писателей» (М. 1811, изд. А. Воейкова); «Од. альманахъ» на 1831 г. (Од., 1831, изд. П. Морозова и М. Розберга); «Од. альманахъ на 1839—1840 г. (Од., 1839—40); «Осенній вечеръ» (СПб., 1835, изд. В. Лебедева); «Откликъ» сб. въ пользу студентовъ свѣ. унив. (СПб., 1862, подъ ред. П. Ф. Якубовича); «Памятникъ отеч. Музъ» на 1827—28 гг. (СПб., 1827—28, изд. Бориса Фадорова); «Памятникъ дружбы, для любителей альбомовъ, собранный изъ образцовыхъ русскихъ, нѣмецкихъ, французскихъ и англійскихъ соч., въ стихахъ и прозѣ» (СПб., 1833); «Пантеонъ русской поэзіи» (СПб., 1814—1815 гг., изд. Пав. Никольскій); «Пантеонъ иностранной словесности» (М. 1798, изд. Н. Карамзинъ); «Первое апрѣля», комич. иллюстриров. альм. (СПб., 1846); «Первый шагъ» (Казань, 1876, изд. и ред. Н. Я. Агафоновъ); «Перлы и брилліанты» (М., 1875); «Петербург. Сб.» (СПб., 1846, изд. Н. Некрасова); «Повременное изданіе Имп. Рос. акад.» (СПб., 1829—31); «Подарокъ на Святки» (СПб., 1820); «Подарокъ бѣднымъ», альм. на 1834 г. (Од., 1834, изд. новорос. женскаго общ. призрѣнія бѣдныхъ); «Подснѣжникъ», карманная книжка (СПб., 1849); «Подснѣжникъ», на 1829—30 г. (СПб., изд. Е. Аладьина); «Полевые цвѣты», альм. на 1828 г. (СПб., 1828, изд. И. Чернова и А. Сергѣева); «Полярная звѣзда» (см. выше); «Полярная звѣзда», карманная книжка для любителей и любительницъ чтенія, на 1832 г. (М., 1832); «Помощь голодающимъ», научно-Л. сб. (М., 1892, изд. «Рус. Вѣдом.»); «Починъ» (сб. общ.

любителей рос. словесности, М., 1895); «Пчела или собрание разных статей, въ стихахъ и прозѣ, извлеченныхъ изъ рос. писателей прошедшаго и нынѣшняго вѣка» (СПб., 1805, изд. П. Соколова); «Радуга», Л. и музык. альм. на 1830 г. (М., 1830, изд. П. Арапова и Д. Новикова); «Радуга» (М., 1832, изд. А. И. М.); «Радуга» (М., 1848); «Разсвѣтъ», сб. произведеній писателей-самоучекъ» (М. 1872); «Распускающийся цвѣтокъ или собрание разныхъ соч. и перев.» (М., 1787, изд. питомцами вольнаго благороднаго пансіона); «Раутъ», Л. сб. въ пользу Александринскаго дѣтскаго приюта (М., 1851—53); «Родные звуки», сб. стихот. поэт. самоучекъ (М., 1887, ред. И. А. Вѣлюсова); «Розградій» (М., 1880); «Росники» (СПб., 1882, изд. «Стрекозы»); «Рязанскій Л. сб.» (Рязань, 1892, изд. Н. Д. Малашикина); «Русск. альм.» (СПб., 1832—33, изд. В. Эртеля и А. Грѣбова); «Русская Вѣзда» (СПб., 1841—42, изд. въ пользу А. Ф. Смирдина); «Русская Правда» (Кіевъ, 1860); «Рус. иллюстрированный альманахъ» (СПб., 1858); «Русск. Таля» (СПб., 1825, изд. Ф. Вулгарина); «Сборникъ литературныхъ статей» (Кіевъ, 1890, изд. «Кіев. Телеграфъ»); «Сб. Л. статей, посвящ. памяти А. Ф. Смирдина» (СПб., 1858); «Сб. на 1838 г.» (СПб. 1838); «Сверчокъ» (изд. «Петерб. Газетъ», СПб., 1878); «Сверчокъ» (изд. «Петерб. Газ.», СПб., 1896); «Свѣтъкъ Музы» (СПб., 1802—03); «Скрясъкъ», собр. соч. и перев. въ стихахъ и прозѣ (ч. I, СПб., 1826, изд. М. Вестужева-Рюмина); «Сиротка», альм. на 1831 г. (М., 1831); «Сіонъ» (СПб. 1892); «Складчина; (см. выше); «Славянская звѣзда» (Кіевъ, 1877, изд. Н. Мельникова); «Собрание рос. стихот.» (Вильно, 1827, изд. Ив. Лобойко); «Собр. стихотвореній, отнесшихся къ незабвенному 1812 г.» (М., 1814); «Собр. русскихъ стихотвореній, взятыхъ изъ сочиненій лучшихъ стихотворцевъ рос. и изъ многихъ русскихъ журналовъ» (М., 1810—1815); «Старые знакомые» (СПб., 1863); «Сто русскихъ литераторовъ» (СПб., 1839—1845, изд. А. Ф. Смирдина); «Сѣв. Звѣзда» (СПб., 1829, изд. М. Вестужева-Рюмина); «Сѣв. Цвѣты» (СПб., 1828—32); «Сѣв. Цвѣты» (СПб., 1825—32, изд. бар. Д. В. Дельвигомъ и О. М. Сомовымъ); «Сѣв. лира» на 1827 г. (М., 1827, изд. Ранча и Ознобизина); «Сѣв. Цвѣты» (СПб., 1825—26, изд. Ив. Сленина); «Сѣв. Сіаніе», альм. на 1831 г. (М., 1831); «Сѣв. сѣмена», на 1831 г., П. Рябинина и Д. Комиссарова (М., 1831); «Таля или собрание разныхъ нов. соч.» (СПб., 1807, изд. А. П. Бенитцкаго); «Театральный альм.» (СПб., 1880—81); «Театральный альм.» (СПб., 1875, изд. А. А. Соколова); «Терпсихора» (М., 1827); «Украинскій альм.» (Харьковъ, 1831, изд. И. И. Срезневскаго и И. В. Роскошпенко); «Улыбка весны» (М., 1832, изд. И. Глухарева); «Утренникъ прекраснаго пола» (безъ мѣста изд., 1807); «Утренняя заря» (М., 1800—06); «Утренняя заря», труды воспитанниковъ университетскаго благороднаго пансіона (М., 1809); «Утренняя заря» (СПб., 1839—43, изд. В. А. Владиславева); «Утренняя звѣзда» (М., 1834, изд. И. Петрова); «Уранія» (М., 1826, изд. М. П. Погодина); «Утро», Л. сб. (М., 1859, 1866, 1868, изд. М. П. Погодина); «Феномень» (М., 1832, изд. Н. Пуговин-

никова и П. Соболава); «Физиологія Петербурга» (СПб., 1845; редакция Н. А. Некрасова); «Фонарь» (СПб., 1874; изд. Я. Андреева); «Царское Село» (СПб., 1830; изд. Н. Кошкина и В. Розена); «Цвицида» (СПб., 1837); «Цефей» (М., 1829); «Цинтія» (М., 1832); «Чертополохъ», карманная книжка для любителей галлиматіи на XIX ст. (СПб., 1830); «Эвтерна» (М., 1831); «Элизіумъ» (М., 1832); «Эрато» (М., 1795; 2 изд., М., 1800); «Эхо» (М., 1830); «Ярославскій сб.» (Яр., 1839); «Ярославскій сб.» (Яр., 1849—50). Въ 1895—96 г. вышли: «Въ добрый часъ», сб. въ пользу общества нуждающихся ученицамъ Коломенской женской гимназіи (СПб. 1895); «Сборникъ въ пользу недостаточныхъ студентовъ унив. св. Владиміра» (СПб. 1895); «Сборн. въ пользу начальныхъ еврейскихъ училищъ» (СПб. 1896); «Средняя Азія», альм. на 1896 г. (Иркутскъ, 1896). *Дѣтскіе Л. сборники и альманахи:* «Для чтенія» (СПб. 1866, изд. Дихачева и Сувориной); «Дѣтская карманная бібліотека» (Москва, 1849); «Дѣтскіе досуги» (СПб., 1829; изд. И. В. Сленина); «Дѣтскій альбомъ, содержащій въ себѣ правоучительныя повѣсти» (М., 1828); «Дѣтскій альбомъ» (СПб., 1839, изд. А. Попова); «Дѣтскій альм. на новый годъ» (М., 1828, собравъ А. Н.); «Дѣтскій альм.» (М., 1835, 2 ч.); «Дѣтскій цвѣтникъ» (СПб., 1823, изд. И. Заикина); «Заря», альм. для юношества (СПб., 1831, изд. М. Маркова); «Знаніе», сборн. для юношества (СПб., 1870); «Моск. альм. для юныхъ русскихъ гражданъ или новая ручная энциклопедія» (М., 1830); «Муравей», Л. сб. для дѣтей (СПб., 1873); «На праздникъ», Л. сб. для дѣтей (СПб., 1873, изд. А. Н. Плещеева и Н. А. Александрова); «Незабудка», дѣтскій альм. (М., 1828); «Памятникъ для дѣтей или подарокъ на новый 1824 г.» (М., 1824); «Подарокъ добрымъ дѣтямъ» (М. 1828, изд. П. Швабеля); «Подарокъ дѣтямъ» (М. 1827); «Подарокъ моей дочери» (СПб., 1827); «Подарокъ на новый годъ дѣтямъ» (М., 1808, изд. Е. Паланжа); «Подарокъ прилежнымъ и послушнымъ дѣтямъ» (М., 1826); «Послѣ труда», Л. сб. для дѣтей (СПб., 1868); Сборникъ журн. «Воспитаніе и Обученіе» (СПб., 1881); Сборн. журн. «Дѣтскій Садъ» (СПб., 1869); «Сіаніе» (СПб., 1868); «Сокровище для дѣтей» (М., 1811).

Литературные Листки — журналъ правды и словесности, издавался подъ ред. Ф. В. Вулгарина, въ СПб., въ 1824 г., два раза въ мѣсяцъ. Въ 1825 г. «Л. Листки» выходили при «Сѣв. Архивѣ».

Литературный Журналъ — выходилъ въ СПб. съ 1879 по 81 г., первоначально подъ загл. «Ежедѣльное Новое Время», а съ февраля 1881 г. — ежемѣсячно, подъ заглавіемъ «Л. Журналъ», подъ той же редакціей, какъ и газ. «Новое Время».

Литературный фондъ — неофициальное названіе Общества для пособія нуждающимся литераторамъ и ученымъ, учрежденнаго въ 1859 г. въ Петербургѣ*).

* Изъ провинціальныхъ городовъ Обществомъ поддерживались нуждающіеся литераторы существовать только въ Одессѣ и Саратовѣ. Ср. еще Постоянная коммиссія при Адм. Научн. для пособія нуждающимся ученымъ, литераторамъ и публицистамъ.

объ основаніи въ Россіи, по примѣру Англіи, общества вспомошествованія писателямъ, впервые высказанная въ «Библиотекѣ для Чтенія» А. В. Дружининимъ, съ большинствомъ сочувствіемъ встрѣчена была писателями всѣхъ отгѣнковъ. Проектъ устава общества, составленный А. П. Заблудкинъ-Десатовскимъ и К. Д. Кавелинымъ, Высоч. утвержденъ былъ 7 авг. 1859 г., а 8 ноября того же года состоялось первое общее собраніе учредителей. Первымъ председателемъ общества избранъ былъ Ег. П. Ковалевскій; впоследствии председателями фонда состояли А. П. Заблудкинъ-Десатовскій, Я. К. Гротъ, Г. К. Рѣпинскій, В. П. Гаевскій, Н. С. Таганцевъ, В. И. Сергѣевичъ, К. К. Арсеневъ, В. А. Манассеинъ. Всего въ комитетѣ уже до 1884 г. перебивало 55 лицъ, что исключаетъ возможность предполагать господство одной литературной партіи. Литературный фондъ имѣетъ цѣлью оказывать вспомошествованіе нуждающимся осиротѣвшимъ семействамъ литераторовъ и ученыхъ и самимъ литераторамъ и ученымъ, которые, по преклонности лѣтъ или по инымъ причинамъ, находятся въ невозможности содержать себя собственными трудами. Онъ можетъ также способствовать изданію полезныхъ литературныхъ и ученыхъ трудовъ, которые не могутъ быть изданы самими авторами и переводчиками по недостатку средствъ (для осуществления этой задачи у Л. фонда до сихъ поръ еще не хватало средствъ), а равно доставлять бѣднымъ даровитымъ молодымъ людямъ способы къ окончанію ихъ образованія и приготовленію себя къ литературной и ученой дѣятельности, а недостаточнымъ ученымъ и литераторамъ — способы къ путешествіямъ, необходимымъ для самоусовершенствованія или для довершенія предпріятого ими труда. Членами общества могутъ быть какъ русскіе писатели и ученые, такъ и др. лица обоего пола. Чтобы быть избраннымъ въ члены общества, фактически достаточно заявить о своемъ желаніи однему изъ членовъ комитета общества. Членскій взносъ — не менѣе 10 р. въ годъ или 100 р. одновременно. На общихъ собраніяхъ всѣ члены общества пользуются правомъ голоса, но быть избранными въ должности по обществу (члены комитета и ревизионной комиссіи) могутъ только литераторы и ученые. Дѣлами общества управляетъ комитетъ изъ 12 членовъ, избираемыхъ на 3 года; каждый годъ четверо изъ нихъ выбываютъ и на мѣсто ихъ избираются новые изъ 8 кандидатовъ, предлагаемыхъ комитетомъ (списокъ кандидатовъ, предложенный комитетомъ, не обязательенъ для общаго собранія въ томъ лишь случаѣ, когда ревизионная комиссія найдетъ дѣйствія комитета не соответствующими цѣли общества; такого случая до сихъ поръ не было). Выбывшій членъ комитета можетъ быть вновь избранъ не ранѣе, какъ черезъ годъ по выбитіи изъ комитета. Комитетъ ежегодно избираетъ изъ своей среды председателя — который есть, вмѣстѣ съ тѣмъ, и председатель общества — помощника его, секретаря и казначея. Пособія, назначаемыя комитетомъ, бываютъ: единовременныя, продолжительныя и постоянныя (ежегодныя пенсіи инвалидамъ печати, ихъ вдовамъ

и дѣтямъ). Требования жизни заставляютъ общество расширить формы помощи нуждающимся писателямъ. Въ 1865 г. оно стало выдавать формы ссуды, но не иначе какъ подъ благодѣтельное поручительство и съ матеріальной отвѣтственностью тѣхъ членовъ комитета, которые участвовали въ разрѣшеніи ссуды (сами члены комитета не имѣютъ права ни на ссуды, ни на пособія); познѣе ссудамъ вносится 6% годовыхъ. Съ 1875 г. комитетъ выдаетъ безсрочныя ссуды, которыя имѣютъ, въ сущности, характеръ пособій. Денежныя средства общества образуются изъ пожалованій Высочайшихъ особъ, ежегодной субсидіи министерства народнаго просвѣщенія (1000 р.), членскихъ взносов, единовременныхъ пожертвованій, доходовъ отъ публичныхъ чтеній, концертовъ, спектаклей, изданія литературныхъ и ученыхъ трудовъ. Въ первый же годъ своего существованія общество, имѣвшее при своемъ основаніи 2200 р., владѣло уже капиталомъ въ 35000 р. и назначило пенсіи 15 лицамъ на сумму въ 3610 р., да единовременныхъ пособій выдало 7500 р. 56 лицамъ. Въ 1866 г. получили дефицитъ въ бюджетѣ общества, и капиталъ его опустился до 33000 р., хотя общая сумма выданныхъ не превышала 8414 р. Въ слѣдующемъ году капиталъ общества возросъ до 46000 р., а пособій выдано было 10000 р. Съ тѣхъ поръ дѣла общества продолжали улучшаться незначительно (за исключеніемъ годовъ русско-турецкой войны). Въ 1874 г. образованъ былъ неприкосновенный капиталъ, который можетъ быть расходуемъ комитетомъ только съ согласія общаго собранія. Къ 1884 г., когда исполнилось первое 25-лѣтіе существованія Л. фонда, наличность кассы доходила до 90%, тмс. р.; доходы и расходы общества превышали 19 тмс. р. Къ 1890 г. неприкосновенные капиталы общества достигли до 138 тмс. р., а за послѣднее 5-лѣтіе болѣе чѣмъ удвоились. Къ 1 января 1896 г. общество имѣло въ процентныхъ бумагахъ 309275 р., въ наличныхъ деньгахъ 12418 р. и въ долгахъ 2700 р.; неприкосновенные капиталы возросли до 320038 р., въ томъ числѣ именныхъ — 288467 р. Сверхъ того Л. фонду принадлежитъ право собственности на соч. Гаршина и Надсона, а также на имѣнія въ Смоленской губ., завѣщанныя ему О. К. Палашиковской (рожденной Арцимовичъ), но находящіяся въ пожизненномъ владѣніи редкихъ завѣщательницъ. Быстрое увеличеніе неприкосновенныхъ капиталовъ общества объясняется крупными пожертвованіями отдѣльныхъ лицъ, изъ которыхъ наиболѣе характеристично дѣявшее Г. З. Елисѣевымъ: въ 1876 г. онъ выступилъ въ «Отч. Запискахъ» съ рѣзкими напаками на Л. фондъ, а ознаменовившись ближе съ его дѣятельностью завѣщалъ ему все свое состояніе, превышавшее 50 тмс. р. Другое крупное пожертвованіе сдѣлало А. Н. Плещеевымъ, бывшимъ членомъ комитета. Слабѣе растутъ и сильно колеблются текущіе доходы фонда (въ 1894 г. 26516 р., въ 1895 г. — 21269 р.). Въ 1894 г. израсходовано на пенсіи 5808 р., на продолжительныя пособія 3892 р., на стипендіи и на воспитаніе дѣтей 3043 р., на единовременныя пособія и безсрочныя ссуды 10169 р. Первоначальная мысль инициатора Л. фонда,

А. В. Дружинина, предлагавшаго, чтобы писатели вносили въ пользу фонда известнѣйшій % съ своего литературнаго заработка, а издатели и журналы и газетъ—по 1 коп. съ подписчика, не получила развитія: въ 1892 г. этой такъ назыв. *Дружининской копѣйки* поступило всего 156 р., и за послѣдніе годы это былъ максимумъ поступлений. Неудовлетворительно поступаютъ и членскіе взносы, въ послѣдніе годы не доходившіе и до 4000 р. Въ первый же годъ существованія общества до 100 чел. не внесли определенныхъ ими взносов; во второй число это возросло до 200, при 680 наличныхъ членахъ. Въ 1867 г. число членовъ, уплатившихъ свои взносы, понизилось до 95 и въ 1868 г., когда комитетъ рѣшился приступить къ проверкѣ списка членовъ (неуплатившіе своихъ взносов болѣе 2 лѣтъ считаются, по уставу, выбывшими изъ общества), число ихъ уменьшилось болѣе чѣмъ на половину. Въ 1874 г. число членовъ возросло до 483; къ 1 янв. 1884 г. общество насчитывало 781 члена, къ 1 янв. 1890 г.—706 членовъ, къ 1 янв. 1895 г.—606 членовъ, къ 1 янв. 1896 г.—512. Это—поразительно малыя цифры. М. Е. Салтыковъ въ своихъ «Недоконченныхъ бесѣдахъ» указываетъ на двѣ категоріи лицъ, болѣе другихъ обязанныхъ придти на помощь Л. фонду: писателей и вообще обеспеченныхъ и книгопродавцевъ, «на костяхъ литературы созданныхъ свои болѣе или менѣе значительныя состоянія». «Вѣстникъ Европы» (1884 г., №№ 3 и 12, 1894 г., № 3, «Изъ общественной хроники») неоднократно указываетъ еще на третью категорію, гораздо болѣе многочисленную—*читателей*: «нѣтъ человека сколько-нибудь образованнаго, въ жизни котораго не играла бы роль книга или, по крайней мѣрѣ, газета, который бы не былъ чѣмъ-нибудь имъ обязанъ, не состоялъ бы въ долгу передъ ними. Участіе въ Л. фондѣ—одинъ изъ немногихъ способовъ уплатить хоть часть этого долга. Члены Л. фонда должны были бы считаться не сотнями, а тысячами, десятками тысячъ». Съ большою яркостью свидѣтельствуютъ о равнодушіи русскаго общества къ Л. фонду размѣры *читательскаго рубля*, т. е. пожертвованій отъ тѣхъ лицъ, кто, любя литературу, не имѣетъ возможности сдѣлаться членомъ фонда: въ 1891 г. эта рубрика доходовъ Л. фонда была представлена 3 рублями, въ 1892 г.—10 р., въ 1894 г.—2 р. Комитетъ Л. фонда ежегодно представляетъ министру народнаго просвѣщенія отчетъ о своихъ дѣйствіяхъ, *поименно* называя всѣхъ, кто обращался къ нему за помощью и точно указывая основанія, по которымъ были оказаны пособія, ихъ размѣры и форму. Такой же отчетъ представляется и ревизионной комиссіи, но въ отчетѣ, разсматриваемомъ общимъ собраніемъ и подлежащемъ оглашенію, не могутъ быть названы имена лицъ, получившихъ вспоможеніе; исключеніе допускается лишь по отношенію къ пособиямъ на изданія литературныхъ и ученыхъ трудовъ и на окончаніе образованія. Необходимость тайны падаетъ лишь послѣ смерти лицъ, пользовавшихся помощью фонда. Оглашенныя въ печати свѣдѣнія свидѣтельствуютъ, что къ этой помощи приходилось при-

бѣгать и весьма выдающимся писателямъ (Щаповъ, В. Коршъ, Надсонъ, Крестовскій-псевдонимъ, Н. Успенскій и др.; пенсію отъ фонда получала, до самой смерти, и вдова Бѣлинскаго). Въ 1890 г. Г. К. Градовскій выступилъ съ проектомъ реорганизации фонда на началахъ самопомощи: онъ предлагалъ основать пенсіонную и эмеритальную кассу писателей, образовывать комиссіи для изданія сочиненій, оказывать содѣйствіе писателямъ въ ихъ сношеніяхъ съ цензурою и издателями (посредничество между писателями и редакторами и издателями комитетъ Л. фонда всегда принималъ и принимаетъ на себя, равно какъ и ходатайства въ интересахъ отдельныхъ лицъ), ходатайствовать передъ правительствомъ о дополненіи законовъ, относящихся къ печати, литературной собственности и т. п. Въ 1882 г. этотъ проектъ былъ отклоненъ общимъ собраніемъ фонда. Въ 1889 году Г. К. Градовскій предложилъ основать при Л. фондѣ, безъ всякаго измѣненія его круга дѣйствій, *кассу взаимопомощи литераторовъ и ученыхъ*, уставъ которой въ 1890 году былъ одобренъ общимъ собраніемъ Л. фонда и утвержденъ (9 ноября) министромъ народнаго просвѣщенія. Касса эта удовлетворяетъ идеѣ взаимопомощи, покоясь на членскихъ взносахъ, хотя въ то же время для образованія пенсіоннаго фонда уставъ не устраняетъ безусловно и частной благотворительности. Она исполняетъ одновременно роль какъ бы трехъ учрежденій: похоронной кассы, сберегательной кассы и страхованія жизни на дожитіе (пенсія). Въ участники кассы принимаются всѣ лица, причастныя журнальному и литературному труду. Старшій предѣльный возрастъ для вступленія въ кассу установленъ въ 55 лѣтъ; правило это не распространяется на лицъ, отказывающихся отъ участія въ доставляемыхъ кассою выгодахъ. Размѣръ выдачъ, производимыхъ кассой, пропорционаленъ взносу (установлено 8 разрядовъ—отъ 50 р. до 1 р., или соответственно нормируемая ежегодная сумма) и числу наличныхъ членовъ кассы въ данный моментъ. Касса допускаетъ и учрежденіе филиальныхъ отдѣленій въ др. городахъ Россіи, гдѣ имѣется достаточное число участниковъ; въ 1893 г. такія отдѣленія открыты въ Москвѣ и Юрьевѣ. Къ концу перваго года въ кассѣ участвовало 95 чел., въ 1893 г.—185, въ 1894 г.—208. Большинство членовъ записано по 3-хъ-рублевому разряду. Сообразно числу членовъ, наследникамъ лица, состоявшаго участникомъ кассы по 50-рублевому взносу, могло быть выдано въ 1893 г.—891 р., въ 1894 г.—1086 р., а наследникамъ лица, состоявшаго по 1-рублевому разряду—179 и 207 р. Исторію Л. фонда за первые 25 лѣтъ его существованія см. въ изданномъ имъ сборникѣ: «XXV лѣтъ» (СПб., 1884). —*

Литературныя привилегіи.—Пока авторское право защищалось только какъ отрасль туземной промышленности, съ перепечаткою книгъ за границею (напр. въ XVII и XVIII вв., французскихъ книгъ въ Голландіи и Швейцаріи) мирились, какъ съ однимъ изъ видовъ международнаго соперничества. Законодательная защита авторскаго права, смѣнившая систему привилегій, сохранила на

первымъ коракъ территориальный характеръ, распространяясь только на произведенія, изданные въ предѣлахъ страны; при этомъ на материкѣ Европы вліяніе революціи 1789 г. сказалося въ томъ, что защита пользовались не только подданные, но также и иностранцы, пребывавшіе въ странѣ. Освоившись съ защитой на роднѣй, надатели и авторы начинаютъ стремиться къ защитѣ внѣ предѣловъ своей страны. Въ первую половину XIX в., независимо отъ реста переводной литературы, прямая контрафакція книгъ принимаетъ колоссальные размѣры въ Германіи и въ Сѣв. Амер. Соед. Шт. относительно Англіи, а въ Бельгіи—относительно Франціи; такъ, съ 30-хъ годовъ XIX в. въ Бельгіи, для контрафакціи французскихъ книгъ съ цѣлю распространенія ихъ во всей Европѣ и тайнаго ввоза во Францію, образуется нѣсколько акціонерныхъ компаній съ миллионными капиталами, которыя соперничаютъ между собою, сбиваютъ цѣны и сами разоряются. Удовлетворяя требованіямъ издателей и авторовъ, государства достигаютъ защиты своихъ подданныхъ за границею двумя путями. Во 1-хъ, они вводятъ въ свои законодательства принципъ взаимности, т. е. защиту иностранныхъ авторовъ подъ условіемъ защиты своихъ авторовъ (Пруссія 1794 и 1837, Англія 1838, Австрія 1846, Данія 1857, Италія 1876, Испанія 1879). Въ отличіе отъ другихъ странъ, Франція (1852) вводитъ у себя защиту иностранцевъ безъ всякихъ условій о взаимности, требуя только исполненія формальностей, обязательныхъ и для французскихъ авторовъ. Позже другихъ на Западѣ измѣнили свое законодательство Соед. Шт. Сѣв. Амер. Въ силу статутовъ, объединенныхъ въ законъ 1870 г., защитой пользовались даже не всѣ авторы, издавшіе сочиненіе въ предѣлахъ Соед. Шт., а только ихъ подданные и постоянные жители (residents); отсюда въ Соед. Шт. развилась колоссальная контрафакція английскихъ и нѣмецкихъ книгъ, которая находила здѣсь крайнѣйшихъ защитниковъ съ теоретической точки зрѣнія (Cagey). Между собою, однако, американскіе надатели не конкурировали, признавая права перваго завладѣнія за тѣмъ, кто вловчился первымъ перепечатать иностранную книгу; въ погонѣ за приоритетомъ прибѣгали къ передачѣ книгъ чрезъ океанъ по телеграфу, къ пароходамъ для набора во время перепада и т. д. Жалобы Англіи и агитація въ самихъ Соед. Шт. привели къ закону 1891 г.; отнынѣ защитой пользуются всѣ авторы безъ различія подданства и мѣста жительства, но съ важнымъ ограниченіемъ въ интересахъ туземной промышленности—книга должна быть набрана и напечатана на территоріи Соед. Шт.; но и затѣмъ для защиты иностранца требуется взаимность. Во 2-хъ, государство вступаютъ на путь международныхъ соглашеній; ранѣе всего потребность въ нихъ сказывается въ Германіи, раздробленной на десятки государствъ съ однимъ языкомъ (Пруссія заключаетъ 32 конвенціи въ 1827—29 гг.; герман. союзъ въ 1832 г. гарантируетъ защиту всѣмъ подданнымъ союзныхъ государствъ въ предѣлахъ всего союза). Съ 40-хъ гг. начинается рядъ конвенцій

между отдельными государствами (самыя нія—Франція съ Сардиніей 1843, Пруссія Англіей, 1846, Франція съ Англіей, Португаліей и Ганноверомъ 1851). Первыми соглашениями входятъ болѣею частью въ составъ тотъ выхъ трактатовъ; Франція добивалась за тѣ своихъ авторовъ путемъ таможенныхъ уловокъ. Въ исторіи конвенцій съ 50-хъ до 80 годовъ замѣчается съ одной стороны постепенное ослабленіе формальностей, обусловливающихъ защиту: сперва требуется регистрація и представленіе экземпляровъ, потомъ только регистрація, затѣмъ—только доказательство того, что исполнены формальности своей странѣ; наконецъ, ина на обложкѣ сжить презумпціей авторскаго права. Съ другой стороны, въ особенности во французскихъ конвенціяхъ, растетъ защита исключительнаго права автора на переводъ, отбрасываются обязательные сроки для начатія и выпуска перевода и т. д. Въ серединѣ 80-хъ годовъ наиболѣе государства западной Европы успѣли заключить между собою большое число такихъ сепаратныхъ конвенцій (Германія съ Франціей 1863, съ Бельгіей 1863, съ Италіей 1864; Бельгія съ Испаніей 1890, Италія 1869, Швейцаріей 1867, съ Франціей 1852 и 1881; Испанія съ Франціей, Италіей и Англіей 1890; Италія съ Швейцаріей 1878; Швейцарія съ Франціей 1882). Этотъ порядокъ защиты, однако, не удовлетворяетъ заинтересованныхъ лицъ, такъ какъ требуетъ изученія многихъ и разнообразныхъ постановленій. Международныя литературныя конгрессы—въ Брюсселѣ 1858, Антверпенѣ 1861 и 1877, и въ особенности конгрессъ въ Парижѣ 1878 г., на которомъ создана была постоянная международная ассоціація литераторовъ и художниковъ—подготовляли идею однообразной международной защиты авторскаго права; на конгрессѣ 1882 г. въ Римѣ была формулирована мысль создать для этой цѣли международный союзъ, и послѣ конференціи въ Бернѣ (1888) швейцарское правительство взяло на себя инициативу сношеній съ другими правительствами; конференціи правительственныхъ делегатовъ въ Бернѣ 1884 и 1885 гг. завершили подписаніемъ 9 сентября 1886 г. *Бернской конвенціи* (съ дополнительной статьёй и заключительнымъ протоколомъ), въ силу которой Германія, Бельгія, Испанія, Франція, Великобританія, Италія и Швейцарія, а также Гаити и Тунисъ образовали «союзъ для защиты авторскихъ правъ на Л. и художественныя произведенія». Конвенція постановляетъ, что авторы, принадлежащіе къ одному изъ государствъ союза, пользуются во всѣхъ другихъ союзныхъ государствахъ, наравнѣ съ туземцами, защитой относительно произведеній, обнародованныхъ въ предѣлахъ союза; авторы, подданные не-союзныхъ государствъ, защитой не пользуются (цѣль—поощреніе вступать въ союзъ), но могутъ воспользоваться ею въ лицѣ надателей-подданныхъ этихъ государствъ (покровительство туземной промышленности). Для пріобрѣтенія права на защиту достаточно исполнить формальности, требуемыя въ странѣ, гдѣ произведеніе впервые обнародовано. Обязанъ правъ относительно обнародованныхъ произведеній

определяется не подданством автора, а национальностью произведения, т. е. местом обнаружения; срок защиты не может быть продолжительнее, чѣмъ въ мѣстѣ обнаружения и чѣмъ для туземныхъ произведений. Поэтому, напр., германское произведение во Франціи и французское въ Германіи пользуются защитой только 30 лѣтъ по смерти автора. Конвенція разувѣтъ подъ «Л. и художественными произведениями» книги, брошюры, драматическія или драматическо-музыкальныя сочиненія; произведенія рисованія, живописи, скульптуры, гравюры; литографія, иллюстраціи, географическія карты; планы, чертежи и изящныя предметы, относящіяся къ географіи, топографіи, архитектурѣ и вообще къ наукамъ; наконецъ, всякое произведение изъ области литературы, наукъ и искусства, которое можетъ быть обнаружено и воспроизведено. Фотографическія снимки (не съ художественныхъ произведений) и хореографическія сочиненія (балеты) пользуются международною защитой только въ тѣхъ странахъ, которыя защищаютъ и туземныя произведенія этого рода. Конвенція пришла къ компромиссу между возрѣніемъ на переводъ, какъ на механическое воспроизведеніе (французское право), и взглядомъ, что переводъ есть продуктъ самостоятельной умственной дѣятельности (германское право), и ограничила исключительное право автора на переводъ 10 годами, считая съ 31 декабря года изданія, освободивъ въ то же время автора отъ необходимости дѣлать оговорки о сохраненіи права и начинать переводъ въ извѣстный срокъ. Дозволенные переводы защищаются, какъ оригиналы. Въ трехъ областяхъ возможно пользование чужимъ произведеніемъ: 1) газетныя статьи, вообще, защищаются только въ случаѣ оговорки, а политическія статьи и разныя извѣстія не защищаются вовсе; 2) допускаются заимствованія для педагогическихъ сочиненій и хрестоматій, сообразно съ законами отдѣльныхъ государствъ; 3) приспособленія (переделки, сокращенія), музыкальныя аранжировки и т. д. дозволены только если они представляютъ существенныя измѣненія и могутъ быть признаны за новое оригинальное произведеніе. Относительно права публичнаго исполненія установлены тѣ же правила, что и для права воспроизведенія; впрочемъ, изготовленіе и продажа механическихъ музыкальныхъ инструментовъ не считаются контрафакціей (уступка швейцарской промышленности), но публичное исполненіе на нихъ запрещено. Конвенція установила только минимумъ правъ, которыми должны пользоваться авторы въ предѣлахъ союза, такъ что каждое государство вольно у себя давать имъ и большую защиту, оставая въ силѣ существующія или заключая новыя сепаратныя соглашенія съ другими членами союза. Наконецъ, конвенція создала особое учрежденіе—«бюро международного союза для защиты Л. и художественныхъ произведений», состоящее подъ наблюдениемъ швейцарскаго правительства и содержащее на средства союзниковъ; его назначеніе—собирать свѣдѣнія, касающіяся защиты авторскихъ правъ, выдавать справки, участвовать въ подготовительныхъ

работахъ конференцій; бюро издастъ журналъ («Droit d'auteur»). Конвенція установила легкій способъ присоединенія къ союзу новыхъ членовъ (простое заявленіе швейцарскому правительству). Однако, до 1896 г. къ союзу прикнули только нѣсколько незначительныхъ государствъ (Люксембургъ, Монако, Черногорія). Въ союзѣ остаются въ Европѣ *Аустро-Венерія* (но у Австріи конвенція съ Франціей 1866—84 г. и съ Италіей 1864 г.; венгерскій законъ 1884 г., какъ и германскій 1870 г., защищаетъ иностранцевъ только въ лицѣ туземныхъ издателей), *Голландія* (конвенція съ Франціей 1855 г., Бельгіей 1858 г. и Испаніей 1868 г.—всѣ въ связи съ торговлею), *Португалія* (конвенція съ Франціей 1866 г., Бельгіей 1866 г., Испаніей 1890 г.; принципъ взаимности), *Швеція и Норвегія* (принципъ взаимности и соглашенія съ Франціей 1881 г. и Италіей 1884 г.); государства *Валакискаго полуострова и Россія*. У насъ существовали конвенціи съ Франціей (1861—87) и Бельгіей (1862—88), но онѣ не запрещали публичнаго исполненія драматическихъ и музыкальныхъ произведений и не ограничивали свободы перевода. Нашему законодательству чужды и принципъ взаимности. Вопросъ о присоединеніи къ бернской конвенціи или о заключеніи частныхъ конвенцій занимаетъ общественное мнѣніе трехъ скандинавскихъ государствъ, Голландіи и Россіи. Если бы дѣло шло только о воспріятіи перепечатки, то никто въ этихъ странахъ не сталъ бы возражать противъ конвенцій, потому что если въ Голландіи еще перепечатываютъ небольшое число нѣмецкихъ книгъ, то въ Россіи перепечатка совсѣмъ не встрѣчается, а сочувствіемъ это занятіе нигдѣ не пользуется. Но дѣло въ томъ, что заключеніе конвенцій означаетъ запрещеніе перевода, а всѣ названныя страны, при всемъ развитіи национальныхъ литературъ, не могутъ обойтись безъ широкаго пользованія переводною литературою; вслѣдъ за конвенціей въ Скандинавіи и Голландіи вздорожали бы переводныя съ нѣмецкаго и англійскаго книги, а въ Россіи—еще и съ французскаго. Въ Голландіи книгопродавцы агитируютъ, но пока безуспѣшно, въ пользу конвенціи съ Германіей. Въ Россіи даже крупныя издательства въ концѣ-концовъ высказываются противъ конвенціи. У насъ вопросъ ставится пока только по отношенію къ Франціи. Общественное мнѣніе почти единодушно высказалось противъ возобновленія конвенціи въ 1887 г. Послѣ Кронштадта и Тулона вопросъ былъ снова поднятъ письмомъ Зола въ «Темпсъ», 24 декабря 1898) къ русской печати о завершеніи политическаго союза установленіемъ международной защиты авторовъ. Конкуренція переводныхъ сочиненій, по мнѣнію Зола, невыгодна для русскихъ авторовъ, а взаимное соперничество издателей лишаетъ каждого изъ нихъ возможности нажить деньги на новинкѣ; теперь русскіе писатели наводнили французскій рынокъ и, слѣдовательно, явилась взаимность, которой прежде не было. У Зола нашлись сторонники. Такъ, г. Пилленко согласенъ, что теперь мы уже не только потребляемъ чужое, но также и производимъ для иностраннаго читателя; наша оригинальная литература,

даже научная, выросла настолько, что переводные сочинения составляют незначительный процентъ всѣхъ изданій; публика явно предпочитаетъ оригинальныя сочиненія, и мы не нуждаемся больше въ свободѣ переводовъ. Она вредитъ русскимъ авторамъ: ихъ искажаютъ за границей; они труднѣе находятъ себѣ издателей въ Россіи; даровые иностранные рабочіе (авторы) понижаютъ цѣну труда русскихъ писателей; меньшая обезпеченность отражается на творчествѣ. Русскихъ издателей конкуренція разоряетъ и лишаетъ возможности задавать дорогія научныя сочиненія. Публика выигрываетъ мало, потому что читаетъ дешевыя, но плохія переводныя сочиненія вмѣсто хорошихъ оригинальныхъ. Опасеніе, что задорожаютъ книги, не должно останавливать, потому что интересы публики и авторовъ не противоположны; обезпеченіе авторовъ необходимо въ интересахъ будущаго поколѣнія. Наконецъ, по мнѣнію г. Шпенко, свобода переводовъ, какъ видъ похищенія чужого имущества, вредно отражается на народной нравственности. Однако, въ обществѣ теченіе противъ конвенціи сильнѣе; ея противники находятъ, что переводныя сочиненія имѣютъ для насъ огромное значеніе (проф. Янжулъ); у насъ 78% неграмотныхъ и мы въ 4 раза бѣднѣе французовъ; слѣдовательно, намъ нужно книгъ побольше и подешевле. Конвенція создастъ монополію издателей, убьетъ случайныя, чуждыя меркантильныя цѣли изданія, лишитъ куса хлѣба массу переводчиковъ, сдѣлаетъ переводы болѣе небрежными. Интересъ русскаго народа не тождественъ съ интересами писателей и издателей; къ тому же писатели наши вовсе не желаютъ защищать свои права за границей, довольные, что ихъ переводятъ. Конвенція съ Франціей повлечетъ за собою переводы французскихъ сочиненій съ нѣмецкихъ переводовъ; потребуется, слѣдовательно, конвенція и съ Германіей и т. д. Противъ протекціоннаго въ примѣненіи къ русской оригинальной литературѣ высказалась также беллетристика, въ лицѣ г. Л. Толстого, Чехова, Потапенко и др. Въ спорѣ по поводу конвенціи о переводахъ юридическій вопросъ—дѣйствительно ли мы, отказываясь платить иностранцамъ за право перевода, насильно беремъ чужое имущество—рѣшается отрицательно, потому что авторское право не есть умственная собственность, а система вознагражденія за трудъ. Право автора на вознагражденіе не разрѣшается съ точки зрѣнія гражданского права. Безусловное право на вознагражденіе за трудъ можетъ основываться только на договорѣ; между тѣмъ, авторъ работаетъ на пользу публики и просвѣщенія не въ силу договора съ ней, а по собственной инициативѣ. Нельзя выводить это право и изъ добровольнаго дѣйствія въ чужомъ интересѣ, дающаго иногда также право на вознагражденіе, потому что писатель обращается непосредственно только къ читателямъ, понимающимъ его языкъ. Право автора на вознагражденіе есть результатъ компромисса между его частнымъ интересомъ и интересомъ общественнымъ; законъ можетъ признать за авторомъ право на вознагражденіе, когда это воз-

можно по состоянію даннаго общества. Возможно ли это въ настоящую минуту для Россіи въ отношеніи переводовъ съ иностранныхъ языковъ? Вопросъ осложняется тѣмъ, что у насъ и внутри страны признана свобода переводовъ; если бы мы пожелаали платить за право перевода иностранцамъ, нужно было бы начать платить своимъ соотечественникамъ. Но это касалось бы уже не одной русской литературы, которая обогащается переводами съ польскаго языка, но и многихъ инородческихъ литературъ (финской, татарской, армянской, грузинской, еврейской и др.), которыя живутъ въ значительной степени на счетъ русской литературы, почти ничего не давая ей взамѣнъ. Плата однимъ иностранцамъ, когда ничего не платится туземцамъ, была бы явнымъ безпримѣрнымъ въ исторіи авторскаго права и немотивированнымъ никакою реальною потребностью, ни общественною, ни даже частною, потому что писатели-иностранцы имѣютъ въ виду не русское просвѣщеніе и не русскій книжный рынокъ, получаютъ достаточное вознагражденіе у себя дома и даже отъ нашихъ читателей оригинальныхъ сочиненій, и запрещеніе свободы перевода дало бы имъ только роскошную прибавку, къ тому же эти писатели могли бы (замѣчаніе проф. Янжула) издавать свои произведенія въ русскихъ переводахъ съ рукописей и тогда пользоваться исключительнымъ правомъ воспроизведенія, но, конечно, нести и рискъ, связанный съ изданіемъ, которому не предшествуетъ иностранная критика. Чтобы начать съ запрещенія свободы переводовъ по русскому законодательству, нужно быть увѣреннымъ, что это не причинитъ никакого ущерба русскому просвѣщенію и не отразится губительно на инородческихъ литературахъ, которыя являются проводниками просвѣщенія въ разноразличныя массы, населяющія Россію. Въ переводномъ сочиненіи уже оплачивается одинъ гонораръ—переводчика; подѣлитъ ли намъ и второй—авторскій? Что мы отстаемъ въ культурномъ отношеніи; что у насъ грамотность развита меньше, чѣмъ гдѣ либо въ Европѣ; что и грамотные люди читаютъ у насъ поразительно мало; что книгъ у насъ выходитъ мало и распространяются онѣ также медленно и мало—все это факты установленныя. Если прибавка авторскаго гонорара хоть сколько-нибудь затормозитъ распространеніе книгъ, то можно ли съ легкимъ сердцемъ соглашаться на нее? Нужно помнить, что воспрещеніе переводовъ и конвенція съ иностранцами не только предполагаютъ высокое состояніе русской литературы, но еще въ большей степени свидѣтельствовали бы объ удовлетворительномъ состояніи русскаго просвѣщенія. Во всякомъ случаѣ вопросъ требуетъ еще продолжительнаго обсужденія. Отмѣтимъ, что такой несомнѣнный «противникъ» подвигиванія авторскаго права до высоты авторской собственности», какъ В. Д. Спасовичъ, у своего проекта новаго закона для Россіи предполагаетъ, однако, признать исключительное право автора на переводъ въ теченіе 5 лѣтъ. Въ 1889 г. на конгрессѣ въ Монтвидео въ ряду другихъ договоровъ по

международному частному праву, подписали и Л. конвенцию 7 южно-американских государств: Аргентина, Боливия, Бразилия, Чили, Парагвай, Перу и Уругвай; конвенция, в существе, повторяет постановления бернской конвенции. Съ некоторыми изъ американских государствъ имѣютъ конвенция Франция (съ Боливией, Эквадоромъ, Сальвадоромъ, Мексикой), Испанія (съ Сальвадоромъ и Колумбией) и Португалия (съ Бразиліей). Ср. Renault, «De la propr. litt. et art. au point de vue international» (1878); Darras, «Du droit des auteurs et des artistes dans les rapports internationaux» (1887); Orelli, «D. internat. Schutz d. Urheberrechts» (1887); статья въ «Journal du droit international privé», изд. Clunet, и въ «Droit d'auteur» Lyon-Caen et Delalain, «Lois sur la propriété littéraire et artistique» (1882—1890); Пилленко, «Международныя литературныя конвенции» (СПб., 1894); Янжуль, «Часы досуга» (1895, стр. 200—223); Baz, «Theorie und Praxis d. international. Privatrechts» (1889); Couhin, «Propriété industrielle, artistique et littéraire» (1894).

М. Брунъ.

Литературныя общества — см. Общества литературныя.

Литературныя Прибавленія къ Сѣну Отечества на 1831—32 г. — изд. въ СПб., по 26 №№ въ годъ. Подъ такимъ заглавіемъ выходила отдѣльными №№ «Библиотека для чтенія, составленная изъ повѣстей, анекдотовъ и другихъ произведеній изящной словесности».

Литературныя Прибавленія къ Русскому Шималанду — издавались въ СПб. съ 1831 г. по 1839 г., сначала два раза, съ 1837 г. — разъ въ недѣлю. Съ 1831 г. по 1836 г. редактировалъ «Л. П.» А. Ф. Воейковъ. Газета заключала въ себѣ слѣдующіе отдѣлы: пересѣлщикъ, словесность, критика, смѣхъ и моды. Отдѣлъ критики былъ очень слабъ; велъ его большею частью самъ редакторъ. Подборъ сотрудниковъ, за весьма немногими исключеніями (кн. Вяземскій, Хомяковъ), былъ далеко не блестящій. Съ 1837 г. «Л. Прибавленія», подъ редакціей А. А. Краевского, обновились и оживились, получивъ, вмѣстѣ съ тѣмъ, характеръ болѣе серьезный. Былъ введенъ новый отдѣлъ — науки, при сотрудничествѣ И. П. Шувальскаго, Н. И. Надеждина, М. Г. Павлова, С. П. Шевырева. М. Ю. Лермонтовъ помѣстилъ въ Л. Пр. «Пѣсню про царя Ивана Васильевича». Значительно расширенъ былъ отдѣлъ критики и библиографія, въ которомъ принялъ участіе Бѣлинскій. Въ 1837 г. газетѣ былъ данъ министромъ народнаго просвѣщенія, гр. Уваровымъ, выговоръ за некрологъ А. С. Пушкина, какъ вслѣдствіе его восторженнаго тона, такъ и вслѣдствіе черной рамки, въ которой онъ появился; послѣднюю министръ признавалъ привилегією лицъ, состоявшихъ на государственной службѣ.

Литератъ — мѣстное, въ Прибалтійскихъ губ., наименованіе лицъ недворянскаго происхожденія, получившихъ известное образованіе и посвятившихъ себя наукамъ и художествамъ. Первоначально Л. признавались лишь лица недворянскаго происхожденія, окончив-

шія университетъ. Съ теченіемъ времени лица эти составили цѣлое (спеціально балтійское) сословіе, которое признано мѣстными законами. Въ Курляндской губ. Л. отнесены къ разряду личныхъ дворянъ на ряду съ пасторами, докторами, адвокатами и пр. Въ отношеніяхъ между Л. и дворянствомъ часто замѣчается антагонизмъ, въ иныхъ же случаяхъ Л. являлись главною опорою дворянства. Сдѣлаться Л. одно время составляло мечту каждого хоть немного поучившагося латыша или эста. До 1892 г. Л. пользовались особыми выборными правами. Правилами 26 марта 1877 г. Л. признавались вообще «образованныя лица», которыми предоставлялось «участвовать въ выборной дѣятельности городского самоуправленія внѣ общихъ условій ценза, внося 3—6 р. въ годъ»; ст. 17 названныхъ правилъ относится къ Л. «именуемыхъ по мѣстнымъ обычаямъ таковыми». Губернскія присутствія предоставляли думами опредѣлять образовательный цензъ Л., часто ограничивавшійся «посѣщеніемъ» высшаго учебнаго заведенія. Въ Лифляндской губ. Л. были отнесены къ III разряду избирателей; въ Курляндской губ. въ этомъ вопросѣ существовалъ полный произволъ.

Литвины (Литвины) — такъ назывались александрійскіе ученые, занимавшіеся разрѣшеніемъ различныхъ запутанныхъ научныхъ вопросовъ. Къ ихъ числу принадлежали Зенодотъ, Калимахъ, Эратосеенъ, Аполлоній, Аристофанъ, Аристархъ и др. Характеристику этого направленія можно найти въ прекрасномъ сочиненіи Conat: «De la poésie Alexandrine sous les trois premiers Ptolémées» (П., 1882); см. также Lehrs, «De Aristarchi studii Homerici»; Egger, «Mémoires de littérature ancienne» (ст. VI, Aristarcho, 1862). *Н. О.*

Литвиновыя слюда — см. Слюда.

Литвины — уѣзди. г. Подольской губ., при р. Згарѣ, близъ впаденія ея въ Бугъ и при впаденія въ Згарь р. Шмыговки. Въ первой половинѣ XV в. Л. существовалъ подъ именемъ слюды «Лытвины». Въ 1614 г. Л. былъ истребленъ пожаромъ; въ 1631 г. здѣсь былъ замокъ. Въ 1795 г. Л. сдѣланъ уѣзднымъ гор. Жителей 11162 (5433 мѣщ., 5729 жнщ.); православныхъ 8846, раскольниковъ 1135 (поповцевъ 385, беспоповцевъ 750), католиковъ 880, протестантовъ 162, иудеевъ 5040, проч. исповѣданій 92. Дворянъ 410, духовнаго сословія 49, почетныхъ гражданъ и купцовъ 686, мѣщанъ 8977, крестьянъ 545, воен. сословія 371, проч. сословія 124. Прав. церкви 3, костель 1, раскольничьихъ молитвенныхъ домовъ 2, синагогъ и еврейскихъ молитвенныхъ домовъ 4. Жилыхъ домовъ 930, изъ нихъ каменныхъ 12. Среди раскольниковъ распространено приготовленіе саней. У города земли 1483 дес. Городскихъ доходовъ въ 1892 г. 21915 руб., расходовъ—22965 руб., въ томъ числѣ на городское управленіе 3606 р., на врача 381 р. 2-классное городское мужское училище и 1 женское училище, съ приготовительными при нихъ классами и рукодѣльнымъ женскимъ классомъ. Волыница, аптека. 1 мукомольня (на 50000 р.), 2 кирпичныхъ завода (на 4580 р.), 1 кожевенный (на 1200 р.). Ремесленниковъ 622. *А. Е. С.*

Литвинский уезд, одинъ изъ сѣв. у. Подольской губ., на С граничитъ съ Волынской губ. Пространство, по Швейцеру, 2933 кв. в., по новейшимъ топографическимъ съемкамъ—2927,7 кв. в. или 304969 дес. По устройству поверхности, Л. уездъ представляетъ часть западно-русской возвышенности А. Тилло, нѣбольшую въ общемъ высоту не менѣе 150 саж. надъ ур. моря. Это возвышенное плато слабо холмисто и весьма мало расчленено; рѣчные долины здѣсь имѣютъ пологіе склоны, овраги неразвиты и имѣютъ незначительное паденіе, вследствие чего рельефъ уѣзда имѣетъ вообще характеръ высокой равнины. Наибольше возвышенныя точки уѣзда находятся въ сѣв.-зап. его части, близъ границы съ Старо-Константиновскимъ у. Волынской губ. (такъ наз. «Авратинское плоскогорье» Эйхвальда): с. Бабино 1101 фт., Юзефполь 1029 фт.; на сѣв.-вост. Сіла 1006 фт.; въ сѣв. полосѣ уѣзда: Семки 1017 фт., Филиполь (близъ Хмільника) 1044 фт.; въ средней части уѣзда: Ново-Константиновъ 1088 фт., Майданъ 1083 фт., Яновъ 1028 фт., Дашковцы 1052 фт.; на Ю (по Волочискской вѣтви жел. дор.) Сербиновцы 1080 фт. Три главныя рѣки у. (Бугъ, Заръ и Ровъ) принадлежатъ бассейну его съ З на В и всѣ принадлежатъ бассейну Буга. Изъ притоковъ послѣдняго болѣе значительныя: слѣва—Иква, Мочяховость, Додоха, Снявода; справа—Заръ (съ притоками Згаровъ, Бугоръ, Итруга), Ровець и Ровъ. Всѣ эти рѣки несплавныя и несудоходныя, мѣстами запружены. Берега ихъ отлоги и задерновы, обнаженія весьма рѣдки; мѣстами рѣчные долины заняты непроходимыми болотами небольшой ширины. Отъ Ново-Константинова до Янова правый берегъ Буга покрытъ гѣсами и мѣстами представляетъ небольшіе выходы гранита; скалы гранита начинаются уже въ Винницкомъ у. (у с. Ворошиловки). Значительныхъ озеръ, прудовъ и болотъ въ Л. уездѣ нѣтъ. Сѣверная полоса уѣзда (отъ границы Волынской губ. до лѣваго берега Буга) носитъ степной характеръ; все остальное пространство на Ю отъ Буга имѣетъ глинистую почву и покрыто отдѣльными гѣсами. По геологическому строенію, въ Литвинскомъ уездѣ — двѣ различныя части. Сѣверо-восточная его полоса покрыта третичными песками, покоящимися на гранитномъ массивѣ; поверхъ этихъ песковъ лежатъ лессовидныя безвалунные суглинки. Юго-западная часть занята миоценовыми известняками, также непосредственно налегающими на гранитъ. Ключевыя воды встрѣчаются въ изобиліи на гранитахъ въ побережьи Буга; артезианскія воды встрѣчены буреніемъ въ миоценовыхъ известнякахъ на границѣ Летичевского у. (2 скважины въ Лознянскомъ сахарномъ заводѣ глубиною по 153 фт. даютъ по 100000 ведеръ въ сутки). Разрѣботка (кустарнымъ промысломъ) гранита (у мст. Хмільника на Бугѣ) и известняковъ (въ южной части уѣзда). О климатѣ, флорѣ и фаунѣ см. Подольская губ. Во владѣніи крестьянъ находилось въ 1892 г. 127652 дес. надѣльной и 1154 дес. купленной земли, въ томъ числѣ усадебной 13066 дес., выгоновъ 2280, садовъ 455, пашни 105769, гѣсовъ 451 дес. Сельскихъ банковъ 5. Главное занятіе жи-

телей—земледіе. Въ среднемъ за десятилітіе 1883—92 г., посѣвъ всѣхъ зерновыхъ гѣбовъ былъ 891949 пд., средній сборъ—4448360 пд., средній остатокъ, за удовлетвореніемъ потребности на посѣвъ и продовольствіе—1138047 пд. (на душу 6,1 пд.), средній сборъ картофеля—299556 пд. Продовольственного капитала было въ 1 янв. 1893 г. на лицо 178668 р., въ долгахъ и недоимкахъ 2912 р. Подъ гѣсами было въ 1892 г. 36769 дес., въ 299 дачахъ (12%, всего пространства), въ томъ числѣ мѣзонныхъ 7206 дес., принадлежащихъ городамъ и монастырямъ 741 дес., принадлежащихъ землевладѣльцамъ 28823 дес. (въ томъ числѣ въ зашитыхъ 14500 дес.). Луговое хозяйство развито мало; въ 1892 г. кормовыми травами засеяно было 290 дес. Въ 1894 г. числилось лошадей 43121, рогатаго скота 47370 гол., овецъ простыхъ 39375, тонкорунныхъ 2283, свиней 37400, козъ 811. Конскій заводъ одинъ. Мало развито садоводство, пчеловодство и шелководство.

П. Т.

Въ сѣверной части уѣзда почва состоитъ изъ чернозема и очень плодородна, въ южной (гѣсной) требуетъ сильнаго удобрения. Жителей въ уездѣ 174125 (86630 мжч. и 87295 жнщ.); православныхъ 118323, раскольниковъ 986, католиковъ 38477, протестантъ 280, евреевъ 20842, проч. исповѣданій 2. Дворянъ 1062, духовнаго сосл. 786, мѣщанъ 21845, воен. сословія 2210, крестьянъ 148306, проч. сословія 336. Изъ 286 частныхъ имѣльцевъ дворянъ было 281, купцовъ 5. Изъ числа дворянъ менѣе 10 дес. имѣло 40 чел., отъ 10 до 100 дес.—97 чел., отъ 100 до 500 дес.—80 ч., отъ 500 до 1 т. дес.—42 ч., свыше 1 т. дес.—22 чел. Поляковъ-землевладѣльцевъ 223. Ремесленниковъ 6389. Фабрикъ и заводовъ 18: мукомольныхъ 2 (на 558300 р.), 9 винокуренныхъ зав. (на 490000 р.), 1 пиво-медокуренный зав. (55400 р.), 1 гѣсопильня (на 7450 руб.), 1 чугуново-литейный заводъ (12800 р.), 2 кирпичныхъ зав. (на 6100 р.), 2 сахарныхъ зав. (на 310000 р.). Мельницъ 191. Питейныхъ завед. 179 (одно на 981 жит.). Ярмарокъ 47. Кромѣ церковно-приходскихъ школъ и еврейскихъ учил., въ у. 1 приходское учил. въ гор. Хмільникѣ и 16 сельскихъ школъ. При нихъ изъ нихъ есть сады и огороды. Волницъ 2, приѣмныхъ покоевъ 4, фельдшерскихъ пунктовъ 3. Есть еще больницы при сахарныхъ зав. Населенныхъ мѣсть 502, въ томъ числѣ 3 города (Литвинъ и заштатныя Хмільникъ и Сальница) и 5 мѣстечекъ. Православныхъ церквей 183, восточныхъ 9, еврейскихъ синагогъ 1, молитвенныхъ домовъ 24. Литературу см. Подольская губ.

А. О. С.

Litis contestatio — моментъ точнаго установленія спорныхъ отношеній сторонъ въ гражданскомъ процессѣ, съ котораго этотъ процессъ и считается въ дѣйствительности начатымъ (IX, 510). Названіе его идетъ еще отъ стараго римскаго гражданскаго процесса per legis actionem. Послѣ названія преторомъ in iure судьи для разбирательства спора, стороны формулировали въ торжественныхъ словахъ свои притязанія и призывали присутствующихъ свидѣтелей подтвердить, въ случаѣ надобности, ихъ готовность

подчиниться рѣшенію преторскаго судьи: *stetis estote*, откуда и самое названіе акта. Съ момента *L. contestatio* стороны вступали въ новое юридическое процессуальное отношеніе. Въ *формулярномъ процессѣ* (см.) *L. contestatio* утратила свое торжественное значеніе, обратившись въ передачу преторской формулы истцу, для представленія ея судью, но сохранила свою юридическую силу и вліяніе на отношенія сторонъ. Въ позднѣйшемъ императорскомъ процессѣ, съ уничтоженіемъ рѣзкаго дѣленія производства на *in iure* и *in iudicio*, опредѣленіе момента *L. contestatio* стало затруднительнымъ. Его стали приурочивать ко времени окончательнаго заявленія сторонами своихъ притязаній въ судебномъ засѣданіи. Въ писменномъ процессѣ, дѣйствовавшемъ въ Зап. Европѣ и Россіи до современныхъ формъ суда, моментъ *L. contestatio* приурочивался къ подачѣ отвѣтной бумаги. Въ современномъ процессѣ *L. contestatio* наступаетъ съ момента обѣида сторонъ рѣчами по поводу ихъ притязаній или съ момента *levis est scilicet* для производства дѣла. Последнее имѣетъ мѣсто и въ русскомъ правѣ. Открывая процессъ, *L. contestatio* ведетъ за собою всѣ послѣдствія его возникновенія какъ въ процессуальномъ (см. Гражданскій процессъ), такъ и въ материально-правовомъ отношеніи (перерывъ давности, распредѣленіе отвѣтственности за убытки, случай и т. д.). В. Н.

Литиазъ то же, что Каменная болѣзнь—см. Камни (мед.) и Камнеисѣченіе.

Литій (Li, ат. вѣсъ 7)—былъ открытъ Арфведсономъ въ 1817 г. при анализѣ минерала *металита*; затѣмъ онъ былъ найденъ имъ въ лепидолитѣ и во многихъ другихъ минералахъ. Арфведсонъ указалъ на сходство Li со щелочными металлами и назвалъ его Li (отъ *lithos*—камень) въ знакъ того, что этотъ элементъ онъ встрѣтилъ впервые въ минеральныхъ царствѣ. Подобно калию и натрію, Li имѣетъ обширное распространеніе въ природѣ, но встрѣчается въ небольшихъ количествахъ. Наиболѣе богатые минералы содержатъ не болѣе 9—10% окиси Li. Li²O, напр. въ монтебразитѣ (фосфорнокислая соль Li и алюминія) ея находится до 9,3%, въ трифлинитѣ (фосфонокислая соль желѣза, марганца и Li) отъ 3,4% до 7,7%, въ силикатахъ: криофиллитѣ до 4,1%, въ лепидолитѣ отъ 1,3% до 5,7%, и пр. Li найденъ въ нѣкоторыхъ метеоритахъ, въ морской водѣ, во многихъ рѣкахъ и минеральныхъ источникахъ, напр. въ Карисбадѣ, Мариенбадѣ, Ваденъ-Ваденѣ и пр., въ нѣкоторыхъ растеніяхъ, напр. въ табакѣ и пр. *Металлическій* Li въ свободномъ состояніи въ природѣ не встрѣчается подобно калию и натрію. Не смотря на всѣ попытки, Арфведсону не удалось его выдѣлить. Въ первый разъ онъ былъ полученъ Брандсомъ при дѣйствіи гальваническаго тока на окись, но Li получилось такъ мало, что нельзя было изучитъ его свойства; только въ 1855 г. Бунзену и Матиссену удалось получить его въ достаточномъ количествѣ при электролизѣ хлористаго Li, LiCl. Эта соль плавилась въ фарфоровомъ тиглѣ на горѣлкѣ и черезъ нее пропускался токъ отъ 5—6 эле-

ментовъ служила палочка вольфа, а отрицательнымъ—тонкая желѣзная проволока. На ней выдѣлялся Li въ видѣ небольшихъ шариковъ. Такъ какъ при этомъ теряется много хлористаго Li, который разбрызгивается во всѣ стороны, то Тростъ предложилъ слѣдующій простой способъ. Берутъ высокій чугунный тигель съ крышккой хорошо пригнутой. Въ ней два отверстія. Въ одно проходитъ отрицательный электродъ, а въ другое металлическая трубка, доходящая до половины тигля; сюда вставляютъ фарфоровую трубочку, черезъ которую уже и пропускаютъ положительный электродъ. При полученіи Li температура не должна быть высока, такъ какъ, по Гюнцу, образовавшійся Li можетъ дѣйствовать на LiCl, давая Li²Cl. Чтобы понизитъ температуру плавленія LiCl, Гюнцъ смѣшиваетъ его съ KCl въ эквивалентномъ количествѣ. Во тогда получается Li съ содержаніемъ калия. Что касается полученія Li химическимъ путемъ, подобно напр. калию или натрію, то результаты получаются неудовлетворительные. Ни углекислая соль Li, ни водная окись не восстанавливаются до металла, напр. съ углемъ или желѣзомъ; углекислая соль съ магниемъ даетъ Li, но реакція идетъ очень бурно, и Li получается съ магниемъ. Li металлъ серебристаго цвѣта, болѣе твердый, чѣмъ калий и натрій, но мягче свинца, тянется въ проволоку менѣе прочную, чѣмъ свинцовая. Уд. вѣсъ около 0,59, такъ что онъ легче всѣхъ извѣстныхъ твердыхъ тѣлъ. Li плавится около 180°; не летитъ при красномъ каленіи. Теплоемкость по Ренью 0,9108 (отъ 27° до 100°); электропроводность 19 при 20° (для Ag=100). Спектръ Li характеризуется ярко красной линіей Li_α. По Вунзену—достаточно 0,000009 мгр. хлористаго Li, чтобы эта линія выступила съ ясностью. Въ сухомъ воздухѣ или кислородѣ при обыкновенной температурѣ или при нагреваніи до 180° онъ не измѣняется; при 200° же воспламеняется и горитъ ослѣпительно яркимъ свѣтомъ. Li разлагаетъ воду при обыкновенной температурѣ, но при этомъ онъ не воспламеняется подобно напр. натрію. Во влажномъ воздухѣ цвѣтъ его темнѣетъ. Брошенный въ азотную кислоту, онъ воспламеняется. При нагреваніи онъ горитъ въ углекислотѣ, восстанавливаетъ кремнеземъ и пр. Li прямо соединяется съ хлоромъ, бромомъ, йодомъ, съ сѣрой, фосфоромъ, азотомъ. Изъ кислотъ соляной, слабой сѣрной выдѣляетъ водородъ; крѣпкая HNO³ на него мало дѣйствуетъ; съ металлами онъ образуетъ многочисленныя сплавы. *Соединенія* Li. Li принадлежитъ къ одноатомнымъ элементамъ и даетъ соединенія вида LiX (гдѣ X одноатомный элементъ или группа). По характеру своихъ соединеній, Li занимаетъ среднее мѣсто между типичными щелочными металлами и щелочно-земными; изъ послѣднихъ въ особенности онъ схожъ съ магниемъ. Такъ напр. водная окись Li. LiHO подобно ѣдкому натру или кали хорошо растворима въ водѣ, углекислая же соль Li²CO³, какъ и для кальція, стронція, барія или магнія мало растворима; сѣрнокислая соль Li²SO⁴ хорошо растворима, а фосфорнокислая Li³PO⁴ плохо и пр. LiHO при накаливаніи не даетъ окиси Li²O, какъ NaHO или KHO, но LiNO³, подобно

азотнокислымъ солямъ магнія, кальція и пр. даетъ Li^2O , а не LiNO^3 и пр. Съ кислородомъ Li даетъ два соединенія: окись Li^2O и перекись. Окись Li^2O получается при горѣнн Li въ кислородѣ, при прокаливанн азотнокислаго Li LiNO^3 или при накаливанн смѣси углекислаго Li Li^2CO^3 съ углемъ. Li^2O вещество бѣлаго цвѣта, чрезвычайно прочное: при накаливанн съ углемъ, желѣзомъ, калиемъ оно не разлагается; водородъ не восстанавливаетъ его. Li^2O при накаливанн не дѣйствуетъ на платину въ противоположность щелочамъ. Въ водѣ она медленно растворяется съ выдѣленіемъ небольшого количества тепла и даетъ рѣзко щелочной растворъ; при этомъ образуется водная окись LiHO . При выпариванн раствора окиси Li въ пустотѣ образуется кристаллическій гидратъ $\text{LiHO} + \text{H}^2\text{O}$. На воздухѣ LiHO притягиваетъ воду; въ горячей водѣ она также растворима какъ и въ холодной, не растворяется въ смѣси спирта съ эфиромъ. Плавится ниже краснаго каленія, и прокаливаніемъ нельзя получить изъ нея безводную окись Li^2O . Перекись Li образуется въ некоторомъ количествѣ при горѣнн Li въ кислородѣ; при прокаливанн Li^2KO или Li^2CO^3 на воздухѣ. Она появляется здѣсь въ видѣ желтаго налета. Ей приписывается отчасти раздѣленіе платины при накаливанн Li^2O . Хлористый Li LiCl получается при дѣйствн хлора на Li , соляной кислоты на LiHO или Li^2CO^3 и пр. LiCl очень гигроскопиченъ; на воздухѣ онъ расплывается, въ водѣ хорошо растворяется; 100 ч. воды напр. при 0° растворяютъ 68,7 ч. его, при 80° —115 ч. и пр. При выпариванн (при нагреванн) растворовъ его происходитъ отчасти разложение съ выдѣленіемъ LiHO и HCl , какъ для MgCl^2 . При выпариванн надъ сѣрной кислотой получается гидратъ $\text{LiCl} + 2\text{H}^2\text{O}$; известна и $\text{LiCl} + \text{H}^2\text{O}$. LiCl растворимъ также въ спирту. При красномъ каленн LiCl плавится, при этомъ кислородъ воздуха частью разлагаетъ его съ выдѣленіемъ хлора и образованіемъ окиси Li или хлороксида. Легучесть LiCl при накаливанн больше NaCl и меньше KCl . Подобно другимъ хлористымъ соединеніямъ щелочныхъ металловъ, LiCl даетъ двойное соединеніе съ хлорной платиной $\text{Li}^2\text{PtCl}^6 + 6\text{H}^2\text{O}$. Оно растворимо въ водѣ, въ спиртѣ и въ смѣси спирта съ эфиромъ. Гюнцъ указываетъ на существованіе Li^2Cl . Бромистый и иодистый Li . LiBr , LiI получаютъ при разложенн углекислаго Li Li^2CO^3 бромистоводородной и иодистоводородной кислотами. Эти соли также очень гигроскопичны и также отчасти разлагаются водой и кислородомъ какъ и LiCl . Изъ нихъ LiI наиболѣе растворимъ, за нимъ идетъ LiBr , и LiCl . Напр. 100 ч. воды растворяютъ при 0° LiI —151 ч., а LiBr —143 ч. Фтористый Li готовится тоже изъ LiCO^3 , въ водѣ онъ мало растворимъ, съ HF даетъ соединеніе LiFHF . Известны соли Li , отвѣчающія хлорноватой, бромноватой, иодноватой кислотамъ. Онѣ очень гигроскопичны.

Углекислый Li Li^2CO^3 получается при насыщенн раствора LiHO углекислотой, при дѣйствн на растворимыя соли Li углекислыхъ щелочей и пр. Въ послѣднемъ случаѣ лучше брать углеаммиачную соль, такъ какъ Li^2CO^3 очень упор-

но удерживаетъ слѣды щелочей. Li^2CO^3 вится при красномъ каленн частью разлаг. (по Тросту до 83%). Въ водѣ онъ мало творяется (при обыкновенной темпер. 1 л. растворяетъ около 12—15 грм. соли); при нагреванн растворимость уменьшается. присутствн CO^2 растворимость значите. возрастаетъ; напр., въ 1 лит. его тогда растворяется 52,5 гр. Здѣсь выступаетъ сходъ съ углекислыми солями щелочно-земельныхъ металловъ. При кипяченн Li^2CO^3 разлагаетъ аммиачныя соли подобно магнію; онъ растворяетъ мочевую кислоту и примѣняется въ индустрн. Двууглекислой соли для Li не известно съ точностью, хотя, вѣроятно, образованіемъ ея и обуславливается большая растворимость Li^2CO^3 въ водѣ съ CO^2 .

Азотнокислый Li LiNO^3 получается раствореніемъ Li^2CO^3 въ азотной кислотѣ. Онъ очень гигроскопиченъ, легко даетъ пересыщенные растворы. При испаренн растворовъ LiNO^3 при 15° получаютъ кристаллы изоморфныя съ нитровой селитрой. LiNO^3 растворяется въ спиртѣ; при накаливанн онъ разлагается до Li^2O .

Сѣрниокислый Li , Li^2SO^4 , получается раствореніемъ Li^2CO^3 въ H^2SO^4 . Въ водѣ онъ хорошо растворяется, но съ повышеніемъ темпер. растворимость падаетъ; напр. 100 ч. воды при 0° раствор. 35,34 ч., при 20° —34,36, при 100° —29,24. При медленномъ испаренн растворовъ сѣрниокислаго Li получаютъ кристаллы состава $\text{Li}^2\text{SO}^4 + \text{H}^2\text{O}$. Сѣрниокислый Li даетъ двойныя соли съ сѣрниокислымъ калиемъ, аммоніемъ, но не даетъ соединеній, отвѣчающихъ квасцамъ. Кислая сѣрниокислая соль Li получается при растворенн Li^2SO^4 въ крепкой сѣрной кислотѣ.

Фосфорнокислый Li , Li^2PO^4 получается при осажденн Li^2SO^4 фосфорнонатріевой солью, въ присутствн некотораго количества NaHO и NH^3 при нагреванн. Онъ получается въ видѣ кристалловъ состава $2\text{Li}^2\text{PO}^4 + \text{H}^2\text{O}$. 1 ч. безводной соли требуетъ для растворенн 3539 ч. воды или 3920 ч. аммиачной воды. Въ слабѣ соляной и азотной кисл. соль растворяется, растворимость ея въ водѣ увеличивается въ присутствн аммиачныхъ солей, съ которыми она даетъ двойныя соединенія и въ присутствн CO^2 . Другія соли фосфорной кислоты не представляютъ особаго интереса. То же можно сказать про соли борной и хромовой кисл., которыя вообще растворимы въ водѣ.

Стронцистый Li Li^2S получается при возстановленн углемъ сѣрнолитовой соли. Li^2S растворяется въ водѣ, даетъ кислую соль LiHS , известны также многосѣрнистыя соединенія Li . Съ азотомъ Li соединяется даже при обыкновенной температурѣ. Гюнцъ предложилъ примѣнять Li для полученн аргона изъ воздуха. Что касается отдѣленія и количественнаго опредѣленія Li , то можно сказать слѣдующее. Отъ тяжелыхъ металловъ Li отдѣляется осажденіемъ послѣднихъ сѣрководородомъ или сѣрнистымъ аммоніемъ; отъ кальція, стронція и барія—пользуясь растворимостью сѣрниокислаго и щавелевокислаго Li , отъ магнія—пользуясь растворимостью водной окиси Li . Калий отдѣляется отъ него благодаря нерастворимости хлороплатинита калия; что же касается

отдѣленія натрія, то пользуются растворимостью въ смѣси спирта и зѣира LiCl или LiNO_3 . Для количественнаго опредѣленія применяется сѣрнокислая и фосфорнокислая соль L . Для полноты остается сказать нѣсколько словъ о способахъ получения на практикѣ соединений L изъ природныхъ материаловъ. Для этой цѣли служатъ главнымъ образомъ лепидолитъ. Способовъ для извлеченія оттуда L предложено много. Когда дѣло идетъ о приготовленія его въ большомъ количествѣ очень удобенъ способъ Троста. 10 ч. измельченнаго лепидолита смѣшиваютъ съ 10 ч. углекислаго барія, 5 ч. сѣрнокислаго барія и 3 ч. сѣрнокислаго калия. Массу сплавляютъ въ тиглѣ при охлажденіи она представляетъ два слоя: верхній образованъ сѣрнокислыми солями литія, калия и барія, а нижній состоитъ изъ стекла. Такъ какъ это стекло очень трудно плавится, можно дать массѣ только нѣсколько охладиться и слить верхній слой. Обработать массу водою, получаютъ сѣрнокислый L въ смѣси съ сѣрнокислыми щелочами; ихъ переводятъ въ углекислыя соли (осаждая углекислыми бариемъ и прокаливая полученныя углекислыми соли) и раздѣляютъ пользуясь полною растворимостью Li_2CO_3 . Въ этомъ способѣ BaSO_4 можетъ быть замѣненъ сѣрнокислымъ кальціемъ.

С. Вуколовъ А.

Во *врачебной практикѣ*, применяется исключительно углекислый и бензойнокислый L .—Бѣлый порошок, который плавится при нагреваніи, а при охлажденіи застываетъ въ кристаллическую массу. Растворяется въ 150 ч. горячей или холодной воды. Терапевтическое значеніе L выжидается на его свойствѣ давать растворимую соль съ мочевою кислотой. По способности растворять мочекислыя соли L превосходить калий и натрій. Указанными свойствами опредѣляется терапевтическое значеніе этого средства. Употребленіе L приноситъ пользу при мочекислотѣ діатезѣ, при подагрѣ, при мочевою пескѣ, при желчной коликѣ и при катарральныхъ состояніяхъ слизистыхъ оболочекъ. Нѣкоторые врачи предпочитаютъ назначать минеральныя воды, богатыя содержаніемъ L (Bonifaciusquelle въ Зальцширфѣ, Königquelle въ Эльстерѣ), такъ какъ въ такомъ видѣ препаратъ лучше переносится желудкомъ. Углекислый L слѣдуетъ прописывать въ малыхъ дозахъ (0,05—0,25 гр.) въ большомъ количествѣ воды, еще лучше съ сельтерскою или содовою водою. Необходимо имѣть въ виду, что соли L оказываютъ не менѣе ядовитое дѣйствіе на сердце, чѣмъ соли калия.

Д. К.

Литія (отъ греч. Litē —усердная молитва)—въ православномъ церковномъ богослуженіи часть всенощнаго бднія наканунѣ праздниковъ, слѣдующая за ектеніей, начинающейся словами: «Исполнимъ вечернюю молитву нашу Господеву». Содержаніе молитвъ L указываетъ, что она получила свое начало по поводу общественныхъ бѣдствій, постигавшихъ Византию. И нынѣ L , помимо предпраздничныхъ всенощныхъ, совершается въ случаяхъ общественныхъ бѣдствій или при воспоминаніяхъ о нихъ, обыкновенно внѣ храма, соединяясь съ молебномъ, а иногда и съ крестнымъ

ходомъ. Особый родъ L установленъ для молебна объ умершемъ, совершаемого при выносіи его изъ дома, а также, по желанію его родственниковъ, при церковномъ помяновеніи о немъ во всякое другое время.

Литке—1) мысъ Приморской обл., на юго-зап. берегу Охотскаго моря, къ С отъ залива Счастья, почти подъ 54° с. широты. Значительно выдается въ море.—2) Того же названія мысъ и той же области, Южно-Уссурийскаго края, на сѣверо-западномъ берегу Амурскаго залива.

Литке—русскій дворянскій и графскій родъ. Выходцы изъ Германіи, L . (Lütke) службою въ Россіи въ XVIII в. приобрѣли дворянское достоинство. О графѣ L . П. Литке см. ниже.

Литке (Федоръ Петровичъ, графъ)—адмиралъ, президентъ имп. академіи наукъ, извѣстный путешественникъ (17 сентября 1797 г.—8 октября 1882 г.), род. и умеръ въ СПб. Событія 1812 г. породили въ L . желаніе посвятить себя морской службѣ. Уже гардемариномъ онъ отличился при бомбардированіи Данцига (1883). Въ 1817 г. онъ былъ назначенъ въ кругосвѣтное плаваніе на военномъ шлюпѣ «Камчатка», подъ командою капитана В. М. Головинна; на суднѣ ближайшимъ товарищемъ L . былъ баронъ Ф. П. Врангель (VII, 387 сл.), будущій изслѣдователь Арктическаго океана; одинаковость стремленій сблизила обоихъ моряковъ и создала между ними тѣсную дружбу, до послѣднихъ дней ихъ жизни. Въ 1821 г. L . поручена опись береговъ Новой Земли, куда онъ отправился на бригъ того же названія. Въ первую навигацію сильныя противныя вѣтры задерживали бригъ, и L . за шесть недѣль плаванія вдоль берега только дважды удалось издаться вдали возвышенности Новой Земли; на обратномъ пути L . исправилъ карту сѣв. части Вѣлаго моря; въ слѣдующія двѣ навигаціи онъ описалъ весь зап. берегъ Новой Земли до мыса Нассавскаго, южный до входа въ Карское море и проливъ Маточкинъ Шаръ. Ни тогда, ни въ слѣдующій рейсъ (1824) пробраться въ Карское море L . не удалось изъ-за сплошныхъ ледяныхъ массъ. Помимо описи береговъ Новой Земли, L . сдѣлалъ много географическихъ опредѣленій мѣстъ по берегу Вѣлаго моря, подробно изслѣдовалъ глубины фарватера и опасныхъ отмелей этого моря. Описаніе этой экспедиціи появилось (СПб., 1828) подъ заглавіемъ: «Четырехкратное путешествіе въ Сѣв. Ледовитый океанъ въ 1821—24 гг.» (нѣм. переводъ А. Эрмана, В., 1886). Въ введеніи къ этой книгѣ L . приводитъ историческій обзоръ всѣхъ до него предпринятыхъ изслѣдованій (большую часть неудачныхъ) Новой Земли и сосѣднихъ съ нею морей и странъ—огромный трудъ, важный для каждаго мореплавателя въ Арктическомъ океанѣ. Въ 1826 г. L . былъ назначенъ командиромъ шлюпа «Севянинъ» и отправился въ третій разъ въ кругосвѣтное плаваніе, продолжавшееся три года. По результатамъ своимъ—это одна изъ наиболѣе успѣшныхъ экспедицій первой половины нынѣшняго столѣтія: въ Беринговомъ морѣ опредѣлены важнѣйшіе пункты берега Кам-

чатки от Авачинской губы къ С; описаны до того неизвѣстные о-ва Караглицкіе, о-въ св. Матѣи и берегъ Чукотской Земли; опредѣлены о-ва Прибылова; исследованы и описаны архипелагъ Каролинскій, о-ва Бонинъ-Сима и мн. др. Результаты экспедиціи опубликованы въ книгахъ: «Путешествіе вокругъ свѣта на военномъ шлюпѣ «Сенявинъ» въ 1826—29 гг.» (съ атласомъ, СПб., 1835—36; удостоено полной Демидовской преміи) и «Опыты надъ постояннымъ маятникомъ, произведенные въ путешествіи вокругъ свѣта на военномъ шлюпѣ «Сенявинъ» въ 1826—29 гг.» (СПб., 1833). Последніе опыты всего важнѣе какъ по своей точности, такъ и по предусмотрительному распределенію многочисленныхъ своихъ наблюденій на возможно удаленныя между собой точки земного шара. Занятый историческимъ и гидрографическимъ описаніемъ результатовъ экспедиціи, Л. вынужденъ былъ часть своихъ научныхъ матеріаловъ передать другимъ ученымъ, академику Э. Ленцу и гальсигфорскому проф. Гельштрему. Первый напечаталъ въ академическихъ «Мемуарахъ» «О наклонности и напряженіи магнитной стрѣлки по наблюденіямъ Л.», второй — «О барометрическихъ и симпезометрическихъ наблюденіяхъ Л. и о теплотѣ въ тропическихъ климатахъ». Всѣ эти труды доставили автору ихъ репутацію одного изъ заслуженнѣйшихъ географовъ нашего времени. Въ 1832 г. Л. былъ назначенъ воспитателемъ великаго князя Константина Николаевича, будущаго генерал-адмирала русскаго флота. Задачи воспитателя, постоянная жажда знаній побуждали Л. слѣдить за новѣйшими успѣхами науки и сблизилъ его со многими выдающимися людьми его времени (В. Я. Струве, К. М. ф.-Варъ). Въ бесѣдахъ съ этими лицами, К. И. Арсеньевымъ и барономъ Врангелемъ зародилась у Л. первая мысль объ образованіи географическаго общества (VIII, 369 сл.), которое, стараніями Л. и содѣйствіемъ его Августѣйшаго воспитанника, въ 1845 г., призвано къ жизни. 20 лѣтъ (съ перерывомъ, пока Л. былъ командиромъ порта и военнымъ губернаторомъ въ Ревелѣ и Крошштадтѣ) Л. состоялъ вице-президентомъ названнаго общества, направляя его дѣятельность, особенно трудную въ первое время, когда приходилось открывать пути и способы его дѣйствія. Какъ любитель и знатокъ астрономіи, Л. принималъ весьма дѣятельное участіе въ жизни Николаевской главной обсерваторіи, одно время управляя ею дѣлами. Большія заслуги принадлежатъ Л. и на посту президента академіи наукъ, который онъ занималъ съ 1864 по 1881 г. При немъ расширились средства главной физической обсерваторіи, метеорологической и магнитной обсерваторіи въ Павловскѣ; увеличилось число премій для увѣнчанія научныхъ и литературныхъ произведеній, улучшено состояніе музеевъ, коллекцій и другихъ ученыхъ пособій. Кроме поименованныхъ трудовъ Л. напечаталъ: «О приливахъ и отливахъ въ Сѣв. Арктическомъ океанѣ» («Записки Имп. Акад. Наукъ», 1843), «Докладъ вел. кн. Константину Николаевичу объ экспедиціи въ Азовское море» («Записки Имп. Рус. Геогр. Общ.»,

1862, кн. 3); разборъ соч. Тихменева—«Историческое обозрѣніе российско-американской компаніи» («Тридцатое присужденіе Демидовскихъ наградъ», СПб., 1862); Сидорова—«Турханскій край» («Труды Имп. Вольно-Эконом. Общ.»), 1863, т. II, кн. 2). Съ 1865 г. Л. состоялъ адмираломъ и членомъ государственнаго совѣта, графъ — съ 1866 г. См. о немъ академикъ О. В. Струве, «Объ ученыхъ заслугахъ графа Э. П. Л.» («Записки Имп. Акад. Наукъ», 1893); «Портретная галлерей русскихъ дѣятелей», изд. Мюнстера (СПб., 1866, т. I); «Русскіе современные дѣятели», изд. А. О. Ваумана (СПб., 1877, т. II); В. Безобразовъ, «Графъ Э. П. Л.» (приложеніе къ LVII т. «Записокъ Имп. Акад. Наукъ», ч. I, отд. СПб., 1888); Венюковъ, «Аргси hist des découvertes géographiques etc.» (стр. 13); Имшинцевъ, «Обозрѣніе русскихъ кругосвѣтныхъ путешествій» (СПб., 1860).

Литки — такъ называютъ обычай уступки покупателемъ или вообще участникомъ юридической сделки своего со-контрагента и свидѣтелей. Въ раннемъ историческомъ быту (напр. у германцевъ, гдѣ сделка съ Л. и зывалась *Leitkauf* или *Kitkauf*, отъ *lit* — доводилъ вина — *lit*, или, по-латынѣ, *Weinkauf*) оно безусловно имѣло юридическое значеніе, отчасти сохраняемое и теперь въ русскомъ обычномъ правѣ; къ нему приурочивался моментъ заключенія договора. Происхожденіе Л. спора Думаютъ обыкновенно, что устоеніе вѣнскъ замѣнило обязательную прежде для силы договора задатка или предатка къ кѣмъ покупки, въ видѣ подарка продавцу. Вѣрно, можетъ быть, видѣть въ Л. переживание жертвоприношенія богамъ; по крайней мѣрѣ греческій договоръ *στοιχῆ* (римская *stipulatio*) сопровождался именно возложеніемъ вина въ видѣ жертвы богамъ, откуда и его названіе. Ср. Могаричъ. В. Н.

Литобіи (Lithobius) — см. Многоножки.

Литовская губернія. — Высочайшимъ указомъ 12 декабря 1796 г. опредѣлено образовать «на особые по правамъ и привилегіямъ основанія» одну Л. губ. изъ образованныхъ въ 1795 г. двухъ губерній, Виленской и Слонимской. Губ. правленіе помѣщалось въ Вильнѣ; главный литовскій судъ полгода долженъ былъ отправлять дѣла въ Вильнѣ, полгода — въ Гроднѣ; уѣздовъ было 19. Указомъ 9 сентября 1801 г. и 28 августа 1802 г. восстановлены губ. Виленская и Слонимская, послѣдняя — подъ именемъ Гродненской. Обѣ эти губерніи вѣрѣдко именовались литовскими до 1840 г., когда Николай I окончательно запретилъ употреблять это наименованіе (II С. 3 т. XV, № 13678). В. Р.—а.

Литовская православная митрополия учреждена при Гедиминѣ, вѣроятно — въ самомъ началѣ его правленія. Олгерду стоило немалыхъ трудовъ добиться у патріарха константинопольскаго признанія за Л. митрополіей ея независимости (1355 г.). Вскорѣ между литовскимъ митрополитомъ Романомъ и московскимъ Алексіемъ возникли споры, что побудило патріарха сначала послать своихъ пословъ на Русь для разслѣдованія безпорядковъ, а въ 1364 г. — и совсѣмъ

закрѣтъ Л. митрополію. По настоянію Ольгерда, грозившаго обращеніемъ къ Риму, она была вновь открыта въ 1375 г., и литовскимъ митрополитомъ назначенъ Киприанъ. Борьба изъ-за митрополіи танулась, однако, до 1389 г., когда Киприанъ сталъ обще-русскимъ митрополитомъ и фактически Л. митрополіа опять перестала существовать. При Витовтѣ она была восстановлена, въ лицѣ Григорія Цамблака (1416), послѣ удаленія котораго (1419) православныя епархіи Литвы по прежнему стали зависимыми отъ московскаго митрополита.

К. X.

Литовская литература, какъ и прусская (см.), возникла въ эпоху реформациі въ прусской Литвѣ и была до конца XVIII вѣка исключительно духовнаго содержанія. Съ 1547 до 1701 гг., по исчисленію Станкевича («Bibliographia Litewska», Краковъ, 1889), Л. книгъ издано всего 59, изъ нихъ 24 для протестантовъ-лютеранъ въ Кенигсбергѣ, 8 для кальвинистовъ въ Вильнѣ, Кейданахъ и Лондонѣ и 27 для католиковъ въ Вильнѣ. По вычисленію Балтрамайта, въ книгѣ: «Списокъ литовскихъ и древне-прусскихъ книгъ съ 1533 по 1891» (СПб., 1892) до 1701 г. Л. книгъ вышло не болѣе 50. Исторія Л. письменности и языка до недавняго времени мало была известна, потому что Л. литературныя памятники уже въ XVII в. кѣмъ-то уничтожались; изъ вышеупомянутыхъ 59 книгъ многія до сихъ поръ совсѣмъ не найдены, многія другія имѣются въ одномъ только экземплярѣ. Литовскія книги 1547—1601 гг. изданы исключительно природными литовцами, получившими высшее образованіе въ Кенигсбергѣ и Вильнѣ. Первый Л. писатель былъ Марцинъ Мажвидъ или, по-латинскому прозванію, Мосвидіусъ. Какъ онъ, такъ и слѣдующіе за нимъ писатели—Варедомей Вилентъ, издатель малаго Литерова катихизиса и евангелій 1579 г., и Ягъ Бретувъ (1535—1602), извѣстнымъ проповѣдникъ, переводчикъ протест.-лютер. библіи, издатель Л. молитвенниковъ и др.—говорятъ о существовавшихъ еще въ ихъ время открытому идолопоклонничеству литовцевъ: почитаніи святыхъ рѣкъ, деревьевъ, змѣевъ и ушей, приношеніи жертвъ Перкуну, житному духу *Лауксаріусу*, скотскому богу *Земнатису*, призываніи Айтвара, всякой чертовщины. Тоже подтверждаетъ и Даукша, въ объясненіи первой заповѣди, въ катихизисѣ 1595 г. Іезуитамъ-проповѣдникамъ въ концѣ XVI в., Вегъ и Іерониму Книскіусу, пришлось срубить стародавнія дубы, почитаемые литовцами, и тушить священные огни. Даукша (см. X, 159) впервые выдвинулъ вопросъ о народности литовцевъ и важности ихъ языка для національнаго развитія. Отнять отъ народа языкъ его—это, по словамъ Даукши, все равно что съ неба снять солнце, разрушить мировой порядокъ, уничтожить жизнь и славу. Даукша не возбраняетъ своимъ землякамъ изученіе чужихъ языковъ—особенно польскаго, который литовцу, вслѣдствіе уни, сдѣлался почти роднымъ,—но не допускаетъ презрѣнія родной рѣчи. Издатель Л. катихизиса 1605 г. упростилъ орфографію, выбросивъ въ особенности массу знаковъ для обозначенія носового про-

звоненія, долготы гласныхъ и ударенія, привнзавшихся Даукшю; точно такъ же поступалъ и Коист. Ширвилъ (1564—1631), проповѣдникъ въ Вильнѣ. Ширвилъ былъ первый на Литвѣ лексикологъ; онъ издалъ въ 1629 г. латинно-польско-литовскій словарь, который впоследствии много разъ былъ переиздаваемъ и обрабатываемъ. Въ Пруссіи въ это же время на поприщѣ Л. литературы подвизались Лазаръ Зенкштокъ (1562—1621), издатель духовныхъ пѣсенъ, энциклопедна и воскресныхъ евангелій (1612), и особенно Даниль Клейнъ, авторъ Л. національной грамматики (1653) и издатель книги духовныхъ пѣсенъ (1666). Въ 1673 г. вышло «Compendium grammaticae lit.» Теофила Шульцда. Изъ кальвинской литературы принадлежатъ катихизисъ 1598 г., виденская постанія Якова Моргуна 1600 г., богослужебныя книги кейданскаго изданія 1663 г., библія Хилинскаго 1660—1668 гг. Языкъ кальвинскихъ изданій отличается отсутствіемъ діалектическихъ отгнзствъ. Вслѣдствіе общенія съ кенигсбергскими унив. и знакомства съ лютеранскими изданіями, кальвинисты впервые выработали языкъ письменности, болѣе всѣхъ діалектовъ приближенный къ выраженію разнообразныхъ культурныхъ и религиозныхъ понятій. Католическая литература, сначала приближавшаяся къ той же цѣли, быстро обособляется, въ угоду центру литовской контръ-реформациі, Вильнѣ, и виденскому или восточно-литовскому нарѣчію. Въ 1701 г. вышелъ кальвинскій Новый Завѣтъ, чѣмъ знаменуется новый періодъ Л. письменности XVIII в. или періодъ Доналейтиса (см. XI, 11). До 1801 г. издано около ста Л. книгъ. Въ Пруссіи вышли басни Эзопа въ переводѣ Г. Шульцда, полный переводъ лютеранской библіи (2 изд. 1756), новыя изданія книги духовныхъ пѣсенъ 1736, 1740, 1752 и 1781 гг. Доналейтисъ (1714—80), изъ Гумбиннена, примѣнилъ гекзаметръ, въ своей поэмѣ «Четыре времени года», и издалъ басни. Филиппъ Руигъ (Ruhig) и Готтлибъ Мильке трудились надъ изслѣдованіемъ Л. языка; первый собиралъ пѣсни и издалъ (1745) свои наблюденія и (1749) словарь Л. языка, послѣдній пересмотрѣлъ и вновь издалъ словарь Руига, съ предисловіемъ знаменитаго Канта. Кантъ выражаетъ итнѣе, что прусско-Л. яз. заслуживаетъ быть сохраненнымъ какъ отличное средство къ развитію и просвѣщенію Л. народа и вмѣстѣ съ тѣмъ какъ матеріалъ для древней исторіи передвиженія народовъ. Въ XIX в., до 1891 г., издано около 1200 книгъ, брошюръ и газетъ. Первые сорозлѣтъ нашего столѣтія составляютъ эпоху вліянія литовцевъ, получившихъ высшее образованіе въ Вильнѣ и увлекавшихся, какъ Пашкевичъ и Станевичъ, нарѣчіемъ и этнографическою старинкою Жмудя. На рубежѣ XVIII—XIX столѣтій, стоить съ своими литературными трудами А. Дроздовскій (см. т. XI, стр. 182), издатель катихизиса Беллармина (впервые изд. въ 1677 г.), руководства для литовскаго пѣснопѣнія во время воскресныхъ обѣдовъ (1790) и сборника пѣсенъ свѣтскихъ и духовныхъ собственного сочиненія (1814). Въ 1816 г. епископъ І. А. Гедройцъ издаетъ переводъ Новаго Завѣта

(см. VIII, 233). В эту эпоху достигла особенной популярности пѣснь про Вируту и Кейстуга, сочиненная Валиновичемъ и исправленная Пашкевичемъ (см. «Vaivas», 1894, 8). Сим. Сташевичемъ изданы были въ 1829 г. жмудскія даины и грамматика Л. или жмудскаго языка, а также (1823) «Разказы изъ истории Ветхаго Завета», съ приложеніемъ жмудско-польскаго словаря. Кастанъ Незабитовскій (1824) издалъ, въ послѣсловіи къ жмудской азбукѣ, первый опытъ литовской библиографіи, въ польской передачѣ перепечатанный въ «Dziennik'а» виленскомъ того же года (ср. Stankiewicz, «Bibliografia lit.», стр. VIII). Юнисій Пашкевичъ издалъ стихи о родномъ дубѣ Ваублисъ, письмо къ Тадеушу Чацкому и «Жмудско-литовскій мужикъ». Въ 1832 г. Калыньтъ Коссаковский издалъ въ Вильнѣ грамматикку жмудскаго языка. Литературная дѣятельность Довконта (см. X, 336) составляетъ особую петербургскую эпоху Л. литературы или Довконтовскую. Одновременно кс. Леонъ Монтвидъ перенздаетъ (1845) проповѣди Ширвада 1629 г., Л. Ивинскій выпускаетъ съ 1846 г. календари, Юрій Ляховичъ составляетъ, на чисто-жмудскомъ нарѣчьи, католическій катихизисъ (1847), новую азбуку (1848) и «Проводникъ въ жизнь вѣчную» (1849). См. очерки Вольтера: «Litauische Schriftsteller des XIX J.», въ «Mittellungen d. Lit.-liter. Gessellschaft», т. III, стр. 101, 260, 451 и сл. Съ 1850 г., когда М. Волончевскій (см. VII, 88) дѣлается тельшевско-жмудскимъ епископомъ, переселяется въ мст. Ворни и раскоидается съ Довконтомъ, начинается эпоха новой, весьма плодотворной клерикальной литературы, обнимающая годы 1850—64. Издаются молитвенники, посылы, евангелія въ исправленномъ видѣ, книжки смѣшаннаго духовно-свѣтскаго содержанія (Осипъ Полагонскій), книжки для дѣтей. Одновременно съ жмудскимъ литературнымъ движеніемъ въ Сувалкской губ. сытовскій кс. Татаръ начинаетъ издавать новые молитвенники и книги полусвѣтскаго содержанія («Rasokslai isminties ir teisibes», 1851), написанные мѣстнымъ веленско-владиславовскимъ нарѣчьемъ. Акелевичъ, извѣстный подъ псевдонимомъ Хломъ *Маріямольскаю у.*, издаетъ новую азбуку и объясненіе Молитвы Господней; послѣ 1863 г. онъ поселяется въ Парижъ и дѣлается представителемъ партіи объединенія Литвы и Польши. Изъ современниковъ Волончевскаго надъ собраніемъ этнографическихъ, диалектологическихъ и лексическихъ матеріаловъ трудились проф. Уганскій въ Казани и братья Юшкевичи. Въ общемъ большинство литовскихъ писателей до 1864 г. увлекается чистою жмудскаго нарѣчья и является крайними пуристами. Довконтъ создаетъ даже особую орфографію; въ новомъ изданіи его «Древностей» и «Жмудской исторіи», вышедшемъ въ Сѣв. Америкѣ, пришло текстъ его рукописи передѣлать согласно нынѣ принятому литовской интеллигенціей правописанію. На восточно-литовскомъ нарѣчьи въ это время писали Валевитъ, издатель Л. перевода описанія виленской Кальваріи (1857), Р. Яоскиевичъ, составитель проповѣдей на воскресныя чтенія евангелія (1855—59), и К. В.

Войцеховскій, издатель польско-литовскаго эlementаріуса (1862). Въ Пруссіи, послѣ Доналейтиса, Л. литература привлекаетъ къ себѣ вниманіе такихъ лингвистовъ, какъ Воленъ, Нессельманъ, Вецценбергеръ. Иоаннъ Реза, директоръ пасторской семинаріи въ Кенигсбергѣ, издаетъ, между 1816 и 1824 г., «Исторію перевода Л. библии», деревенскій эпосъ Доналейтиса въ нѣмецк. переводѣ, древнія Л. народныя пѣсни, басни, новое исправленное изданіе лютеранской библии. Фрицъ Келцъ (1801—1877) извѣстенъ какъ издатель первой прусско-литовской газеты и множества благотивныхъ брошюръ духовнаго содержанія. Дѣятельность Гизевлуса (см. VIII, 662), Фр. Куршата (см. XVII, 113) и пастора Рудольфа Якоби тѣсно связана съ исторіею Л. грамматики и филологіи. Жмудская исторія Довконта читается нынѣ уроженцами восточной Литвы съ трудомъ, но для новѣйшей литературы сочиненія его представляютъ истинный образецъ чисто-литовской дикціи. Эпоха 1855—1883 гт. есть время контрафакціи молитвенниковъ, изготовленныхъ въ Тильзитѣ съ напусью: «дозволено цензурою» и перевезеннымъ въ Россію въ видѣ контрабанды. Въ 1866 г. Имп. академія наукъ издала, подъ редакц. А. Шлейхера, «Donalaitis Litauische Dichtungen», а въ 1867 г.—Л. народныя пѣсни Ив. Юшкевича, въ русской транскрипціи и съ русскимъ переводомъ Л. текста. Въ 1880—82 гт. казанскій унив. издалъ Л. народныя пѣсни Антона и Ив. Юшкевичей и ихъ же описаніе веленской свадьбы. Послѣднее сочиненіе — образецъ художественнаго и точно этнографическаго изображенія свадебнаго ритуала — занимаетъ въ современной этнографической литературѣ выдающееся мѣсто. К. Охоничъ въ 1861 г. издаетъ басни и анекдоты изъ Л. жизни, послѣдователь Волончевскаго въ дѣлѣ народнаго обученія, нынѣшній епископъ А. Барановскій — поему «Онжштетскій боръ», Иосифъ Желовичъ — переводъ басенъ Крылова. Въ 1883 г. воспитанникъ московскаго унив. д-ръ И. Васановичъ основалъ Л. журналъ «Аушра» («Заря») — первое періодическое изданіе, служащее интересамъ молодой литовской интеллигенціи. Аушристовъ поляки окрестили литвоманами и усмотрѣли въ этой новой зарѣ Л. письменности отщепенство отъ нстаго польскаго католицизма. Причина тому, что Л. литература съ 1865 по 1882 г. мало служила общественнымъ интересамъ Литвы въ предѣлахъ бывшаго великаго княжества и почти ограничивалась изданіями научнаго содержанія, заключается въ томъ, что въ 1861 г. состоялось Высочайшее повелѣніе всѣ казенныя изданія на Л. и жмудскомъ нарѣчьяхъ печатать непременно русскими буквами, а также принять особыя мѣры къ составленію и изданію Л. грамматики и литовско-русскаго и русско-литовскаго словарей. Только въ 1880 г. для Имп. академіи наукъ исходатайствовано было Высочайшее соизволеніе на печатаніе ученыхъ трудовъ по Л. языку учено-латинскимъ алфавитомъ, съ тѣмъ, однако, чтобы подобныя изданія не были распространяемы въ массѣ литовскаго населенія сѣв.-зап. края. См. «СПб. Вѣдом.» (1887 г., № 314), «Русская Жизнь»

(1893, № 60 — «Литовский язык и русский шрифт»), «Моск. Сборник» С. Шарапова, 1887 — «Латинство в Западном крае». С 1870 по 1887 г. было выпущено в вид исключения, с разрешения цензуры, только 15 изд. на Л. и жмудском наречьях, печатанных латинско-литовским шрифтом. В 1877 г. вышли в СПб. календарь Л. Ивинского и рассказы П. Вилейшиса. В 1879 г. разрешен жмудский молитвенник, одобренный митрополитом Филковским (см. «Вильенский Вестник», 1887, №№ 246—248: «Об алфавите для Л. письменности»). В Пруссии Л. газеты существовали уже с 1832 г.; в последнее время несколько Л. газет основано в Св.-Американских Штатах. С 1832—1895 г. всего изд. до 34 газет; они печатаются большей частью латинскими буквами. Главные Л. периодич. издания. 1) «Келейнист» («Странник», с 1849 по 1880 г.) вын. изд. под загл. «Тильзитский Странник» — орган прусско-литовский, консервативно-религиозного направления; 2) вышеупомянутая «Аушра» (1833—86); 3) «Vienybe Lituwinku» («Объединение»), изд. с 1886 г. в Св. Америке в Шимуте; 4) «Vagrās» («Колокол»), с 1839 г.; 5) «Arzvalga Zemaicin ir Lietuwos» («Обзор») с 1890 г., в Тильзите; 6) «Nauja Lietuwiszka Seituanga» («Новая Л. Газета»), с 1890 г., в Тильзите; 7) «Lietuva» («Литва») с 1892 г., в Чикаго; 8) «Эхо» («Garbas»), с 1894 г., в Шенандоа (Св. Америка); 9) «Востонский литературный журнал» («Bostono Lietuwiszkas laikraštis»), с 1895 г.; 10) «Ukinikas» («Хозяин»), с 1890 г.; посвящен интересам земледельца.

В настоящее время в Л. печати выдѣлились слѣдующія главные направления и литературныя партіи: 1. Варшавская или партія Л. интеллигентовъ, съ органами «Колоколъ» и «Хозяинъ». 2. Анжвалгинская — католическо-клерикальная партія молодыхъ ксендзовъ, ратующихъ въ своемъ органѣ: «Обзоръ» за литовско-национальную политику въ дѣлахъ церковныхъ и освобождение Литвы и Жмуди отъ церковнаго положима. 3. Шлюпенасъ — партія крайнихъ патриотовъ-литовцевъ въ Америкѣ, съ антикатолическими обличительными тенденціями. 4. Партія газеты «Vienybe» — умѣренно-клерикальнаго направленія. 5. Въ Пруссіи преобладаютъ въ Л. прессѣ тенденціи консервативныя или религиознапещетельскія. Одна только «Новая Л. газета» заступалась по временамъ за интересы великолитовскіе, помѣщая статьи и патриотическіе стихи Зауервейна (Сильваткаса). Въ общемъ, новѣйшая Л. литература представляетъ мало оригинальнаго, питаясь по преимуществу переводами съ нѣмецкаго и польскаго. Самый выдающийся современный писатель — Айсзе, который, въ очеркахъ сувалскаго быта, выставилъ типы нѣзшей сельской администраціи, лавниковъ, солтысовъ и войтовъ (ср. его рассказы «Вричка» и «Наши паны»). Въ американской газетѣ «Vienybe» печатались въ 1891 г. этнограф. статьи Бекардаса: «Купишка и Купишкянцы»; тамъ же помѣщена его поэма «Rudenior» — одно изъ немногихъ Л. стихотвореній, изображающихъ не идиллію лѣса, луговъ

и дѣтвотъ, а горькую повѣсть людскихъ страданій. Изъ старыхъ дѣателей — такъ называемыхъ аушристовъ — кромѣ Ив. Шлюпаса, продолжаютъ писать Ив. Васановичъ (род. 1851, въ Сувалскаго губ.), докторъ въ Ломпаланкѣ въ Болгаріи, извѣстный изслѣдованіями по этнографіи и археологіи Литвы; Довойно-Сильвестровичъ, неутомимый собиратель народныхъ пѣсенъ, легендъ и матеріаловъ для Л. словаря (ср. его стат. въ амер. журналѣ «Arszvieta», 1893, № 10); кс. Ал. Бурба, поэтъ и даровитый проповѣдникъ. Ср. «Л. письменность и писатели» (Liet. Rasztai, Тильзитъ, 1890); «Arszvieta» (1883, № 14—15, Pro domo sua — статья о Л. движеніи восьмидесятниковъ-литовцевъ, воспитанныхъ въ спб. и моск. университетахъ); Szlupas, «Polacy i Litwini», Нью-Йоркъ, 1888); Jan Witort, «Litwomany» («Lit. Pregelad», Край, 1889); къ вопросу объ алфавитѣ для Л. жмудскихъ книгъ въ «Журналѣ Мин. Народн. Просв.» (1888, октябрь); E. Wolter, «Lit. Schriftsteller d. XIX J.» (1891—93).

Какъ видно изъ «Образцовъ и породческой печати Зап. Россіи», Л. книги печатались въ XVI—XVII вв. въ Вильнѣ, Кейданахъ и Кенигсбергѣ, въ XVIII вв. — также въ Тильзитѣ и Супрасли. Въ XIX в., до 1864 г., встрѣчаются изданія кальвинистовъ (Цераускаго и др.), печатанныя въ Митавѣ, Тильзитѣ, Вильнѣ, Динабургѣ, Ригѣ, Сувалкахъ, С.-Петербургѣ. Въ 1864—94 гт. центръ Л. типографскаго дѣла и книжной торговли переносится въ вост. Пруссію, гдѣ, въ Тильзитѣ, Мемелѣ, Битенахъ и Прекульѣ, издаются такъ называемыя контрафакціи. С 1885 г. начинаютъ появляться газеты, книги свѣтскаго содержанія и молитвенники въ св. америк. типографіяхъ. Какъ выяснено было на первомъ всероссійскомъ съѣздѣ дѣателей печатнаго дѣла (1895), попытка примѣнить къ Л. письменности русскій шрифтъ, продолжавшаяся слишкомъ 30 лѣтъ, на практикѣ не привилась: съ 1864 по 1891 гт. русскимъ шрифтомъ издано всего 25 книгъ, въ томъ числѣ буквари, учебники молитвенники и нѣсколько книгъ научно-этнограф. (сборники пѣсенъ Фортунатова и Миллера, Юшкевича) и беллетристическаго содержанія (рассказы Л. Толстого); между тѣмъ за тотъ же періодъ времени число Л. книгъ, газетъ и брошюръ, изд. латинскимъ шрифтомъ за границею, простиралось до 700. Значительная часть этихъ заграничныхъ издѣлій и частью такъ наз. контрафакцій проникла къ литовцамъ бывшаго вел. княжества путемъ контрабанды. Въ другомъ рефератѣ того же съѣзда исчисляется, что Л. молитвенниковъ, въ родѣ «Altorius», «Garbe Dievo» или «Balsas balandelis», печатается ежегодно за границею не менѣе 30000 экз. и продается спекулянтами, считая по 2 рубля за каждый, на 60000 руб., между тѣмъ какъ тотъ же молитвенникъ, напечатанный съ разрѣшенія русской цензуры, продавался по 30 коп. въ переплетѣ (см. «Обзоръ первой всеросс. выставки печатнаго дѣла», № 34, прил. стр. 39 и 51). Если общее число жмудиновъ и литовцевъ, обученныхъ русскою азбукѣ, и доходитъ до 800 тыс., то все-таки 25 изд. русскаго шрифта не могутъ выдержать никакой конкуренціи съ

700 изд. латинскаго. Весьма замечательно, что изъ 25 изд. русскаго шрифта только одно — школа кройки Лядиса—возникло по частному почину; всѣ остальные — казенныя. Слѣдует отметить, что книги, печатанныя для удовлетворенія интересовъ обитателей бывшаго великаго княжества Л., написаны не польскими агитаторами, а природными Л. большою частью уроженцами Сувальской и Ковенской губ., воспитанными въ русскихъ университетахъ. Другіе современные дѣтели Л. литературы кончили вейварскую учительскую семинарію, марьяпольскую и шавельскую гимназію, а лица духовнаго званія, какъ ксендзы Бурба и другіе—духовно-католическія семинаріи въ Сейнахъ, Ковнѣ, Вильнѣ и СПб. *Молодая Литва* успѣла: 1) выработать новую общелитовскую орфографію и литературный языкъ, воздерживаясь какъ отъ жмудскихъ, такъ и отъ восточнолитовскихъ крайностей въ изображеніи звуковъ и формъ употребляемаго газетными писателями Л. языка; 2) выяснить родственныя отношенія литовцевъ къ этнологически столь близкимъ отъ нихъ латышамъ и отдѣлитъ теоретически интересы Л. интеллигенціи отъ польской (см. статьи газеты «Варнасъ» за 1891 г.: «Mes ir Lenkai» и др.); 3) расширить народное образование посредствомъ книгъ, общеобразовательныхъ брошюръ, театра (первыя театральныя пьесы Гужутиса: «Пань и мужикъ», его сцены изъ Л. исторіи 1362 г. или «Egle» театральн. представленія въ Тильзитѣ и Чикаго) и хорошихъ переводовъ съ иностранныхъ яз. Л. литература перестала проявляться исключительно въ молитвенникахъ и календаряхъ и, не смотря на исключительныя и трудныя условія быта, стала отраженіемъ новой европейской образованности. Литературное оживленіе и національное возрожденіе совпадаетъ съ началомъ эмиграціи столь неподвижнаго прежде народа въ С. Америку (см. «Труды Варш. Стат. Ком.» вып. 5: «Сравнительная статистика заработковъ сельскаго населенія въ Сувальской г. и эмиграціи въ Америку», 1891; «Mittellungen d. lit. liter.-Ges.» III, стр. 543; «Новое Время», 1887 г. № 4221). Вопреки заявленіямъ польскихъ патріотовъ сѣв.-зап. края (см. Делива, «Русскопольскія отношенія», Лпц., 1895, стр. 246), «сѣрый народъ» литовскихъ губерній не только говоритъ своимъ литовско-жмудскимъ роднымъ языкомъ, сохраняя свои преданія, нравы и обычаи и молясь на своемъ языкѣ, но сумѣлъ и сумѣетъ дать своимъ дѣтямъ среднее и высшее образованіе въ русскихъ школахъ и выработать свою областную литературу, служащую, какъ и русская, выясненію жизненной правды и борьбѣ съ эксплуатацией народной массы.

9. *Вольтеръ.*

Литовская метрика — см. Метрика Коронная и Литовская.

Литовская миеология.—Не смотря на богатство источниковъ, въ формѣ историческихъ свидѣтельствъ о древнемъ Л. богопочитаніи, этнографическихъ данныхъ и народно-поэтическихъ мотивовъ, сохраняющихъ до-христіанскія воззрѣнія и вѣрованія, Л. мие. до недавняго времени еще мало была разработана, хотя и поражала своею мнимую цѣльностью

и якобы строго выработанной системой. Фантастическіе историки литовскаго быта и народа нашли въ литовской миеологии сѣды «вѣры индійской, ирано-персидской, германской, греко-римской и скандинавской» (L. Rogalski). М. О. Кояловичъ, отрицая за Л. вродомъ музыкально-этнографическую самостоятельность, его 300-лѣтнюю письменность и право на современную областную литературу, въ Л. миеологии открылъ слѣды древности и обособленности; она, по его мнѣнію, совмѣщаетъ въ себѣ высшія отвлеченныя понятія древнѣйшихъ религій и выработанную, законченную форму греко-римскаго язычества. Филологическій походъ противъ боговъ Л. миеологии, созданныхъ Нарбутомъ, Крашевскимъ, Стрыковскимъ, Ласицкимъ, имѣлъ разрушительныя послѣдствія. Микуднѣй, Акелевичъ, Мѣржискій, Карловичъ доказали, что какъ Ласицкіі, такъ и Нарбутъ не знали по-литовски, а послѣдній, сверхъ того, увлекался, поэтизировалъ. Еще Киркоръ (см. XV, 127), однако, имѣетъ Л. миеологию по старому шаблону, особенно когда касается загадочныхъ бронзовыхъ и каменныхъ идоловъ, сохраняющихся въ иленскомъ музеѣ древностей. Много фантастическаго и въ книгѣ І. Фекенштедта: «D. Mythen, Sagen u. Legenden der Zamaiten» (1883), какъ это ясно показали Карловичъ, въ статьѣ «La Mythologie lithuanienne et Mr. Veskestedt» («Mélusine»). Даже въ новѣйшихъ трудахъ Узенера («Götternamen», Боннъ, 1894) и Солимсена («Litauische und lettische Götternamen») фигурируютъ такіе боги и богини какъ Bezlaja, богиня вечерней темноты (читай — bežlaja, темнѣть), или Aridome—богъ перелѣтн. жилища (читай — aridome, по-жмудски нове между хатами или ограда, огороженное мѣсто для скота). Краткія извѣстія старыхъ писателей—Тадита, Вульфстана и др.—до конца XIII в. отличаются болѣею правдоподобностью, нежели выработанныя системы протестантовъ и контръ-реформаторовъ иезуитовъ въ XVI и XVII вв. Весьма вѣроятно, что въ Литвѣ у латышей и въ Пруссіи каждая область имѣла своего отдѣльнаго бога, который только въ ней считался самымъ высшимъ, но въ отношеніи къ цѣлому народу, сравнительно съ племенными богами, являлся подчиненнымъ божествомъ. По свидѣтельству Геронима Прагскаго, проповѣдывавшаго въ Литвѣ въ началѣ XV в., предметы обожанія въ различныхъ мѣстахъ были различны. Въ одной мѣстности почитали змѣй, въ другой — огонь, въ третьей—солнце или желѣзный молотъ рѣдкой величины. На вопросъ, обращенный къ жрецамъ, въ чемъ смыслъ почитанія молота, они отвѣтили, что однажды въ теченіе нѣсколькихъ мѣсяцевъ не было видно солнца, которое какой-то могущественный царь захватилъ и держалъ взаперти въ укрѣпленной башнѣ. Тогда знаки Зодиака огромнымъ молотомъ разбили башню и, освободивъ солнце, возвратили людямъ. Инструментъ, съ помощью котораго люди снова получили свѣтъ, сталъ предметомъ почитанія. Единственный правильный путь къ объясненію основъ Л. миеологии указать еще въ 1841 г. Прейсомъ («Ж. М. Н. Пр.», ч. 26): не увлекайся предвзятымъ взглядомъ,

нужно изложить систему Л. религии на основаніи критики историко-бытовыхъ свидѣтельствъ. Этотъ методъ положенъ въ основу изслѣдованія проф. Л. Мѣржинскаго: «*Mythologiae Lithuanicae Monumenta*». Въ 1 выпускѣ (1892) собраны всѣ свидѣтельства о Л. богопочитаніи, отъ Тацита до хроники Альбрехта фонъ Бордевика, 1298—1301 гг. Во 2-мъ выпускѣ (1896) рассмотрѣны свидѣтельства писателей XIV и XV вѣковъ, особенно Дунсбурга, записки крестоносцевъ и др. Изъ изученія Мѣржинскимъ латянскихъ свидѣтельствъ выясняется между прочимъ, что слова *idola, simulacra, templa* употребляются совсѣмъ не въ смыслѣ деревянныхъ, каменныхъ, бронзовыхъ или желѣзныхъ изображеній боговъ и ихъ святыхъ, а только въ переносномъ значеніи почитанія силъ природы, небесныхъ свѣтилъ и духовъ предковъ. Мѣстомъ почитанія служила природа: гѣсь, живно, лугъ или же домъ, домашній очагъ, части дома и усадьбы, въ которыхъ происходили и происходятъ по настоящее время аграрные обряды сельско-хозяйственнаго характера, при первомъ выгонѣ скота, окончаніи жатвы, молотбѣ, обработкѣ льна и т. п. Что на Литвѣ еще въ XVII вѣкѣ люди якимъ имѣли прямые отношенія къ дьяволу, летамъ, какъ раганы-лявицы, на гору Шатриу (сборище всякихъ демоновъ на Жмудѣ, въ Иванову ночь) — видно изъ судебныхъ актовъ сѣв.-зап. края, обнаруженныхъ виленской археолог. комиссіей («Сборникъ», томъ III, «Акты», т. 6 и 10). Отбрасывая ненадежные материалы, сообщенные тенденциозными писателями протестантами или же иезуитами, повсюду ищущими безбожное чародѣйство и остатки язычества, можно выдѣлать слѣдующія главные черты литовскаго богопочитанія. I. Литовцы почитали, какъ славяне и индусы, Перкуна, при чемъ характеристичною мненскою формулою является выраженіе: Перкунъ гоняетъ или убиваетъ вальнаса или велинува (чорта). Вальнасъ — близкій родственникъ велей, душъ умершихъ предковъ. Сцена преслѣдованія этого чорта, являющагося въ образѣ черного кота, пса, козла, человека съ козюкомъ на изнанку, и застрѣливаемаго при помощи чудесной пули (серебр. пулѣ вицы), происходитъ непременно вблизи дуба или другого какого-нибудь душистаго дерева. Перкунопочитаніе тѣсно связано съ почитаніемъ стародавнихъ дубовъ — въ родѣ «Ваублиса», прославленнаго поэтомъ Дюн. Пашкевичемъ, — у которыхъ приносились жертвы крашенными нитками, яйцами, сыромъ и др. продуктами. Подъ вліяніемъ христіанскихъ легендъ, Перкунъ принимаетъ впоследствии роль карающаго и милующаго бога (см. «*Zur lit. Dialektkunde*», стр. 7). II. Значительная часть древней Л. пѣсенной литературы состоитъ изъ такъ называемыхъ *raudas* — траурныхъ или прощальныхъ пѣсень, въ родѣ великорусскихъ причтаній или корсиканскихъ *vosceli*. Въ этихъ причтаніяхъ упоминается слово *Vele*, какъ названіе души умершаго праведнаго человека. Къ родителямъ умершаго, надъ которымъ причитываютъ, обращаются съ просьбою отворить ему ворота и двери велей, взять за бѣлыя ручки и провести на

скамью велей. Молодой покойникъ называется зятемъ велей, молодая покойница — невістой велей, новопреставленный покойникъ — гостемъ велей (*Veliu svečelis*). Въ одномъ причтаніи плакальщица проситъ раньше умершихъ родственниковъ собраться на могильномъ холмѣ, чтобы, встрѣтивъ новопривышшаго, посадить его на скамью велей. Бѣлый хлѣбъ даютъ покойнику въ гробъ для матери велей или въ награду вельншамъ, маленькимъ велямъ, открывающимъ ворота. Невидимые покровители — предки изъ могильнаго міра — дѣлаются покровителями домашнего очага и огня; отсюда возникаетъ сильно развитое у Л. *огнепоклонничество*. III. Поклоненіе землѣ, которой жертвовали черного поросенка, выразилось въ культѣ *жеминис* (XII, 396), такъ называемомъ земинелнута, въ началѣ земледѣльческаго года, во время вывоза навоза и при началѣ вспашки. Культъ матери земли переобразовался, съ развитіемъ хлѣбопашества, въ культъ поля. Праздникъ окончанія жатвы ржи (пайейкуте) былъ связанъ съ почитаніемъ жатвеннаго или растительнаго демона, въ видѣ послѣдняго остатка снопа. IV. Культъ домовыхъ и огня, называемый *zventu Gabija, ašrelenie* (см. Залгисъ, XII, 198). V. Души умершихъ людей являются въ млечномъ пути (по-лит. — пути птицъ, *raukšzaiu kelias*), подобно тому какъ у латышей сѣверное сіяніе — сраженіе павшихъ воиновъ-предковъ. Солнце имѣетъ прозвище *жита*: солнечными дочерьми называются звѣзды. VI. Почитаніе гѣса и деревьевъ въ святыхъ рощахъ, въ которыхъ насыпались могильные холмы надъ остатками сожженныхъ костей предковъ, связано съ культомъ богини Медейны и зятчяго бога русской гѣтописи. VII. Культъ дейвъ или лаимъ связанъ съ такъ называемыми камнями богинь (фей, наркт, роженницъ), которыми считались богинями плодородія и домашнего счастья, покровительницами жита и скота. VIII. По отзывамъ среднихъ вѣковъ проповѣдниковъ и миссіонеровъ, у литовцевъ строго соблюдался обычай поминальныхъ обѣдовъ въ честь умершихъ предковъ, въ осеннее время, въ октябрѣ мѣсяцѣ, посвященномъ памяти покойниковъ. Л. боги — продуктъ воображенія народа, глубоко почитающаго души своихъ предковъ, живущаго на низкой ступени земледѣльческой культуры, въ пущахъ, около широко разливающихся рѣкъ, и отличающагося терпимостью къ чужимъ вѣроисповѣданіямъ. Жрецы призвались для объясненія сновидѣній, для ворожбы, но главными священнодѣйствія совершалъ, вѣроятно, домо-владыка, а въ дѣлахъ государственныхъ — народъ и князья.

Ср. «Объ изученіи Л. мие.» (прил. къ 24 т. «Изв. И. Р. Г. О.»); «Катихизисъ» Н. Даукши (стр. 100 и сл.); Dr. W. Pierson, «*M. Prätorius Deliciae Prussicae*» (В., 1871); Киркоръ, въ «Живоп. Россіи» (т. III); Ласицкій, въ «Трудахъ» 8-го арх. съѣзда (1876). 9. В.

Литовскій отдельный корпусъ — сформированъ въ 1817 г. изъ 27-й и 28-й пѣхотныхъ дивизій и 29-й артиллерійской бригады. Затѣмъ въ составъ его были включены еще другія войсковыя части, въ томъ числѣ вновь сформированные полки лейбъ-гвардіи

литовскій, волынский, подольскій кирасирскій, уганскій цесаревича Константина Павловича и гродненскій гусарскій. Послѣ войны 1828—1829 гг. Л. отдѣльный корпусъ былъ переименованъ въ 6-й, а послѣ возстанія 1831 г. расформированъ. Особенность Л. корпуса состояла въ томъ, что входившія въ его составъ войска, кромѣ гвардейскихъ, комплектовались изъ поляковъ и литовцевъ. Внѣшнимъ отличіемъ Л. корпуса служилъ серебряный приборъ и желтый цвѣтъ воротниковъ, лацкановъ, выпушекъ и проч.

К. К.

Литовскій 1-гв. полкъ — сформированъ въ 1817 г. изъ находившагося въ Варшавѣ 1 баталіона прежняго 1-гв. Л. полка (переименованнаго тогда-же въ 1-гв. московскій); шефомъ его былъ назначенъ цесаревичъ вел. кн. Константинъ Павловичъ, и полку присвоены права и преимущества старой гвардіи. Боевыя отличія: 1) георгиевское полковое знамя за 1812 г., 2) знаки на шапки, съ надписью: «За Филиппополь, 4 января 1878 г.»

Литовскій 14-й драгунскій Е. И. В. эрцъ-герцога австрійскій Альберта полкъ — сформированъ въ 1808 г. Боевое отличіе: 19 серебряныхъ трубъ за венгерскую войну 1849 г.

Литовскій 51-й пѣх. полкъ — сформированъ въ 1811 г. изъ частей свеаборгскаго гарнизоннаго полка. Боевыя отличія: 1) георгиевское полковое знамя за экспедицію въ Дарго, 1845 г., и за отличіе въ сраженіи съ турками за р. Чолокомъ, 4 июня 1854 г.; 2) знаки на шапки, за отличія, оказанныя въ восточную войну 1854—55 гг.

Литовскій Статутъ.—Этимъ именемъ обозначается кодексъ, составленный въ литовско-русскомъ государствѣ въ XVI в. и продолжавшій сохранять свою силу въ бывшихъ областяхъ этого государства, въ качествѣ сборника ихъ гражданскихъ законовъ, почти до половины XIX стол. Упомянута о «Статутѣ великаго княжества Литовскаго» или о «Статутѣ земскомъ» встрѣчаются въ источникахъ еще въ послѣдней четверти XV и первой XVI вѣка, но тогда подъ этими терминами разумѣлся не какой-либо кодексъ, а вся совокупность земскихъ «уставъ и ухвалъ», равно какъ земскихъ и областныхъ «привилеевъ», издававшихся литовскимъ господаремъ съ его радой. Необходимость кодификаціи законовъ, вытекавшая какъ изъ пестроты права, источниками котораго служили старые обычай и новыя жалованныя грамоты или «привилеи» великихъ князей, такъ и изъ стремленій усилившейся шляхты высвободиться изъ-подъ тяжести великокняжеской власти, повела къ издаванію въ 1529 г. на виленскомъ сеймѣ, кодекса литовско-русскихъ законовъ, подъ именемъ Л. Статута. Большинство изслѣдователей держится того мнѣнія, что этотъ первый или «старый» Статутъ никогда не былъ напечатанъ и дѣйствовалъ только въ писанной формѣ. Проф. Леонтовичъ приводитъ, однако, свѣдѣтельство одного акта 1552 г. о «друкованомъ» или печатномъ Статутѣ. Статутъ 1529 г. не былъ особенно благоприятенъ для шляхты и заключалъ въ себѣ немало устарѣлыхъ и весьма суровыхъ постановленій. Поэтому уже

на берестейскомъ сеймѣ 1544 г. шляхты просили короля Сигизмунда I объ исправленіи Статута, но пересмотръ и издание послѣдняго осуществились лишь Сигизмундъ-Августъ, на сеймахъ 1564, и 1566 гг. Окончательно утверждена новая дакция, извѣстная подъ названіемъ въ Статута, привилеемъ 1 марта 1566 г. Въ поднялся вопросъ о новомъ исправленіи Статута. Исправленный на повѣтовыхъ сеймахъ и утвержденный на головныхъ съѣздѣ шляхты чиновъ въ Волковыскѣ, 1584 г., онъ просмотрѣнъ на варшавскомъ элекціонномъ и ронаціонномъ сеймѣ 1588 г. Въ томъ же этотъ «третій Статутъ» былъ изданъ на скомъ языкѣ подканцлеромъ Львомъ Сапѣ въ Вильнѣ. Это русское изданіе и было оригиналомъ закона; многочисленные польскіе переводы, начавшіяся съ 1616 г., такого значенія не имѣли и носили частный характеръ. Послѣ присоединенія областей бывшаго вел. княжества литовскаго къ Россіи населенію этихъ областей предоставлено было первоначально пользоваться мѣстными законами и такимъ образомъ сохранено было значеніе Л. Статута въ гражданскихъ дѣлахъ. Это повело къ необходимости перевода Л. Статута на современнѣйшій русскій языкъ, для пользованія сенаторовъ, и въ 1811 г. былъ напечатанъ такой переводъ, исполненный подъ наблюденіемъ оберъ-прокурора 3-го департамента сената, Посникова, съ польскаго изданія 1786 г. Изданіе 1811 г. получило широкое распространеніе въ Малороссіи и бывшихъ литовскихъ областяхъ; уже черезъ 10 лѣтъ понадобилось новое изданіе. Когда къ нему приступили, въ Сѣверномъ Архивѣ появилась статья, доказывавшая, что польское изданіе 1786 г. даетъ весьма испорченный текстъ Л. Статута. Перепечатка сенатскаго изданія была приостановлена и возникшій вопросъ перенесенъ на разсмотрѣніе комитета министровъ, Высочайше утвержденное положеніе котораго признало подлиннымъ Л. Статута русскій текстъ 1588 г., а наиболѣе вѣрнымъ переводомъ — польское изданіе 1616 г. Была образована особая коммиссія изъ чиновъ министерства юстиціи и министерства народнаго просвѣщенія, на обязанность которой возложено было изготовленіе новаго перевода Л. Статута на современнѣйшій русскій языкъ, при чемъ предполагалось тексту этого перевода дать обязательную силу. Работы коммиссіи были закончены въ 1834 г., но, подъ влияніемъ событій 1830—31 г., трудъ коммиссіи остался безрезультатнымъ, а въ 1840 г. дѣйствіе Л. Статута было отменено во всѣхъ бывшихъ литовскихъ областяхъ. Внутреннюю исторію Л. Статута — см. Русско-литовское право.

Литература. Tad. Czacki, «O litewskich i polskich prawach» (Варшава, 1800—1); его же, «O źródłach praw, które miały moc obowiązującą w Polsce i Litwie» («Dziennik Wileński», 1828; русскій перев. къ «Вѣст. Европы», 1824); Linde, «O Statucie Litewskiej, ruskim językiem i drukiem wydanej, wiadomości» (1816); J. Daniłowicz, «Opisanie bibliograficzne dotąd nanych exemplarzy Statutu Lit.» («Dzien-

nik Wil., 1823; русский переводъ Анастасевича, «Библиографическое извѣстiе объ извѣстныхъ донмѣтъ экземплярахъ Л. Статута», 1823); Даниловичъ, «Historischer Blick auf die litauische Gesetzgebung. I. Der Lit. Statut» («Dorp. Jahrbücher», 1824; русский переводъ, «Юрид. Записки», Рѣдкина, 1841, I); Д. Даниловичъ, «О Л. Статутѣ» («Ж. М. Н. Пр.», 1838, 2); «Нѣчто о Л. Статутѣ» («Сѣв. Архивъ», 1823, VII); О. Леонтовичъ, «Русская Правда и Л. Статутъ» («Киев. Ун. Изв.», 1865 и отд.); Чарнецкій, «Исторiя Л. Статута» («Киев. Ун. Изв.», 1866—67); А. Боровниковскій, «Объ особенностяхъ гражданскаго права Полтавской и Черниговской губ.» («Ж. М. Ю.», 1867, т. XXXII); А. Квачевскій, «Законы Черниговской и Полтавской губ.» («Журн. Гражд. и Угол. права», 1876, № 1); его же, «Л. Статутъ, какъ источникъ кѣстныхъ правъ» (тамъ же, 1876, № 4); М. Владимірскій-Будановъ, «Отношенiе между Л. Статутомъ и Уложенiемъ царя Алексѣя Михайловича» («Сборн. Госуд. Знанiй», 1877, IV); А. Кистяковский, «Права, по которымъ судится малороссійскій народъ» (Кіевъ, 1879); Баршевскій, «Краткая исторiя Л. Статута» («Киев. Ун. Изв.», 1882, № 6); Н. Максименко, «Источники уголовныхъ законовъ Л. Статута» (Кіевъ, 1894); I. Малиновскій, «Ученiе о преступленiи по Л. Статуту» (Кіевъ, 1894); Г. Демченко, «Наказанiе по Л. Статуту» (Кіевъ, 1894); С. Вершадскій, «О наслѣдованiи въ выморочныхъ имуществвахъ по литовскому праву и Л. Статуту и польскія конституціи» (СПб., 1893); С. Пташицкій, «Къ вопросу объ изданiяхъ и комментарiяхъ Л. Статута» и «Къ исторiи литовскаго права послѣ третьяго Статута» (СПб., 1893); О. Леонтовичъ, «Спорные вопросы по исторiи русско-литовскаго права» (СПб., 1893). В. М.—а.

Литовскій языкъ.—Первымъ болѣе или менѣе полнымъ свѣдѣнiемъ о языкѣ литовцевъ сообщил П. Кёппенъ (1827), въ III т. «Материаловъ для исторiи просвѣщенiя въ Россiи». Ватсонъ («Ueber d. lettischen Volksstamm»), сравнивая Л. языкъ со славянскими, съ готскими и съ финскими нарѣчiями, нашелъ, что Л. нарѣчiя и народы образуютъ переходъ отъ народовъ словенскаго племени къ германцамъ, а съ другой стороны также и переходъ къ финнамъ. Какъ самостоятельное цѣлое, въ ряду санскритскаго, греческаго, латинскаго и др. индогерманскихъ языковъ, Л. яз. является уже въ 1838 г. у Боппа. Древность и важность Л. языка выяснилъ проф. П. ф. Боленъ («Ueber die Verwandtschaft zwischen d. Lithauischen u. Sanskritsprache», въ «Hist. u. litter. Abhandlungen d. deutschen Ges. zu Königsberg», IV, 1830). Гильфердингъ («Литва и Жмудъ», «Собр. соч.», II, 366) говоритъ: «нынешняя рѣчь Л. крестьянина во многомъ болѣе первообразна, чѣмъ языкъ древнѣйшаго памятника Европы, чѣмъ языкъ Гомера. Она значительно оскудѣла, но менѣе всѣхъ измѣнилась въ коренныхъ звукахъ и формахъ: это обломокъ стариннаго до-исторической между молодыми поколѣнiями языковъ, подобно тому какъ среди тѣхъ же Л. дѣсовъ уплѣтъ въ зубрѣ единственный представитель до-историческаго царства европейскіихъ животныхъ». Авр. Поттъ, окончательно отдѣливъ нарѣчiя

прусское, литовское и латышское отъ славянскихъ, пришелъ къ выводу, что въ сравненiи съ германскими языками и славянскими литовскіа своимъ грамматическимъ строемъ обнаруживаютъ болѣшую древность (ср. «De linguam lettiscam cum vicinis pexu», 1841). Для русскихъ славянствовъ важность изученiя Л. яз. выяснилась давно; уже Прейсъ учился Л. яз. у проф. Резы и Куршата. Въ 1860 г., въ спорѣ съ Погодинымъ, Костомаровъ доказывалъ, что варяги были выходцами изъ Л. земли и что самое призванiе ихъ совершилось «по причинѣ связи, въ которой тогда были наши сѣверные славяне съ приморскими литовцами». Догадка Костомарова не была, однако, принята наукою. Въ 1856—57 гг. вышла въ Прагѣ превосходная грамматика Шлейхера («Handbuch d. litauischen Sprache. Grammatik, Lesebuch u. Glossar»), являющаяся результатомъ его поѣздки въ прусскую Литву, совершенной въ 1853 г. на средствъ австрійскаго правительства. По Шлейхеру, Л. языкъ принадлежитъ къ большой семьѣ индогерманскихъ языковъ, приближаясь особенно къ славянскому и кѣмецкому. Въ сравненiи съ славянскимъ, литовскій яз. стоитъ на болѣе древней ступени развитiя звуковъ; относительно морфологiи и въ особенности формъ спряженiя славянскій яз. имѣетъ передъ Л. преимущество. Не смотря на несомнѣнныя заслуги Шлейхера по систематизаціи лингвистическаго матеріала въ изложенiи правилъ звуковыхъ измѣненiй, морфологiи и синтаксиса Л. языка, его свѣдѣнiя оказались неточными относительно ударенiя и долготы гласныхъ, неполными относительно диалектовъ и говоровъ Л. языка бывшаго великаго княжества. Въ настоящее время въ наукѣ установлены слѣдующія положенiя (ср. «Жив. Старина», I, вып. 1—2: «Обзоръ трудовъ по Л. этнографiи 1879—1890 г.» и «Введенiе къ катих. Н. Даукши», I—XXI): 1) въ славян. нарѣчiяхъ замѣтно исчезновенiе гласныхъ на концѣ словъ и слоговъ, которые въ Л. вполне сохранились: vilkas—волкъ; supus—сынъ. 2) Сохраненiе дифтонговъ, въ слав. перешедшихъ въ долгіе гласные: veidas (лицо)—слав. видъ. 3) Л. чистые звуки i, u, o переходятъ въ глухіе звуки e, o: lipas—лѣтъ, esmi—есмь, dukte—дѣшты (дочь). 4) Отсутствiе въ Л. ринезма: ganka, рѣка, гѣка (рука); renki—рѣть. 5) Л. o переходитъ въ m: supus—сынъ, dupal—дымъ. 6) Гортанные t, k, x, переходятъ въ ж, ч, ш: Л. gyvas—живъ, латышское dzivs.

Шлейхеръ въ 1865 г. познакомился съ А. Барановскимъ, со словъ котораго далъ въ дополненiяхъ къ изданiю Доналейтиса, первыя извѣстiя о восточно-литовскомъ нарѣчiи. Онъ высказалъ мнѣнiе, что всѣ, какъ прусскіе, такъ и русско-литовскіе говоры группируются по двумъ нарѣчiямъ: а) верхне-литовскому и б) нижне-литовскому или жмудскому. Главное различiе между ними онъ усматриваетъ въ томъ, что древнiе tj, dj въ верхне-литовскомъ переходятъ въ iъ и dъ, а въ жмудскомъ остаются неизмѣненными. Кромѣ того верхне-литовскимъ звукамъ io, ie, ô соответствуютъ въ жмудскомъ o, e, ei (ѣ), a. Оказывается,

однако, что, напри́мѣръ, аканте встречается въ разныхъ, отдаленныхъ другъ от друга мѣстахъ литовской территоріи: въ мемельскомъ говорѣ катихизиса 1547 г. и въ восточно-литовскомъ говорѣ «жмугусовъ» Новоалександровскаго и Свенцянскаго уу. Первую попытку географическаго распредѣленія Л. диалектовъ сдѣлалъ, въ 1861 г., И. Юнквичъ, въ своемъ опытѣ литовской орфографіи («Kalbos Ištavinys lietuvo ir liet. statyginas»), различая четыре группы: 1) прусско-литовскихъ, 2) жмудскихъ, 3) эрагольскихъ и 4) восточно-литовскихъ говоровъ, при чемъ это распредѣленіе зависитъ отъ видоизмѣненія звуковъ ea, e, ie, me въ ia, a, e; ei, y, ē, oi, ū, ō, o. Въ Ковенской губ., по наблюденіямъ А. Барановскаго, можно прослѣдить 2 жмудскихъ, 2 западно-литовскихъ и 7 восточно-литовскихъ говоровъ. Л. говоръ Опшнянскаго у. Виленской губ. принадлежитъ къ группѣ восточно-литовскихъ говоровъ; лядскіе литовцы говорятъ, вмѣстѣ съ литовцами южной части Трокскаго уѣзда, на дзекующемъ говорѣ или языкѣ дзукъ Сувалкской губ. Въ послѣдней различаются говоры: веленскій, соответствующій юго-западному Л. говору Ковенской губ.; гриниковъ, соответствующій сѣверо-западному Л. говору; кашовъ, говорящихъ «каш. ви. жайли» (какъ); дзукъ, соответствующій южно-литовскому диалекту бывшихъ атяговъ или судавовъ, говорящихъ уже съ мазуропольской примѣсью (ср. O. Kolberg, «Piesni i udu lit. Zb. wiad. do antrop. krajoje»), III, введеніе; образцы русско-литовскихъ говоровъ» — «Катихизисъ» Даушки, 181—172).

Къ выдающимся особенностямъ Л. языка вообще принадлежатъ особенности его ударенія и долготы гласныхъ. По мнѣнію Барановскаго, Л. языкъ имѣетъ три степени количества звуковъ: 1) безусловно краткое количество въ звукахъ ударяемыхъ и не ударяемыхъ a, ē, i, ū, ō, но никогда въ звукахъ: o, e, ē, me, i, u; 2) звуки средней долготы, которые безъ ударенія немного короче краткихъ, съ удареніемъ немного короче долгихъ a, ū, въ словахъ arū, būvimas; 3) звуки безусловно долги, съ долготой произношеніемъ и безъ ударенія. Этой степени нѣтъ у звуковъ a, e, ia. Удареніе — одно и простое. Дѣйствіе его состоитъ въ томъ, что слогъ съ удареніемъ получаетъ перевѣсъ надъ прочими слогами и обнаруживаетъ наглядно свои фонетическія свойства, между прочимъ — степень и составъ количества звука. Ф. Гиртъ (Hirt), въ книгѣ «Der Indogermanische Accent» (Страсб., 1895), пришелъ къ тому выводу, что литовская интонація если не древнѣе, во всякомъ случаѣ одинаково древняя съ индійско-греческой. Соотношенія Л. ударенія къ древне-прусскому наложены Фортунатовымъ въ ст. «Объ удареніи и долготѣ въ балтійскихъ языкахъ» («Русскій Филол. Вѣстникъ», 1895, № 1—2). Такимъ образомъ открытіе особенностей ударенія и количества гласныхъ, описанное Куршатовъ еще въ 1849 г. («Laut und Tonlehre»), а Шлейхеромъ не заключенное въ новѣйшее время, подтверждено блестящимъ образомъ въ дополненіяхъ къ теоріи Куршата, сдѣланныхъ Барановскимъ, Дескинъ и Вругманомъ (въ нихъ «Lit. Volkslieder»,

1882), Яунсомъ и Гиртомъ. Формы Л. склоненія объяснилъ историко-лингвистически А. Дескинъ, въ трактатѣ «Die Declination im Slavisch-Lithauischen und Germanischen» (1876). Л. глаголу посвящены труды проф. Г. Ульянова: «Основы настоящаго времени» 1868 г. и «Значенія глагольныхъ основъ въ литовско-славянскомъ языкѣ» (1891 и 1896). Синтаксису Л. языка посвящены труды А. А. Потехи («Записки по русской грамматикѣ, объ употребленіи и происхожденіи творительнаго падежа»), А. В. Попова («Синтаксическія исследования», 1881) и Обелайтиса («Vopros», 1898, № 10). Особенно почитательныю славяру и вообще этимологическому изслѣдованію Л. языка Ф. Физъ посвятилъ особую часть своего этимолог. словаря литво-славянскому періоду («Die litauisch-slawische Sprach-einheit»). Уже въ 1840 г. Прейсъ указалъ, какъ на главный источникъ славянскихъ заимствованій въ Л. яз. на бѣлорусское нарѣчіе, а въ 1877 г. проф. Ал. Врюккеръ въ Берлинѣ посвятилъ этому вопросу нѣкую диссертацию («Die Slavischen Fremdwörter im Litauischen» 1886). Ср. также E. Welter, «Einfluss West-russlands auf Litauen vor d. XII Jahrhundert» («Mittellungen» II, стр. 306). Обзоръ германомъ и заимствованій изъ нѣмецкаго языка даетъ Вальтеръ Преллвитцъ: «Die deutsche Bestandtheile in den lett. Sprachen» (Геттингенъ, 1891). О кельтскихъ прусскаго и Л. м. ср. Пирсонъ, «Spuren des Celtischen» («Катихизисъ» Даушки, стр. XLIX), и Иосифъ Зубтый: «O alliteraci v pisnich lotyáskich a literáckých» (1894, стр. 18). Въ еще болѣе древнее время намъ переносить литуанизмы финскихъ языковъ: очевидно, что прафинны вступили съ праитовцами еще до начала христіанскаго лѣтосчисленія. Ср. Thomson, «Beröfinget» (1890) и «Филологич. Библиотекъ» (1894, № 176). Составъ корней и словообразовательныхъ элементовъ литовскаго языка представленъ въ фундаментальныхъ изслѣдованіяхъ А. Дескина «Ablaut d. Wurzelsilben» (1884) и «Bildung d. Nomina» (1891). Серьезное вниманіе на историческую сторону Л. грамматики впервые обратилъ проф. Адальбертъ Венценбергеръ, въ сочиненіи: «Beiträge z. Gesch. d. Lit. Sprache auf Grund litauischer Texte des XVI u. XVII Jhdts.» (Геттингенъ, 1877). Онъ же съ 1874 г. перенздаетъ, при участіи Ф. Вехтеля и Габбе, литовскія старопечатныя книги, съ объяснительными грамматическими комментаріями. Другія сочиненія того же автора по литовской разсмотрѣны въ «Живой Старинѣ» (I, 2 1890 г., стр. 177—79). Ср. «Archiv f. Slav. Philol.» (VIII, 524 сл.); введеніе къ Катихизису Н. Даушки, стр. VII—XXI; Karłowicz, «O języku litewskimъ» въ «Rospraw. wyd. fil.» Krak. akademii naukъ (1876). Лучшей до сихъ поръ должна считаться Л. грамматика Ф. Куршата, изд. въ 1876 г. въ Галле. Словари Л. языка съ нѣмецкимъ объяснительнымъ текстомъ изданы Ф. Нессальманомъ въ 1851 г., Куршатовъ — въ 1870—83 г.; недавно вышелъ 1-й выд. «Литовско-польско-русскаго словаря» А. И. Юнкевича. Самый полный сборникъ восточно-литовскихъ словъ представляетъ трехязычный словарь К. Ширвида. Съ практической цѣлью

изданы «Lietuviska Gramatika» М. Межиниса (Тильзитъ, 1886) и его же «Литовско-латышско-польско-русский словарь» (Тильзитъ, 1894). Для лицъ, знающихъ по-английски, полезнымъ пособиемъ для изученія Л. языка можетъ служить «Sprasbas grajo izumokimimo angelskos kalbos del Lietuvisku Ametukie» (Шилутъ, 1886). По-польски издалъ грамматику Л. яз. М. Aktelawicz («Glosownia», Познань, 1890). Изученіемъ Л. языка занимались Ст. Микучкисъ (1845—90) и Юл. П. Кузнецовъ, командированный Имп. Р. Географ. Общ. въ сѣверо-западный край въ 1869—76 гг. (ср. «Календарь Сѣверо-Запада. Брай» на 1890 г., стр. 88). Драгоценный матеріалъ для диалектологии Годлевскаго говора Сувалкской губ. данъ Врунманомъ въ пѣсняхъ и сказкахъ, напечатанныхъ вмѣстѣ съ Лескинымъ въ 1862 г., съ приложеніемъ грамматики и глоссарія. Оживленные споры вызвали въ свое время вопросъ о приимчивости русской азбуки къ Л. языку, при чемъ высказались слѣдующее: 1) буква *z* въ Л. яз. не имѣетъ никакого этимологическаго значенія, а въ окончаніяхъ словъ, напр. какъ панъ или сынъ, она соответствуетъ звуку, происходящему изъ полныхъ слоговъ *az* и *ez*; 2) русское *z*, и соответствують церковнославянскому йотированному *je, je* и оттого должно быть различаемо отъ неотированнаго *z, z*; 3) въ русскомъ языкѣ нѣтъ дифтонговъ *ai, ei, oi* или *ja, je, jo*, что приводитъ къ неточной транскрипціи *ai, ei, oi* или *ja, je, jo*; 4) литовское *š* или *še* не имѣетъ соответствія въ русской графикѣ и оттого сдѣшивается съ *e* (=je) или *z*; 5) въ Л. яз. нѣтъ звукового эквивалента для буквы *u*, *u* употребляется въ Л. словахъ для обозначенія неотированнаго *i*; 6) въ русскомъ яз. нѣтъ долготы гласныхъ и оттого нельзя передать долгое *i* или *u* черезъ *ie, ui*, имѣющее также и значеніе йотированнаго *i*; 7) русский языкъ не знаетъ носовыхъ, вслѣдствіе чего *Ń, ą* или замѣняются въ безыскусственной транскрипціи литво-русскихъ актовъ *en, em*, или же выпадаютъ; 8) дифтонгъ *io* въ безыскусственной транскрипціи замѣняется буквою *e* или даже *eo*, обозначающемъ *je*; 9) въ Л. яз. существуютъ три *z*, въ русскомъ—только два; поэтому въ простой орфографіи неточно передается среднее, негортанное и несмягченное *z*, черезъ *sz*. Такимъ образомъ русская азбука для приимчивости къ Л. звукамъ нуждается въ новыхъ знакахъ и замѣнѣ слоговой системы русской орфографіи звуковой фонологической. Опытъ болѣе точнаго приимчивости русскихъ буквъ къ Л. языку представляютъ пѣсни Людвиговской гмины, изд. Фортунатовымъ и Миллеромъ въ «Московск. Унив. Изв.» въ 1872 г., пѣсни Юшкевича, изд. 1867 г., и «Божественная литургія св. Іоанна Златоуста», изд. св. синодомъ въ 1887 г. По имѣнію Ульянова, русская азбука можетъ быть приимчива къ Л. яз. только съ извѣстными ограниченіями (нужно выбросить *z*, добавить знакъ *j, ʒ, š* для обозначенія лит. *š, ie* или *š*). Ср. «Разборъ словаря древн. жомойтской земли XVI стол.», И. Спрогиса, въ «Варшавскомъ Филолог. Вѣстникѣ» за 1889 г., и «Deutsche Literaturzeitung» 1889, № 5.

Для русскихъ школъ изданы въ 1891 г., по

распоряженію начальства учебныхъ округовъ варшавскаго и виленскаго, литовская грамматика (курсы младшаго и старшаго возрастовъ), составленная по сокращенной грамматикѣ Куршата—Шикола, учебники: «Русская грамота для литовцевъ», евангелія и катехизисы. Всѣ эти книги въ массѣ Л. народонаселенія не распространяются и встрѣчаются недружелюбно. Полнаго руководства для изученія Л. языка и вопроса не имѣется. О Л. языкѣ и старинѣ писалъ и говорилъ недавно А. Кочубинскій; см. «Труды IX арх. съѣзда» (I, 92 сл.), «Объ аркаистичности Л. языка». См. еще К. Skirmuntt, «Z. najstarszych czasow plemienia litewskiego» (I, 1892, стр. 15 сл.); «Balt. Monatsschrift» (т. 83, стр. 614 и сл.); «Zur lett. litauischen Urgeschichte», Беркгольда; Saussure, «Sur le nom. pluriel et le gen. sing. de la decl. consonantique en Lituanie» (1895). Теоріи близкаго родства литовцевъ съ еракіянами держатся И. Васановичъ въ «Etnologičkos žiniaklone» (Тильзитъ, 1893). Хрестоматію для изученія литовскаго яз. издалъ Л. Рейтлеръ въ 1875 г., подъ заглавіемъ: «Litauische Studien» (ср. VIII, 262). Обширную библиографію литовскаго языка составилъ Валтрумайтисъ: «Сборникъ библиографическихъ матеріаловъ для географіи, этнографіи и статистики Литвы» (СПб., 1891). 9. *Волтеры.*

Литовскія Епархіальныя Вѣдомости—издаются въ Вильнѣ съ 1863 г., сначала два раза въ мѣсяцъ, съ 1873 г.—ежедневно; въ неофициальномъ отдѣлѣ даютъ богатый матеріалъ для исторіи церкви Л. края. Въ этомъ отдѣлѣ принимаютъ участіе проф. М. Колловичъ, Елеонскій, Катавскій, Юркевичъ и Голубевъ. Редакторъ, съ 1870 г., свѣц. Іоаннъ Кондевичъ.

Литовское литературное общество (Litauisch-Litterarische Gesellschaft)—въ Тильзитѣ, основано въ 1879 г. Бенцленгеромъ, Несальманомъ, Гизевіусомъ, Миклошичемъ, Куршатомъ, Ив. Васановичемъ, Концевичемъ и др., при участіи какъ истинныхъ любителей Л. языка, этнографіи и исторіи, такъ и ученыхъ лингвистовъ и славистовъ; имѣетъ около 200 членовъ, подъ предѣлительствомъ профессора Прейса. Цѣль общества—объединеніе стремленій, направленныхъ къ изученію Литвы и сохраненію памятниковъ Л. языка, исторіи и этнографіи. Собранія общества происходятъ главнымъ образомъ въ Тильзитѣ, но могутъ также, въ зависимости отъ числа мѣстныхъ членовъ, происходить въ Кенигсбергѣ, Мемелѣ и Рагнитѣ. Органъ общества—«Mitteilungen», которыхъ вышло до осени 1895 г. всего 20 выпусковъ. При обществѣ небольшой музей Л. древностей. Въ «Сообщеніяхъ» напечатаны любопытныя изслѣдованія и матеріалы по диалектологіи и фольклору: Якоби—«О жемальскомъ нарѣчій», Юркшата—«О говорѣ Гальбратскомъ», Васановича—«Fragmenta mythologiae», пѣсни и загадки изъ Ошкabalи Волковышскаго у., сказки изъ Шавельскаго у., записанныя Ив. Шлюпасомъ, статьи Концевича по Л. этнографіи, литературѣ и библиографіи, статьи Калненаса о народныхъ преданіяхъ Сувалкской губ., нѣмецкій перев. описанія Л. свадебнаго ритуала Юшкевича,

названия Л. гварствъ И. Зембрицкаго, Л. народные напѣвы и разные тексты, записанные Бенценбергеромъ. Отдѣльно изданы, при поддержкѣ прусскаго правительства: «Dainu Balsai», сборникъ литовскихъ народныхъ напѣвовъ Хр. Вартша и «Gesmiu balsai»; сборникъ Л. духовныхъ напѣвовъ, составленный пасторомъ Гофгейнцемъ. Участіе литовцевъ русскіхъ губерній въ дѣлахъ общества невелико, вслѣдствіе малаго распространения среди нихъ знанія нѣмецкаго языка и трудности получать «Сообщенія».

Э. В.

Литовско-русскія войны—См. Русско-литовскія войны.

Литовско-русское государство.—Литовское племя было разселено на Балтійскомъ поморьѣ, между устьями Вислы и Зап. Двины; позже оно заняло половину бассейна Зап. Двины и почти весь бассейнъ Нѣмана, на З доходя до низовьевъ Вислы, на Ю—до средины Зап. Вуга. Сосѣдями Литвы были отчасти финны (ливы), но, главнымъ образомъ, славяне (кривичи, дреговичи, мазовшане, поморяне). Въ X—XI в. литовцы попадались на нѣсколько народовъ, извѣстныхъ подъ особыми названіями: латыгола (латыши)—по правой сторонѣ нижняго теченія Зап. Двины, жемгала (семигалы)—по лѣвому берегу ея отъ средины до моря, корсь (у западныхъ писателей куроны)—на полу-овѣ Рижскаго залива. По нижнему теченію Нѣмана и его притокамъ, Дубисѣ и Невяжѣ, жила жмудь, по среднему теченію Нѣмана и по Вилии—литва. Къ З отъ жмуды, по берегу моря жила десять когѣтъ пруссовъ, по южнымъ окраинамъ собственной Литвы—ятвяги, достигавшіе до Зап. Вуга и сѣверныхъ предѣловъ Волыни. Изъ всѣхъ этихъ народовъ больше другихъ развилась культура у пруссовъ, что объясняется ихъ особымъ географическимъ положеніемъ, рано заставившимъ ихъ вступить въ борьбу съ сосѣдями. У пруссовъ развились народные мнѣя, сложились эпическія сказанія о Войдеутѣ и Прутенѣ, образовался правильный культъ даже въ жреческомъ сословіи, бывшее единственною связью между литовскими племенами. Средневѣковые писатели изображаютъ литовцевъ въ домашнемъ быту добродушными, обходительными и гостеприимными, на войнѣ—суровыми, хищными. Въ IX и X вв. литовцы занимались преимущественно звѣроловствомъ, рыболовствомъ, изрѣдка земледѣліемъ; есть указаніе на бортовое пчеловодство и на скотоводство, особенно на разведеніе лошадей, которыхъ они употребляли въ пищу. Торговныя сношенія у нихъ были съ городами славяно-балтійскаго поморья и съ землей кривичей: они мѣняли шкуры, мѣха, воскъ на металлическія издѣлія и оружіе. Среди литовцевъ рано встречаются зачатки сословій: были роды, владѣвшіе многочисленной несвободной челядью. Изъ этихъ родовъ избирались мѣстные князья (кунгасы). Рабами (несвободная челядь) были, главнымъ образомъ, военнопленные. Жреческое сословіе не составляло особой касты; доступъ въ него былъ свободенъ. Оно пользовалось громаднымъ значеніемъ въ народѣ и было многочисленно. Жрецы у литовцевъ назывались *вайделотами* (см. т. V, стр. 379,

а также Жрецы, XII, 40); были и жрицы, вайделотки (см.). Боговъ своихъ литовцы приносили въ жертву животныхъ, а въ торжественныхъ случаяхъ—и людей. При погребеніи знатные сожигались вмѣстѣ съ любимыми предметами и рабами. Загробную жизнь литовцы представляли себѣ продолженіемъ настоящей. До XIII вѣка у литовцевъ не было объединяющей политической власти, какъ не было и объединяющихъ центровъ-городовъ. Во 2-й половинѣ XIII стол. въ источникахъ упоминаются литовскіе вожди, но власть ихъ простирается только на незначительную территорию, на сельскіе округа. Отсутствие политической организаціи сказалось особенно тяжело послѣ того какъ, съ конца XII и съ началъ XIII стол., на границахъ литовской земли стали поселяться нѣмцы, съ каждымъ годомъ подвигавшіеся все дальше. Сначала Л. племена стараются, каждое въ отдѣльности, отстоять свою самостоятельность; когда силы ихъ ослабѣваютъ, они примыкаютъ къ государствамъ ближайшихъ сосѣдей, напр. князю славянскаго поморья, Святополку и Мстиславу. Это, впрочемъ, только на время задержавъ наступленіе нѣмцевъ, къ концу XIII в. окончательно подчинившихъ себѣ пруссовъ, латышей и жемгалу. Тогда на политическое ипріище выступаютъ Литва и Жмудь и приобретаютъ новую силу вслѣдствіе отношеній, въ какія они стали къ русскимъ областямъ. Сосѣдней съ Литвой была Полоцкая область. Неурядицы въ этомъ княжествѣ заставили враждующія стороны—князя и вѣче—обращаться къ помощи сосѣдей, между прочимъ и литовцевъ, которые, появившись довольно часто въ полоцкихъ предѣлахъ, знакомы были съ положеніемъ княжества, его слабостью и пр. Съ конца XII в. литовцы начинаютъ уже предпринимать систематическіе походы на Русь. Въ первой половинѣ XIII в. Л. князья захватываютъ разныя области полоцкихъ, туровскихъ и смоленскихъ князей. Въ 1239 г. какой-то литвинъ княжилъ даже въ Смоленскѣ, откуда былъ изгнанъ Ярославомъ Всеволодовичемъ. Окончательно литовское княжество основывается на русской территоріи Миндовгомъ, сыномъ Рынгольда, княжившимъ въ Новгородѣ-литовскомъ въ Черной Руси. Въ 1252—53 г. Миндовгу уже принадлежали города Волковыскъ, Слонимъ, Здитовъ, Гродисъ; Пинскъ признавалъ его верховную власть, а его племянники утвердились въ Полоцкѣ, Витебскѣ и землѣ Смоленской. Ему пришлось, однако, бороться не только съ новыми подданными, но и съ другими Л. князьями, съ возставшими ятвягами и жмудью и съ ливонскимъ орденомъ. Съ ливонскимъ орденомъ Миндовгъ заключилъ договоръ и даже притворно принялъ христіанство (1250); но уже въ 1260 г., подъ руководствомъ Миндовга, отрекшагося отъ христіанства, вспыхнуло возстаніе въ Жмудѣ, Литвѣ и Корсѣ, и орденъ потерпѣлъ поражение, на р. Дурбѣ въ Курляндіи. Въ 1263 г. Миндовгъ былъ убитъ, вслѣдствіе заговора многочисленныхъ литовскихъ и русскихъ князей, не примирившихся съ его самовластіемъ. Государство не распалось: въ немъ начинается только борьба двухъ партій

русской, представителем которой был обручавший Говтивиль полоцкий, и литовской, с Стройнамом жмудским во главе. Говтивиль был убит и вокняжился Стройнат. Представителем русских интересов и вместе с тем христианства явился тогда старший из сыновей Миндовга, Войшалк (см. VI, 941—942); он одержал победу над Стройнамом, но скоро был убит, после чего опять на двадцать слишком лет возобладало Л. начало, проявившееся в преобладании язычества и в стремлении к обособленности удельных земель. Окончательное господство русскому началу в Л. государств доставила новая династия, вокняжившаяся в Литве между 1292 и 1291 г. По преданию, она происходила из жмудских владетельных князей Эйрагола, а основатель ед, Лютувер, служил у Тройдена, князя Новгородка литовского. В 1293 г. Лютувера сменил сын его Витеня (1293—1816; см. VI, 567—8), а затем второй сын, Гедиминь (1316—41; см. VIII, 292). Они соединили под своею властью силы литовцев, оставили движение нмем, крестоносцев и присоединили к Литве многие из русских областей. При Гедимини литовцы проявляют не малые успехи в военном деле, что В. В. Антонович объясняет влиянием русского элемента. Русским поручаются посольства литовских князей къ соседним государствам. Значение русской народности сказывается и в титуле «великаго князя литовскаго, жмудскаго и русскаго». Такое значение русской народности было приобретено не без борьбы съ Л. народным началом. Протестъ поднятъ въ 1286 г. Пелюза, сынъ Тройдена, лишенный Лютуверомъ наследственнаго стола; въ 1314 г. онъ попалъ въ руки Гедимина и былъ казненъ. Въ 1294 г. жмудь, въ союзъ съ крестоносцами, возстала противъ Витены. Враждебное отношеніе литовцевъ заставляло князей еще больше сближаться съ русскими (ср. Н. П. Дашкевичъ, «Замѣтки по исторіи литовско-русскаго государства», стр. 42—65; М. Ф. Владимірскій - Вудановъ, «Населеніе юго-западной Россіи отъ половины XIII до половины XVII в.», стр. 38—39; М. С. Грушевскій, «Очерки исторіи Киевской земли», стр. 470—497). Дѣя трети территория Литвы при Гедимини занимала русская народность. Съ Москвою у Гедимина существовалъ миръ; онъ сносілся также съ Польшей, германскими городскими общинами и папой, но попытка послѣдняго крестить Гедимина не имѣла успѣха. Есть извѣстія, что Гедиминъ находился въ сношеніяхъ съ Золотой Ордой и пользовался татарскими отрядами въ войнѣ противъ крестоносцевъ. Такъ какъ въ Литвѣ не существовало опредѣленнаго порядка престолонаслѣдія, то въ теченіе пяти лѣтъ по смерти Гедимина (1341—45) Л. государство подверглось опасности распаденія на самостоятельныя земли. Оно раздѣлилось на 8 частей, находившихся въ управленіи брата Гедимина, *Война*, и семи сыновей Гедимина: *Мониды*, *Наримунта*, *Кората*, *Олмерда*, *Кейстута*, *Любарта* и *Ямунты*. Нѣкоторые историки (Нарбутъ, Стадницкій) видятъ въ Явнуги великаго князя, но В. В. Антоновичъ не допускаетъ этого и ду-

маетъ, что сыновья Гедимина сначала управляли своими областями вполне самостоятельно. Этимъ хотѣли воспользоваться крестоносцы, заключившіе въ 1348 г. союзъ съ Польшей и дѣятельно готовившіеся къ походу на Литву. Въ это время на сцену выступаютъ братья Ольгердъ и Кейстутъ. Всѣ стремленія Ольгерда, христианина и женатаго сперва на княжѣ витебской, затѣмъ на княжѣ тверской, сосредоточены на завоеваніи русскихъ областей и на пріобрѣтеніи вліянія въ русскихъ земляхъ. Къ литовскому началу онъ относился недружелюбно и не разъ жестоко каралъ литовцевъ за проявленіе національных тенденцій. Государственная его система была заимствована изъ Руси. Право княженія онъ признавалъ только за представителями одного княжескаго рода; всѣ члены его имѣли право на княженіе, обязываясь только подчиняться, вслѣдствіе семейнаго принципа, старшему въ родѣ Кейстутъ (см. XIV, 897), на оборотъ, былъ тѣсно связанъ съ Литвою, женатъ на дочери жмудина и исповѣдовалъ вѣру отцовъ. Соглашеніе между Ольгердомъ и Кейстутомъ произошло въ началѣ 1345 г. Явнуги былъ изгнанъ, и всѣ братья должны были повиноваться Ольгерду, какъ великому князю. Попытки сопротивленія со стороны бѣжавшихъ было въ Москву Явнуги и Наримунта были безуспѣшны. Походъ крестоносцевъ на Литву (1345) окончился полной неудачей. Дальнѣйшая борьба между Литвою и орденомъ, руководимая Кейстутомъ, имѣетъ чисто-партизанскій характеръ. Ольгердъ, между тѣмъ, направляетъ свои силы на русскія земли, стараясь утвердить свое вліяніе въ Новгородѣ и Псковѣ. Это ему удается только отчасти, вслѣдствіе соперничества Москвы; зато смоленскій князь находится въ прямой зависимости отъ Ольгерда, не смотря на походы русскихъ въ 1368 и 1375 гг. Въ княженіе Симеона Іоанновича Ольгердъ находился въ мирныхъ отношеніяхъ къ Москвѣ; при Дмитріи Донскомъ разрывъ между ними произошелъ изъ-за Твери, гдѣ спорили кашинскій князь Василій Михайловичъ съ племянникомъ Всеволодомъ Александровичемъ Холмскимъ. Перваго поддерживала Москва, второго—Литва. Ольгердъ совершилъ нѣсколько походовъ въ московскія владѣнія (1368, 1370 и 1372 гг.), но они были неудачны; наконецъ, литовскій князь потерялъ всякое вліяніе на тверскія дѣла. На югѣ владѣнія Ольгерда расширились пріосоединеніемъ, около 1360 гг., брянскаго, сѣверскаго и черниговскаго княжествъ. Въ 1362 г. была присоединена къ Литвѣ Подольская земля, послѣ победы Ольгерда надъ тремя татарскими князьями, на берегахъ рѣки Синія Воды. Вслѣдъ за Подольей была присоединена и Киевская земля: Ольгердъ смѣстилъ княжившаго тамъ князя Феодора, подчиненнаго Золотой Ордѣ, и отдалъ Киевъ своему сыну Владиміру. За обладаніе Волинью Ольгерду пришлось выдержать упорную борьбу съ Польшей, окончившуюся миромъ въ 1377 г. Удѣлы Берестейскій, Владимірскій и Луцкій отошли къ Литвѣ, а земли Холмская и Велзская—къ Польшѣ. Въ 1377 г. Ольгердъ умеръ, оставивъ послѣ себя двѣнад-

цать сыновей. Хотя старшим в родѣ оставался Кейстутъ, но, согласно желанію Ольгерда, онъ призналъ старшинство своего племянника, Ягайла. Послѣдняго не хотѣли признавать братья его; старшій изъ нихъ, Андрей Полоцкій, отъѣхалъ въ Москву. Вскорѣ произошло разрывъ между Ягайломъ и Кейстутомъ. Послѣдній, узнавъ о сношеніяхъ племянника съ орденомъ, съ цѣлью утвержденія единовластія въ Литвѣ, возсталъ противъ него и въ 1381 г. свергнулъ съ престола. Въ слѣдующемъ году Ягайлу удалось захватить Кейстута и уморить его въ тюрьмѣ. Во время этой борьбы Ягайло уступилъ ордену Жмудскую землю (1382). Сынъ Кейстута, Витовтъ (см. VI, 575), убѣжалъ изъ тюрьмы къ нѣмцамъ и съ ними началъ наступленіе на Литву. Ягайло поспѣшилъ помириться съ Витовтомъ и въ 1384 г. далъ ему въ удѣлъ Гродно и Троки. Въ 1386 г. Ягайло женился на польской королеви Ядвигѣ и принялъ католичество. Поляки, изъ которыхъ, главнымъ образомъ, состояло латинское духовенство, получили въ это время сильное вліяніе на литовскія дѣла. Княземъ литовскимъ былъ посаженъ братъ Ягайла, Скиргайло, признавшій надъ собой верховную власть польскаго короля. Литовскимъ боярамъ, принявшимъ католичество, Ягайломъ была дана привилегія владѣть землей безъ ограниченія со стороны князей; имѣнія ихъ освобождались отъ повинностей, за исключеніемъ постройки городовъ всей землей. Для католиковъ вводились польскіе кастелянскіе суды (Даниловичъ, «Scarbiac diplomatów» I, № 539). Эти перядки вызвали неудовольствіе среди литовцевъ, во главѣ которыхъ сталъ Витовтъ, ища союзниковъ и въ крестоносцахъ, и въ великомъ князѣ московскомъ Василии Дмитриевичѣ, за котораго онъ отдалъ въ 1390 г. свою дочь Софію. Ягайло помирился съ Витовтомъ, который сдѣлался великимъ княземъ литовскимъ; Скиргайло былъ переведенъ въ Кіевъ, гдѣ вскорѣ умеръ, какъ говорили—отъ отравы. Витовтъ, въ 1395 г. подчинившій себя и Смоленскъ, скоро началъ стремиться къ полной самостоятельности и отказалъ Ягайлу въ дани. Въ 1399 г. онъ рѣшился помочь Тохтамышу, свергнутому съ престола, но на берегахъ Ворсклы потерпѣлъ поражение отъ татарскаго мурзы Эдигея, вслѣдствіе чего вынужденъ былъ заключить миръ съ новгородцами, потерявъ Смоленскъ (вскорѣ, впрочемъ, имъ вновь занятый) и сталъ искать сближенія съ Ягайломъ. Въ 1401 г. въ Вильнѣ былъ подписанъ актъ, въ силу котораго по смерти Витовта власть его переходить къ Ягайлу, а по смерти послѣдняго поляки обязываются не избирать короля безъ согласія Витовта. Отношенія Витовта къ ордену были враждебны; жмудская земля, отданная нѣмцамъ, постоянно обращалась къ Литвѣ съ просьбою объ освобожденіи. Съ помощью Ягайла Витовтъ явился ордену, въ знаменитой грюнвальдской (см. IX, 822) битвѣ, такое поражение, отъ котораго орденъ уже не могъ оправиться (1410). По торжескому миру (1411) Ягайло и Витовтъ получили Жмудь въ

пожизненное владѣніе, а въ 1422 г. рыцари совсѣмъ отказались отъ нея. Послѣ этого въ Городцѣ на сеймѣ еще разъ было подтверждено соединеніе Литвы съ Польшею: въ Литвѣ вводятся польскія должности, учреждаются сеймы, литовское дворянство сравнивается правами съ польскимъ, но привилегія эти распространяются только на католиковъ. Съ этихъ поръ вліяніе поляковъ и католическаго духовенства въ Литвѣ дѣлается особенно сильнымъ. Витовтъ стремился къ соединенію церквей, считая гуситство компромиссомъ, на который могутъ пойти какъ православные, такъ и католики; но всѣ его переговоры по этому поводу и поддержка гуситовъ не привели ни къ чему. Въ послѣдніе годы Витовтъ опять помышлялъ объ отдѣленіи Литвы отъ Польши и задумалъ съ этою цѣлью короноваться, но поляки перехватили послонъ, вознихъ ему корону отъ императора Сигизмунда. По смерти Витовта (1430) бояре Л и русскіе провозгласили Л княземъ Свидригайла, брата Ягайла, и послѣдній призналъ это избраніе. Свидригайло сразу сталъ вести себя вполне самостоятельно и этимъ вооружилъ противъ себя польскихъ пановъ. Сигизмундъ Кейстutowичъ, опираясь на нихъ, завладѣвъ престоломъ, но Свидригайло еще шесть лѣтъ держался въ русскихъ областяхъ. Недовольство противъ Сигизмунда, фанатически преданнаго католичеству, выразилось въ заговорѣ, отъ котораго онъ и погибъ въ 1440 г. Одни стояли за сына Сигизмунда, Михаила, другіе — за Свидригайла, третьи — за короля Владислава. Послѣдній, избранный въ то время венгерскимъ королемъ, послалъ намѣстникомъ въ Литву брата своего Казимира (см. XIII, 939), котораго литовцы избрали великимъ княземъ. Попытка поляковъ раздѣлить Литву между Владиславомъ и Казимиромъ вызвала сильное сопротивленіе среди литовцевъ. Пользуясь совѣтами умнаго Гапшгольда, Казимиръ изучилъ языкъ литовцевъ и снискъ съ ихъ обчачианъ. Въ его правленіе вліяніе русск. элемента опять усиливается (1444). Послѣ смерти Владислава поляки избрали королемъ Казимира и требовали соединенія Литвы съ Польшею, но литовцы дружно этому противились. На цѣломъ радѣ сеймовъ (люблинскій 1447, парчевскій 1451, сѣрадскій 1452, парчевскій и петровскій 1453) трактовался этотъ вопросъ, но соглашенія достигнуто не было. Отношенія Казимира къ Москвѣ были неприязненныя, но дѣло не шло дальше мелкихъ пограничныхъ нападений. При Казимирѣ учреждена была зап. русская православная митрополія въ Кіевѣ (1458). Казимиръ и его преемники подтвердили независимость митрополитаго суда, неприкосновенность церковныхъ имѣній; князья почти никогда не вѣщивались въ помѣстныхъ соборахъ. Все это сдѣлало зап.-русскихъ митрополитовъ гораздо болѣе независимыми отъ свѣтской власти, чѣмъ были московскіе. Согласно завѣщанію Казимира († 1492), Польша перешла къ его сыну Яну-Альберту, Литва—къ Александру. По смерти Яна-Альберта (1501) Александръ († 1506) сдѣлался и королемъ польскимъ. Онъ стремился къ распространенію польскаго начала въ литовско-русскомъ государствѣ. При

намъ, въ 1501 г. была подтверждена политическая унія Литвы съ Польшей, на началахъ установленныхъ еще Ягайломъ. Переходъ въ Москву многихъ служивыхъ Л. князей, съ своими землями, лишилъ Литву большей части чернигово-сѣверскихъ удѣловъ; это повело, въ 1499 г., къ войнѣ, окончившейся шестилѣтнимъ перемиріемъ, по которому за Москвой остались завоеванныя области и до 20 смоленскихъ и чернигово-сѣверскихъ удѣловъ. Смоленскъ остался за Литвою. Послѣ Александра великаго княземъ Л. былъ избранъ младшій Казиміровичъ, Сигизмундъ (1506—1548), немного позже избранный и королемъ польскимъ. Постоянной его дѣлью было еще большее сближеніе Литвы съ Польшей. Ему приходилось выдерживать борьбу съ притязаніями шляхты, сеймы которой постоянно усиливались. Разладу между королемъ съ одной стороны, духовенствомъ и дворянствомъ—съ другой много способствовала и вторая жена Сигизмунда, Бона (см. IV, 856). Раздача имѣній, съ освобожденіемъ владѣльцевъ отъ повинностей, тяжело ложилась на государственную казну. Земли сначала раздавались за временное пользованіе, но затѣмъ мало-помалу обращались въ наследственные. На сеймѣ 1535 г., по предложенію Сигизмунда, состоялось постановленіе о повѣркѣ шляхетскихъ правъ на землю, на основаніи коронной метрики. Сигизмундъ рѣшился провести также «экзекуцію правъ», т. е. общую повѣрку шляхетскихъ правъ и статуты, а затѣмъ восстановить нѣкоторые налоги, отгнѣнные прежними королями, напр. воловщину съ продаваемого шляхтой скота. Это возбудило сильное неудовольствіе; когда во Львовѣ собралось въ 1537 г. *посполитое рушение* противъ Молдавіи, шляхта не хотѣла примкнуть къ нему, и походъ не состоялся. Этотъ эпизодъ носить ироническое названіе «курной войны». Реформація проникла въ Литву изъ Пруссіи, но распространялась сначала довольно слабо. При Сигизмундѣ-Августѣ завершился, люблинской уніей 1569 г., процессъ политическаго соединенія Литвы съ Польшей, подготовленный предыдущей исторіей. Унія встрѣтила сильное противодѣйствіе среди литовцевъ; сеймъ длился девять мѣсяцевъ; литовскіе депутаты оставляли его и только сильнымъ давленіемъ удалось заставить ихъ согласиться на условія уніи, поставленной въ ущербъ Литвѣ. Она должна была уступить Польшѣ Подлякію, Волынь и княжество Киевское. Ливонія была объявлена принадлежностью обоихъ государствъ; король избирается на общемъ сеймѣ; въ сенатѣ засѣдаютъ члены отъ обоихъ народовъ; на сеймѣ происходятъ совѣщанія слобца. Многие важные вопросы дальнѣйшей жизни соединившихся государствъ хотя и обсуждались на люблинскомъ сеймѣ, но остались нерѣшенными. Съ литовскаго сейма 1569 г. жизнь Л.-русскаго государства опредѣляется уже всецѣло исторіей Польши.

Внутренній строй Л.-русскаго государства
XIV—XVI вв. Во главѣ Л. государства стоялъ, съ XIV в., великій князь (*господарь*), происходящій изъ династіи Гедимина, но наследующій престолъ не по опредѣленному по-

рядку. Раньше князь назначался предшественникомъ (Ягайло), или польскимъ королемъ (Свидригайло), или самъ добывался престола (Витовтъ); позже (со времянь Казимира) онъ избирался Л.-русскими вельможами. Вельможество приобрѣло сильное вліяніе въ Литовской Руси и было почти независимо отъ общихъ органовъ управленія. Контингентъ его образовался, съ одной стороны, изъ прежнихъ удѣльных князей, съ другой—путемъ раздачи великими князьями повѣтовъ и волостей въ «державѣ», въ управленіе, съ очень широкими, часто переходившими по наследству правами. Вельможи были и самыми крупными собственниками въ Литвѣ. Они составляли *раду литовскую* или *паногъ-раду*, совѣта которой князья спрашивали во всѣхъ государственныхъ дѣлахъ. Съ Ягайла въ Литвѣ прививается заимствованный изъ Польши обычай *сеймовъ*, на которыхъ тѣже вельможи имѣютъ господствующее значеніе, не смотря на старанія нѣкоторыхъ вел. князей поднять значеніе мелкой шляхты. Въ рукахъ крупныхъ землевладѣльцевъ находились и всѣ важнѣйшія должности: *гетмана*—предводителя войскъ и военнаго судьи, *кампилера*—хранителя королевской печати и завѣдывавшаго государственной перепиской, *маршалка*—представителя служилаго сословія, *подскарбія*—вѣдающаго доходы государства, *воеводъ*—управлявшихъ дѣлами областями съ властью военной, административной и судебной, *каместральных*—помощниковъ воеводъ, *старостъ*—подчиненныхъ воеводамъ правителей дѣльных областей (Жмудъ) или отдѣльных повѣтовъ. Строй Л.-русскаго государства и права сословій опредѣлялись особыми *привилеями*, переносившими польскія государственныя понятія на литовскую почву. Привилеи давались какъ цѣлому государству, такъ и отдѣльнымъ областямъ, сословіямъ или группамъ лицъ (шляхтѣ, горожанамъ, евреямъ и пр.). Первый изъ такихъ привилеевъ былъ данъ Ягайлой *на сеймѣ* 1387 г., когда принявшимъ католичество литовскимъ панамъ дарованы были новыя права. Затѣмъ слѣдуютъ привилеи: *городельскій* 1413 г., являющійся дальнѣйшимъ развитіемъ принциповъ привилея Ягайла; *привилей* 1457 г., послужившій основой для развитія шляхетскихъ вольностей; *привилей* 1492 г., подтвердившій всѣ права и преимущества литовскія. Въ 1507 г. на сеймѣ были изданы постановленія относительно военной службы и подати на содержаніе войска (серебщины). Въ 1519, 1528, 1529 гг. издавались уставы о военной службѣ (земской оборонѣ), дополненія къ нимъ и т. п. Изъ привилеевъ отдѣльнымъ землямъ древнѣйшій данъ Ягайломъ, около 1427 г., землѣ Лудской (указатель земскихъ и областныхъ привилеевъ см. у К. Н. Вестужева-Рюмина, «Русская исторія», т. II, и у М. Н. Ясинскаго, «Уставныя земскія грамоты Л.-русскаго государства»). Не всегда, конечно, все исполнялось обѣщанное въ этихъ привилеяхъ, но они значительно приближали литовскій строй государства къ польскому. Въ отношеніи управленія Л.-русское государство носило федеративный характеръ. Собственно литовская земля, составившая ядро государства

занимала преобладающее положение; въ составъ ея входили, кромѣ областей населенныхъ чисто литовскимъ племенемъ, и тѣ русскія земли, которыя были слишкомъ слабы, чтобы сохранить отдѣльное и самостоятельное положеніе (земля Берестейская, турово-пинскія княжества). Собственно Литва дѣлилась на два воеводства, виленское и троцкое. Остальныя земли, примкнувшія къ литовскому княжеству по соглашениямъ и договорамъ (Полоцкая, Витебская, Смоленская, Жмудская, Кіевская, Волынская, Чернигово-Сѣверская, Подолье) сохранили свою самостоятельность и самобытность. Органами общаго управленія въ литовско-русскихъ областяхъ были первоначально *намѣстники* и *мируны*, которые чинили судъ и расправу. Намѣстники, сидѣвшіе въ центрахъ удѣльныхъ княжествъ или особымъ самостоятельными владѣніи, впоследствии, по польскому образцу, стали называться старостами. Главные намѣстники бывшихъ княжествъ виленскаго, троцкаго, кіевскаго, полоцкаго, витебскаго и смоленскаго были переименованы потомъ, по польскому образцу, въ *воеводъ*, при чемъ въ Литву стала проникать идея, что воевода—глава и представитель мѣстнаго шляхетства. *Воеводы* и *старосты* получили, по наследству отъ удѣльныхъ князей, высшую судебную-административную власть въ своихъ владѣніяхъ. Въ пригородкахъ и волостяхъ этихъ владѣній судъ и управу творили: во-первыхъ, *намѣстники воеводъ* и *старосты*, по ихъ уполномочію; во-вторыхъ, *намѣстники* и *мируны*, назначаемые великимъ княземъ, по представленію воеводъ и старостъ, изъ мѣстныхъ князей, пановъ и бояръ. Они назывались или «до воли» государя, или до «жмота» своего, или же «колесо», т. е. по очереди, по годамъ. Въ XVI в. великокняжескіе намѣстники и тивуны были переименованы въ *державцевъ* (кромѣ Жмуди). Для обозначенія административныхъ округовъ употреблялось сначала русское слово «волость», затѣмъ польское «поветъ» и изрѣдка «держава». Низшая шляхта, по примѣру великопольскаго, также стремится къ возможно большей независимости отъ мѣстнаго управленія. Въ кіевскомъ привилеѣ 1507 г. шляхтѣ дается общае не только не наказывать безъ суда, въ полоцкомъ, 1511 г.—не конфисковать имѣній, не сажать въ тюрьму по подозрѣнію. Тѣмъ же привилегіями за шляхтой утверждаются всѣ отчины, обращаются въ отчину и многія помѣстья; имѣнія шляхтичей переходятъ къ королю только въ случаѣ выморочности. Шляхта становится въ господствующее положеніе относительно своихъ «подданныхъ», населенія своихъ отчинъ: головщина со слуги идетъ въ пользу пана; онъ судитъ своихъ слугъ; его имѣнія освобождаются отъ многихъ сборовъ въ великокняжескую казну (подымное и проч.). Имѣнія шляхты были населены *невольными челядью* (хлопами), положеніе которой равнялось рабскому. Статутъ 1529 г. перечисляетъ слѣдующіе источники холопства: 1) рожденіе въ этомъ состояніи; 2) пѣнъ; 3) выдача потерпѣвшему преступника, приговореннаго къ смертной казни; 4) бракъ съ лицомъ несвободнаго состоянія. Несвободное сословіе со-

ставляло тогда, повидимому, лишь незначительную часть сельскаго населенія. Остальная часть его, крестьянство, была свободна въ юридическомъ смыслѣ, но стѣснена фактически. Въ юридическихъ памятникахъ крестьяне называются иногда *кметами*, но больше *людми*, *мужиками*, *поспольствомъ*. Они владѣли слободами землей и собирались на сходки для рѣшенія различныхъ дѣлъ. Такое народное собраніе носило названіе *кома* или *куна*, также *тромада*, *великая тромада*; самое же собраніе его еще въ XVI в. называлось *отчимъ*. Повинности крестьянъ отбывались какъ натурой, такъ и деньгами, измѣняясь по мѣстностямъ и соразмѣряясь съ количествомъ сѣта, земли и рабочихъ рукъ. Полное крестьянское хозяйство носило названіе *службы* или *дворнища*; къ нему причислялось иногда до 60 дес. пахатной и 20 дес. сѣнокосной земли на которой помѣщались два или болѣе *дымъ* (крестьянскихъ хозяйствъ). Иногда повинности отбывались крестьянами общиной или волостью. Съ XV в. въ Литву проникаетъ изъ Польши нѣмецкое мызное хозяйство—*вололочная система*. Лучшая земля выдѣлялась для устройства фермы—*вользарка*; оставшая дѣлилась на *волоки*, ок. 19 дес. въ мѣдой; каждая волока дѣлилась на три поля, по 11 морговъ (моргъ=1400 кв. саж.) въ каждомъ. На волокѣ сажилось одно крестьянское хозяйство, а затѣмъ и по нѣскольку. Вводъ дробной надѣловъ, волочная система окончательно разрушила общинное землевладѣніе. Симундъ II Августъ издалъ особую инструкцію «Уставъ на волоки господаря его милости» во всемъ великомъ княжествѣ Литовскомъ (Пам. Кіев. Ком., II, отд. 2.). Въ уставѣ этомъ различаются волоки *служебныя*, дававшія лицамъ, обязаннымъ военною службою, и *мѣлыя*, за которыя крестьяне отбывали барщину и платили чиншъ. «Уставомъ о волокахъ» были регулированы платежи и повинности крестьянъ, и хотя онъ относился собственно къ господарскимъ имѣніямъ, но не могъ не оказать вліянія на частновладѣльческія.

Крѣпостное право въ шляхетскихъ имѣніяхъ получаетъ опредѣленныя формы уже въ XV в. Земскимъ привилеємъ 1457 года Казимиръ IV запрещаетъ перезывать крестьянъ съ частныхъ земель на казенныя. Тогда же начинается постепенно развиваться и *отчимый судъ* помещика, къ концу XV и къ началу XVI в. сдѣлавшійся принадлежностью землевладѣнія. Въ большинствѣ повѣтовъ, которыми управляютъ намѣстники-державцы, велось *господарское хозяйство*, т. е. земли и различныя угодья эксплуатировались на великаго князя. Порядокъ этотъ былъ особенно развитъ въ собственной Литвѣ, гдѣ проживалъ великій князь. Въ другихъ областяхъ господарское хозяйство было распространено слабѣе, вслѣдствіе трудности надзора и контроля надъ нимъ. Этими хозяйствомъ и завѣдывали намѣстники-державцы. Рабочую силу въ господарскихъ имѣніяхъ образовали *невольная челядь* (паробки и жемки) и *мѣльные люди*, называвшіеся въ Полоцкѣ *прионными*. Признакомъ тяглой службы, по мѣнью М. К. Любавскаго, служилъ барщинный трудъ, а не уплата особой подати сверхъ

службы (дякла), как думалъ проф. С. А. Бершадскій. Въ разгаръ работъ на помощь призывались и нетяглые разряды крестьянъ, а также мѣщане. Отдѣльными отраслями хозяйства велись особыми разрядами крестьянъ: *бортичниками, бобровниками, писарцами, сокольниковыми* и проч. Ремесленный трудъ лежалъ на «ремесныхъ людяхъ» (ковали, клепаши, санники), положеніе которыхъ было выше тяглыхъ людей. Отъ послѣднихъ отличаются еще *данники*, платившіе дань грошовую, куничью, бобровую, а также *господарскіе слуги* разныхъ наименованій, набравшіеся изъ зажиточнаго крестьянства и владѣвшіе иногда челядью и крестьянами, *путные слуги*, разбѣжавшіе по разнымъ порученіямъ, *пащирные, щитные, достпные* и *конные*. Предметами обложенія барщиной, податью или военной службой въ литовско-русскомъ государствѣ служили пахатныя земли, сѣнокосы, различныя угодья, «ухожанъ», «входы», «вступы», въ общественныхъ, господарскихъ или частновладѣльческихъ лѣсахъ, рѣкахъ и озерахъ. Въ однихъ мѣстахъ эти земельныя единицы называются «землями», въ другихъ—«дворянами», «сельцами», «селищами», «жеревьями»; онѣ не были одинаковы и часто находились въ общемъ владѣніи семей и родовъ, которые и несли съобща службу великому государю или пану. Роды, въ такомъ случаѣ, принимали «потужниковъ», которые, пользуясь известной частью земли, несли вмѣстѣ съ ними и опредѣленные повинности; но потужники становились владѣльцами-собственниками только тогда, когда ихъ присаживало къ крестьянамъ правительство или когда они приобретали въ собственность долю («слѣдъ») у кого-нибудь изъ «отчичей». Если они приобретали право общаго пользованія въ известной долѣ, то становились *сыбрами*. Село владѣло иногда съобща нѣкоторыми землями и угодьями (общественныя пашни, сѣнокаты и пр.). Общественными землями владѣли и цѣлыя волости; съ нихъ несли онѣ съобща и повинности. Стремленіе правительства перенести повинность съ волости на отдѣльную личность повело, по мнѣнію М. К. Любавскаго, къ прикрѣпленію крестьянина, хотя прикрѣпленіе это на первыхъ порахъ не было безусловнымъ; оно требовалось по-стольку, по-скольку гарантировало исправность отправленія лежавшей на землѣ службы. Объединившіе крестьяне могли покидать свои участки земли и переходить «кормиться» или же «присаживаться» къ другимъ; правительство рѣдко возвращало ихъ на старыя мѣста. Землевладѣльскія права крестьянъ имѣли силу только по отношенію къ другимъ крестьянамъ или лицамъ другихъ сословій, господаръ же могъ отобрать крестьянскія земли когда хотѣлъ. М. К. Любавскій не соглашается съ мнѣніемъ Ф. И. Леонтовича, что задолженность крестьянства способствовала прикрѣпленію его, въ силу давности, а также съ мнѣніемъ М. Ф. Владимірскаго-Буданова о сильномъ вліяніи нѣмецкаго права на повсемѣстное прикрѣпленіе крестьянства въ Литвѣ. Для управленія княжескимъ хозяйствомъ по волостямъ, для суда и управы и для сбора княжескихъ доходовъ назначались болѣею частью *писарни*, замѣненные потомъ *намѣстни-*

ками-державцами. Учетъ имъ производили посылаемые два раза въ годъ *писарни*, общій же учетъ писарямъ и намѣстникамъ-державцамъ производили воеводы троцкій и виленскій, вмѣстѣ съ подскарбіемъ земскимъ и маршалкомъ дворнымъ. При намѣстникахъ-державцахъ тивуны заняли мѣсто ихъ помощниковъ и назначались обыкновенно изъ дворной челяди или же изъ крестьянъ лучшихъ служебъ. Ближайшее завѣдываніе крестьянскими работами и повинностями лежало на собственно крестьянскихъ властяхъ. Послѣднія не избирались крестьянами, а только рекомендовались господарю или его урядникамъ, хотя и служили представителями крестьянъ. Крестьянскія власти въ разныхъ мѣстахъ носили разные названія. Въ землѣ Жмудской и собственной Литвѣ они называются «приставами, волостными и поселскими», а то просто «десятниками»; въ Черной Руси они известны подъ именемъ «сотниковъ»—вѣдавшихъ крестьянъ всего повѣта; «сорочниковъ»—вѣдавшихъ крестьянъ отдѣльныхъ волостей, «десятниковъ»—вѣдавшихъ подраздѣленія волостей, «десятки». Въ Подляшью крестьянскими властями, по нѣмецкому образцу, были *войты*. *Сотники* и *десятники* существовали также въ земляхъ Кіевской и Чернигово-Сѣверской; въ первой были и *атаманн*. Крестьянскія власти за отправленіе своей должности получали различныя доходы, а лицамъ, ихъ назначавшимъ, платили особое «чаюбитье». Самыя распространенныя изъ крестьянскихъ повинностей были *дякло*, взимавшееся натурой—рожью, овсомъ, сѣномъ, курами, яичами и пр., *мезлева*—платившаяся скотомъ, *дань медоная, куничья, бобровья*, поборы солью, рыбою, углемъ и пр. Всѣ эти подати взимались обыкновенно съ каждого участка, съ котораго шла служба господарю. Были, затѣмъ, подати деньгами или натурой съ оброчныхъ статей (за право ловить рыбу и пр.) и на военныя нужды (*подымщина, воловщина, поголовщина, посощина*). *Серебщина*, взимавшаяся съ сохъ воловыхъ и конскихъ, сначала была постоянной и шла въ нѣкоторыхъ областяхъ на дань татарамъ; съ общеземскаго привилея 1467 г. она сдѣлалась временной и количество ея каждый разъ опредѣлялось особымъ «установомъ». Крестьяне частновладѣльческихъ имѣній обязаны были еще давать «стаціи» и подводы господарю, его посламъ и гонцамъ. На обязанности намѣстниковъ-державцевъ лежалъ первоначально и сборъ податей съ мѣщанъ; но когда, съ введеніемъ въ нѣкоторыхъ частяхъ государства магдебургскаго права, появились особыя мѣщанскія учрежденія, за намѣстниками-державцами остался лишь сборъ податей съ мѣщанъ, не пользовавшихся нѣмецкимъ правомъ. Намѣстники-державцы завѣдывали и постройкой укрѣпленій (помощниками ихъ въ этомъ отношеніи были *юродничіе*), и организаціей «польной» и «замковой» сторожи, которую несли какъ мѣщане, такъ и крестьяне частновладѣльческіе и господарскіе. На войну, вмѣстѣ съ крестьянами, выходили, подъ предводительствомъ намѣстника-державца, и мѣщане. Высшій разрядъ военнослужившихъ людей повѣта образовали *боляре* и *земляне*. Боарство

Д. государства было довольно сложное явление. В состав его входило боярство удельных русских областей, затем особая группа военнослуживых людей, образовавшаяся в среде боярства и соответствовавшая московским «дворянам боярским» и, наконец, те из простонародья, которых великий и удельные князья переводили с крестьянской на боярскую, т. е. военную службу. В. В. Антонович («Монография», I, 249—50) ставит землян выше бояр, считая последних классом переходным к иждивению и крестьянству; но М. К. Любавский видит в этих названиях только географическое различие и доказывает, что во времени статута 1529 г. земляне от бояр первых двух разрядов не отличались, а в статуте 1529 г. название «боярин» совершенно вытеснено названием «землянин» («Обл. дѣление Д. госуд.», 534—544). Название бояр остается с тех пор, по видимому, только за третьим разрядом боярства. Все землевладельцы, обязанные службой, несут ее лично с известным числом слуг, образно называемых ижнѣи. С землей, находившихся в общем владении родов, семей или сябровъ, военная служба отбывалась сообща. Она была обязательна со всякаго рода ижнѣи: отчичи, дядичи, пращичи, купленных, пожалованных на разных условиях великим князем. Отчичью называлось ижнѣе, перешедшее по наследству от отца к сыну, если наследство шло от дѣда или пращѣда, то называлось *дѣдиною, пращичью*. Сначала великие князья считали боярския отчичи своими и нередко отбирали, жалуя их князьям и панам; боярам оставалось, таким образом, покинуть свои земли или же служить новым панам. Обязанность бояр нести с земли военную службу ограничивала их право собственности на землю: они не могли отчуждать ее без разрѣшенія господара или его урядников; право наследования жены было ограничено, установленъ особый порядок наследования сыновей и дочерей; при покупке ижнѣи давалось преимущество родственникамъ предъ чужеродцами и т. п. Существовали еще ижнѣи, даныя «до воли господарской»; иногда они назывались въ актахъ «помѣстными». Въ Д.-русскомъ государствѣ раздача помѣстій практиковалась въ широкихъ размѣрахъ какъ «до воли господарской», такъ и «на поживенъ» или «у хлѣбокормленъ», до очищенія отчичи занятой неприятелемъ, «до живота» владѣльца и т. п. Ижнѣи, пожалованныя во временное пользование, часто подтверждались «въ вотчину». От несенія военной службы владѣльцы ижнѣи освобождались только особыми привилегіями, не исключая женщинъ и лицъ принявшихъ ижнѣи въ «заставу», а потомъ поступавшихъ въ духовное званіе. Ижнѣи, принадлежавшія вѣстари духовнымъ учрежденіямъ, были освобождены отъ службы; но съ тѣхъ, которыя были записаны на церковь мирянами, должна была, по статуту 1529 г., отбываться военская служба. Мелкими землевладѣльцами изъ князей и пановъ, боярами и землянами предводительствовали особые *жоружіе*. Военная служба отбывалась землевладѣльцами на свой счетъ и только въ рѣдкихъ слу-

чаяхъ вел. князь давалъ имъ «своиномъ Намѣстникамъ-державцамъ принадлежавша же судебная власть надъ крестьянами, панами, не пользовавшимися магдебургскими правами, и затѣмъ надъ всѣми вообще земледѣльцами повѣта. Изъятія изъ этой подсуды допускались только по особымъ привилегіямъ для удельныхъ лицъ, которыя въ такомъ случаѣ судились самими великими князьями. распространеніемъ крѣпостного права ни кто и право вотчиннаго суда у помѣщичей сначала правомъ этихъ пользовались то помѣщичи-католики, но съ 1457 г. оно распространено на всѣхъ, при чемъ въ вотчиннаго суда были изъяты нѣкоторыя ижнѣиныя уголовныя преступленія — поди изнасилованіе и т. п. При разборѣ дѣлъ и ду лицами. подидомственными разныи судамъ, назначался судъ «смѣсный». Намѣстники-державцы разбирали какъ уголовныя, такъ и гражданскія дѣла, и ихъ рѣшенія были окончательными; въ нѣкоторыхъ только случаяхъ, въ силу ижнѣиныхъ привилегій, они не приводились въ исполненіе безъ указа господара. Къ XVI в. сталъ вырабатываться апелляціонный порядокъ, выразившійся въ поди жалобѣ господарю на лицъ, оправданныхъ ижнѣиными. Статутъ 1566 г., установившій апелляцію, только утверждалъ существовавшій уже обычай. Судебная дѣятельность намѣстниковъ-державцевъ уменьшалась нередко въ земельныхъ дѣлахъ практикой *третейскаго суда*, а также *судовъ копейки*. Последние, по ижнѣи М. К. Любавскаго, были дѣлѣйшимъ развитіемъ и видоизмѣненіемъ дѣятельности «вервей» Русской Правды и возникли на почвѣ круговой отвѣтственности ижнѣиныхъ обществъ за своихъ членовъ и вытекавшей отсюда власти надъ ними. Границы копейныхъ околицъ и совпадали съ предѣлами волостей, а ижнѣи самостоятельное происхождение, естественное или искусственное. *Копейки суды* дѣйствовали тогда, когда потерпѣвшій созывалъ околицы жителей искать межъ себя преступника; кромѣ того она рѣшала нѣкоторыя гражданскія правонарушенія между сосѣдами (потравы), и ихъ рѣшенія, какъ особый видъ подобнаго разбирательства, были обязательны. Намѣстники-державцы часто поручали чинить судъ и управу своимъ *маиестникамъ* и *маршалкамъ*, а статутъ 1529 г. узаконилъ, чтобы въ этомъ разбирательствѣ еще участвовали двое землян, по выбору державцевъ («присяжные землян»). Кромѣ этихъ чиновниковъ были еще *дѣичи*, посылавшіеся для приведенія кого-нибудь въ судъ или для ижнѣиныхъ взысканій и получавшіе за это «дѣкованье», которымъ дѣлились съ намѣстниками-державцами; *сѣичи*, получавшіе «вижовъ» за оффиціальное удостовѣреніе различныхъ правонарушеній; *уелчичи*, получавшіе «увазчовъ» за вводъ во владѣніе *лесори* и *дѣлки*, завѣдывавшіе писемоводствомъ при намѣстникахъ-державцахъ. Намѣстники-державцы при отправленіи своихъ должностей получали разные доходы, а самыя ижнѣиности разсматривались какъ «кориванья». При назначеніи на должности они, какъ и другіе урядники, платили господарю «челобитье», такъ что въ XV в. назначеніе на должность

получило характер настоящей продажи. Намѣстничества раздавались «на годъ», «до воли государевой», но чаще всего «до живота», а нередко переходили, съ согласія господара, и по наследству. Нѣкоторые повѣты не раздавались въ управленіе намѣстникамъ-державцамъ и тивунамъ, а подчинялись прямо *воеводамъ и старостамъ*, сидѣвшимъ въ главныхъ городахъ и владѣвшимъ воюстами на тѣхъ же основаніяхъ, какъ и намѣстники-державцы. Они получали свои воеводства и староства пожизненно или до замѣны ихъ другимъ урядомъ. Воеводамъ и старостамъ принадлежалъ общій надзоръ за урядниками, не исключая, въ нѣкоторыхъ случаяхъ, и намѣстниковъ-державцевъ. Они и выводили въ поле изъ повѣтовъ ополченіе намѣстниковъ-державцевъ, князей и пановъ и т. д.; послѣдніе были только органами ихъ. Ратныхъ людей проверялъ общій начальникъ войска, *сѣманъ*, а сборъ серебрины съ нихъ — *модскарбій*. Воеводы и старосты были главными и высшими судьями въ областяхъ; предъ ними часто, помимо низшихъ инстанцій, вчинялись судебныя дѣла. Юрисдикція ихъ простиралась на всѣхъ жителей области; иногда они судили даже намѣстниковъ-державцевъ и тивуновъ, за исключеніемъ тѣхъ изъ нихъ, которые были назначены *господаремъ* и панами-радой безъ представленія воеводъ и старостъ; были и другія изысканія, по личнымъ привилегіямъ. На судъ воеводъ и старостъ присутствовали и подавали «граду» мѣстный владыка, а также *господарскіе урядники*, проживавшіе въ главномъ городѣ; къ нимъ присоединялись иногда князья, паны, старшіе бояре или намѣстники, но они были большею частью пассивными свидѣтелями суда—тѣми «свѣтцами», «людьми добрыми», на которыхъ можно было сослаться въ случаѣ вторичнаго возбужденія дѣла. Въ земляхъ Болыеской, Полоцкой, а также, повидимому, Витебской, Киевской и Подольской судъ производится и на *областныхъ сеймахъ*, при чемъ рѣшались по преимуществу такія дѣла, въ которыхъ возникалъ вопросъ о мѣстныхъ обычаяхъ и узаконеніяхъ. *Областные сеймы* были органами самоуправления, дѣйствовавшими, главнымъ образомъ, въ XIII—XV вв. Они собирались по временамъ для рѣшенія областныхъ дѣлъ, изданія разныхъ обязательныхъ для мѣстности постановленій и выбора нѣкоторыхъ должностныхъ лицъ. Особое положеніе въ административномъ отношеніи занимали города, пользовавшіеся *магдебургскимъ правомъ*, которое стало переходить въ Литву, въ XIV и XV вв. (Вильна получила магдебургію въ 1387 г.), изъ Польши и имѣло право поднимать упадающее состояніе городовъ, разоряемыхъ постоянными войнами и злоупотребленіями *господарскихъ чиновниковъ*. Сущность магдебургскаго права заключалась въ освобожденіи горожанъ отъ нѣкоторыхъ казенныхъ податей и повинностей и отъ подсудности королевскимъ чиновникамъ, за исключеніемъ *важнѣйшихъ уголовныхъ преступленій*. Въмѣстѣ съ магдебургскимъ правомъ переходилъ въ Литву и письменный феодальный сводъ законовъ, «Саксонское зеркало». Чуждое учрежденіе прививалось въ Литвѣ

очень туго, должно было выдерживать борьбу съ *господарскими намѣстниками* и старостами и значительно видоизмѣнялось подъ вліяніемъ мѣстныхъ условій. Вслѣдствіе этого въ Литвѣ не выработалось общаго типа городского самоуправления. Разнообразіе его увеличивалось еще существованіемъ *владѣльческихъ городовъ*. Владѣльцы, съ согласія вел. князя, дають и имъ магдебургское право, оставляя за собой лично или чрезъ урядниковъ право наблюдать за судомъ, доходами и управленіемъ и тѣмъ сводя самоуправленіе городовъ къ минимуму. «Саксонское зеркало» и подлинное магдебургское уложеніе были извѣстны въ литовскихъ городахъ не въ подлинникѣ, а въ извлеченіи, сдѣланномъ польскими юристами. По магдебургскому праву, въ городѣ существуютъ двѣ коллегии—*рады и лавники*. Первые, подъ председательствомъ бурмистровъ, вѣдаютъ полицію, надзоръ за городскими имуществами и торговлей, а также судъ по гражданскимъ дѣламъ; лавники, въ числѣ 12, образуютъ родъ присяжныхъ, которые, подъ председательствомъ войта, рѣшаютъ уголовныя дѣла. Въ Литвѣ этотъ порядокъ постоянно нарушался: число радцевъ и лавниковъ видоизмѣняется, въ обихѣхъ коллегіяхъ председательствуетъ войтъ; иногда онѣ сливаются въ одно учрежденіе—магистратъ. Образуется, затѣмъ, третье учрежденіе, «составъ сорока (въ нѣкоторыхъ городахъ—тридцати) мужей», состоящій изъ выборныхъ отъ цеховъ, для контроля надъ городскимъ хозяйствомъ. Путаница увеличивалась частыми спорами этихъ учрежденій и чиновниковъ о предѣлахъ власти. Въ 1468 г. Казиміромъ, послѣ совѣта съ литовскими князьями, панами-радой и всѣмъ *мостольствомъ*, былъ изданъ «Судебникъ», который представляетъ собой главнымъ образомъ сводъ наказаній за тѣбу въ разныхъ ея видахъ. Преобладаетъ еще частноправовой взглядъ на преступленіе, какъ на ущербъ, причиненный отдѣльной личности, но видны уже и признаки возникающаго государственнаго взгляда (воръ ни подъ какимъ видомъ не можетъ быть освобожденъ отъ наказанія, къ которому приговоренъ). Наказанія, устанавливаемыя въ «Судебникѣ», суровы; висѣлица употребляется довольно часто. Первый систематическій сводъ писанныхъ законовъ, составленный въ 1529 г., носитъ названіе перваго или стараго Литовскаго статута (дальнѣйшую внѣшнюю исторію этого законодательнаго памятника см. выше Литовскій статутъ, внутреннюю исторію—см. Русско-лит. право).

Положеніе *церковъ* въ Литвѣ значительно измѣнялось по мѣрѣ проникновенія въ Литву польскихъ порядковъ. До брака Ягайла съ Ядвигою преобладающимъ исповѣданіемъ въ Литвѣ было православіе. Ягайло сталъ стремиться къ господству католичества; его дѣло отчасти продолжалъ Витовтъ, которымъ сдѣлана была попытка отдѣлить литовскую православную епархію отъ московской: послѣ отъказа константинопольскаго патріарха поставить особаго митрополита для Литвы, соборъ зап.-русскихъ епископовъ, по настоянію Витовта, поставилъ въ санъ кievскаго митрополита Григорія Цамблака. Послѣдній правилъ митрополіей до 1419 г., когда Витовтъ прими-

рился съ московскимъ митрополитомъ Фотіемъ. Но православіе все же оставалось сильнымъ въ Литвѣ, и даже ревностный католикъ Сигизмундъ Кейстутовичъ долженъ былъ сравнять, въ своемъ привилей 1493 г., православныхъ съ католиками. Когда затѣмъ митрополитъ Исидоръ, подписавшій флорентинскую унію, былъ отвергнутъ въ Москвѣ и признанъ въ Литвѣ, и унія считалась, такимъ образомъ, совершившеюся, Владиславъ Ягайловичъ уравнивалъ, въ 1443 г., права духовенства православнаго съ правами католическаго. Унія, однако, была непрочной: Исидоръ не жилъ въ Литвѣ, а великій князь Казиміръ признавалъ верховнымъ пастыремъ москов. митрополита Іону, пока не была учреждена особая зап.-русская митрополія въ Кіевѣ (см. выше). Только первый митрополитъ «кіевскій, литовскій и всей нижней Россіи», Григорій, признавалъ флорентинскую унію; преемникъ его Мисангъ (1474—77) и послѣдующіе митрополиты дѣйствовали уже въ духѣ православія. Для борьбы съ православіемъ былъ основанъ въ Вильнѣ Казиміромъ орденъ бернардиновъ; около 1480 г. было запрещено православнымъ строить храмы въ Витебскѣ и Вильнѣ. При Александрѣ, не смотря на завѣрненія великаго князя, что православіе въ Литвѣ свободно, насилие надъ православными продолжалось. Главнымъ виновникомъ ихъ былъ епископъ виленскій Войтехъ Таборъ, нашедшій себѣ помощника въ смоленскомъ епископѣ, возведенномъ потомъ въ санъ кіевского митрополита, Іосифѣ Солтанѣ (1499—1517). При Сигизмундѣ I церковная политика была неустойчива. Въ Галиціи, напр., православное духовенство было подчинено католическому львовскому епископу; православный Константинъ Острожскій не могъ быть назначенъ сенаторомъ. Съ другой стороны, въ 1511 г. былъ выданъ привилей православному духовенству; въ 1581 г. виленскому католическому епископу было запрещено судить православныхъ и т. п. Митрополитъ кіевскій то избирался соборами, то указывался вел. княземъ. Ему подчинялись 8 епископовъ, а всѣ вѣдѣтѣ находились въ подчиненіи константинопольскому патриарху. Православные архіереи сохранили всѣ свои права; за ними было подтверждено право духовнаго суда по «Номоканону» и такъ назыв. «Свитку Ярослава» (см. К. А. Неволіна, «Сочиненія», VI, 310—312). Западно-русское духовенство собиралось на соборы и издавало постановленія для мѣстной церкви. Свѣтскія лица и даже городскія общины принимали участіе въ церковныхъ дѣлахъ: это была особенность западно-русской церкви. Уѣздное городское духовенство и монастыри подчинялись *соборному протопопу*, который творилъ судъ по церковнымъ дѣламъ въ первой инстанціи какъ для духовныхъ, такъ и для мірянъ. Одни монастыри (не привилегированные) подчинялись епископу, другіе — своимъ патронамъ, обыкновенно строителямъ и ихъ потомкамъ, являясь болѣею частью свѣтскимъ (монастыри привилегированные). Власть патროновъ надъ монастырями была велика: отъ епископа монастырь не зависѣлъ; патронъ могъ когда угодно закрыть его; патрону подавались всѣ

отчеты по монастырю; всѣ доходы шли въ пользу патрона. Въ случаѣ перехода имѣній патрона въ другія руки, къ новому владѣльцу переходилъ и монастырь. Подобное положеніе занимали и церкви привилегированныя и не привилегированныя. Въ церквахъ не привилегированныхъ было особенно замѣтно участіе лицъ свѣтскихъ какъ въ назначеніи священника, такъ и въ экономическихъ дѣлахъ. Это особенно выразилось въ братствахъ, сгравировавшихъ такую крупную роль въ эпоху борьбы католичества съ православіемъ, послѣ брестской уніи. Юридическое положеніе западно-русскаго духовенства опредѣлялось особыми привилеями великихъ князей, напр. привилеями 1499 г., вел. кн. Александра. Въ 1509 г. Сигизмундъ I предписалъ выдавать суду духовенства лицъ, нарушающихъ предписанія нравственности и религіи (не вѣнчающихся, не крестящихъ дѣтей, не исповѣдующихся и пр.). Отдѣльныя льготы предоставлялись частными грамотами монастырямъ Кіево-Печерскому, Межгорскому и пр. Борьба двухъ началъ, польскаго и русскаго, мало выразилась въ литературныхъ памятникахъ и въ умственномъ движеніи. Официальнымъ языкомъ былъ русскій; статутомъ 1566 г. употребленіе его предписывается судамъ. Господство русскаго языка не привело къ процвѣтанію литературы. Изъ проповѣдниковъ извѣстенъ одинъ Григорій Цамблакъ (см. IX, 716) проповѣди котораго отличаются не глубокомысліемъ, а ораторскимъ талантомъ и одушевленіемъ. Л.-русскія гѣтописи кратки, отрывочны и касаются только вѣстной стороны событій (краткая гѣтопись издава Даниловичемъ въ «Lat. Litwa», подробная — Нарбутомъ; есть еще гѣтописи Абрамы и др.). Въ XVI в. была издана первая типографія въ Краковѣ, печатавшая церковно-славянскія книги. Съ 1517 г. печатаніемъ книгъ занимается докторъ медицины Францискъ Скорина, изъ Полоцка. Въ 1517 г. онъ напечаталъ въ Прагѣ чешскій псалтырь, затѣмъ 22 священныя книги на старославянскомъ языкѣ, провѣривъ предварительно переводы по греческому и еврейскому текстамъ и по Вульгатѣ. Перенесъ свою дѣятельность въ Вильну, Скорина напечаталъ въ 1526 г. Апостолъ и Слѣдованный псалтырь. О распространеніи грамотности въ Литвѣ за это время нѣтъ свѣдѣній, хотя обиліе дошедшихъ письменныхъ актовъ показываетъ, что грамотныхъ было немало. Объ особыхъ школахъ для православныхъ не слышно; учились они, вѣроятно, домашнимъ способомъ. Для католиковъ съ XVI в. учреждались школы, и даже обязательно, при церквахъ. Ядвига учредила коллегію изъ 12 литовцевъ при пражской академіи; затѣмъ была возстановлена академія краковская, гдѣ окончилъ курсъ немало литовскихъ ренителей католичества.

Литература. В. В. Антоновичъ, «Учрежденія исторіи великаго княжества Литовскаго» (К., 1878); его же, «Монографія по исторіи западной и юго-западной Руси» (К., 1882); М. К. Любавскій, «Областное дѣленіе и мѣстное управленіе Л.-русскаго государства ко времени изданія перваго литовскаго статута» (М., 1893); его же, разборъ книги Ф. И. Леонтовича въ

«Ж. М. Н. Пр.»; Ф. И. Леонтовичъ, «Очерки изъ исторіи литовско-русскаго права» (въ «Ж. М. Н. Пр.» 1893 и 1894 гг. и отдѣльно); Н. П. Дашкевичъ, «Замѣтки по исторіи Л.-русскаго государства» (К., 1885; по поводу труда В. Б. Антоновича); Н. И. Костомаровъ, статья о Литвѣ въ «Рус. Словѣ» (1860, № 5) и «Монографіи» (т. III); И. Д. Вильевъ, «Разсказы изъ русской исторіи» (т. IV); Нарбуттъ, «Dziaje narodu Litewskiego»; Даниловичъ, «Scarbiec diplomatów»; Ярошевичъ, «Obraz Litwy»; М. П. Смирновъ, «Ягелло-Яковъ-Владиславъ и первое соединеніе Литвы съ Польшою» (ч. I, Од., 1868); Кав. Стадницікій, «Sympowie Giedymina»; его-же, «Gracia Władysława Jagiełły» (Львовъ, 1867); его-же, «Olgierd i Kiejstut» (Льв., 1870); его-же, «Dodatki i porpawki dalsze do dzieła Gracia Władysława Jagiełły» (Льв., 1873); Шайноха, «Jadwiga i Jagiełło» (есть русскій переводъ); М. Ф. Владимірскій-Будановъ, «Помѣстья литовскаго государства»; В. В. Антоновичъ, «О происхожденіи шляхетскихъ родовъ въ зап. Россіи» и «Объ околичной шляхтѣ» («Арх. юго-зап. Россіи», т. IV; К., 1867); М. С. Грушевскій, «Варская околичная шляхта» (въ «Кіев. Стар.»); Тумасовъ, «Дворянство западной Россіи въ XVI в.» («Чт. Общ. Истор. и Древн., 1868, кн. IV); М. Н. Ясинскій, «Уставныя грамоты Л.-русскаго государства» (К., 1889); Н. Д. Иванішевъ, «О древнихъ сельскихъ общинахъ въ юго-западной Руси» («Соб. соч.», К., 1876); Ф. И. Леонтовичъ, «Крестьяне юго-западной Россіи по литовскому праву XV и XVI ст.» (К., 1863); Д. Л. Мордовцевъ, «Крестьяне юго-западной Руси» («Арх. Калачева», кн. III, отд. 3-е); В. В. Антоновичъ, предисловіе къ I т. части III «Арх. юго-зап. Россіи»; И. П. Новицкій, предисловіе къ 6 ч. 1-го тома «Арх. юго-зап. Россіи» (о крестьянахъ); М. Ф. Владимірскій-Будановъ, «Формы крестьянскаго землевладѣнія въ Л.-русскомъ государствѣ» (въ «Кіев. Сбор.» 1892 и въ «Чтеніяхъ въ Истор. Общ. Нестора Лѣтописца», кн. VII); его-же, «Нѣмецкое право въ Польшѣ и Литвѣ» («Ж. М. Н. Пр.» 1863 и отдѣльно); В. В. Антоновичъ, предисловіе къ «Актамъ о городахъ» («Арх. юго-зап. Россіи», т. I, ч. V); В. Г. Васильевскій, «Очеркъ исторіи города Вильны»; С. А. Вершадскій, «Литовскіе евреи» (СПб., 1883); его-же, «Документы и регесты по исторіи лит. евреевъ» (СПб. 1882); Чацкій, «O litewskich i polskich prawach» (Варш., 1800); Даниловичъ, «Historischer Blick auf die litauische Gesetzgebung» («Dogr. Jahrb.», 1824); Ф. И. Леонтовичъ, «Русская Правда и Литовскій Статутъ» («Кіев. Унив. Изв.», 1865); митр. Макарій, «Ист. Русской Церкви» (т. IV—IX); прееосв. Филаретъ, «Обзоръ духовной литературы»; «Очеркъ исторіи книгопечатнаго дѣла въ Россіи» (въ «Рус. Вѣстн.», 1872, V); П. В. Владиміровъ, «Докторъ Францискъ Скорина»; Д. Пятъаавъ, «Протестанство въ Польшѣ и Литвѣ въ его лучшую пору» («Чтенія въ Общ. Любит. Духовн. Просв.», 1881, дек.); Любвицъ, «Исторія реформаціи въ Польшѣ» (Варшава, 1888); М. О. Кояловичъ, «Лекціи по исторіи западной Россіи»; его-же, «Дневникъ Люблинскаго сейма» (СПб.,

1869); И. И. Малышевскій, «Люблинскій съѣздъ 1569 г.»

Ник. Василенко.

Литовцы (лит. Lietuvinai, Lietuviai, латыш. Laiszi, нѣмецк. Litaauer) живутъ въ сѣв.-зап. Россіи, Царствѣ Польскомъ и восточной Пруссіи, составляя немногочисленный народъ, мало изслѣдованный русскими учеными и болѣе извѣстный по наблюденіямъ нѣмецко-пруссскихъ изслѣдователей. Показанія относительно численности литовцевъ, основанныя на одномъ языкѣ, далеко не полны, такъ какъ есть не мало Л. обрусѣвшихъ, ополчившихся и отмѣченныхъ, между тѣмъ какъ ихъ антропологическій типъ не на столько измѣнился, какъ ихъ языкъ. Въ современной лингвистикѣ Л. разсматриваются на ряду съ латышами (см.), старопруссцами, въ XVII в. совершенно затертыми нѣмецкими элементомъ, и древними ятвягами-дейновцами (см. Дейнова) или судавитами. Л., составляющие вѣтъ балтійской группы, представляютъ въ разныхъ частяхъ территоріи, нынѣ ими обитаемой, отнюдь не одинаковыя черты и въ этнологически-антропологическомъ смыслѣ до извѣстной степени различаются, по языку, быту и типу, какъ прусы-Л., Л. потомки ятвяговъ и жмудины (въ Тельшевскомъ и Россленскомъ у.). Славянами Л. были приперты къ Балтійскому морю; какъ обитатели береговъ его они извѣстны съ давнихъ поръ, напр. въ исторіи *антарной* торговли. Вейценбергеру удалось сдѣлать вѣроятнымъ, что древнѣйшіе доступные нашему изученію жители восточной Пруссіи были литовскаго происхожденія. Древность населенія этого края восходитъ по меньшей мѣрѣ за 5000 лѣтъ, т. е. современна теперешнему направленію нижняго теченія Нѣмана (см.). Доисторическая археологія сѣв.-зап. края мало выяснена фактически, какъ относительно принадлежности Л. такъ наз. каменныхъ могилъ (въ нынѣшней Гродненской губ.), такъ и относительно бронзоваго и каменнаго періодовъ въ нынѣшнихъ губ. Ковенской и Виленской. По археологіи Ковенской губ. много работаль Т. Довгирдь, язд. въ 1890 г. «Wiadomości o wyrobach z kamienia glazzonego», въ 1886—1889 г. — «Pamiętki z czasów przedhist. na Żmujdzi». Могилы съ остатками трупосоженія разслѣдованы Вольтеромъ и Шукевичемъ въ Трокскомъ у. Обзоръ стоянокъ человѣка каменнаго вѣка дали Глогеръ и Шукевичъ по Лидскому и Трокскому уу., а первый—и относительно береговъ Нѣмана. Въ виду отсутствія строго подобранныхъ фактовъ по палеонтологіи Литвы, главнымъ источникомъ для древняго періода (до Рождества Христова) все еще остается литовскій языкъ. Летписецъ Л. Виленштейнъ пришелъ, на основаніи историко-географическихъ размѣсаній, къ несомнѣнному результату, что первые обитатели Балтійскаго прибрежья были не курофинскаго, а литовскаго происхожденія. Вслѣдствіе этого этнографія должна ограничиваться перечисленіемъ областей, въ которыхъ понинѣ употребляется въ домашнемъ быту жмудско-литовская рѣчь. Статистическія исчисленія народонаселенія съ точки зрѣнія этнографической стали производиться недавно: число обитателей сѣв.-зап. края, говорящихъ по-литовски, уста-

новлено не поголовной переписью, а единственно по соображениям статистиков-этнографов, основательность которых, однако, отчасти доказана отдельными фактическими вычислениями. Общая цифра Л. в 6-ти губерниях зап. края в 1885 г. определена в 2468825 ч. (см. «Стат. плем. состава народонас. сѣв.-зап. края», «Календарь сѣв.-зап. края» на 1890 г.). Л. живут на С в соседствѣ с латышами, приблизительно по границѣ Курляндской губ., на В—в соседствѣ с белоруссами, по лини Друя-Двинскъ черезъ Видзы, Поставы, Янишки Виленской губ., черезъ Рѣшанскую волость мимо Вильны в Евье, Германишки, Пржеломъ на Гродно, до Пржерослы на прусской границѣ, отсюда в Пруссію черезъ Гольдланъ, Даркементъ, Лабіау къ Куршгафу, составляющему западную границу, и до Полангена в Курляндіи. Въ этого круга встрѣчаются Л. еще в Слонимскомъ у., близъ Дзенціоны, въ Ошмянскомъ у. на Березѣ, в Вахштахъ, Люгомовичахъ и Юратишкахъ (ср. «Mitteilungen d. Lit.-liter. Gesellschaft» XX, 1895). Число Л., переселившихся в послѣдніи 15 лѣтъ в Сѣв. Америку, доходить до 300000. Л., разбросанные по разнымъ мѣстностямъ Сѣв.-Ам. Соед. Шт., пользуются достаткомъ; у нихъ процвѣтаетъ общественность и литература. Антропологическій типъ Л. изучали Исидоръ Бренсонъ («Zur Anthropologie der Litauer», Дерпт, 1883), Юлианъ Талько-Гринцевичъ, Владисл. Олехновичъ («Charakterystyka antropolog. Litwinów z okolic m. Olsicy», «Zh. wiad. do antg. Krajo wej», Краковъ, 1895) и К. А. Янчукъ («Къ антропологическому типу Л. в 1890 г. на основаніи антропометрич. измѣреній Л. близъ Друскеникъ»). По Бренсону, Л. средняго роста, сильнаго тѣлосложенія; рѣдко замѣтна склонность къ полнотѣ. Цвѣтъ кожи блѣднѣй, растительности на тѣлѣ мало развита, волоса гладкіе, весьма рѣдко вьющіяся. Цвѣтъ волосъ русый или свѣтло-каштановый, рѣдко темный, въ видѣ исключенія черныи. Рыжи Бренсонъ не встрѣчалъ. Бороды рѣдко страчиваются, но болѣею частью носятъ усы. Глаза средней величины, болѣею частью голубые, нерѣдко и каріе. Голова средней величины. Лицо овальное, скулы не выдаются. Цвѣтъ лица хорошій, кожь средней высоты, носъ прямой, ротъ средней величины, зубы прямые. Л.-рекрутовъ измѣрять Снегиревъ, при чемъ оказался сравнительно небольшой объемъ груди у двадцатилѣтнихъ. Олехновичъ, на основаніи 250 наблюдений, причисляетъ Л. къ короткоголовому типу средней Европы и къ кельто-славянскому или, скорѣе, кельто-литославянской расѣ. Талько-Гринцевичъ, сдѣлавшій в 1890—91 гг. болѣе 1700 антропометр. наблюдений, утверждаетъ, что Л. средняго роста съближаются съ финно-эстами, при чемъ болѣе число высокорослыхъ отдѣляетъ ихъ отъ белоруссовъ. Мезокефализмъ Л. напоминаетъ типъ череповъ финскихъ и могильныхъ жителей Вилорусіи. Подляхи (бывшіе атяги), между Вобромъ, Наревомъ, Нурцемъ и Бугомъ, тѣна болѣе длинногубаго, что сближаетъ ихъ съ латышами; носъ у нихъ горбатыи, въ отличіе отъ прямоносыхъ Л. Янчукъ, изслѣдовавшій Л. в Гродненскомъ у., замѣ-

тилъ, что въ нѣкоторыхъ отношеніяхъ (цвѣтъ волосъ и глазъ, форма головы) Л. близко подходят къ белоруссу, но типъ ихъ болѣе устойчивъ и лучше сохранился, чѣмъ белорусскій. По наблюдениямъ Янчука, Л. недовѣрчивы, при первомъ знакомствѣ необщительны, но только изъ осторожности, которую они въ сильной степени отличаютъ. Черта эта выработалась въ литовцахъ исторически: ужь очень часто приходилось имъ переходить изъ одного подчиненія въ другое, такъ что они перестали даже понимать, кому повиноваться, кого слушать и ко всѣмъ стали относиться подозрительно. Какъ только литовцевъ увидятъ, что ему зва не желаютъ, на его права не посягаютъ, онъ ставится самымъ радушнымъ человѣкомъ, въ особенности если заговорить съ нимъ на его родномъ языкѣ (см. «Изв. Имп. Общ. Люб. Ест. Антроп. и Этн.», 68; «Дневникъ антропол. отд.», М., 1890, стр. 201—211). Выводы Янчука относительно темперамента Л. подтверждаются и наблюдениями другихъ наблюдателей «Флегма» Л. (см. Э. Реклю, «Земля и Люди», V, 182) вошла въ послѣднюю; никакои другой народъ не покоряется превратностямъ жизни съ такимъ невозмутимымъ спокойствіемъ. Многие изъ нихъ, достигнувъ 40 или 50 л. возраста, связаютъ съ себя всѣ заботы по дому и хозяйству, уступая свое имущество либо сыну, либо зятю. Еще во 2-й половинѣ XVI ст. Л., осужденные на смерть, вѣшали себя собственными руками (Blaise de Vigner, «Description du royaume de Pologne», II, 1573). Кантъ, въ предисловіи къ словарю Хр. Г. Мильке, такъ характеризуетъ литовскій народъ: Л.—люди вѣрные, прямодушные, сильныи сознаниемъ своего личнаго достоинства. Въ старое время Л. жили деревнями, какъ живутъ еще нынѣ в виленской Литвѣ; на Жмудѣ и въ сѣв. части Сувалкской губ. они живутъ односельцами. По изслѣдованіямъ Бенценбергера («Ueber das litauische Haus», Кенигсб., 1866) въ первобытному жилищу дому присоединились у Л. чистая половина и хозяйственная пристройка. Посреди дома очагъ; нѣкій деревянный простѣнокъ отдѣляетъ центр дома отъ его служебныхъ, боковыхъ частей. Дворъ—дѣдинецъ—представляетъ главную арену для разныхъ торжествъ и сценъ домашняго ритуала, свадебнаго, родиннаго, похороннаго и поминальнаго. Жилые дома, албары и хлѣва строятся изъ бревенъ сосновыхъ, еловыхъ, осиновыхъ и березовыхъ, а пристройки, свинарники и навѣсы—изъ жердей и кольявъ, переплетенныхъ хворостомъ, иногда прокладываемыхъ глиною съ соломой и коровьимъ пометомъ. Въ старыхъ избахъ полъ земляной, матой жирной глины. Потолокъ прежде состоялъ изъ жердей и покрывался слоемъ мха, костры и глины. Въ курныхъ хатахъ полуторная дверь, т. е. дверь обыкновенная, плотно закрывающая избу, и полудверь, во время толки печи служившая дымоволокомъ. Особое обрядовое значеніе имѣетъ высокій свиронъ (ср. высокій терекъ—русск. нар. пѣсня), служащій для приема гостей, сохраненія приданаго невесты, заласкаго постельнаго бѣла, подушекъ и перилъ и вообще одежды взрослыхъ сыновей и до-

черей-невѣсть Л.-хозяевъ. При Л. домахъ имѣются садикъ-цвѣтникъ съ рутою, розами, мятою, піоніями и др. обрядовыми излюбленными цвѣтами, и фруктовый садъ съ яблоками, грушами и преимущественно вишнями. Вишни разведено особенно много близъ Прусской границы; она даетъ хорошій доходъ, ранніе сорта развозятся на далекіи С фруктовымищиками. Близъ къ Гродненской губ. и въ ковневской Литвѣ много хмѣльниковъ и конопляниковъ. Въ лѣсныхъ мѣстностяхъ изготовляются изъ дерева и древесной коры флейты, дудки или свирѣли, родъ гуслей, назыв. канклесъ или кунклесъ, на манеръ финской кантеле (ср. Фаминцынъ, «Гусли», 1890), пастушескіе и охотничьи рожки. Канклесъ дѣлается изъ липоваго дерева; въ моск. этногр. музей есть канклесъ изъ вербы, 1797 г. (ср. «Описание коллекцій Дашковскаго музея», 2, 1889, стр. 26). Одежда Л. различна по мѣстностямъ и подвергалась разнымъ вліяніямъ: на прусской границѣ и у жмудиновъ—нѣмецкому, на восточной Литвѣ и въ Виленской губ.—славянскому. Сермага стараго покроя застѣгнута на груди до верха, а внизу доходитъ до половины голени. Нынешнія сермаги походятъ на скюртки общеевропейскаго покроя, изъ домашнихъ тканей. На ногахъ портянки, сапоги-челобты или деревянные башмаки. Во время жатвы обувь замѣняется такъ назыв. *мачинми*—родъ полотняныхъ башмаковъ, съ подошвами изъ толстаго сукна или смоленой дерюги—или же лаптами (виши, плетеные изъ липоваго дуба). Женщины сверхъ рубашки надеваютъ нѣчто въ родѣ жилета, внизу изрѣзаннаго прямоугольными квадратами и пригнотвеннаго изъ полотняной пестряди, или шнуровку, стягивающуюся на груди. Замужнія женщины носятъ на головѣ платокъ, дѣвушки—родъ кокошника, изъ серебрянаго широкаго галуна. Между кокошникомъ и прическою втыкается рута, символъ дѣвичьяго состоянія. Серегъ ни замужнія женщины, ни дѣвушки не носятъ. Въ Вилькомирскомъ у. женщины покрываютъ голову большими платками, свернутыми на подобіе чалмы. Въ старину дѣвцы украшали голову вѣнками цвѣтовъ, въ родѣ латышскихъ коронокъ. Ткацкимъ искусствомъ отличаются жмудинки и литвинки Трокскаго у. Близъ городовъ и нѣм. границы домашнія издѣлія замѣняются фабричнымъ сукномъ. Кухня литовская отличается разнообразіемъ; особенно употребительна свинина въ разныхъ видахъ. Ковневская губ. даетъ наибольшее число свиней какъ по отношенію къ общей массѣ домашняго скота (свыше 25%), такъ и по отношенію къ сельскому населенію (36,4 свиней на 100 чел. сельскаго населенія). Изъ напитковъ въ старое время славилась медъ и черное пиво (*алусъ*); поныѣ готовятъ квасъ изъ грушъ или изъ солоду.

Юридическій бытъ Л. характеризуется стремленіями къ маюрату или минюрату. На Жмуди и Суважской губ. сынъ не женится, пока отецъ не переведетъ на его имя хозяйство, оставляя себѣ только изытіе или *минимине*, (XIII, 606) или *анчиже* (съ нѣм. *Antzreise*), въ Владиславовскомъ у. состоящій изъ известнаго процента съ дохода или продуктовъ. Ос-

новою семейныхъ отношеній, по словамъ Гуковскаго, являются повсемѣстно въ литов. быту неродственныя чувства, а матеріальный интересъ и договорное соглашеніе. Съ большою предусмотрительностью заключается рядная сдѣлка на счетъ *приданата*, которое вездѣ на Литвѣ возвращается по принадлежности въ случаѣ смерти получившей его, если она не оставила дѣтей. Младшіе братья, получившіе при раздѣлѣ имущества известную часть капитала, стараются идти въ *ушкеры*, т. е. въ надомники къ вдовѣ или дѣвицѣ. По изсѣдованіямъ Ю. П. Кузнецова (см. его статью: «Экономическій и семейно-бытовой переходъ въ крестьянствѣ Царства Польскаго», въ «Изв. СІб. Слав. Влаготвор. Общ.», 1888, № 1, стр. 13), на Литвѣ въ старину примѣнялся родовой порядокъ наследованія такимъ образомъ, чтобы *домъ переходилъ отъ брата къ брату по старшинству матери и татъ до самаго младшаго и затѣмъ, въ слѣдующемъ поколѣніи, опять къ старшему сыну старшаго сына и т. д.* Дочери при выходѣ замужъ получали приданое, въ размѣрѣ, установленномъ обычаемъ, изъ домашняго скота, хлѣбовъ, одежды и холстовъ. Сынъ-ушкерь или заводящій новое хозяйство получалъ выдѣлъ изъ рабочаго и прочаго скота, земледѣльч. орудій, хлѣбовъ и проч., а также посильныя помочи. Сынъ, не наследовавшій дома, оставаясь при отцѣ, получалъ присѣвки или собины (куски земли въ свое личное пользованіе). Въ наше время почти въ каждомъ лит. семействѣ одинъ или нѣскольکو сыновей получаетъ образованіе и, окончивъ гимназію, отправляется въ университетъ (моск. и слб.), на юрид., матем. или медицинскій факультетъ, или же, по окончаніи 4-рехъ классовъ, въ дух. семинаріи въ Вильну, Ковно, Сейны или СІб., для пригнотвенія въ ксендзы, что особенно нравится старикамъ родителямъ. За послѣднія 15 лѣтъ Л. стали цѣлыми партіями эмигрировать въ Америку (ср. Симоненко, «Заработки крестьянъ и эмиграція въ Америку въ губ. изъ Царства Польскаго», «Труды Варшав. Стат. Ком.» V, 1891), увозя не мало денегъ, полученныхъ младшими братьями отъ старшаго. Характеристичныя особенности Л. племени рельефно выдѣляются въ семейнобытовой жизни, въ обычаяхъ обрядовыхъ пѣсняхъ (см. Дайна, X, 36), сопровождающихъ рожденіе, вступленіе въ бракъ и похороны. Обстоятельное описание свадебнаго ритуала издано Ив. Юшвевичемъ въ 1880 г., на лит. яз., и переведено на нѣм. и польскій. Тѣмъ же собирателемъ собрано свадебныхъ дайнъ 1100 (изд. *акд. наукъ* въ 1883 г.) и другихъ дайнъ 1570. Менѣе известны литовскія сказки. Въ польскомъ пересказѣ издано Довойно-Сильвестровичемъ около 300 легендъ и сказаній («*Podania i bajki litewskie*»). На томъ же поприщѣ трудились Гизевіусъ (VIII, 663), Карловичъ (XIV, 517) и Феконштедтъ (см. выше, Литовская миеологія). Главныя черты семейнаго быта и бытовой обрядности перечислены въ вопросникѣ Вольтера («Пам. Кн. Ков. губ.» на 1888 г., стр. 282—308). Въ мѣстностяхъ, гдѣ процвѣтаетъ пчеловодство, держится поныѣ пчелиное сярство: участвовавшіе въ улавливаніи пчелиныхъ роевъ (бит-

ники) дѣлать поровну доходъ съ ульевъ, при чемъ существуетъ повѣрье, что пчелы только тогда водятся, когда битники живутъ въ мирѣ и согласіи. Изъ символическихъ обидъ кое-гдѣ еще встрѣчается отрѣзываніе лошадиныхъ хвостовъ. Къ остаткамъ бытовой старины принадлежитъ употребленіе кривой палки для созванія сельскаго схода. Въ Ковенской губ. кривая палка разсылается по избамъ также въ случаѣ назначенія ночного караула при тѣхъ мертвецахъ, найденномъ въ полѣ. Если такая обѣда случилась на рубежѣ двухъ селеній, то караулъ назначается съ обѣихъ деревень. На верхнемъ концѣ палки выжигается штемпель сельскаго правленія. Если собраніе требуется немедленно, въ щель палки вставляется гусиное перо. Разныя формы этого *basulus punitii* изображены въ статьѣ А. Мѣржинскаго: «Nunciatus cum baculo» («Wista», 1895). См. L. Geitler, «Litva i Litvanė» (1874); С. С. Uhlenbeck, «Lets over de Baltische Volken» (Лейд., 1894); Maila Talvio (Mikola), «Liettuasta» (въ финскомъ журналѣ «Suomen Kivalehti» (1894, № 18); «Kansanlaulusta Lietuassa» (Ib. № 21); Skirmunt, «Z najstarszych czasów plemienia litewskiego» (I, 1892).

Э. Волтеръ.

Литовченко (Александръ Дмитріевичъ, 1835—90)—историч. живописецъ. Сынъ очень бѣдныхъ родителей, онъ не получалъ почти никакого общаго образованія, но съ дѣтства чувствовалъ сильное влеченіе къ искусству. Это влеченіе привело изъ его родины, Кременчуга, въ СПб. и заставило вступить въ ученики акад. художествъ, въ которой вскорѣ выказалась рѣдкая способность къ рисованію и живописи. Получивъ за успѣхи свои въ томъ и другой 4 сереб. медали (двѣ малыя въ 1855 и 1857 гг. и двѣ большія въ 1857 и 1858 гг.), онъ былъ удостоенъ, въ 1861 г., мал. зол. медали за написанную по программѣ картину: «Харонъ перевозитъ души умершихъ чрезъ Стиксъ». Затѣмъ, участвуя въ конкурсахъ на полученіе большой золотой медали, Л. исполнилъ программы: «Олимпійскія игры», въ 1860 г., и «Стрѣлцкій бунтъ» въ 1862 г., но не приобрѣлъ этой награды и, наконецъ, отказался отъ дальнѣйшаго ея соисканія въ 1863 г., вмѣстѣ съ нѣсколькими своими товарищами, недовольными заданною имъ для этой цѣли темою. Подобно имъ, онъ вышелъ изъ акад. съ званіемъ художника 2-ой степени и сдѣлался однимъ изъ основателей спб. артели художниковъ. Въ 1868 г. картина: «Соколыничій»—прекрасный этюдъ мужской полуфигуры въ русскомъ костюмѣ XVIII стол.—доставила ему титулъ академика. Послѣ того, произведенія Л. являлись довольно часто сперва на академич. выставкахъ, а потомъ, съ 1878 г., на выставкахъ товарищества передвижныхъ выставокъ, дѣятельнымъ членомъ котораго онъ оставался до конца своей жизни. Лучшія изъ этихъ произв.—картины: «Иоаннъ Грозный показываетъ свои богатства англійскому послу Горсею» (1875) и «Царь Алексѣй Михайловичъ и архіепископъ (вспослѣдствіи патріархъ) Никонъ у гроба св. Филиппа, митрополита Московскаго», а также нѣсколько портретовъ, особенно же рисованные чернымъ карандашомъ и карандашнымъ соусомъ портреты С. С.

Андреевскаго, В. В. Вельяминова-Зернова и др. Изъ работъ Л. по части религіозной живописи заслуживаютъ вниманія образа, написанные для прк. св. Николая на Севастопольскомъ военномъ кладбищѣ и семь стѣнныхъ картинъ, въ московскомъ храмѣ Христа Спасителя. Вообще, это былъ замѣчательный рисовальщикъ и превосходный техникъ, но не отличался богатствомъ и находчивостью фантазіи, вслѣдствіе чего его картины болѣе или менѣе слабы въ отношеніи композиціи.

Н. С.—с

Литография—писаніе, черченіе и художественное рисованіе на камнѣ чернилами и карандашомъ особаго состава, а также иглою, и производство на бумагѣ отпечатковъ написаннаго, начерченнаго или нарисованнаго такимъ образомъ *). Этотъ способъ размноженія рукописей и всякаго рода чертежей и рисунковъ, составляющій одну изъ важнѣйшихъ отраслей графическихъ искусствъ, изобрѣтенъ въ 1796 г. Алоизомъ Зенефельдеромъ (см.), въ Мюнхенѣ, былъ впоследствии усовершенствованъ имъ самимъ и другими и постепенно вошелъ въ употребленіе повсюду, какъ для торговыхъ и практическихъ цѣлей, такъ и для чисто-художественныхъ задачъ. Онъ основанъ на неспособности воды смѣшиваться съ жирными веществами—неспособности, обусловливающей собою то явленіе, что шлифованная поверхность известковаго камня, на которой проведены черты или сдѣланы пятна жирными карандашомъ или такими же чернилами, принимаетъ на себя, будучи предварительно увлажнена водою, жирную печатную краску только въ тѣхъ мѣстахъ, гдѣ находятся эти черты и пятна. Ди литографированія служатъ камнемъ особой породы, состоящій изъ углек. известк. съ небольшою примѣсью углекислой магнезій. Лучшіе сорта этого камня, отличающіеся плотностью сложенія, мелкозернистостью въ изломѣ и однородностью, добываются, главнымъ образомъ, въ Зольгофенѣ, на р. Альгимулѣ, въ Баваріи; они получаютъ также, но въ кускахъ менѣе значительной величины, изъ Шатору и Дижона, во Франціи, и изъ нѣкоторыхъ другихъ мѣстъ. Желтоватые камни грубоваты и мягки, нѣкоторые же первопо-сѣрый цвѣтъ суть самые пригодные для тонкихъ художественныхъ работъ. Камню дается видъ четырехугольной плиты, толщиной отъ 1 до 6 дм., смотря по его величинѣ; та его сторона, на которой предстоитъ литографировать, гладко шлифуется пескомъ съ водою (что дѣлается въ настоящее время при помощи особыхъ шлифовальныхъ машинъ), а затѣмъ, если намѣреваются работать на ней перомъ или иглою, полируется перлюзомъ; въ случаѣ же, если предполагаютъ рисовать на этой поверхности карандашомъ, она подвергается обработкѣ мелкимъ, но жесткимъ пескомъ или толченымъ стекломъ, дабы получилась на ней «зерно», т. е. крошечные бугорки, раздѣленные между собою столь же маленькими углубленіями. Буквы, ноты, географическія карты

*) Слово Л. употребляется также для обозначенія «станковъ», получаемыхъ литографическимъ путемъ. «Литографомъ» называется рисовальщикъ на камнѣ, а равно и техникъ, приготавлиющій его въ печатанію и производящій само печатаніе съ него.

Отрезок сь 1-го камня.

Мел

1-ый камень.—Теплая краска.

Мел



Отрезок сь 1-4-го камня 2

Мел

4-ый камень.—Голубая краска.

2-ый камень.—Розовый

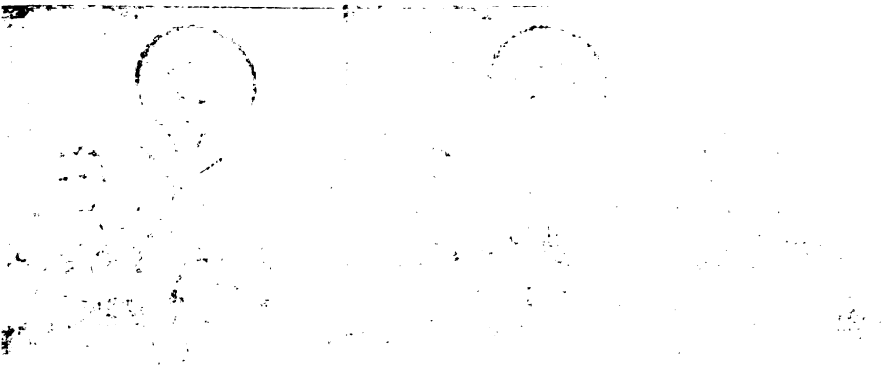

Отрезок сь 1-4-го камня 1

1-ой камень.—Светлая краска

Мел



ЛИТОГРАФІЯ.

Хромофотографическое печатаніе съ нѣсколькихъ камней.

Оттискъ съ 1-го камня.

Оттискъ съ 1-го и 2-го камней.

Оттискъ съ 1—3-го камней.

1-й камень.—Тѣлесная краска.

2-ой камень.—Желтая краска.

3-й камень.—Коричневая краска.



Оттискъ съ 1—4-го камней.



Оттискъ съ 1—5-го камней.



Оттискъ съ 1—6-го камней.

4-й камень.—Голубая краска.

5-й камень.—Розовая краска.

6-ой камень.—Синяя краска.



Оттискъ съ 1—7-го камней.



Оттискъ съ 1—8-го камней.



Оттискъ съ 1—9-го камней.

7-ой камень.—Свѣтло-сѣрая краска.

8-ой камень.—Машиновая краска.

9-й камень.—Темно-сѣрая краска.



и рисунки, подражающие исполненным пером, чертятся на камне тонкими стальными перьями и такъ называемою химическою тушью (въ составъ которой входятъ 4 части бѣлаго воску, 4 ч. шеллаку, 2 ч. мыла, 1 ч. сала и 2 ч. сажи). При литографированіи художественныхъ рисунковъ предпочтительно употребляется особаго рода карандашъ (6 частей бѣлаго воску, 2 ч. шеллаку, 2 ч. мыла, 4 ч. сала, 1 ч. мастики и 2 ч. сажи), при чемъ наиболѣе темныя мѣста проходятся иногда перомъ или кистью съ химическою тушью. Вообще, для успѣшнаго черченія и рисованія на камнѣ требуется известный навыкъ, но въ особенности необходимо соблюдать большую осторожность и опрятность при работѣ: не прикасаться къ камню ничѣмъ жирнымъ, не кашлять и не чихать надъ нимъ, даже не дышать на него—во избѣжаніе пятенъ, которыя могутъ явиться потомъ на оттискахъ. Та же предосторожность обязываетъ рисующаго, если ему предварительно надо перенести контуръ своей композиціи на камень посредствомъ калькированія, не употреблять для этой операціи ни промасленной прозрачной бумаги, ни порошка, заключающаго въ себѣ малѣйшіе признаки жиру. По окончательномъ исполненіи чертежа или рисунка, камень подвергаютъ травленію, съ цѣлью удаленія съ него щелочей, заключающихся въ литографскомъ карандашѣ и чернилахъ, а именно обливаютъ камень смѣсью азотной кислоты съ водою, въ которой распушено нѣкоторое количество гумми-арабика, послѣ чего тщательно обмываютъ чистою водою и, наконецъ, въ предохраненіе отъ различныхъ случайностей, покрываютъ растворомъ гумми въ водѣ и даютъ послѣднему высохнуть. Въ такомъ видѣ, камень поступаетъ въ руки печатальщика, который помѣщаетъ его въ горизонтальномъ положеніи на печатномъ станкѣ спеціального устройства. Приступая къ изготовленію оттисковъ съ начерченнаго или нарисованнаго, печатальщикъ прежде всего смываетъ съ камня нѣжною губкою предохранительное гумми, стираетъ его другою губкою, напитанною скипидаромъ, и снова проходитъ по немъ едва влажною губкою съ водою. Вслѣдъ затѣмъ на камень наводитъ краску, сколь возможно равномерно, чрезъ прокатываніе по немъ деревяннаго валька, оклееннаго фланелью и кожей; онъ оставляетъ краску только въ тѣхъ мѣстахъ, гдѣ ходили карандашъ или перо рисовальщика, остальные же мѣста поверхности камня не принимаютъ краски. По ея наведеніи, на камень кладутъ слегка-влажный листъ эстампной бумаги, долженствующій получить оттискъ, и, поверхъ него, сухой макулатурный листъ, и все это прикрывается деревянною рамою съ натанутою на нее кожей. Затѣмъ механизмъ приводится въ движеніе: камень проходитъ подъ массивнымъ стальнымъ валомъ, оказывающимъ на него надлежащее давленіе и заставляющимъ краску перейти съ него на эстампную бумагу. Послѣ этого остается приподнять упомянутую раму, удалить макулатурный листъ и, взявшись за углы оттиска, осторожно отдѣлать его отъ камня. Точно такимъ же образомъ получаютъ второй, третій и послѣдующіе оттиски. По окон-

чаніи печатанія потребнаго количества оттисковъ, дабы сберечь литографированное на случай будущаго употребленія, камень покрывается такъ называемою предохранительною краскою (2 части печатной краски, 2 ч. воску, 1 часть мыла и 1 ч. сала) и затѣмъ растворомъ гумми въ водѣ. Эти вещества обезпечиваютъ камню пригодность къ употребленію на многіе годы. Кромѣ описаннаго способа литографированія, употребляется—предпочтительно для изданія музыкальных нотъ и географическихъ картъ—гравированіе на камнѣ вглубь, стальною иглою или алмазомъ. Въ этомъ случаѣ, полированнаго поверхность камня подготавливается такъ же, какъ и для обыкновеннаго литографированія, т. е. травится слабою азотною кислотою, обмывается чистою водою и покрывается растворомъ гумми. Затѣмъ, чтобы лучше видѣть гравиремое, покрываютъ поверхность камня чернымъ грунтомъ, состоящимъ изъ смѣси 24 частей воды, 4 ч. сажи и 2 ч. гумми-арабика. При работѣ по такому грунту, достаточно, чтобы игла или алмазъ царапалъ камень только слегка; оторванные ими частицы камня, въ видѣ порошка, удаляются изъ штриховъ нѣжною кистью. Когда гравированіе окончено, затираютъ штрихи чистымъ льнянымъ масломъ и смываютъ черный грунтъ водою, въ которой распушено нѣкоторое количество гумми, чрезъ что вся поверхность камня дѣлается бѣлою, а начерченное на ней—чернымъ. Послѣ этого переносятъ камень на печатный станокъ, втираютъ въ штрихи краску полотнянымъ тампономъ, прокатываютъ по камню, для его очистки, вальцы и, наконецъ, дѣлаютъ оттиски указаннымъ образомъ.

Въ первое время по изобрѣтеніи Л., она представляла ту слабую сторону, что число доставляемыхъ ею хорошихъ оттисковъ было ограничено; однако, этотъ недостатокъ вскорѣ былъ устраненъ придуманнымъ и затѣмъ усовершенствованнымъ способомъ перевода литографированнаго съ камня на другой камень: съ готоваго камня печатаютъ оттискъ на тонкой бумагѣ, одна сторона котораго покрыта высохшимъ слоемъ крахмального клейстера; помѣщаютъ оттискъ лицомъ внизъ на чистый зерненный литографическій камень, промазанный предѣтъмъ скипидаромъ, увлажняютъ листъ съ лицевой стороны мокрою губкою, прокатываютъ по немъ въ разныхъ направленіяхъ валецъ, обтянутый тонкимъ сукномъ, или пропускаютъ камень, вмѣстѣ съ листомъ, подъ прессомъ, послѣ чего снимаютъ съ камня листъ, который оказывается чистымъ, такъ какъ напечатанное на немъ цѣлкомъ перешло на камень. Для того, чтобы послѣдній могъ давать оттиски, остается травить его и, вообще, подготовить къ печатанію, какъ обыкновенно подготавливаются литографированные камни. Такимъ образомъ можно дѣйствовать не однимъ, а нѣсколькими камнями, и получать удовлетворительные литографическіе эстампы въ какомъ-угодно числѣ экземпляровъ. Литографическій переводъ служитъ также средствомъ размноженія копій съ гравюръ на мѣди, свѣжеотпечатанные экземпляры которыхъ могутъ столь же хорошо передавать камню свою краску и достаточно точно вос-

производиться въ получаемыхъ съ него отпечаткахъ. Наконецъ, переводъ во многихъ случаяхъ избавляетъ чертащаго или рисующаго отъ необходимости работать непосредственно на камнѣ: это можно дѣлать на вышеупомянутой крахмальной бумагѣ, которая потомъ накладывается на камень и, будучи промочена водою, передаетъ ему исполненное на ней жирными, такъ наз. автографическими чернилами или карандашемъ. Такой приемъ перевода примѣняется въ особенности при литографированіи рукописей и рисунковъ перомъ, не требующихъ большой тонкости. Въ большихъ литографическихъ заведеніяхъ съ успѣхомъ употребляется еще одинъ облегченный способъ литографирования, изобрѣтенный въ недавнее время І. Эберле и состоящій въ слѣдующемъ: переводъ или рисунокъ перомъ на камнѣ подвергается слегка травленію, промывается скипидаромъ и тщательно намазывается, при помощи валька, обыкновенною черною печатною краскою; затѣмъ даютъ камню высохнуть и насыпаютъ на него мелкаго порошку канифоли, который, вслѣдъ затѣмъ, сметается прочь помощью ваты или талъка; частицы канифоли пристають къ камню только тамъ, гдѣ находится краска, прочія же мѣста остаются свободными отъ нихъ. Послѣ этого, съ помощью особой, приспособленной къ тому лампы, нагреваютъ поверхность камня, чрезъ что уничтожается мажущая ея влажность, и краска, сплавившись съ канифолью, образуетъ вещество, непроницаемое для крѣпкой водки (смѣшанной съ растворомъ гуми-арабика), которую потомъ травятъ камень. Такимъ образомъ получается на послѣднемъ выпуклое изображеніе, дающее гораздо большее количество отчетливыхъ отпечатковъ, чѣмъ при обыкновенномъ способѣ литографирования, и весьма удобное при работѣ скоростратной машиною, изобрѣтеніе которой вообще значительно облегчило производство эстамповъ въ большомъ количествѣ экземпляровъ.

Печатать съ камня можно не только черною, но и каксю угодно цвѣтною краскою. Эта возможность дала начало особому роду Л., называемому *хромолитографіей*, — искусству производить эстампы многоцвѣтные, въ подражаніе акварельнымъ рисункамъ и картинамъ, писаннымъ масляными красками *). Хромолитографія, усовершенствованная французскими, нѣмецкими и англійскими техниками, въ настоящее время доведена до высокаго совершенства и примѣняется въ обширныхъ размѣрахъ къ удовлетворенію какъ чисто-художественныхъ задачъ, такъ и промышленныхъ цѣлей, доставляя не только копии съ различныхъ произведеній искусства, но и торговые этикетки, бросающіяся въ глаза объявленія о товарахъ и увеселеніяхъ, украшенія для конфетъ и коробокъ, народныя картинки и т. п. Хромолитографское производство, въ сущности, ничѣмъ не отличается отъ обыкновеннаго литографскаго, кромѣ большей сложности процесса. Имѣя передъ собою акварель или кар-

тину, подлежащую воспроизведенію въ хромолитографіи, художникъ прежде всего мысленно разлагаетъ ея краски на отдѣльные цвѣта, совокупностью которыхъ достигнуть представляемый ею эффектъ, и распорядается о заготовленіи количества литографическихъ камней, соответствующаго числу этихъ цвѣтовъ, при чемъ, чѣмъ сложнее колоретъ оригинала и чѣмъ изящнѣе должно быть его воспроизведеніе, тѣмъ больше требуется камней. Затѣмъ, сдѣлавъ на бумагѣ контурный рисунокъ оригинала, художникъ переноситъ его, посредствомъ перевода, на каждый камень и приступаетъ къ дальнейшей работѣ, наглядное понятіе о которой лучше всего можетъ дать прилагаемая таблица. Для хромолитографирования изображенной на ней картинкѣ взято девять камней. По переводѣ на нихъ контура, на первомъ изъ нихъ литографированы обыкновеннымъ способомъ только тѣ части, въ которыхъ на оригиналѣ имѣется розовато-красный, тѣлесный тонъ, на второмъ камнѣ — только желтый тонъ оригинала, на третьемъ — только коричневый и т. д., до девятаго камня, воспроизводящаго темносѣрый тонъ. Печатаніе производится послѣдовательно со всѣхъ камней, такъ что одинъ и тотъ же листокъ эстампной бумаги сначала накладывается на 1-ый камень, на который наведена тѣлесная краска, потомъ переходитъ на 2-ой камень и воспроизнимаетъ отъ него желтую краску и т. д., пока, наконецъ, послѣ печатанія своего на 9-мъ камнѣ, не превращается въ совершенно готовую картинку. Между двумя, слѣдующими другъ за другомъ, печатаніями должно проходить въ которое время, достаточное для того, чтобы самый оттискъ и краска на немъ успѣли высохнуть. Другое условіе, необходимое для успѣшнаго печатанія хромолитографіи, состоитъ въ накладкѣ эстампа на разные камни наиточнѣйшимъ образомъ, т. е. такъ, чтобы контуръ рисунка въ оттискѣ съ одного камня ложился на другой камень черта въ черту съ имѣющимся на немъ контуромъ. Мажущее несоблюденіе этого условія производить непріятные пробѣлы и пятна въ колоретѣ эстампа и сильно вредитъ его полному сходству съ оригиналомъ.

По изобрѣтеніи фотографіи, область литографическаго производства расширилась *фотолиитографіей*, или способомъ переносить свѣтописныя изображенія на камень и размножать ихъ печатаніемъ съ него. Однако, этотъ способъ, въ простѣйшемъ своемъ видѣ, почти совсѣмъ вышелъ изъ употребленія, по крайней мѣрѣ для художественныхъ работъ, и уступилъ свое былое господство фототипіи. За то, соединеніе фотографіи съ хромолитографіей, впервые испробованное братьями Бурхардами, въ Берлинѣ, уже успѣло дать блестящіе результаты и съ пользою примѣняется преимущественно при производствѣ географическихъ картъ и плановъ.

Первые шаги Л., послѣ ея возникновенія, были робки и медленны. Самъ изобрѣтатель ея, Зенефельдеръ, вначалѣ не предугадывалъ ея важности, какъ средства для популяризаціи художественныхъ произведеній. Онъ безпрерывно трудился надъ усовершенствованіемъ своего искусства, придумывалъ лучше

*) Производство хромолитографическихъ подражаній живописи масляными красками называется также *олитографіей*.

составы литогр. карандашей и чернилъ, дѣлали опыты печатанія нѣсколькими красками, золотомъ и серебромъ; пытались замѣнить тяжелый и неудобный при манипуляціяхъ камень легкобѣснымъ картономъ, покрытымъ каменновидной массой, издавалъ трактаты и статьи о технической сторонѣ дѣла, но въ первое время ограничивался литографированіемъ рукописей и музыкальныхъ нотъ. Къ тому же это былъ человекъ непрактичный, не умѣвшій извлечь для себя пользу изъ своего открытія; онъ позволилъ перехватить его другимъ и, послѣ неудачъ въ основаніи литографическихъ заведеній въ Мюнхенѣ, Оффенбахѣ, Лондонѣ, Вѣнѣ и, наконецъ, въ Парижѣ, ум. въ бѣдности, почти забытымъ, въ то время, когда его конкуренты благоденствовали и пожинали лавры. Артистическая Л. стала на прочную почву прежде всего во Франціи, хотя художники послѣдней, въ особенности граверы, вначалѣ смотрѣли на нее косо, какъ на недостойную соперницу гравированія на мѣди. Интересъ къ ней началъ распространяться въ парижской публикѣ со времени возвращенія Вурбоновъ (1815), благодаря стараніямъ гр. Ластейри, Энгельмана и Дельека. Устроивъ литографическія заведенія, они сумѣли пріохотить къ рисованію на камнѣ, какъ къ пріятному развлеченію, многихъ любителей и любителей-лицъ изъ высшаго круга и привлечь въ сотрудники къ себѣ искусныхъ рисовальщиковъ и выдающихся живописцевъ того времени. Литографированные астампы стали все болѣе и болѣе расходиться въ публикѣ, появляясь то отдѣльными листами, то въ видѣ альбомовъ и кипсековъ, то въ приложеніи къ сатирическимъ и моднымъ журналамъ, при чемъ техника ихъ производствъ постепенно совершенствовалась и обогащалась новыми приемами. Своего апогея художественная Л. достигаетъ во Франціи въ 1830—48 гг., въ которые лучшей литографической печатней въ Парижѣ дѣлается заведеніе Лемерсье, основателя извѣстной фирмы, существующей и понынѣ. Послѣ этого времени, для Л., по крайней мѣрѣ для одноцвѣтной, наступаютъ упадокъ. Хотя нѣкоторые художники, въ томъ числѣ и очень искусные, продолжаютъ передавать свои или чужія композиціи въ рисункахъ на камнѣ, однако, интересъ къ работамъ этого рода все болѣе и болѣе утрачивается въ публикѣ вслѣдствіе появленія новыхъ, автоматическихъ способовъ размноженія изображеній, сначала фотография, а потомъ фототипія и гелиографія. Но эти способы еще не могутъ замѣнить хромо-литографіи, которая поэтому все болѣе и болѣе улучшается и находитъ многостороннее примѣненіе. Въ пѣтлущій періодъ Л., между французскими художниками снискали себѣ извѣстность особенно даровитыхъ рисовальщиковъ на камнѣ Жерико, Гро, К. Верне, О. Верне, Ламе, Марле, Шарле и Раффе (преимущественно прославлявшіе въ своихъ произведеніяхъ величіе Наполеона I и доблесть его арміи), Тейлоръ, Фрагонаръ, Шико, Бонингтонъ, Э. Делакруа и Вуланже (изображавшіе композиціи въ духѣ романтизма), Виньеронъ, Пигаль, Л. Вуайль, Л. Моннье, Травье, Мартине, Филиппото, Домье и Гаварни (кар-

катуры и сцены общественной и народной жизни), А. Деверіа (костюмы и интимные жанры), Жигу и Гревелло (портреты и женскія головки), Изабе, Гюе, Ж. Дюпре, Рокелланъ и Доза (пейзажи), Муллеронъ, Сюдръ и Сируи (воспроизведенія картинъ другихъ художниковъ). Въ Германіи, хотя она и была родиною Л., это искусство никогда не достигало той свободы, разнообразія и художественной оригинальности, какъ во Франціи, и если въ столѣтней его исторіи встрѣчаются нѣсколько талантливыхъ нѣмецкихъ рисовальщиковъ на камнѣ, то они безсознательно отражаютъ въ своихъ работахъ французское вліяніе. Долго, до самыхъ 1850 гг., призваніемъ Л. у нѣмцевъ было главнымъ образомъ удовлетвореніе практическимъ и коммерческимъ потребностямъ, да популяризированіе памятниковъ искусства, собранныхъ въ музеяхъ. Выдающимися дѣятелями въ послѣднемъ направленіи были Фр. Пилоти и Леле въ Мюнхенѣ (издатели сборника снимковъ съ картинъ мюнхонской пинакотеки и шлейсгеймской галлерей), Стрикснеръ, въ Штуттгартѣ (издат. тамошней галлерей), Фр. Ганфштенгъ, въ Дрезденѣ (великогнѣбно издавшій дрезденскую галерею) и Симсонъ (издавшій берлинскую галерею). Работая для ихъ изданій, многие художники отлично усвоивали себѣ техническіе приемы рисовки на камнѣ, но охота передавать ему свои собственныя композиціи усилилась въ средѣ нѣмецкихъ живописцевъ лишь тогда, когда французы уже замѣтно стали охлаждать къ подобному занятію. Въ 1851 г. впервые является альбомъ съ оригинальными Л. выдающихся дюссельдорфскихъ художниковъ; съ того времени входятъ въ обычай издавать подобные кипсеки не только въ Дюссельдорфѣ, но и въ Мюнхенѣ и другихъ артистическихъ центрахъ Германіи, а также въ Вѣнѣ. Изъ числа нѣмецкихъ и австрійскихъ художниковъ, наиболее отличившихся въ рисованіи на камнѣ, слѣдуетъ назвать обоихъ Ахенбаховъ, Кампгаузена, Т. Гоземана, Гезельшапа, Вебера, А. Менцеля, Агриколу, Лалемана, Шюорра, Риттера, Пергея, Ридера, Эйбла и нѣкот. др. Въ Швейцаріи, А. Каламъ составилъ себѣ извѣстность столько же литографированными видами этой страны, сколько и картинами. Движеніе Л. въ Бельгіи и Голландіи представляетъ много аналогичнаго съ происшедшимъ въ Германіи, т. е. болѣе или менѣе очевидное подчиненіе французскому вліянію и численное преобладаніе копирувальщиковъ передъ литографами рисунковъ собственного сочиненія. Въ 1818—80 гг., Бургграфъ и Девасмъ, въ Брюсселѣ, выпускаютъ въ свѣтъ рядъ портретовъ, рисованныхъ Экроутомъ и Вербукговенонъ. Въ 1829 г. кружокъ брюссельскихъ художниковъ предпринимаетъ изданіе галлерей кн. Аремберга. Правительственное изданіе гаалскаго музея, начатое въ 1818 г. и оконченное въ 1833 г., даетъ возможность образоваться многимъ искуснымъ рисовальщикамъ на камнѣ въ Голландіи. Въ Англію Л. была занесена въ 1800 г. самимъ Завефельдеромъ, пытавшимся, вмѣстѣ съ Ф. Андре, основать въ Лондонѣ мастерскую для нея, и въ началѣ называлась поліавтографіей. Въ слѣдовавшее

а сотни — кружками:

р	с	т	у	ф	х	ψ	Ш	ч
○	○○	○○○	○○○○	○○○○○	○○○○○○	○○○○○○○	○○○○○○○○	○○○○○○○○○

Буквы, не употреблявшіяся въ значеніи цифровыхъ знаковъ, именно: б, ж, з, в, ю, л, оставались на своихъ мѣстахъ безъ измѣненія; такимъ образомъ, тоже слово «словарь», написанное *мудрою Л.*, имѣетъ слѣдующій

видъ: ○ = = = : : ○ ф.

Употребляя подобное письмо, авторъ хотѣлъ или задать загадку читателю, или выразить свое мнѣніе такъ, чтобы избѣжать преслѣдованій за него; напримѣръ, въ рукоп. Рум. муз. № 423, л. 343 читаемъ слѣдующее, написанное *мудрой Л.* «въдрей на романове плутъ и язъ его знаю, что онъ плутъ; възъ вы попы — воры». См. Востоковъ, «Опис. рукоп. музеума» (1842), и его же: «Филологическія наблюденія» (1865).

Литорина (Litorina) — наиболѣе многочисленный и распространенный родъ моллюсковъ изъ семейства литориновыхъ (Litorinidae), относящихся къ лентоязычнымъ переднежабернымъ моллюскамъ. Семейство это отличается болѣе или менѣе овальной раковиной съ цѣлнокрайнимъ, круглымъ или овальнымъ, отверстиемъ, роговой крышечкой съ немногими оборотами и лежащимъ сбоку центромъ, вокругъ котораго расположены эти обороты, умѣренно развитой передней частью (мордой), глазами, лежащими у основанія щупалецъ, толстой ногой и очень маленькой выемкой края мантии; сюда относятся болѣе 400 нынѣ живущихъ и около 150 ископаемыхъ видовъ; живутъ по большей части по морскимъ берегамъ, нѣкоторые въ солоноватой и прѣсной водѣ. Родъ *Л.* имѣетъ толстостѣнную коническую или овальную, рѣже почти круглую раковину, безъ пупка (см. Брюхоногіе); отверстие раковины округленно-яйцевидное, вверху заостренное; край веретена (Columella — см. Брюхоногія) плоскій; край раковины (губа) приостренный; крышечка вверху около центра возвышена; подошва длинная, яйцевидная, раздѣленная продольной бороздкой на правую и лѣвую половины. Известно около 150 современныхъ и около 25 ископаемыхъ видовъ (изъ мѣловыхъ и третичныхъ отложений). *Л.* живутъ по берегамъ всѣхъ морей на малой глубинѣ, обыкновенно въ предѣлахъ приливовъ и отливовъ, и безъ затрудненія переносятъ временное пребываніе внѣ воды; нѣкоторые виды держатся даже преимущественно въ верхнихъ отдѣлахъ полосы приливовъ и отливовъ, и даже выше ея. Наиболѣе обыкновенный и общезвѣстный видъ *Л. litorea* имѣетъ яйцевидную раковину сѣраго или черноватобураго цвѣта различныхъ оттѣнковъ, по большей части съ болѣе темными спиральными полосами, съ острымъ завиткомъ и 6—7 оборотами, раздѣленными неглубокимъ швомъ; длина раковины около 18—25 мм., рѣже больше. Тѣло животного желтовато-

сѣрое съ черными точками и полосками. Размножается яйцами. Обыкновенны на европейскихъ берегахъ, особенно въ Нѣмецкомъ и Балтійскомъ морѣ, водится также на Мурманскомъ берегу и въ Вѣломъ морѣ; недавно появилась у вост. берега Сѣв. Америки и быстро распространилась тамъ. По берегамъ зап. Европы, особенно Англии, въ большомъ количествѣ употребляется въ пищу, преимущественно бѣднѣйшими классами. Въ Англии ежегодно употребляются въ пищу (въ вареномъ видѣ) сотни бочекъ этого моллюска. *Н. К.*

Лито-фанин — производство изъ фарфора или бисквита (а также изъ полупрозрачнаго стекла) пластинокъ съ изображениями, которыя, если смотрѣть сквозь нихъ на свѣтъ, кажутся одноцвѣтными картинками, представляющими надлежащую градацію свѣтлыхъ и тѣневыхъ мѣстъ — градацію, которая получается отъ болѣе или меньшей толщины фарфоровой или бисквитной массы въ различныхъ частяхъ пластинки. При изготовленіи *Л.*, дѣлается металлическая или также фарфоровая (обожженная) форма, въ которой изображеніе исполнено умѣренно-рельефно; по этой формѣ отгискивается пластинка, воспринимающая то же изображеніе, но уже въ впадомъ видѣ и затѣмъ она обжигается въ муфелѣ. Все искусство художника, изготовляющаго *Л.*, состоитъ въ умѣннѣ, при дѣланіи формы, хорошо сообразить выпуклости на ней, такъ чтобы мѣста, долженствующія быть въ оттискѣ съ нея наиболѣе прозрачными, были достаточно возвышенны, а тѣ, которыя должны быть менѣе прозрачными и совершенно непрозрачными — достаточно впадыми. *А. С.—а.*

Лито-физы — своеобразныя многокамерныя полости, встрѣчающіяся въ изверженныхъ горныхъ породахъ, преимущественно въ липаритахъ. Эти округлыя, грушевидныя и т. п. полости, величиною съ горошину до кулака, окружены цѣлымъ рядомъ концентрическихъ узкихъ ячеекъ, раздѣленныхъ тонкими перегородками, имѣющими форму лепестковъ, часовыхъ стеколъ и т. п. *Л.*, повидимому, стоятъ въ генетической связи со сферитроми и съ парами наружныхъ частей лавъ; въ ихъ образованіи существенную роль играютъ поглощенные лавою пары, собирающіяся въ пузырьки при застываніи лавы, и сокращеніе объема лавы, при ея кристаллизаціи.

Лито-франторы — см. Динамиты.

Литра. — Византійская *Л.* была то же, что римская либра, отъ которой произошелъ нюрнбергскій, т. е. нашъ аптекарскій фунтъ. Но въ русскомъ смыслѣ *Л.* была выдѣлъ въ $\frac{1}{4}$ какого бы то ни было фунта, и потому *Л.* были разновѣсны. *Л.* употреблялась для вывѣски шелка цѣвочнаго золота и пр. Въ таможенной новгородской грамотѣ 1586 г. упомянуты *Л.*: большая, средняя и худая, которыми опредѣлена пошлина съ шелка. По показанію Торговой книги, *Л.* уравнивалась $1\frac{1}{2}$ скаловымъ гривенкамъ, т. е. 72 зл. и составляла $\frac{1}{4}$ большой гривенки, что равнялось 63 зл. нашимъ золотникамъ. *Д. Прр.*

Литревскія железы, *железа Литре* — гроздевидныя железки слизистой оболочки мужского мочеиспускательнаго канала.

Литрованный: *поташъ, селитра, сера* — (см.).

Литровъ (Joseph-Johann Littrow, 1781—1840) — нѣм. астрономъ. Былъ проф. астрономіи сперва въ Краковѣ, а съ 1810 до 1816 г. въ казанскомъ унив.; затѣмъ состоялъ директоромъ обсерваторіи въ Офенѣ, а съ 1819 г. — вънскою. Многочисленные ученые труды Л. напечатаны въ научныхъ журналахъ, но главная заслуга его — въ популяризаціи астрономіи; онъ читалъ публичные лекціи въ Вѣнѣ и издалъ: «Vorlesungen über Astronomie» (Вѣна, 1830; переведены на русскій языкъ Тархановымъ), «Die Wunder des Himmels» (Штуттгартъ, 1834—36), «Theoretische und practische Astronomie» (Вѣна, 1821—27) и «Vermischte Schriften in 3 Bände» (Штуттгартъ, 1846; по смертному изданію).

В. В. В.

Литровъ (Carl-Ludwig von Littrow, 1811—1877) — астрономъ, сынъ предыдущаго; родился въ Казани и по окончаніи курса въ вѣнскомъ университетѣ, въ 1831 г., назначенъ ассистентомъ обсерваторіи въ Вѣнѣ, съ 1842 г. былъ ея директоромъ. При немъ вѣнская обсерваторія была перенесена на новое мѣсто, къ С отъ центра города, получила новую организацію и обогатилась новыми инструментами. Кромѣ мелкихъ сочиненій, помѣщенныхъ въ «Мемуарахъ Вѣнской Академіи», Л. основалъ и успѣлъ при жизни издать 20 томовъ наблюдений обсерваторіи, подъ заглавіемъ: «Annalen der Sternwarte in Wien». Заболевъ въ 1877 г., Л. поѣхалъ лечиться въ Италію, но умеръ дорогою, въ Венеціи.

В. В. В.

Литръ — единица мѣры объема жидкихъ и сыпучихъ тѣлъ въ метрической системѣ единицы (см. Метръ). Л. равенъ объему одного кубическаго дециметра или одной тысячной одного кубическаго метра. Изъ Л., какъ основной единицы, производныя единицы: декалитръ = 10 литр., гектолитръ = 100 литр., килолитръ = 1000 литр. (одинъ куб. метръ), большія чѣмъ основная, и миллилитръ = $\frac{1}{1000}$ литра (1 куб. сантиметръ), меньшая чѣмъ основная. Одинъ Л. равенъ 61,027 куб. дюйма = 0,08131 ведра = 0,03811 четв. Въсь одного Л. воды, при 4° Ц., равенъ 1 килогр.

А. Г.

Литта (графъ Юлій Помпеевичъ, 1763—1839) — видный дѣятель католицизма въ Россіи. Миланецъ по происхожденію, Л. служилъ въ мальтійскомъ орднѣ. Въ 1789 г. онъ отправился въ Россію и былъ принятъ во флотъ, капитанъ-командоромъ. Въ первомъ роченсальскомъ сраженіи (1789) онъ командовалъ галерами праваго фланга и за храбрость былъ произведенъ въ контръ-адмирала. Проигравъ въ 1790 г. второе роченсальское сраженіе, Л. поселился въ Спб., гдѣ его домъ сталъ средоточіемъ сторонниковъ римскаго двора. Императрица отправила Л. путешествовать по Италіи, «впредь до востребованія». По воцареніи имп. Павла Л. явился въ Спб. съ просьбою возвратити мальтійскому ордену доходы съ острожскаго пріорства на Волынѣ, которое, по второму раздѣлу Польши, перешло къ Россіи, при чемъ и доходы (120 тыс. злотыхъ въ годъ) были обращены въ пользу казны. Павелъ I не

только возвратилъ ордену эти доходы, но увеличилъ ихъ до 300 т. злот., утвердилъ существованіе ордена въ Россіи и учредилъ русское великое пріорство ордена, изъ 10 командорствъ, которыя никому не могли быть жалюемы, кромѣ русскихъ подданныхъ. Л. былъ назначенъ полномочнымъ министромъ ордена при русскіи дворѣ. Когда императоръ, въ 1798 г., принялъ званіе великаго магистра ордена, Л. сдѣлался его намѣстникомъ и получилъ влияние на ходъ государственныхъ дѣлъ. Онъ сумѣлъ внушить императору, что, поддерживая орденъ, можно соединить въ немъ все дворянство Европы и создать мощный военный институтъ, какъ оплотъ христіанства противъ невѣрія и монархій — противъ якобинцевъ. Женившись на племянницѣ Потемкина, графинѣ Скавронской, Л. сталъ обладателемъ огромныхъ имѣній и капиталовъ, упрочилъ свое положеніе въ высшемъ свѣтѣ и склонилъ императора къ исходайствованію у папы оффиціальнаго возстановленія ордена іезуитовъ въ Россіи. Заносчивость папскаго нунція, брата Л. (Лаврентія), и энергическое противодействие католическаго митрополита Сестреневича приостановили успѣхи Л. Лаврентій Л. былъ высланъ изъ Спб., а самъ Л. уволенъ въ отставку (1799). Въ 1810 г. онъ былъ вновь принятъ на службу и назначенъ членомъ государственнаго совѣта. Прежней роли онъ уже не игралъ, а въ обществѣ славился своимъ эпикуреизмомъ. Ср. Морозкинъ, «Іезуиты въ Россіи» (Спб., 1870); Кропотовъ, «Жизнь гр. М. Н. Муравьева» (Спб., 1874).

Литта (гр. Помпео Litta, 1781—1859) — итальянскій историкъ, при Наполеонѣ I служилъ во французской арміи. Главный его трудъ, продолженный послѣ его смерти другимъ лицомъ: «Famiglie celebri italiane» (183 вып., съ 1819 по 82 г.), исторія 76 знаменитыхъ итальянскихъ дворянскихъ родовъ. Во время революціи 1848 г. Л. былъ военнымъ министромъ миланскаго временнаго правительства, потомъ генераломъ миланской національной гвардіи.

Littera scripta manet — лат. поговорка: «написанная буква остается» (т. е. противъ письменныхъ уликъ трудно спорить, отъ написаннаго нельзя отречься); соотв. русскому: «что написано перомъ, того не вырубишь топоромъ»).

Litterae non erubescunt — латинскій поговорка: «буквы не покраснѣютъ» (соотв. русскому: «бумага все терпитъ»).

Литтль-Рокъ (Little Rock) — столица Сѣв.-Амер. Шт. Арканзаса, на правомъ берегу р. Арканзасъ; электрическое освѣщеніе, электрическія желѣзныя городскія дороги; медицинская школа, бібліотека (12500 т.); 5 мужскихъ и 2 женскихъ коллегіи; 3 націон. и 9 частн. банковъ, 38 церквей; 98 фабрикъ; нѣсколько газетъ и періодическихъ изданій. Жит. 25874 (1890).

Литтлтонъ (Тома де Littleton) — англійскій юристъ, судья временъ Эдуарда IV, умеръ въ 1481 г. Онъ написалъ первое основанное на изученіи англійскаго права сочиненіе о землевладѣніи («On Tenures»), ни въ чемъ не слѣдуя доктринамъ римскаго права. Въ этомъ соч. излагается: 1) какія существуютъ

права на землю, 2) какія отношенія существуютъ между владѣльцемъ и арендаторомъ, 3) какъ получается право владѣнія землею. Оно написано смѣшаннымъ французско-англійскимъ яз., на которомъ въ XV в. еще совершалось англ. судопроизводство (law French). Первый англійскій переводъ соч. Л. сдѣланъ въ 1514—38 гг., лучшей (Tottil'a)—въ 1556 г.

Литтре (Paul-Maximilien-Emile Littré, 1801—1881)—составитель лучшаго язъ существующихъ словарей живыхъ языковъ и наиболѣе энциклопедичный язъ всѣхъ французскихъ ученыхъ послѣ Дидро. Сынъ морского артиллериста, большого вольнодумца; окончилъ курсъ медицинск. школы, но, оставшись послѣ смерти отца опорой семьи, сталъ, для пріобрѣтенія средствъ къ жизни, давать уроки латинскаго и греческаго языковъ. Во время июльской революціи 1830 г. Л. сражался на баррикадахъ. Былъ сотрудникомъ «National» Карреля и «Revue des Deux Mondes». Изданіе I т. сочиненій Гиппократа (1839) сразу создало Л. репутацію первокласснаго ученаго; въ томъ же году онъ былъ избранъ членомъ академіи надписей. Въ это же время онъ познакомился съ трудами Огюста Конта, чтеніе которыхъ, по собственному его признанію, составило «поворотный пунктъ въ его жизни». Онъ сблизился съ Контомъ, рѣшилъ популяризовать его идеи въ цѣломъ рядѣ статей, а въ то же время продолжалъ изданіе Гиппократа (до 1862 г.), издалъ «Historia naturalis» Плинія, послѣ 1844 г. замѣнилъ Форлеза въ комитетѣ по изданію «Histoire littéraire de la France». Во время революціи 1848 г. онъ боролся противъ крайнихъ партій. Его статьи, за это время помѣщенные въ «National» были имъ собраны и изданы въ 1852 г., подъ заглавіемъ «Conservation, Révolution et Positivism». Въ послѣдніе годы жизни Конта Л. нѣсколько отдалился отъ Конта, не разделяя его новыхъ взглядовъ; о послѣднемъ ихъ несогласіи см. XVI, 128. Послѣ смерти Конта Л. своей взглядъ на позитивизмъ изложилъ въ «Paroles de Philosophie Positive» (1859) и болѣе подробно въ «Auguste Comte et la Philosophie positive» (1863). Здѣсь онъ выводитъ идеи Конта изъ ученій Тюрго, Конта и Сень-Симона и дѣлаетъ отъѣнку его философіи. Методъ Конта Л. горячо защищаетъ отъ нападокъ Джона Стюарта Милля, но скептически относится къ его «религіи человечества» (см. XVI, 180). Съ 1867 г. Л. издавалъ, вмѣстѣ съ Вырубовымъ (см. VII, 545), журналъ: «Philosophie positive». Съ 1863 г. Л. занялся составленіемъ большого словаря французскаго языка. Въ томъ же году онъ выставилъ свою кандидатуру во французскую академію, но былъ отвергнутъ, такъ какъ слылъ за главу французскихъ материалистовъ. Послѣ паденія имперіи онъ, по приглашенію Гамбетты, читалъ лекціи по исторіи въ Бордо. Въ декабрѣ 1871 г. Л. былъ избранъ членомъ французской академіи, не смотря на усиленную оппозицію Дюпанлу. Словарь Л. законченъ былъ въ 1873 г. Избранный пожизненнымъ сенаторомъ, Л. написалъ нѣсколько статей въ защиту республики. Въ 1879 г. онъ перепечаталъ свою книгу «Conservation, Révolution

et Positivism», приложивъ къ ней категорическое отреченіе отъ многихъ доктринъ Конта, и издалъ небольшой трактатъ: «Pour la dernière fois», въ которомъ выражаетъ свою неуклонную вѣрность материализму. Когда стало яснымъ, что старику Л. осталось жить недолго, жена и дочь его, ревностныя католички, приложили всѣ старанія, чтобы обратить его въ свою религію. Л. имѣлъ долги свиданія съ патеромъ Мильтерю, знаменитымъ контроверсистомъ; но представляется весьма невѣроятнымъ, чтобы Л. на самомъ дѣлѣ замѣнилъ свой образъ мыслей. Похороны его совершены по католическому обряду. Какъ философъ, Л. развилъ и популярировалъ идеи Конта и былъ основателемъ особаго направленія въ позитивизмѣ (XVI, стр. 135); какъ лексикографъ, его сравнивали съ Сам. Джонсономъ (X, 549), но словарь его на столько превосходитъ словарь Джонсона, на сколько филологическая наука XIX в. превосходитъ науку XVIII ст. Какъ писатель по разнообразнѣйшимъ вопросамъ, онъ занимаетъ до сихъ поръ видное мѣсто между современными французскими учеными и публицистами. Важнѣйшія изъ многочисленныхъ его книгъ и статей, кромѣ упомянутыхъ выше: по филологіи — «Histoire de la langue française» (1862); по медицинѣ—новое изданіе «Dictionnaire de médecine, de chirurgie etc.», Nysten'a (1855); по философіи—«Analyse raisonnée du cours de philosophie positive de Mr. A. Comte» (1845), «Application de la Philosophie positive au Gouvernement» (1849), «La Science au point de vue philosophique» (1873), «Fragments de philosophie et de sociologie contemporaine» (1876) и др.; смѣшаннаго содержанія — «Études et Glanures» (1850), «La Vérité sur la mort d'Alexandre le Grand» (1865), «Études sur les barbares et le moyen-âge» (1867), «Médecine et Médecins» (1871, есть рус. пер.), «Littérature et Histoire» (1875), «De l'établissement de la troisième république» (1880). Кромѣ того онъ перевелъ «Жизнь Иисуса» Штрауса (1839—40), издалъ, съ примѣчаніями, сочиненія Арманъ Карреля (1854—58) и полное собраніе сочиненій Конта (съ 1867 г.). На русскій языкъ переведенъ рядъ его статей подъ заглавіемъ: «Аббатство, Монахи и Барвары на Западѣ. Паденіе Римской Имперіи» (Кіевъ, 1889). См. появившіяся въ 1881 г. статьи Durand-Gréville («Nouvelle Revue»), Caro («Revue des Deux Mondes») и Frédéric Godefroy («Lettres chrétiennes»); Каро, «Э. Литтре и позитивизмъ» (М. 1884; также въ «Русской Мысли» 1888, 1—5); П.—въ, «Позитивная школа философіи, исторіи и новая книга Литтре» («Вѣстникъ Европы» 1868, 5).

Литургика — названіе одной изъ богословскихъ наукъ, имѣющей своимъ предметомъ ученіе о христіанскомъ церковномъ *богослуженіи*, въ которомъ первое мѣсто занимаетъ *литургія*. Обыкновенно Л. дѣлится на общую и частную. Первая разсматриваетъ богослуженіе какъ институтъ или учрежденіе *вообще*, излагаетъ теоретическія его основанія, разсказываетъ исторію его происхожденія и развитія, говоритъ о составныхъ частяхъ богослуженія — таинствахъ, молитвахъ,

писанописных, чтении св. Писания, поучениях и о символических действиях, их сопровождающих, о совершителях богослужений—священнослужителях и церковнослужителях, о временах и мѣстах совершения богослужений, о священных изображениях и одеждах, о богослужебных сосудах и книгах. Л. частная имѣет своимъ предметомъ отдѣльныя чинопоследования, повседневныя—вечернее, утреннее, дневное (литургия),—присвоенныя праздникамъ и постамъ, таинствамъ и т. п. Л. вообще и въ особенности Л. православная—наука всецѣло археологическая, почему она часто носитъ назв. «церковной археологіи». Частная Л., въ смыслѣ археологіи, менѣе обработана, чѣмъ общая, отчасти по недостатку древнихъ свидѣтельствъ объ отдѣльныхъ богослуженияхъ, отчасти по причинѣ едва начинающагося изученія этихъ свидѣтельствъ, особенно древне-русскихъ. Первоисточники православной Л.: Кирилла іерусалимскаго, «Оглашенная и тайноводственная поученія»; Дионисія Ареопагита, «О церковной іерархіи»; Софронія, патриарха іерусалимскаго († 644), «О божественномъ священнодѣйствіи»; Германа, патриарха константинопольскаго († 740), «Совершаніе предметовъ церковныхъ». Всѣ эти сочиненія имѣются въ русск. переводѣ (въ приложеніяхъ къ журналу «Христіанское Чтеніе» за 1855—1867 гг.). Послѣ нихъ особенно важное значеніе для Л. имѣютъ: Goar, «Euchologion, sive rituale Graecorum» (1647); Renaudot, «Liturgiarum orientalium collectio» (1716 г.; по этой книгѣ главнымъ образомъ составлено русское изданіе «Собраніе древнихъ литургій», СПб., 1872—1874); Assemani, «Codex liturgicus ecclesiae universae» (1749); Binghamus, «Origines, sive antiquitates ecclesiae» (Галле, 1755—58; русск. переводка Вятринскаго, «Памятники древней христіанской церкви», 1830). Самый подробный перечень сочиненій западной литературы по церковной археологіи см. въ соч. аббата Martigny: «Dictionnaire d'archéologie chrétienne» (Парижъ, 1887 г.). Лучшія новѣйшія системы Л. въ западной литературѣ—Шмидта и Люфта, въ русской литературѣ: «Новая Скрижаль», архіеп. Веніамина (последнее изд. 1870 г.), «Изъясненіе литургіи» Дмитревскаго, «Толкованіе на литургію,—на пареміи» (1881—84 гг.) Виссаріона, еписк. костромскаго. Курсы Л. на русскомъ языкѣ имѣются лишь въ разбѣрахъ семинарскихъ учебниковъ (Альхимовича, 1891 г.; Смолодовича, 1869 г.; Петра Лебедева, 1893 г.). Главныя монографіи: Ѳ. Смирновъ, «Богослуженіе апостольскаго времени» (1873) и «Богослуженіе со времени апостоловъ до IV в.» (1874); Н. Одинцовъ, «Порядокъ общественнаго и частнаго Богослуженія въ древней Россіи до XVI в. (СПб., 1881); А. Дмитріевскій, «Богослуженіе русской церкви за первые пять вѣковъ» (критика предыдущаго сочиненія—въ «Прав. Собесѣдникѣ», 1883); «Богослуженіе въ русск. церкви въ XVI в.» (Казань, 1883). См. указатели къ духовнымъ журналамъ, въ отдѣлѣ Л.

Литургія (отъ λόγος—общій и ἔργον—дѣло)—названіе главнѣйшаго изъ христіанскихъ богослуженій, существующаго, хотя и не въ

одинаковомъ видѣ и значеніи, у всѣхъ христіанскихъ вѣроисповѣданій и выражающаго главныя идеи христіанскаго міросозерцанія и главныя цѣли христіанской церкви. Л. установлена самимъ Иисусомъ Христомъ на Тайной вечерѣ. Изъ 1-го посланія къ коринтянамъ (XI, 18—34) видно, что при апостолахъ Л. соединялась съ «вечернями любви» или аганами (см.). Во времена Іустина (полов. II в.) такое соединеніе болѣе не существовало. О содержаніи Л. апостольскихъ временъ вѣстно лишь (Ефес. V, 18, Колос. III, 16), что въ составъ ея входили чтеніе св. Писанія Ветхаго Завета, пѣніе псалмовъ, священныхъ пѣсней ветхозавѣтныхъ и писанописныхъ собственно христіанскихъ, поученія (1 Кор. глава XIV) и молитвы (Дѣян. II, 42). Составъ и порядокъ первобытной Л. опредѣлялись усмотрѣніемъ предстоятеля, который, по выраженію Іустина, возносилъ молитвы и благодареніе «такъ долго, какъ могъ» и «сколько позволяло время»; писанныхъ книгъ при богослуженіи не было. Даже въ IV в. молитвы Л. импровизировались, о чемъ свидѣлствуютъ Амвросій Медиоланскій и Епифаній Кипрскій. Лишь карагенскіе соборы 397 и 407 г. постановили, чтобы «новыя молитвы» не употреблялись на Л., пока не будутъ рассмотрѣны соборами. И въ первые вѣка христіанства, однако, неизмѣнно сохранялась апостольская основа или общая схема Л. Изъ писаній апостольскихъ (Дѣян. II, 42—46, XX, 7—12; Іак. II, 1—9; 1 Кор. X, 14—22, XI, 18, XIV) видно, что Л. совершалась уже тогда «по чину», хотя этотъ чинъ не былъ написанъ, а сохранялся въ устномъ преданіи. Существуетъ преданіе, принимаемое всею церковью, что первыя чинопоследованія Л. составлены были апостолами Іаковомъ (для церкви іерусалимско-антіохійскихъ) и Маркомъ (для церкви египетскихъ). Если извѣстныя нынѣ подѣ ихъ именами Л. и не принадлежатъ этимъ апостоламъ въ цѣломъ своемъ составѣ, тѣмъ не менѣе несомнѣнно, что многое въ нихъ апостольскаго происхожденія. Ближайшей къ апостольскому прототипу формулой Л. нѣкоторые ученые считаютъ древній списокъ Л. абессинской, относимый къ половинѣ II в. Съ начала II в. исторію развитія Л. можно прослѣдить уже по датированнымъ памятникамъ письменнымъ, каковыя сочиненія Игнатія, Іустина, Климентовъ римскаго и александрійскаго, Иринея, Оригена, Корнелія римскаго, Кипріана карагенскаго и др. У Іустина въ 1-й апологіи находится уже замѣтное разграниченіе «Л. вѣрныхъ» отъ «Л. оглашенныхъ». Во времена Иринея и Оригена (174—254) составъ Л. обозначается еще яснѣе. Весьма древняго происхожденія Л. «апостольскихъ постановленій», содержащаяся въ VIII-й ихъ книгѣ; за исключеніемъ одной арианской вставки и упоминанія объ иподіаконахъ, относящихся къ IV в., она относится къ III в., а можетъ быть и къ болѣе раннему времени. Послѣ II в. Л. значительно расширяется въ объемѣ: увеличивается число чтеній изъ св. Писанія; въ первую часть Л. получающую названіе Л. оглашенныхъ, включаются особыя молитвы о каждомъ классѣ оглашенныхъ и

кающихся; вследствие вступления въ церковь большого числа лицъ научно и ораторски образованныхъ, молитвы евхаристіи становятся и обширнѣе, и изящнѣе (о древнѣйшей Л., до IV в., см. *Θ. Смирновъ*, «Богослуженіе въ вѣкъ апостольскій», Киевъ, 1873, и «Христіанское богослуженіе въ первые три вѣка», К., 1874). Въ эпоху церковной централизаціи (IV в.) созвана была необходимость пересмотра помѣстныхъ литургій и составленія одной определенной редакціи Л. если не для всей церкви, то для каждаго отдѣльнаго патріархата. Этими дѣломъ занялись на Востокѣ, Василій Великій, подвергшій пересмотру и сокращенію общеупотребительную дотогѣ въ патріархатахъ іерусалимскую и антиохійскую древнюю Л., носившую имя ап. Іакова, и Іоаннъ Златоустъ, значительно сократившій Л. Василія Вел. (преимущественно ея евхаристіи молитвы), а на Западѣ — Амвросій Медиоланскій, папы Левъ Вел., Геласій и Григорій Двоесловъ. Сокращая существовавшія чинопослуживанія Л. и отчасти вводя въ ихъ составъ новыя молитвы, названные отпы церкви оставляя ихъ неприкосновенными въ главныхъ ихъ составныхъ частяхъ. Хотя редакціи Л., сдѣланныя отцами церкви, получили особенный авторитетъ и значеніе, тѣмъ не менѣе во многихъ мѣстностяхъ, удаленныхъ отъ церковно-административныхъ центровъ, сохранились въ большей или меньшей степени прежнія національныя редакціи Л., которыя и развивались съ теченіемъ времени самостоятельно. Таковы Л. галликанская, испанско-готская и др. Западныя Л., даже римская до Геласія, были подражаніями Л. греческимъ; въ первые два вѣка даже языкъ Л. западной былъ большею частью не лат., а греческій. Это объясняется тѣмъ, что на Западѣ до конца II в. не было даже Библии на латин. языкѣ, а также тѣмъ, что самое христіанство въ зап. странахъ было насаждено греками и большая часть епископовъ на Западѣ въ первые два вѣка были греки по происхожденію. Даже Григорій Двоеслова, который придалъ римской Л. особый западный характеръ, обвиняли въ пристрастіи къ Л. восточной. Ни Л. Василія Вел., ни Л. Іоанна Златоуста не сохранились до нашего времени въ томъ видѣ, въ какомъ вышли изъ рукъ своихъ составителей. Безчисленные списки ихъ, иногда весьма древніе (Варберниновъ списокъ—VIII в.) несомнѣнно представляютъ много пропусковъ и вставокъ. Л. Василія Вел., сдѣлавшись общеупотребительною у грековъ, была принята также церквами всей римской Азии, перешла въ Александрію, къ коптамъ, а затѣмъ къ «еѳіопамъ», въ переводахъ на мѣстные языки. У всѣхъ не-греческихъ народовъ она приняла въ свой составъ много молитвъ, въ редакціи Василія не существовавшихъ, а принадлежавшихъ Л. Іакова, Марка и др. Попытка возстановить подлинный текстъ Л. Златоуста по нѣкоторымъ мѣстамъ его проповѣдей, въ которыхъ содержатся выдержки изъ чина Л., не имѣетъ основаній, такъ какъ эти проповѣди Златоуста относятся къ антиохійскому періоду его служенія, а Л. составлена имъ уже въ бытность его въ Константинополѣ. Во всякомъ случаѣ

Л. Златоуста есть переработка одной изъ Л. типа іерусалимско-антиохійскихъ, всего вѣроятнѣе—Л. Василія Великаго. Церковь приняла Л. Златоуста въ ея позднѣйшей редакціи какъ окончательный видъ Л., подъ именемъ Л. константинопольской, сохранивъ, впрочемъ, право измѣненія несущественныхъ частей ея принятительно къ обстоятельствамъ времени.

Съ VI в. начинается новый періодъ въ исторіи Л. Церковно-богослужебной вѣщности въ это время стали придавать символическое значеніе, соединяя съ каждымъ обрядомъ и каждой принадлежностью богослуженія аллегорическій смыслъ. Прежде всего результатомъ такого стремленія было установленіе проскомидіи, въ современномъ ея значеніи. Такъ какъ классъ оглашенныхъ въ это время значительно уменьшился въ составѣ, да и въ соблюденіи тайны больше надобности не было, то незачѣмъ было совершать проскомидію лишь послѣ Л. оглашенныхъ, по выходѣ ихъ изъ храма, какъ было дотогѣ; она становится первою, начальною частью Л. Въ VII в. у Софронія и въ VIII в. у Германа проскомидія имѣетъ уже почти тотъ видъ, какъ и въ наше время, и каждое ея дѣйствіе псучаетъ аллегорическое значеніе. Просфора, изъ которой извлекается «агнень», изборажаетъ Пресв. Богородицу; воскъ, которымъ она извлекается, означаетъ копие, которымъ было прободено ребро І. Хр.; покровъ надъ дискосомъ знаменуетъ плащаницу, которую обвито было тѣло І. Хр. по снятіи со креста а г. д. Совершать проскомидію могъ сначала дьяконъ, безъ участія священника. Л. оглашенныхъ въ это время слиялась въ одинъ составъ съ Л. вѣрныхъ; она начиналась уже такъ, какъ начинается нынѣ. Въ 536 г., послѣ второго антифона, вставленъ былъ тропарь: «Единородный Сыне...». Малый входъ былъ уже не просто изнесеніемъ евангелія для его чтенія среди церкви, а символическимъ дѣйствіемъ, знаменующимъ крещеніе І. Хр. или Его явленіе въ міръ. Пѣснь: «Святый Вожа...» поется съ 488 г. Вѣсто поученія послѣ евангелія, какъ было прежде, явилась сугубая ектенія, а за нею — ектенія объ оглашенныхъ, также, что и въ наше время. Вся эта часть Л., отъ малаго входа и до великаго, получаетъ символическое значеніе, изображая трехлѣтнюю проповѣдь І. Хр. Великій входъ предваряется херувимскою пѣснью, внесенною въ составъ Л. при Юстинѣ Младшемъ. Чѣмъ дальше, тѣмъ больше обозначается нынѣшній составъ Л. Чтеніе символа вѣры введено въ 510 г., пѣніе «Достоинъ есть яко востану...» — съ 980 г., пѣніе «Да исполнятся уста наша» — съ 620 г. Въ XIV в. патріархомъ Филоеемъ редакціи Златоустовой Л. установлена окончательно, и въ этомъ видѣ перешла въ Россію при митр. Кипріяніѣ. Незначительныя прибавленія и измѣненія въ чинѣ Л. продолжались, однако, и въ послѣдующее время.

Начиная съ XVI в., когда въ первый разъ ученые стали заниматься собираніемъ и изданіемъ древнихъ національныхъ Л., а также ихъ ученою обработкою, ихъ собрано большое множество. Однихъ сирийско-яковитскихъ Л. Ренодо насчитываетъ до 80, а Ниль—до 40

Ряд их изданий начинается трудом Памедия († 1587): «Missale ss. patrum latinorum». Подробный перечень других трудов см. в монографии профессора А. Л. Катанского: «Очерк истории древних национальных Л. Запада» (в «Христианском Чтении», 1868—70 г.). Метод издания Л. у ученых неодинаков. Одни предпочитают хронологический порядок, другие — топографический, т. е. по местностям или церквам, третьи — по внутреннему средству Л. Последний метод является господствующим; ему следуют русские издатели «Собрания древних Л.» (СПб.: 1874—78). Все известные тексты Л. делятся, по этой системе, на пять групп: 1) *Л. иерусалимско-антиохийская* (Л. «апостольских постановлений», греческая и сирская ап. Иакова, Варбариковъ список Л. Василия Вел. и Златоуста, сирская Л. Василия и Л. Григория, провидителя Армении); 2) *Л. александрийская* (Л. эфесского текста «апост. постановлений», Л. ев. Марка, коптская—Кирилла Александрийского, общая абиссинцев и др.); 3) *Л. месопотамская* (ап. Фаддея и Марка, Л. Нестора и др.); 4) *Л. западных греческого типа* (галльская и испано-готская, галликанская позднейшая, медолянская и др.); 5) *Л. западных римских* (миссы папъ Геласия и Григория Великого, Л. триентского собора — нынешняя Л. римской церкви). Чинопоклонование Л., употреблявшееся в римской церкви в первые четыре века, доселѣ остается неизвѣстнымъ. Некоторые памятники этого рода, издававшиеся римскими богословами под именем Л. ап. Петра или выдаваемые за первоначальную Л. римской церкви, при ближайшем разсмотрѣнии оказались вовсе не принадлежащими къ четыремъ первымъ вѣкамъ. Не сохранилось даже такихъ памятниковъ, изъ которыхъ можно было бы видѣть по крайней мѣрѣ основу или схему древней апостольской Л. Рима. По мнѣнию Мабильона, Моне, Вунзена и др., такие памятники существовали, но утратились во время вторжения варваровъ въ Италию въ V и VI вв., или же были вытѣснены позднѣйшею римско-католическою литературою, составившеюся подъ сильнымъ влияниемъ личнаго творчества римскихъ первосвященниковъ. Древнѣйшія подлинныя Л. римской церкви находятся въ сафраментаріяхъ папъ Льва Великаго и Геласія I, умершаго около 495 г.; первый изданъ въ 1785 г. Вланхиномъ, по списку VIII в., второй—въ 1680 г. Томаземъ). Ближайшимъ прототипомъ современной римской Л. служитъ Л. сафраментарія папы Григорія Вел. († 604). Григорій, прежде чѣмъ стать папой, долго находился въ Константинополѣ; этотъ объясняется внесеніемъ имъ въ Л. нѣкоторыхъ дополненій и измѣненій, заимствованныхъ изъ Л. иерусалимской и константинопольской. Сдѣлавшись общеупотребительнымъ не только въ римской, но и во всѣхъ почти западныхъ церквахъ, сафраментарій Григорія нигдѣ, однако, не сохранился въ своемъ первоначальномъ видѣ (лучшее издание его—Мураторіево, 1748). Уже въ VIII в. многое въ Л. Григорія опускалось, многое прибавлялось, вслѣдствіе появленія ересей, установленія новыхъ праздниковъ и др. причинъ. Съ XI в.,

вслѣдствіе установившагося обычая совершать евхаристию на опрѣскахъ, въ римской Л. не осталось и слѣдовъ тѣхъ приготовительныхъ надъ священнымъ хлѣбомъ дѣйствій и молитвъ, которыя издревле совершались на Востоку въ проскомидіи. Появились различныя чинопоклонванія миссы: для папъ, для епископовъ разныхъ степеней, для аббатовъ и простыхъ священниковъ, миссъ приходской и соборной, обѣдной и поминальной, миссъ тайныхъ, миссъ, совершаемыхъ на престолахъ обыкновенныхъ и привилегированныхъ, и т. д. Ко времени реформации пересмотръ чинопоклонванія Л. оказался необходимымъ, и триентскій соборъ (1568) поручилъ это дѣло папѣ. Образованная въ Римѣ коммиссія составила новый миссалъ, который буллою папы 1570 г. сдѣланъ былъ обязательнымъ для всей римско-католической церкви (за исключеніемъ тѣхъ странъ, гдѣ мѣстная Л. оставалась неизмѣнною въ теченіе 200 лѣтъ). Окончательно чинъ римско-католической Л. исправленъ при Урбанѣ VIII, въ 1634 г., и съ тѣхъ поръ существуетъ безъ измѣненій до настоящаго времени. Текстъ этой Л. издается въ Missale romanum и существуетъ въ русскомъ переводѣ, напр. въ книгѣ Вобровницкаго: «О происхожденіи и составѣ римско-католической Л.» (Кіевъ, 1873). Кромѣ различій догматическихъ (ученіе об опрѣскахъ и ученіе о моментѣ пресуществленія Св. Даровъ), католическая Л. отличается отъ православной еще составомъ молитвъ, порядкомъ чтеній изъ св. Писанія и богослужбными обрядами. У католиковъ нѣтъ священной губки, копія, вѣздницъ, лампа; на престолѣ нѣтъ евангелія; вмѣсто антимина на престолѣ нѣжится лишь corporale (см.)—простой платъ, который только благословляется (benedictur), а не освящается (consecratur). Облеченія священнослужителей имѣютъ почти тоже значеніе, что и въ церкви православной, но они другого покрова и могутъ быть только пяти цвѣтовъ: бѣлаго, краснаго, фіолетоваго, зеленаго и чернаго. Вообще католическая Л. значительно короче православной, состоя лишь изъ двухъ частей: въ первую входятъ молитвы приготовительныя къ священнодѣйствію (introitus), стихи изъ псалмовъ, исповѣдь священника, великое славословіе, чтеніе апостола, евангелія и символа вѣры, молитвы, составляющія такъ называемое «предвареніе канона» Л.; вторую часть составляетъ самый «канонъ» миссы—молитвы освященія даровъ и причащеніе. Изъ древнихъ Л. одна нынѣ существуетъ одинаково въ обихѣ церквахъ—западной и восточной; это—«литургія преждеосвященныхъ даровъ» (ή των προηγιασμένων Λειτουργία—missa praesacratificatorum), известная у насъ также подъ именемъ Л. Григорія Двоеслова. Первоначальное составленіе ея нѣкоторыми восточными писателями приписывается папѣ Григорію Великому, а западными болѣею частью усвоится Востоку и относится во всякомъ случаѣ къ глубокой древности, ко времени постояннаго, близкаго общенія церквей Востока и Запада. Для азіатскихъ церквей она была редактирована Василиемъ Вел. Въ 615 г. на Востоку въ составъ ея внесена пѣснь «Нынѣ силы небесныя...». Дальнѣйшее редактированіе ея на

Востокъ приписывается Герману, патриарху константинопольскому (VIII в.), а нынѣшній ея составъ—константинопольскому патриарху Филоею (XIV в.). Въ VII в. она появилась на Западѣ, въ видѣ, сходномъ съ тогдашнею ея восточною редакціею, въ сакраментаріи папы Григорія Великаго (который узаконилъ совершать ее одинъ разъ въ годъ—въ великую пятницу, что соблюдается въ католической церкви и доселѣ). Какъ видно изъ самаго названія, Л. преждеосвященныхъ даровъ есть такая Л., на которой для причащенія предлагаются Св. Дары, освященные уже раньше, на предшествовавшей Л., въ виду необходимости устранить радостную торжественность полной Л., неудобную въ дни поста и покаянной скорби. Къ Л. преждеосвященныхъ даровъ присоединяются нынѣ богослуженія, называемыя подъ именемъ «часовъ»—3-го, 6-го и 9-го, съ «изобразительными» и вечерней, при чемъ въ послѣднихъ сдѣланы нѣкоторыя дополненія (см. «Л. преждеосвященныхъ даровъ», Москва, 1860).

Л. въ православной церкви можетъ быть совершаема каждый день въ году, кромѣ опредѣленныхъ церковными правилами изъятій; обыкновенно совершается Л. Иоанна Златоуста. Л. преждеосвященныхъ даровъ установлено совершать въ извѣстные дни четырехдесятницы. Л. Василия Великаго совершается десять разъ въ году—въ пять первыхъ воскресеній великаго поста, въ великій четвертокъ, въ великую субботу, наканунѣ Рождества Христова и Богоявленія и въ день памяти Василия—1 января. Л. можетъ быть совершаема лишь въ храмѣ, и только въ исключительныхъ случаяхъ—въ обыкновенномъ домѣ, но не иначе, какъ на антиминяѣ. Она не можетъ быть совершаема никѣмъ, кромѣ епископа или священника. Всѣ многочисленныя церковныя постановленія относительно Л. и Св. Даровъ изложены въ «Учительномъ извѣстіи», печатаемомъ въ концѣ «Службника», и въ цѣломъ рядѣ дополнительныхъ и разъяснительныхъ къ нему указовъ. Гражданскими законами на время Л. запрещается торговля въ питейныхъ домахъ. О Л. у лютеранъ и протестантовъ—см. Лютеранство, Протестанство.

Н. В.—с.

Литъ (Leith)—приморскій портъ и г. въ шотландскомъ графствѣ Мидлотланъ, на южн. берегу Фиртскаго залива. Много церквей, учебныхъ и богоугодныхъ заведеній; биржа, банкъ, доки, въ которые, во время прилива, могутъ входить самыя большія океанскія суда. Кораблестроеніе, машиностроеніе, фабрики консервовъ, парусинныя, свастей; заводы сахарныя, стеклянные, мыловаренныя, жельзодѣлательныя, пивоваренныя, гуттаперчевыхъ издѣлій и мн. др. Главнѣйшія статьи ввоза: зерновой хлѣбъ, керосинъ, мясо свѣжее и въ консервахъ, яйца, рисъ, южные плоды, вино, сахаръ, табакъ, ленъ, пенька, льнонй товаръ, удобреніе, всего (1892) на сумму 10674 милл. фр. стерл. Вывезено на 3,6 милл. фр. стерл. произведеній изъ хлопчатой бумаги, льняныхъ и джутовыхъ издѣлій, химическихъ товаровъ и сельдей. Правильное пароходное сообщеніе съ портами Балтійскаго моря, Копенгагена и

Гамбургомъ, Антверпеномъ, Амстердамомъ и Роттердамомъ. Жит. (1891) 68707.

Литъ-Бѣргъ—группа шотландскихъ родовъ (Л., Мессальбергъ, Портобелло), избирающихъ вмѣстѣ одного члена парламента. 84770 жит.

Литъи (лат. Liti, ст.-вер.-нѣм. Lazzi)—зависимый древне-германскій средній классъ полусвободныхъ людей. У франковъ эти люди назывались *литы*, *алодіи*, *лации* (отпущенные на свободу), среди романскаго населенія—трибутаріи (tributarii). Тацитъ, какъ римскій писатель, не различаетъ степеней зависимыхъ отношеній и смѣшиваетъ людей полу-свободныхъ, Л., съ невольниками, называя и тѣхъ и другихъ рабами. О происхожденіи Л. трудно сказать что нибудь положительное. Предполагаютъ, что эта сословная группа образовалась изъ покоренныхъ еще въ древности народностей. Л. составляли особое сословіе, съ особыми правами и положеніемъ въ германской общинѣ. Между ними и вольноотпущенниками существуетъ громадная разница; они рассматривались какъ свободные римляне. По саллическому закону за убійство Л. платилась половина виры, назначенной за свободнаго челоуѣка. Этотъ имущественный выкупъ (вира) платился не господину, какъ у рабовъ, а родственникамъ, какъ у свободныхъ. Л. пользовались правомъ личной неприкосновенности. Землей они владѣли, но не самостоятельно, а сидѣли отъ имени какого-нибудь хозяина на чужомъ участкѣ, обрабатывали его и платили за него оброкъ господину. Л. не имѣли jus connubii въ римскомъ значеніи этого слова. Въ политическихъ дѣлахъ они не принимали никакого участія. Наслѣдникъ Л. платилъ особенную подать за право вступленія въ наслѣдство.

П. К.

Литъи (Litai)—дочери Зевса, олицетворяющія собою угрызения совѣсти. Гомеръ изображаетъ ихъ хромыми и косыми; онѣ слѣдуютъ за могучей и быстроногой Атой (=преступление), исправляя и заглаживая совершенный грѣхъ. Кто ихъ почитаетъ, тому онѣ вымаливаютъ прощеніе; кто ими пренебрегаетъ, того онѣ заставляютъ понести заслуженное наказаніе.

Н. О.

Ли-сань-юань—палата внѣшнихъ сношеній въ Китаѣ; см. Китай, XV, 189.

Литовская губернія—средняя изъ трехъ Прибалтійскихъ губ. Россіи, расположена на берегу Рижскаго залива Балтійскаго моря, между 56° 34' 16" и 59° 4' 28" с. ш. Фигура губ.—довольно при вильный прямоугольникъ, съ наибольшою длиною 246 в. и шириною 198 в. Границы: съ С Эстляндская губ., съ В Чудское озеро и проливъ, соединяющій его съ Псковскимъ, Псковская и Витебская губ., съ Ю Курляндская губ., съ З Рижскій заливъ. Длина западной границы (морского берега) 280 в. Пространство Л. губ. (по Стрѣльбицкому) 41925,4 кв. в., изъ нихъ подъ материкомъ и о-вами въ устьѣ р. Зап. Двины 38778,9 кв. в., подъ островами въ Балтійскомъ морѣ 2546,5 кв. в., подъ островами на материкѣ 1310,7 кв. в., подъ островами на озерахъ 6,9 кв. в. и подъ островами на островахъ 19,2 кв. в. Въ геологическомъ и геогностическомъ отношеніи

Л. губ. съ островами ея принадлежить къ силурійской, девонской и новѣйшей (дилювиальной) системамъ. Изъ нихъ первая распространена въ самой сѣверной части губ. и на островахъ и состоитъ изъ доломитовъ, мергеля, известняковъ и песчаниковъ. Средняя часть Сѣвера Л. губ. относится къ среднему ярусу силурійской системы. Во всей остальной части Л. губ. распространена подъ дилювиальными наносами девонская система, состоящая изъ известняковъ, доломитовъ, глины съ гипсомъ, мергеля, песчаника и песка, причѣмъ послѣдніе породы образуютъ нижній ярусъ этой системы и занимаютъ наибольшую среднюю часть губ. Этотъ песчаниковый ярусъ замѣчательнъ своими «пещерами» (Opferhöhle, Жертвенная пещера, Teufelshöhle—Чертова и Guttmannshöhle—близъ Кремона и пр.). Въ южной части Л. губ. распространенъ средній ярусъ девонской системы, состоящій изъ доломитовъ, известняка и глины съ гипсомъ и мергелемъ. Между р. Зедде черезъ рр. Абзе и Огердъ до Зап. Двины песчаники и пески, а отъ части глина и мергель образуютъ верхній ярусъ девонской системы, съ преобладаніемъ въ немъ остатковъ рыбъ. Береговья образованія губерніи и эрратическіе валуны, покрывающіе поверхность ея, относятся къ новѣйшей или дилювиальной системѣ: подъ первыми встрѣчаются известковые туфы, торфяные мергели и болотистыя желѣзные руды, между вторыми преобладаютъ кристаллическія горныя породы (гнейсы, граниты и сіениты, діориты и порфиры); окаменѣлости силурійской системы рѣдки. Эрратическія массы достигаютъ 20 фт. въ діаметрѣ, валуны большею частью округленной формы. Почва губ. вообще состоитъ изъ песка, глины, мергеля и мѣла и должна быть названа малопродуктивною, только мѣстами встрѣчается черноземъ; въ низменностяхъ почва переходитъ въ луговую и моховыя болота, мѣстами въ торфяники. Продолженіе эстляндскихъ возвышенностей образуетъ въ Л. губ. широкое плоскогорье до 121 м. (400 фт.) высоты, середина котораго теряется въ Вирцъ-Ервской низменности, на краяхъ же раздѣляется на двѣ вѣтви: Феллинскую, образующую западный водораздѣлъ Л. губ., и восточную, образующую водораздѣлъ между оз. Вирцъ-Ервомъ и Чудскимъ; первая, достигая высоты 138 м. (440 фт.), тянется на В до р. Аа, на Ю до Лемзала. Здѣсь она носитъ названіе Лемзальскаго плоскогорья; на немъ «Синяя гора» (Blauberg), когда то считавшаяся священною («тепе»), еще полъ ующающаяся особеннымъ увѣженіемъ латышей. Вторая вѣтвь перерѣзывается р. Эмбахомъ, къ Ю отъ котораго получаетъ наав. плоскогорья Оденце. Близъ Аррала терраса плоскогорья въ 100 фт. выдвигаетъ изъ себя посреди болотъ тупымъ конусомъ гору Мунна-Меги (до 800 фт.). Самое высокое плоскогорье Л. губ., Гангофское, тянется на Ю отъ г. Верро, понижаясь къ оз. Маріенбургскому, юго-зап. отроги его соединяются съ Псбальскимъ или плоскогорьемъ Аа, между рр. Аа, Эвствъ и Зап. Двиною. Въ сѣв. части Гангофскаго плато находится одинъ изъ высшихъ пунктовъ восточно-европейской равнины, гора Мунна-Меги, покрытая гѣсами и

имѣющая 323 м. высоты; вблизи нея—Велла-Меги 228 м. По направленію къ ЮВ Гангофское плоскогорье черезъ Чертову гору продолжается въ предѣлахъ Псковской и Витебской губ. Псбальскія высоты усѣяны сотнями озеръ и образуютъ очень живописную «Венденскую Швейцарію». Высшая точка тутъ гора Гайзингъ-Кальксъ 312 м. Особенно красивы склоны къ р. Аа, близъ Зегеволда, Трейдена, Кремона и берега Зап. Двины близъ Зельбурга и еще болѣе Кокангуэна. Вся эта мѣстность изобилуетъ множествомъ живописныхъ развалинъ замковъ. На Псбальскихъ высотахъ находятся источники р. Аа и много притоковъ ея и Зап. Двины. Лѣсистыя, покрытыя лугами, частію торфяными болотами и богато орошенныя низменности Л. губ. расположены по берегу Чудскаго оз., вокругъ озера Вирцъ-Ерва и Пернавское—вдоль бер. Рижскаго залива и по бассейнамъ рр. Пернавы и Салиса, а также по низовьямъ рр. Аа и Зап. Двины. Низменность эта переходитъ на С въ Эстляндскую, а на Ю въ Курляндскую губ. По берегу Рижскаго залива тянутся дюны, изъ которыхъ наибольшая, близъ Гутмансбахъ, достигаетъ 129 м. высоты. Низменности въ вост. части губ. изобилуетъ болотами. Вирцъ-Ервская низменность, расширяясь какъ и озеро Вирцъ-Ервъ къ С, суживается къ Ю. Л. губ. представляетъ обширное плато, возвышающееся надъ прибрежною низменностью и отдѣляющее отъ себя террасообразныя возвышенности. Волнистыя возвышенности на В и ЮВ губ. имѣютъ въ нѣдрахъ своихъ источники главныхъ рѣкъ и рѣчекъ. Когда-то связанные съ Эстляндскою губерніею, а также между собою, главные о-ва Лифляндской губ., Эзель и Моонъ, своею мѣстностью очень схожи съ Эстляндскою губ.: черезъ оба проходитъ плоская возвышенность (Landrücken) и у обоихъ на сѣверной покатоности берега круто обрываются надъ моремъ, образуя такъ назыв. глинтъ (Glint). Островъ Моонъ окруженъ, такъ же какъ о-въ Эзель, множествомъ мелкихъ о-вовъ; близъ послѣдняго есть и болѣе крупныя (Абро, Филзаадъ и др.); въ Рижскомъ заливѣ два острова, Руно и Кьво. Л. губ. очень богата *водами*: на З она омывается Рижскимъ заливомъ, повсемѣстно обильно орошается 325 рѣками, а озеро въ ней исчитываютъ до 1000; изъ числа послѣднихъ болѣе половины находится въ Венденскомъ у. Обширное Чудское оз. (см.) на В обмываетъ Л. губ. на протяженіи болѣе 110 вер.; въ центрѣ губ. — большой внутренній бассейнъ Вирцъ-Ерва (см.: за ними слѣдуютъ значительныя озера Вуртнекъ, Дубанское, Маріенбургское и др.—всѣ эти озера пока имѣютъ мало значенія для губерніи въ торговомъ промышленномъ отношеніи (если не считать рыбной ловли), но онѣ могутъ соединиться въ цѣлую систему водяныхъ сообщеній, проекты которыхъ уже не разъ возникали. На прибрежной полосѣ Л. губ. Рижскій заливъ образуетъ двѣ гавани, доступныя для большихъ судовъ, хотя входъ въ нихъ и затрудненъ берегами и извилистостью фарватера. Гавани эти Рижская при устьѣ р. Зап. Двины и Пернавская, при устьѣ рѣки того же названія. Бал-

тійское море на берегахъ лифляндскихъ острововъ образуетъ множество небольшихъ гаваней, впрочемъ неудобныхъ по мелководью и по множеству рифовъ и мелей, кромѣ Арнсбургской, болѣе удобной и имѣющей хорошій рейдъ. Главные о-ва, лежащія въ Балтійскомъ морѣ и принадлежащія къ Л. губ. (Эзель, Моонъ), отдѣляются проливомъ большимъ или Моонъ-Зундомъ отъ берега Эстляндской губ. и Малымъ-Зундомъ другъ отъ друга. Рѣки Л. губ. принадлежатъ къ бассейнамъ Рижскаго и Финскаго заливовъ. Къ первому относятся судоходная Пернава съ притоками Навастъ, Халлисть и Рею; р. Салисъ, стокъ оз. Вуртнекъ, въ которое впадаютъ рр. Руйнъ и Зедде; р. Свентъ-Уппе, впадающая непосредственно въ Рижскій заливъ и соединенная съ Салисомъ протокомъ Нейбахъ. Кромѣ того непосредственно въ Рижскій заливъ изливаются многочисленныя стоки озеръ и береговья рѣчки, длиною 20—30 в. Сплавная только для лѣса и только весной, лифляндская Аа орошаетъ большую часть южной половины губ. Р. Зап.-Двина только правымъ берегомъ принадлежитъ къ Л. губ. на протяженіи 188 в., отъ впаденія въ нее р. Эвста до устья, которое образуетъ Рижскій портъ и оба берега котораго находятся въ предѣлахъ губ. Къ Финскому бассейну принадлежатъ рѣки, называющіяся въ него посредствомъ Пейпуса (Чудского оз.), нѣкоторыя изъ нихъ (рр. Воо и Вюмме) изливаются въ послѣдній непосредственно, другія посредствомъ оз. Вирць-Ерва, въ которое впадаютъ рр. Мал. Эмбахъ, Эмель и др. и изъ котораго вытекаетъ р. Волш. Эмбахъ, соединяющій Вирць-Ервь съ Пейпусомъ; это единственная судоходная р. этого бассейна. Изъ той трети всего пространства Л. губ., которая занята низменностями, обширная площадь покрыта болотами; изъ нихъ низменныя луговые болота (Wiesenmoor, по-эстонски Soo, по-латышски Piig) проходими только лѣтомъ и танутся вдоль Чудскаго оз. и Рижскаго залива, а также по рр. Пернавѣ, Эмбаху, Двинѣ и друг.; болотистыя луга (Sumpfwiesen), преимущественно въ сѣверной части губ. сопровождаютъ течение рѣкъ; моховыя болота (Noshmoor, по-эстонски Rappa, по-латыш. Tiigu), собственно говоря торфяники, встрѣчаются въ углубленіяхъ и ложбинахъ, преимущественно въ Рижскомъ и Пернавскомъ уу., также на юго-зап. скатахъ Пабальскихъ высотъ; больше всего болотъ встрѣчается въ Перновскомъ (Нетци-Рабба, Лайсма-Соо и Маймо-Соо) и Феллинскомъ (Пиндрина-Соо и Пендара-Соо) уу., а меньше всего въ Венденскомъ и Арнсбургскомъ уу. На о-въ Эзель менше болотъ, чѣмъ въ остальныхъ частяхъ Л. губ. *Осушеніе болотъ* ежегодно значительно уменьшаетъ пространство, занимаемое ими. Вообще болота, преимущественно голыя и моховыя, занимаютъ около 360 тыс. дес. или $\frac{1}{10}$ часть всей поверхности губ. Перновскій у. покрытъ почти сплошь лѣсами, переходящими и въ прилегающую часть Феллинскаго у. Лѣса танутся отъ границы Эстляндской губ. широкою полосой на Ю по бассейну р. Пернавы, въ длину 400 в., въ ширину 70—90 р., и въ Вольмарскомъ у. до

береговъ Рижскаго зал.; ими также покрыта часть Рижскаго у. и южн. часть Венденскаго по бассейну р. Эвста, на пространствѣ дл. 250 в. и шириною до 60 в. Наименѣе богаты лѣсами о-въ Эзель. Главныя лѣсныя породы Л. губ.: ель и сосна (достигающія размѣровъ корабельнаго лѣса), береза, ольха, ясень, дубъ и ива. Сохранившіеся экземпляры дубовъ колоссальныхъ размѣровъ доказываютъ, что въ былое время эта порода лѣса господствовала въ губерніи; теперь же дубовыя рощи сохранились только кое-гдѣ (лучшая въ мѣстѣ Гохразенъ). Въ настоящее время повсемѣстно въ Л. губ. предпринимаются лѣсоустроительныя и лѣсоохранительныя работы, начавшіяся, впрочемъ, еще въ концѣ прошлаго столѣтія. Ликвидируются энергично и лѣсныя сервитуты, существующіе здѣсь издавна. Развивается и искусственное разведеніе лѣсовъ. Особенно рационально ведется лѣсное хозяйство въ казенныхъ лѣсахъ, занимающихъ пространство около 210 тыс. дес.

Климатъ Л. губ. имѣетъ болѣе характеръ континентальнаго, чѣмъ можно бы ожидать по ея положенію, что объясняется тѣмъ, что Балтійское море, вдаваясь далеко на С, замерзаетъ; кромѣ того на климатъ очень вліяютъ обширныя болота и лѣса. Весенняя температура подвержена наибольшимъ и рѣзкимъ колебаніямъ; вообще климатъ Л. губ. непостояненъ и пережѣничивъ—главную причину этого обстоятельства надо искать въ вѣтрахъ, рѣдко доходящихъ до большихъ бурь, но дующихъ почти безпрерывно. Впрочемъ въ направленіи вѣтровъ преобладаютъ юго-зап. Дожди по количеству, распредѣленію и свойству благоприятны; ливни рѣдки; снѣжный покровъ обыкновенно глубокой, въ прибрежной полосѣ и въ болотистыхъ мѣстахъ и низменностяхъ бываютъ частыя густыя туманы.

Среднія температуры:

	Январь.	Апрѣль.	Іюль.	Октябрь.	Года.
Рига . .	—5,1	4,7	17,9	6,6	6,0
Юрьевъ .	—6,7	3,2	17,1	4,7	4,4

Рига и Юрьевъ характеризуютъ климаты болѣе низменныхъ частей Ю и С Л. губ. На СВ губ. на покосгорѣ, климатъ холоднѣе, на островахъ зима гораздо теплѣе (напр. Церельскій маякъ, подъ 58° с. ш., январь—2,1). Осадковъ выпадаетъ вообще болѣе 500 мм. въ годъ, значительно болѣе на Ю и З губерніи, чѣмъ на С и В; июль—самый дождливый мѣсяць, но и слѣдующіе за нимъ три мѣсяца довольно дождливы и въ эти мѣсяцы часто бываетъ продолжительное ненастье. Вообще Л. губ. чаще страдаетъ отъ избытка, чѣмъ отъ недостатка дождя.

Минеральныя богатства—главнымъ образомъ глины, гипсъ, торфъ, болотный желѣзнякъ. Влѣзь Риги (см. Кеммеръ) сѣрныя источники. Флора Л. губ. богата особенно лѣтомъ въ окрестностяхъ Феллина и Вендена и еще болѣе въ лифляндской Швейцаріи, гдѣ она достигаетъ необычайнаго богатства по берегамъ р. Аа.

Изъ острововъ Л. губ. по роскоши флоры выдѣляется о-въ Эзелъ. Л. губ. очень богата хлѣбными произведеніями, изъ нихъ болѣе употребительны: рожь, ячмень повсемѣстно, гречиха въ небольшомъ количествѣ въ средней и юго-зап. частяхъ. Корнеплодные растенія разводятся въ большомъ количествѣ, изъ нихъ главное—картофель. Изъ волокнистыхъ и маслянистыхъ: ленъ и пенька. Первое—одно изъ важнѣйшихъ мѣстныхъ растеній. Травы въ Л. губ. необильны и по качеству неудовлетворительны. Вслѣдствіе недостатка въ край количества травъ, возникло почти повсемѣстное травосѣяніе, какъ то: клеверъ, тимофѣева трава, журавлинный горохъ. Выгонныя травы хороши только на островѣ Эзелѣ. Наиболѣе распространены фрукты: различные сорта яблокъ, вишня, груша, слива. Изъ ягодъ клубника, малина, смородина и пр.; изъ рѣдка встрѣчается хмѣль. Вслѣдствіе осушенія болотъ, распространена земледѣлія и уменьшенія хлѣбовъ, количество *дикихъ животныхъ* въ Л. губ. замѣтно уменьшилось, а нѣкоторыя породы и совсѣмъ вывелись, какъ напр. кабаны. Наиболѣе распространены слѣдующія животныя: медвѣди, волки, лоси, лисицы, куницы, хорьки, зайцы. *Рогатый скотъ* въ Л. губ. малъ и неудовлетворителен; изрѣдка встрѣчаются хорошей породы быки и коровы. *Лошади* весьма неудовлетворительны; извѣстная порода клеперовъ почти совершенно вывелась и сохранилась только около Феллина, Оберъ Палена и на о-вѣ Эзелѣ. Къ мѣстнымъ *птицамъ* относятся: орлы небольшіе, соколы, астреба, вороны, сороки, филины, воробьи, голуби, рябчики, куропатки, бекасы и пр. Аисты на о-вѣ Эзелѣ. *Рыбами* Л. губ. менѣе богата, чѣмъ озеро и рѣки сѣв. Россіи. Главный предметъ лова: морской породы салакушка, затѣмъ окуни, осетры; въ меньшемъ количествѣ налимы и камбала. У береговъ Эстляндіи, у Валтійскаго порта и близъ Риги, ловятся въ большомъ количествѣ кильки. Рѣчныя и озерныя породы: семга, минюгъ, форель, ряпушка, навага, окуни, блоробыца и пр. Раки въ большомъ количествѣ повсемѣстно. Въ 1721 г. (по шпетадскому миру) бывшая Лифляндія, теперешняя Л. губ., была присоединена къ Россіи. Въ настоящее время она дѣлится на 9 уѣздовъ: Рижскій, Вольмарскій, Вендѣнскій, Валкскій, Юрьевскій (Дерптскій), Верроскій, Перновскій, Феллинскій и Эзелскій. Уѣзды раздѣляются на участки (станы), состоящіе въ вѣдѣніи помощниковъ начальника уѣзда. Въ каждомъ уѣздѣ 2 округа вернее-крестьянскихъ судовъ, кромѣ Эзелскаго у., въ которомъ такой округъ одинъ. Въ уѣздахъ 17 участковыхъ комиссаровъ, подчиненныхъ лифляндской комиссіи крестьянскихъ дѣлъ. Въ судебно-мировомъ отношеніи Л. губ. дѣлятся на 5 округовъ: рижско-вольмарскій, вендѣнъ-валкскій, юрьевъ-верроскій, перновъ-феллинскій и эзелскій. 42 мировыхъ участка. Дворянскія учрежденія, именующіяся «ландратскими коллегіями», существуютъ для о-ва Эзеля—эзелская, для всей остальной губ.—лифляндская, въ Ригѣ. Къ 1 января 1895 г. въ Л. губ. было 1310678 жит. (въ 1860 г. 905795), изъ нихъ въ *поводахъ* 257730 (127986 мѣж. и 129744 жнщ.),

а въ уѣздахъ 1002948 (511362 мѣж. и 541586 жнщ.). На 1 кв. в. въ 1860 г. приходилось 22 жит., а въ 1895 г.—32. Въ среднемъ въ послѣдніе годы до 1899 г. въ Л. губ. рождалось ежегодно около 86000 чел., умерало около 26000 чел. Въ 1895 г. было дворянъ 8274, лицъ духовнаго званія 3135, почетныхъ *чужданъ* и купцовъ 5898, *иѣщанъ* цеховыхъ и ремесленниковъ 98366, сельскаго сословія 1146658, военнаго 86147, иностранцевъ 10317, лицъ разнаго сосл. 1882, 177664 православныхъ, 438 раскольниковъ (въ 1860 г. ихъ считалось 13380), 1072185 протестантовъ, 18533 католиковъ, 41163 евреевъ (въ 1860 г. ихъ было 1201), 685 прочихъ исповѣданій. Населеніе состоитъ изъ великороссовъ (72318), малороссовъ (6865), латышей (552860), эстовъ (509243), *иѣмцевъ* (116186), евреевъ (41163), поляковъ (12387) и лицъ другихъ народностей (656). Коренное населеніе состоитъ изъ латышей, эстовъ и шведовъ, живущихъ только на о-вѣ Руюо. Различіе между латышами и эстами сохранилось во внѣшнемъ и внутреннемъ ихъ обликѣ, бытѣ и нравахъ, какъ это было нѣсколько столѣтій тому назадъ; объединяющимъ элементомъ между ними до послѣдняго времени являлись *иѣмцы* и только теперь начинаетъ распространяться тяготѣніе къ остальной Россіи, способствующее взаимному сближенію латышей и эстовъ. Эсты живутъ преимущественно на С губерніи, въ у. Перновскомъ, Феллинскомъ, Юрьевскомъ и Верроскомъ, а также на о-вахъ латыши—въ остальной части губ. Эсты живутъ деревнями и только изрѣдка отдѣльными усадьбами; у латышей каждое крестьянское хозяйство является отдѣльнымъ хуторомъ. Главную массу населенія составляютъ бывшіе помѣщичьи крестьяне, занимающіеся преимущественно хлѣбопашествомъ и скотоводствомъ. До 1804 г. они были въ полной зависимости отъ воли помѣщика, съ этого года получили нѣкоторыя личныя права, а въ 1819 г. освободились отъ крѣпостной зависимости; право пользоваться крестьянскою землею (Bauerland) даровано имъ въ 1849 г. Съ этого времени барщина начинается замѣняться оброкомъ и учреждается мѣстный крестьянскій банкъ, при помощи котораго крестьяне приобретаютъ землю въ собственность. Всей земли въ 974 помѣщичьихъ и 120 церковныхъ *иѣмѣнійхъ* (пасторагахъ) считалось въ 1881—1883 гг. 3147216 дес., а именно: мызной (Hofsländ) 1650829 дес., *кюти* (см.), т. е. земли, пользованіе которою могло быть предоставлено крестьянамъ по усмотрѣнію владѣльца, 250673 дес. и крестьянской (Bauerland *)), т. е. земли, которая должна всегда обязательно оставаться въ пользованіи крестьянъ) 1245813 дес. На крестьянской землѣ, принадлежащей частнымъ владѣльцамъ, въ 1890 г. было 25202 крестьянскихъ дворовъ, изъ которыхъ продано было крестьянамъ 1949 или 77,80%. Къ 1881—83 гг. въ Л. губ. въ мызной земли было отдано крестьянамъ въ аренду 180656 дес., продано 19648 дес.; въ *квотной* земли отдано въ аренду 182311 дес., продано 49052 дес.; изъ крестьян. земли *отда-*

*) До 1849 г. всѣ частновладѣльческія земли подраздѣлялись на мызныя и барщинныя (Gehörtsland)

но въ аренду 431891 дес., продано 814421 дес. Сельское население проживаетъ въ 918 мызахъ, 1247 полумызахъ, 114 пасторатахъ, 1820 деревняхъ, 84 поселкахъ и 15712 усадьбахъ, всего въ 50654 двор. По угодьямъ, земли въ 1881—83 гг. распредѣлялись такъ: пахатной земли 558284 дес. (въ томъ числѣ крестьянской земли 276884 дес.), сѣнокошной 580227 дес. (крестьянской земли 318917 дес.), перелогу 346389 дес. (крестьян. земл. и 252363 дес.), пастбищъ 376642 дес. (крестьянской земли 221204 дес.), лѣса 805087 дес. (крест. земли 48922 дес.), неудобной 462754 дес. (крест. землѣ 115521 дес.). По установившемуся въ Л. губ. обычаю, главныя мызы (помѣстья) представляютъ собою крупное, а «крестьянскіе дворы» (Gesinde) или «поселенія» (Apsiedelungen) — мелкое землевладѣніе. Кромѣ того существуютъ хозяйства на мельчайшихъ участкахъ (Parzellenwirthschaft). Наибольшее дробленіе поземельной собственности встрѣчается въ Эзельскомъ, Рижскомъ и Вольмарскомъ уу. (отъ 2 до 3¹/₂ дес. въ одномъ хозяйствѣ), наименьшее — въ Перновскомъ и Феллинскомъ уу. Въ 1881—1883 гг. въ собственномъ завѣдываніи помѣщиковъ находилось 4540 участковъ. Средняя величина единицы крупнаго землевладѣнія, находящейся въ собственной эксплуатациіи помѣщиковъ, равнялась въ 1881—83 гг. 1923 дес. (въ томъ числѣ пахатной земли 260 дес.). Лифляндскому дворянству принадлежатъ 6 имѣній, Эзельскому — 4; доходы съ нихъ поступаютъ на покрытие расходовъ, на содержаніе дворянскихъ комитетовъ, канцеляріи, зданій и пр. Кромѣ того, лифляндскому дворянству принадлежатъ 2 имѣнія въ Феллинскомъ у., для содержанія пріюта благородныхъ дѣвицъ, а эзельскому — госпитальное имѣніе Ладаль. Казенныхъ земель въ Л. губ. въ 1890 г. было 656808 дес., въ томъ числѣ удобной земли 539032 дес., продано изъ нея крестьянамъ и находилось въ ихъ пользованіи 343597 дес. удобной и 23389 неудобной земли; солдатскихъ участковъ было 2065 дес., участковъ, отведенныхъ для православныхъ школъ 1801 дес., притчовыхъ надѣловъ 7740 дес. Сельское хозяйство Л. губ. достигло высокаго развитія. Неудѣ введено многопольное, плодосмѣнное хозяйство, съ усиленнымъ употребленіемъ всякаго рода и дренажированіемъ полей. Орошеніе производится, между прочимъ, съ помощью артезианскихъ колодезевъ, которыхъ въ Л. губ. имѣется болѣе 300. Травосѣяніе давно распространено. Подъ лугами съ искусственнымъ травосѣяніемъ и пастбищами, въ томъ числѣ и осушенными болотами, находится 41,5% всей поверхности Л. губ. Урожайность хлѣбовъ мѣстами выше чѣмъ въ лучшихъ черноземныхъ губерніяхъ. Въ послѣднее время помѣщики стремятся къ развитію молочнаго хозяйства и сыроваренія, въ тоже время закрывая винокуренные заводы. Все болѣе развиваются фабрики и заводы, обрабатывающіе продукты животнаго царства, въ виду распространяющагося правильнаго скотоводства: въ 1890 г. болѣе всего увеличили свою производительность суконныя фабрики, молочныя и сыроваренныя завод., кожевенныя и костебольныя заводы. По свѣдѣніямъ за

1886—90 гг., среднимъ числомъ сѣялось ржи 193000 чет., овса 287000 чет., ячменя 167000 чет., льняного сѣмени, гречихи и другихъ яровыхъ хлѣбовъ 65500 чет., картофеля 435000 чет.; урожай ржи колебался между 5 и 7,5, овса — между 3,5 и 5, картофеля — между 3 и 5. Конопля разводится въ небольшомъ количествѣ для домашняго обихода; льна производится значительное количество, высокаго качества, для вывоза за границу. Въ 1885—90 гг. льняного сѣмени сѣялось въ среднемъ вывѣдѣ около 60—65000 чет., при урожаѣ самъ 2—2¹/₂. Огородничество развито въ окрестностяхъ большихъ городовъ; имъ занимаются преимущественно русскіе. Садоводство съ каждымъ годомъ все болѣе распространяется, особенно въ южной части Л. губ. и на о. Эзель. Лошадей въ 1888 г. въ Л. губ. было 216870, рогатаго скота 401498 гол., овецъ 1020800, свиной 478649. Обработка полей производится лошадьми и отчасти волами. Мѣстное коневодство воспитываетъ туземную породу клеперовъ и допель-клеперовъ. Туземная мелкая порода скота въ послѣдніе года значительно улучшена. Овцеводство съ каждымъ годомъ развивается; свиноводство достигло высокаго совершенства. Большую роль между побочными отраслями хозяйства играетъ птицеводство, меньшую — пчеловодство. Къ 1891 г. состояло сельскихъ продовольственныхъ капиталовъ въ наличности 1935898 руб., въ ссудахъ — 183810 руб. Кромѣ того имѣются въ Л. губ. такъ называемыя капиталы волостныхъ кассъ, которыхъ къ 1 января 1889 г. было 3099156 р. Въ 1888 г. всѣхъ членовъ сельскихъ обществъ (волостей) считалось 399191, изъ нихъ полныхъ плательщиковъ 251106 чел. Общественныхъ расходовъ, распределяемыхъ по числу душъ, было 888839 р., въ томъ числѣ на жалованье должностныхъ лицъ крестьянскаго управленія 233578 руб., на содержаніе приходскихъ врачей и леченіе бѣдныхъ около 28 т. р., на содержаніе богадѣленъ 6949 руб. За исключеніемъ изъ общей суммы расходовъ части, оплачиваемой % съ капитала волостныхъ кассъ, въ количествѣ 27821 р., остается для раскладки 56057 р. или съ души 2 руб. 23 коп. Къ этому прибавляется для лютеранъ на содержаніе лютеранскихъ церквей и школъ 247679 руб. или съ души 1 руб. 16 коп., для православныхъ на расходы на православныя церкви и школы — 23443 руб. или съ души 62 коп. Къ натуральнымъ повинностямъ въ Л. губ. относятся дорожная, почтово-строительная, почтово-фуражная, подводная, а также повинности въ пользу лютеранск. церквей и духовенства. Всѣ эти повинности главною своею тяжестью ложатся на повинностную землю (преимущественно крестьянскую). На дорожныя повинности помѣщики отпускаютъ матеріалъ; крестьяне его привозятъ и ставятъ работниковъ. Почтовая повинность, состоящая въ поставкѣ необходимыхъ припасовъ (овса, сѣна, соли и дровъ) на почтовую станцію, постепенно переводится въ денежную. Городовъ въ Л. губ. 10 (9 уѣздныхъ и 1 заштатный, Лемзаль), посадъ — одинъ (Шлюкъ). Изъ нихъ губ. г. Рига имѣетъ наибольшій бюджетъ (въ 1890 г. дохода 2702273 р.), а г. Вольмаръ — наименьшій (въ

1890 г. доходъ 11670). Источникомъ значительныхъ заработковъ населенія служатъ судостроеніе, судоходство и въ особенности рыболовство. Въ морѣ ловятся въ громадномъ количествѣ салакушка и камбала, въ оз. Чудскомъ, Виритъ-Ервѣ, Лубанскомъ и Буртнскомъ — сига, сѣтки, ряпушка, ерши, окуни, судаки, корюшка и проч. На Чудскомъ оз. занимаются болѣе 100000 рыбопромышленниковъ, преимущественно русскихъ, вылавливающихъ однихъ сѣткою до 150000 бочекъ ежегодно; въ рѣкахъ лососи, миноги (въ Двинѣ). Лососи и сѣтки въ большомъ количествѣ вывозятся за пределы губерніи. Часть населенія занимается тленными промыслами (на островѣ Руно и полуостровѣ Шварбе), звѣроловствомъ, птицеводствомъ, торговлею и промышленностью. Торговля Л. губ. очень обширна, чему способствуетъ положеніе ея на берегу моря. Торговые порты въ Аренсбургѣ, Перновѣ и Ригѣ (главный). Перновъ рѣшено соединить узкоколейнымъ подъезднымъ путемъ со станціею Валкъ, Псково-Рижской желѣзной дороги, съ предложеніемъ вѣтви до г. Феллина. Рига давно служитъ конечнымъ пунктомъ желѣзныхъ дорогъ, перерѣзывающихъ Л. губ. въ разныхъ направленіяхъ и идущихъ на Мятаву, на Двинскъ, на Псковъ и въ Туккумъ (съ вѣроятнымъ продолженіемъ до Виады). Торговля Л. губ. сосредоточена преимущественно въ Ригѣ (см.), но она очень значительна и въ Юрьевѣ и нѣкоторыхъ другихъ уѣздныхъ городахъ. Главные предметы вывоза: керосинъ, волость, ленъ, льняное сѣмя, пенька, хлѣбъ, дѣсь; предметы ввоза: сѣльди, соль, каменный уголь, вино, колоніальные товары, желѣзо, сельско-хозяйственные и другія машины. Кромѣ желѣзныхъ дорогъ, главными факторами для развитія торговли служатъ судостроеніе по р. Зап. Двинѣ и сплавъ, какъ по ней, такъ и по другимъ рѣкамъ губерніи. Ярмарокъ въ губ. болѣе 30, базаровъ 66. Въ 1890 г. выбрано торговыхъ документовъ для 1-й гильдіи 246, для 2-й—2207, на мелочной торговѣ 5263, на промыслахъ 10214. Промышленность стоитъ на высокой ступени развитія; въ 1890 г. дѣйствовало 835 фабрикъ и заводовъ, съ 23780 рабочими, и общая производительность ихъ простиралась до 38 милл. р. 144 пивоваренныхъ завода (съ производствомъ до 3140000 р., при 1064 рабочихъ), 106 винокуренныхъ (1595950 р., 606 рабочихъ), 53 медоваренныхъ (48866 р., 81 рабоч.), 75 паровыхъ дѣсопленъ (4875744 р., 8651 рабочихъ), 56 шерстчесалокъ (81000 р., 157 рабочихъ), 41 паровая мукомольная мельница (748000 р., 172 рабоч.), 35 кирпичныхъ заводовъ (858000 р., 1174 рабочихъ), 32 водочныхъ и ликерныхъ завода (4235000 р., 313 рабочихъ), 22 молочныхъ заведенія (262000 р., 91 рабоч.), 20 кожевенныхъ заводовъ (640000 р., 232 рабоч.), 18 чугуно-литейныхъ и машинодѣлатель (164000 р., 1561 рабоч.), 15 механическихъ (320000 р., 416 рабочихъ), 13 заведеній минеральныхъ водъ (127000 р., 81 рабоч.), 12 химическихъ заводовъ (1836000 р., 498 рабоч.), 12 табачныхъ и сигарныхъ (1281000 р., 372 рабочихъ), 10 стеклянныхъ и бутылочныхъ заводовъ (240000 р., 404 рабочихъ), 8 писчебу-

мажныхъ фабрикъ (1095000 р., 621 рабоч.), 7 мебельныхъ (193000 р., 379 рабоч.), 6 маслобоекъ (1885000 р., 305 рабочихъ), 6 суконныхъ фабрикъ (1294000 р., 1280 рабочихъ), 7 мыловаренныхъ и свѣчныхъ заводовъ (638000 р., 105 рабочихъ), 3 фабрики шерстныхъ издѣлій (465000 р., 123 раб.), 3 колесной изи (330000 р., 115 раб.), 3 бумагопрядильныхъ и бумаготкацкихъ (1757 т. р., 315 раб.), 3 льнопрядильныхъ и льноткацкихъ (415000 р., 474 раб.), 3 тесемочноткацкихъ (290000 руб., 303 раб.), 2 зав. резиновыхъ издѣлій (905000 руб., 760 раб.), 4 пробковыхъ фбр. (1315000 руб., 1790 раб.), 4 дрожжевыхъ зав. (453000 руб., 43 раб.), 3 цикорныхъ фбр. (212000 р., 86 раб.), 2 древесной массы и картона (100000 р., 93 раб.); 1 зеркальный (121000 руб., 186 раб.), 2 фарфоровыхъ и фаянсовыхъ (740000 руб., 1211 раб.), 3 желѣзнодорожныхъ и проволочныхъ (1584000 р., 495 раб.); 2 газовыхъ зав. (250000 р., 103 раб.), 2 цементныхъ (562000 р., 426 раб.), 4 фбр. асбидныхъ досокъ и графелей (65000 руб., 90 раб.), 1 вагонная фбр. (1598000 р., 700 раб.). На винокуренныхъ зав. всего выкурено въ 1890 г. 108 милл. градусовъ безводнаго спирта. Мѣстъ продажи крѣпкихъ напитковъ было: оптовыхъ въ городахъ 125, въ уѣздахъ 277; раздробительныхъ въ городахъ 1589, въ уѣздахъ 2200; акцизнаго дохода получено 5285101 руб. Православныхъ церквей 124 (при нихъ служащихъ 405), единоверческихъ 3 (служ. 10), раскольничьихъ 2 (служ. 7), евангелическо-лютеранскихъ 164 (служ. 140, не считая пасторовъ-адьянтеровъ), реформатская 1 (служ. 2), баптистскихъ 2 (служ. 2), римско-католическихъ 2 (служ. 6), синагогъ и еврейскихъ молитвенн. домовъ 9 (служ. 9). Въ 1890 г. изъ числа дѣтей учебнаго возраста пользовались правильнымъ обученіемъ 86,61%. Въ томъ же году изъ принятыхъ на службу новобранцевъ было безграмотныхъ 83, а грамотныхъ и полуграмотныхъ—2468 чел. Учебныхъ заведеній въ 1890 г. было 1959, съ 137286 учащимися; изъ нихъ мѣщ. 74514 или 54,23%, и женщ. 62771 или 45,77%. Дѣтей обучавшихся дома, подъ надзоромъ духовенства, насчитывалось 48443; такимъ образомъ учащихся всего 186728. 1 университетъ (въ Юрьевѣ), съ 2095 студентами; 16 гимназій мужскихъ, съ 4551 учен., и 11 женскихъ, съ 2345 учен.; 48 уѣздныхъ и приход. уч. (2534 м. п. и 2440 ж. п.); 40 приютовъ и сиротскихъ домовъ (2075 м. п.; 1952 ж. п.), 223 училищъ, пансіоновъ и школъ частныхъ лицъ, городовъ и при молитвенныхъ домахъ иностранныхъ исповѣданій (8230 муж. п. и 7426 жен. п.). Народныхъ школъ для обоихъ пола: 1) при церквахъ: 125 православныхъ (3930 муж. п. и 1175 жен. п.), 140 лютеранскихъ (4235 ж. п. и 1680 ж. п.); 2) волостныхъ и сельскихъ школъ разныхъ наименованій православныхъ 242 (4200 муж. п. и 3245 жен. п.), лютеранскихъ 1037 (39070 муж. п. и 42085 жен. п.), рижская духовная семинарія (съ 145 воспитанниками). Рижское духовное училище (315), 2 учительскихъ семинаріи (128), рижскій ветеринарный институтъ (290) и при немъ фельдшерская школа (8), рижское политехническое училище (1025), 2 рижскихъ ремесленныхъ училища (447), 3 мореходныхъ училища

и класса (245), 6 воскресныхъ училищ. (560 муж., 154 женщ.), 3 школы для глухонемыхъ (55 муж. пола и 52 жен. пола), 6 еврейскихъ училищъ (496 муж. пола и 317 жен. пола). Газетъ и периодическихъ изданій издается 24 (12—въ Ригѣ, 10—въ Юрьевѣ, 2—въ Черновѣ), въ томъ числѣ нѣсколько на эстонскомъ и латышскомъ языкахъ. Въ 1890 г. въ Л. губ. состояло 262 врача, изъ нихъ 218 вольнопрактикующихъ и 3 женщины; аптекъ 104 (сельскихъ 43); больницы есть во всѣхъ уѣздныхъ городахъ, отъ 20 до 60 кроватей. Въ Ригѣ, не считая тюремной, 2 больницы на 882 кровати. При медицинскомъ факультетѣ юрьевскаго университета имѣется психиатрическая клиника, на дачѣ Ротенберга, близъ Риги—лѣчебница для душевно-больныхъ—на 362 кровати. Вогадѣльни устроены въ Ригѣ (8, на 1200 лицъ) и во всѣхъ уѣздныхъ городахъ (всеобщіе призрѣваемыхъ). Частныхъ обществъ, кассъ и учреждений въ Л. губ. такое множество, что перечислить ихъ нѣтъ возможности; достаточно сказать, что напр. въ Ригѣ однихъ похоронныхъ, «вспомогательныхъ похоронныхъ» и «больничныхъ похоронныхъ» кассъ было къ 1889 г. болѣе шестидесяти, а въ уѣздныхъ городахъ и уѣздахъ болѣе 30, «благотворительныхъ обществъ» болѣе 20, вспомогательныхъ кассъ и взаимновспомогательныхъ обществъ 67, обществъ взаимнаго вспоможенія при пожарныхъ случаяхъ 280, ссудосберегательныхъ кассъ и обществъ потребителей болѣе 50, обществъ сельскохозяйственныхъ, садоводства, птицеводства и пр. до 40, вольныхъ пожарныхъ обществъ 12, обществъ пѣвца, музыки и т. п. до 60. Затѣмъ существуетъ масса разнообразнѣйшихъ обществъ (врачей, гимнастики, литературы, естествоиспытателей, техниковъ, книгопродавцевъ и издателей, черноголовыхъ, стрѣлковъ, бѣговъ, охоты, пчеловодства, евангелическихъ юношей, промышленныхъ, для изслѣдованія края, о-ва Эзеля, общ. вдовъ, сиротъ, для распространенія священнаго писанія, евангелическихъ діакониссъ; православныя братства; клубы, ахтъ-клубы и пр.). Котора государственнаго банка; Л. дворянское кредитное общество (въ 1894 г. въ немъ было заложено 18687 имуществъ, оцененныхъ въ 59469000 р.; остатокъ долга 28985000 р.), Л. крестьянскій непрерывноходный банкъ, рижскій биржевой банкъ, рижское городское кредитное общество, рижское ипотечное общество, три общ. взаимнаго кредита, рижскій коммерческій банкъ, рижскій городской учетный банкъ, дерптскій банкъ, Л. городское ипотечное общ. и пр. Исторія Ливондіи—см. Ливонія.

Литература. Bienenstamm, «Geogr. Abriss der 3 Ostseeprovinzen Russlands» (Рига, 1826); Hagemeister, «Mater. zu einer Geschichte der Landgüter Livlands» (Рига, 1836); Possart, «Kaisertum Russl.» (1841, II); Kohl, «Die deutschen Ostseeprovinzen»; Koppen, «Die Bewohner Kur- und Livlands»; Rathlef, «Skizze oogr., hydr. Verhältnisse Liv- Esth- und Kurlands» (1852); Милевидъ, «Воен. статист. Л. г.» (1853); Hehn, «Die Intensität d. livl. Landwirthschaft» (Дерптъ, 1858); Вэръ и Данилевскій, «Исслѣдованія о рыболовствѣ въ Россіи» (I, 1860; въ Чудской оа. и Валг. морѣ); Юнгъ-Штилингъ, «О сель-

скомъ бытѣ Л. крестьянъ» (СПб., 1868); «Mater. z. allgem. Statist. Livlands u. Oessels» (Рига, 1864); «Archiv für Naturkunde Liv- Esth- und Kurlands» (1862—66); Martens, «Das Zukunftsgebiet Riga's» (Рига, 1856); «Rigaer Handelsarchiv»; справочныя книжки Л. губ. за послѣдніе годы; Чешихинъ, «Сборникъ матеріаловъ и статей по исторіи Прибалтійскаго края»; Stakenhagen, «Album haltischer Ansichten» (Митава, 1866—67); «Экономическій и нравств. бытъ балтійскихъ крестьянъ» («Отч. Зап.», 1867); Лучинскій, «Крестьяне и крестьянская реформа въ Лифл.» («Сѣв. Вѣстн.», 1891); Гасманъ и Нолькенъ, «Положеніе о преобразов. суд. части въ Прибалт. край» (СПб., 1890); Карибергъ, «Сборникъ стат. свѣд. по Л. губ.» (Рига, 1886); Веймаръ, «Матеріалы для геогр. и стат. Россіи. Л. губ.» (СПб., 1864); «Матеріалы къ изуч. аграрныхъ условій Л. губ., въ особ. положенія мѣстныхъ батраковъ и поденщиковъ» (изд. Л. ландратск. коллегии, перев. съ нѣм., Рига, 1885); Rutenberg, «Geschichte der Ostseeprovinzen» (Лейпцигъ, 1859); Случевскій, «Балтійская сторона» (СПб., 1888); Зиновьевъ, «Прибалтійское земство» (Рига, 1896) и отнѣтъ ему Александрова (Рига, 1896).

К. Врангель.

Ливондскій 97-й пѣх. полкъ — сформированъ въ 1863 г. изъ частей бѣлозерскаго пѣх. полка, отъ котораго перешли къ нему боевыя отличія: 1) георгиевское полковое знамя, за оборону Севастополя 1854—1856 гг., и 2) знаки на шапки, за взятіе Варшавы, въ 1831 г.

Ливондскія Губ. Вѣдомости — на русскомъ и нѣм. языкахъ, выход. въ Ригѣ, съ 1858 г., три раза въ недѣлю.

Лихавешъ — одинъ изъ видовъ доисторическихъ памятниковъ, оставленныхъ кельтскимъ племенемъ въ мѣстахъ его поселенія въ Бретани. Это — родъ гигантскихъ воротъ, образуемыхъ тремя огромными камнями (отсюда другое ихъ названіе — «триметы»), изъ которыхъ два поставлены вертикально, въ видѣ столбовъ, а третій положенъ на нихъ въ видѣ архитравы. Сравнительно съ другими кельтскими памятниками, Л. встрѣчаются рѣдко. Замѣчательнѣйшіе находятся близъ Сент-Навера, въ дпт. Нижней Луары, и близъ Монтемона, въ дпт. Еры и Луары (назвѣстный подъ названіемъ pierre-fritte).

А. С.—с.

Лихардъ (Даниль, род. въ 1812 г.) — словенскій писатель, священникъ и преподаватель математики. Въ 1848 г. началъ издавать хозяйственно-техническую газету, вскорѣ запрещенную. Съ 1849 г. Л. былъ однимъ изъ редакторовъ вѣнскаго журнала «Slovenske Noviny», въ 1852 г. сдѣлавшагося официальнымъ. После его прекращенія Л., переселившись въ Скалицу, издавалъ хозяйственно-техническій журналъ «Obzor».

Лихаревы — русскіе дворянскіе роды. Родоначальникомъ одного изъ нихъ былъ знатный татаринъ Вахты-Хозя, во св. крещенія Ананій, а по прозванію Иванъ-Лихарь, который, вмѣстѣ съ своими двумя братьями (родоначальниками Тевяшевыхъ и Фустовыхъ), выѣхалъ изъ Золотой Орды при вел. князѣ Дмитріи Донскомъ въ 1382 г. Другой родъ

Л. восходитъ къ XVII в. См. «Герб.», V, 34 и 35.

Лихасъ (Λίγας)—спутникъ Геракла, принесшій ему отъ Деяниры пропитанное ядомъ платье (см. VIII, 445). Когда адъ дѣйствовать, обезумѣвшій Гераклъ сбросилъ въ море неповиннаго Л. По имени Л. названы скалистые о-ва недалеко отъ Кенейскаго мыса. Съ небольшими измѣненіями это сказаніе вошло въ трагедію Софокла: «Трахинянки».

Лихачева (Елена Осиповна)—писательница, жена В. И. Лихачева. Перевела и издавала нѣсколько общепользовныхъ книгъ, отчасти вмѣстѣ съ А. И. Сувориною; составила обзоръ дѣятельности четырехъ реформаторовъ—Гуса, Лютера, Цвингліа, Кальвина (СПб., 1872); помѣстила въ 70-хъ годахъ нѣсколько статей въ «Отечественныхъ Запискахъ». Извѣстность Л. основана на ея работахъ по женскому вопросу: «Новости по женскому дѣлу во Франціи и въ Америкѣ» («Отеч. Зап.», 1869, № 10 и 1870, № 1); «Женское движеніе у насъ и за границею» (ib. 1870, № 4), «Воспитаніе женщинъ съ точки зрѣнія положительной философіи» (ib. № 10), «Женщины въ современной войнѣ» (ib., 1871, № 2), «Избрательныя права женщинъ въ Англіи» (ib., № 6), «Парижскій конгрессъ по женскому вопросу» (ib., 1873, № 5), «Экономическое положеніе женщинъ во Франціи» (ib., 1874, № 1), «Посмертное сочиненіе Прудона о женщинахъ» (ib., 1876, №№ 2 и 3) и мн. др. Въ послѣднее время Л. трудится надъ крупнымъ изслѣдованіемъ: «Материалы для исторіи женскаго образованія въ Россіи». Донныя вышло три тома (СПб., 1890—95), обнимающихъ періодъ времени съ 1086 по 1856 г. Состоитъ предсѣдательницей общества для содѣйствія высшимъ женскимъ курсамъ въ СПб.

Лихачева (Зинаида Дмитріевна, по сценѣ *Кроненбергъ*)—артистка Имп. театровъ (1854—1884), воспитывалась въ московскомъ театральномъ училищѣ, съ 1871 по 1879 г. играла на сиб. александринской сценѣ, когда на ней господствовала оперетка.

Лихачева мысъ—Приморской обл., Южно-Уссурійскаго края, на побережьи Сѣв.-Японскаго моря, въ зал. Петра Великаго, къ З отъ мыса Средняго, лежащаго при входѣ въ зал. Америка. Вблизи берегъ приглубый.

Лихачевъ (Александръ Владиміровичъ)—криминалистъ, сынъ Влад. Ив. и Елены Осип., род. въ 1860 г., окончилъ курсъ въ сиб. унив., былъ товарищемъ прокурора сиб. окружнаго суда, нынѣ одинъ изъ инспекторовъ главнаго тюремнаго управленія. Труды его: «Самоубійство въ Зап. Европѣ и Европейской Россіи. Опытъ сравнительно-статистическаго изслѣдованія» (СПб., 1882), рядъ статей въ «Журналѣ Гражд. и Угол. Права», между прочимъ о договорѣ Россіи съ Англіей относительно выдачи преступниковъ (1887, № 7) и о надзорѣ за преступниками помѣшанными (1888, № 4), переводъ руководства уголовного судопроизводства Глазера.

Лихачевъ (Василій Богдановичъ)—столбникъ. Въздѣл въ 1658—59 гг., вмѣстѣ съ дякомъ Иваномъ Фоминнымъ и свитой въ 28 чел., во Флоренцію съ порученіемъ отъ царя Але-

ксѣя Михайловича благодарить «флорентинскаго дука Фердинандуса» за ласковый приемъ Чемоданова и Посникова. Путь Л. лежалъ отъ Архангельска моремъ, въ Ливорно; обратъно онъ ѣхалъ сухимъ путемъ на Амстердамъ, а оттуда—вновь моремъ. Составленное имъ описаніе путешествія хранится въ Москвѣ, въ архивѣ м-ства иностр. дѣлъ; въ извлеченіи оно напечатано въ «Рос. Вѣстникѣ» (т. IV), а полностью—въ «Памятникахъ дипломатич. сношеній» (т. X) и отд. Чертковымъ: «Описание посольства, отправленнаго въ 1659 г. отъ царя Алексѣя Михайловича къ Фердинанду II, вел. герцогу тосканскому» (М. 1840). По справедливому замѣчанію Ап. Григорьева («Взглядъ на русскую литературу послѣ смерти Пушкина»), Л. является типичнымъ представителемъ допетровскаго склада мысли; выше всего онъ ставитъ русскую вѣру и русское величіе.

Лихачевъ (Владиміръ Ивановичъ)—извѣстный общественный дѣятель. Род. въ 1857 г., окончилъ курсъ въ училищѣ правовѣдѣнія, служилъ въ сенатѣ, былъ членомъ и тов. предс. сиб. окружнаго суда, затѣмъ членомъ сиб. судебной палаты, съ 1881 до 1885 г. предсѣдателемъ столичнаго мирового съѣзда. Съ 1865 до 1896 г. былъ гласнымъ сиб. городской думы, въ началѣ 1880-хъ гг.—предсѣдателемъ городской комиссіи обществен. здравія; въ этомъ званіи много содѣйствовалъ передачѣ город. больницы въ вѣдѣніе города. Въ 1885 г. и второй разъ въ 1889 г. былъ избранъ сиб. городскимъ головою; въ 1892 г. сложилъ съ себя это званіе. Въ 1893 г. вновь былъ избранъ предсѣдателемъ сиб. мирового съѣзда, а въ 1896 г. назначенъ сенаторомъ. Въ первыя десять лѣтъ послѣ основанія «Вѣстникъ Европы» помѣщалъ въ немъ довольно много статей, преимущественно о новыхъ судахъ и о городскомъ самоуправленіи. Въ 1876 г., вмѣстѣ съ А. С. Суворинымъ, приобрѣлъ «Новое Время», но скоро отказался отъ участія въ этой газетѣ.

Лихачевъ (Владиміръ Сергѣевъ)—поэт. Род. въ 1849 г.; помѣщалъ стихотворенія въ «Отечеств. Запискахъ», «Вѣстникѣ Европы», «Заграничн. Вѣстникѣ», «Стрекозѣ» и др. Лучшія изъ нихъ собраны имъ въ книгѣ: «За двадцать лѣтъ, 1869—1888» (СПб., 1889). Л. перевелъ стихами: Мольера, «Тартюфъ» (СПб., 1887), «Донъ-Жуанъ» (СПб., 1890), «Скупой» (СПб., 1890), «Школа женъ» (СПб., 1895), «Мѣшанинъ въ дворянствѣ» (СПб., 1895) и Корнеля, «Сидъ» (СПб., 1893). Изъ оригинальныхъ драматическихъ произведеній Л. на императорской сценѣ съ успѣхомъ шли: «Въ рожденныхъ объяткахъ», комедія, и «Жизнь Илмова», драма.

Лихачевъ (Николай Петровичъ)—историкъ, род. въ 1862 г., окончилъ курсъ въ казанскомъ унив. по историкофилолог. фак., былъ прив.-доцентомъ тамъ же, съ 1894 г. членъ археографической комиссіи. Труды Л. изобилуютъ новыми дѣнными матеріалами, извлеченными имъ изъ разныхъ архивовъ. Кромя двухъ диссертаций—магистерской: «Разрядные дѣла XV в.» (СПб., 1888) и докторской: «Бумаги и древнѣйшія бумажныя мельницы въ Москов-

скомъ государствѣ» (СПб., 1891).—Л. напеч.: «Григорій Николаевичъ Городничановъ и его сочиненія» (Каз., 1886), «О разрывительныхъ грамотахъ восточныхъ патриарховъ» (М., 1893), «Казанскіе Вѣстникъ» («Книгоиздѣніе», 1894), «Мѣстническія дѣла 1563—1605 гг.» (СПб., 1894), «Библиотека и Архивъ московскихъ государей въ XVI ст.» (СПб., 1894), «Книгопечатаніе въ Казани за первое 50-лѣтіе существованія въ этомъ городѣ типографій» (СПб., 1895), «Каталогъ летучихъ изданій и ихъ перепечатокъ» (СПб., 1895), «Сборникъ актовъ, собранныхъ въ архивахъ и библиотекахъ» (СПб., 1895), «Воарскій списокъ 1611 г.» (СПб., 1895) и др.

Лихачевъ—учитель царя Теодора Алексѣевича. По свидѣніямъ Татищева (въ «предъизвѣщеніи» его исторіи, стр. 13), составилъ подробное жизнеописаніе этого царя, которое Татищевъ самъ видѣлъ; но оно не сохранилось.

Лихачевы—древній-русскій дворянскій родъ, Родоначальникъ ихъ, Олегъ Богуславичъ *Лихачъ*, а по выѣздѣ въ Россію прозванный *Лихачъ* (въ Общ. Герб., VI, 16, названъ Лиховецъ), литовскій шляхтичъ, православной вѣры, выѣхавъ изъ Литвы къ вел. князю Василию Темному. Правнукъ его Михаилъ Аванасевичъ Нецай былъ воеводою въ Лиговѣрѣ (1576) и въ Велижѣ (1578), а сынъ послѣдняго, Иванъ—въ Ракоборѣ. Теодоръ Теодоровичъ Л.—думный дьякъ (1627—40), печатникъ и начальникъ посольскаго приказа (1641—1643), впоследствии думный дворянинъ; о его двоюродномъ племянникѣ Василии Богдановичѣ см. выше. Нѣсколько Л. были въ XVII в. стольниками и воеводами. Петръ Гавриловичъ Л., ген.-майоръ, командиръ 24-й пѣхотной дивизіи, взятъ въ плѣнъ подъ Вородимыи при защитѣ редута Раевского. Родъ Л. внесенъ въ VI ч. родосл. книги Казанской губ.

Лихвинскій—уѣздъ г. Калужской губ., при р. Окѣ, въ 45 в. отъ губ. города. Въ 1565 г. Иванъ Грозный причислилъ Л. къ городамъ опричнымъ. Городъ былъ укрѣпленъ дубовымъ тыномъ. Въ смутное время онъ переходилъ изъ рукъ въ руки и потерпѣлъ сильное разореніе. Въ 1858 г. жителей въ Л. было 3050, въ 1894 г. — 2860 (1438 мжч. и 1422 жнщ.); дворянъ 285, духовнаго сословія 31, купцовъ и почетныхъ гражданъ 216, мѣщанъ 1640, крестьянъ 382, военнаго сословія 256, проч. сословія 50. Православныхъ 2783, раскольниковъ 43, католиковъ 2, магометанъ 12, проч. испов. 15. Городъ занимаетъ площадь въ 1 кв. версту. 1 соборъ и 3 церкви; домовъ 266, въ томъ числѣ каменныхъ 21. Лавокъ 25, 1 оптовый складъ вина, 7 трактировъ. Фабрикъ и заводовъ 4, съ произв. на 25970 руб. (винокуренный зав. на 22 тыс. руб.). Ремесленныхъ завед. 84, съ оборотомъ на 46440 руб. На заработки уходило 350 мжч., 95 жнщ. и 24 дѣт. Ярмарокъ 6; продано товаровъ на 21775 руб. Городскіе доходы по пятилѣтіямъ (въ тысячахъ р.): 1849—53 г. 2,3, 1858—64 г. 1,9, 1870—74 г. 3,7, 1875—79 г. 4,6, 1880—84 г. 8,1. Въ 1894 г. доходъ 8886 р., расходы 8840 р., въ томъ числѣ на городское управленіе 1130 р., на учебныя заведенія 1110 руб., на благотвор.

учрежд. 416 руб., на медицинскую часть 362 руб., на пожарную команду 1237 руб. Уѣздное училище, образцов. двухкл. женское училище, мужское приходское училище. Богатѣльня, въ которой призр. 3 жнщ. Больница на 30 кроватей, врачъ, 2 фельдшера и акушерка. На Лихвинской пристани разгрузилось 26 судовъ (1892 г.), съ кладью въ количествѣ 246200 пд., на сумму 19660 руб. Нагрузилось и отправлено 45 судовъ, съ грузомъ въ количествѣ 724414 пд., на сумму 74524 руб.

Лихвинскій уѣздъ, на ЮВ Калужской губ., по обимъ берегамъ Оки, на В граничитъ съ Тульской губ. Площадь уѣзда 1580,2 кв. вер. Наибольшее протяженіе въ длину 85 в., въ ширину 43. Десятины, по даннымъ стат. ком., 164594. Площадь уѣзда очень неравномерно равнита. Такъ какъ главная водная артерія уѣзда—р. Ока, начиная еще съ границъ Болховскаго у., выдерживаетъ до Калуги сѣверное направленіе, не смотря на многочисленныя извороты русла,—то этой рѣкой и определяется главная конфигурація рельефа уѣзда. Уровень Оки въ предѣлахъ Л. у. падаетъ съ 62,5 саж. до 60 саж. Ока раздѣляетъ весь уѣздъ на 2 части: большую, сѣверо-восточную, и меньшую—юго-западную. Первая болѣе низменная, хотя высоты и достигаютъ здѣсь мѣстами 726—760 фт. (у с. Титова 830); вторая, лежащая по лѣвому берегу рѣки Оки, выше (около 800 фт.), а южный конецъ подходить къ холмамъ въ 900 фт. высоты. Восточную половину уѣзда прорѣзаетъ р. Черепеть, длиною около 35 в. Крайній сѣв.-вост. уголъ Л. у. захватывается верховьями р. Дугны, прит. Оки. На Ю, въ правомъ побер. Оки, Л. у. омывается низовьями Упы. Небольшіе притоки Жнядры—Сосенка и двѣ Песочны—протекаютъ въ сѣв. части уѣзда, а на Ю небольшая рч. Выря, впадающая въ Оку у Вѣлева, прорѣзаетъ поперекъ всю узкую полосу Л. уѣзда.

Геологическое строеніе для обихъ половинъ уѣзда неодинаково. Правое побережье, сравнительно низменное, занимаетъ уголъ между низовьями рѣки Упы и Окой. Какъ по Упѣ, такъ и по Окѣ и по р. Черепети выступаютъ повсюду пласты угленоснаго яруса каменноугольной системы. Нижний ярусъ—это пласты такъ называемаго упинскаго известняка, характеризующагося окаменѣlostями *Bairdia curta*, *Chonetes papa*, *Spiriferina ostoplic*, *Spirifer Glaber* и др.; известнякъ мягкій. Вышележащій средний ярусъ и есть собственно угленосный; это разные пласты песковъ и сланцевато-колчеданистыхъ глинъ, съ каменнымъ углемъ; каменный уголь найденъ, напр., по ручью Лютичѣ, притоку Черепети. Далѣе, нѣсколько сѣвернѣе, хотя и продолжаются еще пласты каменноугольной системы, но это уже пласты плотнаго известняка съ крупн. раков. *Product. Giganteus*. На другомъ берегу выходовъ очень мало; по р. Окѣ у г. Лихвина выступаютъ тѣже только что описанные пласты угленоснаго яруса каменноугольной системы, а южнѣе, до самой границы уѣзда, выходятъ уже пласты нижележащей девонской системы. Нѣсколько сѣвернѣе г. Лихвина находится известное Зеленино, каменный уголь котораго испытывался. Здѣсь открыто 4 угольныхъ

слоя, изъ которыхъ разрабатывался одинъ; уголь быстро выветривается и разсыпается на воздухъ. Уголь найденъ еще у с. Знаменскаго и у с. Агѣва на Черепети. Въ Л. у. имѣется въ немногихъ мѣстахъ желѣзная руда. Затѣмъ въ Л. у. найденъ сѣрный колчеданъ—въ Своинской вол., дер. Марковой; вымывается въ глинистыхъ берегахъ р. Черепети. Въ Береховской вол. с. Сытичь находятся цѣнными частями, пластичныя глины, но по огнеупорности онѣ не особенно выдаются. Другая глина сине-сѣрая цвѣта, слюдястая и очень песчаная (на приложенной къ 27 выпуску «Словаря» картѣ Калужской губ. обозначены между прочимъ и для Л. у. границы геологическихъ системъ; красными значками нанесены всѣ минеральныя богатства; первое мѣсто въ у. занимаетъ каменный уголь). Въ с. Краинскомъ находятся холодныя сѣрощелочныя минеральныя воды. Въ 1845 г. воды обследованы врачебной комиссией; въ 1847 г. сдѣланы 2 точныхъ анализа. Главныхъ источниковъ пять. Анализъ: № 1 $H_2S=4,28\%$; $CaCO_3=8,85\%$; $CaSO_4=43,60$; $Na_2SO_4=26,10$. № 2 отличается нѣсколько меньшимъ количествомъ H_2S (сѣрководородъ). Вода перваго источника имѣетъ $9^{\circ} R$. При ключѣ № 4 находится минеральное озеро, въ окружности до 60 саж.: на днѣ его минеральная грязь и сѣрнистый илъ, толщиной до 1 фт. Воды официально разрѣшено открыть въ 1849 г. Въ отчетѣ г. Печерникова за 1857 г. приведено нѣсколько поразительныхъ примѣровъ излеченія золотушныхъ, сифилитичныхъ и болѣзни карознаго пораженія сочлененій. Полное отсутствіе рекламъ и, вѣроятно, неустройство домовъ для прїѣзжихъ дѣлаетъ эти воды совсѣмъ неизвѣстными. Почвы Л. у. очень разнообразны. Въ средней части, при-Окской—песчаная, непродуваемая; въ сѣв.-вост. части—возвышенные холмы имѣютъ плодородную суглинистую почву; точно также и въ южномъ узкомъ углу уѣзда почва суглинистая. Лѣса охватываютъ преимущественно восточную треть уѣзда. Пахатной земли 104 тыс. дес. Въ 1894 г. было посеяно: ржи 30927 чет., овса 31335, ячменя 2218, гречихи 3085, картофеля 34379, льняного сѣмени 851, коноплянаго сѣмени 2789 четв. Въ томъ же году лошадей было 16895, рогат. скота 16686 гол., овецъ 29480, свиней 8135, козъ 41. Значительно развито промышленное огородничество: разводятся преимущественно лукъ, рѣпа, спаржа и сѣмена огородныхъ растений. *Фабрикъ и заводовъ* въ 1892 г. было 12, съ производствомъ на 451881 р., при 818 рабочихъ: 3 чугунолитейныхъ и чугуноплавильныхъ заводовъ, съ производствомъ на 378860 р., 1 винокуренный на 49 тыс. р., 1 бумажный на 19500 р., 1 маслобойный на 7 тыс. р. Кустарными промыслами занималось 2036 чел., изъ которыхъ 1922 мужч. Жителейъ 95111 (47013 мѣч. и 48098 жнщ.), въ томъ числѣ крестьянъ 90102 чел.; дворянъ 268, духовн. сословія 352, почетн. гражданъ и купцовъ 416, мѣщанъ 1773, военн. сословія 2000, проч. сословія 190. Православныхъ 94818, раскольниковъ 236, католиковъ 10, проч. исповѣданій 52. Селеній 259, крестьянскихъ дворовъ 11910, некрестьянскихъ 411. Плохая почва, трудные заработки на мѣстѣ, близость Москвы вызы-

ваютъ значительный отливъ населенія въ отхожіе промыслы (до 10 тыс. чел.). Сельскихъ училищъ и церковно-приходскихъ школъ было въ уѣздѣ въ 1892 г. 71, учащихся 2350 мал. и 360 дѣв.; сверхъ того одна лѣсная школа съ 14 учениками. 1 больница на 5 кроватей, 2 врача, 5 фельдшеровъ и 1 фельдшерница. Къ врачебной помощи обращалось 26600 чел. Весъ уѣздъ пользуется р. Окой. Мирскихъ сборовъ въ 1890 г. было 65963 р., земскихъ расходовъ 56334 р., въ томъ числѣ на медицинскую часть 13127 р. и на народное образованіе 8144 р.

Н. К.

Лихенины (крахмалъ мха; химическ.) $(C_6H_{10}O_5)_n$ —одинъ изъ сахароколонидовъ (см. Гидраты углерода, VIII, 644), особенно въ большомъ количествѣ заключающійся въ *Cetogaria islandica* (исландскій мохъ). Последний, для полученія Л., оставляютъ стоять 12 ч. съ слабымъ растворомъ поташа (1—2%), затѣмъ поташный растворъ сливаютъ, осадокъ промываютъ декантажей и кипятятъ (2 часа) съ большимъ количествомъ (20 ч.) воды; горячую жидкость фильтруютъ сквозь полотно и выдѣлившійся Л. очищаютъ новымъ растворомъ и вымораживаніемъ (Гёнигъ, Шубертъ). Л. прозраченъ, легкомокомъ, набухаетъ въ холодной водѣ и легко растворяется въ горячей; безвкусенъ. Водные растворы Л. не окрашиваются іодомъ въ синий цвѣтъ (Эррера; отличие отъ крахмала), не осаждаются известковымъ молокомъ и при дѣйствіи кислоты даютъ *декстрины* (декстрины?), не вращающій плоскости поляризаціи; при полномъ гидролизѣ получается глюкоза (Клазонъ). Съ азотной кислотой Л. даетъ только щавелевую кислоту (?).

А. И. Горбова. А.

Лихенология—часть ботаники, trattaющая о лишаяхъ. Лихенологъ—специалистъ по лишаямъ.

Лишай (Lichnis)—см. Дрема.

Лихеновскіе (Lichnovsky) — польско-австрійскій и польско-прусскій дворянскій родъ, въ 1772 г. получившій въ Пруссіи, и 1846 г.—въ Австріи княжескій титулъ. Больше выдающіеся изъ нихъ: 1) *Эдуардъ-Маріа I* (1789—1845)—авторъ неоконченной, доведенной до Максимилиана I «Geschichte des Hauses Habsburg» (Вѣна, 1836—44); 2) *Феликсъ-Маріа-Викентій-Андрей I* (1814—48)—старшій братъ предыдущаго, служилъ въ прусской арміи, потомъ въ войскахъ испанскаго претендента Донъ-Карлоса. Свои испанскія впечатлѣнія онъ описалъ въ «Erinnerungen aus den Jahren 1837—39» (Франкфуртъ, 1841—41), а путешествіе въ Лиссабонъ—въ «Portugal. Erinnerungen aus dem Jahre 1842» (Майнцъ, 1843). Въ 1847 г. онъ принималъ участіе въ первомъ прусскомъ соединенномъ ландтагѣ, какъ членъ куріа господъ и одинъ изъ главныхъ представителей консервативной партіи. Къ этой же партіи онъ принадлежалъ и въ франкфуртскомъ парламентѣ, считаясь однимъ изъ лучшихъ его ораторовъ. 18 сентября 1848 г. онъ былъ смертельно раненъ инсургентами, вмѣстѣ съ генераломъ Ауэрсвальдомъ (см. II, 484).

Ли-хо—представляетъ новое загущающее вещество, привозимое изъ Китая; по внѣшности это желтовато-блѣдный, похожій на дер-

стричь, порошок. На холоду сперва разбухает в водѣ, а затѣмъ, при боѣ или менѣе продолжительномъ настанаваніи, съ ней образуетъ густой, нейтральный растворъ. По густотѣ этотъ растворъ приближается къ раствору траганта (см. Загустки). Такъ какъ Л. дешевле траганта, то можно думать, что этотъ загуститель будетъ все боѣе и боѣе распространяться.

А. П. Л. А.

Лихо одноглазое—злой великанъ русскихъ сказокъ; имѣетъ только одинъ глазъ (въ нѣкоторыхъ редакціяхъ является совершенно слѣпымъ), чѣмъ представляетъ сходство съ Полифомомъ. Люди, встрѣтившіеся съ Л., спасаются отъ него, подобно Одиссею у Полифема, ослѣпивъ Л. и спрятавшись подъ одного изъ барановъ, которыхъ Л. ощупываетъ, или выворотивъ тулупъ шерстью вверхъ. Сказки о Л. нельзя считать только передѣлкой гомеровскаго разсказа; подобныя сказанія широко распространены у всѣхъ индоевропейскихъ народовъ. Сюда принадлежатъ одна изъ сказокъ о великанахъ, сообщенная Гриммами, сказка о мореходѣ Сивидѣ изъ «Тысячи и одной ночи», сказка, слышанная Кастреномъ («Вѣсти. Русск. Геогр. Общ.», 1856, V) въ русской Карелии и т. д.

Лиховина—торговое с. Верхнеднѣпровскаго у. Екатеринославской губ., при рч. Омальникѣ. Дв. 582, жит. 4074, школа, 4 армарки, базаръ, лавки. Значительная осмыка хлѣба.

Лихомство—см. Вязотичество.

Лихой—см. Сапъ.

Лихоминъ (Михаэль Николаевичъ)—писатель. Учился въ Московскомъ унив., затѣмъ занимался педагогическою дѣятельностью. Въ 30-хъ гг. былъ виднымъ членомъ моск. кружковъ, занимавшихся нѣмецкою философіею. Кромѣ стихотвореній въ «Москвитинѣ», Л. перевелъ Шиллера, «Донъ Карлосъ» (М., 1833), Шекспира, «Макбетъ» (М., 1850) и Сары Толстой, «Сочиненія въ стихахъ и прозѣ» (М., 1839).

Лихоминъ (Петръ Степановичъ)—писатель XVIII в. Занимался переводами для «Московскихъ Вѣдомостей», а также перевелъ много книгъ изъ числа изданныхъ Новиковымъ, но какія именно — неизвѣстно. Писемъ къ нему извѣстнаго масона О. А. Поздѣва помещено въ «Русскомъ Архивѣ» (1872, № 10).

Лихоплещи (Lichoplezi, т. е. плегущіе лихо, см.)—мнѣческія прахи сербскаго культа; соответствуютъ паркамъ (см.).

Лихорадка (febris) или **жарька**—ненормальное повышение температуры (перегрѣваніе, hyperthermia) тѣла, сопровождающая самыя разнообразныя страданія, особенно воспалительныя и инфекціонныя. Температура здороваго животнаго представляетъ довольно постоянную величину; такъ, напр., у человека, измѣренная въ подмышечной впадинѣ, она равна приблизительно 37° Ц.; максимумъ ея 37,5; минимумъ 36,25; у осла, лошади 37,5; у кролика, морской свинки 38°; кошки, собаки, крысы 39; у птицъ 41—42, а у нѣкоторыхъ (курицы, утки, жаворонка, воробья, ласточки) доходить до 43°. Главными источниками животной теплоты служатъ непрерывно происходящіе въ организмѣ химическіе процессы

(см. Животная теплота). Внѣшнія вліянія могутъ вызвать скоропереходящія температурныя измѣненія, но у здороваго человека они быстро выравниваются. Такъ, напр., у вполне здоровыхъ людей t° можетъ подняться на короткое время до 38,2 и выше послѣ значительныхъ мышечныхъ напряженій, обильныхъ приемовъ пищи и т. п. При Л. наступаетъ длительно боѣе 3 часовъ перегрѣваніе тѣла, обусловленное либо повышеніемъ теплообразованія, либо уменьшеніемъ теплоотдачи организма, либо совокупностью обоихъ моментовъ. По внѣшнимъ признакамъ, извѣстнымъ еще въ глубокой древности, принято различать въ теченіе Л. 3 періода: озноба, жара и пота. Наиболее типичное проявленіе всѣхъ 3-хъ періодовъ представляетъ такъ наз. болотное зараженіе, малярія (см.), боѣе извѣстное подъ именемъ перемежающейся Л. Но при иныхъ лихорадочно протекающихъ боѣзняхъ отсутствуетъ первый, при другихъ—третій періодъ. Л. не представляетъ самостоятельнаго страданія, а служитъ проявленіемъ какого-либо пораженія организма, чѣмъ бы оно не было обусловлено, а потому она можетъ протекать крайне разнообразно, а иногда представлять самый важный симптомъ, наиболее угрожающій больному, а потому требующій самаго энергичческаго воздѣйствія. Принято повышеніе t° отъ 37,5 до 38,0° называть обыкновенно *субъ-фебрильнымъ* (подлихорадочнымъ); выше—*фебрильнымъ*; отъ 38 до 38,5—слабую Л.; до 39,0—умѣренной; до 41,75—высокою. Если t° въ теченіе нѣсколькихъ дней держится выше 41,75°, то это въ большинствѣ случаевъ дурной признакъ въ смыслѣ предсказанія исхода боѣзни; если же t° достигла 42,5, то надежда на выздоровленіе должна быть совершенно потеряна. Навысшая t°, которую приходилось наблюдать незадолго до смерти, равнялась 44,75 и даже 47,2°. Такія необыкновенно высокія t° назыв. *интермитическими* и наблюдаются не только при лихорадочныхъ боѣзняхъ, но и при нѣкоторыхъ заболѣваніяхъ нервной системы, въ особенности при столбнякѣ. Различаютъ также *кратковременную* Л. (ephergeta), отъ нѣсколькихъ часовъ до 1—2 дней *); *непрерывную*, длящуюся нѣсколько дней и даже недѣль (t. febris continua); *послабляющую* (febr. remittens), когда утрення t° тѣла на 2 и боѣе град. ниже вечерней, и *перемежающуюся* (intermittens), когда приступы Л. прерываются безлихорадочными періодами отъ одного до нѣсколькихъ дней.

Передъ Л. у больного является чувство общаго недорова, головная боль, слабость, отсутствіе аппетита, тошнота, угнетенное состояніе духа, малый и неправильный пульсъ. Спустя нѣкоторое время или медленно и постепенно начинаетъ обнаруживаться все рѣзче и рѣзче выраженный жаръ, или является ознобъ, въ легкихъ случаяхъ дающій знать о себѣ ощущеніемъ холода, а въ сильныхъ въ видѣ такъ назыв. «потрясающаго озноба». Обыкновенно Л. начинается такъ, что первая 20 минутъ t° медленно поднимается на 0,1—0,2; въ слѣдующіе 1/2—3/4 часа она постепен-

*) Эфемерной наз. также Л. простудную.

во подымается до 38°, послѣ чего подъемъ ея идетъ чрезвычайно быстро. Когда t° достигнетъ 39°, наступаетъ ознобъ. Одновременно съ повышеиіемъ t° внутреннихъ органовъ, кожа, въ периодѣ озноба, дѣйствительно охлаждена. Ознобъ, продолжительность котораго длится отъ ¼ до 5 часовъ, наблюдается преимущественно при Л., когда t° повышается очень быстро. Ознобъ иногда повторяется нѣсколько разъ въ теченіе болѣзни, при всякомъ новомъ подъемѣ t° до 39—40°, равно какъ при случайномъ охлажденіи кожи. Всего сильнѣе онъ выраженъ при оспѣ, скарлатинѣ, гноероквіи, болотной Л. и воспаленіи легкихъ. Спустя нѣкоторое время наступаетъ періодъ *жара*: кожа суха, краснѣетъ, разогрѣвается иногда до состоянія *случайно жара* (salot sporadic). Впрочемъ, и въ этомъ періодѣ t° кожи не всегда идетъ параллельно t° внутреннихъ органовъ. Въ этомъ періодѣ появляется сильная головная боль; больной не спитъ, беспокоенъ, иногда бредитъ, аппетитъ нѣтъ; сильная жажда, языкъ сухъ, красенъ или обложенъ. Пульсъ полонъ, частъ и твердъ. Мочи мало и она сильно окрашена. Этотъ періодъ, смотря по болѣзни, можетъ продолжаться отъ нѣсколькихъ часовъ до многихъ недѣль, при чемъ болѣзнь, сопутствующая Л., можетъ ограничиться только однимъ приступомъ, либо нѣсколькими. Сама Л. въ это время, по своему теченію, представляетъ различныя *типы* (см. ниже). Второй періодъ можетъ кончиться либо благополучно, либо такъ наз. *преагоническимъ* состояніемъ. Въ первомъ случаѣ Л. разрѣшается или *кризисомъ*, или *лизисомъ*. При кризисѣ, какъ, напр., при перемежающейся болотной Л., при крупозномъ воспаленіи легкихъ, сыпномъ тифѣ, t° внутреннихъ органовъ падаетъ сразу и быстро; является обильный, иногда такъ назыв. *проливной* потъ, обильное мочеиспусканіе; дыханіе дѣлается свободнымъ и наступаетъ чувство общаго удовлетворительнаго самочувствія. Температура, въ теченіе 4,12 максимумъ 36 часовъ, падаетъ на 2—5°, иногда ниже нормы, до 36 и мѣнѣе градусовъ. Кризисъ наблюдается обыкновенно въ болѣзняхъ, при которыхъ разогрѣваніе тѣла происходило быстро и внезапно, какъ, напр., при несложненномъ крупозномъ воспаленіи легкихъ, при кори, сыпномъ тифѣ и др. Въ громадномъ большинствѣ случаевъ такое быстрое паденіе t°, указывающее на быстрое охлажденіе тѣла, предвѣщаетъ скорое выздоровленіе. Но иногда такое окон-

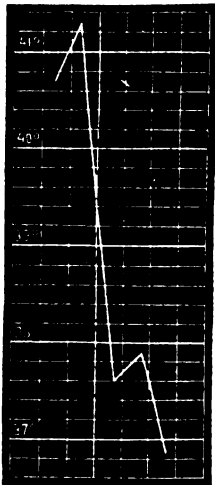

1. Критическое паденіе t°; послѣ подъема до 41,2°, она неожиданно падаетъ до 37,6 и вслѣдъ за повышеиіемъ на 0,3 t° падаетъ ниже нормы.

чаніе Л. сопровождается очень тяжелыми расстройствами. Кризису иногда предшествуетъ вечернее ожесточеніе t°. При *лизисѣ*, какъ, напр., при брюшномъ тифѣ, температура, достигнувъ наибольшей высоты, начинаетъ медленно и постепенно опускаться и, соответствен-но ея паденію, начинаютъ ослабѣвать и другія явленія Л.: пульсъ дѣлается рѣже, мягче, дыханіе рѣже и глубже. Лизисъ бываетъ двухъ типовъ: иногда t° падаетъ медленно, но непрерывно, особенно по ночамъ, такъ что утреннія послабленія выражены весьма рѣзко; наступающія по вечерамъ ожесточенія слабѣе выражены чѣмъ наканунѣ. При другомъ типѣ лизиса утреннія послабленія чередуются съ высокими вечерними ожесточеніями, такъ что разница между утренней и вечерней t° очень велика, но въ общемъ средняя дневная t° съ каждымъ днемъ падаетъ. Иногда вечернія ожесточенія сохраняютъ ту-же высоту, которая существовала въ наивысшемъ разгарѣ болѣзни, но утренняя t° съ каждымъ днемъ все болѣе и болѣе понижается и доходитъ до норм. Тогда начинаютъ понижаться и вечернія t°.

Если-же Л. принимаетъ неблагоприятный исходъ, то можетъ наступить такъ наз. *преагоническое* состояніе: t° продолжаетъ повышаться, кожа сильно горяча, такъ что жаръ отъ нея чувствуется на нѣкоторомъ разстояніи, большой «горитъ»; языкъ черенъ, сухъ и мало подвиженъ; мочи очень мало и она

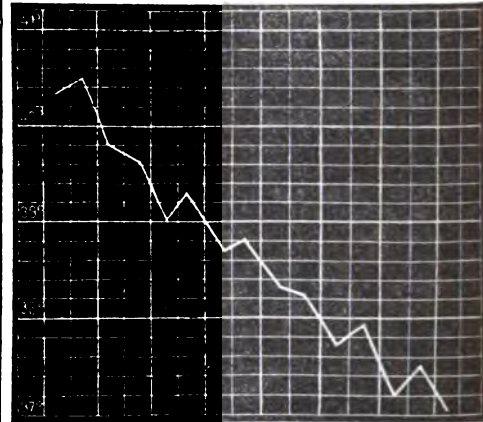

II. Кризисъ при лизисѣ.

сильно окрашена; дыханіе затруднено, очень часто выдыхаемый воздухъ горячъ; пульсъ дѣлается все болѣе и болѣе мелкимъ, «нитевиднымъ», ощущается подъ рукою какъ ибрирующая нитка, часто не сосчитывается по своей частотѣ; самъ больной апатиченъ, въ состояніи забытія и бреда, нерѣдко появляется такъ наз. *кредидизмъ* (XVI, 888), глаза мутны; онъ ни на что не жалуется, съ трудомъ отвѣчаетъ на вопросы; иногда наступить коллапсъ, т. е. полный упадокъ силъ, при чемъ кожа холодна, какъ ледъ, дыханіе таковое; пульсъ и удары сердца почти не ощущаемы и жизнь постепенно угасаетъ. Ди-опредѣленія болѣзни, сопутствующей Л., равно какъ въ видахъ предсказанія исхода болѣзни,

чрезвычайно важно знать *ходъ температуры* во все время течения ея. Въ виду этого, нѣтъ дѣло съ лихорадочнымъ больнымъ, требующа частое измѣреніе ея въ различное время дня, но въ одни и тѣ-же часы. Прияно изобразить t° колебанія въ видѣ *кривыхъ*. Опытный врачъ часто при одномъ взглядѣ на подобныя кривыя безошибочно опредѣляетъ родъ болѣзни. Для этой цѣли пользуются разграфленными на мелкіе квадраты листами, на которыхъ вертикально обозначаетъ градусы и десятичныя его дѣленія, горизонтально—дни и часы наблюденій, какъ

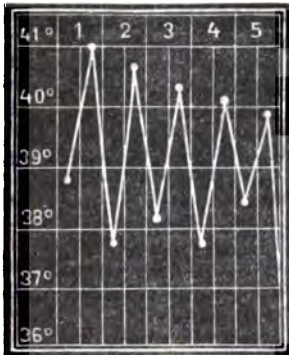

III. Кривая послабляющей Л.: послѣ утреннихъ послабленій наступаютъ вечерніе ожесточенія Л.; колебанія t° доходятъ до $1\frac{1}{2}$ — 2° и болѣе.

можно видѣть изъ прилагаемыхъ 4 диаграммъ. Л. можетъ протекать крайне разнообразно: иногда приступы ея, болѣе или менѣе продолжительные, перемежаются правильными или неправильными безлихорадочными промежутками (перемежающій типъ—*febris intermittens*). Иногда между двумя приступами Л. t° падаетъ, не достигая нормы (послабляющая Л.—*f. remittens*). Иногда эти ослабленія (ремиссии) бываютъ полныя, но спустя нѣкоторое время Л. снова возвращается или въ новой формѣ, какъ при желтой Л., оспѣ (въ періодѣ нагноеній) и во вторичномъ періодѣ брюшнаго тифа, или же въ первобытной формѣ—возвратная Л. (*recurrens*). Какъ правило, при Л. теченіе t° соответствуетъ тому же порядку, какой замѣчается и въ здоровомъ состояніи, т. е. t° понижается, начиная съ 1—2 часовъ ночи до 6—9 час. утра (утреннее послабленіе) и повышается послѣ полудня и особенно вечеромъ (вечернее ожесточеніе). Поэтому принято сравнивать между собою отдѣльно утреннюю и вечернюю t° , и при томъ всегда въ одни и тѣ же часы. Если сущность причинъ подъема t° недостаточно изучена, то многочисленныя наблюденія достаточно ясно указали, какъ она протекаетъ.

Типы Л. Помимо суточныхъ колебаній t° , которыя въ общемъ повторяютъ ходъ нормальной, теченіе Л. въ отдѣльныхъ болѣзняхъ неодинаково. Различаютъ: 1) *костлявую* Л. (*febris continua*), при которой послабленія не превышаютъ одного градуса и всегда связаны съ сильной Л.; 2) *послабляющую* (*f. remittens*), при которой ремиссии опускаются ниже 38° , а ожесточенія превышаютъ 39° . Въ *низкихъ* случаяхъ утреннія послабленія опускаются ниже средней t° , наблюдаемой въ теченіе сутокъ, а вечернія ожесточенія поднимаются выше средней суточной. Это—*ожесточающій типъ*; въ болѣе благоприятно протекающихъ случаяхъ послабляющаго типа,

утреннія послабленія опускаются болѣе или менѣе ниже средней t° предшествующаго дня; 3) *токмическую* (язвурительная Л., *f. hectica*), обыкновенно сопровождающую хроническія нагноенія и бугорчатку, при которой паденіе t° достигаетъ нормы и даже ниже ея, но ожесточенія очень сильны и сопровождаются проливными потами, сильно истощающими и ослабляющими больного. При многихъ страданіяхъ отсутствуетъ типическое теченіе Л. и, напротивъ, наблюдается *атипическое* теченіе ея. Л. всегда сопровождается расстройствами не только t° , но и кровообращенія и выдѣленій, при чемъ степень этихъ расстройствъ находится въ тѣсной связи съ силой и теченіемъ Л. Другія же расстройства, какъ, напримѣръ, со стороны нервной системы, могутъ быть или отсутствовать, смотря по страданію, сопутствующему Л., силѣ послѣдней и индивидуальности больного. Точно также всѣ органы и ткани представляютъ при Л. цѣлый рядъ регрессивныхъ расстройствъ питанія, подвергаясь мутному набуханію, глянцовому, паренхиматозному и жировому перерожденію. Самое постоянное явленіе представляютъ при Л. расстройства кровообращенія, при чемъ силѣ ея соответствуетъ частота пульса. Обыкновенно принято считать, что при слабой Л. пульсъ равенъ 80—90, при умеренной 90—108, при сильной 108—120 и при очень сильной выше 120. Но у дѣтей и истощенныхъ или нервныхъ взрослыхъ пульсъ можетъ быть гораздо чаще. Вообще—значительное несоответствіе между пульсомъ и t° всегда считается дурнымъ признакомъ.

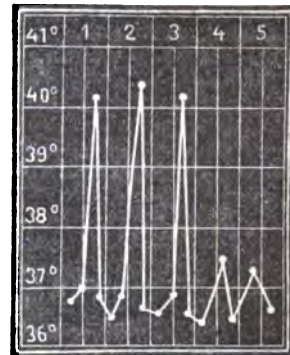

IV. Кривая ежедневной перемежающейся лихорадки. Быстрые и высокой подъемъ t° сдвигается столь же быстрымъ паденіемъ ея до нормы и ниже.

предназначеніемъ, а потому при изслѣдованіи лихорадочнаго больного всегда необходимо обращать вниманіе на t° и пульсъ. Быстрое паденіе t° и сопутствующее ему учащеніе пульса заставляютъ опасаться наступленія коллапса, а потому въ подобныхъ случаяхъ необходимо немедленно прибѣгать къ возбуждающ. средствамъ. Пульсъ самъ по себѣ не представляется одинаковымъ: при ознобѣ онъ малъ и твердъ, во время жара—твердъ и полный; при появленіи пота—полный, но мягкій. Вообще, полный и напряженный пульсъ сопутствуетъ быстро-протекающимъ лихорадкамъ, особенно у здоровыхъ и крѣпкихъ людей; при длительныхъ и истощающихъ Л. пульсъ бываетъ мягкій и пустой. Сердце, постоянно раздражаемое перегрѣтой кровью и содержащимся въ ней ненормальными продуктами, тоже претерпѣваетъ различныя измѣненія. При длительной Л. оно претерпѣ-

вает резкое перерождение мышечного своего слоя. Нередко смерть на высоте Л. обуславливается параличем сердца и зависящим от того отеком легких. Упадок деятельности сердца легко вызывает коллапс, обнаруживающийся не только во время болезни, но и по выздоровлении (ср. Дифтерия). Нередко во время Л. зарождаются сердечные болезни, убивающие больного долго спустя по окончании болезни (ср. Ревматизм, Эндокардиты). Крайне слабая работа сердца обуславливает свертывание крови в полости сердца, при чем оторванные куски свертков вызывают, попадая в круг малаго кровообращения, легочные эмболии и инфаркты, а в большом круге—эмболии в селезенке и почках. Нередко образуется закупорка вен, особенно колѣнных, которая кончается благополучно. Наконец, ослабление деятельности сердца может вызвать местные страдания: застои крови в некоторых органах, с последовательным воспалением их, образованием язв, пролежней и пр. Дыхание при Л. учащено с самого появления озноба и в период жара, в среднем, на одну треть (25—30 вместо 18—20 нормальных), особенно у детей, у которых число их достигает до 40—50 раз в минуту. Частое дыхание при незначительной Л. дает основание опасаться осложнения: Относительно органов пищеварения известно, что при легких формах ее больной обыкновенно жалуется лишь на усиленную жажду, аппетит не нарушен, пищеварение происходит правильно; при усилении Л. аппетит сильно падает. При тяжелой и долго продолжающейся Л. язык чрезвычайно сух, буроват, покрыт корками, окрашенными в темный цвет; такая же корка на губах и на деснах. Потери аппетита, до того, что введенная пища и питье вызывают тошноту и рвоту, обуславливается налетами на язык и резким уменьшением отделения пищеварительных соков. Количество слюны, желудочного сока, желчи и пищеварительная способность указанных отделений резко уменьшается. Эти условия, в связи с уменьшением количества вводимой пищи, бывают одной из главнейших причин столь обычных запоров у лихорадящих. Особенного внимания заслуживают расстройства нервной системы при Л. При слабой степени расстройства существует только неопределенное чувство общего нездоровья: голова тяжела, умственный труд утомителен, все резкие впечатления неприятны, сон беспокоен и прерывается страшными сновидениями. Нередки боли в животе и конечностях, крайнее чувство усталости в мышцах. При второй степени нервных расстройств бывают временные помрачения сознания. Сильные головные боли, при попытках вставать с постели—обмороки, головокружение, туман перед глазами, шум в ушах. Больной апатичен, мало реагирует на внешние впечатления, плохо соображает, отвечает медленно и неохотно. Во время дремоты—бред, иногда, впрочем, и на яву, но больной еще легко приходит в сознание. Мышцы еще больше ослаблены. При третьей степени нервных расстройств мозговые припадки имеют ха-

рактер то возбуждения, то угнетения: безсознательность с неясным сознанием окружающей обстановки, больше или менее сильный бред, часто сопровождающийся путанной мыслью, иллюзиями и галлюцинациями иногда; развиваются приступы буйства, судороги отдельных мышц. Чаще приходится наблюдать явления общей психической слабости: больные безучастны ко всему окружающему, а иногда, у них отсутствуют почти все проявления психической деятельности; иногда больные бормочут бессвязные слова, страдают галлюцинациями и иллюзиями, марашутся и мечутся непроизвольно под себя. При громком оклике, при вызывании чувства боли они еще могут прийти в себя и совершать кой-какие движения. Это состояние, известное под именем *тифозное* (*status typhosus*), всегда указывает на опасное положение больного. При четвертой степени, при которой предсказание крайне неблагоприятно, замечается продолжительная потеря сознания: он лежит пластом, моча и кал выделяются без участия воли. Вообще можно принять, что степень нервного расстройства соответствует высоте температуры, хотя многие болезни с высокой t° могут протекать без бреда, и наоборот. Очень характерна при Л. деятельность всех желез и почек. Количество мочи уменьшается соответственно усилению Л.; уд. вѣс ее высокой (выше 1020). От обилия мочевинок, осадков и красящих веществ она принимает различные цвета: при ознобе светлая, при кризисе темнубрая и дает обильные осадки, состоящие из мочевой кислоты и мочевинок солей. Подобно моче, уменьшается и количество отделяемого молока, салынных желез. Одно из характернейших явлений при Л.—это падение вѣса больного, больше сильное, чем при голодании. Сущность процесса сводится к усилению так наз. азотистого обмена. Сравнение количества азота, усвоенного лихорадящим из пищи, с азотом его выделяемым показывает увеличение его в последнюю и обуславливается разрушением белковой субстанции тканей, при чем и степень окисления их ниже, так что в моче отложение недоокисленных продуктов к окисленным (мочевина) резко возрастает в сравнении с нормой. Точно также увеличивается выделение солей калия, натрия, серной кислоты и фосфора. Всего больше разрушаются при Л. паренхиматозные органы, т. е. железы и мышцы Л. Из приведеннаго очерка видно, что Л. представляет совокупность многих заболеваний самых разнообразных органов и частей тела. Совокупность одновременно существующих многочисленных поражений указывает, что она возникает лишь в случае проникания какого либо вреднаго агента в общую систему кровообращения и при посредстве последней действующаго на всю нервную систему. Таким агентом может быть только сильно действующий яд, каков бы ни был источник его происхождения, *токсин*, разстраивающий теплорегуляцию и обуславливающий как задержку тепла кожей, так и усиление теплопроизводства в теле. Исклечение представляют только так наз. нервными

Л. (особенно у истеричныхъ субъектовъ), при которыхъ происходитъ или отъ рефлекторнаго раздраженія центральной нервной системы и собственно теплорегулирующей области со стороны чувствительныхъ нервовъ, или отъ непосредственнаго раздраженія и поврежденія этой области, или, наконецъ, при ушибахъ и поврежденіяхъ нѣкоторыхъ частей черепного и спинного мозга. Во всѣхъ прочихъ случаяхъ Л. имѣетъ интоксикаціонное начало самой различной природы, при чемъ вещества, вызывающія высокую t° , называются *жаропроизводящими, пирогенными, фебригенными*. Всѣ они принадлежатъ либо къ продуктамъ жизнедѣтельности животныхъ и особенно растительныхъ кѣлонокъ, либо къ продуктамъ безжизненнаго распада кѣлочныхъ элементовъ животного. Въ ряду первыхъ стоятъ всевозможные микробы, бактерии, споровики и, вѣроятно, нѣкоторыя кокидїи. Въ большинствѣ случаевъ приходится имѣть дѣло съ микробными Л., обуславливающими всѣ инфекціонныя болѣзни. При асептическихъ Л., т. е. вызванныхъ не микроорганизмами, t° можетъ повыситься отъ введенія въ кругъ кровообращенія веществъ, разрушающихъ нѣвѣстную часть форменныхъ элементовъ крови и тѣмъ переводящихъ въ растворимое состояние содержащіяся въ нихъ фебригенныя начала, сходныя съ бродилами. Наиболее тяжело протекаютъ микробныя Л., такъ какъ они вызваны ядовитыми токсинами. Всащиваніе, послѣднихъ кровью изъ различныхъ мѣстъ ихъ образованія обуславливаетъ поражение нервной системы и разстройство кровообращенія. Такимъ образомъ, Л. нужно признавать общей реакціей организма по отношенію къ циркулирующимъ въ крови сильнодѣйствующимъ веществамъ, обнаруживающейся въ цѣломъ рядѣ какъ вызываемыхъ перегрѣваніемъ, такъ и независимыхъ отъ него разстройствъ сосудистой, нервной и пищеварительной системъ. Благодаря этому, Л. очень часто оказывается благодѣтельнымъ приспособленіемъ нервной системы въ борьбѣ съ попавшими въ кровь токсинами. Тяжесть принадлежковъ, обуславливаемыхъ Л., и опасность сопровождающаго ее истощенія во всѣ времена заставляли врачей искать средства борьбы съ нею и создали такъ наз. *жаропонижающій методъ мученія* (methodus medendi antipyretica). Въ послѣднее время взгляды ученыхъ на лихорадочный процессъ, какъ на реакцію организма по отношенію къ поступившимъ въ него токсинамъ, сильно поколебали всеобщую вѣру въ безусловную необходимость противодействія высокой t° при различныхъ лихорадочныхъ заболѣваніяхъ. Нередко болѣзни съ высокой t° протекали безъ лѣченія благопріятнѣе, чѣмъ при употребленіи различныхъ лѣкарственныхъ веществъ. Но во многихъ случаяхъ пониженіе темпер. необходимо уже по тому одному, что чрезмѣрное или продолжительное перегрѣваніе тѣла дѣйствуетъ губительно на всѣ органы и ткани. Многія жаропонижающія средства оказываются вмѣстѣ съ тѣмъ и специфическими средствами противъ сущности инфекціонныхъ болѣзней: хининъ при болотной Л.; салициловая кислота при суставномъ ревматизмѣ. Холодная вода

является вмѣстѣ съ тѣмъ весьма сильнымъ возбуждающимъ средствомъ для первой системы; многія лѣкарства, уменьшая боль, вмѣстѣ съ тѣмъ даютъ больному лучшее самочувствіе и т. д. На первомъ планѣ стоитъ удаленіе причины, вызывающей лихорадку: вскрытіе абсцесса, удаленіе ненормальнаго содержимаго кишечника, обезжизненіе ранъ и пр. Какъ жаропонижающія дѣйствуютъ различные гидротерапевтическіе приемы; далѣе цѣмъ рядъ лѣкарственныхъ веществъ: наперстянка, вератринъ, хининъ, салициловая кислота и ея соли, кавринъ, таллинъ, ацетилсалицилатъ, антифебринъ, салисаринъ, фенацетинъ, самофень и многія другія. Г. М. Г.

Лихорадка гастрическая (febris gastrica)—острый желудочный катарръ, сопровождающійся лихорадочными явленіями: повышенной t° , общимъ разстройствомъ здоровья, ускореннымъ пульсомъ и пр. Впрочемъ, нѣкоторые врачи подразумѣваютъ подъ Л. гастрической слабыя формы брюшного тифа.

Лихорадка перемежающаяся или **болотная**—см. Мalaria.

Лихорадка престошная (Ephemera)—Л., продолжающаяся не болѣе одного дня, съ t° , рѣдко превышающей 39° , и безъ опредѣленныхъ мѣстныхъ страданій, но съ ощущеніемъ холода, гастрическими разстройствомъ, легкой головной болью, ломотой конечностей, легкой потливостью и часто лишаевой высылкой. Причиной считаютъ простуду, также—чрезвычайныя физическія напряженія. Болѣзнь требуетъ только покоя, пребыванія въ постели; кислое питье и соблюденіе дѣты.

Лихорадки—въ народныхъ сказаніяхъ и повѣрьяхъ двѣнадцать сестеръ, мучащихъ людей; каждая изъ нихъ имѣетъ свое имя. Въ нѣкоторыхъ сказаніяхъ Л. называются двѣнадцатью дочерьми Ирода. Изображеніе двѣнадцати Л. (нагія женщины съ распущенными волосами, которыхъ поражаетъ св. архистратигъ Михаилъ) во множествѣ встрѣчалось на лубочныхъ картинкахъ, впродъ до указа синода о строгомъ ихъ цензурованіи (1866). Во многихъ старинныхъ церквяхъ встрѣчаются иконы, на которыхъ представлены апостолъ Сисиній и св. архистратигъ Михаилъ, поражающій копьемъ стоящихъ въ пропасти 12 обнаженныхъ женщинъ съ крыльями. Иногда мѣсто ап. Сисинія занимаетъ также помогающая отъ трясавичной болѣзни мученица Фотинія Самарянина. Подобныя иконы еще донныѣ записываются суздальскимъ и холуйскимъ иконописцамъ. Заговоры отъ Л. приведены у Ѳ. И. Вуслаева: «О народной поэзіи въ древне-русской литературѣ» (рѣчь, произнесенная въ торжественномъ собраніи имп. моск. ун-в. 12-го января 1859 г.). Ср. И. А. Голышовъ, «Миническія изображенія двѣнадцати Л.» («Труды Владимирскаго Губ. Статистич. Комитета», вып. IX).

Лихорадочная трава—см. Грациоза-Аванъ, А. аптечный (IX, 576), а также Хинную корку.

Лихорадочная желтуха или **болотная Вейля** (Weil)—острая болѣзнь, наступающая внезапно и выходящаяся высокой t° , крайне

слабостью, разбитостью, очень сильной мышечной болью, особенно в нижних конечностях, поносомъ, жаждой и отсутствиемъ аппетита. После 3—5 дней тяжелого мозгового разстройства — значительный упадокъ силъ. Сильная желтуха, рѣзко-увеличенная печень и селезенка. Болѣзнь не смертельна, но выздоравливание идетъ крайне медленно.

Лихтвверъ (Магнусъ-Готтфридъ Lichtwer) — нѣм. баснописецъ (1719—88). Въ своихъ «Babeln in gebundener Schreibart» (1748) онъ подражаетъ Геллерту, не достигая его задушевности и юмора; мораль его басенъ суха и плоска. Изъ его стихотворныхъ разсказовъ и теперь еще пользуется извѣстностью «Der kleine Teufel». Въ поэмѣ: «Das Recht der Vergunft» (1758) Л. въ поэтической формѣ изложилъ философію Христиана Вольфа.

Лихтенау (Вильгельмина фонъ Lichtenau, графиня, 1752—1820) — фаворитка короля прусскаго Фридриха-Вильгельма II, дочь музыканта Энке, жена камердинера Ридца, пожалованнаго въ камергеры, а съ 1796 г. графиня Л. Король, отъ котораго она имѣла нѣсколько дѣтей, подарила ей 500000 талеровъ и нѣсколько имѣній. Преемникъ Фридриха-Вильгельма II, Фридрихъ-Вильгельмъ III, велѣлъ ее арестовать и предать суду; ее не удалось ни въ чемъ признать виновною, тѣмъ не менѣе ей дали свободу лишь послѣ того какъ она отказалась отъ всего своего состоянія, взаимѣнъ ежегодной пенсїи въ 4000 талеровъ. Въ 1811 г. ей вернули часть ея имѣній. Въ 1808 г. вышла ея «Записки». Ср. «Der Gräfin Lichtenau Apologie» (Бреславль, 1808).

Лихтенбергеръ (Фридрихъ-Августъ) — франц. прот. богословъ, род. въ 1832 г.; проф. богословскаго факультета въ Парижѣ, издатель «Encyclopédie des sciences religieuses» (Парижъ, 1877—1882). Главныя его сочиненія: «La théologie de Lessing» (Страсбургъ, 1854), «Etude sur le principe du protestantisme d'après la théologie allemande contemporaine» (ib., 1857), «Le protestantisme et la guerre de 1870» (2 изд., ib., 1871), «L'Alsace pendant et après la guerre» (П., 1878), «Histoire des idées religieuses en Allemagne depuis le milieu du XVIII siècle» (ib., 1878; 2 изд., 1887).

Лихтенбергъ — бывшее княжество, въ области верховьевъ рр. Наге и Блиса, между баварскимъ Пфальцемъ и прусскою Рейнскою провинціей. Въ 1815 г. оно было уступлено Пруссїи герцогу Саксенъ-Кобургскому, который объявилъ землю княжествомъ и назвалъ по имени стараго пфальцскаго замка Л. Возникшія въ Л. въ 1830—31 гг., смуты побудили герцога вновь уступить княжество Пруссїи, за ежегодную ренту въ 520000 м. Договоръ ратификованъ въ 1834 г.

Лихтенбергъ (Георгъ-Кристофъ Lichtenberg, 1742—99) — выдающійся нѣм. ученый и публицистъ, род. въ 1742 г. близъ Дармштадта, въ семьѣ деревенскаго пастора. Въ дѣтствѣ у него образовался горбъ, остановившій его ростъ и сдѣлавшій его навсегда болѣзненнымъ. Былъ проф. физики и астрономїи въ Геттингенѣ и членомъ слѣд. акад. наукъ. Какъ ученый, Л. прославился лекціями по экспери-

ментальной физикѣ, которыя поясняя опытами при помощи имъ самимъ усовершенствованныхъ аппаратовъ, и открытіемъ электрическихъ фигуръ, названныхъ его именемъ (*Лихтенбергова*). Какъ критикъ и публицистъ, онъ приближается къ Лессингу по широтѣ философскихъ взглядовъ и независимости и тонкости критическихъ сужденій. Его великоблжныя «Объясненія Гогарта», его полемическія статьи и замѣтки, въ которыхъ онъ бичуетъ съ убійственной прямой сентиментальное фантазерство и всякаго рода инстинктивизмъ и шарлатанство эпохи «бури и натиска», а также цѣлый рядъ мелкихъ статей, остроумныхъ и шутивыхъ, заставляютъ признать въ Л. первокласснаго юмориста и сатирика, нѣмецкаго Свифта. Лучшія сатирическія статьи Л.: «Timorus» и «Fragment von Schwänzen» — пародїи на дїонрамбическій и гиперболическій слогъ Лафатера; «О физиономикѣ противъ физиономистовъ» — статья, направленная противъ «Физиономики» того же Лафатера. Порчу литературнаго языка и проповѣданія мнимыхъ «геніевъ» Л. вышучивалъ часто, напр. въ «Vorschlag zu einem Orbis pictus», въ «Всемилюбовѣйшемъ посланїи Земли къ Лулѣ», въ «Утѣшенїи несчастнымъ, которые не суть самобытные геніи» и проч. Изъ Англии, куда онъ ѣздилъ два раза, Л. написалъ рядъ интересныхъ писемъ (къ Г.-Хр. Воге). Не менѣе интересна и симпатична его собственная характеристика, сдѣланная имъ самимъ незадолго до смерти. Въ «Подробномъ объяснительномъ текстѣ къ гравюрамъ Гогарта» (1794—1799) юморъ Л. поднялся на высоту, достойную Гогарта. «L's Vermischte Schriften» вышли въ Геттингенѣ въ 1800—1806; болѣе полное собраніе сочиненій, вмѣстѣ съ «Ausführl. Erklärungen d. Hogarth'schen Kupferstiche», издано сыновьями Л. (ib., 1844—1853). См. Grisebach, «Gedanken u. Maximen aus L's Schriften» (съ биографіей, Лпд., 1871); хорошій выборъ у Wilbrandt'a (Штутт., 1898); Meyer, «Jonathan Swift u. L., zwei Satiriker des XVIII Jahrh.» (В., 1866); Lachert, «L's schriftstell. Thätigkeit» (Гетт., 1893). *А. Рейнгольдтъ.*

Лихтенбергъ (Юаннъ) — нѣмецкій историкъ XVI в. Напечаталъ книгу предсказаній «Prognosticationes» (1528), гдѣ много видѣн, между прочимъ, предвѣщаніе великой французской революціи и появленіе Наполеона I. Достоевскій («Дневникъ Писателя», 1877, майюнь) усматривалъ въ мистическихъ аллегорїяхъ Л. предсказанія о русско-турецкой войнѣ, о роли Россїи въ восточномъ вопросѣ, ея отношенїяхъ къ Англии, къ протестантству и католицизму и т. д.

Лихтенсталь — нѣмецкая колонія Аккерманскаго у., Бессарабской губ., при р. Челгидерѣ, основанная въ 1835 г. Жит. 1868, дворовъ 196; лютеранская кирка и школа. Добываніе горшечной глины и песку.

Лихтенштейнъ (Lichtenstein) — австрійскій дворянскій родъ, извѣстный съ 1140 г., съ XVII ст. княжескій. Юаннъ-Адальдъ-Андрей купилъ въ 1699 и 1708 гг. независимыя владѣнія Шелленбергъ и Вадуцъ; они образовали княжество Л. (см. выше), до сихъ поръ нахо-

длежаща во владѣніи старшей линии дома Л. Иосифъ-Венцель-Лоренцъ Л. († 1772), австр. фельдмаршалъ, отличился въ войнѣ за австр. наслѣдство и преобразовалъ австр. артиллерию. Иоганнъ-Иосифъ Л. (1760—1836), австр. фельдмаршалъ, способствовалъ побѣдѣ надъ французами при Треббін; послѣ битвы при Гогенлинденѣ (3 дек. 1800) прикрывалъ отступление разбитой австрійской арміи; послѣ сраженія при Аустерлицѣ велъ переговоры о мирѣ, которые и заключилъ въ Пресбургѣ. Въ 1809 г. командовалъ корпусомъ въ сраженіяхъ при Аспернѣ и Ваграмѣ; заключилъ миръ въ Шенбрунѣ. См. Falke, «Geschichte des fürstl. Hauses L.» (В. 1868—83).

Лихтенштейнъ (Lichtenstein)—княжество, послѣ Монако самое незначительное государство въ Европѣ, граничитъ на З съ швейцарскимъ кантономъ С.-Галленъ, отдѣленнымъ отъ него р. Рейномъ, на С и на В съ австр. пров. Форарльбергъ, на Ю съ кантономъ Граубюнденомъ; состоитъ изъ владѣній Вадуцъ и Шелленбергъ. За исключеніемъ Рейнской долины, вся область гориста; высшая точка—Наафкопфъ (2574 м.). Съ Ю на С тянутся двѣ горныя цѣпи, отдѣленные другъ отъ друга долиной Замина; въ восточной—высшая точка Оксенкопфъ (2283 м.), въ западной—Три Сестры (2108 м.). Главная рѣка—Рейнъ. Климатъ, за исключеніемъ Альпійской области, мягокъ и, не смотря на частыя перемены погоды, здоровъ. Пространство 159 кв. км. 9494 жит. (4757 мѡч., 4677 жнщ.), нѣмцы-католики, занимающиеся земледѣліемъ, винодѣліемъ, альпійскимъ хозяйствомъ, разведеніемъ рогатого скота и приготовленіемъ хлопчатой бумаги. До 1866 г. Л. входилъ въ составъ германскаго союза; теперь онъ политически не принадлежитъ ни къ Германіи, ни къ Австріи, хотя во многихъ отношеніяхъ находится подъ влияніемъ послѣдней. По конституціи 1862 г., отчасти измѣненной въ 1878 г., Л. —наслѣдств. конституціонная монархія; законодательная власть принадлежитъ князю и ландтагу (15 членовъ, изъ нихъ 3 назначаемыхъ княземъ), собирающемуся разъ въ годъ въ Вадуцѣ. Высшее правительственное мѣсто—придворная княжеская канцелярія, въ Вѣнѣ; она составляетъ и апелляціонный судъ, а послѣдней инстанціей является высшій областной судъ въ Инсбрукѣ (договоръ 19 янв. 1884 г.). Княжеской канцеляріи подчиненъ княжескій намѣстникъ въ Вадуцѣ, въ рукахъ котораго находится судъ и финансовое управленіе. Доходъ Л. (1892)—218157 австр. флориновъ, расходы — 219851 флориновъ, государственныя долги—17500 флориновъ. На основаніи установленнаго въ 1862 г. и возобновленнаго въ 1876 г. таможеннаго союза съ Австро-Венгріей, послѣдняя платитъ Л. ежегодно около 20000 флориновъ. Военская повинность уничтожена, армія нѣтъ (съ 1868 г.). Монеты, мѣры, гражд. и уголовныя кодексы—австрійскіе; почтой завѣдуетъ Австрія. Главн. городъ—Вадуцъ (V, 357); обычное мѣстопробываніе князя—Вѣна. Ср. von Klenze, «Die Alpenwirtschaft in Fürstentum L.» (Штутгартъ, 1879); Umlauf, «Das Fürstentum L. geographisch, historisch u. touristisch geschildert» (В., 1891).

Лихтенштейнъ (Martin-Heinrich-Karl Lichtenstein, 1780—1857)—германскій путешественникъ и зоологъ, изучалъ медицину, съ 1802 г.—воспитатель и домашній врачъ у голландскаго генерала Янсенса. Съ 1810 г. Л. сталъ читать лекціи въ берл. унив., въ 1813 г. директоръ зоологическаго музея. Л. занимался главнымъ образомъ орнитологіей; его «Reisen in südl. Afrika» (2 т., Б., 1811) представляютъ весьма важный источникъ по естественной исторіи, а также и культурѣ края. Л. принималъ участіе, между прочимъ, въ обработкѣ сочиненія Германдела о фаунѣ Мексика (напечаталъ эту работу въ «Abhandl. d. Berliner Akademie», 1827), а также трудовъ Маркграфа и Пизо по естественной исторіи Бразиліи (тамъ же, 1814—1824). Н. Ам.

Лихтенштейнъ (нѣмецкій поэтъ)—см. Ульрихъ (Лихтенштейнъ).

Лихтеръ—палубное, трехмачтовое, плоскодонное судно для разгрузки и догрузки судовъ при переходѣ чрезъ баръ или мелкое устье рѣки.

Лихуды (Іоанникій ум. въ 1717 г., Софроній ум. въ 1790 г.), братья, греки, родомъ изъ Кефалоніи, потомки визант. княж. рода царской крови. Получивъ образованіе въ Греціи, потомъ въ Венеціи и падуанскомъ унив., они нѣсколько лѣтъ состояли въ Греціи учителями и проповѣдниками. Когда русское правительство задумало завести въ Москвѣ высшую школу, съ именемъ академіи, царь Теодоръ (1682) просилъ восточныхъ патріарховъ о присылкѣ въ Москву православныхъ и искусныхъ учителей. Патріархи указали на Л., которые и прибыли въ Россію въ 1686 г. Въ слѣдующемъ 1686 г. они открыли ученые въ существовавшихъ уже «законоспасскихъ школахъ» (т. е. помѣщавшихся въ Законоспасскомъ монастырѣ) и въ продолженіе восьми лѣтъ преподавали грамматику, шитику, риторику, логику, математику и физикку, встрѣчая большія препятствія со стороны бывшихъ въ то время въ Москвѣ ученыхъ западно-руссовъ. Въ 1688 г. Іоанникій Л., въ званіи русскаго посла, отправился въ Венецію, гдѣ пробылъ около четырехъ лѣтъ. Въ 1694 г., по требованію іерусалимскаго патріарха Досея, недовольнаго тѣмъ, что братья Л. вели преподаваніе въ академіи не только на греческомъ, но и на латинскомъ яз., оба брата были устраниены отъ преподаванія въ академіи и опредѣлены для занятій къ московской типографіи. Въ 1697 г. указомъ Петра I имъ поручено было обучать 55 чел. итальянскому языку (изъ 55 учились лишь 10, остальные отговорились). Ихъ продолжали обвинять то въ ересяхъ, то въ какихъ-то политическихъ интригахъ въ Царьградѣ; въ 1701 г. они были сосланы въ костромской Іпатьевскій монастырь. Въ 1706 г. новгородскому митрополиту Іову позволено было поручить имъ устройство въ Новгородѣ славяно-греко-латинской школы, по образцу московской. Изъ Новгорода они снова вызваны были въ Москву, сперва Софроній — въ 1709 г., потомъ Іоанникій — въ 1716 г., для занятій въ академіи и для участія въ исправленіи Вибліи. Послѣ смерти Іоанникія Софроній, около 1720 г., былъ назначенъ настоятелемъ Солотчинскаго

монастыря въ рязанской епархіи. Монахи не любили настоятеля-гречина, получившаго эту должность не по ихъ выбору, а по назначенію начальства, отказывались подчиняться его распоряженіямъ, въсколь разъ держали его подъ арестомъ въ его кельѣ, покушались даже на его жизнь; онъ бѣжалъ въ Москву, гдѣ его жалобы не имѣли успѣха, вслѣдствіе подкупа судей монастырскими стряпчими, ненавидѣвшими Софронія за то, что оный препатствовалъ расхищенію ими монастырскихъ имуществъ. Труды Л. на пользу русскаго образованія доселѣ еще не оцѣнены въ подробностяхъ, такъ какъ еще не разсмотрѣны всѣ составленные ими учебники (по грамматикѣ, риторикѣ, логикѣ, физикѣ, математикѣ, психологіи, богословію), по которымъ происходило преподаваніе въ Заиконоспаской академіи (они находятся въ рукописяхъ въ разныхъ библиотекахъ). Можно предположить, что для этихъ сочиненій Л. болѣе или менѣе воспользовались тѣми курсами, которые сами слушали въ Падубѣ; изъ того, что доселѣ извѣстно изъ курсовъ Л. (см. «Исторію московской славяно-греко-латинской академіи», С. Смирнова, и статью г. Смѣловскаго, «Л. и направленіе теорій словесности въ ихъ школѣ», въ «Ж. М. Н. Пр.», ч. XLV) видно, что они не рабски слѣдовали Аристотелю и лишь въ умѣренной степени вносили въ свои курсы западный схоластическій характеръ. Есть у нихъ и собственныя мысли, напр. въ «риторикѣ» дѣленіе краснорѣчія на божественное, героическое и человѣческое. Во всякомъ случаѣ уровень научности въ курсахъ Л. выше, чѣмъ въ подобныхъ сочиненіяхъ ученыхъ кievской акад. ихъ времени; у нихъ меньше пристрастія къ ученіямъ до-христіанскихъ ученыхъ и къ схоластикѣ, а въ риторикѣ, вопреки обычаю западному, они прямо держатся взглядовъ Августина. Ихъ можно назвать родовачальниками общаго образованія въ Великоороссіи. Изъ ихъ учениковъ образовалось цѣлое поколѣніе первыхъ собственно русскихъ ученыхъ, каковы Поликарповъ, Θεологъ, Головинъ, Козма, Іовъ, Палладій Роговскій и другіе, отчасти бывшіе профессорами академіи и ея начальниками, отчасти трудившіеся по исправленію Библии и издавшіе рядъ ученыхъ сочиненій.—Когда Л. прибыли въ Москву, тамъ всѣхъ волновалъ вопросъ о времени пресуществленія св. даровъ на литургіи. Представитель «латинскаго ученія», Сильвестръ Медвѣдевъ, видѣвшій въ Л. соперниковъ по ученому авторитету, огласилъ ихъ еретиками и издалъ противъ нихъ сочиненіе «Манна» Л. написалъ въ отвѣтъ «Акосъ или врачеваніе отъ угрызений змѣиныхъ» (перевед. на русскій языкъ ихъ учениками, Поликарповымъ и Семеновымъ); Сильвестръ издалъ второе сочиненіе противъ нихъ: — «Тетрадь на Лихудовъ»; Л. отвѣчали книгой: «Диалоги грека учителя къ нѣкому Іезуиту». Хотя полемика по спорному вопросу продолжалась и послѣ, но названными двумя сочиненіями Л. этотъ вопросъ былъ безповоротно рѣшенъ въ пользу православнаго греческаго мнѣнія. Вслѣдъ затѣмъ противъ католичества написаны ими еще два сочиненія: «Показаніе истины» (1689) и «Ме-

чедь духовный или разговоръ съ іезуитомъ Ручкою въ Польской землѣ», а также сочиненія противъ лютеранъ: «Іоанникия и Софронія обличеніе ересей Лютера и Кальвина» и противъ раскольниковъ: «Коллурій отъ лютой страсти очеловѣнія Капитоновскаго» и «Письмо къ императору Петру I о ересяхъ Кальвина и Лютера» (напечатано въ журналѣ «Странникъ», 1861 г.). Кроме того извѣстны еще «Философскіе отвѣты Софронія» и полный списокъ библии съ исправленіями, сдѣланными Софроніемъ. Наконецъ, заслуживаютъ упоминанія и проповѣдническія сочиненія Л.: *Іоанникия*—Рѣчь патриарху, 1691 г.; Надгробное слово царикѣ Натальѣ Кирилловнѣ 1694 г.; Похвальное слово царю Іоанну, 1696 г.; Похвальное слово царю Петру I по взятіи Азова, 1697 г.; Похвальное слово ему же по возвращеніи изъ Голландіи, 1698 г.; Поученіе на 5-ю недѣлю великаго поста, 1701 г. *Софронія*: Слово на день рожденія Петра I; Слово о Софіи, премудрости Божіей, 1708; Похвальное слово св. Варлааму Хутынскому; Житіе Варлаама; Триумфъ у мирѣ съ Швеціей 1721 г.; «Слово похвалительное о преславномъ вѣнчаніи имп. Екатерины Алексѣевны» («Русскій Архивъ» 1863 г.); «Слово о предопредѣленіи», изд. Д. В. Пѣвтаевымъ въ «Памятникахъ протестанства въ Россіи» и въ «Чтен. Моск. Общ. Исторіи» за 1883 и 1884 г. Преосв. Филаретъ кажется несправедливо набрасываетъ тѣнь на нравственный характеръ Л., обвиняя ихъ въ еристолюбіи. Изъ дѣла по жалобѣ Софронія на солотчинскихъ монаховъ, недавно найденнаго (см. «Описаніе дѣлъ Синодальнаго Архива», т. VIII, 1891 г.) видно, что во время вторичнаго его завѣдыванія «греческою школою» въ Москвѣ, онъ за эту службу не получалъ никакого жалованья, довольствуясь тѣмъ вознагражденіемъ, какое получалъ за труды по исправленію Библии, всего въ количествѣ 50 р. въ годъ, тогда какъ его ученики въ то же время получали вчетверо и впятеро болѣе. Изъ соч. Л. въ полномъ составѣ напечатаны одинъ «Мечедь духовный» (въ «Православномъ Собесѣдникѣ», 1866—1867 г.). См. Филарета черниговскаго, «Обзоръ русск. духовной литературы» (№ 288); «Чтенія Моск. Общ. Ист. и Др.» (1879; описаніе сборника Ипатьевского монастыря, въ которомъ, между прочимъ, и новыя свѣдѣнія о Л.); «Рязанскія Губ. Вѣдомости» (1858); матеріалы для биографіи Л., извлеч. изъ моск. архива м-ва юстиціи Николаевымъ (М. 1881); «Братія Л.», І. Я. Образова, въ «Ж. М. Н. Пр.» (1867); Л. Н. Майковъ, о соч. Л., находящихся въ синодал. библ. и Румянцевскомъ музеѣ («Лѣтописи Западн. Археографич. Коммиссіи», т. VII); писма Л. (1706—1713)—въ «Матеріалахъ для исторіи училищъ въ Россіи» И. К. Купріянова («Журналъ для воспитанія» Чумикова, 1857); о побѣдѣ съ Москвы Л. въ 7202 г. (въ «Чтеніяхъ Моск. Общ. Ист. и Др.» 1867 г.). О послѣднихъ годахъ жизни Софронія въ Солотчинскомъ монастырѣ, по даннымъ синодальнаго архива, см. статью проф. Н. И. Барсова: «Четырѣ русской исторіи, быта и нравовъ начала XVII ст.», въ «Историческомъ Вѣстникѣ» 1892 г.

Ли-хунъ-чжанъ—государственный деятель Китая, род. въ 1823 г. Участвовал въ походахъ противъ тайпинговъ и мятежниковъ янь-фэй'евъ, а также противъ возставшихъ маометанъ. Въ 1876 г. Л. велъ переговоры съ англійскимъ посломъ о юнь-наньскихъ дѣлахъ, закончившіеся чифускою конвенціею. Когда обстоятельства вынудили Л. вмѣшаться въ дѣла Кореи, онъ отстаивалъ свое право посредничества въ заключеніи трактатовъ между иностранными державами и Кореею (1882—84). Въ 1884 г. онъ подписалъ конвенцію съ Франціей о Тонкинѣ. Въ 1894 г. Л. велъ переговоры съ Японіею относительно Кореи, а въ 1895 г., послѣ дѣлаго ряда поражений, нанесенныхъ японцами Китаю, былъ посланъ чрезвычайнымъ посланникомъ въ Си-монсеки для заключенія мирнаго договора. Здѣсь одинъ японецъ покушался на жизнь Л. и выстрѣлилъ ему въ лицо; рана оказалась несмертельною, и Л. окончилъ свою дипломатическую миссію съ полнымъ успѣхомъ. Ср. «China Review» (т. IX): «Li Hung Chang».

Д. П.

Лихутинъ (Михаилъ Доримедонтовичъ)—ген.-л. Началъ службу въ 1840-хъ гг. въ генеральномъ штабѣ, участвовалъ въ венгерской и Севастопольской кампаніяхъ и умиротвореніи Кавказа. Ум. въ 1882 г. Написалъ «Русскіе въ азиатской Турціи въ 1854—55 гг. Изъ записокъ о военныхъ дѣйствіяхъ эриванскаго отряда» (СПб., 1863) и «Записки о походѣ въ Венгрію въ 1849 г.» (М., 1875).

Лицевой нервъ (Nervus facialis)—см. Лицевой нервъ.

Лицевыя расщелины—т. е. врожденныя или приобретенныя нарушенія непрерывности тканей и отверстій полостей рта, носдрей, глазной щели или на небѣ, искажающія въ первыхъ случаяхъ лицо, въ послѣднемъ—затрудняющія рѣчь и глотаніе. Причины первичныхъ расщелинъ не изучены. Причинами вторичныхъ Л. расщелинъ могутъ служить воспалительные процессы у зародыша, механическія препятствія перемычки и складки водной оболочки, дѣйствующія давленіемъ или тягой. Приобретенныхъ Л. расщелинъ причиной могутъ быть ушибы, рѣзанныя, рубленныя или рваныя раны, сифилисъ, волчанка. Изъ всѣхъ формъ искаженія лица заслуживаетъ особаго вниманія—заячья губа (labium leporinum), расщелина одной верхней, очень рѣдко—нижней губы, аналогичная нормальной расщелинѣ верхней губы у млекопитающихся, особенно у зайца. Различаютъ *простую двустороннюю* заячью губу, отъ легкой зарубки до полного расщепленія всей верхней губы, при чемъ щели могутъ доходить до носового отверстия, осложняться смѣщеніемъ костей и сопровождаться также и расщепленіемъ костей. Всѣ эти уродства въ высокихъ степеняхъ развитія могутъ причинять, особенно у грудныхъ дѣтей, чрезвычайныя затрудненія при сосаніи, глотаніи, не говоря уже о разстройствѣхъ рѣчи. Для устранения этого уродства приходится прибѣгать къ операціи. Нерѣдко заячья губа осложняется такъ назыв. *солнечей частью* (palatum fissum), характеризующейся образованіемъ дефекта въ костномъ

скелетѣ верхней челюсти въ періодѣ утробной жизни, когда растушіе на встрѣчу другъ другу верхніе отростки первой жаберной дуги не соединяются съ межчелюстной костью. Получается глубокая щель въ костномъ и даже мягкомъ небѣ.

Г. М. Г.

Лицей (Λύκειον).—Такъ называлась одна изъ трехъ гимназій въ Афинахъ, находившаяся внѣ города, въ сѣв.-зап. части Керамика, возлѣ храма Аполлона Ликейскаго, откуда Л. и получилъ свое названіе. Здѣсь Аристотель читалъ свои лекціи; здѣсь же творилъ судъ полемархъ. При Сулѣ Л. былъ лишень многихъ украшеній и заброшенъ.

Лицей въ Россіи.—**Л. Императорскій Александровскій** (прежній царскосельскій)— закрытое высшее учебное заведеніе. Въ 1810 г. импер. Александръ I передалъ на разсмотрѣніе министра народнаго просвѣщенія, гр. Разумовскаго, проектъ «Образованія Л.», составленный, по преданію, Лагарпомъ. Графъ Разумовскій вскорѣ представилъ свои замѣчанія на проектъ, и 12 августа того же года было Высочайше утверждено *Постановленіе о Л.*, по которому цѣлью послѣдняго признано «образованіе юношества, особенно предназначеннаго къ важнымъ частямъ государственной службы»; курсъ ученія состоялъ изъ предметовъ «приличныхъ важнымъ частямъ государственной службы и необходимо нужныхъ для благоустроеннаго юноши». Курсы установлены двѣ—начальный и окончательный (каждый по три года). Принимались въ Л. «отличнѣйшіе воспитанники дворянскаго происхожденія, отъ 10 до 12 л.», въ числѣ, на первый разъ, не менѣе 20 и не болѣе 50. Окончившимъ курсъ воспитанникамъ дано право на чины, смотря по успѣхамъ, отъ XIV до IX класса, а поступающіе въ военную службу уравниемы съ воспитанниками пажескаго корпуса. 19 октября 1811 г. состоялось торжественное открытіе Л. въ Царскомъ Селѣ. До 1822 г. Л. находился въ непосредственномъ вѣдѣніи министра народнаго просвѣщенія, съ 1822 по 1848 г.— въ управленіи военно-учебныхъ заведеній, подъ главнымъ завѣдываніемъ сначала Е. И. В. Константина Павловича, потомъ Е. И. В. Михаила Павловича, а съ 1848 г. состоитъ въ вѣдомствѣ Собственной Е. И. В. канцеляріи по учрежденіямъ Имп. Маріи. До 1831 г. во главѣ его стоялъ Е. И. В. принцъ Петръ Георгиевичъ Ольденбургскій. Въ 1829 г. цѣль Л. была ограничена приготовленіемъ воспитанниковъ для одной статской службы. Въ 1832 г. къ казеннокоштнымъ 50 воспитанникамъ прибавлено 50 своекоштныхъ. Въ 1844 г. Л., переименованный въ *Императорскій Александровскій Л.*, переведенъ въ СПб. По новому уставу 1848 г. цѣлью Л. является «воспитаніе благороднаго юношества для гражд. службы по всѣмъ частямъ, требующимъ высшаго образованія, преимущественно же для служенія по министерству внутреннихъ дѣлъ». Число воспитанниковъ определено въ 156 (50 казеннокоштныхъ, 100 своекоштныхъ и 6 неплатящихъ изъ дѣтей служащихъ въ Л.). Управленіе составляютъ директоръ, инспекторъ, совѣтъ и хозяйственное правленіе. Съ 1866 по 1893 г. обязанности инспектора распредѣлялись ме-

жду инспектором классов, изъ профессоръ (учебная часть), и инспекторомъ воспитанниковъ (административная и хозяйственная часть). Въ 1877 г. приступлено къ преобразованію Л. изъ 4-хъ класснаго въ 6-классный; это повело къ установленію комплекта воспитанниковъ въ 180 своекоштныхъ, 50 казеннокоштныхъ и 6 неплатящихъ. Въ 1880 г. устроены при Л. приготовительные классы на 80 воспитанниковъ.

Преподаваніе въ Л. подвергалось многочисленнымъ измѣненіямъ. Въ настоящее время на младшемъ курсѣ преподаются Законъ Божій, языки русскій, латинскій, французскій, нѣмецкій и англійскій, логика, исторія, географія, математика, физика и космографія; на старшемъ курсѣ — русская словесность, языки нѣмецкій, англійскій и французскій, исторія, исторія западной литературы, исторія церкви, энциклопедія права, исторія русскаго права, права церковное, государственное, гражданское, уголовное, полицейское, финансовое и международное, статистика, политическая экономія, государственное устройство вост. державъ и исторія философіи. Всѣхъ выпускныхъ съ 1817 по 1895 г. было 51; выпущено съ чиномъ IX кл. 661, X—309, XII—222, XIV—35, офицерами—60, дикерами—6, всего 1283. Изъ бывшихъ воспитанниковъ Л. прославились или выдвинулись на разныхъ поприщахъ: поэты и писатели—Пушкинъ, бар. Дельвингъ, Мей, Салтыковъ; ученые—Як. Гротъ, К. Веселовскій, Н. Данилевскій, В. Везобразовъ, Вельяминовъ-Зерновъ; философы—Вырубовъ и де-Робертъ; общественный дѣятель—бар. Н. Корфъ; государственные люди—свѣтл. кн. Горчаковъ, гр. Модестъ Корфъ, Замятинъ, Н. Гирсъ, Головинъ, графъ Рейтернъ, гр. Дм. Толстой. Въ 1895 г. воспитанниковъ было въ самомъ Л. 193, въ приготовительномъ кл.—41. Всѣхъ преподавателей (не считая учителей искусствъ)—44. Содержаніе Л. въ 1894 г. обошлось въ 217868 руб.: изъ средствъ вѣдомства учреждений Имп. Маріи—79243 р., плата за воспитанниковъ 138825 р. Содержаніе одного воспитанника стоило въ среднемъ 856 р. 48 коп. Въ 1814 г., по мысли гр. Разумовскаго, при Л. былъ основанъ *благородный лицейскій пансіонъ*. Цѣлью его было приготовленіе воспитанниковъ къ поступленію въ Л.; но, имѣя свой особый уставъ, пансіонъ представлялъ отдѣльное заведеніе и окончившіе курсъ воспитанники имѣли право поступать на госуд. службу. Въ 1829 г. пансіонъ закрытъ; въ течение 15-лѣтняго существованія изъ него выпущено на службу—военную и гражданскую—144 воспитанника и переведено въ Л. 131. Содержаніе его за все время стоило русскому дворянству (платонъ за воспит.)—3500000 р. асс., а казнѣ—206108 р. асс. Ср. Селезневъ, «Историческій очеркъ Императорскаго Л., 1811—1861» (СПб., 1861); «Пятидесятилѣтній юбилей Имп. Александровскаго Л.» (СПб., 1861); «Памятная книжка Имп. Алек. Л. на 1886 г.» (съ краткимъ очеркомъ исторіи Л., составл. проф. Н. И. Карѣвымъ, СПб., 1886); «Памятная книжка Имп. Алек. Л. на 1895—96 уч. годъ» (СПб., 1895); «Благородный пансіонъ Имп. Царскосельскаго Л., 1814—1829» (1869).

Л. Императорскій въ память Цесаревича Николая (Катковскій) въ Москвѣ. Открытъ 13 янв. 1868 г., съ цѣлью «содействовать утвержденію основательнаго образованія русскаго юношества, способствовать развитію въ Россіи самостоятельнаго педагогическаго дѣла и выработать на практикѣ его основанія, приемы и способы». По новому уставу, 1890 г., задачи Л.: 1) дать общее среднее образованіе, 2) содействовать успѣшному прохожденію воспитанниками университетскаго курса и 3) содействовать практической подготовкѣ преподавателей для гимназій. Основанъ Л. на средства Каткова и П. М. Леонтьева (по 10000 р.) и на 400000 р. имѣннаго желѣзнодорожнаго дѣятеля С. Полкова. Въ 1869 г. пожертвовалъ еще 20000 р. П. Г. Державъ. Л. состоитъ изъ 8 классовъ гимназическихъ и 3 лицейскихъ. Программы первыхъ таже, что и въ классическихъ гимназіяхъ, съ тою разницею, что въ Л. преподается естественная исторія, болѣе обширны программы по древнимъ языкамъ и введены вечернія занятія новыми языками. Пятими лицейскихъ классовъ, пользуются помощью лицейскихъ тьюторовъ, посѣщаютъ лекціи въ Моск. унив. (кромя медіц. факультета) въ качествѣ вольнослушателей; нѣкоторые предметы унв. курса могутъ быть преподаваемы и въ самомъ лицей. Черезъ три года они наравнѣ съ студентами держатъ госуд. экзамены. Въ Л. принимаются пансіонеры (преимущественно), полупансіонеры и приходящіе. Во главѣ Л. стоитъ правленіе и совѣтъ; въ первомъ председательствуетъ директоръ, во второмъ—министръ нар. проsv. (въ бытность его въ Москвѣ) или московскій генералъ-губернаторъ. Особенность Л. составляетъ тьюторство. По вступленіи въ Л. ученика тьюторъ обязанъ составить его биографію, а потомъ заботиться о ея пополненіи. Онъ наблюдаетъ за учебнымъ, нравственнымъ и физическимъ воспитаніемъ ученика, об-всѣмъ составляя подробные отчеты, а въ испитыхъ классахъ занимается повтореніемъ преподаваемаго. На каждомъ тьютора полагаются 15 пансіонеровъ; 1 приходящій и 1 полупансіонеръ считаются за одного пансіонера. Число воспитанниковъ Л. колеблется около 100—150. Къ 1 сент. 1892 г. въ университетскомъ отдѣленіи было 21 студентъ (12 юрид., 7 физ. и 2 матем. факул.). Средства Л. составляются изъ субсидій госуд. казначейства (38000 р.), доходовъ съ лицейскаго имущества, платы и воспитанниковъ и пожертвованій.

Л. кн. Везбородко въ Нѣжинѣ (теперешій историко-филологическій институтъ, см.). Первая мысль объ его основаніи принадлежитъ г. И. А. Везбородко. Въ 1805 г. было получено Высочайшее разрѣшеніе на открытіе въ Нѣжинѣ прототипа Л., «Гимназіи высшихъ наукъ кн. Везбородко», названной такъ потому что главнымъ средствомъ на содержаніе ея шли изъ заграничныхъ кн. Везбородко 210000 р. Графъ Везбородко пожертвовалъ домъ съ садомъ и по 16000 р. ежегодно. Открытіе «гимназіи» состоялось, однако, только въ 1820 г., а уставъ ея утвержденъ въ 1825 г. Цѣлью ея было дать малороссійскимъ дворянамъ «удобность, при воспитаніи ихъ дѣтей въ благочестивыхъ нравѣхъ, при

обрьсть свѣдѣнія въ языкахъ и общихъ наукахъ». Предметами преподаванія были: Законъ Божій, древніе языки, языки: русскій, нѣмецкій и французскій, математика, исторія и географія, словесность російская и древнихъ языковъ, философія, право естественное и народное, технология съ химіей, естественная исторія, государственное хозяйство, финансовая наука, римское право съ его исторіей, русское гражданское и уголовное право и судопроизводство. Составъ учащихся: а) 24 воспитанника на счетъ Везбородко, б) 8 изъ дѣтей военныхъ чиновниковъ, в) вольные пансіонеры, не свыше 150 учащихся, и г) приходящіе. Курсъ ученія—девятилѣтній. Окончившіе курсъ получали права кандидатовъ и дѣйствительныхъ студентовъ. Существованіе этой энциклопедической «гимназіи» было непродолжительно: въ концѣ 1820 г. въ ней возникли безпорядки и началось разбирательство дѣла о вольнодумствѣ нѣкоторыхъ профессоровъ; 7 октября 1832 г. она была преобразована въ «Физико-математическій Л. кн. Везбородко». Тамъ не менѣе и за это короткое время «гимназія» дала не мало весьма видныхъ дѣятелей: проф. П. Г. Рѣдкина и А. П. Рославскаго-Петровскаго, Н. В. Гоголя, Н. В. Кукольника, Гребенку. Были въ гимназіи и выдающіеся профессора, напримѣръ Вѣлюсовъ, Шапалинскій и Ландражинъ. *Физико-математическій Л.* кн. Везбородко состоялъ только изъ трехъ высшихъ классовъ (гимназическіе постепенно закрывались, до 1837 г.), съ 6 полугодовыми курсами. Всѣхъ выпускровъ физико-математическаго Л. было 5, число выпущенныхъ, съ правомъ на чинъ XIV кл.—147. Уже на 7-й годъ существованія Л. не оказалось ни одного желающаго поступить на первый курсъ. 24 апрѣля 1840 г. физико-математическій Л. преобразованъ въ «Юридическій Л. кн. Везбородко». Главною цѣлью его поставлено «распространеніе основательныхъ свѣдѣній по части отечественнаго законодательства», вслѣдствіе чего Л. обратился въ юридическую школу для подготовленія опытныхъ чиновниковъ. За исключеніемъ энциклопедіи законовѣдѣнія, въ программѣ Л. не было ни одного научно-теоретическаго предмета изъ области права: ни римскаго, ни международнаго права, ни политической экономіи. Все дѣло сводилось къ основательному усвоенію учащимися Свода Законовъ, по томъ же котораго были распределены и юридическія кафедрны. Для предметовъ общеобразовательныхъ было только двѣ кафедры: а) русской исторіи и русской и всеобщей статистики и б) теоріи поэзіи и русской словесности. Курсъ ученія 3-лѣтній; при Л. былъ интернатъ, закрытый въ 1863 г.; окончившіе получали права на чинъ XII и XIV кл. Въ 1840 г. была учреждена при Л. и гимназія, какъ «приготовительное къ Л. заведеніе». Около 1863 г. Л. сталъ быстро падать, и уже составлялись проекты о его преобразованіи или закрытіи; но судебная реформа 1864 г. продлила его существованіе еще на 10 лѣтъ. Съ 1869 г. число поступающихъ на первый курсъ доходило до 200; на третьемъ бывало до 40 и болѣе. Въ 1872 г. число студентовъ опять стало уменьшаться, и черезъ два года

пріемъ на первый курсъ былъ вовсе прекращенъ; юридическій Л. преобразованъ въ «Историко-филологическій институтъ». Преподаваніе въ Л. и въ эпоху наибольшаго напытва студентовъ было неудовлетворительно, вслѣдствіе чего министерство народнаго просвѣщенія откавало ему въ празднованіи 50-лѣтія. Въ 1871 г. онъ былъ поддержанъ богатыми денежными пожертвованіями кн. Е. И. Суворовой-Рымникской, бывшей раньше замужемъ за гр. Н. А. Кушелевымъ-Везбородко. Всѣхъ выпускровъ изъ юридическаго Л. было 34; съ правомъ на чинъ XII кл. выпущено 436, XIV кл.—402. См. «Л. кн. Везбородко», изд. гр. Г. А. Кушелева-Везбородко (СПб., 1859, 2 изд., 1881); М. И. Сухомлиновъ, «Исслѣдованія и статьи по русской литературѣ и просвѣщенію» (т. I); Аристовъ, «Состояніе образованія въ Россіи при Александрѣ I» (въ «Извѣстіяхъ Ист.-Фил. Инст. кн. Везбородко», т. III, 1879); «Гимназія высшихъ наукъ», ст. Н. Лавровскаго (въ «Извѣстіяхъ Ист.-Фил. Инст. кн. Везбородко», т. III); «Гимназія высшихъ наукъ» кн. Везбородко въ Нѣжинѣ», ст. Пѣтухова (въ «Ж. М. Н. Пр.» 1895, № 10).

Л. кременецкій (или кременецкій). Началомъ его была классическая гимназія въ г. Кременцѣ, устроенная въ 1805 г. извѣстными визитаторомъ Чацкимъ. Она должна была служить высшимъ образовательнымъ центромъ для всѣхъ прочихъ заведеній края и вскорѣ достигла почетной извѣстности какъ въ Западно-русскомъ краѣ, такъ и въ Австрійской и Прусской Польшѣ. Состояла гимназія изъ двухъ отдѣленій: низшаго (изъ 4 классовъ, по одному году) и высшаго (изъ трехъ курсовъ, по два года въ каждомъ). Въ низшихъ классахъ преподавались преимущественно языки латинскій, польскій, русскій, нѣмецкій и французскій, а въ качествѣ второстепенныхъ предметовъ—арифметика, ученіе о нравственности и географія. Высшіе курсы были переполнены предметами какъ математическими, такъ и словесными и юридическими. Такое множество предметовъ вело за собою отказъ воспитанниковъ отъ того или другого изъ нихъ и затѣмъ крайнюю спеціализацію. Воспитанники, группами по 50—70 и менѣе, записывались на какой либо одинъ предметъ и составляли «отдѣлы»; дѣленіе на курсы нарушалось. При открытіи гимназіи въ нее поступило 280 ч.; въ 1810 г. было уже 612 воспитанниковъ. Лучшая эпоха гимназіи была при визитаторствѣ Чацкаго († 1813). Средства гимназіи состояли изъ доходовъ кременецкаго староства (болѣе 9000 р.), пособія правительства (около 6000 р.) и многочисленныхъ пожертвованій польскаго общества. Въ 1811 г., напр., расходы простирались до 34000 р.. Въ 1819 г. кременецкая гимназія была переименована въ Л., съ цѣлью замѣнить университетъ; программы остались прежнія. Указомъ 21 августа 1831 г. Л. былъ закрытъ, но тамъ уже не было ни одного учащагося: всѣ ушли въ повстанцы. По усмиреніи возстанія предположено было перевести Л. изъ Кременца въ Житомиръ, но въ 1833 г. рѣшенъ былъ переводъ его въ Кіевъ, гдѣ онъ и послужилъ основаніемъ университета св. Владиміра, открытаго въ 1834 г. По языку, со-

ставу учащихся и учащихся (въ 1821 г. православныхъ было 34 изъ 600), по характеру учебныхъ пособій и школьной жизни Л. былъ совершенно польскимъ заведеніемъ. При немъ состояла школа землемѣровъ, также переведенная въ Кіевъ, а съ 1818 г. — «Общество для усовершенствованія въ авторствѣ и ораторствѣ», учрежденное кн. Чарторыйскимъ. Состояло оно изъ учениковъ-членовъ, подъ предсѣдательствомъ ученика, и занималось составленіемъ и чтеніемъ рефератовъ. Ср. Владимирскій-Будановъ, «50-лѣтіе унив. св. Владимира» (Кіевъ, 1886).

Л. оршанскій (въ Оршѣ) проектировался министерствомъ народнаго просвѣщенія въ 1833 г., въ замѣнъ виленскаго унив.; но въ слѣдующемъ году ассигнованная на него сумма была отдана кіевскому университету.

Л. Риншельскій въ Одессѣ. Въ 1808 г. въ Одессу прибылъ новый губернаторъ, герцогъ Риншель, и принялъ бывший тамъ частный пансіонъ де-Вольсея подъ свое покровительство. Съ 1808 г. пансіонъ сталъ называться *Благороднымъ Воспитательнымъ Институтомъ* и исполнялъ нѣкоторое время роль гимназическаго отдѣленія коммерческой гимназіи, открытой въ 1808 г. и состоявшей изъ двухъ училищъ — приходскаго (низшаго) и уѣзднаго (средняго). Въ 1811 г. институтъ былъ признанъ казеннымъ учебнымъ заведеніемъ. Какъ въ заведеніи воспитательное, сюда могли поступать дѣти съ 4-хъ лѣтнаго возраста, въ качествѣ полныхъ пансіонеровъ. Курсъ ученія былъ восьмилѣтній. Высочайшимъ указомъ 2 мая 1817 г. институтъ и коммерческая гимназія были преобразованы въ *Риншельскій Л. Л.* имѣлъ свое *правленіе*, подъ предсѣдательствомъ одесскаго градоначальника, изъ родственниковъ (4) воспитывавшихся въ немъ дѣтей. Члены правленія выбирали директора, учителей и надзирателей, утверждавшихся министромъ народнаго просвѣщенія. Съ 1830 до 1836 г. правленіе Л. вѣдало и другія учебныя заведенія одесскаго округа. Учебная часть Л. до самаго 1837 г. носила характеръ болѣе гимназическій, чѣмъ университетскій. По уставу, Л. состоялъ: 1) изъ собственно Л., 2) начальнаго училища, съ ланкастерскимъ, замѣнявшаго прежнія уѣздное и приходское и 3) двухъ дополнительныхъ училищъ. Сверхъ того при Л. были пансіонъ и педаг. институтъ на 24 чел. Въ дополнительныхъ училищахъ преподавались правовѣдніе, политическая экономія и коммерческія науки. Въ 1829 г. прежніе 6 классовъ были измѣнены въ 11: 1) 3 кл. начальнаго училища, 2) 4 кл. равныхъ по программѣ гимназическимъ, и 3) 4 кл. лицейскихъ, съ двумя отдѣленіями — философскимъ и юридическимъ. Въ 1837 г. Л. получилъ новый уставъ, болѣе приближавшій его къ высшему учебному заведенію и почти отдѣлившій его отъ существовавшей при немъ гимназіи. По этому уставу Л. состоялъ изъ двухъ отдѣленій, физико-математическаго и юридическаго, и института восточныхъ языковъ (закрытъ въ 1854 г.). Они заключали въ себѣ приблизительно тѣ-же кафедры, какъ и въ соответствующихъ факультетахъ университетовъ. Переустроенный Л. по новому уставу попечитель

одес. учебнаго округа Д. М. Княжевичъ (см.) много заботился о расширеніи курса преподаваемыхъ наукъ и о введеніи новыхъ, съ тѣмъ, чтобы подготовить преобразование Л. въ университетъ. Въ 1842 г. было открыто камеральное отдѣленіе, сосредоточившее въ себѣ сельско-хозяйственныя и естественныя науки. Несмотря на всѣ труды Княжевича по улучшенію Л., уже его ближайшіе преемники — П. Г. Демидовъ и особенно Н. И. Пироговъ — находили въ немъ много недостатковъ и хлопотали о преобразованіи его въ университетъ. Преемникъ Пирогова, Ребиндеръ, представилъ еще болѣе рѣзкую критику лицейскаго преподаванія и предложилъ преобразование, часть которыхъ была выполнена въ 1859—60 гг. Въ 1862 г. послѣдовало Высочайшее разрѣшеніе о преобразованіи Л. въ университетъ (новороссійскій), и съ этого времени до самаго закрытія (1865) Л. переживалъ переходную эпоху; многія кафедры не были замѣщены, число студентовъ упало до 26. Число учащихся въ Л. въ періодъ отъ 1818 до 1837 г. колебалось между 127 и 40 пансіонеровъ (съ 1827 г. не было ни разу болѣе 66) и 107—313 приходящихъ (болѣе — въ послѣдніе годы). Съ 1837 до 1860 г. на юридическомъ отдѣленіи учащихся было отъ 19 до 71, на математическомъ — отъ 14 до 53, на камеральномъ — отъ 32 до 107. См. Михневичъ, «Историческій обзоръ Риншельскаго лицея 1817—57» (Одесса, 1857); Маркевичъ, «Двадцатипятилѣтіе Императорскаго новороссійскаго унив.» (Одесса, 1890).

В. Р.—а.

Лицеи во Франціи. — Паралельно съ коллежами (см.), въ качествѣ средне-учебныхъ классическихъ заведеній, существуютъ во Франціи Л. Появились они по указу Наполеона I (1802) и представляли большое сходство съ иезуитскими коллежками: были закрытыми заведеніями, съ 6-лѣтнимъ курсомъ и съ преобладаніемъ латинскаго языка и тематики; исторія и географія считались второстепенными предметами; въ 1831 г. введены еще греческій языкъ и естественныя науки. Въ 1805 г. Л. было 30 и всѣ они назывались императорскими, а коллежи (250) — общинными. Къ концу 40-хъ гг. Л. состояли изъ трехъ отдѣленій: элементарнаго, грамматическаго и высшаго; въ первомъ было два класса, въ двухъ слѣдующихъ — по три. Въ 1852 г. министръ народнаго просвѣщенія Фуртуль раздѣлилъ высшіе классы Л. на двѣ половины, гуманитарическую и реальную. Эта бифуркація просуществовала всего 11 лѣтъ; министръ народнаго просвѣщенія Дюрр отменилъ ее для III и II классовъ, оставивъ только въ I кл. Въ томъ же 1864 г. онъ разрѣшилъ открытіе приготовительнаго (IX) кл., ввелъ въ VI—IV кл. новыя языки и усилилъ преподаваніе философскихъ предметовъ, а въ слѣдующемъ году шире опредѣлилъ задачи профессиональнаго отдѣленія (*enseignement spécial*), открытаго при Л. еще въ 1847 г. Въ 1884 г. произведена коренная реформа, состоявшая, главнымъ образомъ, въ сокращеніи программъ, уменьшеніи числа учебныхъ часовъ и измѣненіи метода преподаванія древнихъ языковъ: составленіе латинскихъ стр-

ховъ, буквальные переводы и отчасти риторическія упражненія оставлены, а обращено особенное вниманіе на изученіе древней культуры.

Установленное въ томъ же году новое расpredмленіе предметовъ по классамъ остается въ силѣ и теперь.

Классы.	Франц.	Лат.	Греч.	Филос.	Англ. или нем.	Ист.	Геогр.	Матем.	Ест. науки.	Рисов.	Возрастъ учениковъ.
IX	9	—	—	—	4	1 1/2	1 1/2	1 1/2	1	1	—
VIII	9	—	—	—	4	1 1/2	1 1/2	2	1	1	9 лѣтъ
VII	9	—	—	—	4	1 1/2	1 1/2	2	1	1	10 >
VI	3	10	—	—	2	2	1	1	1	2	11 >
V	3	10	2	—	2	2	1	1	1	2	12 >
IV	2	5	6	—	2	2	1	1	1	2	13 >
III	2	5	5	—	2	2	1	2	2	2	14 >
II	3	4	5	—	2	2	1	2	2	2	15 >
I риторич. . . .	4	4	4	—	2	2	1	2	2	2	16 >
I философ. . . .	—	—	1	8	1	2	—	4	2	—	17 >

По окончаніи курса въ Л. ученики подвергаются конкурсному экзамену въ Сорбоннѣ, послѣ котораго выдержавшіі испытаніе получаютъ степень бакалавра. Упомянутое выше специальное отдѣленіе въ 1886 г. расширено до 6 классовъ; въ немъ преподаются французскій языкъ, новые языки, исторія, географія, математика, естественныя науки, физика, химія, счетоводство, правоученіе, политическая экономія, законовѣдѣніе, законы о торговлѣ и промышленности и философія. Декретомъ 1887 г. окончившіи курсъ этого отдѣленія дано право на степень бакалавра специальныхъ наукъ. Въ началѣ 90-хъ гг. при Л. открыты новыя отдѣленія, гдѣ древніе яз. замѣнены новыми. Большинство Л.—въ то же время и воспитательныя заведенія. Въ 1864 г. было 75 Л. и 30000 учениковъ, въ 1887 г.—25706 интерновъ и 28110 экстерновъ. Во Франціи есть и женскіе Л.—Lycées et collèges des jeunes filles, возникшіе съ 1881 г. Эти Л. и коллежи—открытыя среднія учебныя заведенія, съ пансіонами; болѣе всего ихъ въ сѣверныхъ департаментахъ Франціи; общая ихъ цифра ок. 1892 г. превышала 60. Во главѣ Л. стоитъ директриса; преподаваніе ведется преимущественно учительницами. Отличіе Л. отъ коллежей—то, что первые содержатся на счетъ государства, а вторые—на счетъ городовъ. Поступаютъ въ Л. отъ 12 л., курсъ ученія 5-лѣтній. Учебные годы раздѣляются на двѣ группы: 1) 8 первые года и 2) два послѣдніе. Въ первой группѣ предметы обязательныя—французскій яз. и литература, новые языки, исторія, географія, арифметика, начертательная геометрія, естественная исторія, рисованіе, чистописаніе и пѣніе; со II кл. къ нимъ присоединяется геологія, съ III кл.—ученіе о гражд. обязанностяхъ, физика, химія, хозяйствовѣдѣніе и гигиена. Во второй группѣ, рядомъ съ обязательными предметами, необязательныя—введеніе въ педагогію, торговая и культурная географія, физиологія растений, рисованіе, пѣніе и латинскій языкъ. Учительницъ для женскихъ Л. готовятъ особая семинарія—Ecole normale Supérieure de l'enseignement des jeunes filles, основанная въ 1882 г. Въ *Италіи* Л. называются три высшихъ гимназическихъ класса (см. Гимназія, VIII, 697). В. Р.—ст.

Линей—ежемесячный литературный журналъ, выходившій въ СПб. въ 1806 г., подъ

редакціей Ив. Ив. Мартынова. Служилъ продолженіемъ «Сѣвернаго Вѣстника».

Licentia poetica (лат.)—«поэтическая вольность», т. е. отступленіе поэта, ради требованій размѣра или рѣзмы, отъ обычнаго строя рѣчи.

Лиценціатъ (новолат. Licentiatus—«допущенный») — такъ называется тотъ бакалавръ (II, 736), которому разрѣшено чтеніе лекцій, хотя у него и нѣтъ ученой степени. Въ настоящее время въ нѣмецкихъ университетахъ имѣются лишь Л. богословія, для которыхъ обязательенъ особый экзаменъ.

Лиценции или *летотимья писема* (Licenses, Liscenzen, Freibriefe)—грамоты, дававшія судохозяевамъ право ввоза и вывоза запретныхъ товаровъ во время континентальной системы (см. XVI, 105). Англія начала ихъ выдавать въ ноябрѣ 1808 г. для судовъ всѣхъ націй, за исключеніемъ французскихъ, подъ условіемъ ввоза въ Англію хлѣба; съ 1809 г. присоединено было еще условіе вывоза англійскихъ фабричныхъ и колониальныхъ товаровъ. Франція стала продавать Л. главнымъ образомъ для полученія необходимыхъ флоту предметовъ. Съ 1811 г.—Россія, съ 1812 г.—Швеція давали льготныя писема для торговли съ Англіею. Съ паденіемъ контин. системы Л. прекратились.

Лиценцъ-Майеръ (Александръ Liezen-Mayer) — историческій живописецъ и портретистъ, род. 1839 г. въ Венгріи, получилъ художественное образованіе въ акад. вѣнской и мюнхенской и съ 1862 г. работалъ въ мастерской К. Пилоти. Первые его картины (1862), «Коронованіе Карла Дураццо въ штуттвейсенбургскомъ соборѣ» и «Провозглашеніе Елисаветы Тюрингенской святою», выказали въ немъ сильнаго колориста, но болѣе рѣшительный успѣхъ доставила ему написанная вслѣдъ затѣмъ (1867) картина: «Марія-Терезія, кормящая грудью ребенка бѣдной женщины». Послѣ нѣсколькихъ лѣтъ занятій портретною живописью, Л.-М. посвятилъ себя почти исключительно иллюстрированію писателей, издалъ сцены изъ романа Шеффеля «Эккегардъ», сочинилъ 50 картоновъ къ «Фаусту» Гёте, которыми вступилъ въ состязаніе съ Кредингомъ, и, наконецъ, исполнилъ 82 рисунка къ «Пѣснѣ о колоколѣ» Шиллера. Во всѣхъ этихъ произведеніяхъ преобладаетъ чувство красоты, выражающееся какъ въ композиціи, такъ и въ типахъ изображен-

ных личностей, но красоты лишь внешней, съ ущербомъ для глубины и выразительности душевныхъ ощущений. Съ 1880 г. Л.-М. былъ въ теченіе четырехъ лѣтъ директоромъ художественной школы въ Штуттгартѣ, послѣ чего перешелъ въ Мюнхенъ на должность профессора тамошней академіи. К. В.

Лицевны (Lysaeidae)—сѣмейство (по другимъ подсѣмейство) дневныхъ или булавоусыхъ бабочекъ (Rhopalosega). Мелкія или средней величины бабочки, нижняя сторона крыльевъ съ глазчатыми пятнышками или поперечными полосками; передняя пара ногъ короче средней и задней. Гусеницы похожи на мотыльковъ, короткія, широкія, снизу плоскія съ маленькой втяжной головой и короткими ногами, покрыты тонкими и короткими волосками, живутъ на травянистыхъ растеніяхъ, кустарникахъ и деревьяхъ. Куколки съ короткимъ тупымъ заднимъ концомъ, прикрѣплены внизъ головою посредствомъ пояса изъ шелковинокъ. Очень многочисленное сѣмейство, распространенное по всемъ странамъ. У рода *Polyommatus* крылья сверху краснозолотого цвѣта или бураго (у самокъ) съ желтыми пятнами, снизу съ темными глазчатыми пятнышками, окруженными блѣлой каймой. *P. Phlaeas* (см. Бабочки, табл. I фиг. 6)—переднія крылья сверху блестящаго краснозолотого цвѣта, съ широкой чернубурой каймой и угловатыми черными пятнами, заднія чернубурыя съ краснозолотой полоской по краю, снизу сѣрые съ верѣзками мелкими глазчатыми пятнышками съ рядомъ красноватыхъ полулунныхъ пятенъ; размахъ крыльевъ 25—28 мм. Гусеница зеленая съ желтой или красной полоской на спинѣ и чернубурой головой, водится на шавельѣ. Куколка желтобурая съ черными точками. У рода *Thecla* верхняя сторона отъ бураго до чернубураго цвѣта часто съ пятнами, нижняя съ блѣлыми узкими поперечными полосками; заднія крылья по большей части съ короткими хвостиками. *Th. betulae* (см. Бабочки, табл. I, фиг. 7) сверху чернубураго цвѣта, у самокъ съ большимъ почкообразнымъ красножелтымъ пятномъ на переднихъ крыльяхъ; снизу мутнаго оранжевожелтаго съ болѣе темной поперечной полоской, окаймленной блѣлымъ и чернымъ; размахъ крыльевъ 34—38 мм. Гусеница зеленая, съ желтыми полосками и черточками и бурой головой на березѣ, сливѣ и др. Куколка бурая. У рода *Lycaena* (Лусаена) крылья сверху голубыя или бурныя (у большинства самокъ), снизу по большей части съ черными окаймленными болѣе свѣтлымъ цвѣтомъ глазами на сѣромъ или буроватомъ фонѣ. Болѣе 50 европейскихъ видовъ, гусеницы преимущественно на мотыльковыхъ растеніяхъ. Л. К.

Лици-циань—налогъ въ Китаѣ на всѣ торгемыя сдѣлки. Впервые введенъ въ 60-хъ годахъ для восполненія недостатка въ сборѣ по земельнымъ податей послѣ мятежа тайпинговъ и нань-фаи-ань. Онъ предназначался специально для военныхъ цѣлей и былъ объявленъ мѣрою временною. Въ настоящее время Л. взимается въ различныхъ размѣрахъ, смотря по провинціямъ и времени. Чжи-фууская конвенція освободила уступленные европейцамъ

въ открытыя для иностранной торговли китайскихъ портахъ части территоріи отъ обложенія ли-циань-емъ. Д. П.

Лицицианьскыя законы—см. Лицини.

Лицини (Licinii)—римскій плебейскій родъ, одинъ изъ представителей котораго въ 493 г. до Р. Хр. былъ въ числѣ первыхъ народныхъ трибуновъ. Изъ послѣдующихъ особенно извѣстенъ Гай Лициній Кальвъ Столомъ, Избранный въ 377 г. въ народные трибуны, онъ предложилъ, вмѣстѣ съ Луціемъ Секстіемъ, предоставить плебеямъ право на консульство и установить еще слѣдующія правила, разсчитанныя на поддержку бѣднѣйшихъ плебеовъ: чтобы проценты, уплаченные по долговымъ обязательствамъ, были зачислены въ уплату капитала; чтобы никто не могъ занимать болѣе 500 югеровъ общественной земли (*ager publicus*), чтобы временные владѣльцы общественной земли платили въ казну десятую долю дохода съ хлѣбныхъ полей и пятую съ садовъ и виноградниковъ; чтобы на общественныхъ пастбищахъ одинъ гражданинъ не могъ пастись болѣе 100 головъ крупнаго скота и 500 мелкаго. По преданію, 10 лѣтъ продолжалась борьба, при чемъ, благодаря интерцессіи (XIII, 277), и могли состояться выборы магистратовъ и въ теченіе 4 лѣтъ была анархія (фактъ, вопиющими учеными отрицаемый). Въ 369 году Л. удалось добиться замяты патрицианскія *duoviri sacrorum* (наблюдателей за святистыми книгами) смѣшанными *decemviri sacrorum* (5 изъ патрициевъ, 5 изъ плебеовъ). Въ 368 г. Гай Л. былъ избранъ первымъ плебейскимъ консуломъ; ту же должность онъ занималъ въ 364 и 361 г. Въ 358 г. онъ былъ, по преданію, наказанъ штрафомъ въ 10000 асовъ за нарушеніе собственнаго закона, такъ какъ вмѣстѣ со своимъ сыномъ, котораго онъ эманципировалъ, онъ обрабатывалъ 1000 югеровъ земли. Къ отраслямъ рода Л. принадлежали Крассы (XVI, 568) и Лукуллы (см.). Извѣстенъ еще Гай Л. Мадеръ, бывший въ 73 г. народнымъ трибуномъ и написавшій «Дитцисъ» Рима, послужившій источникомъ для Ливія и Діонисія Галикарнасскаго.

Лицицианій (Публий Флавій Галерій Валеріанъ)—римскій императоръ, род. ок. 268 г.; выдвинувшись на войнѣ, онъ въ 307 г. былъ призванъ имп. Галеріемъ въ августы. Устранивъ нѣсколько соперниковъ, Л. въ 312 году сдѣлался императоромъ Востока, въ то время какъ Константинъ Вел. сталъ имп. Запад. Скоро между императорами воцарилась война, прерванная въ 313 г. невыгоднымъ для Л. миромъ, въ 321 г. возобновившаяся и окончившаяся для Л. лишеніемъ власти, а потомъ и насильственной смертью (324). См. Константинъ Вел. Е. 3.

Лице (анат.)—см. Голова.

Лице (грамм.)—грамматическая категория, въ индоевропейскихъ языкахъ свойственная только некоторымъ мѣстоименіямъ (личнымъ и притяжательнымъ) и глаголу и выражающая въ рѣчи отношеніе между различными лицами. Если лицо говорящее признается известное дѣйствіе или признаетъ себя, то оно говоритъ въ «первомъ лицѣ» (*я иду, мы идемъ, я старъ, мы стары* и т. д.).

если действие или признак приписывается имъ тому лицу, къ которому обращена рѣчь, то рѣчь идетъ во «второмъ лицѣ» (*ты идешь, мы идете, вы идете, онъ старъ, вы стары и т. д.*). Если предметъ рѣчи (понятіе, о которомъ идетъ рѣчь) не совпадаетъ ни съ однимъ изъ лицъ участвующихъ въ разговорѣ, то о немъ говорится въ «третьемъ лицѣ» (*братъ идетъ, братъа идутъ, братъа старъ, братъа стары и т. д.*). Есть основанія полагать, что у индоевропейскаго глагола различіе формъ по лицамъ объясняется тѣмъ, что его такъ назыв. личные окончанія (см. Окончаніе) возникли изъ личныхъ мѣстоименій, первично же это различіе существовало только у мѣстоименій личныхъ (притяжательныхъ мѣстоименія образованы отъ основъ личныхъ, такъ что тоже представляютъ собой вторичное образованіе). Въ известную эпоху исторіи индоевропейскаго языка (до образованія флексій) известное глагольное понятіе выражалось просто основой или корнемъ: говорили, напр. *es* (быть) или *bheres*, *bhereti* (братъ) во всѣхъ лицахъ, и только впоследствии, въ результатъ слиянія этихъ основъ или корней съ личными мѣстоименіями, возникли формы *esmi*, *esis*, *estis*... *bheresi*, *bhereti*, *bheretos* или *bherotes* и т. д. Есть языки, въ которыхъ глаголъ не имѣетъ лицъ, напр. языки полинезійскіе, гдѣ одна и та же основа служитъ именемъ существительнымъ, прилагательнымъ, разными формами глагола и т. д., или древнекитайскій, въ которомъ напр. *mo* *ta* *me* значитъ «я бяю тебя», а *sim* *ta* *mo*—«ты бьешь меня». Въ древнеегипетскомъ яз. личные окончанія глагола также ясно сохраняютъ слѣды своего вторичнаго мѣстоименнаго происхожденія, что видно не только изъ ихъ сходства съ мѣстоименіями, но также и изъ опущенія личного окончанія 3-го лица, если подлежащее выражено именемъ существительнымъ.

С. Буличъ.

Лицо (юрд.)—см. Юридическія и физическія лица.

Личинки—три историческихъ и портретныхъ живописца венеціанской школы, прозванные, по мѣсту своего рожденія, *Лордесмо*. 1) *Джованни-Антоніо Л.* (1483—1539) вначалѣ учился у Пеллегрино-да-Санъ-Даніеле въ Удине, но развился самостоятельно, хотя и не безъ вліянія на него Тициана и др. великихъ венеціанскихъ мастеровъ. Въ отношеніи теплоты и нѣжности красокъ, особенно при изображеніи тѣла, онъ приближается къ Тициану, съ которымъ, кромѣ того, соперничаетъ жизненностью характеристики и величественностью замысла. Произведенія этого мастера находятся въ Тревизѣ, Удине, Пьяченцѣ, Венеціи и во многихъ европ. музеяхъ. Въ Имп. Эрмитажѣ, въ СПб., имѣется прекрасная его картина: «Концертъ» (№ 128). Особенно замѣчательны его фрески въ крестовскомъ соборѣ, изображающія Страсти Господни. 2) *Джулио Л.*, племянникъ и ученикъ предыдущаго, работалъ въ Римѣ, Венеціи и съ 1559 г., въ Аугсбургѣ, гдѣ и ум. въ 1561 г. Вслѣдствіе своего долгаго пребыванія въ Римѣ получилъ прозвище: «Л. Романо». Въ библиотекѣ св. Марка, въ Венеціи, можно видѣть три круглыхъ плафона, написанные имъ въ духѣ А. Скья-

воне и П. Веронезе. Кромѣ масляной и фресковой живописи, онъ занимался гравированіемъ и воспроизвелъ крѣпкою водкою и сухимъ иголомъ нѣкоторыя изъ работъ своего дяди. 3) *Бернардо Л.*, дальній родственникъ и ученикъ Джованни-Антоніо Л., трудился въ Венеціи въ 1424—42 гг., подражая знаменитымъ венеціанскимъ живописцамъ, особенно Джорджоне, за произведенія котораго иногда принимались и принимаются его работы. Картины этого художника находятся во многихъ итал. и др. музеяхъ и въ нѣкоторыхъ венеціанскихъ церквахъ. Лучшая изъ нихъ: «Мадонна съ Младенцемъ-Христомъ и святыми»—въ прк. С.-Маріа деи-Фрари, въ Венеціи. Въ Имп. Эрмитажѣ есть образецъ его живописи—«Семейный портретъ» (№ 120).

А. С.—ст.

Личварта (Liezwartha, Litzwartha и Litzwartha тожъ)—рѣка Радомской губ., беретъ начало недалеко отъ Любена, течетъ сперва къ С по границѣ Царства Польскаго съ Германіею, и послѣ 130-верстн. теченія впадаетъ въ р. Варту, нѣсколько выше посада Вонсоша, въ Щученскомъ у., Ломжинской губ.

Личинки (larvae).—Л. называются стадіи постэмбриональнаго развитія животнаго (т. е. развитія послѣ выхода животнаго изъ яйца), болѣе или менѣе рѣзко отличающіяся по строенію, а по большей части и по образу жизни, отъ взрослага животнаго. Стадіи эти животное проходитъ въ процесѣ превращенія или метаморфоза. Если животное выходитъ изъ яйца мало и несущественно отличнымъ по своему строенію и внѣшнему виду отъ взрослага животнаго, то такое молодое животное не называется личинкой. Л. мы называемъ лишь такія стадіи постэмбриональнаго развитія (метаморфоза), которыя рѣзко отличаются отъ взрослага животнаго, нерѣдко до такой степени, что, не зная всей исторіи развитія данной формы, нельзя было бы считать молодое и взрослое животное принадлежащими не только къ одному виду, но даже къ одному роду, семейству, иногда къ одному отряду или даже классу или типу. Прямѣромъ Л., крайне рѣзко отличающихся отъ взрослыхъ животныхъ могутъ служить Л. иглокожихъ, многихъ червей (напр. многощетинковыхъ, немертинъ, ленточныхъ, сосальщиконыхъ), ракообразныхъ (напр., наутилусъ, Л. усоногихъ и др.), наскочныхъ, а также личинки земноводныхъ. Провести рѣзкую границу между метаморфозомъ и прямымъ развитіемъ, между Л. и стадіями прямого развитія нельзя: съ одной стороны мы встрѣчаемъ въ животномъ царствѣ рядъ постепенныхъ переходовъ отъ рѣзкаго различія между взрослымъ животнымъ и только-что вышедшимся изъ яйца до такихъ формъ, у которыхъ вышедшее изъ яйца животное отличается отъ взрослага лишь второстепенными признаками (ростъ, недоразвитіе нѣкоторыхъ органовъ и т. п.); съ другой стороны, многія животныя проходятъ большую или меньшую часть метаморфоза еще внутри яйца, а слѣдовательно, соответственные личиночныя стадіи выпадаютъ изъ постэмбриональнаго метаморфоза и этотъ процессъ укороченія постэмбриональнаго развитія можетъ привести къ полному исчезанію метаморфоза

и свободных личиночных форм—превращение совершается в яйца. Во многих случаях мы встречаем в развитии данного животного более или менее длинный ряд различных личиночных стадий, например у ракообразных, насекомых (особенно при гиперметаморфозе). Некоторые из этих стадий могут быть покоящимися, т. е. не принимающими пищи, а часто и более или менее неподвижными—это так называемые куколки (см.). Отличаясь по строению и образу жизни от взрослого животного, Л. имеют часто особые органы, несвойственные взрослому животному и исчезающие при превращении—это так называемые *личинные органы*; таковы, напр., жабры, хвост, роговой покров чешуей личинок (головастики), безхвостых земноводных, особые органы плавания (парусы—velum) личинок моллюсков, раковина личинок некоторых моллюсков, липящих раковины во взрослом состоянии, и т. д. Чем резче различие между Л. и взрослым животным, тем более сложным и глубоким изменением должна подвергнуться при метаморфозе организация Л. Часть органов Л. при этом может отбрасываться совершенно (напр., при развитии немертин, имеющих личиночную стадию Plidium); по большей же части подлежащие исчезанию или замкнутые органы подвергаются разрушению путем гистолиза. Будучи способны к самостоятельной жизни, к добыванию пищи из окружающей среды, Л. заканчивают свое развитие на счет питательных веществ, воспринимаемых извне, а не на счет веществ, выработанных темом материнского организма и отложенных в яйца или доставляемых зародышу через посредство особых органов (последние млекопитающих, аналогичные органы некоторых акул, Региратус, клетки зародышевой камеры дафний и т. п.). С другой стороны, Л. часто обладают такими средствами для расселения (органами движения), которых нет у взрослого животного, а потому играют в высшей степени важную роль в процессе расселения животного. Так, напр., иглокожи, за редкими исключениями (голотурия *Parago thuria*, некоторые лилии), лишены способности плавать и проводить жизнь, ползая по дну, между тем их Л. за немногими исключениями обладают развитыми органами плавания; гидроды, коралловые полипы, усонегия ракообразных, печенегия, мшанки, многие черви и моллюски во взрослом состоянии прирощены к одному месту, а их Л. подвижны; особенное значение Л. имеют для многих паразитов, являясь единственным средством для заражения новых хозяев (см., напр., Глисты, Веспонегия, Усонегия-корнеголовая). Вместе с тем, живя при иных условиях в другой среде (напр., взрослое животное—наземное, Л. водная), Л. извлекают питательные вещества из источников, недоступных для взрослого животного; очень часто роды пищи у Л. совершенно иной, чем у взрослых животных (напр., одни питаются растениями, другие—животными). Особенности строения Л. сравнительно со строением взрослых животных отчасти определяются раз-

личием в образе жизни, в свойствах окружающей среды и представляют ряд приспособлений, выработанных в борьбе за существование. Но вместе с тем личинные стадии во многих случаях повторяют бою те стадии, через которые прошла группа в процессе эволюции. Так, и Л. безхвостых земноводных проходят стадию рыбообразную, хвостатую с наружными жабрами, хвостатую с внутренними жабрами, хвостатую с легкими—и есть полное основание видеть в этих стадиях тот ряд форм, через который прошел безхвостый земноводный в течение филогенетического (см. Филогения) развития. Конечно, во многих случаях характерны черты прародителей данной группы более или менее и темные позднейшими упрощениями развития, и сокращениями с одной стороны, и приспособлениями к окружающей среде с другой. Те же соотношения вполне приложимы и к тем случаям, когда известны личинные стадии, проходящие животным еще внутри яйца (так, напр., жаберных дуг и щели у зародыша млекопитающих указывают на рыбообразных прародителей этих животных), а также и вообще во многих чертах эмбрионального развития. Во многих случаях изучение личиночных форм является главным средством для выяснения истинной природы данного животного; характерные Л. сразу указывают нам, с какими животными мы имеем дело, как бы ни был сильно упрощена и изменена организация взрослого животного (напр., в связи с паразитизмом, см. Усонегия). **Н. Л.**

Личное дворянство—см. Дворянство.

Личное задержание, как и гражданско-правового взыскания за долги (см. II, 68 и VI, 207)—ведет свое происхождение от первоначального права кредитора и личность должника. До уничтожения частной долгового рабства, оно имело целью не имущественное удовлетворение кредитора, при посредстве работы и услуг должника, тем и удовлетворение чувства мести кредитора и нанесенный ему ущерб. Должник подвергался Л. задержанию до тех пор, пока не отработает своего долга; но кредитор мог держать его в оковах или заключении и не давая ему работы, пока он не заплатит. Л. задержание допускалось по отношению ко всем долгам и ко всякого рода должникам, добросовестным и недобросовестным. Оно распространялось не только на должника, но и на его семью. Кредитор обязывался лишь кормить задержанного и не увечить. Таково положение Л. задержания еще в германских и французских источниках XIII и даже XIV вв. В русском праве московского периода характерными выражениями его являются *приваези* и *выдача должника истцу волою до искута* (см. VI, 208 сл. и VII, 488). С постепенным исчезновением долгового рабства (в России—лишь с Петра Великого), Л. задержание обращается в мѣру поужения должника к уплатѣ, поскольку должник злонамеренно от нея уклоняется, скрывает

имущество. Должники содержатся в государственных тюрьмах или употребляются на общественные работы наравнѣ съ обыкновенными преступниками, но не подлежат частной власти кредитора. Въ волѣ послѣдняго только держать должника безсрочно въ тюрьмѣ или выпустить на волю, для отработки долга или съ прощениемъ его. Позднѣе на кредиторовъ возлагается обязанность доставленія содержанія должникамъ, чѣмъ создается сильный мотивъ къ освобожденію должниковъ. Постепенно вносятся и другія облегченія: ограничивается число случаевъ, когда допускается задержание, освобождаются отъ него нѣкоторые лица (напр. старики начиная съ 70 лѣтъ, женщины, дѣти), оно становится личнымъ въ строгомъ смыслѣ, не касаясь жены и дѣтей, вводятся сроки задержанія. Должники отдѣляются отъ обыкновенныхъ преступниковъ: въ тюрьмахъ и вообще мѣстахъ заключенія для нихъ отводятся особые отдѣленія, въ Россіи—такъ назыв. *домовыя отдѣленія*. Во Франціи и Германіи такое направленіе законодательства принимается съ конца XVI и особенно въ XVII стол. Въ 1667 г. во Франціи королевскимъ ординасомъ устанавливается по отношенію къ Л. задержанію въ первый разъ важное различіе между долгами гражданскими и торговыми, при чемъ лица, неуплатившія первыхъ, признаются свободными отъ Л. задержанія, за исключеніемъ тѣхъ, долги которыхъ обусловлены стѣпноватомъ (см.), возникаютъ изъ договора поклажи, опеки, арендныхъ отношеній и нѣкоторыхъ другихъ; долги торговые по прежнему ведутъ къ Л. задержанію. Къ ординасу 1667 г. непосредственно примыкаютъ постановленія о Л. задержаніи французскаго гражданскаго кодекса и германскихъ законодательствъ конца прошлаго и начала нынѣшняго столѣтій. Съ него же начинается и *исторія постепенной отмены* Л. задержанія въ законодательствахъ Европы и Россіи. Несправедливость Л. задержанія по отношенію къ массѣ должниковъ, по большей части незаслуживающихъ уравненія съ преступниками, сознавалась очень давно. Съ конца прошлаго вѣка до 1867 г. во Франціи велась съ перемѣннымъ успѣхомъ усиленная борьба противъ личнаго задержанія (уничтоженное закономъ, оно иногда устанавливалось частными договорами). Его удерживаетъ учрежденное собраніе, уничтожаетъ конвентъ, восстанавливаетъ директорія и сохраняетъ французскій гражданскій кодексъ; оно вновь отменяется въ 1832 г., восстанавливается въ 1848 г. и, наконецъ, окончательно отменяется въ 1867 г.

Въ исторіи направленіе взысканія на личность должника, а не на имущество имѣетъ свое оправданіе — независимо, конечно, отъ жестокостей, объясняемыхъ правами — въ семейной или родовой связанности имущества, подчиненія его интересамъ службы и др. основанія, дѣлавшіе одно имущество личное взысканіе бесплоднымъ. Древнее право стремилось и къ тому, чтобы принуждать должника самого дѣйствовать въ интересахъ кредиторовъ, а не обременять этой обязанностью взыскателя или государство. Для

современной жизни основаніе Л. задержанія видятъ иногда въ случаяхъ злостнаго, но трудно доказываемаго банкротства, когда должникъ скрываетъ имущество, состоящее въ бумагахъ на предъявителя; но для современной жизни историческія причины Л. задержанія уже не существуютъ, а послѣдній примѣръ недостаточенъ для его оправданія. Для борьбы съ рѣдкими, сравнительно, случаями Л. задержаніе должно было бы поддерживаться какъ *общая мѣра*, примѣняемая и къ ряду несчастныхъ должниковъ, такъ какъ при трудности доказательствъ злостности банкротства не всегда можно отличить злостныхъ банкротовъ отъ несчастныхъ должниковъ. Между тѣмъ, въ такомъ общемъ видѣ Л. задержанія возможность огромныхъ злоупотребленій надъ личностью должниковъ. Современныя европейскія законодательства, предпочитая интересы общаго блага интересамъ небольшой группы кредиторовъ, рѣшительно отменяютъ Л. задержаніе какъ за гражданскія, такъ и за торговые долги. Во Франціи Л. задержаніе съ 1867 г. допускается лишь какъ замѣна штрафовъ за уголовныя преступленія и проступки, но отнюдь не за долги, каково бы ни было ихъ происхожденіе. Въ Германіи оно является средствомъ обезпеченія взысканія, обращеннаго на имущество, когда свобода должника грозитъ злоупотребленіями по отношенію къ этому имуществу, а затѣмъ какъ процессуальное понудительное средство къ совершенію дѣйствій, которыя не могутъ быть выполнены за должника другими лицами.

Въ Россіи Л. задержаніе еще по Своду Законовъ изд. 1867 г. было примѣнимо не только къ торговымъ, но и ко всѣмъ гражданско-правовымъ должникамъ, все равно, произошла ли несостоятельность по винѣ должника, или по несчастію. Оно ограничивалось пятилѣтнимъ срокомъ, независимо отъ суммъ долга, и обязанностью кредиторовъ платить кормовыя деньги. Отъ него освобождались лица, состоявшія на госуд. службѣ, по отношенію къ гражданско-правовымъ долгамъ (ст. 2217—224, т. X, ч. 2). Значительныя смягченія вносятся въ Л. задержаніе составителя Судебныхъ Уставовъ (въ мотивахъ къ ст. 1223 и 1237 находятся и превосходныя соображенія о вредѣ Л. задержанія). По уставу гражданскаго судопроизводства отъ Л. задержанія освобождаются: 1) малолѣтніе и несовершеннолѣтніе; 2) имѣющие болѣе 70 лѣтъ отъ роду; 3) беременныя и только что родившія женщины (до 6 недѣль по разрѣшеніи); 4) родители дѣтей, остающихся безъ средствъ къ существованію въ случаѣ Л. задержанія ихъ; 5) священнослужители. Л. задержаніе не допускается по просьбѣ супруга, родственниковъ по прямой линіи, а боковой—до второй степени включительно. Къ нему не можетъ служить поводомъ долгъ ниже ста рублей. Устанавливаются, наконецъ, различныя сроки задержанія: за долгъ отъ 100 до 2000 р.—шесть мѣсяцевъ; отъ 2000 до 10 т.—годъ; отъ 10 до 30 т.—два года; отъ 30 до 60 т.—три года; отъ 60 до 100 т.—четыре года; свыше 100 т.—пять лѣтъ. Определенное

судомъ и не осуществленное въ теченіе 6 мѣсяцевъ, оно не подлежитъ дальнѣйшему исполненію. Разъ освобожденный по волѣ кредитора или за неуплатою кормовыхъ денегъ, должникъ не подлежитъ дальнѣйшему задержанію и освобождается отъ долга. Въ интересахъ справедливости не освобождены отъ Л. задержанія и лица, состояща на государственной службѣ. Последнее постановленіе сдѣлалось главнымъ стимуломъ къ полной отмітѣ личнаго задержанія за долги. По закону 7 марта 1879 г. личное задержаніе, какъ способъ взыскапія съ несправильныхъ должниковъ, отмінено во всей имперіи. Оно сохраняется лишь въ видѣ: а) предварительнаго ареста должниковъ при производствѣ взыскапія по векселямъ (ст. 654 и 656 уст. торг. т. XI ч. 2); б) взятія подъ стражу, опредѣленнаго законами о несостоятельности (см.) и в) обезпеченія исковъ по тяжбымъ дѣламъ стараго порядка судопроизводства (ст. 784—796 т. X ч. 2). Ср. Walbrock, «De la contrainte par corps» (1870); Ullmann, «Die Zukunft der Schuldhafte» (Ber., 1869); Гриневичъ, «О Л. задержаніи въ гражд. процессѣ» («Ж. Гражд. и Уг. Права», 1878 г., №№ 1—2); Боровиковскій, «Проектъ объ отмітѣ Л. задержанія» (ibid. № 2); Рихтеръ, «Законъ объ отмітѣ Л. задержанія» (ibid. 1879, № 5 и 6).

Личное право, въ противоположность вещному (VI, 161)—то, *объектомъ* котораго является лицо. Въ силу Л. права опредѣляется, по отношенію къ его обладателю, образъ дѣствій другого лица или другихъ лицъ. По своему существу, каждое право есть Л. право; но, въ то время какъ вещное право устанавливаетъ одинаковыя нормы поведенія для *всѣхъ* лицъ, приходящихъ въ соприкосновеніе съ его обладателемъ, и предписываетъ только одну опредѣленную *пассивную* обязанность—не нарушать правомочій обладателя,—Л. право въ собственномъ смыслѣ дѣствуетъ лишь по отношенію къ опредѣленному лицу, а не ко всѣмъ, возникаетъ по специальному акту для этого именно лица, а не для другихъ, имѣетъ разнообразное содержаніе, въ зависимости отъ формы отношенія, постановленій закона и соглашенія между отдѣльными лицами, и обосновываетъ столько же *пассивную* обязанность воздержанія отъ опредѣленныхъ дѣствій, сколько и *активную*—совершенія опредѣленныхъ поступковъ. Л. права суть права *семейственныя* и *обязательственныя* (см.). Какъ такія, они на первыхъ ступеняхъ общественнаго развитія были правами *власти*, аналогичной съ властью надъ вещами. Историческая эволюція вывела ихъ изъ этой категоріи и сообщила имъ своеобразный характеръ, о юридической природѣ котораго очень много спорятъ юристы (см. VI, 676, а также Обязательственное и Семейственное право). Ср. Windscheid, «Lehrb. der Pandecten» (§ 89); Unger, «System des österreichischen Privatrechts» (I, § 62).

В. Н.

Личное требованіе—см. Личный искъ.

Личной или лицевой или мимическій нервъ (Nervus facialis s. communicans faciei)—судь-

мая пара головныхъ (черепныхъ) нервовъ. Начинается на заднемъ краю Варолиева мѣстнаго отголочатаго тѣла отъ ствола продолговатаго мозга 2 корешками: передъ большимъ отъ клиновиднаго тѣла и задъ меньшимъ изъ основанія 4-го желудочка Головной мозгъ). Оба корешка плотно прилегаютъ къ слуховому нерву и во внутреннѣ слуховомъ проходѣ между слуховыми нервами и заднимъ корешкомъ Л. н. есть анастомозы. Еще внутри Фаллопиева канала и тотчасъ по выходѣ изъ него Л. нервъ даетъ вѣтви, заступающія отдѣльной дѣятельностью слуховые желѣзы и нѣкоторые жевательныя мышцы и мышцу средняго уха. Самъ по себѣ Л. нервъ чисто центробѣжный, именно двигательный и отдѣльный; чувствительныя же волокна онъ получаетъ благодаря анастомозамъ съ блуждающимъ и тройничнымъ нервомъ. Конечныя развѣтвленія Л. нерва управляютъ движеніемъ всѣхъ подкожныхъ мышцъ головы (отъ лобной до подкожной шеи) и лантной мышцей. Забудя мышцами лица, Л. нервъ обуславливаетъ различныя выраженія, мимику лицъ отсюда названіе «мимическій» нервъ.

Н. К.

Личность (философ.)—внутреннее опредѣленіе единичнаго существа въ его самостоятельности, какъ обладающаго разумомъ, волей и своеобразнымъ характеромъ, при единствѣ самосознанія. Такъ какъ разумъ и воля суть (въ возможности) формы безконечнаго содержанія (ибо мы можемъ все познать и познать понимать истину и стремиться къ осуществленію все болѣе и болѣе совершеннаго блага), то Л. человѣческая имѣетъ, въ принципѣ, *безусловное достоинство*, на чемъ основаны *неотъемлемыя права*, все болѣе и болѣе и нею признаваемыя по мѣрѣ историческаго прогресса. Безконечное содержаніе, *потенциально* заключающееся въ Л., *дѣйствительно* осуществляется въ обществѣ, которое есть расширенная, или воспоминанная Л., такъ же какъ Л. есть сосредоточенное или сжатое общество. Развитіе лично-общественной жизни проходитъ исторически три главныя ступени: родовую, национально-государственную и универсальную, при чемъ высшая не управляетъ низшую, а только видоизмѣняетъ ее; такъ, съ установленіемъ государственнаго порядка видъ родоваго быта кровная родственная связь лицъ не теряетъ своего значенія, а только перестаетъ быть принципомъ самостоятельности и обособленныя группы (родовъ), ограничиваясь лишь частнымъ или домашнимъ союзомъ семейнымъ, не имѣющимъ уже ни внутренней юрисдикціи, ни права кровавой мести. Началомъ прогресса отъ низшихъ формъ общественной къ высшимъ является Л., въ силу присущаго ей неограниченнаго стремленія къ большому и лучшему. Л. въ исторіи есть начало движенія (динамическій элементъ), тогда какъ данная общественная среда представляетъ консервативную (статическую) сторону человѣческой жизни. Когда Л. чувствуетъ данное общественное состояніе въ его консерватизмѣ какъ *слишкомъ ограниченіе* своихъ *волежательныхъ* стремленій, тогда она становится носителемъ высшаго общественнаго сови-

ния, которое рано или поздно упраздняет данные ограничения и воплощается в новых формах жизни, больше ему соответствующих. Разумеется не всякое столкновение Л. с обществом имѣет такое значение; есть существенное различие между преступникомъ, возстающимъ противъ общественного порядка въ силу своихъ злыхъ страстей, и историческимъ героемъ, какъ Петръ Великій, создающимъ въ замѣнъ стараго новый порядокъ жизни, хотя между такими крайними проявлениями личной силы есть точки соприкосновения и промежуточные звенья, вслѣдствіе чего коренное различіе не всегда ясно представляется обѣимъ сторонамъ и возникаютъ трагическія положенія въ исторіи.

Въ родовомъ быту за Л. признается дѣйствительное достоинство и права лишь въ силу принадлежности ея къ данному роду. Та лица, которыя впервые замѣчаютъ несоотвѣтствие этого положенія внутреннему значенію Л., становятся носителями сверхродового сознанія, которое сейчасъ же стремится къ воплощенію въ новыхъ общественныхъ формахъ: эти лица собираютъ вольныя дружины, основываютъ города и цѣлыя государства. Въ предѣлахъ государственнаго порядка, при которомъ человѣческая жизнь раздѣляется на частную или домашнюю и всенародную или публичную, Л. имѣетъ болѣе свободы въ первой и болѣе широкое поприще во второй (сравнительно съ родовымъ бытомъ, гдѣ эти двѣ сферы находятся въ слитномъ состояніи). Тѣмъ не менѣе и государство, какъ союзъ національно-политическій, не можетъ представлять собою окончательное осуществленіе и удовлетвореніе Л. въ ея безусловномъ значеніи. Совершеннымъ исполненіемъ Л. можетъ быть только общество неограниченное или универсальное. Впервые носителницею универсальнаго сознанія Л. человѣческая выступаетъ въ буддизмѣ—первой религіи, возвысившейся надъ національно-политическими раздѣленіями и обращающейся ко всѣмъ людямъ; вмѣсто національныхъ боговъ абсолютное значеніе приписывается святому мудрецу, собственнымъ личнымъ подвигомъ освободившемуся отъ всѣхъ условій дѣйствительнаго бытія и проповѣдующему такое освобожденіе всѣмъ тварямъ. Здѣсь, такимъ образомъ, безусловное значеніе Л. понимается отрицательно, какъ полное упраздненіе всякой объективной среды (Нирвана). Развитие гуманитарной культуры въ классическомъ мірѣ (особенно греческая философія) создаетъ для Л. новую, чисто-идеальную среду; высшій представитель человечества—философъ—сознаетъ свое безусловное значеніе, поскольку онъ живетъ въ истинно-сущемъ умопостигаемомъ мірѣ идей (платонизмъ) или всеобъемлющей разумности (стоицизмъ), презирая кажущійся міръ переходящихъ явленій. Но это ограниченіе истинной жизни одною идеальною сферой требуетъ практически такого же самоотрицанія дѣйствительнаго живого человѣка, какое проповѣдуется буддизмомъ. Положительное утвержденіе своего безусловнаго значенія Л. находитъ въ христіанствѣ, какъ открытіи совершеннаго Лица—богочеловѣка Христа—и обѣтованіи совершен-

наго общества—Царства Божія. Задачу христіанской исторіи составляло и составляетъ воспитаніе человечества для перерожденія его въ совершенное общество, въ которомъ каждая Л. находитъ свое положительное воспитаніе или дѣйствительное осуществленіе своего безусловнаго значенія, а не внѣшнюю границу для своихъ стремленій. Изначала съ возникновеніемъ универсальнаго сознанія Л. мы находимъ въ исторіи стремленіе къ созданію сверхнародныхъ организацій, ей соответствующихъ (всемирная монархія древности—см. Всемирная монархія,—затѣмъ средневѣковая католическая теократія, наконецъ, различныя международныя братства и союзы въ новыя времена). Но это лишь попытки болѣе или менѣе далекия отъ идеала истиннаго лично-общественнаго универсализма, т. е. безусловной внутренней и внѣшней солидарности каждого со всѣми и всѣхъ съ каждымъ; осуществленіе этого идеала очевидно можетъ совпасть только съ концомъ исторіи, которая есть ничто иное какъ взаимное треніе между Л. и обществомъ.

Вопросъ о личномъ или безличномъ характерѣ абсолютнаго первоначала см. Метафизика, Пантеизмъ; о единствѣ Л. и ея раздвоеніи см. Психологія, Самосознаніе. Вл. С.

Личный искъ (actio in personam)—служитъ для осуществленія такого гражданскаго требованія, которое можетъ быть предъявлено только къ заранее опредѣленному лицу; таковы требованія, вытекающія изъ *областельствъ* (см.). Л. иска нельзя и формулировать иначе, какъ назвавъ лицо отвѣтчика, тогда какъ вещный искъ (см.) формулируется безъ указанія отвѣтчика, напр. искъ о признаніи дороги свободною для проѣзда—къмъ? это вопросъ случая. Искъ дѣло съ заранее опредѣленнымъ отвѣтчикомъ, Л. искъ, однажды осуществленный, погашаетъ и требованіе или право, на которомъ онъ основанъ; предъявивъ къ А искъ о возмѣщеніи убытковъ, Б этимъ исчерпываетъ то обязательственное право, которое онъ имѣетъ относительно А, такъ что послѣ процесса юридическая связь между этими лицами является порванной; наоборотъ, вещный искъ можетъ быть предъявленъ столько разъ, сколько разъ будетъ нарушаться вещное право, доколѣ существуютъ самое право.

Личный искъ—см. Искъ.

Личныя имена—см. Собственныя имена.

Личфильдъ (Lichfield)—городъ въ англійскомъ графствѣ Стаффордъ, на одномъ изъ рукавовъ р. Трентъ. 7864 жит. Древній госпиталь св. Іоанна; готическій соборъ XIII в., который во время междоусобной войны сильно пострадалъ. Средняя башня имѣетъ въ вышину 80 м., хоры были въ 1925 г. перестроены. Памятники Самуэлю Джонсону и Гаррику.

Лишайники или ягели (Lichenes)—мелкія и невзрачныя съ виду растеньица, прежде считавшіяся самостоятельными организмами. Каждый Л. состоитъ изъ двухъ совершенно различныхъ, хотя и тѣсно соединенныхъ другъ съ другомъ организовъ: гриба и водоросли, находящихся въ симбіозѣ, т. е. сожитіи. Такъ какъ въ большинствѣ случаевъ харак-

терная форма *L.* обуславливается грибомъ, а не водорослью, то обыкновенно *L.* причисляются къ классу грибовъ. Входяще въ составъ *L.* грибы почти всегда относятся къ группѣ сумчатыхъ (*Ascomycetes*), гораздо рѣже къ базидиальнымъ (*Basidiomycetes*); водоросли же, получивши специальное назв. *зоидий* (см.), еще рѣже, нежели была выяснена ихъ настоящая природа, принадлежатъ къ семействамъ зеленыхъ и циановыхъ водорослей; всѣ онѣ формы аэрофитныя, т. е. способныя жить во влажномъ воздухѣ. *L.* мало извѣстны въ обыденной жизни, да и то подъ невѣрными назв. мха (настоящие мхи совсѣмъ иного рода растенія). Внешняя форма ихъ весьма разнообразна: то это небольшие кустики сѣраго или сѣрозеленаго цвѣта, растущие на землѣ или деревьяхъ (табл. Лишай I, фиг. 5; II, фиг. 1, 3, 4 и 9), иногда свисающіе съ вѣтвей въ видѣ косматыхъ причудливыхъ бородъ (II, фиг. 2), то это пластинки или тарелочки часто съ вычурно вырѣзанными и приподнятыми краями (I, фиг. 8 и 9; II, фиг. 8), бурья, сѣрыя, сѣрозеленыя или яркооранжевыя; онѣ гнѣздятся на деревьяхъ, камняхъ, заборахъ или прямо растутъ на землѣ. Другіе необыкновенно плотно прирастаютъ къ скаламъ, камнямъ, корѣ и т. п., покрывая ихъ какъ бы коркой или накипью (II, фиг. 5) или же являются въ видѣ студенистой массы различныхъ очертаній. Согласно этому, различаютъ 4 типа *L.*: кустарные или кустистые пластинчатые или листоватые, накипные и студенистые *L.* Въ сухое время года *L.* высыхаютъ, становятся хрупкими, нѣме еще сильно стежняются. Съ возвращеніемъ влаги они снова размягчаются и оживаютъ. Вообще *L.* растутъ медленно, зато живутъ годами. Тѣло *L.* (такъ назыв. слоевище, *thallus*) состоитъ изъ грибныхъ гифъ, переплетающихся и оплетающихъ зеленыя или синезеленыя кѣтки водорослей (зоидіи). Въ количественномъ отношеніи обыкновенно явственно преобладаетъ грибъ, рѣже водоросль и тогда она обуславливаетъ собой ту или другую внешнюю форму *L.*, грибъ же только прикрываетъ ее тонкимъ слоемъ, да тамъ и самъ межъ кѣтокъ ея запускаетъ гифы; такъ бываетъ напр. *L. Erbebe* (здѣсь водоросль—*Stigonema*; см. фиг. 7, табл. I), а еще болѣе рѣже это сказывается у *Collema*: здѣсь масса студенистыхъ колоній водоросли ностока (*Novos*) сохраняетъ свою форму и лишь пронизывается грибными гифами (ср. табл. I, фиг. 1). Таковы и другіе студенистые *L.*, элементы гриба и водоросли, у которыхъ вообще болѣе или менѣе равномерно перемѣшаны и строеніе тѣла по этому однообразное или, какъ говорятъ, *изомерное*. Наоборотъ, въ случаяхъ преобладанія гриба, въ распределеніи тѣхъ и другихъ существуетъ особенная правильность, обнаруживается слоистость тѣла. На поперечныхъ и продольныхъ разрѣзахъ такихъ *L.* (см. табл. I, фиг. 2 и 3) замѣтно слѣдующее: наружный слой состоитъ изъ однихъ только грибныхъ гифъ, плотно переплетенныхъ (фиг. 3 самый верхній и самый нижній слои, фиг. 2а и б), это — *кора*; внутренняя масса *L.* также состоитъ изъ однихъ гифъ, но уже рыхло переплетенныхъ, это — *сердцевина*; на границѣ между корой и сердцевинной ле-

жить слой зоидіи, оплетенныхъ гифами, и *зоидиальный* или *зоимическій* слой. Та строеніе называется слоистымъ или *изомернымъ*. Оно встрѣчается у всѣхъ листовыхъ и кустарныхъ *L.*, при чемъ у первы зоидиальный слой находится только съ одной стороны, именно съ верхней, обращенной свѣту (фиг. 3), у вторыхъ же онъ идетъ и по низу, образуя на поперечномъ разрѣзѣ колъ параллельное окружности (фиг. 2б). Къ субстрату, на которомъ растутъ, *L.* прикрепляются посредствомъ корневидныхъ приростковъ (*rhizinae*), особаго рода выточекъ, видѣющихся въ мелкихъ трещинахъ субстрата, служащихъ также и для поглощенія изъ почвы или

Размноженіе *L.* происходитъ двумя способами, смотря потому, принимаетъ водоросль участіе въ немъ или нѣтъ. Если нѣтъ, то форма размноженія всецѣло зависитъ отъ природы гриба. Какъ упомянуто, въ огромномъ большинствѣ случаевъ грибы, входящіе въ составъ *L.*, принадлежатъ къ сумчатымъ и образование плода у нихъ происходитъ совершенно также какъ у обыкновенныхъ свободноживущихъ дискомицетовъ (см.) и пиреницитовъ, т. е. плодъ либо открытый, имѣетъ видъ блюдца, чашечки или кубка (*L. leucocarpaceae*), либо совершенно погруженный внутрь тѣла *L.* и имѣетъ форму бушинообразнаго вѣсталища, съ узкимъ горлышкомъ-каваломъ, ведущимъ наружу (*L. aspicarpaceae*). Подобно тому какъ у дискомицетовъ, и у *L.* открытые блюдцеобразные плоды называются *апотециями*. У *L.* одной стороной прилегающихъ къ субстрату апотеци всегда образуются на верхней, свободной сторонѣ тѣла (см. фиг. 1, 3 и 9 табл. I; 6 и 8, табл. II), у кустарныхъ же формъ (I, 5; II, 1 и 9) она располагается на краяхъ и на верхушкахъ вѣтвей, иногда на особыхъ выточкахъ (*podetia*), какъ у *Cladonia* или на маленькихъ стебелькахъ, какъ у *Vaeomusca*. Часто апотеци рѣзко выдѣляются отъ остальной массы *L.* своей ярко красной или бурой окраской. Плодъ содержитъ спорососныя сумки (аскусы) и рядомъ съ ними много тоненькихъ булавовидныхъ выточекъ, такъ назыв. парафизъ (I, фиг. 1А; 4а; 4б—здѣсь 3 сумки: 1 зрѣлая съ готовыми спорами и 2 молодыхъ, развивающихся: вокругъ ихъ парафизы). Въ каждой сумкѣ обыкновенно по 8 споръ, рѣже менѣе или больше. Споры бываютъ простыми однокамерными, двукамерными (I, 4б) и вообще многокамерными. При проростаніи каждая спора выпускаетъ одну или нѣсколько ростковыхъ трубочекъ (молодые гифы). Еще не такъ давно Шталъ (*Stahl*) указывалъ на существованіе у нѣкоторыхъ студенистыхъ *L.* полового процесса, происходимаго — совсѣмъ какъ у красныхъ водорослей. Однако, во многихъ случаяхъ удалось прослѣдить, что апотеци образуется несомнѣнно безъ всякаго предварительнаго полового акта, съ другой стороны удалось проростить спермацію *) въ ги-

*) Спермація (*spermatia* отъ слова *sperma*) считалась мужскимъ спорообразующимъ элементомъ. Это маленькія овальные или палочкообразныя тѣльца, образующіяся въ особыхъ выточкахъ тѣла назыв. *сперматогоніяхъ* (т. I, фиг. 1б).

Л И Ш А И . I.

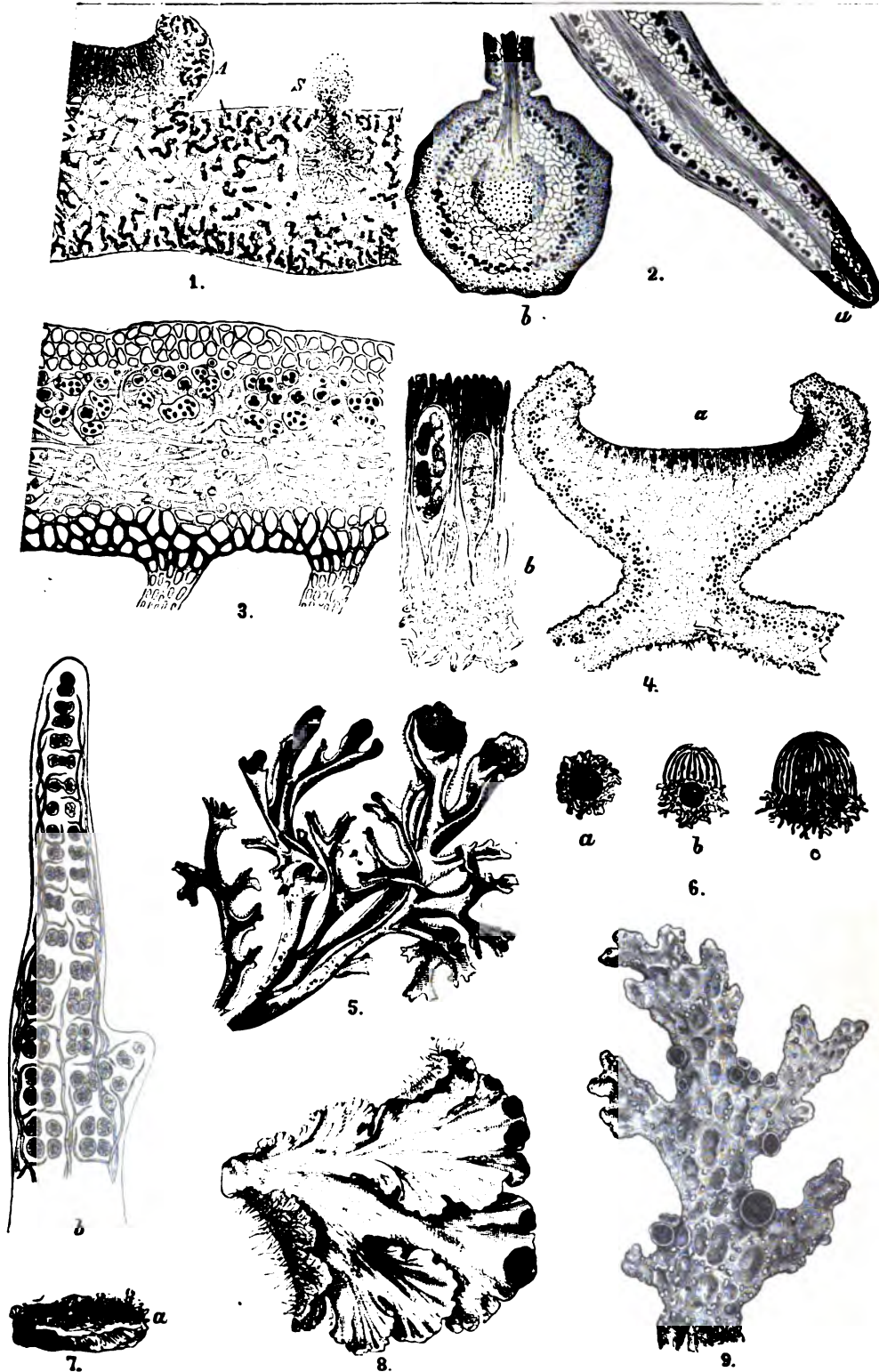

1. *Solisma villosum*. Поперечный разрезъ; *A*—апотеций, *S*—спермагоний. 2. *Usnea barbata* (бородатый лишай
 дольный, *b*—поперечный разрезъ. 3. *Sticta fuliginosa*. Поперечный разрезъ. 4. *Anartychia ciliaris*; *a*—поперечный
 разрезъ апотеций, *b*—частьца его сильнѣе увелич. 5. *Cetraria islandica* (исландскій мохъ). 6. Соредіи. *Usnea*
 1; *abc*—стадіи проростанія. 7. *Erbebe rubescens*; *a*—на камнѣ въ естеств. величину, *b*—вѣточка лишая
 увелич. 8. *Pultigera canina*. 9. *Sticta pulmonacea*.



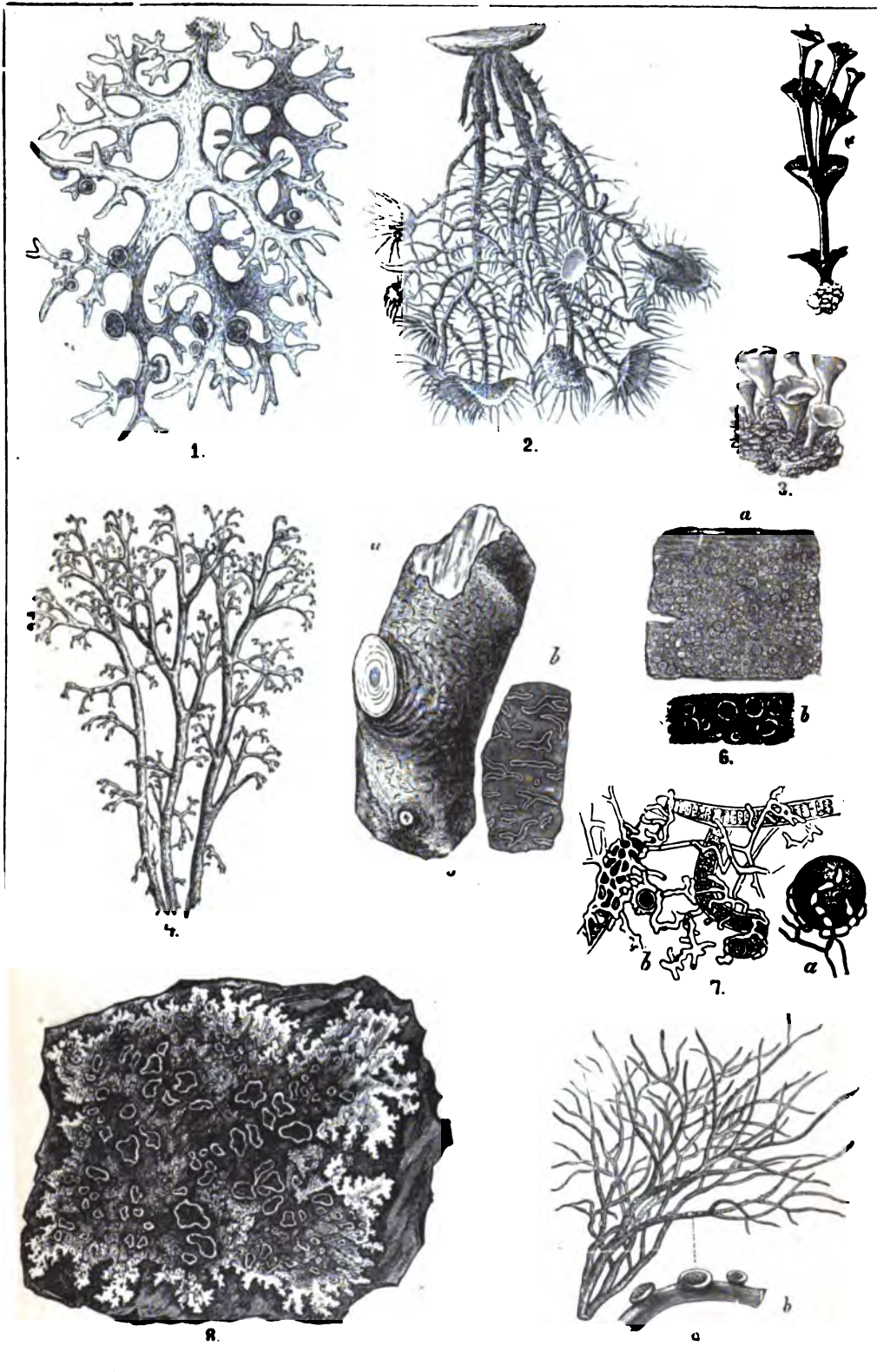

1. *Evernia prunastri*. 2. *Usnea barbata* var. *florida* (бородатый лишай). 3. *Cladonia ruxidata*; 2 различные вегетативные формы. 4. *Cladonia rangiferina* (Олений мохъ). 5. *Graphis scripta* (на корѣ); а—въ естеств. величину, б—мич. 6. *Lecanora varia* (на деревѣ); а—въ естеств. величину, б—кусочекъ, увелич. 7. Образование лишая доросли-гонидии сплетаемыя гифами гриба; а—*Cladonia furcata*, б—*Stereocaulon ramulosum*. 8. *Parmelia (Parmelia) conopsea*. 9. *Vocellia tinctoria* (лакмусовый лишай); а—въ естеств. величину, б—кусочекъ увелич.



фы, что придает им значение, как мужских оплодотворяющих элементов, весьма необходимым. В высшей степени вероятно, что сперматиды не что иное, как обыкновенные бесполовые конидии, а спермогонии, стало быть, вполне соответствуют конидиальным плодам (пикнидам) сумчатых грибов. В виду всего этого существование полового акта у *L.* представляется теперь сомнительным и недоказанным. Другой способ размножения *L.* состоит в образовании *середий*; в нем принимают участие как грибы, так и водоросли. Каждая *середия* состоит из одной или нескольких конидий, оплетенных снаружи гифами гриба. Это как-бы кусочки тела *L.*, своего рода почки; они отделяются от *L.* и затем вырастают непосредственно в новый *L.* (1, 6). Иногда *середии* прорастают еще внутри *L.* и тогда дают начало особым эндогенным ветвям, так называемым *середидальным*. Часто *середий* образуется так много, что они покрывают все тело *L.* как-бы сплошным слоем мелкого порошка; нередко такие налеты (желтого или серого цвета) встречаются на скалах и стволах деревьев. Один *L.* часто образует *середии*, другие редко. Гетеромерные *L.* вероятно больше частью размножаются *середиями*, реже через соединение гриба (из споры) с водорослью, гомеомерные же (студенистые) *L.* — наоборот. Вообще же образованию *середий* благоприятствует тёмное и-стоположение.

До XIX стол. о *L.* знали очень мало и даже Линней еще соединял всё *L.* в один род *Lichen*, который и причислял к водорослям. Только с учения Линнея, Ахаруса (Acharius), начинается более тщательное изучение этих организмов. Благодаря работам многих ученых и особенно Фриза (Th. Fries) и Ниландера (W. Nylander) внешняя морфология и основанная на ней систематика обрели быстрые успехи. Зато изучение внутреннего строения и главное история развития сильно отстало: особенно трудно поддавалось исследованию, что такое конидии и откуда они берутся. Обыкновенно считали их за особые органы размножения *L.* (своего рода зародыши — отсюда и название *conidia*). Потратив много труда и времени, Швенденер (Schwendener, 1860—68) пришел к выводу (совершенно неверному, как оказалось потом), что конидии вырастают на грибных гифах. Тем временем замечательное сходство конидий с водорослями не могло укрыться от внимания исследователей (Де-Бари), но особо важное значение имели наблюдения Фаминцына и Баранецкого. Они показали, что, при размачивании *L.* в воде, гифы разрушаются, а зеленая клетка конидий при этом не только не погибает, но способна даже размножаться посредством зооспоры, — совсем как настоящие водоросли. Тогда Швенденер окончательно выяснил и ясно высказал (1869), что *L.* не самостоятельные организмы, а не что иное, как грибы - водоросли, грибы в союзе с водорослями. С тех пор это воззрение получило целый ряд подтверждений. Чрезвычайно удачно начато Фаминцыным и Баранецким

разъединение (анализ) *L.* было успешно продолжено в другом направлении Мёллером (Möller). Первые изолировали входящую в состав *L.* водоросль, второй выделил гриб и добился его полного развития на искусственной питательной среде, без всякого участия водоросли. С другой стороны удалось, исходя из отдельных ингредиентов *L.*, гриба и водоросли соединить их в целый *L.*, и таким образом искусственно воспроизвести *L.* путем синтеза. Впервые полный синтез (исходя из споры *L.* и соответствующей водоросли) был произведен Шталем, а потом Вонье в форме устраняющей всякия сомнения (на стерилизованном субстрате, при доступа посторонних организмов). При участии света и хлорофилла водоросль образует из неорганических веществ органические (гриб на это неспособен) и часть их отдает грибу. Гриб, повидному, доставляет водоросли в изобилии неорганические вещества, которые сам черпает из почвы и укрывает ее от засухи, ветра и других неблагоприятных атмосферных влияний. Вообще же гриб больше извлекает пользы из водоросли, чем наоборот. Если молодые гифы, выходящая из споры, скоро не встретят подходящей водоросли, то погибают обыкновенно; встретив же таковую, быстро ее оплетают (II, фиг. 7); таким путем и залагается *L.* Наоборот, водоросль может вполне обходиться без гриба, хотя существуют прямые наблюдения, свидетельствующие о благотворном влиянии гриба на водоросль в некоторых случаях. Химической состав *L.* представляет несколько интересных особенностей. Всё лишай в большем или меньшем количестве содержат подобное крахмалу вещество, так называемый лихенин или лишайниковый крахмал, многие заключают особые горькие вещества (обуславливающие горький вкус *L.*, напр. исландского мха) и особые лишайниковые кислоты, которые со щелочами дают яркочервенные соединения, почему некоторые из таких *L.* применяются в промышленности для приготовления красящих веществ: лакмуса, *orseille* и т. п. (см. фиг. 9, II, изображающую лакмусовый *L.*). В большом количестве многие *L.* содержат также щавелевокислую известь. Кроме только что упомянутых доставляющих краски *L.* большое значение для человека имеют еще некоторые другие — исландский и олений мох на крайнем С, на Ю съедобная манна лишайниковая. Неизмеримо важнее роль *L.* в общем обихате веществ в природе. *L.* первые поселяются на голых камнях и скалах; медленно, но неустанно разрушают и разрушают их, сильно способствуя процессу выветривания, и готовят слой рыхлой почвы, на котором могут сесть уже мхи и высшие растения. В холодных и умеренных странах *L.* самые обыкновенные растения; на камнях, деревьях, мхах или прямо на землѣ, даже на заборах, каменных стенах и т. п. ту или другую форму можно найти круглый год, и летом, и зимой. Всего видов *L.* (по Ниландеру) известно около 1400, из них 650 растут в Европе. В север-

ныхъ странахъ они составляютъ значительную долю всѣхъ видовъ растений, напр. въ Лапландіи на 660 явоборачныхъ приходится 220 Л., въ Скандинавіи это отношеніе 1250:372. Къ тому же на С. Л. часто одни исключительны покрываютъ огромныя пространства (напр. исландскій, олений мохъ и др.). Вмѣстѣ съ мхами въ горахъ они составляютъ послѣдніе слѣды растительной жизни вблизи границы снѣговъ. Въ умѣренныхъ странахъ относительное число видовъ Л. меньше, но абсолютное больше (напр. въ Германіи около 500 видовъ). Нѣкоторые тропическіе виды живутъ на листьяхъ вѣчнозеленыхъ растений. Классифицируютъ Л. различные ученые различно. Руководствуясь природой входящаго въ составъ Л. гриба, Л. дѣлятъ на сумчатые и базидиальные (*Ascolichenes* и *Basidiolichenes*); каждую изъ этихъ группъ опять на двѣ группы: гимнокарпическіе и ангиокарпическіе (ср. выше) Л. Базидиальные Л. открыты недавно и число ихъ пока очень ограничено. Подробнѣе и литературу см. Валь-Тигема «Traité de Botanique» (2-е изд., 1891) также Krepplhuber, «Geschichte und Litteratur der Lichenologie» (8 т., Мюнхенъ, 1867—72). Для опредѣленія и ознакомленія съ болѣе обыкновенными, чаще встречающимися формами—см. Leunis-Frank, «Synopsis der Pflanzenkunde» (III т., 1836), и Kumpfer, «Führer in die Flechtenkunde» (Берлинъ, 2-е изд., 1883). Г. Надсонъ.

Лишай (Lichen)—существующее со времени Гиппократа названіе многихъ страданій кожи, различающихся другъ отъ друга анатомическими измѣненіями и теченіемъ болѣзни. Въ общемъ названіе Л. дается слѣдующимъ пораженіемъ кожи: 1) *L. solосоной* (*L. pilaris*), характеризующійся появленіемъ на лицѣ или на туловищѣ блѣдно розовыхъ, красноватыхъ и даже багровыхъ узелковъ, величиною въ булавочную головку, вокругъ волосяныхъ мѣшечковъ. Пораженныя мѣста кожи отличаются сухостью и шероховатостью на оцупь. На лицѣ эта болѣзь локализуется на бровяхъ, щекахъ и на лбу и можетъ быть причиною выпаденія волосъ на большихъ мѣстахъ. Кромѣ мѣстнаго лѣченія, для устранения этого страданія, часто необходимо назначать внутрь: желѣзо, мышьякъ, рыбій жиръ и пр.; 2) *L. золотушникъ* (*L. scrophulosorum*), наблюдаемый преимущественно у золотушныхъ дѣтей, представляетъ хроническое страданіе, выражающееся появленіемъ узелковъ, величиною отъ просяного зерна до булавочной головки, цвѣта блѣднатога, желтоватаго, блѣдно или яркочернаго, иногда же буроватаго. Они плоскіе, мягкіе; на верхушкѣ ихъ сидитъ тонкая, легко отдѣляющаяся чешуйка, иногда же маленькій гнойничекъ. Узелки располагаются всего чаще на спинѣ и животѣ, рѣже на разгибательной сторонѣ конечностей, лицѣ и головѣ, кучками, въ видѣ круговъ или сегментовъ. Болѣзь протекаетъ очень медленно и требуетъ для своего излеченія улучшенія общаго состоянія больного и поднятія его питанія; 3) *L. красный* (*L. tuber*) или *истинный* (*verus*), впервые описанный Геброй и опредѣленіе котораго до сихъ поръ продолжаетъ служить предметомъ весьма оживленной полемики. Красный Л. характеризует-

ся появленіемъ болѣе или менѣе зудящихъ изолированныхъ или скученныхъ узелковъ въ корѣ; одновременно, а иногда даже раньше, поражается нерѣдко и слизистая оболочка полости рта и носа. Величина, форма и цвѣтъ узелковъ бываютъ крайне различны; иногда они сливаются вмѣстѣ и образуютъ цѣныя бляшки большей или меньшей величины; узелки могутъ покрываться болѣе или менѣе тонкими чешуйками, но не превращаются ни въ пузырьки, ни въ гнойнички. Послѣ существовавшей продолжительное время мысли нерѣдко остается окраска и утолщеніе кожи. Болѣзь, очень часто начинаясь лихорадкой и часто будучи нервнаго происхожденія, протекаетъ нерѣдко весьма тяжело, вызывая истощеніе, бессонницу, головныя боли. Въ очень тяжелыхъ случаяхъ сильно развивающееся истощеніе можетъ быть причиною смерти, особенно если сыпь охватываетъ большія области туловища и даже всю его поверхность. Эта форма Л. представляетъ много разновидностей (Л. *александрійскій*, *остроконечный* и др.); 4) *L. ослепляющій*, *пузырчатый*, *радужковидный*, см. Сыпи пузырьчатая; Л. *отрубевидный*, *красный* и *разноцветный*—см. Пятнистость; Л. *чешуйчатый*—см. Псоріазъ; 5) *L. стригущій* (*Neegras tonsurans*), паразитная и заразительная болѣзь кожи, обуславливаемая особымъ грибомъ (*trichophyton tonsurans*), поражающая волосистыя и неволосистыя части тѣла, характеризующаяся высшимъ распространеніемъ круглыхъ группъ пузырьковъ или круглыхъ красныхъ пятенъ, вызывающая ломкость и выпаденіе волосъ. Сыпь можетъ принять громадныя размѣры. Уже въ самомъ началѣ болѣзни волосы на пораженныхъ мѣстахъ блекнутъ, высыпаются и отламываются у самаго уровня кожи, которая представляется покрытой сухими, ломкими стержнями волосъ. Въ сосѣдствѣ ея образуются новые островки, въ свою очередь также мало по малу увеличивающіеся въ объемъ и, сливаясь съ первыми, могутъ образовывать остриженныя поверхности. Скоро за болѣвше волосы совсѣмъ выпадаютъ, но могутъ вырости вновь. По новѣйшему изслѣдованію доказано, что грибомъ стригущаго Л. обитаетъ въ волосахъ и корневыхъ вырѣзкахъ. Отъ дѣйствія какаго-либо щелоча очень рѣдко выступаютъ его грибки и споры. Болѣзь передается только путемъ зараженія въ неоправно содержимыхъ парикмахерскихъ, отъ совмѣстнаго пользованія гребнями, щетками, а также отъ нѣкоторыхъ животныхъ, всего чаще отъ кошекъ. Лѣченіе въ большинствѣ случаевъ идетъ съ успѣхомъ, но требуетъ настойчивости. Обыкновенно прибѣгаютъ къ различнымъ дезинфицирующимъ веществамъ, а также къ полному вырванію отдѣльныхъ волосъ, въ которыхъ гнѣздятся грибки и ихъ споры. Г. М. Г.

Лишение шара—см. Вѣтъ закона.

Лишение правъ, какъ наказаніе, въ историческомъ своемъ развитіи прошло двѣ существенно различныя ступени. Высшая форма ограниченія правъ личности состояла въ фикции юридической смерти преступника, который объявлялся *отъ закона* (XI, 698); она встрѣчается въ римскомъ правѣ (которое знало

и болѣе мягкую форму ограниченія правъ—*infamia*, XIII, 279), въ германскомъ и въ древне-славянскомъ. Съ развитіемъ общезнѣтн, смягчалось и это наказаніе, сохраняясь, однако, въ западно-европейскихъ законодательствахъ до середины текущаго столѣтія (см. Гражданская смерть, IX, 501). Взаимнѣ фидіи вымиранія личности, противорѣчащей современной идеѣ наказанія, явилась теорія ограниченія отдѣльных правъ, ставшая примѣненіемъ и объемъ правопораженій въ зависимости отъ индивидуальныхъ свойствъ преступнаго дѣянія. Въ связи съ этимъ стоитъ стремленіе предоставить суду факультативное право назначать это дополнительное наказаніе, дѣлая его обязательнымъ лишь при наиболѣе тяжкихъ преступленіяхъ. Различается, вмѣстѣ съ тѣмъ, Л. правъ и Л. правоспособности. Л. правъ уже приобретенныхъ можетъ быть безповоротнымъ, но пожизненное Л. способности къ приобретению правъ противодействуетъ развитію исправительныхъ импудсовъ и является мѣрою лишней суровости; отсюда введеніе начала срочности Л. правоспособности, а также института *восстановленія правъ* (VI, 924). Всѣ эти тенденціи не въ одинаковой мѣрѣ проявляются въ новѣйшихъ зап.-европейскихъ кодексахъ. *Французское законодательство*, стоящее всего ближе къ старой системѣ, знаетъ три вида Л. правъ: 1) *Dégradation civique*—Л. всѣхъ политическихъ и служебныхъ правъ, нѣкоторыхъ правъ семейственныхъ (права быть опекуномъ, попечителемъ, членомъ семейнаго совѣта) и правъ на нѣкоторые виды общественной дѣятельности (права быть присяжнымъ засѣдателемъ, экспертомъ, свидѣтелемъ и т. п.). *Dégradation civique* обязательно сопровождается присужденіемъ къ каторжнымъ работамъ, смирительному дому, изгнанію и заточенію; она недѣлима, пожизненна и исключаетъ въ себѣ и Л. правоспособности. 2) *Interdiction légale*, сопровождающее каторгу, заточеніе и заключеніе въ смирительный домъ, сводится къ Л. права управлять, пользоваться и распоряжаться имуществомъ, почему къ имуществу осужденнаго на все время наказанія назначается опека; но по отбытіи наказанія всѣ имущественныя права его восстанавливаются. Наконецъ, 3) *interdiction de certains droits* заключаетъ въ себѣ почти всѣ тѣ правопораженія, которыя входятъ въ *dégradation civique*, но назначеніе ихъ для суда не обязательно, судъ можетъ ихъ дробить и назначать на срокъ. Независимо отъ этого, въ гражданскихъ законахъ содержится еще нѣсколько указаній о послѣдствіяхъ преступленія (право просить фактическаго расторгненія брака, т. е. отлученія отъ стола и ложа), да въ тѣхъ случаяхъ, когда до 1854 г. назначалась гражданская смерть (при смертной казни, ссылке), осужденные лишались права приобретать имущество и распоряжаться имуществомъ посредствомъ завѣщанія и даренія. *Германское уложеніе* 1871 г., подъ влияніемъ III съѣзда германскихъ юристовъ, ратовавшаго противъ пожизненнаго лишенія гражданской чести, сдѣлало значительный шагъ впередъ, замѣнивъ Л. всѣхъ правъ отнятіемъ опредѣленныхъ публичныхъ правъ (*Ehrenrechte*), поставивъ,

хотя и не вполне послѣдовательно, пораженіе правъ въ зависимости не отъ рода наказанія, а отъ свойства преступнаго дѣянія, и усвоивъ начала факультативности, дробности и срочности правопораженій. Заключеніе въ каторжную тюрьму обязательно влечетъ за собою, однако, потерю права служить въ арміи и флотѣ и отправлять публичные должности. Л. публичныхъ правъ обязательно соединяется съ осужденіемъ за жеприсягу, сводничество и профессиональное ростовщичество. Во всѣхъ остальныхъ случаяхъ назначеніе Л. правъ факультативно для суда при присужденіи къ смертной казни и каторжной тюрьмѣ, а при тюремномъ заключеніи возможно лишь въ случаяхъ, особо указанныхъ закономъ. Права приобретенныя поражаются навсегда, а правоспособность—на срокъ отъ 1 до 10 лѣтъ. Могутъ быть поражены право на госуд. службу, на участіе въ выборахъ, право носить національную кокарду, быть свидѣтелемъ, опекуномъ и т. п. О потерѣ дворянства германское уложеніе не упоминаетъ, но она устанавливается мѣстными законодательствами, напр. прусскимъ. Еще съ болѣею послѣдовательностью проводить ту же систему *голландское уложеніе* 1831 г.: оно ставитъ правопораженіе въ прямую зависимость отъ свойства преступныхъ дѣяній и предоставляетъ суду факультативное право назначать это дополнительное наказаніе, но лишь на извѣстный срокъ. *Англо-американское законодательство* совершенно не знаетъ института Л. правъ: человекъ, отбывшій самыя тяжкія виды Л. свободы, возвращается въ общество безъ всякаго урѣзыванія его гражданскихъ правъ. Въ Россіи институтъ Л. правъ, основанный на началѣ вымиранія личности, введенъ былъ Петромъ I въ формѣ шельмованія (см. Внѣ закона), которое закономъ 1766 г. преобразовано было въ Л. всѣхъ правъ состоянія. Сводъ Законовъ 1832 г. знаетъ Л. правъ, какъ самостоятельное наказаніе, наряду съ политической смертью (см.), и различалъ Л. всѣхъ правъ состоянія и Л. нѣкоторыхъ правъ, въ значительной степени служивая сферою примѣненія начала гражданской смерти. Уложеніе о наказаніяхъ 1845 г. крайне расширило объемъ правопораженій. Дѣйствующее законодательство различаетъ три вида общихъ правопораженій: 1) *Л. всѣхъ правъ состоянія* сопровождается наказаніемъ уголовнымъ (смертвную казнь, каторгу и ссылку на поселеніе). Оно обнимаетъ собою: а) пораженіе сословныхъ правъ (не распространяющееся на жену осужденнаго и на дѣтей его, рожденныхъ или зачатыхъ до вступленія приговора въ законную силу, хотя бы они послѣдовали за нимъ въ мѣсто ссылки) и влечетъ за собою переходъ въ особое состояніе — *ссылкиныя* (см.). б) Пораженіе служебныхъ правъ и преимуществъ, выражающееся какъ въ Л. правъ приобретенныхъ (почетныхъ титуловъ, чиновъ, орденовъ и др. знаковъ отличія, дипломовъ и аттестатовъ, влияющихъ на права состоянія), такъ и въ потерѣ правоспособности (права поступать на службу, участвовать въ выборахъ, быть опекуномъ, попечителемъ, третейскимъ судьей, повѣреннымъ въ дѣлахъ, записываться въ гиль-

дію, быть свидѣтелем *), заниматься врачебною практикою или преподавательскою дѣятельностью). с) Пораженіе семейственныхъ правъ, т. е. главнымъ образомъ правъ супружескихъ и родительскихъ (см. Дѣти, XI, 839, и Расторженіе брака). d) Пораженіе правъ имущественныхъ выражается прежде всего въ потерѣ правъ собственности, вслѣдствіе чего, согласно ст. 28 Улож. о наказ. изд. 1885 г., «все имущество осужденнаго, со дня обращенія окончательнаго приговора къ исполненію, поступаетъ къ его законнымъ наследникамъ, какъ поступило-бы вслѣдствіе естественной его смерти; къ нимъ также по праву представленія поступаетъ и всякое имущество, которое могло бы достаться виновному по наследству послѣ его осужденія». Сенатская практика (рѣш. гражд. касс. дѣл. 1876 г. № 586 и 1878 г. № 92) подъ «законными наследниками» разумѣетъ исключительно наследниковъ по закону; такое толкованіе оспаривается многими криминалистами (Спасовичъ, Сергѣевскій, Таганцевъ, Кисляковскій), которые, ссылаясь на ст. 1019 т. X ч. 1, утверждаютъ, что недѣйствительными должны признаваться только такія завѣщанія, которыя составлены послѣ вступленія приговора въ законную силу, когда завѣщатель уже пересталъ быть правоспособнымъ къ завѣщанію. Разрушая имущественныя права осужденнаго, законъ не лишаетъ его въ извѣстныхъ предѣлахъ имущественной правоспособности (см. Ссылные). 2) *Л. всѣхъ особенныхъ правъ и преимуществъ* сопровождается ссылкой на житье и замѣняющія ее наказанія, а для дворянъ, священнослужителей, монашествующихъ и почетныхъ гражданъ, обвиненныхъ въ имущественныхъ правонарушеніяхъ — и тюремное заключеніе. Оно сводится къ пораженію сословныхъ и служебныхъ правъ въ тѣхъ же предѣлахъ, что и при *Л. всѣхъ правъ*, съ тѣмъ только отличіемъ, что не влечетъ за собою переводъ въ состояніе ссылныхъ; всего сильнѣе, слѣдовательно, оно поражаетъ лицъ привилегированныхъ сословій, которыя обязаны на мѣстѣ своего водворенія вступить въ мѣщанское или др. податное состояніе, но безъ права участвовать въ выборахъ. Сосланные на житье сохраняютъ свои права семейственныя, но невинному супругу предоставляется не слѣдовать въ мѣсто ссылки (см. Расторженіе брака). Приговоренные къ *Л. всѣхъ особенныхъ правъ*, но безъ ссылки на житье, по отбытіи наказанія остаются еще на извѣстный срокъ подъ надзоромъ полиціи (см.). 3) *Л. некоторыхъ правъ и преимуществъ* сопровождается высша дѣя степенію заключенія въ крѣпость (XVI, 892) и, въ извѣстныхъ случаяхъ, заключеніе въ тюрьмѣ (см.). Оно исключительно падаетъ на служебныя права и правоспособность лица и состоитъ для дворянъ — въ запрещеніи вступать на государственную и общественную службу, участвовать въ выборахъ и быть избираемымъ въ опекуны по назначенію дво-

*) По дѣламъ уголовнымъ лишеніе правъ дають наказанія безъ присяги: по дореформенному процессу — безусловно, а по Уставу 1864 г. — въ случаѣ заглавленія о томъ отвода.

рянской опеки; для священнослужителей — потерѣ духовнаго сана навсегда; для церковно-причтениковъ — въ исключеніи изъ духовнаго званія; для почетныхъ гражданъ и купцовъ — въ запрещеніи участвовать въ выборахъ и быть избираемымъ въ городскія должности; для людей всѣхъ прочихъ состояній — въ потерѣ права участвовать въ выборахъ и быть избираемымъ въ почетныя или соединенныя съ властью должности. Независимо отъ трехъ видовъ общихъ правопораженій, Улож. о наказ. знаетъ весьма многочисленныя случаи *лишенія отдельныхъ правъ*, имѣющаго иногда характеръ самостоятельнаго наказанія. Изъ отдѣльныхъ правъ сводится къ пораженію правъ на недвижимое имущество, поступающее въ опеку (при самовольномъ оставленіи отечества, при вѣротступничествѣ; при отпадѣ въ вѣру нехристіанскую виновныя до возвращенія въ христіанство не пользуются всеми правами своего состоянія), или же правъ и отдѣльныхъ занятій (права содержать гостиницы, суденыя кассы, аптеки, балкарскія инторы, мясные лавки, производить торговлю держать подмастерьевъ и учениковъ и иа. др.) *Л. профессиональныхъ правъ* можетъ быть безсрочно или на срокъ (напр., запрещеніе быть издателемъ или редакторомъ повременнаго изданія на срокъ не свыше 5 лѣтъ); иногда оно можетъ прекратиться и съ наступленіемъ извѣстнаго условія (напр., запрещеніе врачебной практики до тѣхъ поръ, когда виновный выдержитъ новое испытаніе). *Л. какого-нибудь права* является иногда въ видѣ недопущенія къ занятію извѣстныхъ должностей; такъ, лица, приговоренныя къ наказанію тюрьмою, хотя бы и безъ пораженія правъ, не могутъ быть именованы судьями или присяжными засѣдателями.

Несостоятельность дѣйствующей у насъ системы правопораженій признана законами 11 декабря 1879 г. Недостатки ея сводятся къ слѣдующему: пораженіе правъ поставлено въ зависимость не отъ преступленія, а отъ наказанія; оно пожизненно, всегда для суды обязательно, не можетъ быть дробно, не уравнительно для отдѣльныхъ сословій, въ особенности въ области правъ служебныхъ; въ составъ наказанія включаются и гражданскія послѣдствія преступленій (*Л. правъ семейственныхъ и имущественныхъ*), которыя, въ сущности, не могутъ быть элементомъ наказания. Проектъ новаго уголовного уложенія различаетъ *Л. правъ*, уже приобретенныхъ или осуществляемыхъ, отъ пораженія правоспособности; послѣднее можетъ быть назначено лишь на опредѣленный срокъ, не свыше 10 или 5 лѣтъ по отбытіи главнаго наказанія. Проектъ знаетъ: 1) *Л. правъ состоянія*, которое состоитъ: при каторгѣ и поселеніи — въ перенесеніи въ состояніе ссылныхъ, а въ некоторыхъ случаяхъ присужденія лицъ привилегированныхъ состояній къ исправительному дому и тюрьмѣ — въ обязательной припискѣ къ городскому и сельскому состоянію. 2) *Л. правъ общественныхъ и почетныхъ*, выражающагося: а) въ *Л. духовнаго сана*, государственной или общественной должности, занимаемой виновнымъ, орденовъ и др. знаковъ отличія, почетныхъ обществен. званій (при смертной казни,

каторги, поселенія, исправительномъ домѣ и тюрьмѣ, въ случаѣ назначенія послѣдней за корыстныя и должностныя преступленія); б) въ Л. правоспособности, а именно права участвовать въ земскихъ, городскихъ или сословныхъ выборахъ, поступать на государственную или общественную службу, въ армию или флотъ, записываться въ гильдіи, быть опекуномъ, попечителемъ, третейскимъ судьей, присяжнымъ заседателемъ, повѣреннымъ по дѣламъ, свидѣтелемъ при договорахъ или актахъ, требующихъ свидѣтельской скрѣпы, начальствующимъ или учителемъ въ общественномъ или частномъ учебномъ заведеніи. Кроме того при извѣстныхъ преступленіяхъ проектъ допускаетъ Л. профессиональныхъ правъ; оно всегда срочно и факультативно для суда. Проктъ упоминаетъ также, что лица, приговоренныя къ смертной казни, каторгѣ, поселенію, а въ нѣкоторыхъ случаяхъ и къ исправительному дому, лишаются правъ супружеской и родительской власти, а лица, приговоренныя къ Л. свободы, теряютъ право непосредственнаго управленія имуществомъ; но порядокъ расторженія брака, установленія опеки надъ дѣтми и имуществомъ долженъ быть определенъ гражданскими законами. Наконецъ, проектъ вводитъ институтъ *возстановленія правъ* общественныхъ и почетныхъ: отбывшій наказаніе можетъ ходатайствовать въ мѣстномъ окружномъ судѣ о возстановленіи этихъ правъ, если прошла половина назначеннаго срока Л. правъ и если притомъ проситель безупречно прожилъ въ послѣднемъ мѣстѣ своего жительства не менѣе 2 лѣтъ. Ср. Wick, «Ueber Ehrenstrafen und Ehrenfolgen» (Постокъ, 1853); Wahlberg, «Ehrenfolgen der strafgerichtlichen Verurteilung» (Вѣна, 1864); Gross, «Ehrenfolgen der strafger. Verurteilung» (Грацъ, 1874); Nusse, «Etude sur les droits civils des condamnés aux peines du grand criminel» (1876); Фойяцкій, «Необходимость реформы постановленій русскаго законодательства о Л. правъ» («Журн. Гражд. и Угол. Права», 1874, № 5); Старнавскій, «Л. правъ по нашимъ законамъ» (СПб., 1890).

А. Л.

Лишеніе правъ (по военно-уголовнымъ законамъ).—Между воинскими преступными дѣяніями много такихъ чисто формальныхъ нарушеній, которыя, будучи крайне важными съ точки зрѣнія военныхъ дисциплинарныхъ отношеній, требуютъ суровой репрессіи, но не заключаютъ въ себѣ ничего позорнаго, безнравственнаго. Вслѣдствіе этого система пріуроченія Л. правъ не къ преступному дѣянію, а къ наказанію, встрѣчающаю возраженія и въ наукѣ общаго уголовного права, въ военно-уголовномъ правѣ представляетъ существенныя неудобства. Это сознавали и составители воинскаго устава о наказаніяхъ (сбор. законод. раб. стр. 182 и 183); тѣмъ не менѣе дѣйствующій воинскій уставъ о наказаніяхъ сохраняетъ систему уложенія, за двумя лишь исключеніями: наряду съ смертной казнью, сопряженной съ лишеніемъ всѣхъ правъ состояній, уставу извѣстна смертная казнь безъ лишенія правъ (см. Смертная казнь), и заточеніе въ крѣпость—наказаніе, от-

несенное къ уголовнымъ, также не сопровождается Л. правъ (см. Крѣпость). Другія особенности военно-уголовныхъ законовъ состоятъ въ слѣдующемъ: 1) лишеніе всѣхъ и нѣкоторыхъ особенныхъ правъ и преимуществъ сопровождается: первое—исключеніемъ изъ службы, съ лишеніемъ воинскаго званія, а второе—исключеніемъ изъ службы только для офицеровъ (ст. 23, 26 и 48). 2) Въ отличіе отъ 43 и 50 ст. уложенія, ст. 50 воинскаго устава опредѣляетъ, что нижше чины, при Л. нѣкоторыхъ правъ, лишаются знаковъ отличія, сохраняя лишь медали за участіе въ войнахъ и походахъ и кресты равнаго съ ними достоинства. 3) По воинскому уставу существуютъ два спеціальныя вида Л. правъ: а) ограниченіе нѣкоторыхъ правъ и преимуществъ по службѣ, назначаемое офицерамъ при присужденіи къ низшимъ степенямъ заключенія въ крѣпости (до 1 года 4 мѣс.), и нижнимъ чинамъ—при присужденіи къ отдѣлѣ въ дисциплинарныя батальоны (когда наказаніе это назначается какъ самостоятельное, а не въ порядкѣ замѣны) или къ одиночному заключенію въ военной тюрьмѣ; оно состоитъ для офицеровъ—въ воспрещеніи производства по линии и за выслугу лѣтъ, впредь до восслѣдованія особаго разрѣшенія, и въ ограниченіи права на полученіе орденовъ и другихъ знаковъ отличія (ст. 27); для нижнихъ чиновъ—въ Л. унтеръ-офицер. и ефрейторскаго званій и права на полученіе прибавочнаго жалованья и знаковъ отличія, впредь до прощенія понесеннаго наказанія; б) переводъ въ разрядъ штрафованныхъ.

К.-К.

Лишеніе свободы, какъ наказаніе, заключается въ томъ, что преступникъ въ болѣе или менѣе значительной степени ограничивается въ свободѣ располагать собою и своими дѣйствіями, особенно въ свободѣ передвиженія. Л. свободы является центромъ современной карательной системы (XIV, 461), въ которой оно заняло мѣсто, прежде принадлежавшее смертной казни и тѣлеснымъ наказаніямъ. Въ видахъ достиженія исправительныхъ цѣлей Л. свободы передвиженія сопряжено съ различными ограниченіями, какъ-то обязательнымъ трудомъ, обязательнымъ режимомъ жизни и т. п. Всѣ виды Л. свободы могутъ быть сведены къ тремъ: надзоръ (см.), заключеніе (см. Арестъ, Арестантскія роты, Исправительныя колоніи, Крѣпость, Мѣста заключенія, Тюрьма) и удаленіе (см. Высылка, Изгнаніе, Каторга, Ссылка).

Лишеніе чести—см. Позорящія наказанія.

Лишеніе воинской чести, позорящее, существовавшее по военно-уголовнымъ законамъ до 1892 г., состояло въ слѣдующемъ: осужденный препровождался на мѣсто казни въ надлежащей формѣ; по объявленіи приговора, если осужденный былъ офицеръ, юнкеръ или нижній чинъ изъ дворянъ, съ него снимались знаки отличія, эполеты или погоны и мундиръ и надъ головою его переламывалась шпага; если осужденный былъ нижній чинъ не изъ дворянъ, то съ него только снимались знаки отличія, погоны и мундиръ. Затѣмъ осужденный выставлялся на

вшафотъ къ позорному черному столбу на 10 минутъ. Позорное Л. воинской чести обязательно назначалось при присужденіи къ смертной казни черезъ повѣшеніе и могло быть назначаемо, по усмотрѣнію суда, при присужденіи къ смертной казни черезъ разстрѣланіе, а равно къ ссылкѣ въ каторжныя работы и въ Сибирь на поселеніе за воинскія преступленія. Обрядъ приводился въ исполненіе передъ строемъ.

К.-К.

Лишининъ (Григорій Андреевичъ) — русский композиторъ и поэтъ (1854—1888). Окончилъ курсъ въ училищѣ правовѣдѣнія, но посвятилъ себя музыкѣ. Первою руководителемъ Л. въ игрѣ на фортепьяно была его мать, ученица Шопена; поздѣе онъ учился у Нагеля и Гензельта. Онъ писалъ много и успѣшно, но мало обрабатывалъ свои сочиненія. Превосходный аккомпаниаторъ, искусно сопровождавшій чтеніе стиховъ импровизацій на фортепьяно (мелодекламация), Л. пользовался большимъ успѣхомъ въ концертахъ и артистическихъ путешествіяхъ. Написалъ немало стихотвореній, особенно эпиграммъ. Между вокальными сочиненіями его выдаются баллада «Она хотѣла», «Колодники», оперы: «Испанскій дворянинъ» (съ успѣхомъ представлена въ Кіевѣ въ 1888 г.), «Графъ Нулинъ», «Цыгане», «Бахчисарайскій фонтанъ» (не окончена), прологъ къ открытію одесскаго театра, кантата «Вѣщій Олегъ», симфоническая поэма «Солимская гетера», отрывки изъ реквиема, музыка музыкально-драматической мозаики: «Ромео Пензенскаго уѣзда» (М. 1879). Въ послѣдніе годы жизни Л. былъ музыкальнымъ критикомъ «Гражданина». См. «Памяти Р. А. Л.» (1899).

Лишининъ—русскій дворянскій родъ малороссійскаго происхожденія; еще до присоединенія Малороссіи владѣлъ дворянскими имѣніями. Внесенъ въ VI ч. родосл. кн. Черниг. губ. (Гербовникъ, XIII, 39).

Лисхъ (Георгъ-Христіанъ Lisch) — историкъ и археологъ (1801—83). Основатель союза нѣмецкихъ историческихъ и археологическихъ обществъ, первое собраніе котораго происходило въ Дрезденѣ въ августѣ 1852 г. Происходившія тамъ пренія привели къ основанію германскаго музея въ Нюрнбергѣ. Главныя сочиненія Л.: «Geschichte der Buchdruckerkunst in Meklenburg bis zum J. 1540» (Швер., 1839), «Meklenb. Urkunden» (тамъ же, 1837—41) и «Pfahlbauten in Meklenburg» (тамъ же, 1865—68).

Лиссъ (Λίσος, т. е. камень)—книга, изданная въ 1644 г. въ Кіево-Печерской лаврѣ и игравшая видную роль въ полемикѣ православыныхъ съ уніатами. Л. былъ направленъ противъ сочиненій Касьяна Саковича (см.). Авторъ Л. точно не установленъ. Самъ онъ называетъ себя *Евсевіемъ Пиминимъ*, но большинство библиографовъ приписываютъ Л. митрополиту Петру Могила. Л. переизданъ въ «Архивѣ Юго-Зап. Россіи» (т. IX, 1893). Ср. Е. М. Крыжановскій, «О книгѣ Л.» («Руководство для сельскихъ пастырей», 1860, №№ 26 и 27).

Лиадьеръ (Pierre Chaumont Liadieres)—французскій писатель (1792—1858), авторъ трагедій «Jean Sans Peur» и «Wallstein», нѣ-

сколько комедій въ стихахъ, «Souvenirs historiques et parlementaires» (Л. былъ послѣ 1830 г. членомъ палаты депутатовъ) и др. Въ 1851 г. вышли его «Oeuvres littéraires», въ 1848—51 гг.—«Oeuvres complètes».

Лиамбанъ (Liambal)—названіе части рѣки Замбезе отъ водопада Викторіи до ея слиянія съ р. Лмба, гдѣ она получаетъ названіе Кабомпо (Kabompo).

Лиаммуръ (герцогиня de Lianscourt, урожд. Жанна de Schomberg, 1600—74).—Въ названіе своей внучкѣ, вышедшей замужъ за Франсуа де Ларошфуко, принца де Марсильяк, она написала «Réglement donné à ma petite fille, pour sa propre conduite et pour celle de sa maison» (П. 1694; 2 изд. 1821). Это «Наставленіе», которое Сентъ-Бевъ ставитъ на ряду съ трактатомъ Фенелона: «Воспитаніе дѣвушекъ», обнаруживаетъ въ авторѣ большой запасъ нѣтвой мудрости, знакомя, вмѣстѣ съ тѣмъ, съ духомъ того времени.

Лиаммуръ—см. Ларошфуко (XVII, 354).

Лианы—разнообразныя вьющіяся растенія, какъ деревянистыя, съ вѣчнозелеными или опадающими листьями, такъ и травянистыя, съ многолѣтними или однолѣтними стеблями. Не будучи въ состояніи свободно держаться въ воздухѣ, они опираются на сосѣднія растенія и поднимаются высоко въ воздухѣ, гдѣ и развиваютъ листовую и цвѣтн. Л. свойственны преимущественно тропическимъ гѣсамъ (въ Гринебаху въ вестиндскихъ гѣсахъ 33%, Л., гдѣ онѣ обвиваются вокругъ деревьевъ, дѣлалы за нихъ усами, присосками, перекидными свои вѣтви съ дерево на дерево, образуя иногда непроходимыя чащи. Въ умеренныхъ же климатахъ Л. не такъ часты (въ Европѣ около 1,8%). Здѣсь онѣ не придаютъ ландшафтамъ той характерной особености, какъ подъ тропиками. Въ систематическомъ отношеніи Л. очень разнообразны. Есть между ними и тайнобрачныя растенія (Pteridophyta), напр. Equisetum giganteum (гигантскій хвощъ), Lycopodium volubile (вьющійся паучъ), Selaginella, множество папоротниковъ (Lycopodium, Gleichenia и др.), такъ и явнобрачныя растенія, какъ голосѣменные, напр. виды Ephedra, Gnetum, такъ и покрытосѣменные; преобладающее число Л. относится именно къ послѣдней группѣ растеній. Изъ однодольныхъ лианами богаты слѣдующія семейства: лилейныя (205 р.), амриллидовыя (63 р.), ямсовыя (Dioscoreaceae, 9 р.), злаки (315 р.); изъ двудольныхъ: перечныя (11 р.), шелковичныя (55 р.), крапивныя (41 р.), маревыя (83 р.), аноновыя (Anonaceae, 81 р.), лютиковыя (27 р.), рутовые (101 р.), молочайныя (212 р.), камнеломковыя (66 р.), мелистомовыя (133 р.), розоцвѣтныя (79 р.), бигоніевыя (55 р.), норичниковыя (166 р.), мареновыя (346 р.), сложноцвѣтныя (835 р.) и др. Въ морфологическомъ и анатомическомъ отношеніи Л. представляютъ много интересныхъ особенностей, находящихся въ связи съ ихъ разнообразнымъ образомъ жизни. Стебли ихъ, выступая при проростаніи изъ сѣмени, часто производятъ сначала усы, присосала и т. п., а затѣмъ уже листья. По способу прикрѣпленія, Л. распадутся на 4 болѣе или менѣе обособленныя группы: 1) однѣ при-

кряплются усиками, какъ напр. виноградъ, бріонія; 2) другія особыми органами, называемыми присосалами; напр. плющъ, который присасывается особыми короткими корнями, выходящими изъ нижней поверхности вѣтвей; 3) третьи не имѣютъ особыхъ органовъ прикрѣпленія, но самые стебли обвиваются вокругъ деревьевъ, тычинокъ, и пр., напр. хмѣль, вьюки, а подъ тропиками многія огромныя, снабженныя деревянистыми стволами Л. изъ разныхъ семействъ; 4) Наконецъ, четвертые особыхъ органовъ прикрѣпленія также не имѣютъ, но стебли ихъ держатся между развѣтвленіями деревьевъ, опираясь на нихъ своими боковыми вѣтвями, иглами, колючками и пр., напр. многіе пальмы. Подробности см. Н. Schenk, «Beiträge zur Biologie und Anatomie der Lianen» (Гена, 1892—93). С. Р.

Ліарь (Liard) — древняя франц. монета въ $\frac{1}{4}$ су. Въ первый разъ упоминается при Людовикѣ XI; уничтожена въ 1866 г.

Ліарь (Lui Liard) — франц. философъ, род. въ 1846 г. Ученникъ Лашелье, Л. стремится примирить критическую философію Канта съ современною положительной наукой. Главные его труды: «La Science positive et la Métaphysique» (2 изд. 1883); «Les Logiciens anglais contemporains» (1890, 4 изд. 1893), «Descartes» (П. 1881), «Logique» (1884; 3 изд. 1890), «L'Enseignement supérieur en France» (1888—94), «Universités et Facultés» (1890).

Ліатовскъ — см. Ляо-дунь.

Ліернууръ — голландскій инженеръ, изобрѣтатель и энергическій поборникъ системы пневматической канализаціи (см. Канализація, XI, 246).

Ліодоръ — св. мученикъ; пострадалъ въ IV в. въ Антиохіи Писидійской; пам. 28 сент.

Ліозно — м. Могилевской губ., Оршанскаго у. Жит. 985, двор. 123, 2 православныхъ прих., 4 еврейскіхъ молитвенныхъ дома, школа, больница, водная млнц., 7 лавокъ.

Ліов (Diodato Liou, род. въ 1890 г.) — итальянскій публицистъ и юристъ, членъ итальянской палаты депутатовъ. Самый значительный изъ его трудовъ — «Руководство къ философіи права», переведенное на многіе европейскіе языки. Написалъ еще рядъ политико-экономическихъ, историческихъ и историко-литературныхъ этюдовъ.

Ліонардо да-Винчи — см. Винчи.

Ліоннъ (Гюль Lionne, маркизъ de Fresnes et de Vergny, 1611—1671) — французскій государственный дѣятель, выдвинутый Мазарини. Въ 1654 г. Л., въ качествѣ чрезвычайнаго посла, посетилъ всѣ итальянскіе дворы, былъ въ конклавѣ, избравшемъ Александра VII (1655), положилъ конецъ интригамъ кардинала Реца; способствовалъ заключенію пиринейскаго мира. Съ 1659 г. онъ занималъ мѣсто министра, а послѣ смерти Мазарини руководилъ внѣшнею политикою Франціи. Крупные успѣхи первыхъ лѣтъ самостоятельнаго управленія Людовика XIV были отчасти дѣломъ Л. Онъ оставилъ: «Mémoires au roi, interceptés en 1667 par ceux de la garnison de Lille» (1668).

Ліоннэ (Lyonnais) — обл. древней Франціи, состоявшая изъ трехъ провинцій: собственно Л., Форэ и Вожолэ. Въ настоящее время Л.

составляетъ департаменты Роны и Луары. При римлянахъ эта страна составляла часть провинціи 1 Lugdunensis; состояла подъ властью бургундцевъ (413), позже — франковъ (534 г.); по верденскому договору досталась Карлу Лысому. Въ 955 году король бургундскій, Конрадъ Миролюбивый, заставилъ короля Лотаря уступить ему Л. Сдѣлавшись независимымъ графствомъ, Л. перешло въ руки графовъ Форэ, а отъ нихъ, по женской линіи, къ фамиліи д'Альбоновъ. Гуго III, послѣ продолжительной борьбы съ графомъ Неверскимъ, архіепископомъ Лионскимъ и императоромъ Фридрихомъ I, уступилъ свои права на Лионъ и Л. архіеп. лионскому и его капитулу, за 1100 марокъ серебра. Король Филиппъ-Августъ утвердилъ это соглашеніе въ 1183 г. Въ 1307 г. Филиппъ Красивый приобрѣлъ владѣнія архіепископа и присоединилъ ихъ къ королевскимъ землямъ, отъ которыхъ они съ тѣхъ поръ не отдѣлились.

Ліонъ (Golfe du Lion, неправильно Lyon) — заливъ въ Средиземномъ морѣ, на южн. бер. Франціи, отъ мыса Кре (Cap de Creus) на 3 до мыса Круазеттъ на В. Опасенъ для судоходства по причинѣ вѣтровъ и недостатка доступныхъ гаваней въ зап. части, при низкомъ, мало замѣтномъ берегу.

Ліонъ (Lyon) — гл. г. деп. Роны, послѣ Парижа самый большой и важный городъ Франціи, при слияніи Роны и Соны, въ красивой мѣстности, изобилующей садами и виноградниками; имѣетъ 6 предмѣстій. 416029 жителей. Перворазрядная крѣпость; съ 1874 г. Л. защищенъ вторымъ, наружнымъ рядомъ фортовъ, которые окружностью въ 80 км. охватываютъ прежнія укрѣпленія, расположенныя частью въ самомъ городѣ, частью на разстояніи 1—5 км. отъ него. Изъ множества площадей въ Л. (свыше 100) выдѣляются площадь Велькуръ (Bellecourt), съ каштановыми аллеями, садами и конной статуей Людовика XIV, и площадь Карно, со статуей республики. Старинный соборъ св. Іоанна, въ смѣшанномъ византийско-готическомъ стилѣ; ратуша съ бронзовыми группами «Роны» и «Соны» на фасадѣ; дворецъ св. Петра или изящныхъ искусствъ. 4 государственныхъ факультета, съ 1800 слушателей; католическій унив., съ 4 факультетами; ветерин. училище, семинарія, школа изящныхъ искусствъ, заведенія для глухонѣмыхъ и слѣпыхъ. Городская бібліотека имѣетъ свыше 200000 том. и 2400 рукописей. Музей картинъ, скульптуры, антикварныхъ вещей; ботаническій садъ, обсерваторія; многочисленныя общества. Больница Hôtel Dieu основана въ VI ст. Л. занимаетъ первое мѣсто въ мірѣ по производству шелковыхъ матерій. Собственно шелковыхъ фбр. въ Л. нѣтъ: по заказу нѣсколькихъ крупныхъ предпринимателей, работы исполняются въ маленькихъ, самостоятельныхъ мастерскихъ. Число такихъ станковъ въ городѣ и окрестно стяхъ доходило въ 1894 г. до 85000, число рабочихъ — до 95000. Вообще шелковое производство занимаетъ около 210000 рабочихъ. Стоимость ежегодно вырабатываемыхъ продуктовъ колеблется около 300 милл. фр. До 80 шляпныхъ мастерскихъ, 12 машинныхъ мастерскихъ, 10 котельныхъ,

железодобывательный зав.; производство пуговицъ, булавокъ, искусственныхъ цвѣтовъ, цвѣтной бумаги и обоевъ; типографія, книжная торговля, фбр. химическихъ веществъ, парфюмерія, фаянсовой и глиняной посуды и пр. Торговля очень значительна; ей благоприятствуетъ выгодное положеніе Л. у двухъ судоходныхъ рр. и на пути между Средиземнымъ м., восточной Франціей, Швейцаріей и Италіей. Кромѣ предметовъ шелкового производства, ведется значительная торговля виномъ, хлопкомъ, овечьей шерстью, каменнымъ и древеснымъ углемъ, мукой и др. Л. былъ значительнымъ городомъ древней Галліи и назывался Lugdunus. Подъ римскимъ владычествомъ достигъ цвѣтущаго состоянія. При Неронѣ сгорѣлъ, но быстро возникъ вновь. Изъ римскихъ построекъ сохранились остатки трехъ акведуковъ, театровъ и пр. Христіанство въ Галліи раньше всего утвердилось въ Л. Въ средніе вѣка Л., съ окружающей областью, составлялъ графство Лионь (см.); при имп. Конрадѣ II принадлежалъ германской имперіи. Въ XIII ст. здѣсь были два значительные церковные собора. Во время первой франц. революціи Л., въ 1793 г., принялъ сторону противниковъ конвента, вслѣдствіе чего былъ осажденъ правительственными войсками, принужденъ къ сдачѣ и приговоренъ конвентомъ къ уничтоженію. Коммиссары конвента, Колло д'Эрбуа, Фуше и Кутонъ, не исполнили этотъ приговоръ всецѣло, но множество жителей было расстрѣляно, лучшія зданія разрушены. Послѣ революціонныхъ погромовъ Л. оправился очень медленно; только съ 1815 г. торговля и фбр. шелку стали быстро развиваться. Кромѣ конкуренціи другихъ странъ, Л. повредили возстанія 1831, 1834 и 1849 гг., подавленные военной силой. Въ 1840, 1856 и 1882 г. Л. пострадалъ отъ наводненій. Въ 1872 г. и въ 1894 г. здѣсь были большія промышленныя выставки. При посѣщеніи послѣдней былъ убитъ президентъ Карно.

Лионъ (Юстусъ-Карлъ Lion, род. 1829) — нѣм. пропагандистъ гимнастическихъ упражненій, сторонникъ чистой гимнастики, безъ преслѣдованія постороннихъ цѣлей, врагъ шведской гимнастики. Соч. его: «Leitfaden für den Betrieb der Ordnungs- und Freitübungen» (6 изд. Временъ, 1879), «Turnübungen» (2 изд. Липс., 1876), «Statistik des Schulturnens in Deutschland» (1873), «Das Stossfechten» (1883) и др.

Лиора (Жоржъ Degas Liorat, псевдон. Argand, род. въ 1837 г.) — франц. литераторъ; приобрѣлъ большую популярность своими «Chansons» (1862); написалъ еще рядъ мелкихъ пьесъ (sauplètes) и нѣсколько опереттъ.

Лиотаръ (Жанъ-Мишель Liotard, 1702—60) — граверъ, женеvскій уроженецъ, братъ-близнецъ живописца Жана-Этьена Л., былъ однимъ изъ лучшихъ учениковъ Бен. Одрана и успѣшно работалъ въ Парижѣ. По приглашенію известнаго любителя искусствъ, англійскаго консула въ Венеціи, Жозефа Смиса, ѣздилъ въ Италию для награвированія рѣзцомъ большихъ картоновъ, исполненныхъ К. Чиньяни для герцога пармскаго, а также семи картинъ Себ. Риччи изъ священной исторіи. Исполненные имъ по этому заказу гравюры

изданы въ 1743 г. въ Венеціи («Opus Seb. Ricci Bellunensis absolutissimum» и «Moeschromata VII Car. Gignani»). Кромѣ того онъ гравировалъ съ Бушѣ, съ Ватто и портретъ самого себя, съ собственнаго рисунка. К. В.

Лиотаръ (Жанъ-Этьенъ Liotard, 1702—79) — живописецъ-портретистъ, женеvскій уроженецъ. Молодой Л. усердно занимался рисованіемъ и миниатюрною и эмалевую живописью. Въ 1725 г. прибылъ въ Парижъ, чтобы усовершенствоваться въ искусствѣ, и нашелъ себѣ покровителя въ лицѣ Пюизье, который, будучи назначенъ посланникомъ въ Неаполь, взял его туда съ собою. Въ 1736 г. Л. перѣхалъ въ Римъ, гдѣ нарисовалъ множество портретовъ пастелью, между прочимъ папы, членамъ семейства Стюартовъ и другихъ важныхъ лицъ, чрезъ что положилъ основаніе своей извѣстности. Наклонность къ приключеніямъ увлекла его на Востокъ. Въ Константинополѣ онъ усвоилъ себѣ мѣстные обычаи, одѣлся туркомъ, что въ то время представлялось большою эксцентричностью, и въ этомъ видѣ явился въ Вѣну, гдѣ императоръ Францискъ I принялъ его очень милостиво. Онъ получилъ множество заказовъ и исполнилъ портреты Маріи-Терезіи (гравированный 1744 г. Рейнспергеромъ), многихъ членовъ императорскаго дома и представитель австрійской знати. Здѣсь же онъ исполнилъ пастелью портретъ красавицы Баулауфъ, всемирно-извѣстный подъ названіемъ «La belle chocolatière», и несчетное число разъ гравированный и гравированный (находится въ дрезденской галлерей). Восточный костюмъ такъ нравился Л., что онъ, въ 1744 г., изобразилъ самого себя въ этомъ нарядѣ на двухъ портретахъ — одномъ, написанномъ для флорентійскаго собранія портретовъ художниковъ, и другомъ, находящемся въ дрезденской галлерей. Изъ Вѣны Л. прибылъ въ Парижъ въ то время, когда пастельный родъ живописи пользовался тамъ особымъ почетомъ, а законодательницею модъ была маркиза Помпадуръ. Она пожелала имѣть свой портретъ работы Л. и доставила ему титулъ королевскаго живописца и члена академіи. Этого было достаточно, чтобы сдѣлать Л. моднымъ портретистомъ красавицъ, блиставшихъ въ то время при французскомъ дворѣ. На парижскихъ выставкахъ 1751—53 гг. работы Л. являлись въ множествѣ; но это было для нихъ пагубно, такъ какъ здѣсь рядомъ съ ними выставились мастерскіе пастельные портреты Латура, съ которыми сравненіе было слишкомъ невыгодно для Л. Послѣ четырехлѣтняго пребыванія въ Парижѣ Л. отправился въ Англию, а оттуда въ Голландію. Конецъ своей жизни онъ провелъ въ Женевѣ. Кромѣ множества портретовъ, изъ которыхъ многіе были гравированы, имъ исполнено нѣсколько картинъ. Самъ онъ награвировалъ нѣсколько офортовъ. Ср. Marié, «Abecedario» (III), «Portraits de la Galerie de Florence» (IV); Nagler, «Allg. Künstler-Lex.» (VII); «Nouvelle biographie générale» publ. par Firmin Didot (т. 31).

Лувиль (Жозефъ Liouville, 1809—1882) — французскій математикъ. Въ 1833 г. сталъ профессоромъ математики въ политехнической школѣ, а въ 1839 г. въ Collège de France; въ

томъ же году занял мѣсто Лаланда въ академіи наукъ. Л. былъ также профессоромъ механики въ Сорбоннѣ. Въ 1848 г. былъ избранъ депутатомъ въ учредительное собраніе, но въ слѣдующемъ году отказался отъ политики. Одинъ изъ самыхъ выдающихся математиковъ послѣдняго времени, Л. оставилъ нѣсколько замѣчательныхъ работъ о переходящихъ функцияхъ, о теоріи чиселъ и по чистой геометріи. Результаты его многочисленныхъ трудовъ помѣщались большей частью въ имъ самимъ (въ 1836 г.) основанномъ «Journal de mathématiques pures et appliquées», болѣе известномъ подъ именемъ «Journal de Liouville». Л. издалъ: «Oeuvres mathématiques» Гауа, «Leçons d'analyse» Навье (Navier) (Парижъ, 1840), «Application de l'analyse à la géométrie» Монжа (Пар., 1850).

Ливуиль (Felix-Sylvestre-Jean-Baptiste Liouville) — известный французскій адвокатъ (1808—1860). Благодаря обширному юридическому образованию и выдающимся ораторскимъ дарованиямъ, Л. занялъ видное мѣсто среди парижской адвокатуры, особенно въ качествѣ ценилиста, и въ 1856 г. былъ избранъ председателемъ совѣта париж. адвокатовъ (bâtonnier). Л. издалъ нѣсколько соч. по вопросамъ объ адвокатской этикѣ: «Devoirs, honneurs, puissance, avantages de la profession d'avocat» (1857), «Profession d'avocat», «La plaidoirie» (1858), «Le stage» (1858).

Людольфъ — старшій сынъ Оттона I (930—57). Въ 946 г. отецъ утвердилъ его наследникомъ престола, а въ 950 г. передалъ ему герцогство Швабю. Въ августѣ 951 г. Л. отправился, безъ вѣдома отца, въ Италию, съ цѣлью облегчить ему борьбу съ Беренгаромъ II, но ничего не добился, такъ какъ дядя его Генрихъ, герцогъ баварскій, изъ зависти, противопоставилъ ему всевозможныя препятствія. Ненависть къ послѣднему и неудовольствие, вызванное вторымъ бракомъ Оттона съ Адельгейдой, побудили Л. въ 968 г. поднять восстаніе противъ Оттона. Л. былъ побѣжденъ и потерялъ свое герцогство, но скоро снова вошелъ въ милость у отца.

Литургандъ, король лангобардскій, 712—744, см. Лангобарды, XVII, 319), возвелъ свою страну на вершину внѣшняго и внутренняго могущества. Сначала жилъ въ мирѣ съ папой Григоріемъ II и эвзархомъ, но потомъ, пользуясь замѣшательствомъ въ Италиіи вслѣдствіе иконоборческихъ эдиктовъ, началъ расширять свои владѣнія на счетъ эвзархата и остальной Италиіи. Въ короткое время онъ завоевалъ равенскій эвзархатъ, Эмилию и Пентапонию, смирить герцоговъ сполетскаго и беневентскаго, бывшихъ въ союзѣ съ папой, и подступилъ къ стѣнамъ самого Рима; послѣдній былъ спасенъ только тѣмъ, что папа лично явился въ станъ Л. и убѣдилъ его отступить. Въ понтификатъ слѣдующаго папы Л. вновь опустошаетъ римскую область, отбираетъ патримоніи и мирится съ папой лишь подъ условіемъ, чтобы римская митрица помогла ему покорить окончательно сполетское и беневентское герцогства. На мѣсто удаленныхъ герцоговъ Л. ставитъ своихъ родственниковъ (742). Въ слѣдующемъ

году только заступничество папы спасло Равенну отъ Л. Въ 739 г. Л. ходилъ во Францію съ войскомъ на помощь Карлу Мартелу противъ арабовъ. Л. дополнилъ и развилъ законодательство предшествовавшихъ королей (см. XVII, 320). Е. З.

Литургандъ — историкъ, жившій приблизительно въ 920—970 гг., получилъ образованіе въ Павіи, будучи наемъ короля Гуго; впоследствии сдѣлался дьякономъ павійской церкви и былъ близокъ къ королю Беренгару; по порученію послѣдняго, въ 949 г. ѣздилъ посломъ въ Константинополь. Черезъ нѣсколько лѣтъ впалъ въ немилость короля и уѣхалъ въ Германію къ Оттону I, съ которымъ, въ 961 г., возвратился въ Италию и былъ назначенъ епископомъ кремонскимъ. Въ 968 г. Л. отправился въ Константинополь съ порученіемъ просить для сына Оттона руки Теофано, дочери византийскаго императора. — Л. былъ однимъ изъ образованнѣйшихъ людей своего времени, хорошо зналъ греческій языкъ и положеніе дѣлъ въ восточной имперіи. Его сочиненія, написанныя таланливо и богатыя любовными подробностями, представляютъ очень важный источникъ для историка. Извѣстія, сообщаемыя имъ на основаніи собственныхъ наблюденій и свидѣтельствъ очевидцевъ, отличаются большою достоверностью, особенно относительно нѣмецкихъ событій; манера слѣдуетъ доверять его свидѣніямъ объ Италиіи. Сочиненія Л.: «Antarodosia» (т. е. воздаяніе; исторія Европы въ 888—948 гг.) «De rebus gestis Ottonis Magni imperatoris» — рассказъ о событіяхъ въ Германіи и Италиіи въ 862—964 гг.; «De legatione Constantiopolitana» (о посольствѣ 968 г.). Ему очевидно приписывали еще нѣсколько произведеній. Изданы сочиненія Л. Пертцемъ, въ «Monumenta germ. hist.». См. Körke, «De vita et scriptis Litprandi ep. Crem.» (Берлинъ, 1842). Е. З.

Ліа (Эммануэль Lials, род. въ 1826 г.) — французскій астрономъ. Въ 1852 г. поступилъ съ помощью Араго въ парижскую обсерваторію. Посланный съ научной цѣлью въ Бразилію, онъ остался тамъ и сдѣлался директоромъ обсерваторіи въ Рио-де-Жанейро. Ему принадлежатъ нѣсколько работъ по астрономіи и метеорологіи; онъ наблюдалъ въ 1860 г. второй примѣръ сегментации кометы. Кроме множества статей, разбросанныхъ въ сборникахъ парижской и шербургской академіи наукъ, Л. напечаталъ: «Théorie mathématique des oscillations du baromètre» (Шербургъ, 1851), «Fragments astronomiques et physiques» (Шербургъ, 1858—59), «L'espace céleste et la nature tropicale» (Пар., 1866; 2 изд. 1882), «Explorations scientifiques au Brésil» съ E. de Moraes и E. de Souza (Парижъ, 1865), «Traité d'astronomie appliquée à la géographie et à la navigation» (Пар., 1867), «Climat, géologie, faune etc. du Brésil» (Пар., 1872) и др. Ср. «Notice sur les travaux scientifiques de M. E. Lials» (Пар., 1866).

Лиэжъ (Liège) — см. Люттихъ.

Ливось (Λιβάσιος) — названіе Діониса, преимущественно встрѣчающееся у поэтовъ и указывающее на то, что Діонисъ былъ осво-

бодителемъ отъ заботъ и подателемъ радости (Lucaeus, laetitiae dator). По другому толкованію—*Λύκος-Δοσσεύς* (развѣсывающій члены), т. е. Дионисъ, какъ богъ вина и хмѣля, разслабляетъ человѣческое тѣло.

Лѣа (Lea)—старшая дочь Лавана и жена Іакова, родившая ему шесть сыновей: Рувима, Симеона, Леви, Іуду, Иссахара, Завулону и одну дочь Дину. Къ ей же дѣтямъ причисляются сыновья ея рабыни, Гады и Асиря.

Лѣагъ—одинъ изъ языковъ тибето-бирманской семьи, принадлежащій къ манипургиттангоиской ихъ группѣ. Другое его имя—коренгъ или пуокренгъ. См. M. Culloch, «Munipur and Hill Tribes, Records of Government of India» (1859).

Лѣаха (Вольшая Л.)—р., главный притокъ Курмъ, беретъ начало изъ ледниковъ южнаго склона Главн. Кавказск. хребта, въ центральной его части, между вершинами Зикари (12568 фт.) и Зильга-хохъ (12645 фт.), и, направляясь въ общемъ на Ю, у Цхинвала вступаетъ на равнину, пройдя по которой около 30 в. впадаетъ въ Куру у г. Горы (см.). Длина Вольшой Л. около 90 верстъ, паденіе отъ Цхинвала до устья 28 фт. на версту. Ниже Цхинвала Л. принимаетъ слѣва Малую Л. и другіе притоки, вслѣдствіе чего дойдя до Горы, становится во время таянія снѣговъ и дождей настолько многоводной, что нѣрѣдко затопляетъ городъ, расположенный у ея устья. Расходъ воды, при самомъ маломъ количествѣ ея, составляетъ 1,59 куб. саж. въ секунду.

Ллойдовы вѣсы—см. Магнитные приборы.

Ллойдъ (Lloyd)—общество страхованія и классификаціи судовъ въ Лондонѣ, получившее свое названіе отъ Эдуарда Л., который въ концѣ XVII в. содержалъ въ лондонскомъ Сити кофейню, служившую мѣстомъ собранія судовладельцевъ, страхователей судовъ, маклеровъ, торговцевъ. Для своихъ клиентовъ Л. основалъ въ 1696 г. газету «Lloyd's News», которая была вскорѣй запрещена, но возобновлена въ 1726 г., подъ именемъ «Lloyd's List». Когда собранія у Л. превратились въ страховое общество, подъ названіемъ: «New Lloyd», эта газета стала его органомъ, сообщая свѣдѣнія о прибытіи и выходѣ судовъ изъ всѣхъ гаваней міра, о несчастіяхъ на морѣ, о маякахъ, фрахтахъ и т. п. Съ 1871 г. газета выходитъ подъ названіемъ: «Shipping and mercantile Gazette and Lloyd's List». Л. издаетъ, кромѣ того, еженедѣльный «Index», съ перечнемъ всѣхъ судовъ, находящихся въ плаваніи, и обозначеніемъ, гдѣ каждое судно въ данное время находится. Съ 1843 г. Л., подъ нов. названіемъ: «Lloyd's Register of British and foreign shipping», отказавшись отъ судострахованія, занялся исключительно классификаціей судовъ: судовладелецъ, желающій получить такъ называемый Lloyd's Patent, т. е. удостовѣреніе о хорошей конструкціи судна, его прочности и т. д., долженъ строить свои суда подъ наблюденіемъ специалистовъ изъ Л.—а этотъ Patent имѣетъ очень большое значеніе при застрахованіи судна и въ другихъ случаяхъ. Число агентовъ Л. простирается до нѣсколькихъ тысячъ.

Имя Л. носятъ въ различныхъ странахъ и многія другія общества, преимущественно страховыя и пароходныя. Всего ближе къ англичанамъ Л. стоитъ **германскій Л.**, основанный въ 1868 г. въ Берлинѣ. Поставивъ себѣ задачей классификацію и регистрацію германскихъ судовъ, онъ имѣетъ въ виду исключительно интересы морскихъ страхователей судовладельцевъ и купцовъ, состоящихъ членами его; доходъ отъ операций по классификаціи судовъ долженъ лишь покрывать издержки администраціи. Почти ежегодно изд. въ Ростокѣ «Germanische Lloyd, Internationales (Schiffs-) Register». **Австрійскій Л.**, основанный въ Триестѣ въ 1832 г. по образцу лондонскаго Л., первоначально былъ страховымъ обществомъ, но уже въ 1836 г. превратился въ пароходное; поддерживаетъ правильные рейсы съ Левантомъ, Бразиліей, Остиндіей, Китаемъ, Японіей, а также по Черному морю и Дунаю. Онъ располагаетъ 74 пароходами въ 188583 регистровыхъ тоннъ и 99702 лошадиныхъ силы (1894 г.). **Сѣверо-германскій Л.**—величайшее въ мірѣ общество пароходства, основанное въ Бременѣ въ 1857 г. 80 принадлежащихъ ему пароходовъ, имѣющихъ вмѣстимостъ въ 225097 регистровыхъ тоннъ, при 202781 лош. силѣ, совершаютъ правильные рейсы по 22 линіямъ (между прочимъ в Южную Америку, вост. Азію, Австралію). Помимо пароходовъ, сѣверо-герм. Л. владѣетъ 80 бурсирными судами въ 16000 тоннъ. Общая стоимость его судовъ простирается до 118 мил. марокъ; на службѣ сѣверо-герм. Л. состоитъ до 7000 матросовъ, въ его мастерскихъ в Бременѣ и Бремергафенѣ работаетъ до 1800 рабочихъ. Ср. Lindeman, «Der Norddeutsche Lloyd, Geschichte und Handbuch» (Бременъ, 1892). Существоющій въ Петербургѣ съ 1870 г. **Русскій ллойдъ**—акціонерное общество для морского, рѣчного и сухопутнаго страхованія.

Ллойдъ (Вареломей Lloyd, 1782—1837)—англ. ученый. Былъ профессоромъ математики (1813) и физики (1822) въ Trinity College; сдѣлался начальникомъ этого заведенія и устроилъ въ немъ магнитную обсерваторію (о ллойдовыхъ вѣсахъ см. ст. Магнитные инструменты). Л. былъ президентомъ королевской ирландской акд. и британской ассоціаціи, въ основаніи которыхъ онъ принималъ дѣятельное участіе. Кромѣ множества статей Л. печаталъ: «Treatise on Analytic Geometry» (Лондонъ, 1819), «Discourses» (Лондонъ, 1822), «Treatise on Mechanical Philosophy» (Дублинъ, 1826) и др.

Ллойдъ (Вильямъ Lloyd, 1627—1717)—англиканскій епископъ. Вмѣстѣ съ Burnet написалъ: «The History of the Reformation of the Church of England», вмѣстѣ съ Wilkins—«An Essay towards a Real Character and a Philosophical Language» (Лонд., 1688); а именно напечаталъ: «Papists no Catholics, and Popery no Christianity» (Лонд., 1677), «An Historical Account of Church Government» (Лонд., 1684) и др.

Ллойдъ (Гумфри Lloyd, 1800—81)—англ. физикъ, сынъ Варел. Л. Съ 1831 г. былъ профессоромъ физики и съ 1838 г. директоромъ обсерваторіи въ Trinity College. Л. былъ также

президентом королевской ирландской акд. и британской ассоциаци и членом лонд. королевскаго общества. Онъ оставилъ нѣсколько замѣчательныхъ работъ по оптикѣ и земному магнетизму. Его приборъ для опытнаго изученія двойной конической рефракци см. Лучепреломленіе коническое. Кромѣ различныхъ статей, напечаталъ: «A Treatise on Light and vision» (Лонд., 1831), «Elements of Optics» (Лонд., 1850; 2 изд., 1869), «Elementary Treatise on the Wave Theory of Light» (Лонд., 1857; 3 изд., 1873), «Magnetical and Meteorological Observations» (2 т., Лонд., 1865—69), «A Treatise on Magnetism» (Лонд., 1874) и др.

Ллойдъ (Георгъ Lloyd, 1729—83)—англ. военный писатель, авторъ перваго научнаго трактата о стратегіи, составляющаго вступленіе къ военно-историческому труду о семилѣтней войнѣ: «History of the war between the Empress of Germany and her allies» (1783). Ему же принадлежитъ замѣчательный трудъ: «A political and military rhapsody on the defence of Great Britain» (1779), въ которомъ разсматривается вопросъ о возможности непріятельскаго вторженія въ Англію. Принималъ участіе въ семилѣтней войнѣ, сначала въ астр. арміи, потомъ въ прусской, а послѣ заключенія мира поступилъ въ русскія войска, съ чиномъ генерал-майора; участвовалъ въ первой войнѣ противъ турокъ и особенно отличился при осадѣ Силистріи (1774). Довѣріе, которымъ пользовался Л. у государями, равно какъ прямота и независимость его характера, возбудилъ противъ него интриги, вынудившія его выйти въ отставку. Изъ предпринятой имъ «Исторіи семилѣтней войны», онъ успѣлъ написать лишь первые два тома; остальные принадлежатъ перу Темплгофа.

Ло (ванъ)—см. Ванно.

Ло (John Law)—нѣвѣстный экономистъ и спекулянтъ. Род. въ 1671 г. въ Эдинбургѣ; былъ сыномъ золотыхъ дѣлъ мастера и банкира. 28 лѣтъ отъ роду онъ убитъ на дуэли нѣкогого Вильсона, былъ присужденъ къ смертной казни, но помилованъ и заключенъ въ тюрьму. Бѣжавъ оттуда, онъ искалъ счастья на материкѣ Европы. Пребываніе его въ Голландіи убѣдило его, что процвѣтаніе этой страны зависитъ отъ широкаго развитія кредита и дешавизма капитала. Желая ознакомиться съ постановкой кредита, онъ много странствовалъ по Италіи, гдѣ банковое дѣло тогда особенно процвѣтало. По возвращеніи въ Шотландію онъ написалъ: «Proposal and reasons for constituting a council of trade in Scotland» (1700) и «Money and trade considered with a proposal for supplying the Nation with money» (1705). Въ этихъ трудахъ, наряду со многими здравыми и интересными идеями, онъ доказывалъ, что деньги составляютъ богатство народа и что потому слѣдуетъ заботиться объ умноженіи ихъ числа, путемъ замѣны дорогой металлической монеты ничего не стоящей бумагой, которая можетъ быть умножаема по произволу въ количествахъ, соответствующихъ оборотамъ. Когда въ Шотландіи его предложенія не встрѣтили сочувствія, онъ переселился сначала въ Брюссель, затѣмъ въ Парижъ, гдѣ приобрѣлъ нѣвѣст-

ность и состояніе, какъ необыкновенно счастливыи игрокъ; временно онъ за игру былъ даже высланъ изъ Франціи, но скоро получилъ разрѣшеніе вернуться и путемъ писемъ и рекомендаціи друзей добился довѣрія регента, Филиппа Орлеанскаго. Франція того времени была окончательно разорена, государственный долгъ возрасталъ, въ собраніяхъ налоговъ господствовала полнѣйшая несправедливость, никто не думалъ объ упорядоченіи государственнаго хозяйства, въ правительственныхъ сферахъ господствовала страсть къ легкой наживѣ и беззастѣливой эксплуатаціи народа. Всѣ обычныя въ то время средства были испробованы: поддѣлка монеты, произвольное уменьшеніе государственнаго долга (черезъ такъ назыв. «визированіе» обязательствъ правительства, которое соглашалось платить по нимъ лишь со скидкой), созданіе особой судебной камеры, задача которой сводилась къ обиранию тѣхъ, кому ранѣе была правительствомъ же предоставлена возможность грабительской наживы, и т. п. Въ такое время явился Л., съ предложеніемъ обогатить казну и народъ организаціей кредита. Онъ несомнѣнно стоялъ выше тѣхъ, кому до него приходилось руководить финансами Франціи; тѣмъ не менѣе онъ испыталъ судьбу всѣхъ финансовъ, которые вѣрять въ возможность выпускомъ денежныхъ бумагъ обогатить государство. Въ 1716 г. Л. было разрѣшено основать банкъ, съ правомъ выпуска билетовъ. Успѣхъ банка, который сначала осторожно раздавалъ ссуды и умѣренно выпускалъ билеты, послужилъ основой его гибели. Съ 1718 г. банкъ превратился въ учрежденіе государственное, и выпуски потекли нескончаемымъ потокомъ. Банкъ Л. постепенно взялъ на себя колонизацію Луизианы, основавъ съ этою цѣлью такъ назыв. компанію Миссисипи (впослѣдствіи соединившуюся съ двумя другими и принявшую пышное названіе компаніи «Всѣхъ Индій»), генеральный и табачный откупы, монетную регалию, конверсію государственнаго долга. Никакого обдуманнаго плана въ основаніи этихъ мѣропрятій не лежало. Превращеніе разнобразнаго и дорогаго государственнаго долга въ единый трехпроцентный рентный долгъ, выкупъ финансовыхъ должностей, уменьшеніе и упрощеніе взиманія многихъ пошлинъ, колонизація и проч. — все это очень полезно, но требуетъ труда, честности, настойчивости и не создается въ одинъ день. Л. выпускалъ для всѣхъ своихъ компаній акціи, которыя, при недостаткѣ наличныхъ денегъ, не могли находить сбыта; тогда онъ прибѣгалъ къ печатнымъ ставкамъ и выпускалъ билеты. Цѣны на акціи, а также на всѣ предметы, страшныя росли. Перепродажей акцій наживали страшныя состоянія; никто не замѣчалъ, что покупается «воздухъ», какъ говорили послѣ. Въ періодъ роста этой спекуляціи, въ 1719 г., Л. былъ сдѣланъ членомъ академіи наукъ и министромъ финансовъ. Вскорѣ наступилъ крахъ. Компаніи, не имѣвшія никакого промышленнаго успѣха, не могли, конечно, давать дохода. Когда обнаружилась полная несостоятельность банка, по книгамъ было раскрыто, что выпущено 3 миллиарда билетовъ, а въ качествѣ обезпеченія въ

касса было на 21 милл. звонкой монеты, на 28 милл. слитков и на 289 милл. векселей, из которых большая часть была безнадёжной. Остановить начавшееся падение акций и билетов Л. было не в состоянии, хотя в отчаянии он рѣшился на все: обыски и конфискации у акционеров, запрещеніе платежей звонкой монетой, прекращеніе выпусков билетов, сожиганіе акций и проч. За неожиданным обогащеніем наступило столь же быстрое разореніе. Въ накладѣ не остались только немногіе спекулянты, которые сумѣли во время перепродать купленный «воздухъ». Творцу «системы» — какъ съ самаго начала были прозваны предпріятія Л. — пришлось тайно бѣжать изъ Франціи, унося за собой проклятія всѣхъ классовъ населенія. Многіе писатели, въ томъ числѣ Луи Вьанъ, склонны смотрѣть на Л., какъ на социалиста и демократа, который хотѣлъ перевернуть, при помощи кредита, весь строй хозяйства и классовыхъ отношеній. Нѣтъ, однако, ничего неосновательнѣе подобныхъ предположеній. Демократизмъ Л. состоялъ лишь въ томъ, что, исходя изъ ложнаго ученія, онъ возмечалъ всѣ классы въ спекуляцію, обнаруживая тѣмъ самымъ, что они всѣ могутъ быть въ известное время одинаково безразличны. Даровитый прожектеръ и спекулянтъ, Л. вовсе не былъ носителемъ какихъ бы то ни было социально-политическихъ идеаловъ. Лично онъ сначала обогатился, затѣмъ совершенно разорился и, поселившись, послѣ бѣгства изъ Франціи, въ Венеціи, содержалъ свою семью по прежнему прохв. Онъ представилъ нѣсколько проектовъ венеціанской республикѣ, но ихъ отвергли. Л. умеръ въ 1729 г., оставивъ въ наслѣдство своему семейству нѣсколько картинъ и бриллиантовъ, оцененныхъ въ 40000 ливровъ. Его жена умерла въ Брюсселѣ въ глубокой бѣдности. См. Вабстъ, «Джонъ Л. или финансовый кризисъ во Франціи въ первые годы регентства» (М., 1852); Горь, «Джонъ Л.» (пер. И. Шилова, СПб., 1895); Ю. Жуковский, «Исторія политич. литературы» (1871); S. Alexi, «J. Law und sein System» (В., 1885). А. Н. М.

Ло (Поль-Арманъ Lods, род. въ 1854 г.) — французскій историкъ и юристъ, авторъ многихъ сочиненій по исторіи протестантизма и протестантскаго права: «Etude juridique sur la réorganisation administrative de l'Eglise de la confession d'Augsbourg» (1884), «La législation des cultes protestants 1787—1887» (1887), «L'Eglise réformée de Paris de la Révocation à la Revolution» (1889), «L'Eglise réformée de Paris pendant la Révolution» (1889) и др.

Ло (Lot, у древн. Oltis) — прит. Гаронны, беретъ начало на высотѣ 1500 м., во франц. деп. Лозеръ, первоначально назывался Оі; течетъ въ зап. направленіи черезъ деп. Лозеръ, Авейронъ Л., Ло и Гаронны и впадаетъ при Эгильонѣ (Aiguillon); изъ 481 км. теченія, судходоимъ 303 км. Прит. справа: Колано, Трюйеръ, Целе; слева: Дурдонъ и Диежъ.

Ло — франц. д-тъ; 5211 кв. км.; три округа — Кагоръ, Фижакъ и Гурдонъ; 258885 жит.; гл. г. Кагоръ. Ряды холмовъ, отдѣляющихся отъ Севеннъ, наполняютъ вост. часть департамента, отроги Овернскихъ горъ — сѣв.-зап., образуя

водораздѣлъ Дордонн на С и Ло на Ю. Почва плодородна; хлѣбъ, конопля, табакъ, виноградство, трифени и фрукты. Овцеводство, шелководство и винодѣліе. Въ горахъ немного жѣла, каменнаго угля, мрамора, алебаstra, жернового и литографскаго камня. Во многихъ мѣстахъ минеральные источники. Производство шерстяныхъ матерій, чулокъ, бумаги, полотна; сталелитейные зав., красильни; мукомольныя мнд. Значительная торговля хлѣбомъ, мукой, виномъ, орѣховымъ масломъ, вощей и полотномъ.

Ло и Гаронна (Lot-et-Garonne) — франц. деп.; 5364 кв. км., четыре округа — Ажентъ, Мармандъ, Вильневъ и Нерак; 295360 жит. (1891); глав. гор. Ажентъ. Поверхность — равнина, съ волнообразными возвышеніями, орошаемая Гаронной съ ея притоками Жеръ, Л. и Ваязъ (Baize). Почва плодородна въ долинахъ Гаронны и Л., въ прочіхъ частяхъ или глинистая, съ содержаніемъ жѣла, или песчаная (ланды). Пшеница, рожь, кукуруза, овесъ, конопля, фрукты (особенно сливы; много вина (красное La Rosal, бѣлыя Claire и Aiguillon); табакъ — лучший во Франціи. Въ гѣсахъ пробковый дубъ, сосна и каштан. Желѣзо, гипсъ, мержель и горшечная глина. Производство водки, парусины, легкихъ шерстяныхъ матерій, фаянса, обуви и бумаги. Торговля виномъ, водкой, сливами, мукой, смолой и дегтемъ.

Лоанго (Loango) — часть берега Нигеріи Гвинеи въ Африкѣ, между мысами Лопецъ и Молебъ; 520 км. длины. Побережье плоское, далѣе поднимается плоскогоріе. Сѣв. часть исследована дѣ-Шалью, южная — илм. экспедиціей Гюсфельда, членами международнаго общества Конго (Гамсенсомъ, Грантомъ, Гаррау, Микичемъ), затѣмъ французами Саверьяномъ де Вранца и Мизонномъ. Рѣки Сетте, Кгулу (см.) — самая большая, Чилоанго и Лубиме, съ богатой растительностью по берегамъ. Климаъ опасенъ, особенно въ дождливое время года (съ сент. до апр.). Туземцы говорятъ на языкѣ конго; славятся искусствомъ ткать. Первыми сюда пришли въ 1648 г. португальцы, позднее — голландцы. Въ 1770 г. явились франц. миссіонеры; въ 1783 г. французамъ разрушенъ фортъ Кабинду. Въ Л., до недавняго времени управлявшемся туземными владѣльцами, дѣше всего продолжалась торговля рабами, прекращенная уже въ XVIII в. въ сосѣднихъ странахъ. Въ послѣднее время учреждено много факторій французскихъ, английскихъ и голландскихъ. При установленіи границъ Конго зап.-африканской конференціей въ Берлинѣ, Франція, въ 1885 г., приобрѣла все лѣвое Л. до р. Чилоанго, обѣ французскія станціи Л. и Понте-Регра и всѣ станціи международнаго общества Конго на Кгулу и его притокахъ. Португалия приобрѣла Ландану, Молебъ и Кабинду, а у Конго осталась береговая полоса въ 45 км. дл., на С отъ устья р. Конго.

Лоанда (São Paulo de Loanda) — гл. г. португальскихъ владѣній на зап. берегу южн. Африки; основанъ въ 1575 г. Пауло Діазъ де Наваесомъ, противъ песчанаго острова Л., съ фортомъ и португальскимъ населеніемъ (теперъ — только 1600 рыбаковъ). Л. — одна изъ луч-

шихъ гаваней на зап. берегу Африки, но мало по малу заносится пескомъ. 4 форта; въ нижней части города, на берегу, лавки, торговые дома и хижины туземцевъ, въ верхней—европейскія зданія; надъ всѣмъ возвышаются развалины собора. Метеорологическая обсерваторія. Жителей 15600 (12000 негровъ, 2000 мулатовъ, 1600 бѣлыхъ). Существуетъ тайная торговля рабами. Для европейцевъ климатъ нездоровъ: слишкомъ жарко, а на прибрежьи заразительныя испаренія. Питьевая вода приходитъ по каналу изъ за 69 км. Торговля незначительна; ограничиваясь сѣв. берегомъ Конакки, она ведется главнымъ образомъ нѣсколькими американскими фирмами. Ввозъ коленкора, муки, лука, масла. Вывозъ кофе, воска, гумми и слоновой кости. Торговля мѣновая.

Лоано (Loano)—гор. въ Италіи, въ пров. Генуя; около 4000 жит.; развалины замка, построенная Доріями церковь. Въ 1795 г. французы побѣдили при Л. австрійцевъ.

Лоаньи (Loigny)—село (508 ж.) въ департ. Эры-и-Луары, извѣстное битвой, происшедшей 2 дек. 1870 г. между частью арміи великаго герцога мекленбургскаго и гвѣнымъ крыломъ луарской арміи, подъ начальствомъ Шанзи. Нѣмцы отбили всѣ атаки французовъ, пытавшихся занять Л. Французы отступили, съ урономъ въ 5000 чел., въ томъ числѣ 2000 взятыми въ плѣнъ; нѣмцы потеряли 3000 чел. Ср. Kunz. «Die Schlacht von Loigny-Poupry» (Б., 1893).

Лобановъ (Михаилъ Евстафьевичъ, 1787—1846)—писатель. Служилъ въ Имп. публичной библиотекѣ, былъ членомъ россійской акд., а съ 1845 г.—ординарнымъ академикомъ акд. наукъ. Написалъ: «Ода росс. воинству» (СПб. 1813); «Элегія при гробницѣ кн. Кутузова-Смоленскаго» (СПб., 1813), «Пѣсь на взятіе Парижа» (СПб., 1816) и др. Перевелъ «Ифигенію въ Авлидѣ» (СПб., 1815) и «Федру» (СПб., 1823) Расина. На сценѣ переводы эти не имѣли успѣха; публика, по словамъ Вигеля, ставила даже «Клитемнестру» гр. Хвостова выше «Федры» Л. Впрочемъ, находились и цѣнители таланта Л. (Воейковъ, Араповъ), который самъ былъ о себѣ высокаго мнѣнія: черезъ годъ послѣ «Бориса Годунова» Пушкина онъ не постыжился выступить со своимъ «Борисомъ Годуновымъ» — ходульною трагедіею, написанною въ лже-классическомъ духѣ, хотя и безъ соблюденія единства. Въ собраніяхъ акд. Л. нерѣдко произносили рѣчи; одна изъ нихъ: «О духѣ словесности, какъ иностранной, такъ и отечественной» (читана 18 января 1836 г. и напечат. въ «Ж. М. Н. Пр.») интересна, [какъ отголосокъ взглядовъ, господствовавшихъ тогда въ росс. акд. Л. порицаетъ новую европейскую, особенно французскую литературу и науку, а затѣмъ и русскую, тоже, будто-бы, зараженную ядомъ безвѣрія и разврата; онъ говоритъ о трудной роли цензуры и приглашаетъ каждого изъ академиковъ доносить о всемъ, что онъ найдетъ въ печати неблагонамѣреннаго. Рѣчь эта вызвала полемическую статью Пушкина («Современникъ», 1836, № 1). Въ прозѣ Л. нап. еще: «Выставка акд. художествъ» (СПб. 1833, изъ «Ж. М. Внутр. Дѣлъ») и «Жизнь и сочиненія

Крылова» (СПб. 1847). Его мелкія произведенія—въ «Трудахъ Росс. Акд.».

Лобановъ (Семеновъ)—математикъ. Учился въ тверской семинаріи и московскомъ унив.; въ немъ же онъ былъ съ 1761 г. адъюнктомъ чистой математики. Затѣмъ перешелъ въ сухопутный кадетскій корпусъ, гдѣ былъ произведенъ въ профессора физики и математики. Ум. въ 1770 г. Его «Физика» и «Математика» не напечатаны, но въ XVIII стол. были распространены въ многочисленныхъ спискахъ.

Лобановъ-Ростовскій (князь Александръ Яковлевичъ, 1788—1866)—ген.-майоръ, писатель. Живя въ Парижѣ, перевелъ на русскій языкъ «Евангеліе отъ Маттея» и «Молитвы при божественной литургіи» (1821). Собралъ богатую коллекцію старинныхъ картъ (поступили въ главный штабъ) и портретовъ имп. Петра I (перешли въ публичную библиотеку); извлекъ изъ архивовъ и издалъ много важныхъ документовъ, касающихся Маріи Стюартъ: «Lettres inédites de Marie Stuart» (П., 1839), «Lettres, instructions et mémoires de Marie Stuart» (Лонд., 1844—45; доп., П., 1859), «Notice sur la collection des portraits de Marie Stuart appartenant au prince A. Lobanoff» (СПб., 1856; 2 изд., 1860). Работы эти значительно облегчили трудъ извѣстнаго біографа Маріи Стюартъ—Минье. Издалъ еще: «Recueil de pièces historiques sur Anne ou Agnès, épouse de Henri I roi de France» (П., 1825) и др.

Лобановъ-Ростовскій (князь Александръ Борисовичъ)—государственный дѣятель, род. 18 декабря 1824 г., воспитывался въ царскосельскомъ лицей. Былъ посланникомъ въ Константинополь (1859—63), орловскимъ губернаторомъ (1866), товарищемъ министра внутреннихъ дѣлъ (1867—78), посломъ въ Константинополь (1878—79), Лондонъ (1879—82) и Вѣнъ (1832—95). 6 января 1895 г. назначенъ посломъ въ Берлинъ, но, не успѣвъ вступить въ исполненіе этихъ обязанностей, 26 февраля того же года призванъ на постъ министра иностранныхъ дѣлъ. Любитель отечественной старины, кн. Л.-Ростовскій составилъ замѣчательное собраніе книгъ, автографовъ и матеріаловъ по исторіи Россіи, преимущественно XVIII стол., въ томъ числѣ собраніе подлинныхъ писемъ кн. Безбородка къ гр. Н. П. Панину и драгоценные сборники матеріаловъ, относящихся къ исторіи царствованія Павла I, о которомъ онъ составилъ обширное изслѣдованіе, въ продажу не поступившее. Въ «Русской Старинѣ» кн. Л.-Ростовскій напечаталъ собраніе историческихъ разсказовъ П. О. Карабанова и рядъ замѣтокъ, основанныхъ на принадлежащихъ ему неизданныхъ документахъ. Во Франціи кн. Л.-Ростовскій изд. «Mémoires du marquis de Vaudreuil» и «Histoire des émigrés». Ему же принадлежатъ «Русская родословная книга», изданная первоначально «Русскою Стариною» въ 1873—76 гг., безъ имени автора, а въ 1895 г. вышедшая вторымъ совершенно переработаннымъ и значительно дополненнымъ изданіемъ. Кн. Л.-Ростовскій владѣетъ также замѣчательнымъ собраніемъ портретовъ и монетъ, въ которомъ особенно интересна коллекція русскихъ

могетъ, чеканенныхъ въ Кенигсбергѣ во время занятія его русскими войсками (1758—61).

Лобановы-Ростовскіе — русский княжескій родъ, происходящій отъ удѣльныхъ князей Ростовскихъ; предокъ ихъ князь Иванъ Александровичъ, по прозванію Лобанъ, жилъ въ концѣ XV в. Одинъ изъ его сыновей, кн. Иванъ Ивановичъ меньшей, убитъ въ бою подъ Оршею (1514); кн. Петръ Семеновичъ († 1597) былъ полковымъ воеводою, окольнымъ и воеводою въ Новгородѣ; кн. Федоръ Михайловичъ былъ при Федорѣ Ивановичѣ воеводою въ Астрахани, Тобольскѣ и на Таркахъ; кн. Василий Михайловичъ большой († 1606) — одинъ изъ защитниковъ Пскова противъ Баторія, былъ воеводою въ Ливнахъ и Астрахани; бояринъ кн. Аванасій Васильевичъ († 1629) былъ воеводою въ Свіязкѣ; кн. Иванъ Ивановичъ († 1664) былъ окольнымъ и за отличие въ бою подъ Быховомъ пожалованъ въ бояре (1661), былъ затѣмъ начальникомъ московскаго суднаго приказа; братъ его кн. Александръ Ивановичъ († 1677) былъ окольнымъ; кн. Никита Ивановичъ († 1658) также служилъ въ этомъ званіи; кн. Дмитрій Ивановичъ (1758—1838), ген.-отъ-инф., былъ министромъ юстиціи (1817—27), а братъ его кн. Яковъ Ивановичъ (1760—1831) — генералъ-губернаторомъ Малороссіи (1808—16), членомъ государственнаго совѣта и оберъ-камергеромъ; кн. Иванъ Александровичъ († 1869) и братъ его кн. Алексѣй († 1848) были сенаторами. О кн. Александрѣ Яковлевичѣ и Алексѣѣ Борисовичѣ см. выше. Родъ князей Л.-Ростовскихъ внесенъ въ V ч. род. кн. губ. Воронежской, Новгородской, Саратовской и Смоленской (Гербовникъ, I, 12).

В. Р.

Лобанъ—р., притокъ р. Шоши сист. Волги. Береть начало въ Волоколамскомъ у. Московской губ. Длина течения 70 в. Л. течетъ по широкой луговой долианъ и только въ одномъ мѣстѣ у нея есть крутой берегъ. Отъ дер. Шестаковой берега лѣсисты. По Л. расположено много селеній. Притоки Шерстна, Издѣтель.

Лобану (Lobau)—о-въ на Дунаѣ, недалеко отъ Вѣны, извѣстенъ благодаря битвѣ при Аспернѣ (см.).

Лобачевскій (Николай Ивановичъ) — великій русский геометръ, творецъ науки, называемой, по его имени, геометрией Лобачевского; род. 22 октября 1793 г., воспитывался въ казанской гимназій и университетѣ, по математическому факультету. Въ 1811 г. Л. получилъ степень магистра и приступилъ къ преподаванію въ казанскомъ унив. небесной механики и теоріи чиселъ. Въ 1816 г. Л. получилъ кафедру чистой математики. Онъ былъ 6 разъ сряду избираемъ въ ректоры университета и состоялъ членомъ многихъ ученыхъ обществъ и почетнымъ членомъ университетовъ московскаго и казанскаго. Дѣятельность Л. была изумительна: онъ читалъ лекціи и свои и за своихъ товарищей, посылаемыхъ за границу, присутствовалъ на всѣхъ засѣданіяхъ и, въ то же время, являлся творцомъ совершенно новыхъ взглядовъ на геометрію. Въ числѣ аксіомъ, положенныхъ Евклидомъ въ основаніе геометріи, существуетъ одна, такъ называемая 11-я аксіома, сводимая къ утвер-

жденію, что чрезъ одну точку можетъ быть проведена къ данной прямой только одна параллельная. Уже съ давнихъ поръ многи геометры это положеніе не представляли очевиднымъ, и существовать огромная литература попытокъ доказать это положеніе, основываясь на другихъ аксіомахъ; но всѣ такія попытки были неудачны, представляя собой сведеніе 11-й аксіомы на какое-нибудь другое положеніе, тоже не очевидное. Такимъ образомъ оставался нерѣшеннымъ вопросъ первостепенной важности: о степени достовѣрности геометріи, вытекающей изъ вопроса о томъ, достовѣрна ли 11-я аксіома. Эту трудную задачу, не поддававшуюся усиленнымъ величайшихъ умовъ Л. рѣшилъ окончательно, избравъ чрезвычайно оригинальный путь. Л. попытался построить цѣлую систему геометрическихъ положеній, исходящихъ изъ отрицанія справедливости 11-й аксіомы, и при томъ систему строго логичную, не содержащую никакихъ внутреннихъ противорѣчій. Если 11-я аксіома Евклида можетъ быть доказана при помощи другихъ аксіомъ, то она должна быть ихъ слѣдствіемъ; если она представляетъ собой не слѣдствіе, то система Л., отвергающая ее, должна стать въ противорѣчіе съ одной изъ другихъ аксіомъ; если же такого противорѣчія не послѣдуетъ, то 11-я аксіома не представляетъ собой слѣдствія одной изъ остальныхъ аксіомъ, не можетъ быть, при помощи ихъ, доказана и является положеніемъ, которое слѣдуетъ или принять безъ доказательствъ, или свести на положеніе болѣе очевидное. Противъ такого разсужденія возражали, говоря, что система Л. потому не встрѣтилась съ противорѣчіемъ, что не была до него доведена, въ итальянскій геометръ Бельтрами показалъ, что вся система Л. вполне совпадаетъ съ системою Евклида, если сравнить геометрію Л. въ плоскости съ обыкновенною геометріею на особой поверхности, называемой псевдосферой и представляющей видъ шампанскаго бокала; такъ что если бы геометрію Л. встрѣтила при своемъ развитіи какиа-либо несообразности, то и обыкновенная геометрія на псевдосферѣ была бы нелѣпа, откуда слѣдуетъ, что геометрія Л. не можетъ быть приведена къ абсурду. Такимъ образомъ одна изъ великихъ заслугъ Л. заключается въ данномъ имъ доказательствѣ невозможности доказать 11-ю аксіому посредствомъ другихъ аксіомъ. Создавъ свою геометрію, Л. далъ толчекъ къ построенію геометрическихъ системъ, имѣющихъ дѣло съ пространствами, совершенно не похожими на обыкновенное пространство, и этимъ указалъ на возможность логическаго мышленія, имѣющаго объектами вещи, находящіяся внѣ времени и внѣ нашего обыкновеннаго пространства. Въ этомъ заключается высокое философское значеніе работъ Л. Долгое время ученые мало обращали вниманія на эти работы, и только Гауссъ оцѣнилъ при жизни Л. великое значеніе провозглашенныхъ имъ идей; но послѣ трудовъ Бельтрами, Римана и Гельмгольца эти идеи получили широкое распространеніе, и возникъ особый отдѣлъ математической литературы, представляющій собою значительное количество мемуаровъ, посвященныхъ разра-

тию идей Л. Казанское физико-математическое общество издало къ юбилею Л., праздновавшемуся въ день, когда исполнилось 100 лѣтъ со дня рожденія великаго геометра (сконч. Л. въ 1856 г.), собраніе переводовъ на русскій языкъ важнѣйшихъ основныхъ сочиненій по этой новой отрасли математики, подъ общимъ заглавіемъ: «Объ основаніи геометріи». Сочиненія Л., ставящія его на ряду съ геніальнѣйшими математиками всѣхъ временъ, суть слѣдующія: «О началахъ геометріи» («Казанскій Вѣстн.», 1829—1830); «Géometrie imaginaire» («Crelle's Journal für die reine und angewandte Mathematik», т. 17); «Воображаемая геометрія» («Учен. Записки Казанскаго Univ.», 1835); «Новыя начала геометріи съ полной теоріей параллельныхъ» («Учен. Записки Казанскаго Univ.», 1835, 1836, 1837 и 1838); «Примѣненіе воображаемой геометріи къ нѣкоторымъ интеграламъ» («Учен. Записки Казанск. Univ.», 1836); «Geometrische Untersuchungen zur Theorie der Parallellinien» (Б., 1840); «Pangéometrie ou précis de géométrie fondée sur une théorie générale et rigoureuse des parallèles» — въ сборникѣ, изданномъ по случаю юбилея казанскаго унив. въ 1856 г. *Н. Делоне.*

Лоббесціи (Жакъ Lobbetius, 1592—1672) — извѣстнѣйшій франц. богословъ, іезуитъ. Главныя его соч.: «De passio, ejus natura, roenis ac remediis» (Антверпенъ, 1635); «Speculum ecclesiasticorum ac religiosorum» (1640); «Via vitae ac mortis» (1638) и «De fortitudine et constantina christiana» (Антверпенъ, 1640). Полное собраніе сочиненій Л. издано въ 1667 г.

Лобва — рѣка, Верхотурскаго у., Пермской губ., лѣвый притокъ р. Лыи, беретъ начало на восточномъ склонѣ Урала, близъ Конжаковскаго Камня и течетъ къ ЮВ по безлюдной кислостой мѣстности; длина теченія 225 в., ширина до 30 саж. Берега утесисты и круты и состоятъ изъ известняковъ, заключающихъ много пещеръ съ сталактитами, въ которыхъ вогулы, по преданію, нѣкогда отправляли свое богослуженіе. Притокъ Л.: Кушва, Толва и Нязьма; на первомъ изъ этихъ притоковъ имѣются мѣдно-плавильные заводы.

Лобе (Johann-Christian Lobe) — нѣмецкій теоретикъ, композиторъ и флейтистъ (1797 — 1861). Много сочинялъ для флейты, а также камерной музыки; написалъ нѣсколько оперъ, въ томъ числѣ «Wittekind», въ 1821 г. съ успѣхомъ исполненную въ Веймарѣ. Его «Музыкальный Катехизисъ» переведенъ П. И. Чайковскимъ на русскій языкъ (М., 1870). Другія соч. его: «Lehrbuch der musikalischen Composition» (1860), «Vereinfachte Harmonielehre» (1861), «Katechismus der Compositionslehre».

Лобейра (Васко де Lobeira) — португальскій писатель, предполагаемый авторъ знаменитаго романа объ Амадисѣ Гальскомъ (см. I, 599). Португальская рукопись (около 1390 г.) затеряна; предполагаютъ, что она погибла во время лиссабонскаго землетрясенія 1755 г.

Лобемъ (Христіанъ Августъ) — извѣстнѣйшій филологъ (1781—1860), проф. въ Кенигсбергѣ. Его филологическія заслуги относятся особенно къ области греч. грамматики: «Phrynicli Sophistae eslogae nomium et verborum atticorum» (Лпц., 1820), «Paralipomena grammati-

cae Graecae» (Лпц., 1837), «Pathologiae Serpionis graeci prolegomena» (Лпц., 1843), «Pathologiae linguae Graecae elementa» (Кенигсбергъ, 1853—62). Изъ другихъ его трудовъ болѣе извѣстно: «Aglaophamus seu de theologiae mysticae Graecorum causis» (о мистеріяхъ и орфическихъ стихотвореніяхъ; Кенигсбергъ, 1829). Ср. Friedländer, «Mittheilungen aus L's Briefwechsel» (Лпц., 1861); Lehrs, «Populäre Aufsätze aus dem Altertum» (2 изд., 1875). *Н. О.*

Лобелиевыя (Lobeliaceae) — семейство сростнолепестныхъ двудольныхъ растений, близко стоящее къ сем. колокольчиковыхъ (нѣкоторые авторы принимаютъ даже Л. за подсемейство колокольчиковыхъ). Однолѣтнія или многолѣтнія травы или полукустарники, содержащія млечный сокъ. Листья у нихъ очередныя и только у нѣкоторыхъ видовъ собранныя прикорневою розеткою; листья простые, зубчатые, лопастные или перисторазсѣченные, безъ прилистниковъ. Цвѣтки обоюполюе, неправильные, собранные въ кисти. Чашечка и вѣнчикъ двугубые; въ чашечкѣ нижняя губа трехлопастная, а верхняя двулопастная, въ вѣнчикѣ — наоборотъ, но такъ какъ во время распусканія цвѣтка происходитъ сильное скручиваніе цвѣтоножки, то положеніе губъ въ распустившемся цвѣткѣ обратное вышеописанному; тычинокъ 5, сросшихся пыльниками въ трубочку; гинецей состоитъ изъ 2—3 сросшихся плодolistиковъ; завязь верхняя или нижняя, одно-двухъ-трехъ-гнѣздая, со множествомъ сѣмянпочекъ; плодъ — ягода или коробочка; сѣмена мелкія, у нѣкоторыхъ видовъ крылатые. Всѣхъ видовъ семейства насчитывается до 500, большинство изъ нихъ растетъ подъ тропиками, въ Европѣ дико растутъ только 4 вида, въ Европейской Россіи одинъ (Lobelia Dortmanna L.). Нѣкоторые виды Л. разводятся какъ декоративныя растенія. *С. Р.*

Лобелия (Lobelia L.) — родъ однолѣтнихъ или многолѣтнихъ травянистыхъ и полукустарныхъ растений, относящихся къ семейству лобелиевыхъ (см.). Вѣтшии видъ у разныхъ видовъ Л. различенъ; листья у нихъ очередныя, цвѣтки одиночныя, пазушные или собранныя въ верхушечныя кисти. Верхняя губа вѣнчика слабо развитая, прямо-стоячая, нижняя губа широкая, трехлопастная или трехзубчатая. Плодъ — коробочка. Всѣхъ видовъ насчитывается до 200; многие изъ нихъ свойственны Капской землѣ; въ культурѣ извѣстны кромѣ того многія разновидности. Наиболѣе обыкновенныя виды слѣдующіе: L. Eriopus L., кустистая травка, до 12—15 смт. высотой; обильно цвѣтетъ голубыми цвѣтками. L. gansosa Benth. отличается отъ предыдущаго болѣею величиною; L. Cardinals L., L. splendens Willd., L. fulgens Will. (съ ярко красными цвѣтками). L. inflata L. и L. siphylitica E. — медицинскія растенія.

Herba Lobeliae у насъ культивируется въ садахъ и примѣняется въ медицинѣ. Обладаетъ неприятнымъ острымъ парализующимъ вкусомъ и довольно сильными токсическими свойствами. Наиболѣе сильное дѣйствіе оказываетъ на дыханіе, которое вначалѣ становится болѣе энергичнымъ, и на кровообращеніе. Сердечный толчекъ рѣже ощущается ритмъ,

сердца становится болѣе правильнымъ, суточное количество мочи рѣзко и быстро увеличивается. Благодаря такому физиологическому дѣйствию, средство это оказываетъ хорошую услугу въ случаяхъ водянки у сердечныхъ больныхъ. Благодаря поднятію дыхательной энергии Л. приноситъ также пользу при астмѣ, въ особенности, если послѣдняя связана съ разстройствомъ сердечной дѣятельности. Препаратъ этотъ назначается въ видѣ тинктуры, высшій разовый приемъ которой не долженъ превышать одного грамма, а высшій суточный—не болѣе 5 граммъ. Д. К.

Лобештейнъ (Lobenstein) — германскій курортъ въ княжествѣ Рейссъ, у юго-вост. склона Тюрингенскаго лѣса, въ живописной и хорошо защищенной мѣстности. Нѣсколько желѣзныхъ, богатыхъ газомъ, источниковъ, изъ которыхъ одни служатъ для питья, другіе для ваннъ. 2608 жит.

Лобзаноиссы — религиозная секта. Въ 1824 г. въ Раздорской станицѣ обнаружено было тайное религиозное общество, съ коллежскимъ ассесоромъ Козымою Никольскимъ во главѣ. На собраніяхъ Л. богослуженіе совершалъ Никольскій; вставъ на лавку, онъ провозглашалъ «молитву истиннаго христіанина за Искупителя рода человѣческаго» (при чемъ народъ становился на колѣни), молитву о «возобновленіи духовномъ» и др., и говорилъ проповѣди, приходя въ экстазъ. Затѣмъ шли лобзанія, заканчивавшіяся свальнымъ грѣхомъ. Дознаніе выяснило, что секта представляла собою подобіе общины «Серафимскихъ лобзаній», развившейся, по инициативѣ д-ра Дильтеса, среди кенигсбергской аристократіи. Когда участники секты были арестованы, особенное упорство проявилъ есаулъ Котельниковъ, почему и былъ доставленъ въ С.-Петербургъ. Здѣсь, послѣ долгихъ увѣщаній, онъ далъ подписку: «Видю и исповѣдаюсь отъ всей души, отъ всего сердца, что занятъ былъ змѣемъ древнимъ, дьяволомъ, льстецомъ и убійцей рода человѣческаго». Всѣмъ сектантамъ было объявлено, что, въ случаѣ ихъ раскаянія, они будутъ прощены. Однако, Котельниковъ опять началъ свою пропаганду; ревностною его помощницею явилась «пророчица» Марья Кустова. Тогда оба они были взяты и доставлены въ главный штабъ Е. И. В. Дальнѣйшая ихъ судьба неизвѣстна. Остальные Л. были, по Высочайшему повелѣнію, сосланы въ монастыри. Ср. Ф. В. Ливановъ, «Секта Л. на Дону» («Церк.-Общ. Вѣстникъ», 1875, № 46 и слѣд.).

Лобзинъ (тонкая и узкая пилка). — Л. готовятъ изъ пружинной стали, закаленной и отпушенной заранѣе, какъ для часовыхъ пружинъ, толщиной отъ 0,2 мм. и больше. Сначала сталь надрѣзываютъ на куски около 13 см. длиною, какъ должны быть готовые Л., потомъ уже разрѣзываютъ ихъ особыми ножами вдоль на полоски, которыхъ ширина превышаетъ толщину раза въ два. Для надрѣзыванія зубцовъ напильникомъ, полоску натягиваютъ въ обыкновенный, часовщицкій станокъ для Л. и опираютъ о надрѣзъ, сдѣланный въ особой мѣдной пластинкѣ. Обыкновенно зубцы напильниками отъ руки, рабочие мо-

гутъ наносить отъ 20 до 60 зубцовъ на дюймъ и при томъ очень правильно. Зубцы Л. разводятся: слегка загнутые края металла, происходящіе во время пилки, вполне закрываютъ разводку. Существуютъ и машинки для надрѣзыванія Л.: Такъ, на выставкѣ 1881 г. въ Миланѣ работала машинка Барелли. В. Л.

Лобно (Павелъ Львовичъ) — ген.-л., членъ комиссіи по перевооруженію арміи, почетный членъ Николаевской акад. ген. штаба. Род. в. 1838 г., учился въ Никол. акад. ген. штаба, в. 1870 г. былъ тамъ профессоромъ. Составилъ цѣнное руководство: «Записки по военной администраціи» (СПб., 1867; 12-е изд. 1894).

Лобковая или лонная кость (Os pubis) — см. Тазъ.

Лобковичъ — старинный чешскій родъ, восходящій къ XIV в. Одна вѣтвь его получила въ XVII в. княжеское достоинство. *Богуславъ Л.* (1462—1510) былъ однимъ изъ лучшихъ классиковъ своего времени, много писалъ по-латыни: его эпиграммы остроумны, сатиры рѣзки и полны живого общественнаго интереса, напр. «Жалобы св. Вацлава на враговъ чеховъ» (1489); элегии Л. проникнуты меланхолическою грустью, его проза отличается изящнымъ стилемъ гуманистовъ. Какъ ревностный католикъ, Л. нападалъ въ своихъ сочиненіяхъ на гуситовъ. См. *Cognova*, «Der grosse Böhme Bohuslav Lobkovitz» (Прага, 1808); *Vinařicki*, «Pana Bohuslava Hasišteinského i Lobkovic věk a spisy vybrane» (Прага, 1838; переводъ избр. соч. Л. и его жизнеописаніе). Прозаическія сочиненія Л. изданы въ 1563 г. *Янъ Л.*, старшій братъ Богуслава, написалъ «*Přítování I. P. 1493 do Jerusalema vykonalé*» и «*Zpráva a naučení synu Jaroslava*» (изд. Челябинскимъ въ 1834 г. въ «Чешской Печать»). Этотъ простодушный рассказъ о всемъ заинтересовавшемъ путешественника — природѣ, людяхъ, обычаяхъ народныхъ, городахъ и памятникахъ — даетъ ясное изображеніе той эпохи. Поученіе Л. сыну своему Ярославу напечатано въ 1796 г., подъ названіемъ «*Pravdiví český mntor*». Кн. *Вениель Л.* (1609—77), министръ имп. Леопольда I, противился войнѣ съ Людовикомъ XIV, которому поклонился за презрительныя выраженія объ императорѣ; былъ сосланъ въ Раудницъ (1674). См. Wolf, «*Fürst W. L.*» (Вѣна, 1869). Кн. *Георгій Христіанъ* (1702—53) въ 1748 г. былъ главнокомандующимъ австр. арміи въ Италіи и вытѣснилъ испанцевъ изъ Римини. Кн. *Антонъ Ломинъ*, герцогъ Раудницъ (1797—1849), былъ губернаторомъ Галиціи и приобрѣлъ тамъ общее расположеніе; отозванъ за покровительство полякамъ, бѣжавшимъ въ 1831 г. въ Галицію изъ Царства Польскаго.

Лобковская (Софья Михайловна, 1861—1887) — писательница. Помѣшала рассказы для дѣтей въ «Игрушечкѣ», «Задушевномъ Словѣ», сотрудничала въ «Русскомъ Богствѣ» и «Всемъ. Иллюстраціи». Подъ влияніемъ крайней нужды и ряда разочарованій покончила самоубійствомъ.

Лобная кость — см. Черепъ.

Лобное мѣсто — въ московскомъ Китай-городѣ, на Красной площади (см.). Устроено, по преданію, въ началѣ XVI в., оно

впервые упоминается под 1550 г., когда Иоанн IV далъ съ него народу торжественный обѣтъ править на благо государства. Изъ Годуновскаго чертежа Москвы видно, что это былъ помостъ изъ кирпича; по описанью XVII в. онъ имѣлъ деревянную рѣшетку, а также навѣсъ или шатеръ на столбахъ. Въ 1786 г. Л. мѣсто вновь отстроено, по прежнему плану, изъ дикаго тесаного камня. Теперь возвышенный круглый помостъ его окруженъ каменными перилами; въ зап. части—входъ съ желѣзной рѣшеткой и дверью; 11 ступеней ведутъ на верхнюю площадку. Наибольшее значеніе для московскаго населенія Л. мѣсто имѣло въ до-петровское время. Издревле и донынѣ крестные ходы останавливаются около него и съ его вершины архіерей освящаетъ народъ крестнымъ знаменемъ. Во время «Входа въ Иерусалимъ» патриархъ съ духовенствомъ восходитъ на Л. мѣсто, раздавая освященнымъ вербы царю, духовенству и боярамъ и оттуда ѣхалъ на осли, ведомомъ царемъ. Познѣе около Л. мѣста продаются вербы и устраиваются гулянья. Съ 1550 г. Л. мѣсто рѣдко называлось въ актахъ «Царевымъ», какъ царскій трибуналъ, царская каюда. До Петра на немъ объявлялись народу важнѣйшіе указы государей. Олеарій называетъ его *Theatrum proclamationum*. Польскіе послы 1671 г. сообщаютъ, что здѣсь государь однажды въ годъ являлся передъ народомъ и, по достиженіи на слѣдникомъ 16 лѣтъ, показывалъ его народу, что подтверждаетъ и Коллинсъ. Съ Л. мѣста объявлялось народу объ избраніи патриарха, войнѣ, о заключеніи мира; около него были казнены «кромольники» Иоанномъ IV и стрѣльцы Петромъ I; у егд ступеней въ 1606 г. лежалъ обезображенный трупъ Лжедмитрія I; съ него требовали собора и потомъ объявили свою побѣду въ 1682 г. Никита Пустосвятъ «съ товарищи»; съ него же успокаивалъ возмущившійся народъ Алексѣй Михайловичъ. Ср. Снегиревъ, «Л. мѣсто въ Москвѣ» (въ «Чт. Моск. Общ. Ист. и Др. Рос.» за 1861 г., № 1), и Фабрицусъ, «Кремль въ Москвѣ».

В. Р.—ъ.

Лобныя паузы—см. Черепъ.

Лобо (Gerardo Lobo)—испанскій лирикъ начала XVIII в. По рассказамъ, онъ до того привыкъ къ стихосложенію, что совершенно не могъ писать въ прозѣ. Сборникъ его стихотвореній (оды, сонаты, редондильи и т. д.) вышелъ въ 1738 г. Хотя произведенія Л. заражены господствовавшимъ въ то время въ Испаніи дурнымъ вкусомъ и истинно поэтическіе мотивы встрѣчаются въ нихъ рѣдко, все же изъ всѣхъ современныхъ ему поэтовъ онъ заслуживаетъ наибольшаго вниманія. Онъ былъ также драматургомъ, но пьесы его не имѣли успѣха.

Лобо (Жоржъ-Мутонъ, графъ де Lobau, 1770—1838)—французскій маршалъ; способствовалъ побѣдѣ при Эмюльѣ; въ битвѣ при Аспернѣ удачно дѣйствовалъ на-о-въ Лобау, за что получилъ титулъ графа Л. Въ 1813 г., при капитуляціи Дрездена, Л. попалъ въ плѣнъ къ австріяцамъ и только послѣ парижскаго мира получилъ свободу. Во время Ста дней императоръ далъ ему перство. Въ

битвѣ при Ватерлоо Л. былъ взятъ въ плѣнъ, затѣмъ приговоренъ къ изгнанію и возвратился только въ 1818 г. С-ъ 1828 г. былъ членомъ палаты депутатовъ. Во время революціи 1830 г. Л. входилъ въ составъ муниципальной комисіи, которая вручила власть герцогу Орлеанскому. Людовикъ-Филиппъ поставилъ его во главѣ національной гвардіи на мѣсто Лафайета. См. Rouval: «Vie du maréchal comte de L.» (Парижъ, 1838); Ph. de Ségur, «Eloge» (Парижъ, 1839); «Anecdotes de la vie de L.» (Парижъ, 1839).

Лобо (Francisco-Rodriguez Lobo)—перво-разрядный португальскій писатель, род. въ концѣ XVI в., ум. около 1630 г. Уже юношески его произведенія «*Romances*» (Коимбра, 1596) обратили на него вниманіе. Въ 1604 г. онъ написалъ одинъ изъ лучшихъ и обширнѣйшихъ португальскихъ пастушескихъ романовъ: «*A Primateira*»; въ 1608 г. издалъ сборникъ стиховъ, больше всего прославившихъ его—«*Eclogae pastoris*», въ 1610 г.—историческій апостъ «*O Condestabre de Portugal Don Nuno Alvaraz Pereira*», въ 1614 г.—«*O Desengano*» и, наконецъ, въ 1619 г. пастораль въ стихахъ и прозѣ, считающаяся лучшимъ его произведеніемъ: «*Corte na Aldea o Noite de Inverno*». Граціозный и изящный языкъ Л. приводилъ въ восторгъ Сервантеса.

Лобовыя колеса.—Такія зубч. колеса, служаща передаточнымъ механизмомъ, которыя производятся образованіемъ зубцовъ на цилиндрическихъ каткахъ; они передаютъ вращеніе между параллельными валами. Это самыя употребительныя изъ зубчатыхъ колесъ; таковы, напримѣръ, зубчатые колеса карманныхъ часовъ (см. Зубчатые колеса).

Лобода (Григорій)—запорожскій гетманъ. Въ 1594 г. участвовалъ въ походѣ противъ турокъ; въ 1596 г., вмѣстѣ съ Наливайко, сталъ грабить волости кievскаго воеводства и восточныя литовскія. Выступившій противъ нихъ гетманъ Жолкевскій разбилъ ихъ подъ Бѣлой-Церковью, послѣ чего казаки выбрали своимъ главнымъ вождемъ, вмѣсто Наливайко, Л. Послѣ нѣсколькихъ неудачъ, Л. завелъ мирные переговоры съ Жолкевскимъ, который только обманывалъ его, а наливайковцы, заподозривъ Л. въ продажности, убили его.

Лобода (Стефанія Матвѣевна, урожденная *Лашковская*, 1827—87)—писательница, известная подъ псевдонимомъ *С. Крапивной*. Въ рассказахъ, помѣщенныхъ въ «Гражданинѣ» 1878—84 гг., она обличала «новыхъ людей». Ея рассказы для дѣтей составили сборники: «Родныя картинки» (СПб., 1881) и «Розы и шипы» (СПб., 1884).

Лобозиць (чешск. Lovosice, нѣмецк. Lobositz)—городъ въ Чехіи, на лѣвомъ берегу Эльбы, жит. 4269 жит., преимущественно нѣмцы; пароходная станція, замокъ князей Шварценберговъ, ремесленное училище, химическая опытная станція; значительное производство сахара, заводъ изъ сахара и цикорія, заводы пивоваренный, кирпичный и навестеобжигательный. Л. упоминается уже въ памятникахъ XII в. 1 окт. 1756 г. близъ Л. произошло сраженіе между австр. войсками (около 43 т.), подъ начальствомъ фельдмаршала гр. Броуна,

и прус. армию, которую предводительствовалъ самъ король Фридрихъ II. Вой шелъ съ перемѣннымъ успѣхомъ отъ 7 ч. утра до 3 ч. пополудни и окончился рѣшительнымъ ударомъ прус. пѣхоты на Л., который и былъ взятъ, не смотря на мужественное сопротивление австрийцевъ. Последніе ночью отступили къ Будину.

Лобойко (Иванъ Николаевичъ, 1786—1861)—проф. исторіи виленскаго унив. Образование получилъ въ харьковскомъ унив. Кроме статей въ «Одесскомъ Вѣстникѣ», напечаталъ: «О важнѣйшихъ изданіяхъ Герберштейна записокъ о Россіи» (СПб., 1818); «Собраніе російскихъ стихотвореній» (Вильна, 1827); «Взглядъ на древнюю словесность скандинавскаго сѣвера» (СПб. 1827).

Лобсанъ - чойчжи - чжалцанъ (1569—1662), по лѣтописнымъ сказаніямъ тибетцевъ — первый перерожденецъ Ваньчэнъ-ардэнъ, почитаемый ламантами даже богѣ далай-ламы. Былъ вначалѣ простымъ монахомъ, потомъ настоятелемъ монастырей. Въ 1622 г. онъ посвятилъ Навана пятымъ великимъ далай-ламою и сдѣлался руководителемъ и совѣтникомъ его. Желая положить конецъ кровавымъ распрямъ, которыя велись въ ту пору между монголами и тибетцами, Л. послалъ къ китайскому богдыхану посольство и просилъ его вручить власть надъ Тибетомъ далай-ламѣ, что и было исполнено. Когда Л. умеръ, Наванъ тотчасъ-же провозгласилъ его хубиланомъ, воплощеніемъ «будды безпредѣльнаго свѣта», Амитабы, духовнаго отца Авалокитешвары.

А. П.

Лобха (жадное желаніе) — въ индійской позднѣйшей мѣологій одинъ изъ сыновей Брахмы. Иногда Л. представляется также сыномъ Дхармы отъ одной изъ дочерей Дакши, а также сыномъ Адхармы (порока), женатымъ на Никрити (обманъ). Очевидно, это одно изъ позднѣйшихъ многочисленныхъ символическихъ олицетвореній индійской мѣологій.

С. Б.—чз.

Лобштейнъ (Павелъ Lobstein, род. въ 1850 г.)—протестантскій богословъ, профессоръ богословія въ Страсбургѣ; принадлежитъ къ школѣ Ричля (см.). Главные труды его: «Die Ethik Calvins in ihren Grundzügen entwickelt» (Страсбургъ, 1877), «Petrus Ramus als Theolog» (1878), «La notion de la préexistence du Fils de Dieu» (П., 1883), «La doctrine de la Sainte Cène» (Лозанна, 1889), «Etudes christologiques» (П., 1890—94), «Réflexions sur le baptême des enfants» (1892).

Лобъ—передняя часть черепной области головы, соответствующая лобной кости (или лобнымъ костямъ), см. Черепъ.

Лобъ-норъ — оз. вост. Туркестана, вѣрнѣе, обширное тростниковое болото, образованное разливамъ послѣднихъ водъ Тарима. Мѣсти название «Чойч-куля», «большое озеро», въ отличіе отъ другого, лежащаго выше по рѣкѣ и носящаго названіе «Кара-буранъ». Названіе «Лобъ» перенесено и на долину, залегающую между Алтынь-тагомъ и Чольтагомъ (Курукъ-тагъ, зап. часть нагорья Бай-Шань). Л.-норъ имѣетъ версты 100 длины при наибольшей ширинѣ въ 20 в. Зап. конецъ оз.

возлѣ дер. Старый Абдагъ лежитъ подлѣ 39°31' с. ш. и 89° в. долг. отлѣ Гринича. Абс. выс. 2600 фт. Вода въ озерѣ прѣсная и только у дол плоскихъ береговъ, въ ямахъ, солоноватая и даже соленая. Глубина отъ 3 до 5 фт., изрѣдка до 15 фт.; въ отмеляхъ южнаго берега 1—2 фт. Уровень, впрочемъ, колеблется въ зависимости отъ количества снѣговъ, выпад. въ Тянь-Шанѣ и Куень-Люнѣ, а также вслѣдствіе большаго или меньшаго количества Таримской (и притоковъ) воды, расходуемой на орошеніе земель въ оазисахъ вост. Туркестана. Въ 70-хъ годахъ въ Л.-норѣ вода была особенно высока и затопила даже берега, поросшіе гребенщикомъ (Tamarix); въ 1889 же г., по свидѣтельству принца Орлеанскаго, Л.-норъ почти совсѣмъ пересохъ. Въ древности Л.-норъ имѣлъ несомнѣнно большіе размѣры, о чемъ свидѣствуютъ обширные солончаки, окружающіе его отовсюду. Л.-норъ вскрывается въ началѣ марта, Таримъ въ своемъ устьѣ недѣли на двѣ раньше. Климатъ окрестной страны отличается необыкновенной сухостью; не смотря на близость воды — росъ не бываетъ; трупы, даже крупныхъ животных, не разлагаются, а засыхаютъ. Лѣто знойное; весна характеризуется раннимъ тепломъ съ перемежающимися еще долго потомъ холодами, сильными бурями съ СВ, постоянно пыльной атмосферой, частой облачностью и отсутствіемъ водяныхъ осадковъ; осень короткая и, какъ кажется, почти безвѣтрная. Водяныхъ осадковъ выпадаетъ на Л.-норѣ вообще мало; снѣгъ быстро сходитъ. Берега Л.-нора густо поросли высокими (до 3 саж.) камышомъ, который мѣстами залушилъ и озеро, сохраняющее только весьма узкую (отъ 1 до 3 в.) полосу чистой воды (непосредствен. продолженіе русла Тарима). Кроме тростника на Л.-норѣ встрѣчаются: ситоникъ (Scirpus sp?), куга (Typha latifolia), вод. сосенка (Hippuris vulgaris), частуха (Alisma sp?) и раска (Lemna sp?), по берегамъ растутъ Salicornia herbacea, ситникъ (Scirpus maritimus), Karelina caspica, кендырь (Arocytus venetus), гребенщикъ (Tamarix laxa) и Halostachys caspia. Изъ Л.-нора и нижняго Тарима извѣстно 8 видовъ рыбъ, принадлежащихъ къ родамъ Schizothorax, Aspiogrhynchus, Nemachilus и Diplorhyncha. По количеству—ея много, хотя Л.-норцы все же жалуются на замѣтное ея уменьшеніе. Она периодически совершаетъ переходы: Л.-норская идетъ вверхъ по Тариму, таримская спускается въ Л.-норъ. Первые жирнѣе. Въ окрестностяхъ озера водятся 5 вид. пресмыкающихся (Phrynoscephalus axillaris, Eremias Pylzowi, Stelleria Stoliczkanus, Teratocincus Przewalskii, Alsophylax Przewalskii) 1 в. гадювъ (жаба, Bufo viridis). Птицъ по Тариму съ притоками (по нижнему теч. посл.) 1 на Л.-норѣ найдено 134 вида; изъ нихъ характерны для Л.-нора: усатая синица (Parus babatus), Synchronus schenicus, C. pygmaoides, Calandrella leucorhoa, Galerita magna, Passer Stoliczkae, степная сойка (Podoces Biddulphi), Rhopophilus deserti, дятель (Picus leucorrhynchus), Phasianus insignis. Перелетныхъ около 40 видовъ. Млекопитающихъ въ окрестностяхъ найдено 19 видовъ. Изъ нихъ заслуживаютъ быть упомянутыми: дикий верблюдъ.

олень-маралъ (по Тариму?), тигръ, два вида дикой кошки (*Felis Shawiana* и *F. caudata*), выдра, ласка, кутора (*Sorex* sp.) и стенная крыса (*Nesokia brachyura*); кромѣ того, обычные волкъ, лисица, заяцъ и антилопа каракуйрукъ (*Gaz. subgutturosa*).

Л.-норь въ древности былъ извѣстенъ подъ именемъ Пу-чанъ-хай. Вдоль него пролегал торная дорога изъ Са-чжоу (Ша-чжоу) въ Хотанъ. За сто лѣтъ до Р. Хр. къ Л.-нору съ С примыкало владѣніе Лэу-лань, впоследствии Шань-шань, игравшее нѣкоторую роль въ первые вѣка нашей эры, благодаря тому обстоятельству, что черезъ него пролегалъ какъ упомянутая выше, такъ и другая дорога, соединявшая Притяньшань съ Китаемъ. Съ открытіемъ путей на Хамъ и Турфанъ, Л.-норь былъ забытъ. Лишь въ XIII в. здѣсь проходилъ венецианецъ Марко-Поло, который сообщаетъ о большомъ городѣ Лобъ, населенномъ магометанами (хотя и не упоминаетъ объ озерѣ). Въ первой четверти XV в. черезъ Л.-норь прошло обратно изъ Китая въ Гератъ посольство Шаха-Рока, сына Тамерлана. За симъ не имѣлось никакихъ извѣстій (за исключ. китайскихъ) объ этомъ озерѣ до 1877 г., когда его посѣтилъ Пржевальскій. Современное население береговъ Л.-нора представляетъ довольно смѣшанный типъ; оно говоритъ по-турецки, но, по преданію, происходитъ отъ монголовъ, пришедшихъ на Л.-норъ изъ Илійскихъ степей и смѣшавшихся здѣсь съ коренными жителями — маичинцами. Главными ихъ занятія—охота и рыбная ловля, въ меньшей степени скотоводство и земледѣіе. Последнее развито только у таримцевъ, жители же вост. части Л.-нора (кара-курчинцы) хлѣба не знаютъ; нѣкоторые изъ нихъ вовсе не могутъ его ѣсть, равно какъ и баранье мясо; они употребляютъ въ пищу мясо пелікановъ и выпы, поджаренные корни *Arosopus venetus* и молодые побѣги тростника, изъ метелокъ котораго вывариваютъ густую массу, сладковатую на вкусъ. Населеніе Л.-нора дѣлится на собственно Л.-норцевъ (кара-курчинцевъ) и таримцевъ (кара-кульцевъ); и тѣ, и другіе управляются настоятельными беками, подчиненными лунчунскому вану.

Литература. Пржевальскій, «Отъ Кульджи за Тянь-Шань и на Л.-норъ» («Извѣстія Импер. Русск. Геогр. Общ.», 1877, V) и «Отъ Кяхты на истоки Желтой рѣки, изслѣдованіе сѣв. окраины Тибета и путь черезъ Л.-норъ по бассейну Тарима»; Богдановичъ, «Труды Тибетской экспедиціи» (ч. II); Пѣвцовъ, «Труды Тибетской экспедиціи» (ч. I); Кэри, «A Journey round Chinese Turkestan and along the Northern Frontier of Tibet» («Proceedings R. Geogr. Soc.», 1887, XII); Успенскій, «О бассейнѣ Л.-нора» («Записки И. Р. Г. Общ.», отд. этн., VI); Іакимфъ, «Описание Чжунгаріи и Восточнаго Туркестана»; Рихтгофенъ, «China» (т. I); Риттеръ, «Землеуѣдѣніе» («Вост. или Кит. Туркестанъ» и доп. Григорьева).

Г. Грумъ-Гржимайло.

Лобысевичъ (Петръ) — стихотворецъ. Написалъ: «Пѣснь Екатерины Великой» (СПб., 1794); «Оды и разныя стихотворенія» (СПб., 1811); «Пѣснь вѣрныхъ россовъ» (СПб., 1812),

«Новыя басни и сказки въ стихахъ» (СПб., 1816) и мн. др. Произведенія Л. писаны тяжелымъ языкомъ и крайне напыщены.

Ловать — р., беретъ начало въ оз. Завѣсно, Витебской губ., Городокскаго у. Всего теченія 444 в., первая часть теченія до оз. Меже на ЮВ, затѣмъ главнымъ образомъ на СВ., по уу. Велижскому, Невельскому (Витебской губ.), Великолудскому, Холмскому (Псковской губ.) и Старорусскому (Новгородской губ.). Вообще въ верхнемъ теченіи, до г. Великихъ Лукъ Л. несудоходна, проходитъ черезъ нѣсколько озеръ, глубина мала. Берега до оз. Меже отлоги, ниже вообще круты. Среднее теченіе отъ Великихъ Лукъ до границы Новгородской губ. Здѣсь Л. уже сплавная, судоходство затрудняется многими порогами. Ширина до 50 саж., глубина очень измѣнчива, въ малую воду на порогахъ до 2 фт. и менѣе. Теченіе довольно быстро и ложе каменисто. Нижняя часть судоходна, въ разливъ, лѣтомъ же препятствуетъ мелководье. Ловатъ мѣстами расширяется до 100 сажень. Берега по большей части круты, но невысоки; попадаются обнаженія горнаго известняка. Л. судоходна на протяженіи 125 в., сплавъ же производится на 238 в. Л. падаетъ въ оз. Ильмень, образуя при устьѣ своемъ дельту. Отъ устья вверхъ по Л. до д. Бол. Юрьева въ половодье ходятъ пароходы. Судоходство по Л. производится главнымъ образомъ весной, въ остальное время оно затруднительно вслѣдствіе порожистаго и мѣстами каменистаго дна. На р. Л. стоятъ города Великіе Луки и Холмъ.

Ловеласъ (Lovelace) — типъ «опаснаго соблазнаителя», заимствованный изъ романа Ричардсона (см.): «Кларисса Гарло».

Ловенъ (Sven-Ludwig Lovén) — шведскій зоологъ (1809 — 95), въ 1829 г. получилъ ученую степень въ Лундѣ и сталъ тамъ доцентомъ зоологіи, въ слѣдующіе годы совершилъ обширныя путешествія по Норвегіи, зап. берегу Швеціи и Финмаркену, въ 1837 г. стоялъ во главѣ первой научной экспедиціи на Шпицбергенъ. Съ 1841 г. Л. профессоръ при государственномъ музеѣ въ Стокгольмѣ, членъ стокгольмской акад. Работы Л. частью фаунистическаго содержанія, частью относятся къ строенію и исторіи развитія кишечнополостныхъ (между прочимъ онъ наблюдалъ еще въ 1836 г. медузообразныя почки гидроида *Syncoelone* и предполагалъ уже, что онѣ отдѣляются, червей (въ томъ числѣ «*Jakttagelse öfver metamorfos hos en Annelid*», въ «*K. Vetenskaps Akademiens Handlingar*», 1840), моллюсковъ (въ томъ числѣ важная работа «*Bidrag till Kännedom om Utvecklingen af Mollusca Acephala Lamellibranchiata*», Стокгольмъ, въ «*K. Vetensk. Ak. Handl.*», 1848), ракообразныхъ и иглокожихъ (въ томъ числѣ рядъ важныхъ работъ по строенію морскихъ ежей: «*Sur la structure des Echinodées*» («*Oefversigt af K. Vetensk. Acad. Handlingar*», 1871), «*On the structure of the Echinoida*» («*Annals and Magazin of Nat. History*», 1872), «*Etudes sur les Echinodées*» («*Kongl. Svenska Vet. Akad. Handlingar*», 1875 и др.).

Н. Кн.

Ловеровъ Бугорокъ — см. Сердце.

Ловецкий (Алексей Леонтьевич, 1787—1840)—врач и натуралист. В 1816 г. удостоен докторской степени; с 1816 г.—адъюнкт минералогии и зоологии. Преподавал с 1824 г. в московском университете естественную историю, слуха и в медико-хирургической академии, где в 1826 г. утвержден ординарным профессором минералогии и зоологии, а в 1828 г.—ординарным же профессором минералогии и сельского хозяйства. Наконец, в 1833 г. перемещен в академию на кафедру физиологии и патологии, а в 1834 г. в университет на кафедру натуральной истории, при чем ему поручено заведывание музеем. В свое время Л. считался выдающимся профессором: в зоологии он преимущественно руководился взглядами Милья-Эдварса и Брока; в сельском хозяйстве—возражениями Теера и Павлова. Из многих его сочинений упоминаем: по зоологии—«*Diagnosis piscium etc.*» («*Nouv. Mémoire de la Société Imp. des Naturalistes de Moscou*», т. III), «Наблюдения профессора Эренберга надъ наземными животными» («Уч. Зап. Моск. Ун.», 1836, № 3), «Краткое начертание естественной истории» (М., 1823—27, двѣ части; 2-е изд. 1838—40; долго служило руководствомъ вѣ акд. и унив.), «*Enthelminthodignosis physico-medica corporis humani*» (М., 1834), «О микроскопической гниль *Trichina spiralis*» («Терапевт. Журн.», 1837, № 6) и др. По физиологии:—«О существовании электричества, составляющих кислотности и щелочности в тѣлахъ органическихъ» («Уч. Зап. Моск. Ун.», 1835, № 1), «О температурѣ органическихъ тѣлъ» (ib., № 11), «О развитіи свѣта в тѣлахъ органическихъ» (ib., 1836, № 10). По минералогии «Ориктогнозия» (М., 1827). По патологии—«О холерѣ» (М., 1832; описанию болѣзни предшествуетъ учение о повѣтріяхъ и заразахъ). По сельскому хозяйству—«Объ условіяхъ, способствующихъ произрастанію растений вообще, и въ особенности экономическихъ» (М., 1829). Кроме того перевелъ и редактировалъ много сочиненій по естественнымъ наукамъ. В. К.

Ловица (Lovisa по-шведски, Loviisa по-фински)—небольшой городъ Нюландской губ., на берегу Финскаго зал., при зал. Черно (Регна). Вывозъ дерева и зернового хлѣба. Жит. (1892) 1798, почти всѣ шведы. Морскія купанья. Промышленныхъ заведеній было в 1891 г. 84, съ 125 рабочими и валовой цѣнностью производства около 433 тыс. марокъ. Купцовъ 20. Сумма таможенныхъ сборовъ в 1892 г. 155168 мар., сумма доходовъ города в 1891 г. 82875 марокъ, расходовъ 74725 мар. Элементарная шведская школа для дѣтей обоего пола; низшая ремесленная школа съ преподаваніемъ на шведскомъ и финскомъ языкахъ. Л. основана в 1745 г. подъ названіемъ Деярбу, а в 1752 г. переименована въ Л., въ честь королевы Луизы-Ульрики. По близости находятся развалины крѣпости Эвартхольмъ.

Ловица (Луиза-Ульрика, 1720—82)—жена шведскаго короля Адольфа-Фридриха, дочь прусскаго короля Фридриха-Вильгельма I. Съ прекраснымъ образованіемъ она соединяла

большія способности и твердую волю. Изъ политическихъ соображеній Фридрихъ Великій братъ ея, согласился на ея бракъ съ швед. королемъ. Король сразу подпалъ подъ сильное вліяніе Л. Стремленіе ея усилить монархическую власть, служеніе прусскимъ интересамъ, вѣшателство во всѣ государственныя дѣла вызвали противъ нея сильное неудовольствіе шведской аристократіи. Первая попытка нарушить конституцію, которую руководила королева, в 1756 г. окончилась неудачей. По смерти короля Л. пришлось выдержать не раз столкновенія и съ своимъ сыномъ, Густавомъ III. Она покровительствовала умственному движенію въ Швеціи, содѣйствовала открытію акд. наукъ, украсила Дротнинггольмъ многими прекрасными постройками.

Ловицъ (Georg Moritz Lowitz, 1722—74)—русскій астрономъ и членъ сиб. акд. наукъ, сперва простой рисовальщикъ картъ въ Нернбергѣ; затмѣніе 1848 г. обратило его къ астрономіи. В 1754 г. онъ былъ уже помощникомъ Тобіаса Майера въ Геттингенѣ, а в 1767 г. приглашенъ въ СПб. Какъ членъ академіи, Л. совершилъ нѣсколько путешествій во вѣн. Россіи и наблюдалъ прохожденіе Венеры предъ дискомъ солнца въ Гурьевѣ. В 1774 г. Л. попалъ въ плѣнъ къ Пугачеву и былъ повѣшенъ, при чемъ пропали всѣ рукописи и журналы ученаго путешественника. В. В. В.

Ловицъ (Товія, 1757—1804)—химикъ. Прибылъ въ Россію съ отцомъ, Георгомъ Л. (см.), но случайно спасся отъ его трагической участи. Учился въ академической гимназіи, затѣмъ былъ аптекаремъ, в 1790 г. назначенъ адъюнктомъ химіи сиб. акд. наукъ, в 1798 г. утвержденъ академикомъ. Кроме многочисленныхъ статей въ «*Kreill's Annalen*», въ «*Nova Acta Academiae*»; въ «Трудахъ Вольно-Экономич. Общества» и «Технологическомъ Журналѣ», Л. написалъ: «*Anzeige eines neuen Mittels Wasser auf See reizen vor den Verderben zu bewahren und faules Wasser wieder trinkbar zu machen*» (СПб., 1790), «Опыты очищенія грубой солиды углями» (СПб., 1792), «Показаніе новаго способа приготовить искусную кислоту» (СПб., 1800).

Ловиченское княжество, въ Варшавской губ. Подъ этимъ названіемъ известно нѣсколько десятковъ имѣній, расположенныхъ в уу. Ловичскомъ, Скернвицкомъ и Сохачевскомъ и составлявшихъ собственность архіепископовъ гнѣзденскихъ. Имп. Александръ I пожаловалъ княжество цесаревичу Константину Павловичу. Послѣ его кончины княжество поступило въ вѣданіе министерства двора. Мѣстные жители, которыхъ называютъ здѣсь «*księżakami*», носятъ войлочные шляпы съ широкими полями, голубые кафтаны и красные шаровары. Они занимаются разведеніемъ прекрасной породы лошадей. Огромные лѣса, изъ коихъ особенно славятся *Иловскіе* (Сохачевскаго у.). Л. В.

Ловичь (княгиня Юанна или Жаннета Антоновна, ур. гр. Грузинская)—морганатическая супруга цесаревича Константина Павловича. Род. в 1795 г. въ Познани. Училась въ Варшавѣ, въ пансіонѣ франц. Воше; главнымъ ея руководителемъ былъ просвѣщенный

аббатъ Малербъ. Цесаревичъ, увидѣвъ молодую красавицу, почувствовалъ къ ней такое страстное влеченіе, что въ теченіе пяти лѣтъ легляя мысль о бракѣ, который и былъ совершенъ 12 мая 1820 г. въ Варшавѣ. По манифесту 8 іюня 1820 г., супругъ цесаревича былъ данъ титулъ княгини Ловичской (по имени пожалованнаго цесаревичу имѣнія Ловичъ, см.). Своими личными качествами она приобрѣла расположеніе членовъ императорской семьи. Она отличалась замѣчательнымъ тактомъ, отстранялась отъ вѣшательства въ политику и умѣла смирять порывы своего вспыльчиваго супруга. Во время польской смуты она окружала цесаревича попеченіями; больная, сопровождала его на театръ войны, а когда цесаревичъ скончался, стала чахнуть. 17 ноября 1831 г. ея не стало. Княгиня Л. погребена въ Царскомъ селѣ, въ склепѣ католической церкви. Ср. Е. П. Карновичъ, «Цесаревичъ Константинъ Павловичъ» («Русская Старина», 1877—78).

Ловичъ — уѣздн. гор. Варшавской губ., на правомъ берегу р. Вазуры, въ 72 в. отъ Варшавы; одинъ изъ древнѣйшихъ польскихъ городовъ, возникшій около XI стол. Въ 1355 г. гнѣзненскій архіепископъ построилъ замокъ въ деревнѣ Л., которую возвелъ на степень города, ставшаго затѣмъ столицею княжества Ловичскаго. Нѣсколько разъ здѣсь собирались сеймы и діоцезанальныя синоды. Л. много пострадалъ отъ войнъ XVII и XVIII в. и началъ развиваться лишь послѣ присоединенія къ Россіи; въ настоящее время принадлежатъ къ числу промышленныхъ городовъ края. Домовъ 1090, жит. 9590 (4696 жнщ.): 299 православныхъ, 5620 католиковъ, 310 протест., 3352 евреевъ, проч. испов. 9. Мѣстность низменная, болотистая. Католическій соборъ, въ которомъ покоятся тѣла 10 примасовъ; нѣсколько другихъ костеловъ, м—ръ бернардинокъ, реальное училище, женская прогимназія, госпиталь, заводы свѣчной и мыловаренной, кожевенный, искусный, маслوبيнный, царовая мукомольная мельница, фабрикація пряниковъ; 6 армарокъ. Доходъ города Л. 14970 р., расходъ 13145 р., въ томъ числѣ на управленіе 5660 р., на народное образованіе 1130 р. Л. В.

Ловля дичи—производится или для потребленія ея, или для перевозки въ другія мѣстности, съ цѣлью акклиматизированія и, вообще, размноженія ея. До послѣдняго времени большая часть продававшейся на рынкахъ дичи добывалась всевозможными ловушками; такой способъ промысла даже на С и СВ Россіи, не смотря на рѣдкое населеніе и огромныя гнѣзныя пространства, привелъ къ тому, что, по официальнымъ свѣдѣніямъ, прежній охотничій заработокъ уменьшился тамъ болѣе, чѣмъ въ три раза: около половины попадавшейся въ ловушки дичи дѣлалась добычею равнаго рода хищниковъ. Нынѣ ловля какими-бы то ни было способами (петлями, силками, тенетами, шатрами, капканами и т. п.) глухарей, тетеревей, рябчиковъ, куропатокъ, гурачей, фазановъ и дикихъ козъ (по правиламъ 3 февраля 1892 г.), а въ губерніяхъ Курляндской и Царства Польскаго — всякой

вообще дичи, воспрещается въ теченіе всего года, при чемъ, въ случаѣ обнаруженія охоты запрещенными способами, орудія ловли подлежатъ отобранію. Въ губерніяхъ Курляндской и Царства Польскаго разрѣшается лишь Л. въ зимнее время куропатокъ тенетами, съ цѣлью выкорма и разведенія; въ остальныхъ губерніяхъ Европейской Россіи никакого исключенія изъ приведеннаго выше общаго правила не допускается. Тѣмъ не менѣе въ Новгородской губ., вслѣдствіе близости ея къ столицамъ, съ ихъ многочисленными охотничьими обществами, развился въ послѣднее время значительный промыселъ вылавливанія молодой пернатой дичи (преимущественно тетеревей, глухарей и куропатокъ), а также зайцевъ, для выпуска ихъ въ подстоличныхъ охотничьихъ угодьяхъ. С. Б.

Ловренчицъ (Николай) — хорватъ, іезуитъ, продолжатель, съ 1774 г., хроника Риттера (Павла Витезовича).

Ловренчицъ (Яковъ) — хорватскій писатель, род. въ Загребѣ въ 1790 г., авторъ ряда повѣстей, драматическихъ сочиненій и философскихъ разсужденій, въ формѣ разсказовъ для юношества.

Ловричъ (Янъ)—далматинскій историкъ-этнографъ XVIII в., род. въ землѣ морлаковъ, жилъ въ Падуѣ. Наиболѣе извѣстны его: «Osservazioni di Giovanni L. sopra diversi pezzi del viaggio in Dalmazia del signor Abbate Alberto Fortis» (Венеція, 1776). Знѣсь Л. возмражаетъ аббату Фортису, который первый повѣялъ общеевропейское литературное значеніе южнославянскій поэзіи и составилъ подробное описаніе жизни и поэзіи морлаковъ; Л. находитъ много невѣрностей въ его сужденіяхъ и даетъ много любопытныхъ дополненій о нравахъ и обычаяхъ морлаковъ. Ср. А. Пыпинъ, «Первые слухи о серб. народ. поэзіи» («Вѣст. Европы», 1876, дек.).

Ловушки—снаряды для добыванія, живыми или мертвыми, всякихъ дикихъ животныхъ и птицъ, основанные на глубокомъ знаніи ихъ жизни и нравовъ. Для ловли дичи употребляются: башмаки, вентеря, ворота, давушки, клады, клѣтушки, кляпцы, кобылки, ковши, колоды, колпаки, коши, крочки, кузова, кулемы, обметы, падины, пасти, перевѣсы, песты, петли, плашки, поножи, пружки или подпружки, саки, самоловы, самострѣлы, сжимы, силки, слопцы, стульчики, ступы, тенета, тынки, черканы, шатры, ямы и др.; для ловли пѣвчихъ птицъ употребляются: западки, западни, лучки, понцы, самокрои, тайники и др.; хищныя птицы ловятся въ колпачныя сѣти, кутни, туры и др. Нѣкоторыя Л. описаны отдѣльно.

Ловцовъ (Сергій Павловичъ, 1823—1877)—ученый врачъ и публицистъ. Окончилъ въ 1844 г. курсъ медіц. факульт. въ Москвѣ, а въ 1853 г. получилъ степень д-ра мед. за дисс. «De cura jodica». Въ 1859 г. посланъ съ ученою цѣлью на 3 года за границу, гдѣ работалъ у Вирхова, Гебры, Гоппе и др. По возвращеніи редактировалъ до 1865 г. «Военно-медицинскій Журналъ», а съ этого времени до смерти, возникшій въ томъ же 1865 г., «Архивъ Судебной медицины и Обще-

ственной Гигиены». Новый журнал сразу занял выдающееся положение, впервые поставив на широкую почву общественно-санитарные вопросы, внес необычайное оживление в медицинскую журналистику, возбудил во врачах охоту к самостоятельным исследованиям в области судебной медицины и общественной гигиены Л., по справедливости, считается первым насадителем в России общественной гигиены. Время основания нового журнала совпало со введением земских учреждений и он много сдѣлал для разработки вопросов земской медицины. Л. не только дал ряд отличных переводов, но и напечатал множество оригинальных статей, изъ которых многія до сих пор не потеряли интереса, какъ, напр., «О высшемъ образовании женщинъ», «Предѣлы познания природы», «Профессиональная и промышленная гигиена» (всѣ 3 в «Вѣстникѣ Европы»), «Болѣзни рабочихъ» (въ «Знаніи») и др. *Г. М. Г.*

Ловцы—с. Рязанской губ., Зарайскаго у. Жит. 3718, двор. 619, 2 прав. цкр., 2 школы, богадѣльня, 6 лавокъ, базары еженед. Въ XVII в. Л. были дворовымъ селомъ и вмѣсто податей отпускали ко двору рыбу. Жители занимаются и теперь рыболовствомъ. Пристань на р. Окѣ.

Ловча или *Ловеч* — древній г. въ Болгаріи, на обоихъ берегахъ р. Осмы, при выходѣ ея изъ сѣверныхъ предгорій Троянскаго Балкана. Въ кампанію 1810 г. (17 октября) Л. была взята русскими войсками, подъ начальствомъ ген.-м. гр. Воронцова (VII, 222), но по удаленіи его оттуда снова занята турками и сильно ими укрѣплена. Вторично взята была Л. 31 янв. 1811 г., отрядомъ г.-ад. гр. Сенъ-При. Въ русско-тур. войну 1877—78 гг. Л., еще въ началѣ іюля, была занята небольшимъ коннымъ отрядомъ полковника Жербова, который черезъ нѣсколько дней былъ вытѣсненъ оттуда Рифатомъ-пашей, высланнымъ изъ Плевны Османомъ-пашою. Послѣдній справедливо придавалъ большое значеніе Л., такъ какъ обладаніе ею обезпечивало путь изъ Плевны въ Софію, упрочивало связь съ забалканскою тур. арміею и угрожало тылу русскихъ войскъ, какъ на Шипкинскомъ перевалѣ, такъ и подъ Плевною. Занявъ городъ, Рифать-паша обнесъ его съ сѣв. и вост. сторонъ многочисленными укрѣпленіями, искусно примѣненными къ мѣстности. Около середины августа 1877 г., по прибытіи къ намъ значительныхъ подкрѣпленій и по отраженіи атакъ Сулейман-пашы на Шипкинскій перевалъ, въ русской главной квартирѣ рѣшено было предпринять наступленіе противъ плевненскаго укрѣпленнаго лагеря, начавъ эту операцію съ овладѣнія Л. Послѣдняя задача возложена была на г.-м. кн. Имеретинскаго, съ отрядомъ изъ 25 баталіоновъ и 14 казачьихъ сотенъ, при 92 орудіяхъ. 22 августа русск. войска, раздѣленные на двѣ колонны, подъ начальствомъ г.-м. Скобелева 2 и г.-м. Добровольскаго, атаковали вост. фронтъ тур. позиціи и послѣ полудня овладѣли всѣми находившимися тамъ укрѣпленіями, а затѣмъ, перейдя на лѣвый берегъ р. Осмы и занявъ городъ, устремились на штурмъ главнаго неприступнаго редута, воздвигнутаго

на дорогѣ въ Плевну. Послѣ ожесточеннаго боя редутъ былъ взятъ и турецк. войска бѣжали вразбродъ. Между 22мъ Османъ-паша, получивъ около полудня 25 авг. донесеніе отъ Рифата о трудности отстоять Л., самъ двинулся на выручку его, съ отрядомъ изъ 20 баталіоновъ и 3 батарей. Приблизившись утромъ 28-го къ Л. и убѣдившись, что она уже занята значительными силами русскихъ, онъ рѣшился атаковать ихъ и возвратился въ Плевну.

Ловчезъ или *Ловчезъ* — гора въ Черногоріи, на границѣ Далматин, около 7500 фт. высоты.

Ловчій—придворный чинъ съ древнѣшихъ временъ. Уже Владиміръ Мономахъ упоминаетъ въ своемъ «Поченіи» о ловчезѣ, соколиномъ и ястребиномъ нарядѣ. Князские охотники являлись не только спутниками князей на охотѣ, но и властью. Князья для себя имѣли разныхъ Л.: охотниковъ, псарей, бобровниковъ (см.), сокольниковъ, подзачиковъ, рыболововъ, подледчиковъ, неводчиковъ. Для производства ловли они могли всюду разъѣзжать, кормиться на счетъ мѣстныхъ жителей и даже требовать ихъ участія въ охотѣ. Подъ 1239 г. въ лѣтописи читаемъ, что Владиміръ князь Мстиславъ Даниловичъ опредѣлилъ брать «ловчезъ» съ берестяныи за ихъ измѣну, т. е. сборъ въ пользу Л. Проф. Сергѣевичъ («Русск. Юрид. Древности», т. II), на основаніи этого мѣста, заключаетъ, что въ XIII в. только немногія мѣста считались привилегированными, свободными отъ сбора Л., что эта привилегія отнялась за крамолу и что «ловчезъ» было неодинаково. Онъ приводитъ также нѣкоторые акты XV—XVI вв., свидѣтельствующіе о существованіи пошлинъ въ пользу Л.—вѣроятно, вмѣсто натуральной повинности участія въ охотѣ Л. и сокольниковъ, какъ завѣдующіе звѣриными промыслами, упоминаются въ боярскихъ лнгахъ первые съ 1509 г., а вторые съ 1550 г., хотя уже въ 1503 г. сокольниковъ М. С. Еропкинь-Кляпникъ принималъ участіе въ московскомъ посольствѣ въ Литву. Со времени появленія сокольникаго эта должность нерѣдко соединялась въ одномъ лицѣ съ должностію Л. Въ сокольниковъ и Л. назначались люди именитые; но нѣкоторые изъ нихъ, начавъ службу съ Л., возвышались до думныхъ дворянъ, окольничихъ и даже бояръ. Таковы, напр., Нагіе и Пушкины, достигшіе боярства. Должность Л. соединялась и съ нѣкоторыми изъ ближайшихъ высшихъ и низшихъ. *Л. лунь*—старинный терминъ, означающій вѣдомство придворной охоты. См. гр. Толстой, «Исторія финансовыхъ учреждений въ Россіи» (СПб. 1848).

Ловчій — старшій начальникъ и смотритель въ псовой охотѣ, во всемъ ея составѣ и во всѣхъ отношеніяхъ, не исключая хозяйственнаго.

Ловчая птица—раздѣляются охотниками на благородныхъ и неблагородныхъ. Между благородными различаются: птицы *высокаго полета* (haut-vol) и птицы *низкаго полета* (bas-vol). Къ птицамъ высокаго полета относятся *сокола* и *кречета*, отличающіеся свой-

ствомъ «бить сверху», т. е. низвергаться на добычу, схватывая еѣ въ моментъ удара, или-же только поражая еѣ острыми и твердыми полусжатыми когтями. Къ птицамъ низкаго полета относятся *ястреба*, которые ловятъ добычу «въ уголь», догоняя ее и схватывая когтями (сзади, сверху, снизу или сбоку); вслѣдствіе этого ястреба могутъ ловить даже на землѣ и въ кустахъ (почему употребляются, между прочимъ, для охоты на кроликовъ), сокола-же и кречета требуютъ полного простора и открытой мѣстности, отказываясь даже ловить въ кустахъ. Орлы, коршуны, сарычи, осойды и другія хищныя птицы считаются небогородными, хотя въ Китаѣ и у нашихъ инородцевъ орлы (см. Беркуты, III, 541) признаются лучшими ловчими птицами. Охота съ Л. птицами известна съ древнѣйшихъ временъ, колыбелью ея считается Индія; отсюда, черезъ Персію, охота эта перешла на Балканскій полуостровъ, гдѣ, во времена Александра Македонскаго, еракіицы уже употребляли для охоты прирученныхъ хищныхъ птицъ. Отъ еракіицевъ охота съ Л. птицами проникла на крайній Западъ — къ кельтамъ, повсемѣстно-же распространение ея начинается лишь съ эпохи великаго переселенія народовъ (IV и V в.); усилившись со времени крестовыхъ походовъ, охота эта достигла высшей степени совершенства въ XIV столѣтіи, послѣ чего стала падать. Въ западной Европѣ, въ настоящее время, она сохранилась еще въ Англіи, Голландіи, Франціи и, отчасти, Германіи. Въ Россіи охота съ «ясными соколами», такъ часто упоминаемыми въ былинахъ, сдѣлалась известною также издавна и, въ продолженіе многихъ вѣковъ, была любимомъ потѣхою князей, бояръ и государей. Къ XIV вѣку относятся учрежденіе особыхъ слугъ великокняжескихъ — сокольниковъ, промышлявшихъ Л. птицъ въ Заволочѣ, на Печорѣ, Уралѣ, Пермѣ, въ Сибири, а всего болѣе по берегамъ Вѣлаго моря, особенно по Мурманскому, Зимнему и Терскому, и на Новой Землѣ. Въ 1550 г., въ ряду придворныхъ чиновъ, явились новыя званія: сокольникаго и ловчаго, а затѣмъ былъ утвержденъ и сокольникій приказъ. Временемъ процвѣтанія у насъ охоты съ Л. птицами было царствованіе Алексѣя Михайловича, составившаго знаменитый Урядникъ сокольникьяго пути (I, 418). Въ его эпоху ловлю птицъ занимались «помытчики», которые избирались изъ людей всѣхъ сословій и, въ вознагражденіе за свои труды, освобождались отъ другихъ повинностей; для примотра за помытчиками назначались «дѣти боярскіе добрые, которымъ кречатья ловля за обочай». Изловленные птицы отправлялись въ Москву съ самими помытчиками, которымъ давались строжайшіе наказы о сбереженіи птицъ. Со смерти царя Алексѣя Михайловича охота съ Л. птицами стала угасать и въ послѣдній разъ официально производилась при дворѣ въ 1856 г. Въ восьмидесятыхъ годахъ, по инициативѣ К. П. Галлера (VII, 933), въ Петербургѣ образовалось «общество сокольныхъ охотниковъ», нынѣ уже распавшееся. Въ настоящее время охота съ Л. птицами сохранилась у насъ, преимущественно, у степ-

ныхъ инородцевъ, у которыхъ она пользуется большимъ почетомъ. Л. птицы, добытыя изъ гнѣзда птенцами и выращенныя дома, называются *мяздарями*; слетѣвшія уже съ гнѣзда и пойманныя осенью или весною — *слетками*, а перелинявшія на волѣ до ихъ поимки — *дикомытами*. Кромѣ выниманія птенцовъ изъ гнѣзда, Л. птицъ добываютъ кутнями, туромъ, колпачною сѣтью, схватными или понцами, при чемъ на приманку (сна вспарку), привязывается голубь или мелкая пташка, а также филинъ, къ которому, изъ неувѣсти слетаются днемъ всякія птицы. Кормятъ (мясомъ и свѣже-убитою птицею) птенцовъ 4—5 разъ въ день, слетковъ — 2 раза, а старыя птицъ 1 или 2 раза. Особеннаго попеченія Л. птицы требуютъ весною, во время «смыти», т. е. линянія. Помѣщеніе для Л. птицъ должно быть просторное, свѣтлое, теплое и безусловно чистое. Необходимо предоставить имъ возможность движенія. Каждую Л. птицу сажаютъ на отдѣльный «стулъ» — полуаршинный обрубокъ, сверху обитый войлокомъ или сукномъ; къ звинченному въ стулѣ кольцу привязывается «должикъ» — аршинный ремешекъ, прикрѣпляемый къ надѣтымъ на ноги птицы «опутенкамъ» — замшевымъ кольцамъ. Объ обученіи Л. птицъ см. Вынашивание (VII, 526); объ охотѣ съ Л. птицами см. Соколиная охота, Ястребъ. См. Левшинъ, «Книга для охотниковъ до звѣрной и птичьей ловли» (М. 1813, т. II); «Собраніе писемъ царя Алексѣя Михайловича» (М. 1856); С. Т. Аксаковъ, «Охота съ ястребомъ за перепелками» («Полн. собр. соч.», изд. 1836 г. т. V); Корсаковъ, «Село Коломенское» (М. 1870); Даниловъ, «Замѣтки объ видахъ ястребовъ и объ охотѣ ястребомъ — перепелятникомъ» («Природа и Охота», 1878); К. П. Галлеръ, «Охота съ соколами и ястребами» (ib., 1884—92); Энгельмейеръ «О соколиной охотѣ и Л. птицахъ» («Охотничья Газета», 1891. № 33) и нѣк. др.

С. Б.

Ловягинъ (Евграфъ Ивановичъ) — до 1895 г. 48 лѣтъ сряду былъ бакалавромъ и проф. слб. духовной академіи, по кафедрѣ математики и греч. языка. Главные его труды: «О заслугахъ св. Аванасія Великаго для церкви въ борьбѣ съ арианствомъ» (СПб., 1850; магистерская диссертация); «Объ отношеніи писателей классическихъ къ библейскимъ, по воззрѣніямъ христіанскихъ апологетовъ» (СПб., 1872, докт. диссертация); «Храмъ св. Софіи въ Константинополѣ» (въ «Духовной Вѣсѣдѣ» за 1876 г. — обширное археологическое изслѣдованіе, составленное на основаніи греческихъ первоисточниковъ); «Разборъ сужденій новѣйшихъ естествоиспытателей о Ноевомъ потопѣ» («Христ. Чтеніе», 1861); «Разборъ сужденій новѣйшихъ естествоиспытателей о земномъ шарѣ, въ сравненіи съ ученіемъ Св. Писанія о видимомъ мірѣ» («Хр. Чтеніе», 1859). Подъ редакціей Л. изданы, въ русскомъ переводѣ, два тома сочиненій Фѣдора Студита, нѣсколько томовъ полнаго собранія сочиненій Златоуста и собраніе древнихъ литургій.

Н. Б.—сз.

Логана (Lohana) — многочисленное племл, осѣдое въ Синдѣ съ древнѣйшихъ временъ и сохранившее не только свою религію, но и

большое значение (купцы и чиновники). Л. распространены также по Афганистану, Белуджистану и Аравии и, обогатившись тамъ, возвращаются на родину. Большинство Л.—поислователи индуизма (см. XIII, 142), лишь немногие — сикхи (см.); вообще они довольно индифферентны въ своихъ вѣрованіяхъ и обычаяхъ. Городъ ихъ — Агхамъ Л. — лежитъ въ 30 миляхъ на ЮВ отъ Гайдерабада (въ Синдѣ) и прежде имѣлъ довольно большое значеніе, нынѣ утраченное. Л. особенно многочисленны въ Дхатъ и Тальпуръ. Прежде они были раджупутами (см.), но, занявшись торговлей, понизились до третьей касты (вайшья). Въ настоящее время Л. являются писцами и лавочниками и не брезгаютъ никакимъ сколько-нибудь доходнымъ промысломъ. С. В.—ч.

Логанани—гора въ верховьяхъ р. Курджииса, представляющая лучшіе во всей Кубанской обл. горныя пастбища, занимающія пространство болѣе 7600 дес. Нѣкоторые пункты этой мѣстности поднимаются до высоты 8000 фт. и во многихъ углубленіяхъ ихъ снѣгъ лежитъ въ теченіе цѣлаго лѣта. Здѣсь растутъ только приземистая, тощая трава, мѣста же болѣе низкія покрыты прекрасными альпійскими лугами. Обиліе родниковъ и ручьевъ съ очень хорошей водой. Н. Д.

Логановеній (Александръ Васильевичъ) — одинъ изъ лучшихъ русскихъ скульпторовъ. Сынъ священника, родился 23 марта 1812 г. и въ 1821 г. поступилъ въ воспитанники имп. акад. худож., въ которой ближайшимъ его наставникомъ сдѣлался В. Демутъ-Малиновскій. Во время прохожденія академическаго курса получилъ за успѣхи въ рисованіи и гнѣкъ малую и двѣ большія серебряныя медали. Въ 1833 г. окончилъ курсъ съ званіемъ художника XIV кл. и съ малою золотою медалью, присужденную ему за выгнѣнный по программѣ барельефъ: «Гекторъ въ ложицѣхъ Елены укоряетъ Париса за бездѣйствіе», но оставленъ при акад. для дальнѣйшаго усовершенствованія. Два года спустя ему присуждена большая золотая медаль за прекрасную, полную правды и движенія статуя «Русскаго юноши, играющаго въ свайку» (гипсовый экземпляръ находится въ музей акад. худож.), которая обратила на молодого скульптора общее вниманіе и, вмѣстѣ со статуей Н. Пименова, «Юноша, играющій въ бабки», была привѣтствована стихами Пушкина. Получивъ съ большою золотою медалью право на побѣдку въ чужіе края въ качествѣ пенсіонера академіи, Л. поселился въ Римѣ и изваялъ здѣсь мраморную фигуру «Аббадона», для цесаревича, впоследствии импер. Александра Николаевича, и группу «Молодой киевлянинъ и рѣка Днѣпръ». Эти работы доставили ему въ 1844 г. званіе академика. По возвращеніи своемъ, въ слѣдующемъ году, въ отечество, онъ исполнилъ въ СПб. два барельефа: «Избѣженіе младенцевъ» и «Явленіе ангела пастырямъ», для Исаіевскаго собора; но главная его дѣятельность проявилась въ Москвѣ при украшеніи внѣшнихъ стѣнъ храма Христа-Спасителя колоссальными рельефными образами и фигурами святыхъ, замѣчательными по прекрасному рисунку, благородству композиціи

и силѣ гнѣпки. Л. ум. въ Москвѣ, 18 ноября 1855 г. А. С.—ч.

Логанспортъ (Logansport)—городъ въ Сѣв.-Ам. Шт. Индіанѣ, при впаденіи р. Вабашъ въ Иль, на Вабашъ-Эрійскомъ каналѣ. 15 переквей, 2 национальныхъ банка; вагонныя фабрики и желѣзно-дорожныя мастерскія; 7 періодическихъ изданій, изъ нихъ 2 на вѣм. языкѣ. Торговля дѣснымъ товаромъ, зерномъ и свинойной. Жит. 13338.

Логанъ (сэръ Вильямъ-Эдмондъ Logan, 1793—1875)—геологъ, родомъ изъ Верхней Канады, съ 1840 г. началъ рядъ изслѣдованій геологическаго строенія своей родины. Въ 1843—71 гг. онъ стоялъ во главѣ геологической комиссіи въ Канадѣ и, между прочимъ, съ 1862 г. издавалъ «Геологію» Канады которую Dagey перевелъ на франц. языкъ (Montreal, 1864—65). Позже Л. издалъ еще рядъ отчетовъ объ успѣхахъ изслѣдованія страны.

Логанъ (Джонъ Logan, 1743—89)—шотландскій поэтъ. Написалъ гимны, вошедшіе въ сборникъ шотландской церкви, замѣчательную «Ode to the Cuckoo» (1770), «Poems» (1781; 2 изд. 1805, съ біографіей), трагедію «Runnmede» и др.

Логарисмъ.—Л. даннаго числа n называется показателъ степени, къ которому нужно возвести нѣкоторое другое данное число a , называемое *основаніемъ*, чтобы получить n такъ что зависимость между даннымъ числомъ n , основаніемъ a и Л. x числа n выражается формулою $n = a^x$. Л. числа обозначается символомъ \log или lg , или L . Л. числа n , взятый при основаніи a , обозначается иногда такъ: $lg_a n$, при чемъ всегда должно удовлетворяться равенство $n = a^{lg_a n}$. Напримѣръ, изъ равенства $1000 = 10^3$ слѣдуетъ $3 = lg_{10} 1000$. Изъ равенства $n = a^{lg_a n}$ вытекаютъ свойства логарисмовъ, обуславливающія полезность этой функціи, а именно: 1) Л. произведенія равенъ суммѣ Л. произвождителей; 2) Л. частнаго равенъ разности Л. дѣлителя и дѣлителя; 3) Л. степени равенъ произведенію показателя степени на число, возводимое въ степень; 4) Л. корня равенъ Л. подкоренной величины, раздѣленному на показатель корня. Эти свойства выражаются формулами

$$lg(uv) = lgu + lgv; \lg\left(\frac{u}{v}\right) = lgu - lgv;$$

$$lg(u^m) = m lgu; \lg \sqrt[m]{u} = \frac{lgu}{m}. \text{ Обладаемъ та-}$$

кими свойствами Л. даютъ возможность свести: умноженіе на сложеніе, дѣленіе на вычитаніе, возведеніе въ степень на умноженіе и извлеченіе корня на дѣленіе, что и выясняетъ огромное практическое значеніе Л. для всѣхъ, кто имѣетъ дѣло со сложными ариметическими вычисленіями. При нашей десятичной системѣ исчисленія самымъ удобнымъ основаніемъ оказывается число 10; имѣется и множество таблицъ, въ которыхъ даются Л. послѣдовательныхъ чиселъ, начиная отъ 1 до 100000. При основаніи, равномъ 10, только Л. цѣлыхъ степеней десяти суть цѣлыя числа, Л. же простыхъ чиселъ представляются десятичными дробями, напримѣръ $lg 30 = 1,4771213$. Цѣ-

лая часть такой дроби наз. *характеристикою*, а дробная—*мантиссою*. Характеристика определяется прямо по числу цифръ цѣлой части числа, именно она равна числу такихъ цифръ безъ единицы. Напримеръ, для числа 354, 25, имѣющаго три цифры въ цѣлой части, характеристика будетъ 2. Благодаря такому легкому способу опредѣленія характеристики, въ таблицахъ дается лишь одна мантисса. Для большаго упрощенія вычисленій самое вычитаніе Л. замѣняется обыкновенно сложениемъ, для чего вводятъ, вмѣсто вычитаемого Л., дополненіе этого Л. *Дополненіемъ* называется разность между Л. и числомъ 10. Если характеристика даннаго Л. болѣе 10, то характеристика дополненія будетъ отрицательная, что и обозначается знаком —, который ставится надъ нею; напримеръ, дополненіе отъ 12,3542851 будетъ $\overline{46457649}$. Вычестъ изъ одного Л. другой Л. все равно, что придать къ первому Л. дополненіе второго и изъ результата вычестъ 10. Для уясненія пользы, приносимой Л. при вычисленіяхъ, возьмемъ два примѣра. 1) Опредѣлимъ конечный результатъ арифметическихъ дѣйствій выражаемыхъ формулою $x = \frac{53126 \cdot 32135}{25677 \cdot 62853}$. Производя эти дѣйствія обыкновенными приемами мы должны были бы исписать довольно много бумаги; съ помощью Л. задача рѣшается тѣмъ, что подыскиваются въ таблицѣ Л. числа, стоящихъ въ числитель и Л. чисель, стоящихъ въ знаменателѣ, изъ послѣднихъ въ умѣ опредѣляются ихъ дополненія и все это складывается слѣдующимъ образомъ:

	lg 53126 = 4,7253071
	lg 32135 = 4,5069788
дополненіе	lg 25677 = 5,5904557 — 10
дополненіе	lg 62853 = 5,2051428 — 10
	20,0278887 — 20
	= 0,0278887

Ближайшій къ нему Л. въ таблицахъ имѣетъ мантиссу 0278794 и ему соответствуетъ въ таблицѣ число 10663; соответствующее число должно имѣть одну цифру въ цѣлой части; если возьмемъ 1,0663, то это число выразитъ собою искомое число съ точностью

0,0001. 2) Найдемъ $\sqrt[5]{3}$. Обыкновенная алгебра даже не даетъ никакихъ другихъ приемовъ для вычисленія такого радикала кромѣ логарифмированія, посредствомъ котораго задача рѣшается тѣмъ, что отыскивается въ таблицѣ $lg 3 = 0,4771213$; дѣленіемъ этого Л. на 5 получается 0,0954242, ближайшій къ этому логарифмъ въ таблицахъ находимъ: 0,0954135, которому соответствуетъ въ таб-

лицѣ число 1,2457; это и будетъ $\sqrt[5]{3}$ съ точностью 0,0001. Логарифмы были изобрѣтены шотландскимъ геометромъ Неперомъ (Napier), который въ 1614 году напечаталъ «Mirifici logarithmorum canonis descriptio», посвященное имъ принцу Валлійскому (впослѣдствіи король Карль I). Это сочиненіе in 4^o представляетъ 56 страницъ текста и 90 страницъ таблицъ; оканчивается оно словами: «со- орая плоды этого небольшого произведенія,

воздайте должную славу и благодарностъ Богу высшему создателю и расточителю всѣхъ благъ». Неперь принявъ за основаніе своихъ таблицъ особое несоизмѣримое число, имѣющее чрезвычайно важное значеніе въ анализѣ и обозначаемое обыкновенно чрезъ *e*. Такой выборъ основанія поясняется слѣдующими соображеніями. Пусть a есть весьма малая величина, a —основаніе какой либо системы; тогда члены арифметической прогрессіи: 0, a , $2a$, $3a$... представятъ собою Л. членовъ геометрической прогрессіи: 1, a^a , a^{2a} , a^{3a} ..., въ которой знаменатель отношенія a^a , благодаря малости a , весьма мало отличается отъ 1. Назовемъ чрезъ β ту малую величину, на которую a^a отличается отъ 1, такъ что $a^a = 1 + \beta$;

положимъ $\frac{a}{\beta} = M$. Тогда арифметическая прогрессія приметъ видъ: 0, $M\beta$, $2M\beta$, $3M\beta$..., геометрическая же обратится въ $(1 + \beta)^0$, $(1 + \beta)^1$, $(1 + \beta)^2$... Количество β совершенно произвольно: извѣстно только, что оно очень мало; множитель же M зависитъ отъ того какое мы избрали основаніе. Самое простое положить $M = 1$. Основаніе, при которомъ $M = 1$, и выбрано было Неперомъ для его таблицъ. Опредѣлимъ его величину: при $M = 1$ упомянутая арифметическая прогрессія обращается въ: 0, β , 2β , 3β ..., геометрическая есть $(1 + \beta)^0$, $(1 + \beta)^1$, $(1 + \beta)^2$...; основаніе есть то число, котораго Л. равенъ единицѣ; положимъ что $(m + 1)^{m\beta}$ членъ арифметической прогрессіи равенъ 1, то есть что $m\beta = 1$, тогда соответствующій членъ $(1 + \beta)^m$ геометрической прогрессіи и будетъ основаніемъ, при которомъ $M = 1$. Подставимъ въ этотъ членъ вмѣсто β его величину изъ $m\beta = 1$, получимъ $(1 + \frac{1}{m})^m$. Эта величина и будетъ основаніемъ неперовыхъ Л., такъ что, разлагая по биному Ньютона, получили

$$e = \left(1 + \frac{1}{m}\right)^m = 1 + \frac{1}{m} + \frac{m(m-1)}{1 \cdot 2} \frac{1}{m^2} + \dots$$

$$\text{или: } e = \left(1 + \frac{1}{m}\right)^m = 1 + 1 + \frac{1 - \frac{1}{m}}{1 \cdot 2} + \frac{\left(1 - \frac{m}{1}\right)\left(1 - \frac{2}{m}\right)}{1 \cdot 2 \cdot 3} + \dots, \text{ такъ какъ } \beta \text{ весьма}$$

мало, то m весьма велико и дробь, содержащая m въ знаменателѣ, по малой ихъ величинѣ можно отбросить; такимъ образомъ получимъ:

$$e = 1 + 1 + \frac{1}{1 \cdot 2} + \frac{1}{1 \cdot 2 \cdot 3} + \frac{1}{1 \cdot 2 \cdot 3 \cdot 4} + \dots = 2,71828\dots$$

Неперовы Л. называются иногда *гиперболическими* или *натуральными*; натуральными потому, что проще всего было предположить $M = 1$; гиперболическими потому, что если въ равносторонней гиперболѣ, отнесенной къ асимптотамъ, принять абсциссу вершины за единицу, то площадь, заключенная между гиперболою, осью абсциссъ, ординатою вершины и ординатою соответствующаго абсциссѣ x , равна $lg x$ въ неперовой системѣ. Величина e

имѣеть особенно важное значеніе въ анализѣ благодаря существованію ряда:

$$e^x = 1 + x + \frac{x^2}{1 \cdot 2} + \frac{x^3}{1 \cdot 2 \cdot 3} + \frac{x^4}{1 \cdot 2 \cdot 3 \cdot 4} + \dots ;$$

благодаря способности разлагаться въ такой рядъ показательная функція e^x служить переходомъ отъ алгебраическихъ функцій къ тригонометрическимъ, потому что изъ сравненія этого ряда съ разложеніями $\cos x$ и $\sin x$ слѣ-

$$\text{дуютъ формулы: } \cos x = \frac{e^{x\sqrt{-1}} + e^{-x\sqrt{-1}}}{2} ;$$

$$\sin x = \frac{e^{x\sqrt{-1}} - e^{-x\sqrt{-1}}}{2\sqrt{-1}} .$$

Зная L . числа m при данномъ основаніи a , можно опредѣлить L . x числа m и при всякомъ другомъ основаніи b , потому что изъ равенства $m = b^x$ слѣдуетъ $\lg_a m = x \lg_a b$, откуда: $x = \lg_b m =$

$\frac{\lg_a m}{\lg_a b}$; изъ этой формулы видно, что, имѣя L . числа m при основаніи a , слѣдуетъ только помножить его на $\frac{1}{\lg_a b}$, чтобы получить L .

числа m при основаніи b . Множитель $\frac{1}{\lg_a b}$, служащій для перехода отъ одной системы къ другой, называется *модулемъ*. Модуль, на который слѣдуетъ множить неперовы L . для полученія L . при основаніи 10, равенъ 0,43429448. L . удовлетворяютъ, между прочимъ, слѣдующимъ замѣчательнымъ рядамъ: $\lg(1+x) = (x - \frac{x^2}{2} + \frac{x^3}{3} - \frac{x^4}{4} + \dots)$ M , гдѣ M есть модуль для перехода отъ неперовыхъ L .; $\lg(n+1) - \lg n = 2M \left(\frac{1}{2n+1} + \frac{1}{3(2n+1)^3} + \frac{1}{5(2n+1)^5} + \dots \right)$

Посредствомъ послѣдняго, весьма быстро сходящагося ряда обыкновенно и вычисляются L . слѣдующимъ образомъ: зная что $\lg 100 = 2$, подставимъ въ нашъ рядъ 100 вмѣсто n ; получимъ $\lg 101 - 2 = M \left(\frac{1}{201} + \frac{1}{3 \cdot 201^3} + \frac{1}{5 \cdot 201^5} + \dots \right)$ третій и послѣдующіе члены

ряда, стоящаго въ скобкахъ, уже настолько малы, что ими можно пренебречь и простымъ вычисленіемъ получить $\lg 101 = 2,0043214$; зная $\lg 101$, получимъ $\lg 102$ и такъ далѣе. Понятіе о L . обобщается распространеніемъ логарифмированія и на мнимыя функція; при этомъ получаютъ формулы: $\lg(a + bi) = \lg[r(\cos \varphi + i \sin \varphi)] = \lg r + (2n\pi + \varphi)i$, гдѣ $i = \sqrt{-1}$, $r = \sqrt{a^2 + b^2}$, $\cos \varphi = \frac{a}{\sqrt{a^2 + b^2}}$, $\sin \varphi = \frac{b}{\sqrt{a^2 + b^2}}$.

Кромѣ L . чиселъ въ таблицахъ обыкновенно помѣщаются L . тригонометрическихъ величинъ (см. Тригонометрическія таблицы). Первыя таблицы, въ которыхъ за основаніе было принято число 10, были напечатаны другомъ Непера Бриггомъ въ 1624 г., подъ заглавіемъ «Arithmetica logarithmica». Въ таблицѣ Бригга были даны L . числа, начиная съ 1 до 20000 и отъ 90000 до 100000, съ 14 знаками

въ мантиссѣ. Голландскій математикъ Власъ (Adrien Vlasq) пополнилъ пробѣлы бригговскихъ таблицъ и напечаталъ въ 1628 г. таблицы, содержащія L . всѣхъ чиселъ отъ 1 до 100000, съ десятью знаками въ мантиссѣ. Изъ послѣдующихъ изданій наиболѣе извѣстны таблицы Гардинера, Ваббаджа и Тейлора. Въ настоящее время употребляются чаще всего при вычисленіяхъ таблицы Каллета (до 100000) карманныя таблицы Лаланда, съ пятью знаками, и таблицы Бремиера семизначныя, представляющія обработку таблицъ Велл «Thesaurus logarithmorum completus» (1794). Существуютъ и весьма распространены у насъ русскія табл. Бремиера, напечатанныя стереотипно.

Гауссовы L . Для опредѣленія L . суммы и разности двухъ чиселъ по L . этихъ чиселъ Гауссъ изобрѣлъ особыя таблицы. Лучшія изданія Гауссовыхъ L . представляютъ изданія Витштейна, Матиссона и Цеха.

Н. Деломе.

Логану (Фридрихъ, баронъ Logau, 1604—1655) — нѣмецкій эпитагматистъ. Первый сборникъ его эпитагмъ, «Reimen-Sprüche», въ числѣ 200, появился въ 1638 г., второй, изданный подъ псевдонимомъ Salomon von Golaw — въ 1654 г. и заключалъ въ себѣ 3553 эпитагмы. Современники мало цѣнили L ., но Лессингъ обратилъ вниманіе на его выдающееся значеніе и обработалъ, въ сотрудничествѣ съ Рамлеромъ, его эпитагмы. L . были не только юдкимъ сатирикомъ и тонко-чувствующимъ юмористомъ, но и недвѣжиннымъ поэтомъ. Эпитагмы его — краткія, мѣткія, остроумныя — отражаютъ мрачныя социальныя условія эпохи 30-лѣтней войны и нравственную распущенность того времени. Новое изданіе — Г. Эйхнера (1872). Ср. Denker, «Ein Beitrag zur litterarischen Würdigung Logau's» (1889). *Ф. Ф.*

Логадическіе стихи (versus logaedi) — античный размѣръ, въ которомъ болѣе опредѣленные (сильнѣйшія) стопы чередуются съ родственными имъ слабѣйшими (стоящими ближе къ прозѣ), напр. дактилы съ хорейми (— — — | — — — | — — —) и т. п.

Логвудъ — синонимъ кампеша (см. Деревья красильныя).

Логинъ — инокъ прилудскаго монастыря, жилъ во второй половинѣ XVI в. Его описаніе жизни преподобнаго инока князя Игнатія († 1522) извѣстно по многимъ спискамъ (Царскаго, № 134).

Логинъ — преп. коряжемскій, основатель и игуменъ Коряжемской обители; L . скончался 10 февр. 1540 г.

Логинъ — преп. яренскій, ученикъ митр. Филиппа, подвизался въ Соловецкомъ монастырѣ. Въ 1661 г. онъ, вмѣстѣ съ инокомъ Иоанномъ, погибъ во время бури на Бѣломъ морѣ. По находженіи ихъ тѣлъ нетлѣнными, около с. Яренга была построена обитель, отданная въ вѣдѣніе Соловецкаго монастыря.

Логейя (Loheja, Lohaja) — самый сѣв. портовый городъ въ Лемонѣ, въ Аравіи, въ 100 км. къ С отъ Гобейды, на оконечности косы; сильно укрѣпленъ, имѣеть 8000 жит. торгуетъ кофе; гавань постепенно мѣлѣетъ.

Логика (от *λόγος* разумъ, слово, мышление)—по мнѣнію однихъ, наука о доказательствахъ, по мнѣнію другихъ наука о законахъ и формахъ мышления. Чтобы познать сущность Л. и ея задачи, слѣдуетъ обратиться къ исторіи.

I. Л. есть продуктъ греческаго ума. Признавать здѣсь первенство индусовъ нѣтъ серьезныхъ оснований (см. Индійская философія, т. XIII, 97). Творцомъ Л. считается, по справедливости, Аристотель, хотя въ греческой философіи, въ особенности у Сократа и Платона, и раньше были затронуты нѣкоторые логическіе вопросы. Дialeктика элеатовъ, ученіе софистовъ, опроверженіе ихъ Сократомъ и Платономъ дали богатый матеріалъ, изъ котораго Аристотель могъ создать свое дивное логическое построение. Его «Органонъ» состоитъ изъ пяти сочиненій: категорій, ученія объ истолкованіи, двухъ аналитикъ, топикъ и софистическихъ доказательствъ. Категоріи отчасти соответствуютъ той части Л., которую теперь называютъ ученіемъ о понятіяхъ; въ сочиненіи объ истолкованіи излагается ученіе о сужденіяхъ, въ аналитикахъ—ученіе о силлогизмѣ и о научномъ доказательствѣ, въ топикѣ, наиболѣе устарѣвшемъ изъ всѣхъ логическихъ сочиненій Аристотеля—о диалектическихъ доказательствахъ и вѣроятныхъ заключеніяхъ; наконецъ, въ софистическихъ доказательствахъ приводятся примѣры ложныхъ умозаключеній и показаны пути, какъ избавиться отъ софистическихъ ошибокъ. Важнѣйшая заслуга Аристотеля и въ то же самое время наиболѣе самостоятельная его работа состоитъ въ разъясненіи различныхъ видовъ силлогизма и въ анализѣ различныхъ способовъ научнаго доказательства. Аристотеля обыкновенно считаютъ творцомъ того логическаго направленія, которое называется *формальнымъ* и занимается анализомъ понятій, сужденій и умозаключеній, рассматривая ихъ совершенно независимо отъ самаго содержанія понятій и сужденій. Возможность такого отвлеченнаго разсмотрѣнія заключается, повидимому, въ томъ, что во всякомъ познаніи можно различить два момента: *материальный* (то, что мыслится) и *формальный* (какъ оно мыслится), и эти моменты въ извѣстной степени отдѣлимы другъ отъ друга. Исторія Л. есть въ значительной степени исторія *формальнаго логическаго направленія*; тѣмъ не менѣе несправедливо упрекать Аристотеля въ формализмъ. Отдѣленія содержанія отъ формы мысли въ томъ видѣ, въ которомъ мы его встречаемъ позднѣе, до преимуществу въ средневѣковой Л., у Аристотеля еще нѣтъ; поэтому можно только утверждать, что формальная Л. вышла изъ Аристотелевской, но нельзя говорить, что Аристотель есть творецъ формальной Л. Постъ-Аристотелевская греческая Л. не имѣетъ большого значенія. Стоики дополнили силлогистику ученіемъ объ условномъ и раздѣлительномъ умозаключеніи и положили основаніе ученію о воспріятіи, какъ элементѣ познанія; но эти труды не получили въ исторіи значенія и дальнѣйшаго развитія. Въ средневѣковой схоластической философіи, въ которой бѣдность реальнаго содержанія искупалась

строгостью логическихъ формъ, Л. стала формальнымъ ученіемъ о понятіяхъ, сужденіяхъ и умозаключеніяхъ, при чемъ силлогизмъ признавъ единственной формой научнаго доказательства. Типичный учебникъ средневѣковой Л.—«*Summulae*» Петра Испанскаго. Связь логическихъ вопросовъ съ общепhilософскими, гносеологическими выразилась въ знаменитой борьбѣ двухъ направленій—реализма и номинализма, состоящей въ выясненіи того значенія, которое слѣдуетъ давать общимъ понятіямъ, т. е. субъективнымъ ли они или же имѣютъ и объективное бытіе, какъ училъ Платонъ. Самая оригинальная попытка реформы логики въ средніе вѣка принадлежитъ Раймунду Люллию (1234—1315); но такъ какъ она не относится къ формальному направленію, то о ней будетъ сказано ниже. Подъ влияніемъ эпохи Возрожденія и постепеннаго накопленія реальнаго знанія, формальная Л. подверглась различнымъ видоизмѣненіямъ, но какъ школьный учебный предметъ она существуетъ и до настоящаго времени и въ XIX стол. достигла своего полнаго развитія въ послѣднатовой философіи, а именно въ школѣ *Гербарта*, который считаетъ Л. наукой выясненія понятій и ихъ сочетаній въ сужденіяхъ и умозаключеніяхъ. Гербартъ совершенно отдѣляетъ Л. отъ философіи и не рассматриваетъ въ Л. значенія различныхъ формъ мышленія. Завершеніе формальнаго направленія мы имѣемъ въ такъ назыв. математической Л., созданной англичанами, которую иногда считаютъ особымъ логическимъ направленіемъ, хотя по существу это та же формальная Л. Бенгамъ и Гамильтонъ считаются ея творцами; де Моранъ, Буль и Дженсонъ болѣе или менѣе тѣсно примыкаютъ къ этому направленію. Сущность его состоитъ въ ученіи о квантификаціи предиката, вслѣдствіе которой сужденіе принимаетъ характеръ уравненія—а это ведетъ къ нѣкоторымъ упрощеніямъ и видоизмѣненіямъ формъ умозаключенія. Въ каждомъ сужденіи мы различаемъ всегда его количество (т. е. оно бываетъ общимъ, частнымъ и единичнымъ) и качество (т. е. оно бываетъ утвердительнымъ и отрицательнымъ). Но количественный элементъ обыкновенно относится въ сужденіи къ одному только подлежащему, въ сказуемомъ же остается нѣкоторая неопредѣленность въ количественномъ отношеніи; если устранить эту неопредѣленность, то всѣ сужденія будутъ представлять собою такіа отношенія подлежащаго къ сказуемому, которыя могутъ быть выражены совершенно точно; благодаря этому можно придать простѣйшую форму всѣмъ выводамъ, руководствуясь закономъ тождества и противорѣчія. За математической Л. слѣдуетъ признать заслугу сведенія всѣхъ выводовъ къ закону тождества и противорѣчія, но крайность этого направленія не позволила ему понять и описать многообразіе всѣхъ выводовъ и ихъ характерныхъ особенностей. Этотъ недостатокъ устраненъ въ классическомъ сочиненіи М. И. Каринскаго (см.): «Классификація выводовъ» (СПб., 1880).

II. Когда интересъ къ реальному знанію возросъ, когда люди стали изучать природу и себя самихъ не по книгамъ только, а по жи-

вой действительности, тогда схоластическая Л. оказалась неудовлетворительной в двояком, главным образом, отношении: во-первых, она, повидимому, не давала никаких средств для изучения природы; во-вторых, рассматривая лишь готовое знание в формах понятий, суждений и умозаключений, она не безпокоилась о том, откуда берутся познания человека и в каком отношении стоят они к реальному бытию. Л. доказательства должна была, поэтому, уступить место Л. открытия истины, а формальное изучение мысли должно было стать гносеологией, т. е. изучением происхождения, границ и значения человеческого познания. 1) *Scientia est potentia*—провозгласил Бакон, и в своем «Новом Органоне» хотѣл указать пути, которыми можно приобрести знание, а вмѣстѣ съ тѣм и господство над природой. Не Бакон, конечно, создал Л. открытия; его предшественниками въ этомъ отношеніи были Петръ Рамюс и Леонардо да Винчи, а также ученые XVI и начала XVII столѣтій (напр. Галилей), показавшіе, какъ слѣдуетъ изучать природу; тѣмъ не менѣе Баконъ считаютъ творцомъ индуктивной Л., такъ какъ онъ наиболее полно выразилъ ея тенденціи въ XVII вѣкѣ. Силлогизмъ слѣдуетъ отбросить, ибо онъ не пригоденъ для изслѣдованія; нужно довѣряться индукціи, собирать факты, группировать ихъ, дѣлать обобщенія и такимъ путемъ подниматься до познанія высшихъ законовъ природы. Характерная особенность Л. Бакона состоитъ въ его ученіи объ отрицательныхъ и преимущественныхъ инстанціяхъ, т. е. случаяхъ, въ которыхъ наиболее полно выразилось какое-либо явленіе и которые, благодаря этому, могутъ замѣнять собой цѣлый рядъ однородныхъ фактовъ и, такимъ образомъ, сокращать путь изслѣдованія. По пути, намѣченному Бакономъ, пошелъ цѣлый рядъ изслѣдователей; благодаря трудамъ Гершеля, Уэвеля, въ особенности Милля и Клода Вернара создались такъ наз. индуктивная Л., типичнымъ представителемъ которой обыкновенно считается Милль. Его ученіе о томъ, что возможность индукціи покоится на вѣрѣ въ однообразный порядокъ явленій въ природѣ и что самое изслѣдованіе ведется посредствомъ четырехъ основныхъ методовъ (согласія, различія, остатковъ и сопутствующихъ измѣненій), пользуется очень большимъ распространеніемъ и уваженіемъ. Рассматривая индуктивную Л. въ цѣломъ, приходится, однако, сказать, что она не есть Л. открытия, а представляетъ собою лишь отвлеченное описаніе тѣхъ путей, которыми открытия были дѣлаемы. Самая мысль создать Л. открытия врядъ ли осуществима, ибо всякое открытіе действительныхъ отношеній явленій между собою есть творческій процессъ изслѣдователя, который, какъ всякое творчество, зависитъ отъ природныхъ дарованій и которому научиться нельзя. Лучшіе и точнѣйшіе методы въ рукахъ недаровитаго изслѣдователя останутся безъ результатовъ, а процессъ творчества представляетъ тайну даже для самого изслѣдователя. Превратить Л. въ искусство можно развѣ лишь въ смыслѣ формальной Л., т. е. въ искусство находить ошибки, въ критику.

Второй существенный недостатокъ индуктивной Л. объясняется исторически. Индуктивная Л. развилась въ борьбѣ съ силлогизмомъ и задала стать на мѣсто силлогизма. Обособленіе индукціи отъ формальной Л. хотѣ и понятно, но неосновательно. Борьба Бакона противъ силлогизма, какъ и критика Локка, основаны на недоразумѣніи, а ученіе Милля о силлогизмѣ, какъ о заключеніи отъ частнаго къ частному же, вытекаетъ изъ недостаточно глубокаго анализа процессовъ умозаключенія. Индуктивный выводъ есть только одинъ изъ видовъ заключеній—а всѣ они покоятся одинаково на известныхъ аксиоматическихъ предпосылкахъ и на законахъ тождества и противрѣчія. Къ этому же направленію логики слѣдуетъ отнести оригинальную попытку Декарта (нашедшую себѣ болѣе полное выраженіе въ соч. Мариотта) замѣнить школьную Л. нѣкоторыми простѣйшими правилами изслѣдованія.

2) Во второмъ изъ указанныхъ нами направленій новой Л. — въ теоріи познания— вновь была восстановлена связь Л. съ философіей, существовавшая въ греческой Л. и уничтоженная схоластической философіей. Декартъ задался мыслью объ основѣ нашего познанія, о его достовѣрности, и предложилъ, въ знаменитой формулѣ: *cogito—ergo sum*, рационалистическое рѣшеніе, которое вызвало критику со стороны эмпиризма и попытку примиренія двухъ основныхъ философскихъ направленій—рационализма и эмпиризма—въ критицизмѣ Канта. Въ сущности борьба указанныхъ школъ относится не къ исторіи Л. въ тѣсномъ смыслѣ, а къ исторіи философіи; это видно уже изъ того, что различные мыслители указанныхъ школъ смотрѣли на задачи Л. одинаково, т. е. Л. сохранила отчасти свое самостоятельное существованіе и не сливалась вполне съ теоріей познания, хотя и получила значительное обогащеніе, благодаря психологическимъ и гносеологическимъ изслѣдованіямъ. У Канта, напр., мы встрѣчаемся съ двумя Л.: съ одной стороны—съ формальной Л., примыкающей къ Аристотелю, въ которой Кантъ заявляетъ, что Л. въ теченіе двухъ тысячелѣтій не сдѣлала никакихъ успѣховъ; съ другой стороны — съ трансцендентальной Л., частью «критики чистаго разума», въ которой Кантъ изслѣдуетъ чистыя понятія разсудка (категоріи), дѣлающія возможнымъ опытъ, и принадлежаща а priori челоуку основоположенія разсудка и идеи разума. Подъ влияніемъ новыхъ, по преимуществу психологическихъ элементовъ, внесенныхъ въ Л., она можетъ потерять свой нормативный характеръ. Какъ формальная, такъ и индуктивная Л. признаютъ своей задачей установку правилъ, опредѣляющихъ собою истинное мышленіе; если же смотрѣть на Л., какъ на теорію мышленія, если разбирать условія возникновенія мысли, описывать процессы, изъ которыхъ складывается мысль, то исторію возникновенія мысли легко смѣшать съ действительнымъ ея значеніемъ и принять ассоціативные законы за законы мышленія. Это действительно и случилось съ нѣкоторыми англійскими изслѣдователями (въ Россіи эту точку зрѣнія защи-

шать Н. Я. Гроты: «Къ вопросу о реформѣ Л.», Лпц., 1880, 8°). Между тѣмъ, ассоціаціи управляютъ лишь воспроизведеніемъ элементовъ сознанія, а не живымъ мышленіемъ. Мышление творитъ ассоціаціи, но ассоціаціи создать мысли не могутъ.

III. Чего не могла сдѣлать индуктивная Л., т. е. построить Л. открытія, за то взялась такъ назыв. метафизическая Л. Уже знаменитая Агз лулліана, которую восхищался Джордано Бруно, была попыткой такого рода. Лулліи хотѣлъ путемъ сочетанія нѣкоторыхъ основныхъ понятій о вещахъ и ихъ свойствахъ указать путь къ открытію новаго знанія о вещахъ. Эта попытка могла бы быть удачною лишь при обладаніи такими категориями, которыя исчерпывали бы всю полноту бытія; но такъ какъ опытъ могъ ежеминутно показывать неполноту выбранныхъ Лулліемъ понятій, то можно было лишь удивляться его остроумію, признавая попытку его неудавшейся. Мысль Лулліи своеобразно видоизмѣнилъ Гегель: исходя изъ положенія о тождествѣ бытія и познанія, онъ отождествилъ Л. съ метафизикой, т. е. предположилъ тождество тамъ, гдѣ теорія познанія утверждала лишь связь. Л. есть наука о чистыхъ понятіяхъ, которыя а priori присущи человѣку; именно поэтому они и имѣютъ примѣненіе къ бытію. Изъ этой мысли развилась гегелевская Л. Гегелю принадлежитъ лишь путь находженія чистыхъ понятій, который названъ имъ диалектическимъ методомъ. Но и у Гегеля, который, повидимому, совершенно отождествилъ Л. съ онтологіей и сдѣлалъ субъективную категорию стадіями развитія самаго бытія, формальная Л. все же не совершенно уничтожена, а является вновь въ ученіи о понятіи, которое развивается въ трехъ моментахъ: а) субъективное понятіе, б) объектъ и в) идея. Субъективное понятіе представляетъ три момента диалектическаго развитія: понятіе какъ такое, сужденіе и умозаключеніе. Такимъ образомъ, въ этомъ величественномъ построеніи, чѣмъ котормъ мысль, повидимому, творитъ свой объектъ, и старая школьная Л. нашла себѣ мѣсто. Въ общемъ, о Л. Гегеля слѣдуетъ сказать, что она представляетъ собой гениальную, но безнадобную попытку. Основная преддосылка ошибочна, и потому все заданіе должно было оказаться построеннымъ на пескѣ. Человѣкъ не обладаетъ творческою мыслью, а только изслѣдующею; творчество человѣка (въ сферѣ научной) только и проявляется въ изслѣдованіи существующаго, а не въ созданіи его.

Итакъ, первоначальная Аристотелевская логика въ историческомъ развитіи подвергалась многимъ реформамъ, которыя отчасти обогатили ее (напр. въ методологическомъ и психологическомъ отношеніяхъ), отчасти же искажали ея сущность (въ метафизическомъ направленіи). Отсюда можно вывести заключеніе, что главный предметъ Л. остался неизмѣннымъ: Л. есть ученіе о доказательствѣхъ, описаніе же законовъ и формъ мысли есть скорѣе предметъ психологіи, чѣмъ Л.

Литература: по исторіи Л.: Prantl, «Geschichte d. Logik» (Лейпцигъ, 1885—1870) и Ueberweg, «System der Logik» (Боннъ,

1874; глава объ исторіи Л.). Изъ Л. формальнаго направленія: «Organon», Аристотеля (изд. Вайца) и «Elementa logicae Aristoteleae» (изд. Trendelenburg'a, В., 1868); Arnauld, «L'art de penser» (П., 1664, изд. часто); Drobisch, «Logik» (Лпц., 1850); Rabier, «Logique» (П. 1886). Изъ индуктивныхъ Л., кромѣ «Novum Organon», Вакана; «A system of logic ratiolative and inductive», Милля (Л., 1843, изд. часто; есть рус. перев.); Claude Bernard, «Introduction à l'étude de la médecine expérimentale» (П., 1866); Sigwart, «Logik» (Тюбингенъ; 1873). По математической Л.: Liard, «Les logiciens anglais» (П., 1878); Boole, «An investigation of the laws of thought» (Л., 1854). Къ гносеологической Л. относятся, кромѣ классическихъ соч. Декарта, Лейбница, Локка, Канта Wundt, «Logik» (Штуттгартъ, 1880; 1896 г. третье изданіе); Shuppe, «Erkenntnistheoretische L.» (1878); Lotze, «Logik» (Лпц., 1874). По метафизической Л., кромѣ Гегелевской: Kuno Fischer, «System der Logik u. Metaphysik» (2 изд., Гейдельбергъ, 1866).

Въ Россіи Л. составляла издавна предметъ преподаванія какъ въ духовныхъ академіяхъ, такъ и въ университетахъ, почему различныхъ сочиненій по Л. сравнительно много, но изъ нихъ только одно вполнѣ оригинально (Каринскій, «Классификація выводовъ»). Другія, наиболѣе крупныя: Вакманъ, «Система Л.»; Новичкій, «Руководство по Л.» (Кіевъ, 1841); Карповъ, «Систематическое изложеніе Л.» (СПб., 1856); Владиславлевъ, «Л.» (СПб., 1872); Троицкій, «Учебникъ Л.» (М., 1885). Переведенныхъ, кромѣ Л. Милля, «Л.» Мянто (М. 1895). Обзоръ логическихъ направленій даетъ Лейбфельдъ: «Различныя направленія въ Л. и основныя задачи этой науки» (Харьковъ, 1890, 8°); онъ же печаталъ въ «Ж. М. Н. Пр.» за 1895 г. «Исторію индуктивной Л.».

Э. Радловъ.

Логистика.—Нѣкоторые военные писатели (Жомини, «Précis de l'art de la guerre») производили это слово отъ франц. «logis» (во Франціи офицеры генеральнаго штаба прежде назывались *maréchal de logis*, *major-général de logis*) и подъ нимъ разумѣли часть тактики, занимающуюся организаціею маршей, какъ вдали, такъ и вблизи отъ непріятеля. Другіе писатели (Рюстовъ) производятъ слово Л. отъ греческаго *logístai* (разсчитывать, заключать) и понимаютъ подъ нимъ всю техническую часть стратегіи, задача которой состоитъ въ томъ, чтобы создать для арміи выгодное стратегическое положеніе относительно непріятеля. Ни въ томъ, ни въ другомъ смыслѣ слово Л. въ новѣйшихъ военныхъ сочиненіяхъ болѣе не встрѣчается и можетъ считаться окончательно вышедшимъ изъ употребленія.

Логисты (*Logisten*)—контролеры государственныхъ расходовъ въ Афинахъ. Въ V в. они составляли, въ числѣ 30, контрольную палату и обязаны были проверять, между прочимъ, суммы, вносимыя гелленотаміями въ сокровищницу Аены. Въ IV в., по Аристотелю, было 10 логистовъ, избравшихся по жребію изъ совѣта; въ каждую пританію они должны были поверять отчетъ должностныхъ лицъ.

Логгинъ—и. Минской губ., Пинского у.; въ XVII в. принадлежалъ Радзивилламъ. Жит. 260, дворовъ 48; православная церковь, еврейскій молитвенный домъ, синагога, школа.

Логгезеро—оз. Олонецкой губ. (см.).

Логографы.—Первые греч. историки до Геродота названы у Фукидида (I, 21,1) логографами и поняти такъ называются историками литературы. Родиной Л. была Ионія и о-ва—мѣсто расцвѣта ранней поэзіи и науки. По духу повѣствованія Л. примыкаютъ къ Гомеру и эпикамъ, на что указываетъ и характеръ ихъ языка. Обычными темами ихъ сочиненій были такъ назыв. «основанія городовъ» (κτίσις), генеалогія, описанія обычаевъ отдѣльных народовъ и географическихъ достопримѣчательностей. Сочиненія Л. были общедоступны. Въ большинствѣ случаевъ они писали, желая увѣковѣчить славу какого-нибудь рода или прославить родной городъ, иногда же просто для того, чтобы подѣлиться съ публикой интересными разсказами или фактами. Большую роль въ ихъ историческихъ и географическихъ разсказахъ игралъ сказочный элементъ, котораго они умѣли еще отдѣлять отъ историческаго. Разсказы Л. имѣли преимущественно мѣстный, а не общій характеръ; Л. черпали изъ обильнаго источника народной саги, выбирая сюжеты, незатронутые еще поэтами, и излагали то, что слышали вокругъ себя: отсюда простота повѣствованія. Языкъ Л. былъ тотъ же, что и у ионическихъ писателей—ионическій разговорный диалектъ. Особенно обилёнъ сочиненіями Л. (до 30-ти именъ) V в., но они всѣ погибли, кромѣ незначительныхъ отрывковъ. Древнѣйшимъ изъ Л. былъ *Кадмъ* милетскій (жилъ въ срединѣ VI в.), котораго нѣкоторые считали первымъ по времени прозаикомъ. Ему приписывали хронику подъ заглав.: «Κτίσις Μιλήτων καὶ τῆς ἀβυλῆς Ἰωνίας», въ 4 книгахъ. Болѣе извѣстенъ *Акузилей*, уроженецъ беотійскаго Аргоса, жившій во 2-й половинѣ VI в. Съ его именемъ извѣстно произведение «Γεωλογία». Разсказъ начинался съ хаоса; затѣмъ говорилось о богахъ и появлении перваго человѣка—Форонея, о распространеніи человѣческихъ родовъ. Изъ современниковъ персидскихъ войнъ извѣстны *Скилакъ*, авторъ путешествія по Индіи (περίπλοος), и особенно *Гекатей* милетскій (см. въ прилож. къ VIII т., стр. 458), записки котораго имѣютъ уже научный характеръ и служатъ переходомъ къ позднѣйшей исторіи или, вѣрнѣе, истор. географіи. Послѣ Гекатея упоминаются: *Харонъ* лампсакскій (Περσικά, Ἑλληνικά, Κτίσις, Ὅροι Λαμψακηνῶν), *Евтеонъ* самосскій (Ὅροι Σαμιακοί), *Дионисій* милетскій (Περσικά), *Демокъ*, *Евдемъ* паросскій, *Демокъ*, *Амалсаторъ*, *Феагенъ*. Изъ младшихъ Л., писавшихъ незадолго до пелопоннесской войны, извѣстны: *Есанъ* лидійскій (Λοβικά, въ 4 кн.), *Ферекидъ* аеинскій или керосскій (не смѣшивать съ философомъ и теологомъ—Ферекидомъ сиросскимъ), авторъ соч. Ἱστορίαι или Γεωλογίαι или Αὐτόθρονος (эти 3 заглавія смѣшиваются), въ 10 кн. Особенной извѣстностью пользовался *Гелланикъ* (см. прилож. къ VIII т.). *Антиохъ* сиракузскій, сообщившій Фукидиду много данныхъ о сицилійскихъ древностяхъ, написалъ «Σικελιώτις οὐραφή», въ 9 кн.

(до 424 г.), и соч. объ Италіи. Изъ остальныхъ Л. болѣе извѣстны: *Стезимбромъ* еозосскій, *Гяписъ* (Κτίσις Ἰταλίας, Χρονικά, Σικελικά), *Гластъ* (Περὶ τῶν ἀρχαίων ποταμῶν καὶ ποσειδῶν), *Демастъ* (писавшій о предкахъ троянскихъ героев, о народахъ и городахъ, о поэтахъ и философахъ), *Геродоръ* (писавшій о Гераклѣ и Аргонаутахъ). Позднѣ критическія и научныя произведенія аттическихъ и александрийскихъ писателей вытѣснили литературу Л., отчего мы такъ мало и знаемъ о ней. Ср. C. Müller, «Fragmenta historicorum graecorum» (П., 1841—70); Schäfer, «Abriss d. Quellenkunde der griechischen und römischen Geschichte» (Лпц., 1882); Creuzer, «Die historische Kunst der Griechen» (Лпц., 1845); Ulrich, «Charakteristik der griechischen Historiographie» (В., 1833); Lipsius, «Quaestiones logographicae» (Лпц., 1886); Neumann, «De Chacone Lampaseno» (Вреставль, 1880); Preller, «De Hellenico Lesbio historico» (1840); A. Croiset, «Histoire de la littérature grecque» (1690); W. Christ, «Geschichte der Griechischen Literatur» (1890).

Н. О.

Логоишъ—ист. Минской губ., Борисовскаго у.; упоминается въ летописяхъ еще при Владимірѣ Мономахѣ. Въ 1519, 1535 и 1655 г. Л. занимали русскія войска, а въ 1708 г. его выжгли шведы. Около Л. много кургановъ; часть ихъ разрыта гр. Тышкевичемъ и Киркоромъ, нашедшими монеты, кольца, браслеты и др. вещи, относящіяся ко времени не позднѣе XI в. Дворовъ 148, жит. 1180 (евреевъ 685; првсл. прк., костелъ, синагога и 2 еврейскія молитв. дома, школа, кожевенный зав., водная млин., 14 лавокъ, 3 ярмарка).

Логосъ (филос.)—Греч. λόγος первоначально означаетъ *рѣчь или слово*, со стороны какъ внѣшней *формы*, такъ и *содержанія* рѣчи, въ смыслѣ или *мысли*, связывающей отдѣльные ея части. Въ философіи λόγος первоначально означалъ «разсужденіе», какъ въ объективномъ, такъ и въ субъективномъ смыслѣ, т. е. какъ слово о какомъ-либо предметѣ, такъ и способность разсужденія вообще. По Гераклиту, вся природа устроена согласно «истинному разсужденію», открытіе котораго составляетъ задачу философа. Уже у Гераклита мы находимъ основное положеніе позднѣйшаго идеализма: если природа познаваема «истиннымъ разсужденіемъ» или Л., если она сообразна ему, то значить въ самомъ основаніи ея лежитъ разумное начало, Л.; иначе объективное познаніе немислимо. Самая субъективная способность познанія или разсужденія производится Гераклитомъ изъ всеобщаго Л. или «смысла» всей природы (см. Гераклитъ). По мѣрѣ развитія умозрѣнія, философскій Л. становится все болѣе и болѣе отвлеченнымъ. Пр. рода вещей отлична отъ того, что намъ представляется; «сущее» отличнo отъ «являющагося»: первое постигается только нашей мыслью или разсужденіемъ, второе воспринимается нашими обманчивыми чувствами. Отсюда антискіе философы съ Парменидомъ во главѣ, противопоставляютъ истинное сущее, какъ постигаемую природой, стоику догматическаго утверждають безразличное *тождество* того и другого, вопреки очевидному различію. Ди-

диалектикой, а также съ развитіемъ греческой словесности вообще, возникаетъ формальное изученіе «искусства слова», т. е. риторики и диалектики. Первыми преподавателями «искусства словъ» (τέχνη λόγων) были *софисты*—профессиональные филологи, риторы и диалектики. Главнѣйшіе изъ нихъ были скептиками, отрицавшими всякую объективную истину какъ въ теоретической, такъ и въ практической области. Побѣдить такую софистику можно было путемъ открытія *логики*, т. е. посредствомъ указанія въ которыхъ всеобщихъ и объективныхъ нормъ въ самомъ принципѣ человеческого слова — въ нашемъ познающемъ разсудкѣ. Такою нормою или началомъ является, какъ это указалъ Сократъ, самая логическая мысль, самое понятіе. Возводя всѣ человеческія «рѣчи» — сужденія и разсужденія — къ этому началу, онъ указалъ въ немъ источникъ и критерій объективнаго знанія и задумалъ построить на немъ систему истиннаго поведенія, дающаго человѣку истинное высшее благо. Послѣ Сократа терминъ Л. получаетъ преимущественно значеніе *понятія*, и въ известномъ смыслѣ весь аттический идеализмъ, развившійся изъ ученія Сократа, характеризуется какъ *философія понятія*. Разъ человѣкъ познаетъ сущее лишь посредствомъ понятій, оно сообразно этимъ понятіямъ, оно опредѣляется ими какъ ничто умопостижаемое: сущее есть *идея*, т. е. объектъ понятія. Таково ученіе Платона. Самыя явленія, поскольку они познаются нами въ своихъ общихъ свойствахъ и отношеніяхъ, опредѣляются понятіями; они суть то, что они суть, лишь «по приобщенію» къ идеямъ; міръ есть чувственное явленіе, видимость идеи, ея отраженіе. Мысль ничего не можетъ познать, кромѣ мысли; все сущее, поскольку оно познаваемо нами, опредѣляется какъ объективная мысль или идея. То, что отлично отъ мысли или идеи, есть совершенно непознаваемая и неопредѣленная *матерія*, субстратъ явленій, та *среда* (χώρα), которая обуславливаетъ собою различіе явленій отъ идей,—призрачнымъ, чувственнымъ отраженіемъ отъ умопостижаемаго «сущаго». Аристотель преобразовалъ это ученіе. Для него, какъ и для Платона, понятіе или Л., которымъ опредѣляется какая-либо вещь, есть подлинная *сущность* этой вещи, ея объективная *форма* (μορφή, εἶδος—τό τί ἐστιν αὐτή, τό τί ἐστι); но дѣйствительная «сущность» не можетъ быть внѣ того, чего она есть сущностью, не можетъ быть отвлеченной идеей, которая существуетъ только въ нашемъ умѣ. Поэтому Аристотель не противопоставляетъ дѣйствительности заоблачный «міръ идей» Платона. Истинная философія не отвлечается отъ дѣйствительности, не отрицаетъ, а познаетъ ее. Если понятіе объективно опредѣляетъ собою то, что есть, то ему принадлежитъ подлинная дѣйствительность: оно не есть лишь отвлеченная идея, противопоставляющаяся явленію или матеріи, но дѣйствующая сила или *энергія*, воплощающаяся въ матеріи, образующая, организующая ее. Л. есть, такимъ образомъ, не только *форма*, внѣшнимъ образомъ опредѣляющая собою вещь, но и *ихъ производящая причина* и вмѣстѣ *конечная цѣль*, изнутри опредѣляющая генезисъ вещей,

ихъ эволюцію и строеніе. Такимъ образомъ весь міръ представляется Аристотелю закономѣрнымъ цѣлымъ, проникнутымъ творческою мыслью. Логосомъ понятіемъ опредѣляется все то, что познаваемо въ дѣйствительности — ея форма, ея производящая причина, ея конечная цѣль. Внѣ этой творческой мысли остается только абсолютно неопредѣлимое начало, находящееся какъ бы за предѣлами познаваемой дѣйствительности: это—матерія, отвлеченная отъ какихъ бы то ни было мыслимыхъ формъ. Въ системѣ Аристотеля мы не выходимъ изъ подобнаго дуализма, который отражается на всей его философіи и составляетъ ея капитальное затрудненіе: взаимодействие между идеальнымъ и матеріальнымъ началомъ, соотношеніе между Л. и конкретными чувственными вещами не получаетъ окончательнаго объясненія.

Стоики по своему разрѣшили это затрудненіе, признавъ *единство обоихъ началъ*. Они признали въ Л. не только идеальное начало, опредѣляющее собою *форму* или понятіе вещей, ихъ *генезисъ* и *конечную цѣль*, но также и самое *матеріальное начало*: иначе необъяснимо взаимодействие между духомъ и матеріей, формой и веществомъ, познающимъ и познаваемымъ. Уже Аристотель призналъ, что мысль или идея, выражающаяся въ нашихъ понятіяхъ, не есть что-либо внѣшнее вещамъ: разъ она опредѣляетъ ихъ собою, она есть ихъ подлинная сущность, ихъ дѣйствительность или энергія. Стоики сдѣлали еще одинъ шагъ: чтобы быть сущностью вещей, Л. долженъ обнимать въ себѣ и ихъ *матерію*. Такимъ образомъ *Л. есть все* въ философіи стоиковъ: божество, природа, разумъ, стихія міра. Чувственность и разумъ имѣютъ одинъ общій источникъ; духъ есть физическая, тѣлесная энергія, а матеріальная природа—живая, одухотворенная стихія. Какъ и у Аристотеля, природа изображается тѣственной формѣ, но всѣ эти формы надѣляются болѣе или менѣе грубой или тонкой тѣлесностью: каждый Л., воплощающійся въ низшихъ формахъ матеріи, есть живое и въ тоже время матеріальное сѣмя (λόγος σπέρματικός). Законъ природы есть разумный божественный законъ; естественная необходимость есть необходимость *провиденціальная*. Ученіе о Л. получаетъ здѣсь впервые религиозную окраску, становится нравственно-богословскимъ ученіемъ о промыслѣ, въ признаніи котораго философъ мирится съ жизнью и судьбою. Матеріалистическій панлогизмъ стоиковъ скорѣе разубавилъ, чѣмъ разрѣшилъ затрудненія аттической «философіи понятія». Поэтому стоицизмъ вызвалъ справедливую критику какъ со стороны послѣдователей прежнихъ школъ, такъ и со стороны матеріалистовъ (эпикурейцевъ) и въ особенности *скептиковъ*, которые подкопали самыя основанія стоическаго пантеизма и стоической теории познанія. Божество, тождественное съ матеріальнымъ міромъ, не есть Божество; Л., тождественный съ неразумной матеріей, не есть логосъ. Чтобы объяснить согласіе познающаго разума съ являемымъ однимъ *умомъ*, ложному *явленію*; мысль отвлечается отъ явленія и противопоставляется ему въ своей диалектикѣ. Въ связи съ этой

ствительность, какъ она существуетъ, не тождественна съ нашими понятіями, точно такъ же какъ она не тождественна съ нашими чувственными представлениями и воспріятіями. Критерій истиннаго знания не можетъ заключаться ни въ чувственности, ни въ разсудкѣ. Отсюда былъ одинъ шагъ къ философіи *этры*, исцавшей источника достовѣрнаго гнозиса (вѣдѣнія) въ *откровении*. Въ этой религиозной философіи (развившейся, главнымъ образомъ, въ Александріи, гдѣ зап. философскія ученія встрѣчались съ религиозными идеями Востока) наиболѣе значеніе имѣла система юдея Филона (въ началѣ нашей эры), который пытался соединить результаты греческаго умозрѣнія съ закономъ Моисея и откровениемъ Ветх. Завета. Понятіе Л., заимствованное отъ стоиковъ, но видоизмѣненное въ интересахъ религиознаго тензизма, послужило ему къ рѣшенію этой задачи. Единому, сверхъ-разумному Божеству, познаваемому только путемъ экстаза, противопоставляется вѣчная, безформенная и безвидная матерія, которая не можетъ вступить въ какое-либо соприкосновеніе съ нимъ. Мирозданіе, промышленіе, откровеніе Божества предполагаетъ рядъ посредствующихъ дѣятелей, силъ и началъ: въ этомъ качествѣ являются Филону идеи Платона, *логосъ* сфератикоі стоиковъ, ангелы евреевъ и демоны эллиновъ. Они представляются то какъ свойства—эманации самаго Божества, то какъ отдѣльные отъ него личные посредники (ангелы), то, наконецъ, какъ физическія энергіи (логосы стоиковъ), дѣйствующія въ мірѣ и являющіяся въ немъ. Всѣ эти силы (*δυνάμεις*) совмѣщаются къ Л., посредствующемъ между Богомъ и міромъ. Л. Филона есть: 1) сила и разумъ *самого Божества*, Его непосредственная эманация, заключающая въ себѣ совокупность всѣхъ другихъ силъ; 2) *идея міра*, заключающая въ себѣ совокупность творческихъ первообразовъ творенія (идеальный *планъ* творенія); 3) *творческая энергія*, которая созидаетъ собою и одушевляетъ міръ на подобіе Л. стоиковъ, проявляясь во всѣхъ его многообразныхъ формахъ и видахъ; 4) наконецъ, для всѣхъ причастныхъ Логосу разумныхъ существъ — *посредникъ откровенія*, при чемъ онъ является иногда какъ личный посредникъ, верховный «ангелъ» Божій. Филонъ называетъ его также «первосвященникомъ», «единороднымъ Сыномъ Божиимъ» или «вторымъ богомъ», въ отличіе отъ перваго, нерожденнаго Божества и отъ «третьяго бога» — сотвореннаго міра, въ которомъ онъ воплощается. Какъ человѣческая мысль есть внутреннее невысказанное слово (*λογος ενδιδετος*), отличное отъ высказаннаго (*λογος προφορικος*) и вмѣстѣ тождественное съ нимъ, такъ и божественное Слово въ одно и то же время тождественно съ міромъ (какъ его умопостигаемая сущность) и отлично отъ него (какъ идея). Точно такъ же опредѣляется и отношеніе Л. къ единичной человѣческой душѣ: онъ отличенъ отъ нея, хотя сообщаетъ ей ея жизнь, силу, разумность и познаніе — и въ то же время отдѣльными праведными души могутъ уподобляться ему, какъ бы воплощая его въ себѣ. Мало того: онъ могутъ путемъ экстаза дости-

гать непосредственнаго соединенія съ Божествомъ (таковы пророки). Филономъ заглаживается до-христіанскій періодъ исторіи Л. Пслѣдующій платонизмъ пытался точнѣе обособить это начало отъ міра и въ то же время точнѣе опредѣлить его отношеніе къ Божеству. Какъ универсальный творческій разумъ, Л. является Филону высшимъ понятіемъ философіи и вмѣстѣ ключемъ къ пониманію откровенія Ветх. Завета. Въ этомъ смыслѣ ученіе Филона, въ связи съ другими особенностями философіи, имѣло громадное вліяніе и на христіанскую мысль. Филоновъ Л. занимаетъ среднее мѣсто между Л. греческой философіи и глубоко отличающимся отъ него Л. евангелискаго ученія (у Іоанна Богослова). Содержаніемъ Л. философовъ является совокупность всего мыслимаго, всего познаваемаго—идеальная сущность и основаніе *міра*. Л. Евангелии есть совершенное *откровеніе* Существа Божія, предвѣчный *образъ* Божій. Въ Евангелии говорится, что Слово было отъ начала у Бога и къ Богу, «и Богъ бѣ Слово». Напротивъ того, Л. въ смыслѣ философскомъ есть отъ началъ *космическая потенція*, предметомъ и содержаніемъ которой является *міръ*: онъ относится къ міру (какъ *идея* міра или *энергія* міра). Философское ученіе о Л. есть результатъ продолжительнаго и послѣдовательнаго развитія греческой мысли, которая постепенно пришла къ такой идеалистической гипотезѣ. Религиозное ученіе о Л. есть результатъ *релиознаго опыта*—вѣры въ откровеніе, въ Богъ, сказывающагося въ словахъ Христовыхъ, вѣры въ личность Христа, какъ въ самое слово Божіе, т. е. полное воплощеніе и раскрытіе Бога въ человѣкѣ. Не смотря на это существенное отличіе, между философскою и богословскою концепціями существуетъ несомнѣнный параллелизмъ. Философы либо отождествили свой Л. съ Божествомъ, либо видѣли въ немъ эманацию Божества: нѣкоторые изъ философовъ, полемизировавшихъ съ зародившимся христіанствомъ (Цельсы, неоплатоники), подобно Филону, называли Л. «Сыномъ Божества». Съ другой стороны, и богословы видѣли въ совершенномъ откровеніи и воплощеніи Божества конечную цѣль, а слѣдъ и творческое начало міра («Имъ же вся быша»). Поэтому въ развитіи христіанскаго богословія естественно встрѣтились элементы религиозный и философскій. См. Heinze, «Die Lehre vom Logos in d. gr. Philos.» (Ольденбургъ, 1872) и сочин. Филона по русски—прекрасную книгу М. Муретова, «Философія Филона Алекс. въ отношеніи къ ученію Іоанна Богослова о Логосѣ», М., 1885; затѣмъ общія сочиненія по исторіи догмата и богословія, напр., Dogner: «Lehre von d. Person Christi» (1846), или новѣйшую «Dogmengeschichte», Nagelska.

Кн. С. Трубенной.

Логофетъ—названіе одной изъ церковныхъ должностей въ средневиковой Византіи и вообще въ восточныхъ церквяхъ. Это былъ хранитель патриаршей печати, заведывавшій патриаршей канцеляріей и ея архивомъ; на немъ же лежала денежная отчетность по патриархіи; наконецъ, онъ часто состоялъ членомъ патриаршаго суда. *Великій Л.* былъ членомъ

то въ родѣ канцлера великой (т. е. константинопольской) церкви. См. иером. Павла, «О должностяхъ и установленияхъ Константинопольской церкви» (СПб., 1855).

Логроньо (Logroño)—прежняя крѣпость, нынѣ городъ въ Испаніи, въ плодородной, богатой виномъ и зерномъ мѣстности, на правомъ берегу Эбро. Около 16 тыс. жит. Кожевенная надѣля, свѣчи, сѣдя.

Логрошино (Nicolo Logroscino)— знаменитый итал. композиторъ (1700—63). Считается создателемъ комической оперы (opera buffa), въ которой Л. давалъ главное значеніе ансамблямъ и финаламъ. Оперы Л. пользовались въ свое время большимъ успѣхомъ въ Италіи. Изъ нихъ извѣстны: «Il governatore», «Tanto bene, tanto male», «Giunio Bruto».

Логъ (Красный Логъ, Курандинъ, Масальскій тожъ)—село Воронежскаго у. и губерніи, въ 50 в. отъ губ. города. Двор. 912, жит. 4496. Школа, армарка, съ оборотомъ до 50 т. руб.

Логанспортъ (Logansport)—г. въ сѣверо-американскомъ штатѣ Индіана, 12000 жит.; торговля лѣсомъ, воскомъ, свининой; желѣзнодорожныя мастерскія.

Лодѣ—дворянскій родъ, происхожденія датскаго, восходящій къ XII в. Двѣ вѣтви его внесены въ дворянскіе матрикулы Лифляндской губ., великаго княжества Финляндскаго и въ VI ч. род. кн. СПб. и Кіевской губ. Эдуардъ Егоровичъ Л., недавно умершій, былъ членомъ ученаго комитета мн. госуд. имущ. и считался отличнымъ знатокомъ сельскаго хозяйства.

Лодевъ (Lodève, древн. Lutova)—г. во французскомъ деп. Геро, на Эрвѣ; около 10 тыс. жит. Сукно, кожа, шелкъ, шерсть, вино, зерно.

Лодейное Поле—уѣздн. г. Олонецкой губ., въ 200 в. къ ЮЗ отъ губ. города, на Петербургско-Архангельскомъ почтовомъ трактѣ, на лѣвомъ возвышенномъ берегу судоходной р. Свири. Петръ Валъ, во время своего похода отъ береговъ Балгаго моря къ Ладожскому оз., обратилъ вниманіе на сосновые лѣса по берегамъ Свири и заложилъ въ 1702 г. корабельную верфь на мѣстѣ нынѣшняго Л. Поля. (въ 7 в. отъ стариннаго Пиркинскаго погоста, упоминаемаго въ писцовоі книгѣ 1566 г.). Эта верфь, извѣстная подъ именемъ Олонецкой, выпустила первые русскіе военные корабли въ Балтійское море и не утратила своего значенія даже послѣ основанія адмиралтейской верфи въ С.-Петербургѣ; она упразднена только въ 1830 г. Память о корабельной верфи сохранилась въ самомъ названіи города, а также въ гербѣ его (оснащенный корабль). Въ 1785 г. при Олонецкой верфи былъ устроенъ уѣздный городъ Олонецкаго намѣстничества, названный «Лодейное Поле»; въ 1796 г. Л. Поле было причислено къ Новгородской губ., а съ 1802 г. состоитъ уѣздн. городомъ Олонецкой губ. Жителей 1572: дворянъ 148, духовнаго сословія 20, почетныхъ гражданъ и купцовъ 26, мѣщанъ 1029, крестьянъ 160, военныхъ сословія 132, финляндскихъ уроженцевъ 26, прочихъ сословія 31. Православныхъ 1512, католиковъ 10, протестантовъ 32, евреевъ 18. Церквей православныхъ 1 каменная и 3 де-

ревянныхъ, 1 часовня. Земская больница на 12 кроватей. 2-классное городское училище съ 71 учен. и женское приходское учил. съ 40 ученицами. Клубъ. Домовъ каменныхъ 4, деревянныхъ 216, лавокъ 15. Купеческихъ свидѣтельствъ 2 гильдіи выдано 8, на мелочной торговлѣ 14, промысловыхъ 5, приказчицкихъ 12. 2 армарки. Пристань на р. Свири. Городской доходъ 4915 руб., расходъ 4989 рублей, въ томъ числѣ на управленіе 1410 руб., на народное образованіе 930 руб., на врачебную часть 133 руб. Городской земли 2385 дес. Чугунный памятникъ, воздвигнутый купцомъ Софроновымъ на мѣстѣ, гдѣ стоялъ дворецъ Петра Великаго. Петербургско-Кемская желѣзная дорога должна пройти чрезъ Л. Поле.

Лодейнопольскій уѣздъ занимаетъ юго-зап. часть Олонецкой губ. Пространство 8464 кв. в., въ томъ числѣ подъ озерами 487,5 кв. в. Площадь уѣзда, ограниченная Ладожскимъ озеромъ, р. Свирию, Онежскимъ оз., р. Мегрой и теченіемъ р. Ояти, представляеть низменную равнину, покрытую озерами и небольшими болотами; небольшія возвышенія, раскинутыя ближе къ берегамъ рѣкъ, равнообразяетъ мѣстоположеніе. Почва у. преимущественно болотистая и глинистая, мѣстами песчаная и частью каменистая. Орошеніе обильное. Почти всѣ рѣки уѣзда принадлежатъ къ бассейнамъ озеръ Онежскаго и Ладожскаго. Важнѣйшая рѣка уѣзда Свирь (см.), съ ея лѣвымъ притокомъ Оятью впадающая въ Ладожское озеро, входитъ въ составъ Маринской судоходной системы; въ Онежское оз. впадаютъ славянскія рр. Ошта, Водлица и Мегра. Кромѣ прилегающихъ къ у. Ладожскаго и Онежскаго оз., внутри у. и особенно въ вост. части раскинуто множество озеръ, изъ которыхъ болѣе значительныя: Савозеро (15,6 кв. в.), Юковское (10,2 кв. в.), Чикозеро (14,4 кв. в.), Ореженское (12 кв. в.), Шимозеро и Долгозеро (въ юго-вост. части у.) замѣчательны, какъ периодически исчезающія озера. Лѣсами, особенно хвойными, уѣздъ богатъ, за исключеніемъ мѣстностей, ближайшихъ къ р. Свири. По свѣдѣніямъ 1894 г., жителей, не считая города, 44340 (21493 мжч. и 22847 жнщ.); дворянъ 847, духовнаго сословія 449, почетныхъ гражданъ и купцовъ 32, мѣщанъ 286, военныхъ сосл. 1706, крестьянъ 40786 финляндцевъ 225, прочихъ сословія 10. Православныхъ 43561, раскольниковъ 485, католиковъ 75, протестантовъ 186, іуд. закона 2, прочихъ исповѣд. 24. 2 стана, 8 волостей. Селеній 679, дворовъ 7168. Паданская женская община; правосл. прк. 74 (12 каменныхъ), часовень 205. Училищъ министерскихъ 8, земскихъ 3, церк.-прих. 37, школа грамоты 1; учащихся 1175 мальч. и 388 дѣв.; кромѣ того въ Вознесенскомъ мореходномъ классѣ 7 учен. Заводы: 1 лѣсопильный, 31 кожевенный, 26 гончарныхъ. Лошадей 6782, рогатаго скота 15652, овецъ 8423, свиней 917. Казенныхъ земель числится 366421 дес. въ томъ числѣ удобной лѣсной площади 262357 дес. 142 землевладѣльцамъ-дворянамъ принадлежатъ 28416 дес.; церковной земли 1550 дес. Бывшимъ государственнымъ крестьянамъ (12002 рев. души) отведенъ надѣлъ въ 310880 дес., въ томъ числѣ удобной земли 204667 дес., неудобной

72343 дес. и лѣсного надѣла 33870 дес. У бывших помѣщичьихъ крестьянъ (2419 рев. душъ) выкуплено земли 21880 дес. Бюджетъ земства (на 1894 г.) 36326 руб., въ томъ числѣ на народное образование 6336 руб., на медицинскую часть 6900 руб. Мирскіе расходы крестьянъ всего уѣзда въ 1891 г. составляли 22148 руб. Большую часть населенія уѣзда составляютъ великорусы, потомки новгородскихъ колонистовъ, поселившихся на берегахъ Свири и отчасти Ояты уже въ XII ст. На верхнемъ теченіи Ояты, близъ границъ Бѣлозерскаго у., Новгородской губ., сохранилось еще чуждое населеніе, по всей вѣроятности остатки народа Веси (VI, 126). Большинство довольно многочисленныхъ въ Л. у. дворянъ (происходящихъ отъ боярскихъ дѣтей новгородскихъ митрополитовъ) ничѣмъ почти не отличается отъ крестьянъ и часто живетъ бѣднѣе послѣднихъ. Земледѣіе далеко не обезпечиваетъ жителей; недостающій для продовольствія хлѣбъ закупается на пристаняхъ Маринской системы. Хозяйство у крестьянъ трехпольное: подсѣчная (лядинная) система земледѣлія начинаетъ исчезать съ отводомъ земель крестьянамъ. Въ среднемъ за 10 лѣтъ подъ рожью было 6390 дес., подъ яровою пшеницею 8 дес., подъ овсомъ 5660 дес., подъ ячменемъ 1290 дес., подъ горохомъ 85 дес., подъ картофелемъ 510 дес. За вычетомъ на посѣвъ остается на душу: ржи 4,3 пд., овса 3,2 пд., ячменя 0,8 пд., картофеля 2,7 пд. Огородничество и садоводство незначительны. Кромѣ земледѣлія, средства къ существованію даютъ рыболовство, охота, рубка и сплавъ лѣсу, постройка судовъ, лоцманство на р. Свири, работа на заводахъ, извозъ. Отхожіе промыслы развиты. Изъ селеній важнѣйшее—Вознесенская пристань (VI, 898). Литературу см. Олонекская губ. *А. Вороновъ.*

Лодеркеръ (Петръ)—бenedиктинецъ, дополнившій словарь пяти языковъ Фауста Верантія (1596) языками чешскимъ и польскимъ и издавшій его въ Прагѣ въ 1605 г. подъ названіемъ: «*Dictionarium septem divergarum linguarum, videlicet Latinae, Italicae, Germanicae, Dalmaticae, Bohemicae, Polonicae et Ungaricae.*»

Лодеръ (Христіанъ Ивановичъ)—анатомъ (1753—1832); въ 1777 г. получилъ степень д-ра медицины и хирургіи и званіе ординарнаго профессора іенскаго университета. Въ послѣднемъ Л. пробылъ до 1803 г.; онъ учредилъ въ Іенѣ родильный госпиталь и музей естественной исторіи, построилъ новый анатомическій театръ и медико-хирургическую клинику. Необыкновенная ясность въ преподаваніи и обширныя свѣдѣнія, на-ряду съ изданіемъ превосходныхъ анатомическихъ таблицъ, уже тогда доставили Л. извѣстность. Въ 1803—1806 гг. Л. былъ проф. университета въ Галле, гдѣ учредилъ хирургическую клинику. Въ 1806 г. онъ получилъ мѣсто лейбъ-медика императора Александра I. Въ 1812 г. ему было поручено устроить военные госпитали на 6000 офицеровъ и 31000 нижнихъ чиновъ. Въ 1818 г. государь купилъ богатое собраніе его анатомическихъ препаратовъ и подарилъ московскому ун-ву. По плану Л. былъ выстроенъ въ Москвѣ новый анатомическій театръ, въ которомъ онъ

и началъ безвозмездное ежедневное чтеніе лекцій, безостановочно продолжавшееся вплоть до 1831 г., когда грудная водянка заставила его выйти въ отставку. Его библиотека куплена купцомъ Грачевымъ и подарена московскому ун-ву. Л., кромѣ диссертаци и переводовъ Паркса, Джонсона и др., написалъ: «*Anatomisches Handbuch*» (Іена, 1788; 2-е изд. 1800), «*Anfangsgründe der medicin. Anthropologie und gerichtlichen Arzneiwissenschaft*» (Іена, 1791; 3-е изд. 1800), «*Tabulae anatomicae in latinischen und deutschen Text*» (Веймар, 1803), «*Elementa anatomiae humani corporis*» (М., Рига и Лпц., 1822), «*О приготовленіи искусственныхъ минеральныхъ водъ по методу д-ра Струве*» (М., 1825), «*Объ эпидеміи холеры въ Москвѣ*» (М., 1831) и др.

Лоджъ (Томасъ Lodge)—драматургъ, романистъ и сатирикъ, современный Шекспиру, род. около 1556—58 гг. въ Лондонѣ, гдѣ его отецъ былъ лордъ-меромъ. Окончивъ курсъ въ Оксфордѣ, онъ готовился быть юристомъ, но скоро перебѣгаетъ въ литературный лагерь и сближается съ кружкомъ драматурговъ и актеровъ. Когда въ 1579 г. появился злощастный памфлетъ пуританина Госсона, направленный противъ поэзіи, музыки и драмы, Л. отвѣчалъ ему брошюрой: «*A Defence of Poetry, Music and Plays*» (Л. 1580). Въ 1589—90 гг. онъ написалъ, вмѣстѣ съ Гриномъ, пьесу полусторического, полуобличительнаго характера: «*A Looking Glass for London and England*», гдѣ подъ видомъ Ниневіи изображены современныи ему Лондонъ. Въ 1594 г. онъ выступилъ съ самостоятельной пьесой изъ римской жизни «*The Wounds of Civil War*», сюжетъ которой заимствованъ изъ Плутарха. Драма въ общемъ довольно слаба, но въ ней есть нѣсколько хорошо очерченныхъ характеровъ (Маріи, Суллы) и нѣсколько эффектныхъ сценъ (даже сцена, въ которой Сулла говоритъ воинамъ рѣчь передъ битвой); не лишены остроумія и юмизма сцены, гдѣ выступаетъ шутъ. О строгости соблюденія историческаго колорита нѣтъ и рѣчи: Маріи клянется Богородицей, а галл, посланный убить его, говоритъ искаженнымъ французскимъ языкомъ XVI в. Впрочемъ, извѣстность Л. главнымъ образомъ основывалась не на его пьесахъ, а на сатирическихъ памфлетахъ: нѣкоторые изъ современныхъ считали его первымъ сатирическимъ писателемъ Англій. «*An Alarum against Usurers*» (Л. 1584), «*Catharos*» (Л. 1591) и въ особенности «*A Fig for Momus*» (Л. 1595) и «*Wit's Miserie and the World's Madness*» (Л., 1596) представляютъ собой богатый матеріалъ для исторіи культуры, потому что посвящены обличенію современныхъ Л. пороковъ. Въ 1588 г. Л. отправился на Канарскіе острова, гдѣ пробылъ около года. Результатомъ этого путешествія былъ романъ «*Rosalinde*» («*Rosalinde, Euphues Golden Legacie*», Л., 1590), написанный въ подражаніе «*Евфузусу*» Лилли (см.). Въ своей комедіи: «*Какъ вамъ угодно*» Шекспиръ заимствовалъ у Л. и фабулу, и главные характеры, и нѣкоторыя драматическія положенія, и пасторальную тенденцію, состоящую въ противоположеніи жизни придворной и истинно-народной жизни близкой къ природѣ, которая своей

простотой благотворно действует на человека. За «Розалиндой» следовало еще несколько романов Л.: «Тень Евфурса» (Л., 1592), «Жизнь Роберта, прозванного Дьяволом» (Л., 1592), «Жизнь и смерть знаменитого и остроумного бунтовщика Вильяма-Длиннобородого» (Л., 1593). В 1593 г. Л. издал сборник своих стихотворений: «Phillis, honored with Pastoral Sonnets, Elegies and amorous Delights». В концѣ XVI в., будучи слишком сорока лѣтъ отъ роду, Л. бросает литературу и Лондонъ, отправляется въ Авиньонъ учиться медицине и въ 1600 г. получает степень доктора медицины. Съ этихъ поръ онъ не пишетъ ничего оригинальнаго и въ свободное отъ практики время переводитъ Иосифа Флавія «De Bello Judaico» (Л., 1602), а въ слѣдующемъ году издаётъ обширный медицинскій трактатъ «О чумѣ» («Тreatise of the Plague»). Въ 1608 г. Л. считался однимъ изъ самыхъ извѣстныхъ медиковъ въ Лондонѣ. Въ 1614 г. онъ издаетъ переведенныя имъ сочинения Сенеки и поэму Дю Барша «La Serpaine ou la création en sept journées». Умеръ въ 1625 г. Полнаго собрания сочиненій Л. до сихъ поръ нѣтъ. Въ новѣйшее время переведаны только «The Defence of Poetry, Music and Plays» (Л., 1857), «Розалинда», въ Колльерской «Shakespeare's Library» (Л. 1843), и драма «The Wounds of civil war», въ седьмомъ томѣ Dardsley, «Collection of old Plays» (Л., 1874). О Л. см. предисловіе Давида Лена къ его изданію «Defence» (Л., 1853); Dellus, «Lodge's Rosalinde and Shakespeare's As You like it», въ VI т. Shakespeare's Jahrbuch; Gosse, въ «Seventeenth Century Studies» (Л., 1873); Symonds, въ «Predecessors» (Л. 1884); Carl, «Ueber Thomas Lodge's Leben und Werke» (Галле, 1887).

Н. Стороженко.

Лодзинская жел. дор.—протяженіемъ 26 в., соединяетъ Лодзь со ст. Колошки Варшавско-Вѣнской жел. дор. Концессія дана въ 1866 г. По размѣрамъ валового и чистаго дохода на версту она превосходитъ даже Николаевскую жел. дор. Почти все движеніе направлено въ Лодзь, куда подвозятъ каменный уголь, хлопокъ, лёсъ, желѣзо, машины, хлѣбъ и другіе пищевые продукты; отсюда везутъ сравнительно легкія мануфактурныя товары.

Рублей.

Основной капиталъ . . .	{ металл. 1274000	{ кредит. 1156000
Гарантированный доходъ . . .	{ металл. . . 63700	{ кред. . . 157142
Валовой доходъ (1893) . . .	{ сумма . . . 1143528	{ на 1 вер. . . 44174
Чистый доходъ	{ сумма . . . 655615	{ на 1 вер. . . 25215
% валового дохода	57,1	

Расходы.	Сумма.	На версту дороги.	Въ % отъ общ. итог. расхода.
Правленіе, контроль и общіе расходы . . .	63666	2449	12,9
Содержаніе соб- ственно правленія . .	20283	—	—
Управленіе дорогомъ .	17753	676	3,6

Расходы.	Сумма.	На версту дороги.	Въ % отъ общ. итог. расхода.
Надзоръ за путемъ и зданіями, содержа- ніе и ремонтъ ихъ . .	59195	2277	12,0
Зимній ремонтъ пути	1983	—	—
Движеніе	228671	8795	46,4
Тага	108304	4166	22,0
Другіе расходы	14483	553	3,15

Движеніе и выручка.

Число перевезенныхъ платныхъ пассажировъ	457326
Общая выручка съ перевозки платныхъ пассажировъ	156414 р.
Общая выручка со всѣхъ пере- возокъ большой скорости	173152 р.
Общее количество грузовъ, пере- везенныхъ по тарифамъ малой скорости по-пудно и по-вагонно	56080540 п.
Въ томъ числѣ перевезено въ сто- рону наибольшаго движенія	52294531 п.
Общее количество пудо-верстъ, пройденныхъ грузами малой скорости	1458094040
Общая выручка съ перевозки гру- зовъ малой скорости по-пудно и по-вагонно	668000 р.

A. B.

Лодзинскій Листокъ—газета торго-
вая, промышленная и общественной жизни,
единственная въ Привислянскомъ краѣ част-
ная газета на русскомъ языкѣ. Выходитъ съ
1894 г., два раза въ недѣлю, въ Лодзи. Ред-
изд. А. Зонеръ.

Лодзь (Lódź, точнѣ Lodzia)—уѣздн. городъ
Петроковской губ., послѣ Варшавы самый
значительный центръ фабричной промышлен-
ности въ Царствѣ Польскомъ, въ 130 в. (по
ж. д.) отъ Варшавы и въ 48 в. отъ губ. г., на
р. Лудкѣ, впадающей въ Неру (прит. Варты).
Городъ расположенъ на эгерскомъ плоскогоріи,
которое еще въ началѣ текущаго столѣтія
было покрыто дремучими лѣсами; окруженъ
цѣлой группой фабрично-промышленныхъ го-
родовъ, какъ Эгержъ, Ленчица, Пабяницъ и др.;
соединенъ особой жел. дор. (см. Лодзинская
жел. дор.) съ Варшавско-Вѣнской ж. д.; кромѣ
того 5 шоссеванныхъ дорогъ соединяютъ
городъ какъ съ сосѣдними, такъ и съ болѣе
отдаленными промышленными центрами. Въ
исторіи промышленнаго развитія Л., по бы-
стротѣ своей напминающаго С.А. Штаты, важ-
ную роль играли нѣмцы, которые сперва на-
мѣревались сосредоточиться въ окрестностяхъ
Плопка (см.); но такъ какъ наплывъ иностран-
цевъ въ этой мѣстности былъ найденъ неже-
лательнымъ, то нѣмцы переселились въ Л.,
тогда еще небольшое и небогатое мѣстечко. Въ
настоящее время Л. занимаетъ площадь въ
23,8 кв. в., окруженную низинами, озерами и
топкими мѣстами, что заставило городъ при-
нять узкую, продолговатую форму; ширина
его отъ 50 саж. до 2½ в., а длина—до 10 в.
Посадъ Вагуты, къ С отъ Л., слился съ горо-
домъ. Къ 1 января 1893 г. въ Л. насчитывалось
149839 жителей (76058 жнщ.), въ томъ чис-
лѣ постоянного населенія 71075 чел. и непо-

стояннаго 78814 чел.: 936 правосл., 61550 католиковъ, 49327 лютеранъ, 960 баптистовъ, 87106 евреевъ, 10 магометанъ. Къ 1895 г. население возросло до 216110 д. (106826 м. и 109284 ж.), въ томъ числѣ иностранн. подд. 5865. Правосл. приходская церковь и кладбищенская часовня, 2 катол. приходскихъ костела, лютер. церкви, 2 молитвенные дома баптистовъ и моравскихъ братьевъ, три синагоги. Гимназія мужская и женская, 2 училища 4-кл., высшее ремесленное училище, готовящее специалистовъ и мастеровъ для мѣстныхъ фабрикъ и заводовъ, церковно-приходская школа и до 40 частныхъ школъ. Госпитали городской и еврейскій (для всѣхъ національностей), съ 90 кроватями каждый. Ежедневно получается до 4 тыс. закрытыхъ писемъ, до 2 тыс. отакрытыхъ, до 2 $\frac{1}{2}$ тыс. бандер. отпавлений, до 1 $\frac{1}{2}$ тыс. экз. газетъ и журналовъ, до 600 пакетовъ казен. корреспонденціи. Городская почта и телеграфъ препровождаютъ ежегодно до $\frac{1}{2}$ мил. писемъ и столько же телеграммъ. Л.—весьма давнее поселеніе; первое историческое упоминаніе о немъ встрѣчается въ актѣ 1392 г. Въ 1793 г. въ Л. насчитывалось 44 жилыхъ дома и 190 жит., замѣнавшихся жилищами въ 1806 г. Л. перешла въ казну. 18 сентября 1820 г. постановленіемъ великаго князя намѣстника Царства Польскаго Л. объявлена фабричнымъ городомъ, въ виду весьма выгоднаго топографическаго положенія города и съ пѣлю развитія мѣстной фабричной промышленности. Въ это время въ Л. насчитывалось всего только 112 домовъ и 799 жителей. Доходы города не превышали 2577 злотыхъ (ок. 387 р.). Въ 1825 г. импер. Александръ I, во время путешествія, предпріятого для ознакомленія съ фабричной промышленностью края, посѣтилъ Л. и разрѣшилъ расширить городъ присоединеніемъ къ нему села Вулки и части каз. дѣсной дачи. На вновь прибрѣтенномъ пространствѣ было выстроено 462 двора и 7 обширныхъ фабрикъ. Продолженіемъ существовавшего до того «суконнаго» посада явилась «ткацкій»—часть города, известная нынѣ подъ назв. «Łódka». Скоро потребовались новыя распланировки города, сопровождавшіяся каждый разъ значительными прирѣзками земельныхъ площадей. Въ 1840 г. население Л. достигло 20150 д., а производство опредѣлилось въ суммѣ 941228 р. Въ теченіе слѣдующихъ лѣтъ число жителей Л. уменьшилось, вслѣдствіе упадка хлопчатобумажной промышленности, и только въ пятидесятыхъ годахъ вновь стало возрастать. Въ 1860 г. насчитывалось уже 29450 постояннаго и 3189 чел. приходящаго насел., въ томъ числѣ 12179 вѣмцевъ; фабричное производство занимало 7107 рабочихъ рукъ и общій оборотъ его достигалъ 2612095 р. Въ то время самымъ обширнымъ производствомъ славилась фбр. Людвигъ Гайера (перераб. 541 тыс. фн. бумажной пряжи, при 547 рабочихъ), а обширѣйшей въ настоящее время фбр. Карла Шейблера (по балансу за 1894 г. 1455804 р. чистаго дохода, т. е. 16% на основной капиталъ въ 9 мил. р.) принадлежало тогда второе мѣсто (458 тыс. фн. пряжи, 115 рабочихъ). Постройка Тереспольской ж. д., соединившей Привис-

лянскій край съ внутренними губер. Россіи, затѣмъ Лодзинской фабричной и отчасти низкій курсъ русской валюты, съ франко-прусской, затѣмъ турецкая кампанія все это были прямыя и косвенныя причинозительнаго роста фабричной промышленности города. Въ 1878 г. имѣлось 800 хлопчатобумажнаго производства, съ общ. оборотомъ свыше 18754 т. р., и 80 фбр. и станыхъ издѣлій, съ оборотомъ свыше мил. р. Съ тѣхъ поръ ростъ Л. и ея промышленности продолжается съ безпримѣрною европ. городовъ быстротою. Къ началу 1895 въ Л. насчитывалось свыше 100 врач. 10 аптекъ съ оборотомъ до 200 т. р., 4 аптекарскихъ магазина—480 т. р., 375 пекарн. производящихъ товаровъ на 3 мил. р., 5 вощаренныхъ зав., на 595 т. р. ежегодно, мясныхъ лавки, съ годовымъ оборотомъ 1820 т. р., 274 табачныхъ лавки, съ оборотомъ въ 800 т. р., 620 оптовыхъ складовъ и газинковъ для продажи спиртныхъ напитковъ и винъ на сумму 3 $\frac{1}{2}$ мил. р., 11 мелкихъ банкирскихъ домовъ, дѣлающихъ операціи на 4 $\frac{1}{2}$ мил. р. Изъ крупныхъ банковыхъ и акціонерныхъ учреждений въ Л. наиболѣе обширна, послѣ отдѣленія государственнаго банка, дѣятельность мѣстнаго коммерческаго банка, обороты котораго въ 1894 году достигли 258750498 руб.; учетъ векселей составилъ 26383242 р., текущіе счета—7157270 р. Дивидендъ по акціямъ былъ назначенъ въ 12% ихъ номинальной стоимости. Лодзинское городское кредитное общество съ 1872 по 1894 г. выпустило 5% закладныхъ листовъ на 12603200 р.; лодзинское отдѣленіе варшавскаго акціонернаго ссуднаго общества съ 1891 г. въ 1895 году выдало 64 тыс. ссудъ, на суммѣ 5 мил. р. Основа лодзинской промышленности, выдѣлка хлопчатобумажной ткани находится въ рукахъ крупныхъ и средней руки фабрикантовъ; болѣе мелкие занимаются производствомъ мануфактурныхъ товаровъ остальныхъ категорій—шерстяныхъ, полушерстяныхъ и др. Продажа товаровъ производится частью комиссіонерами и комм.возжерами, сбывающими товары и принимающими заказы на самыхъ отдаленныхъ рынкахъ (въ 1895 г. лодзинскіе мануфактурные товары нашли себѣ отличный сбытъ на ирбитской армаркѣ), частью во время такъ наз. «сезонныхъ посѣщеній», когда за товарами въ Л. прѣзжаютъ купцы, преимущественно изъ южн. и юго-зап. городовъ. Православное приходское попечительство; мѣстный комитетъ общества Краснаго Креста, рѣшившій въ 1895 г., при содѣйствіи мѣстныхъ фабрикантовъ, соорудить образцовую больницу для рабочаго сословія и содержащій бесплатную амбулаторную лѣчебницу; комитетъ мѣстной синагоги, устраивающій пріютъ для 100 дѣтей, лишившихся родителей въ холерную эпидемію 1894 г.; благотворительное общество; отдѣленіе варшавскаго общества покровительства животнымъ; общество приказчиковъ (676 дѣйствительныхъ чл. и 226 почетныхъ), съ доходомъ въ 9800 р. Самый старый изъ лодзинскихъ цеховъ—ткацкій—обладаетъ значительнымъ имуществомъ. Л.—одинъ изъ самыхъ нездоровыхъ городовъ во

Всеми Привислянскомъ краѣ. Воздухъ испорченъ дымомъ ежегодно сжигаемыхъ мѣстными фабриками 20 милл. пд. угля; вода въ Лудкѣ и въ окрестныхъ озерахъ заражена фабричными отбросами; большинство домовъ и квартиръ устроены безъ соблюденія важнѣйшихъ требованій гигиены. Болѣзненность и смертность въ Л. настолько велика, что мѣстное благотворительное общество сочло необходимымъ въ 1893 г. позаботиться объ устройствѣ лѣтнихъ колоній для дѣтей. Въ ближайшемъ будущемъ предстоитъ проведение обводной ж. д. изъ Л. въ Пабяницы и Згержъ и введеніе электрическаго освѣщенія мѣстнаго вокзала, мастерскихъ и площадей.

Лодзинскій уѣздъ, Петроковской губ., образованный въ 1867 г., имѣетъ пространство въ 822,3 кв. в. и представляетъ возвышенность, гдѣ сходятся водорадыи Варты, Вислы и Пилицы. Въ сѣв. части уѣзда, близъ г. Згержа, имѣется гѣсистая возвышенность, откуда беретъ начало Взура и ея притоки: Лицца, Чарнувка, Мощеница; южная часть уѣзда представляетъ нѣсколько возвышенныхъ точекъ, изъ коихъ особенно значительны двѣ: подъ Тушинимъ (85 фт.) и въ Чижеминѣ (947 фт.), гдѣ берутъ начало Вольборца, притокъ Пилицы, и Нерувъ, притокъ Варты. Въ 1880 г. въ уѣздѣ насчитывалось еще до 13 т. дес. гѣса, теперь же изъ этого количества уцѣлѣли почти однѣ только казенныя гѣсныя дачи. Фабрикъ и заводовъ, не считая г. Лодзи и Згержа и посадовъ Константинова и Александрова, въ уѣздѣ до 50, въ томъ числѣ 22 фбр. шерстяного и хлопчатно-бумажнаго производства. Жит. (безъ городовъ) 188018 (67511 м. п. и 70702 ж. п.): православныхъ 262, католиковъ 82196, протестантовъ 40904, иудейскаго закона 14633, прочіихъ исповѣданій 18. Средній ежегодный % прироста 7,7. Не смотря на значительный сборъ зерновыхъ хлѣбовъ (1554000 пд.), на продовольствіе всего населенія уѣзда (съ городскимъ) нехватаетъ по 8 пд. на душу.

Л. Веймбергъ.

Лодзи (Lodi)—гор. въ итал. прав. Миланѣ, на Аддѣ. Базарная площадь съ арками, соборъ съ готич. фасадомъ, капелла Инкороната съ фресками, построенная въ XV в. Брамонте; замокъ, построенный Барнабо Висконти (теперь госпиталь). Около 26 тыс. жит. Много шелкопрядильн., большая фабрика химическихъ продуктовъ, производство маюнакъ, скотоводство (сыръ пармезанъ), вина «Брианца». Л. возникъ изъ крѣпости Борго д'Изелла, заложеной Фридрихомъ Варбароссой. Ломбардскій союзъ городовъ принудилъ Л. примкнуть къ нему. Въ 1416 г. Л. покоренъ Миланомъ. Въ 5 км. отъ Л. *Старый Л.* (Lodi vecchio, древній Laus Pompeij), разрушенный миланцами въ XII в. Въ военной исторіи Л. извѣстенъ форсированною переправою генерала Бонапарте, который 10 мая 1796 г. съ боя овладѣлъ не только самымъ городомъ, но и мостомъ, обороняемымъ австрійскими. Послѣдствіемъ боя было очищеніе австрійскими войсками Ломбардіи до линіи рѣки Адды, сдача крѣпости Пиччигетоне, мирный договоръ съ герцогомъ Моденскимъ и твердое положеніе французамъ в линіи Адды.

Лодій (Петръ Дмитріевичъ, 1764—1829)—извѣстный юристъ, родомъ славянинъ изъ Мункача (въ Венгріи). Съ 1787 г. былъ проф. логики, метафизики и нравственной философіи въ Львовѣ; съ 1801 г.—проф. философіи, чистой и прикладной математики въ Краковѣ. Въ 1803 г. вызванъ въ СПб., гдѣ читалъ въ педагогическомъ институтѣ теоретическую и практическую философію, а по преобразованіи его въ 1819 г. въ университетъ—теорію общихъ правъ, руководясь и тогда уже отживавшими возрѣтніями послѣдователей Вольфової школы, особенно Цейлера и Мартина. Былъ также инспекторомъ надъ классами общества благородныхъ дворянъ и инспекторомъ коммерческаго училища. Написалъ: «Логическія наставленія, руководствующія къ познанію и различію истиннаго отъ ложнаго» (СПб., 1815) и «Теорія общихъ правъ, содержащая въ себѣ философское ученіе о естественномъ всеобщемъ государственномъ правѣ» (СПб., 1828).

Лодій (Петръ Андреевичъ)—извѣстный русскій оперный пѣвецъ-теноръ, род. въ 1855 г., учился пѣнію въ спб. консерваторіи, у Корси и Эверарди. Съ 1878 по 1880 и съ 1882 по 1884 гг. пѣлъ въ Маріинскомъ театрѣ, затѣмъ участвовалъ въ провинціальныхъ труппахъ и выступалъ въ концертахъ, съ большимъ успѣхомъ. Репертуаръ Л. весьма разнообразенъ, обнимая собою, напр., роли Фауста, Фра-Дьяволо, Сабинина въ «Жизни за Царя», князя въ «Русалкѣ», Лоэнгрина, Баяна въ «Русалкѣ», Донъ-Жуана въ «Каменномъ гостѣ», Ленскаго въ «Евгеніи Онѣгинѣ», Каю въ «Паяцахъ», шута въ «Рогнедѣ».

Н. С.

Лоджа.—Развитіе Л. у первобытныхъ народовъ шло нѣсколькими путями. Первую идею о Л. могъ дать плывущій по рѣкѣ древесный стволъ. Такими стволами пользуются иногда и животныя для передвиженія по водѣ. Человѣкъ приспособилъ дерево для лучшаго имъ пользованія, заостряя одинъ или оба его конца и выдолбивъ его внутри, т. е. сдѣлавъ изъ него челнокъ. Такія «однодеревки», челны, душегубки (monoxylaе, Einbaumе) были въ употребленіи у многихъ народовъ: остатки ихъ находили на мѣстахъ древнихъ свайныхъ построекъ въ швейцарскихъ озерахъ, въ торфяныхъ болотахъ, въ торфяномъ слоѣ при прорытіи новаго Сяньскаго канала и т. д. Ихъ и теперь еще можно встрѣтить на многихъ русскихъ рѣкахъ и озерахъ, во многихъ частяхъ Азіи и Африки. Обыкновенно небольшія, годныя для 1—3 человекъ, онѣ могутъ иногда имѣть значительную величину, что предполагаетъ стволы громадной высоты и толщины. Подобныя Л. встрѣчаются въ Полинезіи, въ Африкѣ; ими пользовались древніе руссы, ходившіе въ нихъ даже моремъ на Царьградъ. Выдалбливаніе стволовъ (половинокъ ихъ) производится обыкновенно посредствомъ выжиганія, при чемъ края мочатся водою. Чтобы края не сходились, ихъ распираютъ палками или дощечками. Такъ назыв. кану (сапог) разныхъ дикарей большею частью относятся къ этому типу. Усовершенствованіе челна состояло въ набивкѣ на края его, съ каждой стороны, по 1—2 досокъ или планокъ, при помощи растительныхъ волоконъ или де-

ревянных шиньковъ, при чемъ шели затыкались мхомъ, замазывались смолой и т. д.; основа Л. превратилась въ киль. Такія Л. распространены у малайскихъ народовъ (pagan), а въ усовершенствованныхъ формахъ встрѣчаются всюду. Сюда же могутъ быть отнесены лодки изъ пучковъ фашинъ, папируса, камыша, бывшія въ употребленіи у древнихъ египтянъ, «джонки» на Гангѣ и др. Особый видъ представляютъ Л. изъ древесной коры; простѣйшія формы ихъ мы встрѣчаемъ у австралийцевъ, которые вырѣзаютъ съ громаднаго ствола продолговатый кусокъ коры и придаютъ ему, съ помощью древесныхъ волоконъ и перекладинъ, форму челнока. Подобныя Л. въ употребленіи у пещересовъ (на берегахъ Огненной земли), мѣстами въ Сѣв. Америкѣ и т. д. Специальный способъ держаться на водѣ даютъ кожаные, надутые мѣшки; ими пользовались, напр., американскіе индѣйцы при переправахъ черезъ рѣки. У морскихъ береговъ съ сильнымъ прибоемъ, напр. у береговъ Перу, также въ употребленіи плоты на кожаныхъ мѣшкахъ; ими пользовались древніе ассирійцы и египтяне для сплава товаровъ внизъ по Тигру и Нилу. Мѣстами основу мѣшковъ составляютъ корзины, сплетенныя изъ ивовыхъ вѣтвей; такими мѣшками, по словамъ Ю. Цезаря, пользовались древніе бритты. Усовершенствованнымъ видомъ такого способа передвиженія являются алеутскія байдары и эскимосскіе каяки, имѣющіе форму Л. и состоящіе изъ деревянной основы, обтянутой кожей; оставляется только небольшое круглое отверстіе, чтобы сѣсть человѣку. Такія Л. очень легки (ихъ можетъ свободно нести человѣкъ на себѣ), быстроходны, но неустойчивы. Особые типы представляютъ сложныя Л. и плоты, составленные изъ вѣсковыхъ, соединенныхъ вмѣстѣ стволонъ, напр. човогвинейскіе катамараны, двойные кану или Л. съ такъ называемымъ балансиромъ. Послѣднія распространены въ Полинезій и Меланезіи и даютъ возможность съ большимъ безопасностью плавать по морю. Принципъ балансира заключается въ томъ, что параллельно Л., съ помощью двухъ поперечныхъ перекладинъ, на разстояніи 1—2 сажень отъ нея, укрѣпляется бревно, которое приходится на поверхности воды. Это бревно препятствуетъ Л. опрокинуться, не допуская ее наклониться на бокъ. Иногда балансиры устраиваются съ обѣихъ сторонъ, иногда бревно замѣняется другой Л. (двойное кану), иногда съ одной стороны дѣлается балансиръ, а съ другой на рядъ поперечныхъ перекладинъ устраивается платформа, позволяющая помѣщаться большому числу людей. Руль былъ уже позднѣйшимъ приспособленіемъ, образовавшимся изъ весла, а весло, въ основѣ своей, сводится къ шести, палкѣ, колю, палицѣ. Многія формы веселъ, употребляемыхъ въ Полинезій, Меланезіи и т. д., по своей узкой, заостренной формѣ, или короткой, расширенной, почти не могутъ быть отличены отъ вѣкоторыхъ формъ копій и палицъ. Простѣйшимъ парусомъ былъ кусокъ какой-нибудь ткани или рожака, которой рано стали придавать болѣе правильную, 3-хъ или 4-хъ угольную форму, и

помѣщать на палкѣ съ перекладной (первообразъ мачты и реи). Мѣстами, впрочемъ—въ примѣръ въ Америкѣ—первобытному населенію парусъ оставался неизвѣстнымъ до прибытія европейцевъ.

Лодомерія (Lodomeria) — названіе паличко-владимірскаго княжества, встрѣчаемое въ официальныхъ документахъ XIII—XIV в. писанныхъ на латинскомъ языкѣ. Это названіе ввела въ употребленіе папская канцелярія впервые ставшая обозначать именемъ столичнаго города (большую часть — Л., иногда — Фландемірія) Галицко-Волынскую область въ декретахъ и буллахъ, издаваемыхъ по разнымъ вопросамъ католической пропаганды въ названной области (см. такіе акты у Theiner'a, «Vetera monumenta Poloniae Lithuaniae» etc.; у Тургенева, «Historica Russiae Monumenta», въ сборникѣ Папирскаго и др.). Отсюда и нынѣшнее названіе австро-венг. королевства Galizien Lodomerien.

Лодочка — такъ называются 2 нижнія лепестка растений семейства мотыльковыхъ (см. Бобовыя и Цвѣтокъ).

Лоджа — земледѣльческое племя въ центр. Индіи и сѣв.-зап. провинціяхъ. По предположенію остиндскаго этнографа Кэмпбелла, Л. приходится средни курми и занимали одно время очень видное мѣсто въ округахъ Джабалпурскомъ и Саугорскомъ, куда пришли около XVI в. изъ Вундельканды. Какъ земледѣльцы, Л. немногимъ уступаютъ курми, но рѣзко отличаются отъ послѣднихъ своимъ буйнымъ и мстительнымъ нравомъ. Изъ нихъ выходять хорошіе солдаты и прекрасные охотники. Л., какъ и курми, не дѣлаютъ различія между наложниками и законными женами, если первыя происходятъ изъ той же касты, какъ и ихъ супругъ. Дѣти, родившіяся отъ такихъ связей, пользуются въ отношеніи наследованія вполне одинаковыми правами съ законными дѣтьми.

Лодыгинскій (Николай Дмитріевичъ, 1843—1885) — извѣстный знатокъ коннозаводства, разработавшій генеалогію рысистой породы. Учился въ 3-й моск. гимн., затѣмъ служилъ въ главномъ управленіи госуд. коннозаводствъ. Л. основатель въ 1874 г. «Газеты коннозаводчиковъ и любителей лошадей», которую издавалъ до 1883 г. Кроме того, онъ дѣятельно сотрудничалъ въ «Журналѣ Коннозаводства» и выпустилъ подъ своею редакціою: «Книгу рысистыхъ лошадей въ Россіи, съ опредѣленіемъ чистопородности» (1870 — 1873, 7 частей), въ которую вошелъ перечень лошадей 31 губерніи, съ генеалогическими таблицами. Продолжателемъ ея явился капитальный трудъ: «Рысистые жюды въ Россіи» (15 выпусковъ). Кроме того, Л. составилъ «Заводскую книгу лошадей цѣновскаго госуд. конскаго завода».

Лодыженская (Елизавета Александровна, урожденная Сущкова, 1828 — 1891) — писательница, сестра Е. А. Хвостовой (см.). Помѣщала, подъ псевдонимомъ С. *Валюкова*, повѣсти въ «Русскомъ Вѣстникѣ» 1850-хъ г. Въ свое время онѣ читались охотно; Тургеневъ очень цѣнилъ талантъ Л. Изъ нихъ составилась книга: «Рассказы и очерки» (М., 1859).

Лодыженскіе—см. Лодыженскіе.

Лодыженскій (Андрей Николаевич)— писатель, род. въ 1851 г., окончилъ курсъ на юридическомъ факультетѣ московскаго унив., былъ до 1891 г. профессоромъ международнаго права въ Демид. юрид. лицей. Соч. его: «О публицитѣ въ международномъ правѣ» (Ярославъ, 1883; магист. диссертация), «Посольство въ Англію кн. Прозоровскаго, дворянина Желябужскаго и дьяка Давыдова въ 1662 г.» (СПб., 1880), «Проекты вѣчнаго мира и ихъ значеніе» (М., 1880).

Лодыженскій (Константинъ Николаевичъ)— писатель, род. въ 1858 г., окончилъ курсъ на юридическомъ факультетѣ московскаго унив. Соч. Л.: «О вліяніи таможенныхъ тарифовъ въ Россіи на ходъ внѣшней торговли и промышленности», «Монополія внѣшней торговли»; «О необходимости измѣненія денежной единицы и объ установленіи болѣе мелкой единицы», «Объ историческомъ развитіи нашей отпусковой торговли», «О взысканіи за нарушение таможенныхъ постановленій», «Исторія русскаго таможеннаго тарифа» (1886). Последний, главный трудъ Л. обнимаетъ собою исторію таможенной системы отъ Алексѣя Михайловича до изданія тарифа 1868 г. и основанъ почти исключительно на архивномъ матеріалѣ. Между различными взглядами на свободу торговли авторъ сохраняетъ полный нейтралитетъ. Для выясненія экономическихъ воззрѣній, подъ вліяніемъ которыхъ слагались наши таможенные тарифы, Л. пользовался, между прочимъ, сочиненіями лицъ, имѣвшихъ вліяніе на изданіе тарифовъ или принимавшихъ участіе въ ихъ разработкѣ. Книга даетъ много цѣнныхъ свѣдѣній о вліяніи постоянныхъ колебаній, составляющихъ основную черту нашей тарифной политики; она не лишена интереса и для историковъ, такъ какъ нѣкоторыя событія времени Екатерины II и Александра I и т. д. получили въ ней новое освѣщеніе.

Лодыжки, *малелки* (Malleoli)— выдающиеся по бокамъ сочлененія костей голени съ таранной костью стопы, отростки нижнихъ концовъ большой берцовой кости—внутренняя Л. (Malleolus internus) и малой берцовой—наружная Л. (M. externus). Обращенные къ таранной кости стороны Л. покрыты хрящемъ и входятъ въ составъ сочлененія голени со стопой.

Лодзь (Лодзь)—м. Минской губ. Рѣчкаго у., при р. Днѣпрѣ; известно уже въ XV в. Въ 1505 г. его разорили татары, въ 1649 г. заняли казаки, но вскорѣ его отнялъ Янъ Радзивиль, при чемъ Л. потерялъ разореніе. Двор. 262, жит. 1615. 2 прав. прк., костелъ, 4 синагога, школа, 7 вѣтр. и 2 водян. мельн., 24 лавки. Пристань на р. Днѣпрѣ.

Ложка (итал. loggia, фр. loge)—недлинное сооруженіе, либо стоящее отдѣльно, либо примкнутое къ другому зданію, родъ сѣней, имѣющихъ съ лицевой стороны, а иногда и съ боковыхъ сторонъ, открытыя арки, каковы напр. Loggia del Lanzi, во Флоренціи, и выстроенная въ подражаніе ей Л. въ Сіенѣ и Мюнхенѣ. Л. называются также открытыя галереи съ арками въ верхнихъ этажахъ зданія, додобныя тѣмъ, какія мы видимъ напр. во многихъ венеціанскихъ дворцахъ или какія намъ пред-

ставляютъ знаменитыя ватиканскія Л.—галереи, опоясывающія съ трехъ сторонъ дворъ св. Дамаса, въ папскомъ дворцѣ, въ Римѣ (см. Ложь Рафаэля). Наконецъ, Л. называютъ въ театрахъ небольшія отдѣленія, на которыя бывають разбиты перегорожками ярусы въ зрительной залѣ, съ цѣлю дать возможность членамъ одного семейства или нѣсколькимъ знакомымъ между собою лицамъ сидѣть вѣстѣ во время спектакля. А. С.—с.

Ложка масонская—см. Масоны.

Ложбина—желобообразная амбразура въ укрѣпленіяхъ, отличается отъ обыкновенной меньшей глубиной и не имѣетъ правильной формы. Современныя установки орудій на высокихъ лафетахъ требуютъ преимущественно Л., тогда какъ амбразурны составляютъ уже исключеніе и ихъ избѣгаютъ устраивать въ виду значительной цѣны ими представляемой.

Ложѣ (Дезирѣ-Франсуа Logée)—соврем. франц. живописецъ, род. въ 1823 г., былъ ученикомъ Пико и въ началѣ занялся изображеніемъ сценъ деревенскаго быта, а потомъ сталъ писать, кромѣ того, картины религіознаго и историческо-бытового содержанія. Соблюденіе естественности дѣйствующихъ лицъ, ихъ положеній, движеній и всей обстановки составляетъ главное достоинство его произведеній, изъ которыхъ лучшими могутъ считаться: «Смерть Зурбарана» (1850), «Живописецъ Лесюрье у картезианскихъ монаховъ» (1855), «Св. Елизавета Французская, омывающая нищимъ ноги» (1865), «Ангель-кадилоносецъ» (1876), «Свѣча Мадоннѣ, сцена XIII ст.» (1877, наход. въ Люксембургск. гал., въ Парижѣ) и фрески въ церквяхъ св. Петра и Павла, въ Сенъ-Кентенѣ («Христосъ между этими апостолами»), св. Клотильды, въ Парижѣ («Крещеніе Кловиса» и «Св. Клотильда оказываетъ помощь бѣднякамъ») и пресв. Троицы, тамъ же («Мученіе св. Дюнисія»). А. С.—с.

Ложечникъ, стрѣлковый орудійный—см. Окопъ.

Ложечная трава (Cochlearia officinalis L.)—двулѣтнее травянистое растение изъ сем. крестоцвѣтныхъ (Cruciferae), имѣющее стебель прямостоячій или приподнимающійся до 30 см. высоту, простой или вѣтвистый, свѣтлозеленаго цвѣта. Прикорневые листья длинночерешчатые, широкояйцевидные или (у разновидности rugosa DC.) округлопочковидные, съ сердцевиднымъ основаніемъ, цѣльнокрайные, немного мясистые; стебельные листья овальные, почти цѣльнокрайные или слегка выемчатозубчатые, средніе—сидячіе, верхніе—стеблеобъемлющіе. Плодъ—округлоовальный стручочекъ, съ сѣтчатыми жилками и съ выдающимся срединнымъ нервомъ на створкахъ. Сѣмена, по 1—4 въ каждомъ гнѣздѣ, овальныя, темнобурыя, точечнобородавчатые. Л. трава растетъ по сырмъ мѣстамъ, въ почвѣ, богатой солью, въ особенности на морскомъ берегу; цвѣтетъ въ маѣ—юнѣ; встрѣчается въ сѣверной и средней Европѣ, Исландіи, Шпицбергенѣ, Новой Землѣ. Л. трава употребляется главнымъ образомъ противъ скорбута (Herba Cochleariae recens), въ видѣ салата съ уксусомъ; выжатый сокъ этой травы употребляется также противъ скорбута. С. Р.

Ложь Рафаэля—знаменитая галерея во второмъ этажѣ ватиканскаго дворца, въ Римѣ, выходящая одною своею стороною на дворъ св. Дамаса, другою же стороною прилежащая къ такъ назыв. залѣ Константина и другимъ дворцовымъ апартаментамъ. Постройку ея началъ Браманте, а окончилъ Рафаэль Санцио, подъ руководствомъ и по рисункамъ котораго украсили ее, въ 1516—19 гг., стѣнную живопись и гѣбными орнаментами Джулио Романо, Джованни да-Удине и др. ученики великаго урбинскаго мастера. Галерея, по направленію своей длины, образуетъ 13 компартиментовъ или ложь, отдѣленныхъ одна отъ другой арками, причѣмъ каждый компартиментъ покрытъ четырехграннмъ сводомъ съ квадратнымъ пространствомъ въ срединѣ. Въ каждомъ сводѣ написано по четыре картины на сюжеты, заимствованные изъ исторіи Ветхаго и Новаго Заветовъ. Композиціи этихъ 52-хъ картинъ, извѣстныхъ подъ общимъ названіемъ «Рафаелевской Библии», принадлежатъ самому Рафаэлю, а исполненіе его ученикамъ (Дж. Романо, Фр. Пенни, Перино дель-Вага, Полидоро да-Караваджо и др.). Остальное пространство стѣнъ и сводовъ—пиластры, обрамленія дверей, амбразуры оконъ, арки и пр.—покрыто сплошь чрезвычайно разнообразными орнаментами, сочиненными, очевидно, подъ вліяніемъ античной декоративной живописи, открытой незадолго предъ тѣмъ въ термахъ Тита. Въ общемъ, роспись Рафаелевскихъ Л. производятъ превосходное впечатлѣніе и можетъ считаться самою роскошною и изящною изъ всѣхъ работъ подобнаго рода, исполненныхъ въ цвѣтущую эпоху Возрожденія. Первоначально арки галереи, выходящая на дворъ св. Дамаса, были открытыя, вследствие чего ея живопись сильно пострадала отъ сырости и непогоды, особенно въ нижнихъ своихъ частяхъ. Только въ 1813 г., для ея предохраненія отъ дальнѣйшей порчи, въ проемы этихъ арокъ были вставлены оконные переплеты и стекла. Въ СПб., въ зданіи Имп. Эрмитажа, имѣется галерея, представляющая, и по размѣрамъ, и по орнаментаціи, совершенно точное подобіе Л. Рафаэля въ то время, когда изъ живописи еще находилась въ лучшемъ состояніи, чѣмъ теперь. Эта галерея построена при Екатеринѣ II, желавшей обладать вѣрною копіей художественнаго памятника, которымъ она восхищалась при одномъ видѣ раскрашенныхъ гравюръ Вольпато, воспроизводящихъ отдѣльныя части его орнаментаціи. Копіи этой послѣдней для эрмитажной галереи были исполнены, по заказу Императрицы, подъ надзоромъ живописца Унтербергера, въ самомъ Ватиканѣ, прямо съ оригиналовъ. А. С.—ст.

Ложкарное ремесло—см. Долбленыя деревянные издѣлія (X, 901—902).

Ложки (архит.)—см. Каннелюры.

Ложная жаба—см. Жаба грудная.

Ложная жалоба—см. Жалоба по военному законодательству.

Ложноножки, *псевдоподіи*—протоплазматическіе отростки, выпускаемые тѣломъ многихъ простѣйшихъ животныхъ и служащіе для принятія (а иногда и перевариванія) пищи и для передвиженія животнаго. Особенно распро-

странены онѣ среди саркодическихъ простѣйшихъ (Sarcodina), но встрѣчаются и у другихъ (напр. биченосныхъ—Mastigophora). Способностью выпускать Л. обладаютъ кромѣ того нѣкоторыя клѣтки многоклеточныхъ животныхъ, напр. клѣтки эпителія кишечника у нѣкоторыхъ червей и кишечнополостныхъ, различнаго рода блуждающія клѣтки—бѣлыя кровяныя тѣльца и т. п., а также и нѣкоторыя растительныя клѣтки въ теченіе извѣстной стадіи развитія соотвѣтственнаго растенія.

Ложношестикрыльиыя (Pseudoneuroptera)—подотрядъ прямокрылыхъ насѣкомыхъ (Orthoptera). Обѣ пары крыльевъ одинаковы, хорошо развиты (рѣдко есть лишь 1 пара, или крыльевъ вовсе нѣтъ), обыкновенно съ густою сѣтью жилокъ, по большей части не складчатая; ротовые органы кусающаго или недоразвиты; сѣжки шиловидныя, щетинковидныя или нитевидныя; тѣло по большей части тонкое; лапки имѣютъ отъ 2 до 5 членковъ. По строенію приближаются къ настоящимъ прямокрылымъ, по внѣшнему виду—къ шестикрылымъ, отъ которыхъ отличаются существенно неполнымъ превращеніемъ. Бесмы различны по внѣшнему виду насѣкомыя, составляющія двѣ группы: Amphibiotica, у которыхъ личинки живутъ въ водѣ, обыкновенно имѣютъ жаберныя трахеи (см. Насѣкомыя) и болѣе отличаются отъ взрослыхъ, чѣмъ у другихъ насѣкомыхъ съ неполнымъ превращеніемъ, и Cogrodentia, у которыхъ личинки живутъ на сушѣ и похожи на взрослыхъ. Къ первой группѣ относятся семейства стрекозы (Libellulidae и Odonata), поденки (Ephemeridae) и веслянки (Perlidae); ко второй группѣ принадлежатъ термиты (Termitidae) и древесныя или книжныя вши (Psocidae). Н. К.

Ложный доносъ—завѣдомо ложное обвиненіе опредѣленнаго лица въ точно указанномъ преступномъ дѣяніи, заявленное передъ такой правительственной или судебной властью, которою можетъ быть возбуждено уголовное преслѣдованіе противъ обвиняемаго. Къ Л. доносу не можетъ быть приравнена невѣрная квалифікація дѣяній, дѣйствительно совершенныхъ лицомъ, на которое сдѣланъ доносъ (рѣш. угод. касс. дпт. 1887 г., № 9). **Л. извѣтъ**, т. е. простое объявленіе о собитіи преступленія, о которомъ доноситель знаетъ, что оно на самомъ дѣлѣ не совершено, безъ прямого указанія на опредѣленное лицо, какъ на виновника вымышленнаго преступленія, представляетъ большую опасность для правильнаго теченія правосудія, но по дѣйствующему законодательству не наказуемо. По 941 ст. улож. о наказ., доносъ не признается живымъ, когда въ разныхъ судахъ были различныя о справедливости или несправедливости его приговоры. Л. доносъ можетъ быть сдѣланъ всякимъ лицомъ, въ томъ числѣ и принесшимъ жалобу, т. е. какъ бы потерпѣвшимъ отъ заявляемаго имъ преступленія (касс. рѣш. 1887 г., № 21). Сенатомъ признано, что доносчикъ, не объявившій своего имени или скрывшійся подъ чужимъ именемъ, можетъ быть привлеченъ къ ответственности за Л. доносъ (касс. рѣш. 1888 г., № 17). Отъ отвора (см.) Л. доносъ отличается тѣмъ, что

дѣлается не лицомъ, привлеченнымъ къ данному дѣлу въ качествѣ обвиняемаго. Отъ ложесвидѣтельства Л. доносъ отличается тѣмъ, что Л. доносчикъ выступаетъ по собственному почину, а не по требованію власти. Отъ клеветы Л. доносъ отличается какъ характеромъ обвиненія (въ дѣяніи преступномъ), такъ и попыткой ввести правосудіе въ заблужденіе. Въ виду такого посягательства противъ государственной власти, дѣла о Л. доносѣ, хотя бы и возбужденныя оклеветаннымъ, ведутся въ порядкѣ публичнаго обвиненія; они всегда подсудны общимъ судебнымъ мѣстамъ. При обвиненіи въ дѣяніи, подсудномъ мировымъ учрежденіямъ, доноситель можетъ быть преслѣдуемъ оклеветаннымъ только въ томъ случаѣ, если мировой судъ, въ окончательномъ приговорѣ своемъ, прямо признаетъ взведенное противъ него обвиненіе недобросовѣстнымъ (касс. рѣш. 1877 г., № 49 и 58). Наказуемость Л. доноса въ прежнее время нѣрѣдко опредѣлялась по началу тайона; начало это проводится еще сельскимъ судебнымъ уставомъ, согласно которому (ст. 619) Л. доносчикъ подвергается тому же самому наказанію, которому подвергся бы оклеветанный въ случаѣ справедливости обвиненія. По улож. о наказ. (ст. 940 изд. 1885 г.) minimum наказанія за Л. доносъ—тюрьма, максимумъ—ссылка на поселеніе, смотря по тяжести обвиненія, роду средствъ, употребленныхъ для вовлеченія начальства въ заблужденіе, и мѣрѣ вреда, нанесеннаго несправедливо обвиненнымъ. Проектъ новаго уголовного уложенія вводитъ въ опредѣленіе Л. доноса еще одинъ признакъ: «указаніе основаній обвиненія», т. е. приведеніе въ доносѣ доказательствъ, и устанавливаетъ принципъ, что «уголовное преслѣдованіе за ложное обвиненіе не возбуждается до окончанія производства по учиненному обвиненію»—слѣдовательно, вмѣстѣ съ французскою кассационною практикой, признаетъ ненаказуемымъ Л. доносъ, которому не дано было хода. Наказаніе за Л. доносъ по проекту—тюрьма или исправительный домъ. Кромѣ того, проектъ устанавливаетъ наказуемость Л. извѣта (арестомъ).

Ложный классицизмъ—см. Классицизмъ.

Ложный плодъ—см. Плодъ.

Ложныхъ вѣстей губа—Приморской обл., на зап. бер. о-ва Карагинскаго, въ Беринговомъ морѣ, длина до 9 в., глуб. отъ 4 до 8 саж., съ приглубыми берегами и илистымъ грунтомъ. Такъ губу называлъ капитанъ Литке.

Ложныя гусеницы—личинки семейства пилильщиковъ (Tentredinidae) отряда перепончатокрылыхъ наѣдокъ (Hymenoptera); личинки эти имѣютъ 3 пары грудныхъ ногъ и до 8 паръ брюшныхъ и представляютъ вѣншее сходство съ личинками (гусеницами) бабочекъ. У нѣкоторыхъ (напр. у рода *Luda*) есть лишь грудныя ноги и пара придатковъ на концѣ тѣла. Для многихъ изъ нихъ характерны особыя положенія, напр., нѣкоторыя свертываются обыкновенно спирально, другія изгибаются въ видѣ буквы S.

Ложныя яйца или **ложьца** (Pseudova)—такъ назывались партеногенетически раз-

вивающіяся яйца нѣкоторыхъ наѣдокъ (тлей), у которыхъ наблюдается гетерогонія (см.) въ формѣ чередованія поколѣній размножающихся партеногенетически и поколѣній размножающихся съ оплодотвореніемъ. Партеногенетическое размноженіе въ этихъ случаяхъ считали за безполое и видѣли въ размноженіи этихъ наѣдокъ не гетерогонію, а метазенезисъ (см.), поэтому и партеногенетическія яйца не считались за настоящія яйца. Въ настоящее время такое противоположеніе двухъ родовъ яицъ всѣми отвергнуто.

Н. Кн.

Ложь—въ отличіе отъ *заблужденія* и *ошибки*—обозначаетъ сознательное и потому нравственно предосудительное противорѣчіе истинѣ. Изъ прилагательныхъ отъ этого слова безусловно дурное значеніе сохраняетъ лишь форма *ложимый*, тогда какъ *ложный* употребляется также въ смыслѣ объективнаго несовпаденія даннаго положенія съ истинною, хотя бы безъ намѣренія и вины субъекта; такъ *ложный выводъ* есть тотъ, который дѣлается съ намѣреніемъ обмануть другихъ, тогда какъ *ложнымъ выводомъ* можетъ быть и такой, который дѣлается по ошибкѣ, вводя въ обманъ самого ошибающагося. Въ нравственной философіи имѣетъ значеніе вопросъ о Л. *необходимой*, т. е. о томъ, позволительно или непозволительно дѣлать сознательно несогласныя съ фактической дѣйствительностью заявленія въ крайнихъ случаяхъ, напр. для спасенія чьей-нибудь жизни. Этотъ вопросъ неосновательно смѣшивается иногда съ вопросомъ о позволительности худыхъ средствъ для хорошихъ цѣлей, съ которыми онъ имѣетъ только кажущуюся связь. Вопросъ о необходимости Л. можетъ быть правильно рѣшенъ на слѣдующемъ основаніи. Нравственность не есть механическій сводъ различныхъ предписаній, безотносительно обязательныхъ въ своей отдѣльности. Съ матеріальной стороны нравственность есть проявленіе доброй природы; но человѣкъ, по природѣ добрый, не можетъ колебаться между нравственнымъ интересомъ спасти ближняго и нравственнымъ интересомъ соблюдать фактическую точность въ своихъ показаніяхъ; добрая натура исключаетъ склонность ко Л. или лживости; но въ данномъ случаѣ лживость не играетъ никакой роли. Со стороны формальной, нравственность есть выраженіе чистой воли; но соблюденіе вѣшняго соответствія между словомъ и фактомъ въ каждомъ единичномъ случаѣ, независимо отъ его жизненнаго смысла и съ пожертвованіемъ дѣйствительныхъ нравственныхъ обязанностей, вытекающихъ изъ даннаго положенія—есть выраженіе не чистой воли, а только бездушнаго буквализма. Наконецъ, со стороны окончательной цѣли нравственность есть путь къ истинной жизни, и ея предписанія даются человѣку для того, чтобы онъ живъ былъ ими; слѣдовательно, жертвовать человѣческой жизнью для точнаго исполненія отдѣльнаго предписанія—есть внутреннее противорѣчіе и не можетъ быть нравственнымъ. Подр. см. въ статьѣ «О добродѣтеляхъ» («Вопросы философіи и психологіи», май, 1895). В. А. С.

Ложье (Paul-Auguste Laugier, 1812—72)—французскій астрономъ, сынъ извѣстнаго

химика. Род. в Парижѣ и учился в политехнической школѣ, при чемъ уже на второмъ году пребывания в школѣ сдѣланъ былъ ассистентомъ париж. обсерваторіи. В 1841 г. Л. представилъ сочиненіе о движеніи солнечныхъ пятенъ, въ которомъ доказалъ, что эти пятна имѣютъ собственное движеніе, независимо отъ вращенія самого солнца. Л. открылъ и вычислилъ орбиты нѣсколькихъ кометъ, дѣлалъ изысканія о наблюденіи кометы Галлея китайскими астрономами въ появленіи ея въ 1378 г., помогалъ Араго въ его изысканіяхъ по фотометріи и магнетизму и пр. В 1854 г. Л. былъ принужденъ оставить службу при парижской обсерваторіи, но продолжалъ заниматься астрономіею. Съ 1861 г. онъ занимался вычисленіемъ для «Comptes rendus des Travaux» и впервые ввелъ въ это изданіе карты затменій. Главное сочиненіе Л.: «Sur la détermination des distances polaires des étoiles fondamentales» напечатано въ XXVII томѣ «Mémoires de l'Académie des Sciences.

В. В. В.

Лоза виноградная—см. т. VI, 436.

Лоза—рѣка Вятской губ., притокъ Чепцы. Беретъ начало в Сарапульскомъ у. и орошаетъ Глазовскій у. Длина до 100 в. Сплавная на 40 в. Притоки Сясь и Сая.

Лозанна (Lausanne)—главный г. швейцарскаго кантона Ваадт, въ 1 км. отъ Женевскаго озера, на высотѣ 520 м. надъ уровн. моря и 145 м. отъ уровн. озера, на террасообразно поднимающихся холмахъ горъ Жора (Jorat, Jurten); узелъ 6-ти жел.-дор. линій, съ тремя вокзалами; мѣстонахожденіе союзнаго суда (съ 1875 г.). 35000 жит., въ томъ числѣ 4798 католика и 194 еврея; языкъ населенія—французскій. Построенный на холмахъ, отдѣленныхъ другъ отъ друга р. Флонъ и ея притокомъ Лувой, а также въ промежуткахъ между ними, городъ въ старыхъ своихъ частяхъ представляетъ путаницу кривыхъ и крутыхъ переулковъ, длинныхъ лѣстницъ, неправильныхъ террасъ, между тѣмъ какъ новые кварталы, отчасти благодаря засыпкѣ рѣкъ и постройкѣ надъ ними садовъ, имѣютъ широкія и правильныя улицы и площади. На сѣверномъ холмѣ, въ старинной Cité, построенный въ XIII стол. замокъ епископовъ, нынѣ мѣстопробываніе кантональныхъ властей; академія, построенная въ 1567 г., съ кантональной библіотекою (120000 т.) и кантональнымъ музеемъ (собранія естественно-историческія и древностей); новое университетское зданіе, построенный въ 1235—75 г., въ готич. стилѣ, кафедральный соборъ, гдѣ въ 1536 г. происходилъ *лозанскій диспутъ*, послѣдствіемъ котораго было отдѣленіе Ваадта отъ католической церкви. Въ другой части города церковь св. Франциска, въ позднемъ готическомъ стилѣ, въ которой въ 1449 г. законченъ былъ базельскій соборъ. Большой виадукъ (Grand Pont или Pont-Richard), построенный въ 1839—44 гг., высотой въ 26 м., длиной въ 188 м., ведетъ въ кварталъ св. Лаврентія, между которымъ и Cité, въ кварталѣ de la Palud, старинная ратуша, музей Арю (картинная галерея) и монументальный хлѣбный магазинъ (Grenette). Надъ городомъ возвышается величественное

зданіе союзнаго суда, построенное въ стилѣ ренессансъ. Въ города прекрасно устроенный институтъ для слѣпыхъ, домъ для умалишенныхъ, съ капеллою и концертнымъ заломъ, и построенная по пенитенціанской системѣ тюрьма. Вокругъ города множество виллъ; къ югу отъ него, въ Уши (Ouchy), на берегу озера, гавань и станція для пароходовъ, соединенная съ городомъ проволочной желѣзною дорогою. Университетъ лозанскій былъ учрежденъ въ 1536 г., въ качествѣ академіи для подготовленія протестантскихъ духовныхъ лицъ. Послѣ 1806 г. были основаны кафедры философіи и юриспруденціи, въ 1836 г.—факультеты богословія, права, естественнонаукъ и словесности (Lettres). Въ 1869 г. былъ присоединена техническая, въ 1873 г.—фармацевтическая школа; въ 1888 г. основанъ медицинскій факультетъ. Въ 1893—94 гг. въ университетѣ насчитывалось 70 преподавателей и 482 студента. Кромѣ того въ Л. техническое училище, гимназія, учительская семинарія, кантональное училище, начальныя училища, училища винодѣлія и земледѣльческой, сиротская школа. Общества естественно-историческое, историческое, медицинское, литературное, взаимной помощи и промышленное, 2 общества для ухода за неизлечимыми больными, касса для выдачи пособій бѣднымъ подмастерьямъ, 2 сберегательныхъ кассы. Проводства чугуно-литейное, пивоваренное, машинное, табачное, шоколадное; торговля хлѣбомъ, виномъ и дровами. Л., римскій Lausium, основана, вѣроятно, въ началѣ VI в. Господство могущественныхъ епископовъ, еще въ 1125 г. являющихся имперскими князьями, продолжалось до 1536 г., когда бернцы завоевали Ваадтъ и ввели реформацію. Съ паденіемъ стараго союза, въ 1798 г., Л. сдѣлалась столицей кантона Лемана (теперь Ваадт). Ср. Blanchet, «Lau-appe dès les temps anciens».

Лозано (Кристовалъ Losano)—извѣстный испанскій писатель, богословъ и историкъ XVII вѣка. Наибольшую извѣстностью пользовался его трудъ: «Los Reyes nuevos de Toledo» (1667), выдержавшій 11 изданій. Написалъ еще: «David perseguido», «El rey David mas perseguido» (1668), «El rey penitente David arrepentido» (1671); «Soledades de la Vida u desengaños del mundo», четыре разсказа пустынноика и шесть другихъ разсказовъ.

Лозва—рѣка Пермской и Тобольской губ., которая послѣ слиянія съ р. Сосвою (Южною), образуетъ р. Тавду. Л. беретъ начало въ Верхотурскомъ у., на вост. склонѣ Урала, течетъ сперва къ Ю, потомъ къ ЮВ, на протяженіи 250 в., затѣмъ вступаетъ въ Туринскій окр., Тобольской губ., гдѣ послѣ 150 в. теченія соединяется съ Сосвою въ р. Тавду, такъ что вся длина ея ок. 400 в., а шир. 60—70 саж. Теченіе быстрое; хотя дно вначалѣ каменистое, но пороговъ нѣтъ, а въ дальнѣйшемъ теченіи оно песчанистое и илистое. Правый берегъ возвышенный, лѣвый низменный, покрытъ озерами и лѣсами. Л. судоходна и богата рыбою, но берега въ нижнемъ теченіи почти безлюдны, въ особенности лѣвый, сильно страдающій отъ обширныхъ весеннихъ разливовъ. Притоки Л.: Ивдиль и Норья, оба съ лѣвой стороны.

Лоздзье (Łozdzieje)—посадъ Сейнскаго у., Суwalkской губ. Кустарное производство деревянной обуви. Жит. 3151, двор. 395.

Лозерь (Lozère) — дпт. въ южной Франціи; 5169 кв. км. и 135527 жителей (1891); 3 округа: Мандъ (Mende), Флоракъ и Марвежоль (Marvejols). Дпт. получилъ свое названіе отъ горъ Л., принадлежащихъ къ центральной части Севенновъ и возвышающихся между истоками Ло и Тарна въ юго-восточной части департамента; высшая точка ихъ—Пикъ Крусиная (pic de Grucinais, 1719 м.). На СЗ отъ нихъ—горы Маргариты и Рандонъ (1554 м.), на З—г. Обракъ (до 1471 м.). Северо-восточная часть департамента орошается притоками Луары, западная—притоками Гаронны; юго-восточный склонъ принадлежитъ къ бассейну Роны. Западный и сѣверо-восточный склоны имѣютъ влажный, дождливый климатъ, юго-вост.—богѣ сухой, благоприятный для произростанія шелковицы, винограда и маслян. Горныя поля даютъ недостаточно хлѣба; картофель и каштаны—главная пища жителей. Многочиленные луга и пастбища; обширное скотоводство (особенно овцы). Добываютъ серебро, свинецъ и мѣдъ. Незначительная промышленность—шерстяныя матеріи, кожи, деревянная обувь; незначительная торговля обувью, скотомъ и каштанами.

Лозинскій (Walerjusz Łożyński, 1838—1861)—польскій писатель, приобрѣлъ популярности повѣстями: «O błędnym guscegu polskim», «Pan Skarbnik drochocucki», «Sąsiadka», «Isabella Zapolska». Лучшія изъ другихъ его произведеній: «Szlachcic chodaczkowy», «Szagazek i Kartmazy», «Czarny Matwój» и «Zaklęty dwór» (всѣ въ Львовѣ).

Лозинскій (Владиславъ Łożyński) — современный польскій беллетристъ и историкъ. На литературное поприще Л. выступилъ въ 60-хъ годахъ, повѣстями и разсказами историческими («Pierwszy Salicyan», 1867; «Legionista», 1870) и изъ современной жизни («Za światem», 1866; «Szarego godzinę», 1869; «Narzady», 1870 и др.). Поклонникъ французскаго романтизма, Л. въ первыхъ своихъ произведеніяхъ не столько заботился о разработкѣ характеровъ и правдивомъ воспроизведеніи жизни, сколько старался плѣнить читателя заманчивостью сюжетовъ и вѣщными интересомъ фабулы. Съ 70-хъ годовъ Л. посвятилъ себя преимущественно историческому роману, и въ цѣломъ рядъ произведеній далъ яркую картину авантюръ XVIII в. Съ 1878 г. Л. редактировалъ «Gazeta Lwowska». Въ 80-хъ годахъ отъ слова вернулся къ беллетристикѣ («Madonna Busowiska»), а въ послѣднее время отдался изученію исторіи и археологіи («Złotnicwo lwowskie w dawnych wickach», 1889; «Patrycyat i mieszczanstwo lwowskie w XVI i XVII w.», 1892).

Лозинскій (Лосифъ Łożyński)—галицко-русскій писатель. Главныя его труды: «Grammatyka języka ruskiego» (Перемышль, 1846). Л. стоялъ за введеніе въ галицкомъ языкѣ русской азбуки. Написалъ еще: «Ruskoje Westle» (Перемышль, 1835)—описаніе свадебныхъ обычаевъ; рядъ статей въ «Зорѣ Галицкой» 1860 г. о народныхъ играхъ и др.

Лозинскій (Орестъ Ефимовичъ, 1843—1888)—писатель. Учился въ слб. духовной акад. и слб. унив. Сотрудничалъ въ «Мірскомъ Словѣ», «Соврем. Листкѣ» и «Современности», которую въ 1871—78 г. редактировалъ. Отд. изд.: «Русскій языкъ въ связи съ исторіею рус. образованности» (СПб., 1867).

Лозоватка: 1) торговое село Верхнедѣпровскаго у., Екатеринославской губ., при р. Ингульцѣ. Бывшее военное поселеніе. Дворовъ 722, жит. 4456; школа, 3 ярм., базары, лавки. 2) Л. (Дончино)—мст. Елизаветградскаго у., Херсонской губ., при впаденіи рч. Лозоватки въ Мертвоводъ. Дворовъ 99, жит. 530; еврейскій молитвенный домъ, базары, лавки. Вблизи мст. ломки песчаника для жернововъ.

Лозовая — поселеніе на частновладельческой землѣ и первоклассная жел.-дор. станція въ пунктѣ пересѣченія Лозово-Севастопольской и Юговосточной жел. дор. Возникнувъ гдѣто 20 тому назадъ, нынѣ разрослась въ обширное селеніе; 246 дворовъ, жит. 2136. Торговые склады, лавки, жел.-дор. депо. Большая ссыпка хлѣба и торговли сельско-хозяйственными продуктами.

Лозовица—мст. Могилевской губ., Клямовичскаго у. Жит. 492, дворовъ 61; православная церковь, костель, школа, водяная мельница, крупорушка, двѣ ярмарки.

Лозово-Севастопольская жел. дор.—составляетъ продолженіе большаго магистральнаго пути изъ Москвы въ Крымъ и къ лучшему порту Чернаго моря, никогда не замерзающему. Желѣзная дорога изъ Москвы въ Крымъ входила въ число дорогъ, на которыя въ 1856 г. дана концессія главному обществу русскійскихъ жел. дор., но послѣднее этой дороги не построило. Въ 1863 г. была дана концессія на желѣзную дорогу изъ Москвы въ Севастополь англійской компаніи, съ еще болѣею поверстной гарантіей; но она даже не приступила къ постройкѣ. Затѣмъ большая часть этой магистральнаго линіи вошла въ составъ жел. дор. Московско-Курской (см.) и Курско-Харьково-Азовской (см.) до ст. Лозовой, а концессія отъ послѣдней до Севастополя была дана въ 1874 году Губонину. Л.-Севастопольская жел. дор. выкуплена казною. Въ составъ ея вошли 643 вер. желѣзной дороги общаго пользованія, въ томъ числѣ вѣтви изъ Синельникова въ Екатеринославъ, 54 в., и изъ Ново-Александровки въ Геническъ, 14 в. Помимо соединенія съ Курско-Азовской жел. дор. въ Лозовой и съ Чернымъ моремъ въ Севастополѣ, Л.-Севастопольская жел. дор. соединяется съ зап. участкомъ Екатерининской жел. дор. въ Екатеринославѣ, съ вост. участкомъ той же желѣзной дороги въ Синельниковѣ, съ Джанкой-Феодосійской жел. дор. въ Джанкоѣ, со среднимъ плесомъ Днѣпра въ Екатеринославѣ, съ нижнимъ теченіемъ Днѣпра (ниже пороговъ) въ Александровскѣ и съ Азовскимъ моремъ въ Геническѣ. Въ Севастополѣ и Симферополѣ желѣзная дорога соединяется съ южно-бережскимъ шоссе. Въ близкомъ будущемъ предвидится постройка вѣтвей отъ ст. Курмань-Кемельчи въ Евпаторію и изъ Севастополя въ Ялту. Часть дороги отъ Лозовой

до Симферополя принадлежить къ самымъ легкимъ по постройкѣ въ Россіи. На большихъ протяженіяхъ нѣтъ ни насыпи, ни выемки; нѣскольکو труднѣе лишь часть дороги близъ Днѣпра, затѣмъ довольно значительный мостъ черезъ Чонгарскій прол. Сиваша. Путь отъ Симферополя до Бахчисарая нѣсколько труднѣе, а отъ Бахчисарая до Севастополя потребовалось очень много искусственныхъ работъ, не исключая туннелей. Прохода чрезъ хлѣбородныя мѣстности отъ Лозовой до Симферополя, ж.к. дор. перевозитъ большое количество хлѣбныхъ грузовъ, почти исключительно съ С на Ю; особенно много ихъ идетъ со ст. Лозовой (перевалъ съ Курско-Азовской ж. д.), изъ Екатеринослава и Мелитополя. Не всѣ хлѣбные грузы идутъ до Севастополя; нѣкоторые—къ Генчакскому на Азовскомъ морѣ. Кромѣ хлѣба, льняное сѣмя и шерсть составляютъ значительные грузы этой части дороги; изъ Екатеринослава, одной изъ главныхъ пристаней Днѣпра, идетъ большое количество строевого и подлѣчного лѣса и дровъ на С и Ю. Часть дороги отъ Симферополя до Севастополя проходитъ по мѣстности не хлѣбородной, но богатой садами и виноградниками; на эту же часть дороги идутъ грузы съ южн. берега Крыма, поэтому фрукты и вино идутъ со всѣхъ станцій этого участка на С. Изъ Севастополя идутъ бакалейные товары и жезѣзо, привозимые изъ-за границы, а въ послѣдніе годы—также хлопокъ и пай. Пассажирское движеніе большую часть года невелико; оно оживляется лишь во время полевыхъ работъ, особенно уборки хлѣба и сѣна, такъ какъ мало населенная Таврическая губ. нуждается въ большомъ количествѣ пришлыхъ рабочихъ; затѣмъ лѣтомъ и осенью въ Крымъ идетъ много туристовъ и большихъ на морскія купанья и на южн. берегъ Крыма.

Рублей.			
Основный капиталъ	{металлич. 37974266		
	{кредитн. 17779398		
Гарантированный доходъ	{металлич. 1935337		
	{кредитн. 917045		
Валовой доходъ 1893 г.	{сумма . 7428837		
	{на 1 в. . 11543		
Чистый доходъ	{сумма . 2645803		
	{на 1 в. . 4115		
% валового дохода			35,6
Расходы.			
	Сумма.	На версту дороги.	Въ % отъ общаго итога расхода.
Правленіе, контроль и общіе расходы	364262	566	7,6
Въ томъ числѣ содержаніе собственнаго правленія	86295	—	—
Управленіе дорогою	234927	365	4,9
Надзоръ за путемъ и зданіями, содержаніе и ремонтъ хъ	1262562	1963	26,4
Въ томъ числѣ зимній ремонтъ пути	86806	—	—
Движеніе	803320	1248	16,8
Итого	1758271	2735	36,8
и расходы	360669	560	7,5

Движеніе и выручка.	
Число перевезенныхъ платныхъ пассажировъ	1600573
Средній пробѣгъ одного платнаго пассажира, вер.	111
Общая выручка съ перевозки всѣхъ платн. пассажировъ, руб.	1278899
Общая выручка со всѣхъ перевозокъ большой скорости, руб.	144123
Общее количество грузовъ, перевезенныхъ по тарифамъ малой скорости по-пудно и по-вагонно, пуд.	87787359
Въ томъ числѣ перевезено въ сторону наибольшаго движенія, пуд.	59663399
Общее количество пудо-верстъ, пройденныхъ грузами малой скорости	20380930776
Средній пробѣгъ одного пуда груза малой скорости вообще, вер.	233
Общая выручка съ перевозки грузовъ малой скорости по-пудно и по-вагонно, руб.	452514
	А. В.

Лозунгъ — слово или иногда предметъ, служащее условнымъ знакомъ принадлежности къ какой либо партіи. Въ прежнихъ военныхъ уставахъ сторожевой службы Л. соответствовали нынѣшнему отзыму (см.).

Лойола (Донъ-Иниго-Лопецъ де-Рекандо Loyola) — основатель иезуитскаго ордена, рд. въ 1491 г. въ замкѣ Лойола, въ баскскій провинціи Гуипузкоа; происходилъ изъ очень древней испанской фамиліи, пользовавшейся при дворѣ большими привилегіями. Иниго или Игнатій былъ младшимъ изъ 13 дѣтей; детские годы онъ провелъ при дворѣ Фердинанда Католическаго, сначала въ качествѣ пажа, а позже рыцаря; здѣсь онъ проявилъ и военную храбрость, и усердіе къ церкви, и любовь къ дамамъ. Научное образованіе Л. было весьма ограничено. Выдающейся чертой его характера уже въ юношескіе годы было чрезвычайное честолюбіе: онъ всегда желалъ выдѣлиться, быть первымъ. Даму своего сердца онъ выбиралъ изъ принцессъ кромѣ Любимымъ чтеніемъ Л. былъ средневековый романъ «Амадисъ Галльскій». Свое религиозное рвеніе онъ проявилъ, между прочимъ, въ составленіи романа въ честь св. Петра, своего патрона. При защитѣ Пампелуи противъ французовъ, въ 1521 г., Л. былъ тяжело раненъ въ обѣ ноги. Отправленный въ отповскій замокъ, онъ подвергся мучительной операціи; сначала ему вправили ногу, но такъ какъ эту операцію сдѣлалъ въ первый разъ неудачно, то пришлось два раза ломать ногу и вновь ее вправлять, при чемъ отрѣзана была часть наростаго мяса. Все это Л. перенесъ съ героическимъ стоицизмомъ, не остался хромымъ, неспособнымъ ни къ военнымъ подвигамъ, ни къ рыцарскому образу жизни. Во время лѣченія онъ принялся читать житія святыхъ, страданія которыхъ—въ особенности Доминика и Франциска—получилъ въ его глазахъ такую же цѣну, какую раньше имѣли подвиги рыцарей и героевъ. Съ собственнымъ Л. честолюбіемъ онъ теперь желалъ

приобрести небесную славу земными страданиями; апостольское поприще рисовалось предъ его глазами. Онъ рѣшился сдѣлаться духовнымъ воиномъ Христа, Богоматери и св. Петра, вожакомъ Христовой милиціи. На небесахъ онъ надѣялся найти тѣ богатства и царства, какихъ Амадисъ достигъ на землѣ рыцарскими заслугами. Въ мартѣ 1522 г. Л. пошелъ на богомолье въ Montserrat, близъ Барселоны, гдѣ хранился чудотворный образъ Богородицы. На пути онъ строго соблюдалъ посты и бичевалъ себя. Дойдя до Montserrat, Л. простоялъ цѣлую ночь съ оружіемъ въ рукахъ передъ новой дамой своего сердца и повѣсилъ передъ образомъ Маріи свой мечъ и кинжалъ. Отдавъ, затѣмъ, нищимъ всю свою одежду, онъ въ рубищѣ рѣшилъ идти въ Палестину, чтобы обращать невѣрныхъ въ христіанство. Чума задержала отъѣздъ Л., и онъ посетилъ въ небольшомъ городкѣ Каталоніи, Манресе. Здѣсь онъ пережилъ кризисъ, напоминающій душевное настроеніе Лютера въ августинскомъ монастырѣ. Онъ питался хлѣбомъ и водою, по семи часовъ стоялъ на когнѣяхъ, отгонялъ отъ себя сонъ и пр. Чѣмъ больше онъ изнурялъ себя, тѣмъ болѣе воспламенялась его фантазія. Передъ нимъ отверзались небеса, онъ видѣлъ св. Троицу, Матерь Божию, Христа и святыхъ. Ему казалось, что дьяволъ и демоны подсказывали ему зло, а Богъ и ангелы указывали путь къ спасенію. Новая тяжелая болѣзнь утвердила въ немъ рѣшеніе замѣнить отшельничество дѣятельностью на пользу церкви. Для возстановленія силъ онъ смягчилъ суровость своего аскетизма и сталъ даже усматривать въ самоистязаніяхъ тяжкій грѣхъ по отношенію къ Богу, давшему ему и духъ, и тѣло. Въ 1523 г. Л. отправился въ Италію, а оттуда пилигримомъ въ Іерусалимъ, но, безъ сочувствія встрѣченныи мѣстными католическими духовенствомъ, вернулся въ Европу. Убѣдясь, что для достиженія цѣли ему необходимы знанія, онъ, 33 лѣтъ отъ роду, сталъ изучать философію и богословіе въ Алькалѣ и Саламанкѣ и въ тоже время училъ дѣтей крестьянъ и пастырялъ ихъ въ законѣ Божиемъ. Съ подозрѣніемъ слѣдила за Л. инквизиція, и онъ дважды былъ арестованъ. Преслѣдованія заставили его покинуть Испанію: онъ поселился въ Парижѣ (1528), гдѣ, среди университетской молодежи, надѣялся найти сторонниковъ и при ихъ содѣйствіи основать общество для обращенія невѣрныхъ въ христіанство. Знанія Л. оказались недостаточными для поступленія въ Сорбонну; онъ долженъ былъ предварительно пройти классы грамматики и философіи. Въ Парижѣ Л. тѣсно сдружился съ двумя воспитанниками Сорбонны, будущими дѣятелями его ордена—Лефевромъ, савойцемъ, и Францискомъ Ксаверіемъ изъ Пампелуны. Матеріальной помощью Л. склонилъ на свою сторону и нѣсколькихъ своихъ соотечественниковъ—Лайнеза, Салмерона, Бобадилью и Родригеца. 15 августа 1534 г. всѣ члены Лойолова кружка собрались на Монмартрѣ и здѣсь, въ церкви св. Маріи, дали обѣтъ цѣломудрія и бѣдности и поклялись идти въ Палестину съ миссіонерскою цѣлью, а еслибы послѣднее оказалось невозможнымъ, то отдать

себя въ безусловное распоряженіе папы. Между 1535 и 1537 гг. Л. побывалъ въ Испаніи, гдѣ его щедро снабдили средствами благочестивые люди, уже тогда считавшіе его святымъ. Въ 1537 г. Л. и его товарищи собрались въ Венеціи, но, вслѣдствіе войны Венеціи съ Турціей, отплытіе въ Палестину сдѣлалось невозможнымъ. Въ этомъ препятствіи Л. усмотрѣлъ высшую волю, предназначавшую ему иное поприще дѣятельности. Въ іюнь 1537 г. Л. и его товарищи были посвящены въ священническій санъ; въ концѣ года они явились въ Римъ, и двое изъ нихъ были назначены профессорами богословія въ римскомъ университетѣ. Народъ охотно слушалъ новыхъ проповѣдниковъ, но кардиналы и аристократія подняли противъ нихъ гоненіе, скоро, однако, прекратившееся: Л. добился личнаго свиданія съ папой, продолжавшагося цѣлый часъ и совершенно обезпечившаго его положеніе. Представляя папѣ проектъ своего ордена, Л. къ тремъ обычнымъ монашескимъ обѣтамъ—цѣломудрію, бѣдности, послушанію—присоединилъ четвертый: постоянное служеніе Христу и папѣ. Въ 1540 г. уставъ ордена Іисуса Христа былъ утвержденъ папскою буллою: «Regimini militantis ecclesiae» (см. Іезуиты). Л. былъ первымъ генераломъ ордена Іисуса. Онъ былъ до фанатизма преданъ католической церкви. Если, говоритъ онъ, римская церковь назоветъ блѣде чернымъ, мы должны безъ колебанія слѣдовать ей. Выше всего онъ цѣнилъ практическую мудрость; отъ новыхъ членовъ ордена онъ требовалъ слѣпото и неограниченнаго повиновенія. Организаторскій талантъ его былъ поразителенъ. Л. умеръ въ 1556 г. и похороненъ въ Римѣ, въ церкви І. Хр. Въ 1622 г. онъ былъ канонизированъ папою Григоріемъ XV. Составленныя имъ «Exercitia Spiritualla» представляютъ собою сочетаніе молитвы и самоиспытанія, воображаемаго бесѣдованія съ Богомъ и святыми. Въ первую недѣлю упражненій слѣдовало просить милостию, во вторую—представить себѣ образъ и жизнь Христа, въ третью—исторію страстей Христовыхъ, въ четвертую—воскресеніе Христово. За этимъ слѣдовали три ступени очищенія: первая ступень—размышленіе о прошлыхъ грѣхахъ, вторая—зерцаніе Христа, третья—сближеніе съ Богомъ. Дойдя до 3-й ступени, кающійся произносилъ молитву: все въ Богѣ, все отъ Бога, все возвращается къ Богу. Послѣднее слово Exercitia—безусловное подчиненіе римской церкви; ихъ цѣль—обратить человека, поступающаго въ орденъ, въ автомата, убить въ немъ всякую индивидуальность. Нравственность обращалась въ механизмъ; люди поддавали подъ власть какого-то нравственнаго гипнотизма. О Constitutiones, составленныхъ Л. и давшихъ организацію его ордену, см. Іезуиты. Ср. М. Philippson, «La Contre-révolution religieuse au XVI siècle» (Брюсс. 1884), и Eberhard Gothein, «Ignatius von Loyola u. die Gegenreformation» (Галле, 1895), а также соч. указанныя въ ст. Іезуиты (XII, 631—2). Въ 1874—77 гг. изданы письма Л.: «Cartas de S. Ignacio de L.». Специальные труды о Л. перечислены въ соч. Huber'a, «Der Jesuitenorden» (Б. 1873). Г. Ф.

Лока—миръ, небо, одно изъ дѣленій вселенной въ индѣйской миеологии. Различаютъ три Л.: небо, земля и преисподняя. Другія индусскія классификаціи насчитываютъ семь Л., исключая ада. Философскія школы Веданта и Санкхья признаютъ восемь Л. или областей матеріальнаго существованія. С. Б.—ч.

Локалока (скр. Lokāloka=loka+aloka=«миръ и немиръ») — въ индѣйской миеологии сказочный горный поясъ, отдѣляющій видимый миръ отъ царства тьмы. Другое названіе Л.— Чакравада или Чакравала (Chakra-vāda — кругъ). О. Б.—ч.

Ло-као или *китайская зелень* — представляетъ красящее вещество, получаемое вывариваніемъ коры произрастающихъ въ Китаѣ *Rhamnus chlorophorus* и *Rhamnus utilis*. Поступаетъ въ продажу въ видѣ очень тонкихъ листовъ сянга или фиолетоваго цвѣта съ зеленоватымъ отливомъ, при растираніи на бумагѣ получается зеленое окрашиваніе. Въ растворителяхъ: эфирѣ, бензинѣ, сѣрнистомъ углеродѣ и винномъ спиртѣ ло-као нерастворимъ, въ водѣ мало, но легко — въ янусовой кислотѣ и концентрированныхъ растворахъ углекислыхъ щелочей. Обыкновенно въ немъ содержится до 38% золы. По изслѣдованіямъ Кайзера, красящее начало ло-као представляетъ глюкозидъ, локаоновую кислоту, $C_{14}H_{16}O_{11}$. Употребляется для окрашиванія шелка (въ особенности въ Китаѣ), при чемъ получается очень яркій, чисто-зеленый цвѣтъ. А. П. Л. А.

Локашала (санскр. Lokāśāla) — подпоро или стражи мира. Въ индѣйской миеологии восемь божествъ-хранителей восьми странъ свѣта. Каждое божество имѣетъ своего слона, принимающаго участіе въ поддержкѣ и защитѣ мира. Каждый слонъ носитъ особое имя. С. Б.—ч.

Локарно (Locarno, Luggarus) — гор. въ швейцарск. кант. Тессинъ, 208 м. надъ уровн. моря, при устьѣ Маггіа, на сѣв. концѣ Лаго-Маджоре; ок. 4 тыс. жит. Городъ, чисто итальянскаго характера, поднимается амфитеатромъ на гору. Развалины крѣпости; *Madonna del Sasso* — церковь на утесѣ, съ котораго чудный видъ на городъ и окрестности. Л. упоминается съ 789 г. Въ 1840 г. перешелъ къ Милану, въ 1812 г. уступленъ швейцарскому союзу. Значеніе Л. все болѣе и болѣе падало, особенно съ 1855 г., послѣ изгнанія богатыхъ и дѣятельныхъ протестантовъ. Въ 1803 г. Л. присоединенъ къ кант. Тессину. До 1881 г. здѣсь помѣщалось, по очереди съ другими городами, управленіе кантономъ. Л. — климатическая станція, пригодная для весенняго и осенняго пребыванія больныхъ, какъ переходъ къ станціямъ Средиземнаго моря. Горы на сѣверѣ и югѣ защищаютъ Л. какъ отъ слишкомъ рѣзкихъ и бурныхъ вѣтровъ, такъ и отъ чрезмернаго зноя, приносимаго южными вѣтрами. Къ концу осени или срединѣ зимы надъ озеромъ ложится иногда густой туманъ, окутывающій также и берегъ. Въ остальное время туманы и облака рѣдки. Осенью и весной число солнечныхъ часовъ сравнительно велико. Растительность роскошная.

Локартъ (John-Gibson Lockart) — англійскій писатель (1794—1854). Женатый на до-

чери В. Скотта, Л. отстаивалъ его въ «Blackwood Magazine» противъ нападокъ «Edinburgh Review». Напис.: «Peters Letters to his Kinfolk» (1819), «Valerius, a Roman Story» (1821), «Reginald Dalton» (1823), «Adam Blair» (1823). Ставъ во главѣ «Quarterly Review», Л. написалъ для него много биографій. Самая замѣтная изъ нихъ — обширная биографія Ваттера Скотта, котораго Л. очень близко зналъ и жизнь котораго могъ разсказать съ мельчайшими подробностями.

Локателли, а также *Лукателли* (Андреа Locatelli, Lucatelli, 1660 или 65—1741) — римскій живописецъ-пейзажистъ, ученикъ П. Анези, пользовавшійся въ свое время громкою извѣстностью, а въ настоящее время не особенно цѣнимый любителями искусства. Его декоративныя и станковыя картины, встрѣчающія преимущественно во дворцахъ римской аристократіи (напр. въ галлерей Корсини), свидѣтельствуютъ о влияніи на него, съ одной стороны, болоннаго Гримани, а съ другой — французовъ Гаспара Пуссена и К. Лоррена. Онъ нерѣдко красилъ по распределенію линий и массъ, разнообразны въ отношеніи рисунка деревья и листья, мастерски оживлены небольшими фигурами, представляющими то идиллическія, то комическія сцены (бамбочяды), но вообще холодны по краскамъ и манеры по сочиненію. А. С.—а.

Локателли (Джованни), съ 1757 г. содержатель итал. комической оперы и маскародовъ въ СПб. и Москвѣ. Его труппа, получая изъ казны 7000 р. жалованья въ годъ, играла на сценѣ театра у Лѣтняго дворца: два раза въ недѣлю за деньги — для публики, разъ бесплатно — для двора. Въ 1758 г. Л. въ Москвѣ устроилъ «оперный домъ», для котораго изъ Италіи вызваны были пѣвцы, машинисты, декораторы, танцовщики и пр. Для поправленія средствъ своихъ Л. въ 1762 г. выхлопоталъ у императрицы позволеніе дать въ СПб. нѣсколько *маскародовъ*, которые, какъ новинка, имѣли большой успѣхъ. Подъ конецъ жизни Л. обидѣлъ и вынужденъ былъ принять мѣсто учителя итал. и франц. языка въ спб. театральной школѣ, † 1785 г. Ср. О. Кони, «Русскій театр, его судьбы и исторіи» («Русскія Сцена», 1864, № 8) и «Архивъ Дирекціи Императорскаго театра» (СПб., 1892, отд. II).

Локателли (графъ Францискъ) — итальянскій авантюристъ. Род. въ 1691 г., былъ во франц. военной службѣ, въ 1734 г. бѣжалъ изъ Парижа въ Россію, въ Казани явился къ губернатору и объявилъ о своемъ намѣреніи поступить на русскую службу. Заподозрѣнный въ шпионствѣ, онъ былъ отправленъ въ СПб. и затѣмъ высланъ за границу. Въ 1736 г. онъ издалъ въ Парижѣ: «Lettres moscovites», направленные противъ Россіи и рус. правительства. Чтобы реабилитировать послѣднее въ общественномъ мнѣніи Европы, въ 1738 г. былъ, по инициативѣ Кантемира, изданъ нѣм. переводъ книги Л., съ рѣзкими обличеніями автора. Переписка Кантемира съ гр. Остерманомъ по этому поводу помѣщена въ «Библиогр. Запискахъ» (1859, № 19).

Локвиць (Мартинъ, звался также *Лускомъ* и *Моравцемъ*) — чешскій священникъ-таборитъ.

Сожженъ умѣренными, вмѣстѣ съ своимъ послѣдователемъ Канишемъ, въ 1431 г. Изъ сочиненій его уцѣлѣли лишь небольшіе отрывки, приводимые Прибрамомъ (см.). По свидѣтельству Хельчицкаго, Л. отличался особенной энергіей и рационалистической простотой своихъ богословскихъ понятій. Онъ предрекалъ наступленіе на землѣ царства святыхъ и былъ однимъ изъ самыхъ передовыхъ нововодителей въ Таборѣ. Въ мнѣніяхъ о пресуществленіи онъ сходился съ радикальными таборитами, не признавалъ «кодовскихъ обычаевъ» и старался объяснить ихъ здравымъ смысломъ. Стремленія его направлялись къ такому общественному устройству, которое цѣль жизни ставитъ въ самой жизни. Нѣкоторые историки считаютъ его распространителемъ секты хилластовъ, но, по мнѣнію другихъ, его рационализмъ былъ измѣненъ уже его послѣдователями, придавшими ему фантастическій характеръ.

Локгартъ (Джорджъ Lockhart, 1678—1731)—шотландскій политикъ и писатель, сторонникъ изгнанныхъ Стюартовъ. Его сочиненія, изданныя подъ заглавіемъ: «Lockhart's Papers on the Affairs of Scotland» (1817) очень важны для исторіи его времени.

Локкѣ (Loke, Loki)—въ скандинавской мифологіи олицетворенію огня, главнымъ образомъ какъ разрушительной стихіи; сынъ исполина Фарбаути и Нали, онъ происходилъ не изъ рода Азовъ, но съ древнѣйшихъ поръ принять былъ въ кровное родство Одиномъ и причисленъ къ Азамъ; онъ являлся среди боговъ болѣею частью дурнымъ началомъ (своего рода дьяволомъ). Его изображаютъ преданія какъ бога прекраснаго на видъ, но постоянно замышляющаго злое и отличающагося хитростью, вѣроломствомъ и непостоянствомъ. Разказы о злыхъ выходкахъ его, которыми онъ приводитъ въ смущеніе самихъ Азовъ, составляютъ одну изъ интереснѣйшихъ частей древнихъ скандинавскихъ мифологическихъ сказаній. Виновику всего гибельнаго въ мірѣ, онъ, съ исполненіемъ Ангурбода («Вѣстница испуга») изъ Лётунгейма, производитъ на свѣтъ враждебныхъ Азамъ дѣтей: волка Фенрира, который проглотитъ Одина въ послѣднюю мировую борьбу, Иормундгандръ (змѣю Мидгарда), символъ въ будущемъ все уничтожающаго мирового моря, и богиню смерти Гель (Hel). При гибели міра Л. и родъ его борются съ Азами, и онъ послѣдній падаетъ въ бою. Ср. Weinhold, «Die Sagen von Loke» (Haupt's «Zeitschrift für deutsches Altertum», т. VII).

Локеренъ (Lokeren)—городъ въ Бельгіи, въ провинціи восточной Фландріи. 20000 жит. Фабрики хлопчатобумажныя, шерстяныя, полотняныя, табачныя и др.; торговля сельскохозяйственными продуктами. Л. былъ разграбленъ нормандцами около 886 г.; въ 1605 г. былъ взятъ испанцами, въ 1792 г.—франц. республиканцами.

Локкъ (Джонъ Locke) —род. 29 августа 1632 г. Отецъ его, диссидентъ-пуританинъ, далъ сыну строго религіозное воспитаніе. Изъ вестминстерской монастырской школы Л. поступилъ въ оксфордскій унив., гдѣ былъ потомъ преподавателемъ греческаго языка и цен-

зоромъ нравственной философіи. Здѣсь онъ познакомился съ естественными науками, но среда оксфордскаго унив. казалась Л. затхлою и душною, науки, преподаваемая въ университетѣ — частью бесполезными, частью слишкомъ отвлеченными. Его особенно интересовала медицина, которому онъ занимался подъ руководствомъ знаменитаго врача Сиденгама. Въ 1667 г. Л. познакомился съ лордомъ Ашлейемъ, впоследствии графомъ Шефтсбери, и поступилъ къ нему въ качествѣ домашняго врача и воспитателя втораго графа Шефтсбери. Въ 1668 г. Л. становится членомъ королевскаго общества. Дважды Л. (въ 1672 и 1679 гг.) былъ секретаремъ лорда-канцлера Ашлейя; много путешествовалъ во Франціи и Италиі, съ 1683 по 1689 г. жилъ въ Голландіи; умеръ 27 октября 1704 г. Главное сочиненіе Л.: «An Essay concerning human understanding» задумано въ 1671 г., а вышло въ свѣтъ въ 1690 г. Оно состоитъ изъ четырехъ частей; въ первой, написанной поздне всѣхъ, содержится полемика противъ ученія о врожденныхъ идеяхъ, въ остальныхъ трехъ — положительное ученіе Л. объ источникахъ и границахъ человѣческаго познанія. Благодаря тому обстоятельству, что Л. помѣстилъ полемику противъ врожденныхъ идей на первый планъ, читатели усмотрѣли въ ней центръ тяжести его воззрѣній; предположили, что полемика направлена противъ Декарта, защитника врожденныхъ идей, хотя имя Декарта въ первой книгѣ Л. ни разу не упоминается и Л. ясно говоритъ, что онъ имѣетъ въ виду главн. образ. лорда Герберта Шерберя (его книгу: «De veritate»). Такимъ образомъ изъ Л. напрасно сдѣлали представителя сенсуализма. Вліяніе Декарта на Л. было чрезвычайно сильно; ученіе Декарта о знаніи лежатъ въ основѣ всѣхъ гносеологическихъ взглядовъ Л. Достоверное знаніе, училъ Декартъ, состоитъ въ усмотрѣніи разумомъ ясныхъ и очевидныхъ отношеній между ясными и раздѣльными идеями; гдѣ разумъ, черезъ сравненіе идей, не усматриваетъ такихъ отношеній, тамъ можетъ быть только мнѣніе, а не знаніе; достоверныя истины получаютъ разумомъ непосредственно или черезъ выводъ изъ другихъ истинъ, почему знаніе бываетъ интуитивнымъ и дедуктивнымъ; дедукція совершается не черезъ силлогизмъ, а черезъ приведеніе сравниваемыхъ идей къ такому пункту, посредствомъ котораго отношеніе между ними становится очевиднымъ; дедуктивное знаніе, слагающееся изъ интуицій, вполне достоверно, но такъ какъ оно, въ то же время, зависитъ въ нѣкоторыхъ отношеніяхъ и отъ памяти, то оно менѣе надежно, чѣмъ интуитивное знаніе. Во всемъ этомъ Л. вполне соглашается съ Декартомъ; онъ принимаетъ Декартово положеніе, что самая достоверная истина — это интуитивная истина изшего собственнаго существованія. Въ ученіи о субстанціи Л. соглашается съ Декартомъ въ томъ, что явленіе немислимо безъ субстанціи, что субстанція обнаруживается въ признакахъ, а не познается сама по себѣ; онъ возражаетъ лишь противъ положенія Декарта, что душа постоянно мыслить, что мышленіе есть основной признакъ души. Соглашался съ Декарто-

вымъ учениемъ о происхожденіи истинъ, Л. расходится съ Декартомъ въ вопросъ о происхожденіи идей. По мнѣнію Л., подробно развѣтому во второй книгѣ «Опыта», всѣ сложныя идеи постепенно вырабатываются разсудкомъ изъ простыхъ идей, а простыя происходятъ изъ внѣшняго или внутренняго опыта. Въ первой книгѣ того же опыта Л. подробно и критически объясняетъ, почему нельзя предположить много источника идей, какъ внѣшній и внутренній опытъ. Перечисливъ признаки, по которымъ идеи признаются врожденными, онъ показываетъ, что эти признаки вовсе не доказываютъ врожденности. Такъ напр., всеобщее признаніе не доказываетъ врожденности, если можно указать на иное объясненіе факта всеобщаго признанія, да и самая всеобщность признанія известнаго принципа сомнительна. Даже если допустить, что нѣкоторые принципы открываются нашимъ разумомъ, то это вовсе не доказываетъ ихъ врожденности. Л. вовсе не отрицаетъ, однако, что наша познавательная дѣятельность опредѣлена известными законами, собственными человѣческому духу. Онъ признаетъ, вмѣстѣ съ Декартомъ, два элемента познания—природенныя начала и внѣшнія данныя; къ первымъ относятся разумъ и воля. Разумъ есть способность, благодаря которой мы получаемъ и образовываемъ идеи, какъ простыя, такъ и сложныя, а также способность воспріять известнымъ отношеніемъ между идеями. Итакъ, Л. расходится съ Декартомъ лишь въ томъ, что признаетъ, вмѣстѣ сродженныхъ потенцій отдѣльныхъ идей, общіе законы, приводящіе разумъ къ открытію достовѣрныхъ истинъ, и затѣмъ не видитъ рѣзкаго различія между отвлеченными и конкретными идеями. Если Декартъ и Л. говорятъ о знаніи, видимому, различными языкомъ, то причина этого заключается не въ различіи ихъ воззрѣній, а въ различіи цѣлей. Локъ желалъ обратить вниманіе людей на опытъ, а Декарта занималъ болѣе апіорный элементъ въ человѣческомъ знаніи. Замѣтное, хотя и менѣе значительное вліяніе на воззрѣнія Л. оказала психологія Гоббса, у котораго заимствовать, напр., порядокъ изложенія «Опыта». Описывая процессы сравненія, Л. слѣдуетъ за Гоббсомъ; вмѣстѣ съ нимъ онъ утверждаетъ, что отношенія не принадлежатъ вещамъ, а составляютъ результатъ сравненія, что отношенія безчисленное множество, что болѣе важныя отношенія суть тождество и различіе, равенство и неравенство, сходство и несходство, смежность по пространству и времени, причина и дѣйствіе. Въ трактатѣ о языкѣ, т. е. въ III-й книгѣ «Опыта», Л. развиваетъ мысли Гоббса. Въ ученіи о волѣ Л. находится въ сильнѣйшей зависимости отъ Гоббса; вмѣстѣ съ послѣднимъ онъ учитъ, что стремленіе къ удовольствію есть единственное проходящее черезъ всю нашу психическую жизнь, и что понятіе о добрѣ и злѣ у различныхъ людей совершенно различно. Въ ученіи о свободѣ воли Л., вмѣстѣ съ Гоббсомъ, утверждаетъ, что воля склоняется въ сторону сильнѣйшаго желанія и что свобода есть сила принадлежащая душѣ, а не волѣ. Наконецъ, слѣдуетъ признать еще и третье вліяніе на Л., а именно вліяніе Ньютона. Итакъ, въ Л. нельзя

видѣть самостоятельнаго и оригинальнаго мыслителя; при всѣхъ крупныхъ достоинствахъ его книги, въ ней есть нѣкоторая двойственность и незаконченность, происходящая отъ того, что онъ находился подъ вліяніемъ столь различныхъ мыслителей; оттого-то и критика Л. во многихъ случаяхъ (напр. критика идеи субстанціи и причинности) останавливается на подорогі.

Общіе принципы мировоззрѣнія Л. сводились къ слѣдующему. Вѣчный, безконечный, премудрый и благой Богъ создалъ ограниченный по пространству и времени міръ; міръ отражаетъ въ себѣ безконечныя свойства Бога и представляетъ собой безконечное разнообразіе. Въ природѣ отдѣльныхъ предметовъ и индивидуумовъ замѣчается величайшая постепенность; отъ самыхъ несовершенныхъ они переходятъ незамѣтнымъ образомъ къ совершеннѣйшему существу. Всѣ эти существа находятся въ взаимодействіи; міръ есть стройный космосъ, въ которомъ каждое существо дѣйствуетъ согласно своей природѣ и имѣетъ свое опредѣленное назначеніе. Назначеніе человѣка—познаніе и прославленіе Бога, и, благодаря этому, — блаженство въ этомъ и въ иномъ мірѣ. Отсюда ясно, какъ далекъ Л. отъ того скептическаго сенсуализма, во главѣ котораго его обыкновенно ставятъ. Большая часть «Опыта» имѣетъ теперь только историческое значеніе, хотя вліяніе Л. на позднѣйшую психологію несомнѣнно. Хотя Л., какъ политическому писателю, часто приходилось касаться вопросовъ нравственности, но спеціальнаго трактата объ этой отрасли философіи у него нѣтъ. Мысли его о нравственности отличаются тѣми же свойствами, какъ и его психологическія и гносеологическія размышленія много здраваго смысла, но нѣтъ истинной оригинальности и высоты. Въ письмѣ къ Моллю (1696 г.) Л. называетъ Евангеліе такимъ превосходнымъ трактатомъ морали, что можно извинить человѣчскій разумъ, ежели онъ не занимается изслѣдованіями этого рода. «Добродѣтель», говоритъ Л. въ отрывкѣ, напечатанномъ въ книгѣ Кинга (р. 292), «рассматриваемая какъ обязанность, есть ни что иное какъ воля Бога, найденная естественнымъ разумомъ; поэтому она имѣетъ силу закона; что касается ея содержанія, то оно исключительно состоитъ въ требованіи дѣлать добро себѣ и другимъ; напротивъ того, порокъ не представляетъ ничего иного, какъ стремленіе вредить себѣ и другимъ. Величайшій порокъ— тотъ, который влечетъ за собой наиболѣе пагубныя послѣдствія; поэтому всякія преступленія противъ общества гораздо болѣе важны, чѣмъ преступленія противъ частнаго лица. Многія дѣйствія, которыя были бы вполнѣ невинными въ состояніи одиночества, естественно оказываются порочными въ общественномъ строѣ». Въ другомъ мѣстѣ Л. говоритъ, что «человѣку свойственно искать счастья и избѣгать страданій». Счастье состоитъ во всемъ томъ, что нравится и удовлетворяетъ духъ, страданіе—во всемъ томъ, что обезпокоиваетъ, разстраиваетъ и мучитъ духъ. Предпочитать переходящее наслажденіе наслажденію продолжительному, постоянному, значить быть врагомъ своего собственнаго счастья. Боль

шое значеніе имѣеть Л., какъ педагогическій писатель; его «Мысли о воспитаніи» написаны превосходно и содержатъ въ себѣ много цѣннаго; нѣкоторые изъ нихъ заимствовалъ Руссо и въ своемъ «Эмиль» довелъ до крайнихъ выводовъ. Л. не отдѣляетъ обученія отъ воспитанія нравственнаго и физическаго. Воспитаніе должно состоять въ томъ, чтобы у воспитываемаго слагались привычки физическія и нравственныя, привычки разума и воли. Л. указываетъ на недостатки современной ему педагогической системы: напр., онъ возстаетъ противъ латинскихъ рѣчей и стиховъ, которые должны были сочинять ученики. Цѣль физическаго воспитанія состоитъ въ томъ, чтобы изъ тѣла образовать орудіе насколько возможно послушное духу; цѣль духовнаго воспитанія и обученія состоитъ въ томъ, чтобы создать духъ прямой, который поступалъ бы во всѣхъ случаяхъ сообразно съ достоинствомъ разумнаго существа. Л. настаиваетъ на томъ, чтобы дѣти приучали себя къ самонаблюденію, къ самовоздержанію и къ побѣдѣ надъ собой. Обученіе должно быть нагляднымъ, вещнымъ, яснымъ, безъ школьной терминологіи. Географія, ариѳметика, геометрія, астрономія, исторія, нравственность, главнѣйшія части гражданскаго права, реторика, логика, физика — вотъ что долженъ знать образованный человѣкъ. Къ этому слѣдуетъ присоединить знаніе какаго-либо ремесла. Но Л. — не врагъ классическихъ языковъ; онъ только противникъ системы ихъ преподаванія, практиковавшейся въ его время, а у многихъ народовъ практикующейся и понынѣ. Вслѣдствіе нѣкоторой сухости, свойственной Л. вообще, онъ не удѣляетъ познѣ большаго мѣста въ рекомендуемой имъ системѣ воспитанія. «Мысли о воспитаніи» — столь же полезная книга теперь, какъ и двѣсти лѣтъ тому назадъ.

Сочиненія Л. были часто издаваемы: въ 1714, 1722, 1727 г. Лучшее изданіе — 1801 г. Лучшее изданіе «Опыта» — Фрезера (Оксфордъ 1894). Для біографіи Л. важны: Lord King, «The life of John Locke, with Extracts from his correspondence, Journals and Common-place Books» (Лондонъ 1830, 2 изд.), и Fox Bourne, «The Life of John L.» (Лондонъ, 1876). Специальная монографія — Henri Marion, «J. Locke, sa vie et son oeuvre» (Пар., 1878) и въ особенности превосходный трудъ В. Серебряникова, «Ученіе Л. о прирожденныхъ началахъ знанія и дѣятельности» (СПб. 1892). См. еще М. Троицкій, «Нѣмецкая психологія» (I т., М. 1883).

Э. Радловъ.

Какъ политическій писатель, Л. является основателемъ школы, стремящейся построить государство на началѣ личной свободы. Важнѣйшее политическое соч. Л. — «The treatise on government». Оно вышло въ 1699 г. и написано съ открыто высказаннымъ намѣреніемъ «утвердить престолъ великаго востановителя англійской свободы, короля Вильгельма, вывести его права изъ воли народа и защитить предъ святымъ англійскій народъ за его новую революцію». Робертъ Фильмеръ, въ своемъ «Патріархѣ», проповѣдывалъ неограниченность королевской власти, выводилъ ее изъ патріархальнаго начала; Л. возстаетъ противъ этого взгляда и основы-

ваетъ происхожденіе государства на предположеніи обоюднаго договора, заключеннаго съ согласіемъ всѣхъ гражданъ, при чемъ они, отказываясь отъ права лично защищать свое достоиніе и наказывать нарушителей закона, предоставляютъ это государству. Правительство состоитъ изъ людей, избранныхъ, съ общаго согласія, для наблюденія за точнымъ соблюденіемъ законовъ, установленныхъ для сохраненія общей свободы и благосостоянія. При своемъ вступленіи въ государство, человѣкъ подчиняется только этимъ законамъ, а не произволу и капризу неограниченной власти. Состояніе деспотизма хуже, чѣмъ естественное состояніе, потому что въ послѣднемъ каждый можетъ защищать свое право, а передъ деспотомъ онъ не имѣетъ этой свободы. Нарушеніе договора уполномочиваетъ народъ требовать обратно свое верховное право. Изъ этихъ основныхъ положеній послѣдовательно выводится внутренняя форма государственнаго устройства. Государство получаетъ власть: 1) издавать законы, опредѣляющіе размѣръ наказаній за различныя преступленія, т. е. власть законодательную; 2) наказывать преступленія, совершаемыя членами союза, т. е. власть исполнительную; 3) наказывать обиды, наносимыя союзомъ вѣдными врагами, т. е. право войны и мира. Все это, однако, дается ему единственно для охраненія достоянія гражданъ. Законодательную власть Л. считаетъ верховною, ибо она повелѣваетъ остальнымъ. Она священна и неприкосновенна въ рукахъ тѣхъ лицъ, кому вручена обществомъ, но не безгранична: 1) она не имѣетъ абсолютной, произвольной власти надъ жизнью и имуществомъ гражданъ. Это слѣдуетъ изъ того, что она облечена лишь тѣми правами, которые перенесены на нее каждымъ членомъ общества а въ естественномъ состояніи никто не имѣетъ произвольной власти ни надъ собственной жизнью, ни надъ жизнью и имуществомъ другихъ. Прирожденные человеку права ограничиваются тѣмъ, что необходимо для охраненія себя и другихъ; большаго никто не можетъ дать государственной власти. 2) Законодатель не можетъ дѣйствовать путемъ частныхъ и произвольныхъ рѣшеній; онъ долженъ управлять единственно на основаніи постоянныхъ законовъ, для всѣхъ одинаковыхъ. Произвольная власть совершенно несовмѣстна съ существомъ гражданскаго общества, не только въ монархіи, но и при всякомъ другомъ образѣ правленія. 3) Верховная власть не имѣетъ права взять у кого бы то ни было часть его собственности безъ его согласія, ибо люди соединяются въ общества для охраненія собственности, а послѣдняя была бы въ худшемъ состояніи, нежели прежде, если бы правительство могло распоряжаться ею произвольно. Поэтому правительство не имѣетъ и права взымать подати безъ согласія большинства народа или его представителей. 4) Законодатель не можетъ передавать свою власть въ чужія руки; это право принадлежитъ одному только народу. Такъ какъ законодательство не требуетъ постоянной дѣятельности, то въ благоустроенныхъ государствахъ оно ввѣряется собранію лицъ, которыя, сходясь, издають законы и

затѣмъ, расходясь, подчиняются собственнымъ своимъ постановленіямъ. Исполненіе, напротивъ, не можетъ останавливаться; поэтому оно вручается постояннымъ органамъ. Последнимъ, болѣею частью, предоставляется и союзная власть (federative power, т. е. право войны и мира); хотя она существенно отличается отъ исполнительной, но такъ какъ оба дѣйствуютъ посредствомъ однихъ и тѣхъ же общественныхъ силъ, то было бы неудобно установить для нихъ разные органы. Король есть глава исполнительной и союзной власти. Онъ имѣетъ извѣстныя прерогативы только для того, чтобы въ непредвидѣнныхъ законодательствомъ случаяхъ способствовать благу общества. Л. считается основателемъ теории конституціонализма, насколько она обуславливается различіемъ и раздѣленіемъ властей законодательной и исполнительной. Въ «Letters on toleration» и въ «Reasonableness of Christianity, as delivered in the scriptures» Л. пламенно проповѣдуетъ идею терпимости. Онъ полагаетъ, что сущность христіанства заключается въ вѣрѣ въ Мессію, которую апостолы ставятъ на первый планъ, съ одинаковою ревностью требуя ея отъ христіанъ изъ иудеевъ и изъ язычниковъ. Отсюда Л. дѣлаетъ выводъ, что не слѣдуетъ давать исключительное преимущество какой-нибудь одной церкви, потому что въ вѣрѣ въ Мессію сходятся всѣ христіанскія исповѣданія. Магометане, иудеи, язычники могутъ быть безукоризненно-правственными людьми, хотя эта нравственность и должна стоить имъ большаго труда, чѣмъ вѣрующимъ христіанамъ. Самымъ рѣшительнымъ образомъ Л. настаиваетъ на отдѣленіи церкви отъ государства. Государство, по мнѣнію Л., только тогда имѣетъ право суда надъ совѣстью и вѣрой своихъ подданныхъ, когда религіозная община ведетъ къ безнравственнымъ и преступнымъ дѣланіямъ. Въ проектѣ, написанномъ въ 1688 г., Л. представилъ свой идеалъ истинной христіанской общины, не смущаемой никакими мірскими отношеніями и спорами объ исповѣданіяхъ. И здѣсь онъ также принимаетъ за основаніе религіи откровеніе, но ставитъ непремѣнную обязанность терпимости во всякому отступающему мнѣнію. Способъ богослуженія предоставляется на выборъ каждаго. Исключеніе изъ изложенныхъ взглядовъ Л. дѣлаетъ для католиковъ и атеистовъ. Католиковъ онъ не терпѣлъ за то, что они имѣютъ своего главу въ Римѣ и потому, какъ государство въ государствахъ, опасны для общественнаго спокойствія и свободы. Съ атеистами онъ не могъ примириться потому, что твердо держался понятія объ откровеніи, отрицаемаго тѣми, кто отрицаетъ Бога. См. Schäfer, «J. L., seine Verstandestheorie u. seine Lehren über Religion, Staat und Erziehung» (1860); Curtis, An outline of L's ethical philosophy» (1890).

Локль (Loche) — зажиточное мѣстечко въ швед. кантонѣ Невшаттель, въ 921 м. надъ ур. м., близъ франц. границы, въ дикой, узкой долинѣ Юры. Ок. 11½ т. жит. Часовое производство и сопряженная съ нимъ ремесла, школа часового мастерства; много фабрикъ. Живописный холмъ Col de Roches, съ расщели-

ной Roche Fendue и многочисленными туннелями, и оз. де-Брене, 10 кв. км., съ водопадомъ, образуемымъ р. Дубомъ (Saut du Doubs). Основанъ Л., вѣроятно, въ XIV в.; его общинно часовое прозваніе, введенное въ 1680 Жаномъ Ришаромъ.

Локманъ — баснословный арабск. мудрецъ. Слѣдуетъ различать двухъ Л. Боже древній Л. былъ, по преданію, адитъ (хамитъ), жилъ въ тѣхъ мѣстахъ, гдѣ позже жили набатейцы, построилъ Марибскую плотину. Онъ не былъ язычникомъ, вѣровалъ въ единого Бога, изъжалъ гибели, ниспосланной Богомъ на его соотечественниковъ за отказъ повиниться пророку Гуду, и былъ награжденъ особенно долгой жизнью: въкомъ семи коршунъ (по Табари, Абульфеда и др.), или одного коршуна (по Масъуди); предполагается, что эта птица живетъ 80 лѣтъ. «Локмановы коршунъ» вошли въ пословицу. Другой Л., по просьбѣ «Мудрый» (Хекимъ), далъ своимъ именемъ заглавіе для 31-й суры Корана; онъ не разъ упоминается у самыхъ первыхъ собирателей преданій. По Масъуди, онъ былъ нубійскій невольникъ, жившій во времена Давида; в комментатору Корана Абу-Сауду, его отецъ, Ваура, былъ близкій родственникъ Иова. Этимъ указаніемъ, въ связи со многими другими подробностями, заставили Деренбурга видѣть въ Баурѣ библи. Веэра, а въ Л. — его сына Валаама (собств. «Валаамъ»); кромѣ сходства личности, Л. сходенъ съ Валаамомъ и въ смыслѣ имени (и евр., и араб. корень означаютъ «глотать»). Трудно опредѣлить въ какомъ случаѣ степень еврейскаго влияния: адало ли оно арабскую легенду о Л., только видоизмѣнило ее? Интересно, что в глглу Л. арабы помѣщали, между прочимъ, в вост. берегу Тиверіадскаго оз. — Л. принявъ множество мудрыхъ изреченій, стиховъ, пословицъ; о немъ рассказываютъ много сказокъ; онъ извѣстенъ не только среди арабовъ, но вообще среди мусульманъ (Саади не разъ упоминаетъ о немъ). Изреченія Л. несомненно очень древни. Нельзя сказать того же о басняхъ, приписываемыхъ Л. и въ высшей степени популярныхъ на Востоку: онѣ стоятъ въ связи или, по крайней мѣрѣ, имѣютъ сходство съ греческими баснями Эзопа и Ситипа, и относятся къ разряду «страшищныхъ повѣстей»; языкъ ихъ — ново-арабскій; старыя арабскія писатели о басняхъ Л. не упоминаютъ, но онѣ уже существовали въ XIII в. Ср. Ж. Деренбургъ, «Fables de Loche, man le Sage, texte, traduction et introduction sur la personne de L. et sur l'origine de recueil de fables» (В. и Л., 1860); Коде-Персеваль, «Essai sur l'hist. des arabes» (П., 1847). Изданій и переводовъ — масса. Фрѣйтагъ, «L. fabulae et plura ex codicibus historicis selecta» (Вонь, 18 его же, «Arabum proverbia» (текстъ и переводъ, Вонь, 1838—42); Т. Эрпеній (по-ар. и фр.) Лейденъ, 1615 и 1637, Амстерд., 1636 и Caussin de Perseval, ар. текстъ (П., 1817); Charles Schier, ар. текстъ и фр. и Дрезд. и Лпц., 1831, 2-е испр. изд. и Rödiger, ар. текстъ и латин. словарь (П. 1830, 2-е испр. изд. 1839; въ предисловіи

ный библиогр. указатель); А. Шербонно, объясненія по новой методѣ (П., 1846). На русскомъ яз. существуютъ изданіе «Видный и Локманъ, индійскія басни и сказки», съ франц. перевода Галланда перев. на русскій В. М. (Кіевъ, 1876). Польскій переводъ—О. Сенковского (Вильно, 1818). *А. Крымскій.*

Локня—р. Псковской губ., гѣв. притокъ Ловати. Береть начало изъ оз. Локно въ Новоржевскомъ у., впадаетъ въ Холмскомъ уѣздѣ. Длина теченія 160 в., ширина отъ 4 до 7 саж., глубина отъ 1 до 1½ арш. Въ верхней части Л. течетъ въ крутыхъ берегахъ и неславная, въ остальной части своего теченія Л. сплавная и берега ея низменны и гѣсисты.

Лосо или *Луго* (ит. мѣсто)—музыкальный таринъ, уничтожающій силу предшествующаго обозначенія: 8-ва алта или 8-ва басса, т. е. восстанавлиющій нормальное исполненіе, вмѣсто повышеннаго или пониженнаго на октаву. Чаще *L.* обозначается сокращенно—*Lo*, или *Lu*, или *L.* Пятая ступень гаммы *do*, т. е. *sol* (*g*), называется у бельгийцевъ *Lo*.

Локомотивъ—рабочая (обыкновенно паровая) машина, составляющая одно цѣлое съ принадлежащимъ къ ней силопроизводителемъ (паровымъ котломъ), такъ что ихъ можно вмѣстѣ передвигать съ одного мѣста на другое безъ разборки. Л. употребляемы въ сельскомъ хозяйствѣ и связанныхъ съ нимъ производствахъ. Ставятся на раму съ большими и широкими колесами, дающими возможность удобно перевозить Л. даже по плохимъ дорогамъ и вспаханымъ полямъ. Перевозные Л. приводятъ въ движеніе молотилки, мельницы, дробилки, соломорѣзки и употребляются во множествѣ другихъ случаевъ. Въ полуперевозныхъ или полу-Л. возможность геремѣженія играетъ лишь второстепенную роль. Главное качество ихъ составляетъ компактность формы и, какъ слѣдствіе этого, экономія мѣста, легкость установки и дешевизна машинъ. Поэтому полу-Л. весьма пригодны для небольшихъ фабрикъ и

затѣмъ дрова, а въ сельскихъ хозяйствахъ и солома, въ особенности ржаная. Можно также топить камышемъ. Для отопленія соломою и камышемъ употребляются особые очаги—соломотопки (фиг. 1). Солома подкладывается снопиками въ желобъ, по которому, она особымъ приспособленіемъ, приводимымъ въ движеніе самою машиною, подается въ топку механически. Фиг. 1 представляетъ вмѣстѣ съ тѣмъ перевозный Л. англійской конструкціи. На фиг. же 1 табл. изображенъ полу-Л. нѣмецкой постройки. Въ Л. съ горизонтальнымъ паровымъ котломъ паровая машина располагается сверху, причѣмъ въ машинахъ новейшей конструкціи паровые цилиндры большаго диаметра располагаются въ паровомъ котлѣ, какъ показано на фиг. 2 и 3. Первая изъ этихъ фигуръ представляетъ разрѣзъ цилиндровъ и колпака большаго Л.-компаунда системы Вольфа. Здѣсь *K*—котель. *O*—кол-

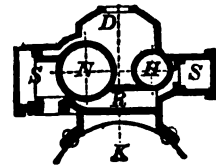

Фиг. 2. Цилиндры и колпакъ большаго Л. компаунда (разрѣзъ) сист. Вольфа.

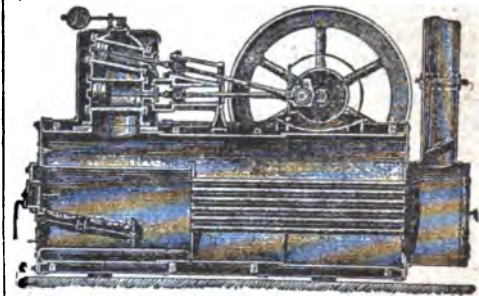

Фиг. 3. Небольшой Л. системы компаунда (вертикальный разрѣзъ)

пакъ, *H*—цилиндръ высокаго давленія, *N*—цилиндръ низкаго давленія, *K*—ресиверъ, *S*—золотниковыя коробки. Примѣръ примѣненія системы компаунда для Л. небольшихъ размѣровъ представлено на фиг. 3 и 4 (фиг. 3—вер-



Фиг. 4. То-же—продольный разрѣзъ.

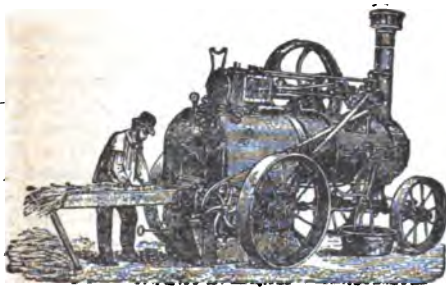

Фиг. 1. Л.-соломотопка англійской конструкціи.

производствѣ. Въ Л. и полу-Л. употребляются котлы трубчатого типа высокаго давленія и машины съ большою скоростью поршня и расширеніемъ. Для полу-Л., достигающихъ 120 силъ, примѣняется иногда также и охлажденіе пара. Для достиженія наибольшей экономіи топлива примѣняютъ иногда даже и систему компаунда. Материаломъ для отопленія Л. преимущественно служатъ каменный уголь,

тикальный разрѣзъ, фиг.—продольный). Здѣсь цилиндры высокаго и низкаго давленія расположены наклонно одинъ надъ другимъ, вслѣдствіе чего парораспрежденіе производится однимъ золотникомъ при помощи одного лишь эксцентрика, и машина отличается большою простотою. На фиг. 3 вмѣстѣ съ тѣмъ показано устройство котла, и его топки. Въ нѣкото-

рыхъ Л. применяются также вертикальныя топ-ки. Въ котлахъ Л. системы Вольфа (ф. 2 табл.) вся связка трубъ выдвигается наружу, что представляетъ большое удобство для очистки трубъ отъ осаждающагося котельнаго камня. Для этого необходимо лишь, ослабивъ гайки, вынуть болты *aa*, *bb* (фиг. 5). Перевозные Л.

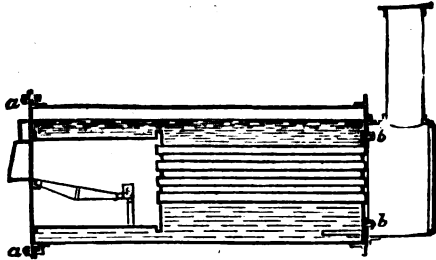

Фиг. 5. Котель Л. системы Вольфа.

должны быть снабжены искроудержателемъ, въ полу-Л. отработавшіе газы отводятся въ трубу. Въ агрикультурѣ употребляются также Л., могущіе сами передвигаться; эти Л.-самоходы представляютъ уже переходную ступень къ локомотивамъ. Изобрѣтеніе керосиновыхъ двигателей (см. X, 171, Двигатели газовые и керосиновые) привело къ введенію въ практику и керосиновыхъ Л. (ф. 3, табл.), которые еще мало распространены, но несомнѣнно имѣютъ большую будущность, въ особенности въ Россіи. Производительность локомотива зависитъ главнымъ образомъ отъ правильного соотношенія между поверхностью нагрева котла и объемомъ цилиндровъ. Расположеніе дымогарныхъ трубъ имѣетъ влияние на удобство очистки котла (выгода выдвижныхъ трубъ). Продувные краны должны быть помѣщены внизу въ доступныхъ мѣстахъ. Предохранительные клапаны должны находиться на самыхъ высшихъ точкахъ котла. Насосъ непрерывнаго дѣйствія, съ програвателемъ, долженъ быть помѣщенъ по возможности ближе къ передней топкѣ, съ цѣлью ослабленія влияния поступающей въ котель холодной воды на стѣнки топки. Очень удобно, кромѣ обыкновеннаго насоса, имѣть еще и ручной. Одну изъ важныхъ задачъ составляетъ прочность колеснаго хода и правильное на немъ расположеніе котла; вся трудность состоитъ въ устройствѣ и расположеніи задней оси. Долго употреблялись, да и теперь еще встрѣчаются (какъ, наприм., у одноцилиндровыхъ Л. Клейтона и Шутлеворта), такъ называемыя полдусы, привинчивающіяся болтами другъ противъ друга, по обѣимъ сторонамъ котла, въ топочной рубашкѣ, и состоящая изъ залитой въ чугуныи кругъ шейки. Встрѣчались также и сквозныя оси, прикрѣпленныя сзади (въ Л. Маршала), или спереди топочной рубашки (въ двуцилиндровыхъ Л. Клейтона). Особенно невыгодно последнее расположеніе, такъ какъ при этомъ устройствѣ вся задняя часть котла находится внѣ точекъ опоры, вслѣдствіе чего Л. не можетъ имѣть надлежащей устойчивости. Теперь все болѣе входятъ въ употребленіе изогнутая колѣвча-

тая ось. Она огибаеетъ до половины топочную рубашку и такимъ образомъ поддерживаетъ заднюю часть котла съ трехъ сторонъ. Шейки оси у хорошихъ Л. дѣлаются стальныя, колеса желѣзныя, съ чугунными ступицами. Передокъ долженъ быть связанъ съ заднимъ ходомъ посредствомъ тяги или цѣпей. Кромѣ искрогасителя, Л. снабжается тормазнымъ башмакомъ и запасною тормазною цѣпью. Простота устройства составляетъ очень цѣнное качество въ Л., употребляемыхъ въ сельскомъ хозяйствѣ. Поэтому очень часто одноцилиндровые Л. предпочитаютъ двуцилиндровымъ, хотя послѣдніе даютъ значительное сбереженіе топлива. Цилиндръ, помимо кожуха, долженъ быть снабженъ паровою рубашкою и масляною съ двумя кранами для смазки. Въ лучшихъ машинахъ всѣ штоки дѣлаются стальныя, поршневыя кольца изъ мягкаго чугуна со стальными пружинами. Перемѣнная отсѣчка предпочтается постоянной. Подшипники и сальники должны быть бронзовые, а центробѣжный регуляторъ съ произвольнымъ измѣненіемъ положенія клапана. Рядовыя поперечныя, какъ и параллельныя, должны быть сдѣланы изъ закаленнаго чугуна. Наибольше употребляемыя Л. отъ 2 до 25 лошадиныхъ силъ. Въсь Л. зависитъ отъ системы его и числа силъ. Обыкновенный Л. въ 3 силы вѣситъ около 900 кгр., въ 3—4 силъ—около 1200 кгр., въ 6 силъ 2300 кгр., до 8 силъ—2500 кгр., въ 9—10 силъ—3000 кгр., въ 25 силъ—4500 кгр. Сообразно съ этимъ можно рассчитать число лошадей, необходимыхъ для передвиженія Л. А. Т.

Локомотивъ—машина, сама себя передвигающая и, при этомъ, могущая тянуть и собою грузъ. Самая употребительная и наиболѣе въ настоящее время важная изъ этихъ машинъ—паровозъ (см.), приимлемый на жел. дорогахъ для тяги поѣздовъ. Но въ современной техничѣ начинаютъ приобрѣтать значеніе многіе другіе типы Л. для передвиженія по рельсовымъ путямъ, отличающіеся отъ паровозовъ принятой конструкціи либо тѣмъ, что отличительны для послѣдняго котель трубчатой (паровозной) системы замѣненъ въ нихъ парообразователемъ особаго рода, либо же совершеннымъ устраненіемъ паровой машины, вмѣсто которой употребляются другіе генераторы силы. По роду этихъ генераторовъ Л. могутъ быть названы керосиновозами, электровозами и т. д. Паровозъ имѣетъ недостатки. Качающіяся части паровой машины производятъ толчки и удары, дѣлающіе ходъ безпокойнымъ. Вполнѣ устранить эти вредныя колебательныя движенія въ механизмѣ паровоза невозможно (см. Паровозъ). Вмѣстѣ со скоростью хода паровоза возрастаютъ поперечныя и вертикальныя удары, производимыя качающимися частями механизма, отъ чего поѣздъ подвергается опасности схода съ рельсовъ. Электрическіе Л. не имѣютъ качающихся частей, вслѣдствіе чего скорость хода ихъ можетъ быть значительно увеличена. Устраненіе дыма, уменьшеніе мертваго вѣса двигателя, избѣженіе опасности взрывовъ, упрощеніе управленія и другія улучшенія, которыя могутъ быть осуществлены въ электрическихъ и др. Л.

ЛОКОМОБИЛИ.

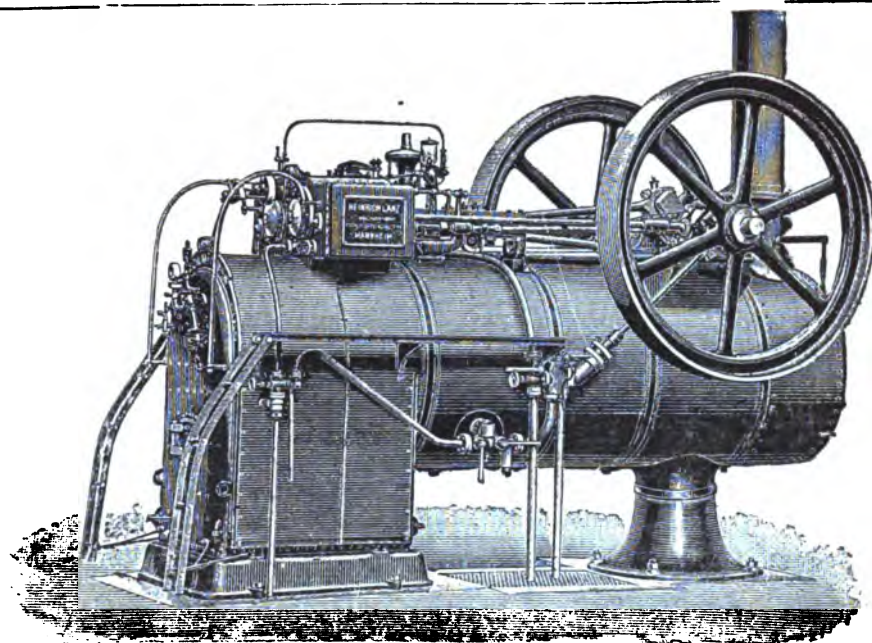

1. Полулокомобиль отъ 3 до 60 силъ.

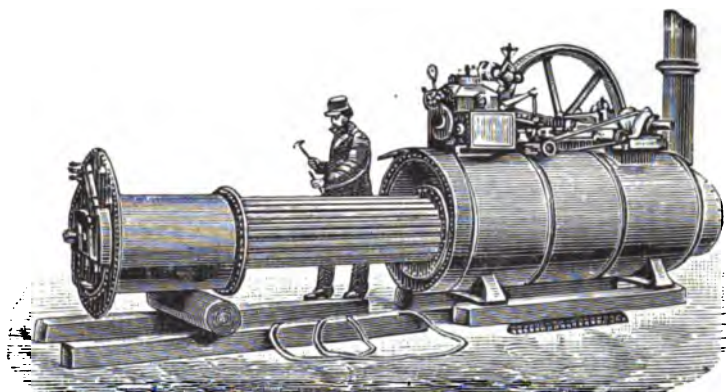

2. Локомобиль системы Вольфа.

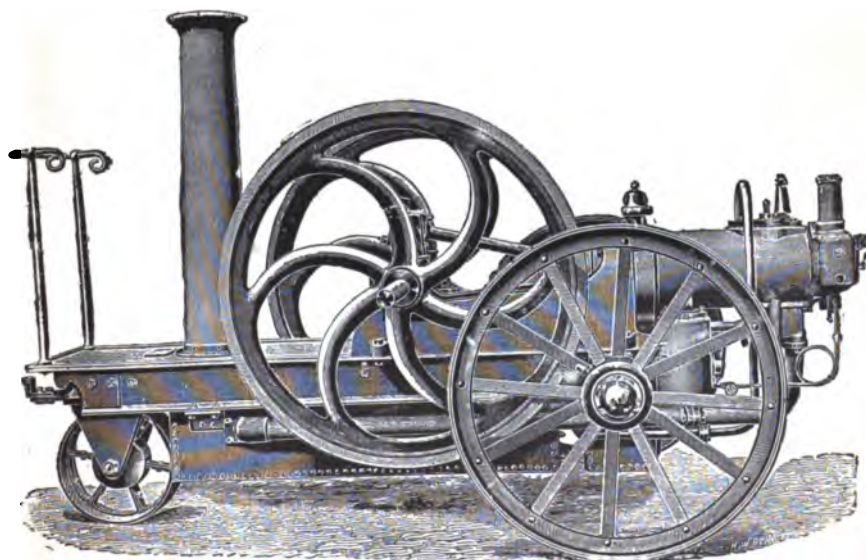

3. Керосиновый локомобиль Креслей 7 силъ.



ЛОКОМОТИВЫ. I.

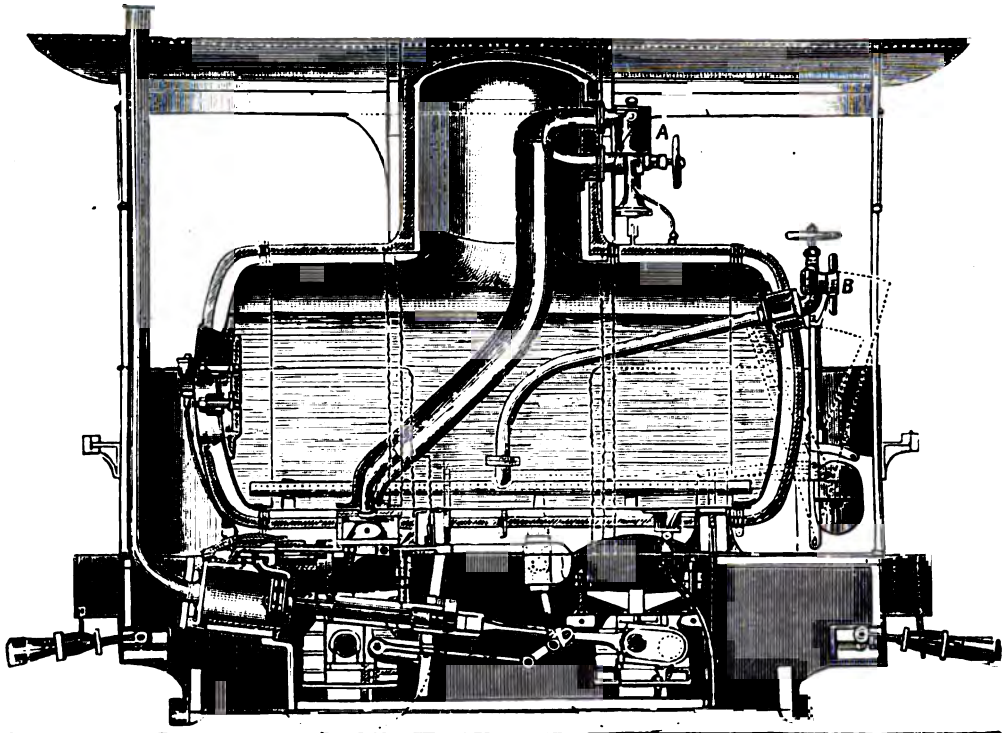

1. Локомотивъ Ламъ Франка (разрѣзъ).

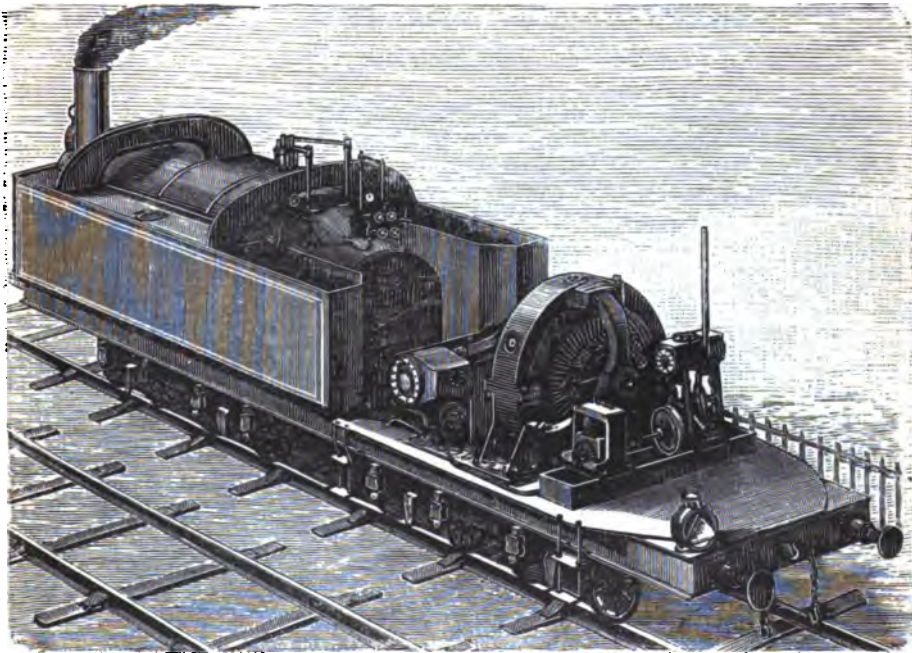

2. Электрическій локомотивъ Гейльмана (при снятой будкѣ).



ЛОКОМОТИВЫ. II.

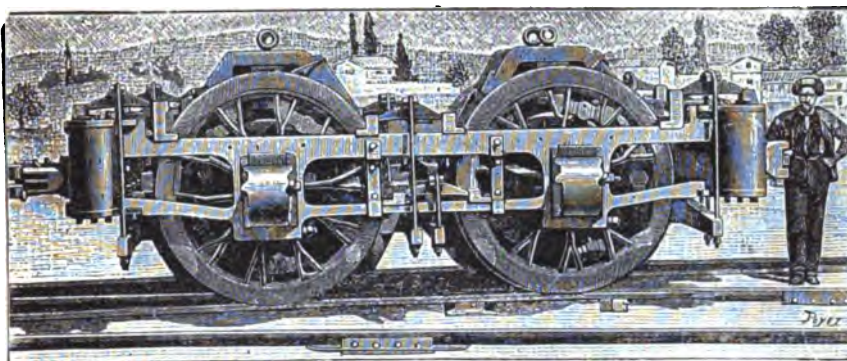

1. Телѣжка электрическаго локомотива.

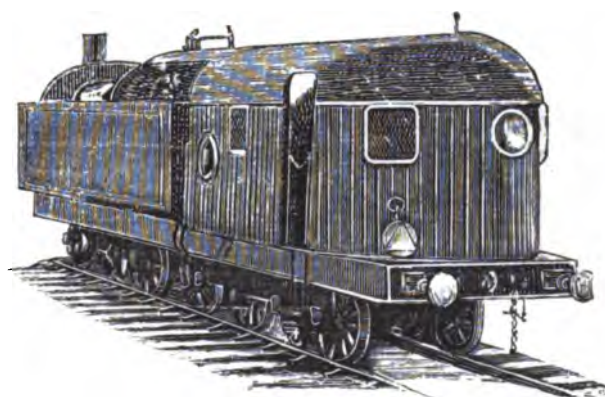

2. Электрическій локомотивъ Гейльмана (наружный видъ).

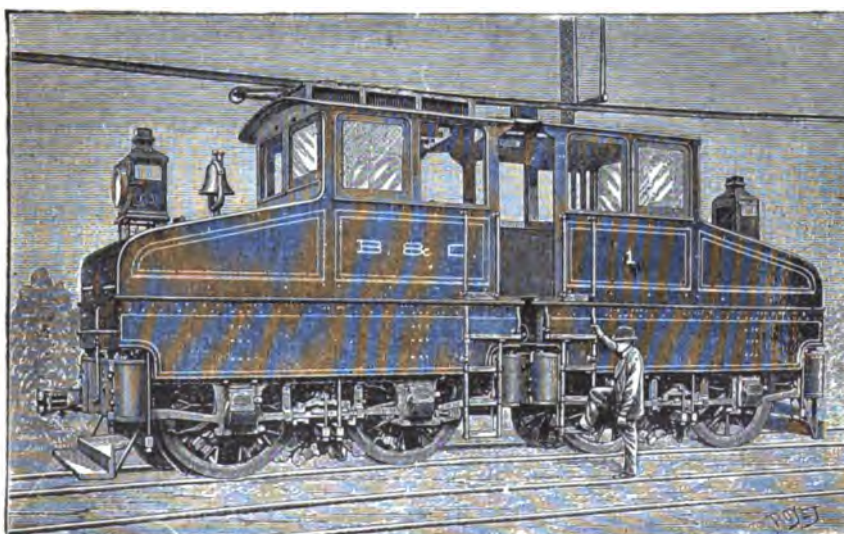

3. Электрическій локомотивъ жел. дор. Балтимора Огайо.



даютъ имъ преимущества надъ паровозами въ нѣкоторыхъ случаяхъ. Нѣкоторыя машины особаго рода, применяемыя для передвиженія вагоновъ, а именно аппараты съ мгновеннымъ парообразователемъ (сист. Серполле), машины, основанныя на работѣ сжатого воздуха (сист. Мекарскаго, Юза и Ланкастера) и свѣтлѣнаго газа (сист. Лярига), составляющіе одно цѣлое съ передвигаемымъ ими вагономъ не могутъ быть отнесены къ разряду Л. въ тѣсномъ смыслѣ и описаны въ ст. Малыя желѣзныя дороги и Электрическія желѣзныя дороги. Къ настоящимъ же Л. принадлежатъ, кромѣ паровозовъ, такъ назыв. *Л. безъ топки, керосиновые и бензиновые, натровые, аммиачные и электрическіе*. Л. безъ топки, сист. Ламмъ-Франка, назначены для городскихъ трамваевъ, для подземныхъ желѣзныхъ дорогъ и вообще для всѣхъ тѣхъ случаевъ, когда желательно имѣть двигатель, работа котораго не сопровождается выдѣленіемъ дыма и выбрасываніемъ искръ и угольковъ. Роль котла въ этомъ локомотивѣ исполняетъ цилиндрическій резервуаръ (фиг. 1 табл. I), наполняемый до $\frac{3}{4}$ объема горячею водою. Передъ началомъ работы резервуаръ приводится въ сообщеніе съ постояннымъ котломъ высокаго давленія до тѣхъ поръ, пока упругость пара въ первомъ не сравняется съ упругостью пара во второмъ, на что, въ зависимости отъ величины котла и абсолютнаго давленія пара, требуется отъ 5 до 15 минутъ. Заправленный такимъ образомъ Л. можетъ работать въ теченіе 5—6 часовъ. Наружная обшивка резервуара, состоящая изъ нѣсколькихъ чередующихся слоевъ войлока и обшивочнаго желѣза, настолько предохраняетъ его отъ охлажденія, что упругость пара во время стоянокъ Л. зимою на открытомъ воздухѣ спадаетъ въ теченіе ночи не больше чѣмъ на одну атмосферу, и заправленный вечеромъ Л. можетъ утромъ начать работу, не нуждаясь въ новой заправкѣ. Отсутствие искръ, дыма и бросанія воды въ трубу во время работы, простота устройства Л., дозволяющая доверить управленіе имъ простому рабочему, невозможность образованія котельнаго камня и долговѣчность, сравнительно съ паровозомъ, дали возможность этому Л. въ нѣкоторыхъ мѣстахъ вытѣснить изъ употребленія обыкновенные небольшіе паровозы, употребляемые для маневровой службы въ мастерскихъ жел. дор. Они употребляются также для тяги поѣздовъ, напр. на трамваяхъ въ окрестностяхъ Парижа и на линіи между Лиллемъ и Рубе. Начальная температура воды въ резервуарѣ обыкновенно устанавливается въ 200° Ц., при чемъ упругость пара достигаетъ 15 атмосферъ. По мѣрѣ расхода пара для работы цилиндровъ, горячая вода выдѣляетъ новаго количества пара, при чемъ температура ея постепенно понижается до 135° и упругость выдѣляющагося пара падаетъ до 3 атмосферъ. Въ этихъ предѣлахъ каждый литръ перегрѣтой воды, превращенный въ паръ, производитъ въ среднемъ 1500 килограмметровъ работы, приложенныхъ по ободу колеса. На практикѣ, Л. подобнаго устройства съ резервуаромъ, емкостью 2 куб. м., можетъ вести на линіи протяженіемъ 25 км.,

съ общимъ подъемомъ 50 м., поѣздъ вѣсомъ 20 тоннъ. Керосиновые и бензиновые двигатели, по малому объему своему и простотѣ устройства применяемые съ выгодой для самодвижущихся вагоновъ на нѣкоторыхъ второстепенныхъ желѣзныхъ дорогахъ (Вѣна, Палермо, Бременъ, Гиннекенъ въ Голландіи), употребляются также въ видѣ Л. Машина такого локомотива состоитъ изъ вертикальнаго цилиндра, поршень котораго всасываетъ черезъ впускной клапанъ смѣсь воздуха и паровъ (бензина) изъ особаго испарителя и воспламенительной трубки, накаливаемой наружною лампою. Двигатель пускается въ ходъ зажиганіемъ лампы и поворачиваніемъ маховика, на что требуется не болѣе 2—3 минутъ времени. Остановить машину можно въ нѣсколько секундъ, закрывъ кранъ регулятора. Керосиновые Л. системы Демлера появились въ 1892 г. на выставкѣ въ вѣскомъ Пратерѣ. Двигатель помѣщенъ въ средней части Л., при чемъ движеніе осей передается посредствомъ цѣпи и зубчатыхъ колесъ. Запасъ керосина, а также вода для охлажденія въ количествѣ, потребномъ для работы въ теченіе одного дня, помѣщаются въ резервуарахъ, устроенныхъ подъ полами вагоновъ. Керосиновый Л. въ 6 силъ, вѣсомъ для ширины пути 60 см. въ 2400 кгр., а для одностроковой колеи — 2550 кгр., можетъ тянуть за собою на горизонтальномъ пути 14000 кгр. Бензиновый Л. системы Демлера въ 10 силъ работаетъ при помощи двухъ цилиндровъ и можетъ ходить со скоростью до 25 км. въ часъ. При этомъ потребляется въ часъ отъ 4 до 4 $\frac{1}{2}$ кгр. бензина. Натровые Л. съ парообразователемъ системы Гонигманна (см. IX, 181) применяются на горнозаводскихъ жел. д., а въ нѣкоторыхъ мѣстахъ и на жел. д. второстепеннаго значенія. На ширококолейной жел. д. Аахенъ-Юлихъ въ Германіи Л. системы Гонигманна, вѣсомъ въ ходу 45 тоннъ и съ поверхностью нагрѣва котла 85 кв. м., съ успѣхомъ тянутъ 192 тонны на подъемѣ въ 1 : 65, съ закругленіями до 250 м. радиуса, пройдя, согласно распisanію, 54 км. При этомъ превращено было въ паръ 650 л. воды при помощи 5 куб. м. концентрированнаго раствора ѣдкаго натра. Такіе Л. введены были также въ Америкѣ на жел. д. Миннеаполисъ-Линдаль и Миннетока. Недостатки Л. Гонигманна: значительный вѣсъ, дороговизна и недолговѣчность мѣднаго котла и образованіе твердой массы при охлажденіи раствора. Удобства: простота обращенія съ нимъ и полная безопасность, а также отсутствіе дыма. Въ настоящее время существуетъ предположеніе примѣнить Л. Гонигманна на пригородныхъ жел. д. близъ Вѣны.

Л. Махъ-Магона съ аммиачнымъ двигателемъ введены въ Нью-Йоркѣ обществомъ Railway ammonia Motor Company. Сжиженный аммиачный газъ кипитъ при —39° Ц. и при обыкновенномъ давленіи атмосферы; при температурѣ же въ +27° Ц. онъ развиваетъ давленіе въ 10,5 атм. Двигатель этотъ не имѣетъ топки и отработавшій въ цилиндрѣ газъ не выпускается въ атмосферу, а отводится въ конденсаторъ и здѣсь погощается водою, которая можетъ принять 1700 объемовъ газа. Наибольшее зна-

обыкновенномъ паровозѣ вредныя сопротивленія отъ тренія, ударовъ и сотрясеній поглощаютъ значительную часть работы, между тѣмъ какъ въ электровозѣ сопротивленіе вѣздъ происходитъ только отъ колесъ, и это сопротивление возрастаетъ лишь медленно вмѣстѣ со скоростью. Многочисленные опыты доказали, что сопротивление движению Л. Гейльмана, выражаемое числомъ кгр. на тонну вѣса, составляетъ около половины сопротивления обыкновеннаго паровоза. При пробныхъ поѣздахъ съ поѣздами скорость движения превосходила на нѣкоторыхъ участкахъ 100 км. въ часъ, безъ малѣйшихъ нарушеній спокойнаго хода. Въ настоящее время Л. системы Гейльмана применяются въ регулярномъ движеніи для тяги курьерскихъ поѣздовъ на французской Западной ж. д. Серьезное неудобство Л. Гейльмана — это значительный вѣсъ. Самые крупные паровозы не тяжелѣе 97—100 тоннъ, между тѣмъ какъ первый Л., построенный по системѣ Гейльмана, вѣсилъ 118 тоннъ. А. Т.

Локоть—см. Локтевая кость.

Локоть (франц. Aune, нѣм. Elle, англ. Ell, датс. Alen, шведс. Aln, итал. Braccio)—единица линейной мѣры, принадлежащая къ числу мѣръ, взятыхъ изъ природы (см. Единичны мѣры, XII, 548 и 549). Эта мѣра принадлежитъ къ числу старыхъ, но мѣстное ея употребленіе сохранилось донныѣ во многихъ странахъ, даже и тамъ, гдѣ, по закону, должна быть употреблена метрическая система. Въ Европѣ величина Л. чрезвычайно разнообразна. См. «Taschenbuch der Münz-Maas und Gewichtskunde etc.» von E. Jerusalem, 1890—переработка первоначальнаго труда Нелькенбрехера, 20 изд.). Въ Абессиніи Л. = $\frac{1}{2}$ арда = 46,72 см., въ Персіи Л. = 52,5 см. *Θ. П.*

Въ 1554 г. англичанинъ Тассе опредѣляетъ русскій Л. въ $\frac{1}{2}$ англ. арда, т. е. въ 18 дм. По Торговой книгѣ и по Цифровой счетной мудрости XVI в. Л. дѣлился на 10⁰, врш., но Уставъ ратныхъ дѣлъ 1607—21 г. показалъ въ Л. 10⁰, врш., что, можетъ статься, не безъошибочно. *Д. Прѣ.*

Въ Прибалтійскихъ губ. 1 рижскій Л. (и ревальскій) = 21,166 русск. дм. = 0,7559 арш. Въ Курляндской губ. 1 Л. торговый = 22,394 русск. дм. = 0,7998 арш.

Локпортъ (Lockport)—гор. въ сѣв.-амер. шт. Нью-Йоркѣ, на каналѣ Эри. 16038 жит.; оживленная торговля, мельницы, ломки извести.

Локрѣда (ἡ Λοκρίς)—распадалась на 2, раздѣленные Парнасомъ, Доридой и Фокидой области; одна лежала на вост., другая на южн. берегу средней Эллады. Вост. Л., расположенная по берегу Малійскаго и Эвбейскаго зал., простиралась отъ Фермопильскаго прохода до границы съ Беотіей и распадалась на 2 обл.: Л. Эпикнеидскую, западную, и Опунтскую, восточную (Λ. Ἐπικνεϊδοῖς и Ὀπουντοῖς), съ поверхностью въ 14—15 кв. м. Страна была плодородна и густо населена; много было воздѣланныхъ полей и пастбищъ; овецъ и козъ, вина, оливковъ, смокъ. Мѣстныя сказанія связываютъ эпонима племени съ легами, что указываетъ на принадлежность племени къ туземному основному населенію. Вновь прибывшія эллинскія племена раздѣ-

лили на части страну, раньше заселенную отъ моря до моря докрийскимъ племенемъ. Другая Л., такъ назыв. Озолская, граничила на З съ Этоліей, на С съ Доридой, на В съ Фокидой и имѣла поверхность въ 12 кв. м. Название свое Локрійскія озольскія (Λ. Ὀζόλαι = Л. смердяшіе) получили отъ козыхъ шкуръ, которыя служили имъ одеждой. *Н. О.*

Локрійскій ладъ—тоже, что гиперфригійская греческая гармонія или гамма, на положеніи октавы отъ *la* до *la*, съ тонами и полутонами, чередующимися въ слѣдующемъ порядкѣ: *la si do ré mi fa sol, la* (см. Ладъ).
1 $\frac{1}{2}$ 1 1 $\frac{1}{2}$ 1 1 *Н. С.*

Локруа (Жозефъ-Филиппъ Simon Lockroy, 1803—91)—французскій драматургъ, написалъ драмы: «Cathérine II», «L'impératrice et la Juive» и др., комедію: «Le Chien du jardinier» и др. и рядъ жанровыхъ сценъ («Passé minuit») и др.

Локруа (Этьенъ-Антуанъ-Эдуардъ-Simon Lockroy)—французскій политическій дѣятель, сынъ предыдущаго, родъ въ 1840 г., въ молодости изучалъ живопись, принималъ участіе въ экспедиціи Гарибальди на о-въ Сицилію, потомъ въ качествѣ художника и секретаря вѣздъ съ Ренапомъ въ Палестину и Сирію, по возвращеніи въ Парижъ сотрудничалъ въ «Figaro» и «Rapport». Во время осады Парижа Л. командовалъ отрядомъ и принималъ участіе въ битвѣ при Бюзенвалѣ. 8 февраля 1871 г. онъ былъ избранъ въ національное собраніе, гдѣ занялъ мѣсто на крайней лѣвой. Главнымъ пунктомъ его программы была децентрализація, съ развитіемъ самостоятельности общинъ. По обвиненію въ участіи въ коммуѣ Л. былъ арестованъ и просидѣлъ въ тюрьмѣ до іюня 1871 г. Онъ вотировалъ за конституцію 1875 года, за преданіе суду министровъ 16 мая, за амнистию, въ 1881 г. за пересмотръ конституціи, поздне противъ колониальной политики Ферри. Въ 1885 г. Л. сдѣлался министромъ торговли въ кабинетѣ Фрейсине, сохранивъ свой портфель въ министерствѣ Гобле и вышелъ въ отставку вмѣстѣ съ послѣднимъ, въ 1887 г., черезъ годъ въ кабинетѣ Флоке получалъ портфель народнаго просвѣщенія; съ 1889 г. по 1893 г. былъ однимъ изъ вице-президентовъ палаты депутатовъ. Въ 1895 г. былъ президентомъ бюджетной комиссіи, въ которой рѣшительно отстаивалъ подоходный налогъ. Въ ноябрѣ того же года Л. сдѣлался морскимъ министромъ въ радикальномъ кабинетѣ Буржуа. Въ 1893 г. на жизнь Л. было совершено покушеніе сумасшедшимъ кучеромъ Мооромъ. Л. принадлежалъ къ числу самыхъ интимныхъ друзей Виктора Гюго и былъ женатъ на вдовѣ одного изъ его сыновей. Л. основалъ газету «Le peuple souverain» и былъ однимъ изъ основателей радикально-соціалистической «Petite République Française» (1891); кромѣ того написалъ: «Les aigles du Capitole» (Пар., 1869), «A bas le progrès» (1870), «La Commune et l'Assemblée» (1871), «L'Œuvre révolutionnaire» (1877); исторія экспедиціи Гарибальди на Сицилію), «Ahmed le boucher, Histoire de l'Égypte et de la Syrie à la fin du XVIII siècle», «Moltke et la guerre future» и мн. др.; напечаталъ дневникъ своей бабушки: «Jour-

nal d'une bourgeoisie pendant la Révolution 1791—93» (П., 1881). См. A. Bertrand, «La chambre de 1893» (П., 1893); A. Daniel, «L'année politique» (1885—95).

В. В.

Локры (Locri Epizephuri) — один из древнейших греческих городов в Нижней Италии, основанный локрийцами на южн. оконечности полу-ва Бруттийскаго, гдѣ раньше жили Сиккулы. У поэтовъ Л. носятъ названіе Нариди, якобы отъ Нарикса, столицы Аякса Оилеова въ опунтійской Локридѣ. Городъ, хотя и лишенный настоящей гавани, возвысился благодаря торговлѣ и расположенію старшаго Діонисія, которая жена была отсюда родомъ. Діонисій Младшій разрушилъ Л., вновь пострадавшіе при Пиррѣ и отъ римлянъ во время второй пунической войны. Римляне оставили Л. ихъ свободу и демократическое управление, введенное, по преданію, Залевкомъ (см.); но значеніе города было подорвано и отъ вскорѣ совершенно заложо. Незначительные остатки Л. у нынѣшняго Motta di Burgano.

Локры (Жанъ Losté, бар. Boissy) — франц. юристъ (1768—1840), одинъ изъ творцовъ франц. кодификаціи начала этого вѣка. Выѣхъ съ Камбасересомъ и Мерленомъ Л. назначенъ членомъ кодификаціонной комиссіи 1794 г.; въ 1795—1800 г. Л. былъ секретаремъ совѣта старѣйшихъ, а въ 1800—1815 г. секретаремъ государственнаго совѣта. Главные труды Л.: «Legislation civile, commerciale et criminelle de la France» (1826—32), обширный комментарий въ 31 т. ко всѣмъ франц. кодексамъ, на основаніи протоколовъ законодательнаго корпуса и др. учрежденій, принимавшихъ участіе въ созданіи кодексовъ; «Esprit du code civil» (1805 и сл.), «Esprit du code de procédure civile» (1816), «Esprit du code de commerce» (1829); «Manuel de la liberté de la presse» (1820); «Du conseil d'Etat» (1810).

Локса или Витна, Эрвалоги или Ваглогги (бѣлая рѣка) — р. Эстляндской губ., впадающая въ зал. Папенвикъ, близъ часовни Локсы. Береть начало изъ озера близъ Варкольма, на скалахъ Зальскихъ или Пантферскихъ высотъ. Дл. 60 в., шир. до 30 саж.; составляетъ границу Везенбергскаго и Вейсенштейнскаго уу. и Везенбергскаго и Ревельскаго.

Локсодромія — кривая двойкой кривизны, начерченная на поверхности шара или вообще тѣла вращенія такъ, чтобы она пересѣкала всѣ меридіаны подъ однимъ и тѣмъ же угломъ. Она имѣетъ большое значеніе въ мореплаваніи, потому что, плывя по Л., нѣтъ надобности мѣнять курсъ, т. е. уголъ, составляемый направлениемъ пути съ меридіанами. Для облегченія прочерчиванія Л. для морскихъ картъ нарочно избираютъ такіа проекція, на которыхъ Л. изображается прямою линіею, такова проекція Меркатора. Въ послѣднее время, съ введеніемъ паровыхъ судовъ, на которыхъ огромный расходъ угля побуждаетъ плыть по кратчайшему направленію, Л. выходитъ изъ употребленія и суда плывутъ по геодезической линіи (т. VIII, 402) или (пренебрегая сжатіемъ земли) по дугѣ большаго круга.

В. В. В.

Локтевая кость, локоть (Ulna) — одна изъ двухъ костей предплечья. У человѣка

Л. кость больше второй кости предплечья, лучевой (см.), верхній конецъ ея толще нижняго и имѣетъ глубокую вырѣзку (Cavitas sigmoides s. lunata major), обхватывающую блоковидный конецъ плечевой кости. Внутренняя поверхность вырѣзки снабжена продольнымъ гребнемъ и имѣетъ двѣ гладкія, покрытыя хрящемъ поверхности (фасетки), соответствующія двумъ поверхностямъ блока плечевой кости. Толстый верхній уголъ вырѣзки, шероховатый на задней сторонѣ, представляетъ *локтевой отростокъ* (Olecranon), входящій при разгибаніи предплечья относительно плеча въ яму на задней сторонѣ плечевой кости и препятствующій разгибанію дальше, чѣмъ на 180°. Нижний, менѣе выдающійся уголъ есть *отъснанный отростокъ* Л. кости (Processus coronoideus). Сбоку у вѣчнаго отростка находится маленькое полулунное углубленіе (Cavitas sigmoidea s. lunata minor) — мѣсто сочлененія съ Л. костью головки лучевой кости. Средняя часть Л. кости трехгранна, болѣе острое ребро обращено къ лучевой кости. Нижний конецъ Л. кости образуетъ головку (capitulum), на задней поверхности которой находится короткій топой *шиловидный отростокъ* (Processus styloideus ulnae). Л. кость легко ощупывается на рукѣ на всемъ протяженіи, нижній конецъ ея соответствуетъ той сторонѣ кисти, гдѣ находится мизинецъ.

Н. А.

Локтевая — р. Томской губ., Бійскаго окр., вытекаетъ изъ горы Синюхи; послѣ 120 в. теченія впадаетъ въ Чарышъ съ лѣвой стороны; несудоходна. Въ верховьяхъ слѣва впада р. Нижняя Колыванка; на ней находится первый изъ открытых въ 1723 г. мѣдныхъ рудниковъ; позже Демидовымъ устроенъ былъ здѣсь мѣдно-плавильный зав., названный Колывано-Воскресенскимъ. Локтевскій серебряно-свинцовый рудникъ разрабатывался съ 1767 г. до конца прошлаго столѣтія. Ср. Колыванскія шифовальная фабрика (XV, 775).

Н. А.

Локтевое сочлененіе (Articulatio cubiti) — соединяетъ нижній конецъ плечевой кости съ верхними концами плечевыхъ. Состоитъ собственно изъ 3 сочлененій: сочлененія блока плечевой кости съ большою полулунной вырѣзкой локтевой — плечелоктевое члененіе (Art. humero-ulnaris), сочлененіе дощатаго возвышенія плечевой кости съ головкой лучевой — плечелучевое сочлененіе (Art. humero-radialis) и сочлененіе головки луча съ малою полулунной выемкой локтя — локтелучевое сочлененіе (Art. radio-ulnaris). Первые два допускаютъ лишь сгибаніе и разгибаніе предплечья относительно плеча, третье дополняетъ вращеніе луча, при которомъ поворачивается относительно предплечья кисть, обращаясь (при височемъ положеніи руки) влѣво впередъ (supinatio) или назадъ (pronatio).

Н. А.

Локтевой отростокъ — см. Локтевая кость.

Локтевиный серебряно-плавильный зав. — нынѣ, за упраздненіемъ его, селеніе Томской губ., Бійскаго окр., на крутомъ изгибѣ р. Алая, извѣстномъ подъ именемъ «Локтъ». Абсолютная высота завода 990 фт. надъ уровнемъ моря. Заводъ построенъ въ 1762—83 г.; съ

1786 по 1800 г. при заводѣ существовала шлифовальная фабр. для обработки цвѣтныхъ камней. Еще въ 1891 г. здѣсь было выплавлено бликового серебра 113 пд. 36 фн., изъ котораго получалось чистаго серебра 104 пд. 6 фн., золота 3 пд. 6½ фн. и свинцу 892 фн. Хотя Л. заводъ нынѣ считается упраздненнымъ, тѣмъ не менѣе въ 1892, 1893, 1894 г. на немъ производилась выплавка серебра и свинцу изъ оставшихся въ запасѣ рудъ. Въ заводскомъ селеніи въ 1897 г. было жилыхъ домовъ 864, 2 прк., больница, горная и земская школы, 5 питейныхъ домовъ, нѣсколько торговыхъ лавокъ. Жителѣй 6196 (3046 мжч. и 3151 жнщ.). Ежедневно базаръ, ежегодно ярмарка.

Н. Л.

Локуста (правильнѣе Лукуста—Lucusta) — известная при имп. Клавдіи изготовительница ядовъ; была посредницей во многихъ преступленіяхъ и отравленіяхъ того времени. Отъ изготовленнаго ею яда умерли, между прочими, имп. Клавдіи и Британникъ. Казнена Л. лишь при Гальбѣ.

Locus regit actum (мѣсто руководитъ актомъ) — начало частнаго международнаго права, въ силу котораго внѣшнія формы и обряды совершенія актовъ (договоровъ, завѣщаній, браковъ) опредѣляются законами факультативно того мѣста, гдѣ они совершены. Правило это, прямо выраженное въ нѣкоторыхъ законодательствахъ (ст. 707 русск. уст. гр. судопр.), не распространяется на условія внутренней силы актовъ (напр., на условія дѣеспособности контрагентовъ, которыми опредѣляются ихъ национальными законами; противоположное воззрѣніе проводится англо-американской судебной практикой), а также на тѣ случаи, когда актъ совершенъ за границей съ прямой цѣлью обхода отечественнаго закона.

Ломкениій (Иоаннъ Lossenius) — историкъ юрисконсулъ (1598—1677). Учился въ Голландіи и Германіи, былъ проф. въ Упсалѣ и историкографомъ королевы Христіны. Всѣхъ его сочиненій осталось болѣе 60; главное изъ нихъ — «Regum suevicarum historia» (1654). Это — первый критическій трудъ по исторіи Швеціи. Л. черпалъ свой матеріалъ непосредственно изъ архивовъ и сумѣлъ придать своему изслѣдованію стройную и живую форму. Въ 1662 и 1676 г. его исторія Швеціи вышла новымъ изданіемъ, значительно переделаннымъ; она доведена до 1660 г. Въ области археологіи и географіи известны его «Antiquitatum sveo-gothicarum libri tres» (1647 и чаще). Въ 1661 г. правительство поручило Л. дополнить трудъ Дальберга: «Svecia antiqua et hodierna»; онъ исполнилъ это въ своей, еще неизданной «Descriptio Regni Sveciae». Въ 1648 г. вышелъ его «Synopsis juris sveo-gothici» — первый учебникъ по исторіи шведскаго права для университетской молодежи. Въ послѣднемъ изданіи, 1673 г., къ «Synopsis» у приложенъ краткій систематическій обзоръ господствовавшего тогда въ Швеціи государственнаго права. Его «Lexicon juris sveo-gothici» (1647 и чаще) — пояснительный словарь къ терминамъ старыхъ шведскихъ памятниковъ.

Г. Ф.

Локчашъ — р. Вологодской губ., Устьсольского у., лѣвый притокъ Вычегды. Длина

около 200 в. (разные авторы считаютъ 150—400 в.). Ширина — 20—80 саж. Л. судосходна отъ с. Лопандянскаго на 130 в.: имѣетъ 15 притоковъ [Соль (60 в.), Лощь (50 в.), Чадь (40 в.), Шавкъ (50 в.) и др.].

Ломьеръ (J. Norman Lockyer) — современный англ. астрономъ. Род. въ 1836 г. Для наблюденія нѣсколькихъ солнечныхъ затмѣній ѣздилъ въ разныя страны, нынѣ живетъ въ Лондонѣ частнымъ человѣкомъ, не занимая официальныхъ должностей. Гл. труды Л. посвящены спектральному анализу и изслѣдованію физическаго строенія солнца. Въ 1868 г., почти одновременно съ французскимъ астрономомъ Жансенемъ, но независимо отъ него, Л. открылъ возможность изслѣдованія спектровъ солнечныхъ выступовъ во всякое время, а не въ рѣдкіе моменты полныхъ солнечныхъ затмѣній, какъ дѣлалось до того. Своими спектральными наблюденіями Л. доказалъ присутствіе въ солнцѣ 33-хъ химическихъ элементовъ, существующихъ на землѣ. Ученыя статьи Л. печатались главнымъ образомъ въ «Philosophical Transactions», въ «Comptes Rendus» и др. Кроме того перу Л. принадлежатъ нѣсколько популярныхъ книгъ по астрономіи, изъ которыхъ «Elementary lessons in astrophysics» выдержали много изданій и переведены на иностранныя языки. На русскомъ: «Элементарные уроки астрономіи» и «Спекроскопъ и его примѣненія».

В. В. В.

Лоліи — св. мученикъ Пострадалъ въ III в., память — 23 іюня.

Лолларды (Lollards) — названіе религиозныхъ обществъ, сначала имѣвшихъ въ виду лишь благотворительность, но позже, особенно въ Англіи, возстававшихъ противъ іерархіи, монашества и ученія о таинствахъ католической церкви. Самое названіе Л. связывали съ мнѣческимъ Вальтеромъ Лоллардомъ, но правильнѣе его производить отъ нижнегерманскаго слова «lullen, lollen» — «стихо пѣть», «напѣвать погребальныя пѣсни». Впервые съ этимъ названіемъ мы встрѣчаемся около 1300 г., когда въ Антверпенѣ явилось общество Л. для ухода за больными и погребенія умершихъ во время моровой язвы. Члены общества, въ виду ихъ умѣренной жизни и бѣдной внѣшности, назывались Матешаисъ — «бѣдняками», по патрону своему, св. Алексію (I, 417) — алексіанцами или братьями св. Алексія, по житію въ кельяхъ — целитами (fratres cellitae), по заучивному пѣнію надъ покойниками — Л. Оно распространилось въ Нидерландахъ и Германіи; были организованы и женскія общины. Часто ожесточившіяся съ бегинками и бегардами, Л. преслѣдовались духовенствомъ и нищенствующими монахами и часто гибли по приговору инквизиціи, пока Иоаннъ XXII, въ 1318 г., не далъ имъ условной терпимости. Въ Англіи имя Л. впервые встрѣчается въ 1387 г., какъ названіе сторонниковъ Виклифа. Первые 10 лѣтъ послѣ смерти реформатора они имѣли здѣсь большую силу, массами проповѣдывали передъ простымъ народомъ и распространяли въ немъ знакомство съ библіею; ихъ поддерживали оксфордскій унив. и многие изъ знати. Въ 1395 г. Л. подали петицію въ парламентъ, прося реформировать всю англійскую

церковъ на новыхъ началахъ: уничтоженія свѣтскихъ владѣній церкви, целибата, литургіи и т. д. Эта петитія было сурово отклонена королемъ, и съ тѣхъ поръ значеніе Л. падаетъ. Въ 1399 г. вступилъ на престолъ Генрихъ IV, опиравшійся, между прочимъ, на церковь; это привело къ изданію въ 1400 г. акта de haeretico comburendo, положившаго начало казнямъ Л. въ Англіи. Архіепископъ кентерберійскій Арундель въ 1406 г. принялъ мѣры къ очисткѣ отъ Л. оксфордскаго университета, а въ 1408 г. провелъ на конвокаціи рядъ суровыхъ «конституцій» противъ Л. Окончательнымъ торжествомъ его надъ знатными Л. было сожженіе, какъ еретика, лорда Кобгема. Воинственность, охватившая весь англійскій народъ послѣ побѣдъ Генриха V, сдѣлала лоллардовъ, какъ противниковъ войны, предметомъ насмѣшекъ. Тѣмъ не менѣе среди простого народа они еще удерживались, какъ это видно изъ распространенности памфлетовъ, возникшихъ на рубежѣ XIV и XV в.: «Видѣнія Петра Пахаря», Денглана, и «Молитвы пахаря», въ которыхъ Л. являются совершенно отдаленными отъ господствующей церкви. Изъ Англіи Л. перешли въ Шотландію; Нокъ называется предшественниками реформаціи Л. Кэйла и Эйршира. Въ самой Англіи Л. существовали до времени реформаціи и немедленно по востшествіи на престолъ Эдуарда VI были освобождены отъ преслѣдованій. Связь ихъ съ реформаціоннымъ движеніемъ XVI в. сказалась, главнымъ образомъ, въ распространеніи знакомства съ Библіею на отечественномъ языкѣ.

Лолли (Antonio Lollo) — известный итальянскій скрипачъ и композиторъ (1733—1802). Въ 1773 г. былъ приглашенъ въ Россію концертмейстеромъ въ Петербургѣ, гдѣ пробылъ до 1778 г. и пользовался блестящимъ успѣхомъ при дворѣ Екатерины II. Л. писалъ преимущественно для своего инструмента: сонаты, концерты и пр. *Н. С.*

Лолліи (Lollii, Lollii gens) — римскій плебейскій родъ, происходящій отъ самнитянъ или сабиновъ и разросшійся лишь во времена Цицерона. Изъ отдаленныхъ представителей его известны: 1) Самнитянъ Л., попавшій въ Римъ въ 266 г. до Р. Хр., въ качествѣ заложника, но бѣжавшій оттуда на родину и съ собраннымъ тамъ отрядомъ опустошавшій римскія владѣнія. Его плохо вооруженное войско было разбито, а онъ взятъ въ плѣнъ. 2) М. Лоллій Паликанъ — народный трибунъ 71 г. до Р. Х., борившійся за восстановленіе урѣзанныхъ Судлою правъ трибунской власти и поддерживавшій lex judicaria Л. Аврелия. За это его ненавидѣли оптиматы, съумѣвшие отстранить его отъ консульства. 3) М. Лоллій Паулинъ — первый пропреторъ Галатіи, консулъ въ 21 г. до Р. Х. Въ 16 г. до Р. Х. онъ командовалъ легионами въ Германіи и сначала одерживалъ побѣды, но потомъ былъ разбитъ саксами, узипетами и тенктерами. Во 2-мъ г. до Р. Х. онъ былъ представленъ какъ гесторъ къ Каю Цезарю и отправился вмѣстѣ съ нимъ въ Арменію. Вліяніе его на юнаго Кая было дурное: онъ былъ жаденъ, хитеръ и пороченъ, что, по видимому, и было причиною его внезапной смерти. *Н. О.*

Ло-ло или **Лолосы** — дикія горныя племена въ китайскихъ провинціяхъ Сы-чуань и Юннань. Подраздѣляются на бѣлыхъ и черныхъ Ло-ло; послѣдніе отличаются независимымъ характеромъ и противятся смѣшаннымъ бракамъ съ китайцами. Л. всегда принимали участіе въ движеніяхъ южнаго Китая противъ центральной власти. За послѣднее время у нихъ распространяется магометанство.

Лоло или **Лолу** — одинъ изъ языковъ китайской группы тибето-бирманской семьи языковъ. Свѣдѣнія у Garnier, «Exploration de Mekong» (П., 1872).

Лологъ — р. Пермской гоб., Чердынскій у., лѣвый притокъ Косы, принадлежитъ къ системѣ Камы. Направляется къ СВ, длина теченія — 100 в. По Л. производится сѣльск. дѣла.

Ломазы (Lomazy) — посадь Бѣльскаго у., Сѣдлецкой губ., на притокѣ р. Буга. Жл. 2188 (975 православныхъ), дворовъ 314. Прх. школа, заводы кожевенный, 2 маслобойныхъ, кирпичный и мукомольная мельница.

Ломанъ (Авраамъ-Диркъ Loman) — голландскій богословъ, род. въ 1823 г.; профессоръ въ амстердамскомъ унив., одинъ изъ главныхъ представителей такъ назыв. новой голландской критической школы, смотрящей на евангельскую исторію какъ на символическій разсказъ. Главныя сочиненія его: «Verdediging en verduidelijking» (Лейденъ, 1882); «Symbol en werkelijkheid in de evangelische geschiedenis» (Амст., 1884); «De zoogenaamde symbolische opvatting der evangelische geschiedenis en hare jongste bestrijding» (Амст., 1884); «De symbolische verklaring der evang. geschiedenis» (Утрехтъ, 1884). По порученію «Общества исторіи сѣверо-нидерландской музыки», Л. издалъ «Сборникъ народныхъ пѣсенъ» (2 изд. 1894).

Ломанъ (Николай Логиновичъ) — педагогъ и писатель. Учился въ спб. унив., преподавалъ рус. словесность въ военно-учебныхъ заведеніяхъ, былъ директоромъ спб. тюремнаго комитета, гдѣ проявилъ большую энергію и гуманность. Подъ псевдонимомъ *Н. Глумъ* помѣщалъ въ «Искрѣ» бойкія юмористическія стихотворенія. Ум. въ 1892 г.

Ломацио (Джованпаоло Lomazzo, 1538—1588) — итальянскій живописецъ и писатель по части искусства, ученикъ Гауденцо Феррари и Дж.-Б. делла-Черва, писалъ религиозныя картины, отличаея смѣлостью рисунка, пріятностью колорита и граціозностью композиціи, но оставилъ по себѣ память въ исторіи искусства не столько этими произведеніями, сколько важными въ свое время литературными трудами: «Trattato dell' arte della pittura» (Миланъ, 1584) и «Idea del Tempio della pittura» (Миланъ, 1589). *А. С.-л.*

Ломачевскій (Дмитрій Платоновичъ) — писатель. Род. въ 1830-хъ гг. Помѣщалъ въ малой прессѣ бойкіе и полные наблюдательности разсказы; часть ихъ вошла въ 1-й вып. «Дачной бібліотеки» (СПб., 1872). Изд. отд. «Съ квартиры на квартиру» (СПб., 1868) и «Русскій мотъ» (СПб., 1871). Ум. въ 1878 г.

Ломбарди (Альфонсо Lombardi, 1483—1537), прозванный Читтаделлой (Cittadella) — итальянскій скульпторъ, ученикъ своего дяд.

Пьетро Ломбардо, работавъ въ Феррарѣ, а потомъ въ Волоньѣ, пользуясь репутацией одного изъ лучшихъ мастеровъ своего времени. Сначала онъ держался еще реалистическаго направленія, каково оно было у итальянскихъ художниковъ XV стол., но затѣмъ все болѣе и болѣе стремился къ идеальной красотѣ и граціи. Изъ произведеній ранней поры его дѣятельности особенно замѣчательны раскрашенные терракотовыя фигуры Христа и апостоловъ въ Ферранскомъ соборѣ, а изъ позднѣйшихъ работъ, большинство которыхъ находится въ Волоньѣ, такая же группа «Снятіе со креста», въ тамошней церкви св. Петра, «Воскресеніе Христово», въ тимпанѣ бокового портала церкви св. Петронія, рельефъ на подножьи раки св. Доминика, въ церкви его имени, и состоящая изъ терракотовыхъ фигуръ въ натуральную величину группа «Успеніе Богородицы», въ церкви С.-Марія-делла-Рита.

А. С—ъ.

Ломбардія—область (compartimento) въ Италіи, граничащая на С съ Швейцаріей и Тиролемъ, на В съ Венеціей, на Ю съ Эмилией, на З съ Пиемонтою; дѣлится на 8 провинцій: Бергамо, Брешія, Комо, Кремона, Миланъ, Мантуя, Павія, Сондрио. Пространство 24317 кв. км., населеніе (по переписи 31 декабря 1892 г.) 3957261 чел.; на 1 кв. км. приходится 163 жит. Имя Л. происходитъ отъ имени лангобардовъ (см.). Въ теченіи двухъ вѣковъ лангобарды приняли религію (раньше они были арианами) побѣжденных; ихъ языки слились и побѣдители подверглись сильному культурному вліянію побѣжденных; въ IX в. населеніе было уже не нѣмецкимъ, а итальянскимъ. Когда прекратилась итальянская вѣтъ Каролинговъ, Л. сдѣлалась объектомъ борьбы между мѣстными герцогами и бургундскими королями, пока въ 951 г. Оттонъ I не присоединилъ ее вновь къ римско-германской имперіи. Зависимость отъ имперіи была, однако, чисто фиктивной. Въ Л., какъ и въ сѣв. Италіи вообще, раньше чѣмъ гдѣ-бы то ни было въ Европѣ развилась промышленность и торговля; города, обратившія въ совершенно почти самостоятельныя республики, начали играть преобладающую роль. Окрестныя сеньориальныя владѣнія частью добровольно, частью по неволѣ подчинялись имъ; феодальные владѣтели охотно селились въ городахъ, гдѣ они, располагая богатствами и приверженцами, могли пользоваться значительнымъ вліяніемъ на управленіе. Многіе изъ городовъ составили «ломбардскій союзъ городовъ», во главѣ котораго стоялъ Миланъ. Когда Фридрихъ Барбаросса началъ свои походы на Италію, онъ встрѣтилъ со стороны союза рѣшительное сопротивленіе. Въ 1158 г., однако, Миланъ сдался королю, уплатилъ ему дань и выдалъ заложниковъ; Фридрихъ получилъ возможность короноваться ломбардской желѣзной короной. Изъ 28 уполномоченныхъ отъ 14 ломбардскихъ городовъ и 4 юристовъ болонскаго университета, отстаивавшихъ идею неограниченности императорской власти, былъ составленъ комитетъ, долженствовавшій выработать законы для ломбардскихъ городовъ; новыми законами королю было предоставлено назначеніе герцо-

говъ, правителей (подеста), судей; города лишены права заключать союзы, держать войска, приобретать новыя земли. Миръ на такихъ условіяхъ не могъ быть долговѣчнымъ, но новая война окончилась взятіемъ и совершеннымъ разрушеніемъ Милана (1162). Черезъ два года во многихъ городахъ вновь произошли возстанія; императорскіе правители были изгнаны и города вновь заключили союзы, которые скоро слились въ одинъ ломбардскій (см. XIII, 551). Страшное пораженіе Фридриха при Леньяно (1176) привело сперва къ 6-лѣтнему перемирію, а потомъ къ Константинопольскому миру (1183), по которому города возвратили себѣ старыя вольности; за императоромъ осталась лишь тѣнь власти. Въ слѣдующія десятилѣтія ломбардскіе города быстро развились и разбогатѣли, чему содѣйствовали крестовые походы; своею роскошью они поражали иностранцевъ. Ломбардскій союзъ распался; его мѣсто заняли конфедераціи, политическими центрами которыхъ были въ Л. Миланъ и Павія, а внѣ ея, на С Италіи, Флоренція, Волонья, Пиза, Генуя, Венеція. Конфедераціи эти и отдѣльные города враждовали между собою; союзы заключались, видоизмѣнялись и распадались; постоянно возникали новыя группировки городовъ, но противъ притязаній императорской власти въ первое время они всѣ были единодушны. Понемногу, однако, партія гибеллиновъ, стоявшая за императорскую власть, приобрѣла преобладаніе во многихъ городахъ (между прочимъ въ Пармѣ, Мантуѣ, Феррарѣ, Веронѣ, Пиаченцѣ, Реджіо, Моденѣ, Врешіи); позднѣе эти города составили особую конфедерацію; въ другихъ городахъ господствовали гвельфы, стоявшіе за независимость городовъ и поддерживавшіе папу. Походы Фридриха II на Л., открывшіеся блестящей побѣдой при Кортенуово (1237), окончились для него весьма печально: онъ былъ на голову разбитъ подъ Пармой и бѣжалъ изъ Италіи (1247). Юридически Л. и Тоскана и послѣ этого оставались частью Германской имперіи, но фактически въ теченіе 60 лѣтъ нѣмецкіе короли не заявляли притязаній на власть. Въ самыхъ ломбардскихъ городахъ власть изъ рукъ привилегированныхъ сословій мало по малу перешла въ руки массы горожанъ. Городами управляли выборныя лица, по большей части изъ представителей старинныхъ благородныхъ семей, приобрѣтавшихъ симпатіи массы. Во многихъ городахъ этимъ лицамъ удалось, опираясь на демократію, захватить наследственную власть. Такие правители находили болѣе удобнымъ примыкать къ партіи гибеллиновъ. Въ Миланѣ такимъ образомъ власть захватила семья Висконти (VI, 531). Въ 1310 г. нѣмецкій король Генрихъ VII предпринялъ новый походъ чрезъ Альпы въ Италію; на этотъ разъ Миланъ, въ которомъ правилъ гибеллинъ Маттео Висконти, добровольно открылъ свои ворота; Генрихъ короновался ломбардской желѣзной короной и назначилъ Висконти императорскимъ намѣстникомъ и миланскимъ графомъ. Династія Висконти въ слѣдующіе годы распространила свою власть на Павію, Комо, Шаченцу, Кремону, Врешію и др. Основаніе

могущественнаго государства Висконти въ Л. вызвало недовольство въ другихъ городахъ, оставшихся вѣрными стариннымъ гвельфскимъ традициямъ; раздоры дали Карлу IV поводъ совершить новый походъ на Италию. Въ 1395 г. Джангалеаццо Висконти принялъ титулъ герцога миланскаго. Правленіе династіи Висконти, сдѣлавшей очень много для распространенія образованія, для развитія въ Миланѣ литературы и искусства, было крайне деспотическимъ; правители прибѣгали къ развитію шпионства, къ жестокимъ пыткамъ и казнямъ политическихъ противниковъ; самоуправленіе и свобода почти исчезли. Въ 1447 г. вымерла династія Висконти, и ея мѣсто заняла династія Сфорцы (см.). Въ 1516 г. миланское герцогство было завоевано Францискомъ I французскимъ, но династія Габсбурговъ, считая его своимъ леномъ, сдѣлала значительныя усилія, чтобы отнять его у Франціи; въ 1523 г. Миланъ, Лоди, Новара, Алессандрія были взяты войсками Карла V; въ 1530 г. папа короновалъ Карла V ломбардскою желѣзною короною, за два дня до коронаванія его императорскою короною. Съ этихъ поръ Л. сдѣлалась испанскою провинціею и управлялась испанскими вице-королями. Владѣя Миланомъ и Неаполемъ, Испанія въ дѣйствительности господствовала надъ всей Италіею. Послѣ войны за испанское наслѣдство, однимъ изъ театровъ которой была Л., послѣдняя—точнѣе, Миланское герцогство (въ составъ его не входили Бергамо, Врешія, но входили Алессандрія, Пиаченца)—перешла къ Австріи (1714). Во время войны за австрийское наслѣдство Австрія должна была уступить Сардинскому королевству часть герцогства (около 8000 кв. км.); за ней осталась область въ 21000 км. Въ 1797 г. Вонапартъ образовалъ изъ Л. Цизальпинскую республику (см.). Уничтоженная Суворовымъ, но вскоре восстановленная республика была присоединена въ 1802 г. къ Итальянской республикѣ, потомъ къ итальянскому королевству (XIII, 555). Въ 1815 г. Л. и Венеція были возвращены Австріи и образовали Ломбардо-Венеціанское королевство (см.). О революціи 1848 г. въ Л. см. Италія, XIII, 558. Цюрихскимъ миромъ 1859 г. Л. присоединена къ Италіи; съ тѣхъ поръ ея политическая исторія сливается съ исторіею новаго королевства Л., когда-то одна изъ самыхъ передовыхъ въ промышленномъ отношеніи странъ Европы, теперь является одной изъ самыхъ отсталыхъ (послѣ Сициліи) областей Италіи; въ 1889 г. въ ней былъ довольно сильный крестьянскій бунтъ. Сицилійское революціонное движеніе 1893 г. тоже отразилось въ ней. См. П. Виноградовъ, «Происхожденіе феодальныхъ отношеній въ лонгобардской Италіи» (СПб., 1880); Кудрявцевъ, «Судьбы Италіи» (въ «Сочиненіяхъ»); Leo, «Entwicklung der Verfassung der lombard. Städte bis zur Ankunft Kaiser Friedrichs I in Italien» (Гамбургъ, 1824); Bethmann-Hollweg, «Ursprung der lombardischen Städtefreiheit» (Воняъ, 1846); v. Simonyi, «Gesch. d. lombard. und venetian. Städte bis 1420 bez. 1707» (Миланъ, 1847); K. Hegel, «Gesch. d. Städteverfassung von Italien» (Лпц., 1847); Handloike, «Die lombard.

Städte unter der Herrschaft der Bischöfe u. Entstehung der Kommunen» (Берл., 1883); Meyer, «Lombard. Denkmäler des XVI Jahrh.» (Штуттг., 1893); C. Cantù, «L'abbate Parini e la Lombardia nel secolo passato» (Миланъ, 1892); V. Helfert, «Ausgang der französischen Herrschaft in Oberitalien» (В., 1890); Ottolini, «La rivoluzione lombarda del 1848—49» (Мил., 1887). Въ Миланѣ издаются: «Archivio storico lombardo». Положеніе крестьянъ въ Л. и описаніе бунта 1889 г. см. Южаконъ, «Политическія событія» («Сѣв. Вѣстн.», 1889, 7).

В. Водосвонъ.

Ломбардо-венеціанское королевство — такъ называлась та часть сѣв. Италіи, которая вѣнскимъ конгрессомъ (1815) была отдана Австріи и составила одну изъ коронныхъ земель послѣдней. Всякое умственное движеніе, всякое національное стремленіе къ политической независимости подавлялось здѣсь съ помощью полиціи, цензуры и сложной, уточненной системы шпионства. Опираясь на Л.-венеціанское королевство, австрийское правительство пыталось властвовать надъ всю Италіею. Его деспотизмъ вызвалъ крайнюю ненависть во всей Италіи, вслѣдствіе чего и его цѣль — «подавить явобинскія стремленія итальянцевъ и этимъ обезпечить спокойствіе Италіи» (слова Меттерниха) — не была достигнута; напротивъ, ненависть къ иностранному завоевателю дала новый импульсъ объединительнымъ стремленіямъ. Вся исторія Л.-венеціанскаго королевства представляетъ исторію заговоровъ, тайныхъ обществъ и возмущеній, завершившихся революціею 1848 г. (см. XIII, 558). Въ 1859 г. Ломбардія (кромя Мантуи и Пескьеры) была уступлена Сардиніи, а за Австріею осталась лишь Венеціанская область. Въ 1860 г., при введеніи представительной системы въ Австріи, на Венецію она не была распространена. Въ 1866 г. вся Венеціанская область, съ оставшимися еще подъ австрийскимъ владѣтельствомъ округами Ломбардіи, была уступлена Италіи (XIII, 562). См. v. Simonyi, «Geschichte des L.-V. Königreichs» (Мил., 1846—47).

В. В.

Ломбардо (Lombardo) — фамилія или, что вѣроятнѣе, прозвище нѣсколькихъ итальянскихъ художниковъ, получившихъ его вслѣдствіе своего происхожденія изъ Ломбардіи и трудившихся по части ваянія и зодчества въ Венеціи, въ XV и XVI ст. Во главѣ ихъ долженъ быть поставленъ 1) *Пьетро Л.*, лучшее скульптурное произведеніе котораго — надгробный памятникъ дожа П. Мочениго, въ церкви С.-Джованни-е-Паоло, исполненный имъ въ сотрудничествѣ съ его сыновьями, Туллио и Антонио, а важнѣйшія сооруженія — дворецъ Вендраминъ-Калерджи (встроенный въ стилъ Возрожденія, около 1481 года) и прелестная церковь С.-Маріа-деи-мираколи. Кромя этого художника, достойны быть упомянуты 2) *Туллио Л.* (1478 — 1559), его сынъ, скульпторъ, которому принадлежитъ большой рельефъ главнаго алтара въ церкви С.-Джованни-Кризостомо, изображающій небесное увѣщаніе Богородицы, и два изъ 9 мраморныхъ рельефовъ (3-й и 4-й) въ капеллѣ св. Антонія, въ падуанскомъ храмѣ его имени.

(«Св. Антоній открываетъ гробницу скупого» и «Св. Антоній испытываетъ у юноши сломанную ногу»); 3) *Антонио Л.*, братъ предыдущаго, также скульпторъ, работавшій по большей части вмѣстѣ съ нимъ. Имъ однимъ изваяны первый изъ вышеупомянутыхъ рельефовъ капеллы св. Антонія («Малолѣтній сынъ, по благодати святого, доказываетъ невинность своей матери»). Съ поименованными художниками не находится, повидимому, въ родствѣ—4) *Джироламо Л.*, скульпторъ, ученикъ обонихъ Сансовино и Гарофало, трудившійся, въ качествѣ мастера, надъ украшеніемъ скульптурою «Святого Дома» (Casa Santa), въ Лорето, въ 1531—60 гг., и изваявшій, при помощи четырехъ своихъ сыновей, великолѣпные рельефы главнаго портала этого аданія и чрезвычайно изящную фигуру Мадонны, которую увѣнчана средняя его башня.

А. С.—с.

Ломбардъ (франц. Lombard) — кредитное учреждение, ссужающее деньгами въ долгъ, подъ залогъ движимости. Въ средніе вѣка недостатокъ кредита ставилъ небогатаго человѣка въ рабскую зависимость отъ ростовщиковъ. Хотя противъ послѣднихъ принимались правительствами разныя мѣры, но цѣль не достигалась, какъ вслѣдствіе поддержки, которую оказывали имъ папы, такъ и вслѣдствіе потребности въ капиталахъ. Тогда придумали помочь злу тѣмъ, что дали нѣкоторымъ ростовщикамъ привилегію исключительнаго права на ссуду деньгами, узаконивъ, притомъ, норму процентовъ. Такъ, при Людовикѣ XI ломбардцы, получивъ такую привилегію, устроили во Франціи кредитное учрежденіе (ломбардъ). Въ XV стол. появляется стремленіе открывать челобѣтнію кредитныя учрежденія для выдачи ссудъ бѣднымъ безъ % или съ небольшимъ %, но подъ закладъ вещей. Пособіе горячихъ проповѣдей монаха Варнабе въ Перуджии, Л. (monte de pietà) начинаютъ открываться по всѣмъ городамъ Италіи. Вызванная ростовщиками агитація противъ этихъ учрежденій окончилась благословеніемъ послѣднихъ папами на Laterанскомъ соборѣ (1512—17), но съ тѣмъ, чтобы ссуды изъ нихъ выдавались подъ малые %, необходимые для покрытія издержекъ ихъ администраціи. Въ Германіи первый Л. учрежденъ въ Нюрнбергѣ въ 1498 г. Во Франціи въ началѣ XVII ст. Hugues Delestre представилъ проектъ учрежденія monte-de-piété, съ величайшимъ энтузіазмомъ рекомендуя выгоды этого учрежденія. Въ 1626 г. повелѣно было въ каждомъ городѣ открыть monte-de-piété, которое должно было выдавать ссуды подъ 6%; но въ слѣдующемъ году послѣдовалъ приказъ остановить исполненіе этого повелѣнія. Лишь въ 1777 г. Неккеръ основалъ парижскій monte de piété, имѣющій нынѣ 24 отдѣленія. Въ Англіи внесенъ былъ въ началѣ XVIII ст. билль о необходимости открыть Л., въ виду того, что ростовщики берутъ до 80%. Въ 1708 г. правительство разрѣшило устроить такой банкъ, но въ 1730 г. онъ долженъ былъ закрыться, вслѣдствіе совершенной кассиромъ кражи. Въ Великобританіи и Сѣв.-Амер. Соед. Штатахъ открытіе Л. въ настоящее время предоставле-

но частнымъ лицамъ. Широкое распространеніе Л. получаютъ въ нашемъ вѣкѣ (особенно въ Бельгіи, Голландіи, Италіи (683 Л.), Франціи. Л. устраиваются на разныхъ началахъ, но во всякомъ случаѣ подъ контролемъ правительства. Во Франціи въ 1851 г. принятъ законъ, по которому наблюденіе за Л. въ департаментахъ ввѣрено особымъ совѣтамъ—*conseils de surveillance*. Въ настоящее время во Франціи болѣе 40 Л., съ оборотами ок. 450 милл. франк. Въ Бельгіи около 30 Л., содержимыхъ общинами, подъ контролемъ провинціальныхъ совѣтовъ; обороты ихъ—до 350 милл. фр., %—4—7 въ годъ. Въ Испаніи въ 1702 г. основанъ Мадридскій monte de piedad, имѣющій теперь 12 отдѣленій и по его образцу открыты Л. въ нѣкоторыхъ большихъ городахъ. Въ Австріи и Германіи рядомъ съ правительственными и общинными Л. дѣйствуютъ частныя (вѣнскій Л. сущ. съ 1713 г.). Въ Германіи 4 правительственныхъ и свыше 60 большихъ общественныхъ Л. (въ городахъ съ населеніемъ болѣе 50 тыс. жит.). Правительства Л.: корол. въ Берлинѣ при «*kgf. Seehandlung*», великогерц. Л. въ Веймарѣ, герц. Л. въ Готѣ и Брауншвейгѣ.

Въ Россіи объ обезпеченіи кредита правительство начало заботиться со времени Анны Ивановны. Для борьбы съ ростовщиками, ввазавшими громадныя %, повелѣно было монетной конторѣ выдавать желающимъ ссуды подъ закладъ золотыхъ и серебряныхъ вещей, въ размѣрѣ $\frac{1}{4}$ ихъ цѣнности, изъ 8% въ годъ. Изъ учрежденнаго въ 1764 г. государственнаго заемнаго банка положено было выдавать ссуды подъ залогъ драгоценностей и недвижимыхъ имѣній. При Екатеринѣ II въ 1772 г. были открыты ссудныя казны (см. Ссудная казна и Приказы обществ. призрѣнія). При общей реформѣ кредит. учрежд. открыта была возможность учрежденія на новыхъ началахъ сельскихъ и городскихъ банковъ, для обезпеченія потребности въ кредитѣ сельскихъ и городскихъ обывателей. Дѣятельность такихъ учрежденій не можетъ, однако, замѣнить европейскіхъ monte-de-piété. При всей строгости существующаго за ссудными кассами полицейскаго надзора, въ нихъ берутся проценты гораздо выше дозволенныхъ. Этимъ объясняется стремленіе вѣдомства Императрицы Маріи учреждать ссудныя кассы, сначала въ центральныхъ мѣстностяхъ СПб., затѣмъ по окраинамъ; въ этихъ кассахъ предполагено было принимать подъ закладъ всякую движимость изъ 16%, изъ которыхъ 10% должны поступать на усиленіе средствъ благотворительности, богоугодныхъ и учебныхъ заведеній, а 6%—на расходы по управленію кассами. Эти предположенія не сбылись. Съ 1838 г. существуетъ въ С.-Петербургѣ компанія для храненія и залога движимостей и товаровъ, выдающая ссуды, срокомъ на 12 мѣс., въ размѣрѣ $\frac{1}{2}$ сдѣланной ею оцѣнки, за 1% въ мѣсяцъ и 1% за храненіе. Въ 1868 г. образовалось новое товарищество для залога движимыхъ имуществъ, а впоследствии Высочайше утверждены уставы спб. столичнаго Л. и СПббургскаго частнаго Л. Въ Москвѣ въ 1869 г. образовалось московское товарищество для ссуды подъ закладъ движимыхъ имуществъ,

выдающее ссуды на срокъ не свыше 4 мѣсяцевъ, а въ 1870 г. утвержденъ уставъ акціонернаго общества для устройства коммерческаго ссуднаго банка въ Москвѣ, выдающаго ссуды срокомъ на 6 мѣсяцевъ. Кроме того въ немногихъ городахъ существуютъ городскіе Л.—см. Народный кредитъ.

Ломбардъ (Иоганнъ-Вильгельмъ Lombard, 1767—1812)— прусскій государств. дѣятель, пользовавшійся большимъ довѣріемъ Фридриха-Вильгельма III. Онъ былъ сторонникомъ нейтралитета, отчасти, впрочемъ, склоняясь на сторону Франціи. Это навлекло на него обвиненія въ подкупѣ; Штейнъ сильно нападалъ на него въ своей книгѣ: «Ueber die fehlerhafte Organisation des Kabinetts» (1806). Послѣ тильзитскаго мира онъ не принималъ болѣе участія въ дѣлахъ управленія. Его «Matériaux pour servir à l'histoire des années 1805, 1806 et 1807» представляютъ слабую защиту прусской нейтральной политики. Ср. Н. Hüffer, «Die Kabinettsregierung in Preussen u. Johann-Wilhelm Lombard» (Лпц., 1891).

Ломбардъ—см. Петръ Норварскій.

Ломбардъ (Александръ Lombard, 1810—1887)—швейцарскій филантропъ и историкъ. Соч. его: «Isabeau Menet, prisonnière à la Tour de Constance» (1878), «Pauliciens, Bulgares et Bons-Hommes» (1879), «Souvenirs d'Angleterre et d'Ecosse». Главнымъ его занятіемъ была разработка вопроса о воскресномъ отдыхѣ, по которому онъ написалъ множество брошюръ. Кружокъ, который онъ съ этой цѣлью основалъ въ 1861 г., превратился въ 1866 г. въ швейцарское общество, а въ 1876 г.—въ международный союзъ. Результаты, достигнутые Л. въ этомъ направленіи, довольно значительны: въ законодательства нѣсколькихъ государствъ включенъ законъ объ обязательномъ еженедѣльномъ отдыхѣ для железнодорожныхъ и почтовыхъ служащихъ.

Ломбардъ (Венсанъ Lombard, 1765—1880)—франц. писатель. Около 1800 г. былъ посломъ въ Голландію. Главныя его соч.: «Le Banquier ou le Négociant de Genève» (1794), комедія въ стихахъ; «le Journaliste ou l'Ami des moeurs» (1797), комедія; «Neslie» (1798), поэма въ 8 пѣсняхъ; «Le Dix-huit Brumaire» (1799), которое приписывали Федереру; «Joseph» (1807), поэма въ 8 пѣсняхъ; «Contes militaires» (1810); «l'Athée» (1818), драма въ стихахъ; «Mémoires d'un Sot» (1820); «Mémoires anecdotiques» (1823); «Mémoires de l'exécuteur des hautes oeuvres» (1830); напечат. подъ псевдонимомъ Грегуара).

Ломберъ (L'ombreg)—нынѣ малоупотребительная карточная игра между 3 игроками: двое играютъ противъ 3-го. Возникла въ XIV в. въ Испаніи. Въ Россіи была особенно распространена при Екатеринѣ II. Отъ этой игры получилъ названіе *ломберный*, т. е. карточный столъ. См. Schwetschke, «Geschichte des L.» (Галле, 1868).

Ломбокъ (Lombok)—о-въ Малайскаго архипелага отъ 8° 12' до 9° 1' ю. ш. и 115° 44' до 116° 40' вост. долг. 5435 кв. км. Островъ гористъ, возвышается отъ береговъ амфитеатромъ къ центру, гдѣ достигаетъ (гора Риндшани) 4200 м. выс. надъ ур. моря. Есть и пло-

дородныя равнины, гдѣ воздѣлывается рисъ, на холмахъ—кофе и кукуруза; риса вывозится до 20000 тоннъ ежегодно, болѣею частью въ обмѣнъ на рогатый скотъ и лошадей, привозимыхъ изъ Европы. Главный портъ—Аннамамъ, на зап. берегу о-ва, достѣщается европейскими судами и американскими китоловами, для снабженія судовъ жизненными припасами. Другіе болѣе значительные города—столица о-ва Матарамъ и Далмъ-Хаджи, на вост. берегу. Л. управляется раджей, подъ главенствомъ голландскаго резидента. Жителей 300000; правящіе классы—браминской религіи, простой народъ—малайцы, назыв. сассаками—магметане.

Ломброзо (Цезарь Lombroso)—знаменитый психіатръ и криминалистъ. Род. въ 1836 г. въ Венеціи. Молодость его протекла среди тяжелыхъ матеріальныхъ лишеній. Онъ сидѣлъ въ крѣпости по подозрѣнію въ заговорѣ; участвовалъ въ кампаніи 1859—60 гг. Вызванное имъ и его учениками, въ особенности Гарофало (см.) и Ферри, движеніе научной мысли привело къ сознанію необходимости пересмотра основаній науки уголовного права, равно какъ и тѣхъ институтовъ, черезъ посредство которыхъ отправляется современное уголовное правосудіе. Важнымъ выраженіемъ обширности этого движенія можетъ служить то обстоятельство, что криминальная антропология составляла предметъ занятій трехъ международныхъ конгрессовъ, собиравшихся въ Римѣ (1885), Парижѣ (1889) и Брюсселѣ (1892, четвертый конгрессъ предположено собрать въ Женевѣ, въ 1896 г.) и создала цѣлую литературу, въ видѣ многочисленныхъ трудовъ ученыхъ специалистовъ по разнымъ отраслямъ знанія. Въ основѣ ученія Л. лежатъ матеріалистическія воззрѣнія, руководившія трудами френологовъ и получившія особенное распространеніе въ 60-хъ годахъ. Первые работы Л. въ области медицины, въ особенности о кретинизмѣ, обратили на него вниманіе Вирхова. Съ 1856 г. начинаютъ появляться его журнальныя статьи по психіатріи, каведру которой онъ занялъ въ павійскомъ университетѣ въ 1862 г., будучи вмѣстѣ съ тѣмъ директоромъ дома сумасшедшихъ въ Пейзаро, нынѣ проф. туринскаго унив. Особенное вниманіе обратилъ на себя Л. теоріею о неропатичности, гениальныхъ людей, на почвѣ которой онъ построилъ смѣлую параллель между гениальностью и бессознательнымъ состояніемъ, а также психическими аномаліями. Къ изученію преступниковъ онъ одинъ изъ первыхъ применилъ антропометрическій методъ. Задавшись цѣлью выдвинуть на первый планъ изученіе «преступника», а не «преступленія», на которомъ, по мнѣнію Л., исключительно сосредоточивалось господствовавшее до него такъ называемое классическое направленіе науки уголовного права, онъ подвергалъ изслѣдованію различныя физическія и психическія явленія у большого числа лицъ преступнаго населенія и этимъ путемъ выясналъ природу преступнаго челоѣка, какъ особой разновидности. Изслѣдованія патологической анатоміи, физиологіи и психологіи преступниковъ дали ему рядъ признаковъ, отличающихъ, по мнѣ-

нию его, прирожденного преступника от нормального человека. Руководствуясь этими признаками, Л. признал возможным не только установить тип преступного человека вообще, но даже отыскать черты, присущия отдельным категориям преступников, как, например, ворами, убийцами, изнасилвателями и др. Черепъ, мозгъ, носъ, уши, цвѣтъ волосъ, татуировка, почеркъ, чувствительность кожи, психическія свойства преступниковъ подверглись наблюдению и измѣренію Л. и его учениковъ, послуживъ имъ основаніемъ къ общему заключенію, что въ преступномъ человѣкѣ живутъ, въ силу закона наследственности, психофизическія особенности отдаленныхъ предковъ. Выведенное отсюда родство преступнаго человека съ дикаремъ обнаруживается особенно явственно въ притупленной чувствительности, въ любви къ татуировкѣ, въ неразвитости нравственнаго чувства, обуславливающей неспособность къ раскаянію, въ слабости разсудка и даже въ особомъ писмѣ, напоминающемъ иероглифы древнихъ. Не только эти признаки, однако, но даже основные взгляды Л. на преступника мѣнялись по мѣрѣ развитія его работъ, такъ что развитая имъ атаксистическая теорія происхожденія преступнаго человека не помѣшала ему видѣть въ послѣднемъ также проявленіе нравственнаго помѣшательства и эпилепси. Быстрота измѣненій во взглядахъ и рѣзкость нападокъ критики побудили Л. въ 1890 г. издать краткое изложеніе сложившихся въ ту пору воззрѣній представителей школы уголовной антропологии («L'anthropologie criminelle et ses récents progrès»). Критическое отношеніе къ трудамъ Л. выясняетъ крупные недостатки его ученія и умаляетъ значеніе установленныхъ имъ положеній. Разсматривая уголовное право, какъ отрасль физиологіи и патологіи, Л. переноситъ уголовное законодательство изъ области моральныхъ наукъ въ область социологіи, сближая его, вмѣстѣ съ тѣмъ, съ науками естественными. Генезисъ преступности приводитъ его къ заключенію, что должна существовать аналогія между карательною дѣятельностью государства, охраняющей социальную жизнь, и тѣми реакціями, которыя обнаруживаютъ какъ животныя, такъ и растенія на испытываемыя ими внѣшнія воздѣйствія. Опириуя съ понятіемъ преступленія не какъ съ понятіемъ юридическимъ, условнымъ, мѣняющимся во времени и мѣстѣ, а какъ съ понятіемъ, относящимся къ неизмѣннымъ явленіямъ природы, объясняя преступленіе преступникомъ и не обособляя юридическую и антропологическую точку зрѣнія на него, Л. допустилъ крупную методологическую ошибку, имѣвшую роковое значеніе для его трудовъ. На брусельскомъ международномъ уголовно-антропологическомъ конгрессѣ съ особою яркостью выяснилась несостоятельность понятія преступнаго человека, какъ особаго типа, равно какъ и всѣхъ тѣхъ частныхъ положеній, которыя изъ этого понятія выводилъ Л. Онъ встрѣтилъ рѣшительныхъ противниковъ прежде всего со стороны криминалистовъ, оставшихъ противъ попытки уничтоженія основъ существующаго уго-

ловнаго правосудія и замѣны нынѣшнихъ судей - криминалистовъ судьями новой формации, набранными изъ среды представителей естественно-научныхъ знаній. Независимо отъ криминалистовъ, Л. нашелъ себѣ опасныхъ противниковъ и среди антропологовъ, доказывавшихъ, что уголовное право — наука социальная и прикладная и что ни по предмету своему, ни по методу изслѣдованія она не можетъ быть сближаема съ антропологіей. Въ борьбѣ съ своими противниками Л. обнаружилъ ту же неутомимую энергію, которая никогда не оставляла его въ его созидательной научной работѣ. Онъ трудится, по его словамъ, не для того, чтобы дать своимъ изслѣдованіямъ практическое, прикладное примѣненіе въ области юриспруденціи; въ качествѣ ученаго, онъ служитъ наукѣ только ради науки. Возражая на сдѣланный ему упрекъ въ нелогичности, онъ, не затрудняясь, отвѣтилъ: «во всемъ, что представляется дѣйствительно новымъ въ области эксперимента, наибольшій вредъ приносятъ логика; такъ наз. здравый смыслъ — самый страшный врагъ великихъ истинъ». Не смущаясь нападками, онъ создавалъ новые, крупные труды. Такъ, послѣ соч. о преступномъ человѣкѣ: «L'uomo delinquente» (1876), въ которомъ, рядомъ съ природными преступниками, онъ изслѣдовалъ преступниковъ случайныхъ, впадшихъ въ преступленіе въ силу несчастнаго стеченія обстоятельствъ (криминалоиды), полупомѣшанныхъ, обладающихъ всѣми задатками преступности (маттоиды), и псевдо-преступниковъ (караемыхъ закономъ, но не опасныхъ для общества), Л. написалъ книгу о политическомъ преступленіи и о революціяхъ въ отношеніи ихъ къ праву, уголовной антропологии и наукѣ управленія: «Il delitto politico e le rivoluzioni» (1890), въ которомъ, исходя изъ отвращенія большинства къ новаторству и стремленія къ нему гениевъ и полупомѣшанныхъ (миносенизмъ и филоненизмъ), пришелъ къ заключенію, что революція, какъ историческое выраженіе эволюціи, есть явленіе физиологическое, тогда какъ быть есть явленіе патологическое. Послѣднимъ крупнымъ трудомъ его представляется трудъ о преступной женщинѣ: «La donna delinquente» (1893), первая часть котораго имѣетъ предметомъ своимъ изслѣдованіе типа нормальной женщины. Здѣсь проводится мысль о глубокомъ различіи женщины отъ мужчины, по ея физической и психической организаціи. Изъ трудовъ Л. переведены на русскій языкъ: «Геніальность и помѣшательство» (1892), «Новѣйшіе успѣхи науки о преступникѣ» (1892), «Любовь у помѣшанныхъ» (1889). См. И. Закревскій, «Объ ученіяхъ уголовно-антропологической школы» (1891); А. Вульфбергъ, «Антрополого-позитивная школа угол. права въ Италіи» (1887 и 1893); Э. Радловъ, «Чезаре Л. и уголовная антропология (въ «Русск. Обзорнѣи»); Н. С., «Антропологическое направленіе въ изслѣдованіяхъ о преступленіи и наказаніи» («Юридическій Вѣстникъ», 1882); В. Чижевскій, «Криминальная антропология» (1895). Въ журналѣ «Zukunft» дочерью Л. помѣщены біографическія о немъ свѣдѣнія. Ср. Итальянская школа криминалистовъ (XIII, 581—4). В. С.—ій.

Ломе (Lohme)—морскія купанья въ Балтійскомъ морѣ, въ прусской пров. Помераніи, на о-вѣ Рюгенѣ, у сѣв. оконечности Язмундскаго полуострова. 3 часа вѣды отъ Бергена. Хорошая волна.

Ломени (Этьенн-Шарль de Loménie de Brienne, 1727—94)—франц. кардиналъ и министр, членъ франц. акад. Будучи архіепископомъ тулузскимъ, провелъ каналъ между Гаронной и каналомъ Карамано въ Тулузѣ; устраивалъ госпитали, работѣ дома, школы. Въ собраніи нотаблей Л., въ качествѣ давнишняго приверженца Турго, жестоко напалъ на расточительность Калонна и способствовалъ его паденію. Назначенный его преемникомъ (1787), онъ попалъ въ очень затруднительное положеніе: возрастающій дефицитъ, упорство аристократіи, всеобщее возбужденіе умовъ. Л. ограничился полумѣрами, напр. нѣкоторыми новыми налогами, ложившимися на знать. Парижскій парламентъ воспротивился ихъ проведенію; министръ изгналъ его въ Труа (1787), но черезъ пять недѣль вступилъ съ нимъ въ переговоры и отказался отъ своихъ законовъ. Весною 1788 г. онъ сдѣлался первымъ министромъ и архіепископомъ савасскимъ. Когда въ маѣ 1788 г. онъ далъ отпоръ требованіямъ парламента о созваніи генеральныхъ штатовъ, всеобщее неудовольствіе достигло такихъ размѣровъ, что только обѣщаніе созвать штаты могло отсрочить бурю. 25 августа 1788 г. Л. принужденъ былъ уступить министерство Неккеру. Король вознаградилъ его нѣсколькими аббатствами и выхлопоталъ ему кардинальскую шапку. Во время революціи онъ подчинился гражданскому устройству духовенства и принялъ мѣсто епископа въ депт. Ювны. Это поставило его въ дурныя отношенія съ папою, который потребовалъ отъ него обратно кардинальскую шапку. Въ 1793 г. онъ былъ арестованъ въ Сансѣ, но выпущенъ на свободу; въ 1794 г. снова взятъ подъ стражу и на слѣдующій день найденъ въ тюрьмѣ мертвымъ. Л. написалъ: «Oraison funèbre du dauphin» (1766) и «Conciliateur, en lettres d'un ecclésiastique à un magistrat», въ сотрудничествѣ съ Турго.

Ломени де Бриеннъ (Henri-Auguste de Loménie, de Brienne, 1595—1666)—франц. государственный дѣятель. Въ 1624 г., будучи посланникомъ въ Англію, устроилъ бракъ Генриетты французской съ принцемъ Валлійскимъ. Въ 1638 г. сдѣлался государственнымъ секретаремъ. Послѣ непродолжительной опалы онъ снова вошелъ въ милость у Анны австрійской, которая, противъ воли Мазарини, поручила ему завѣдываніе иностранными дѣлами. Л. уступилъ королю коллекцію рукописей, которая хранится во франц. національной библиотекѣ. Напечаталъ: «Observations sur les mémoires de M. de La Châtre» (Кельнъ, 1664), чтобы защитить память Анны австрійской, и оставилъ «Mémoires», вошедшіе въ составъ «Collection Michaud et Poujoulat». Сынъ его *Адри-Луи* (1635—98) въ 1663 г. уединился въ м-рѣ Oratoire, въ 1670 г. вышелъ оттуда, сталъ вести разгульную жизнь и былъ заключенъ въ аббатство С. Жерменъ, потомъ въ Сенъ-Лазаръ, по приказу Людовика XIV, признававшаго его сумасшедшимъ.

Изъ сочиненій его извѣстны: «L'histoire de Henri Loménie l'itinerarium» (П., 1660), элегантно-латинское описаніе его путешествій; «Recherches sur les règles de la poésie française», «Mémoires de H. L. de B., contenant plusieurs particularités importantes et curieuses», въ которыхъ замѣтны признаки умственного расстройства.

Ломени (Луи-Леонардъ de Loménie, 1818—78)—франц. писатель. членъ франц. акад. Въ 1840 г. выпустилъ, подъ псевдонимомъ Un homme de rien, серію биографій: «Galerie des contemporains illustres» (П., 1840—47), встрѣченную весьма сочувственно. Былъ назначенъ профессоромъ франц. литературы въ Collège de France и въ политехнической школѣ. Написалъ еще: «Beaumarchais et son temps, études sur la société française» (1855), «La comtesse de Rochefort et ses amis» (1870) и напечаталъ въ различныхъ журналахъ рядъ биографій «Людей 1789 г.»; сотрудничалъ, главнымъ образомъ, въ «Revue de deux Mondes» и «Revue Nationale». Главный трудъ его, законченный его сыномъ, *Шарлемъ де-Л.*, представляетъ интересные этюды о французскомъ обществѣ въ XVIII в., въ связи съ исторіею рода Мирабо, подъ заглавіемъ: «Les Mirabeau» (нов. изд. 1889).

Ломжа—губ. городъ, на лѣв. берегу р. Нарва, въ 145 в. отъ г. Варшавы, при старомъ почтовомъ трактѣ, идущемъ изъ Варшавы въ Ковно. Полагаютъ, что Л. возникла въ XII ст., а основаніе древняго замка, развалины котораго сохранились близъ Ломжи, приписываютъ Казимиру Великому и относятъ къ 1340 г. Исторически извѣстно Л. становится только съ начала XV в., когда она принадлежала князьямъ Мазовецкимъ; нѣкоторые изъ нихъ подолгу жила въ Л., предсѣдательствовали здѣсь въ народныхъ собраніяхъ и чинили судъ и расправу. Подъ властью князей Мазовецкихъ Л. прожила свои лучшие дни. Раскопки и случайныя находки, сдѣланныя въ продолженіе текущаго столѣтія, свидѣтельствуютъ объ обширныхъ размѣрахъ и богатствѣ древней Л., едва-ли уступавшей тогда Варшавѣ. Она имѣла 2 замка, 7 костеловъ, 3 часовни, 2 ратуши; въ одной изъ нихъ были часовые часы, надъ которыми находился щитъ съ гербомъ города (бѣгущій олень), выкованный изъ чистаго золота; въ арсеналѣ хранились боевые припасы для всей Мазовіи. Гор одъ имѣлъ свой водопроводъ и былъ весь вымощенъ. Бывшія предмѣстья Л. нынѣ очутились въ значительномъ отъ него разстояніи. Въ XVI в. въ Л. насчитывалось до 600 ремесленниковъ, принадлежавшихъ къ 30 цехамъ. Городъ велъ значительную торговлю, чему не мало способствовало его центральное положеніе въ большомъ королевствѣ и судоходность Нарва, по которому ежегодно прибывало по нѣсколькимъ сотъ судовъ, назыв. «бе рливани». Торговныя сношенія поддерживались съ Литвою, Кенигсбергомъ, Торнью, Эльбингомъ, Данцигомъ. Предметами сбыта служили, главнымъ образомъ, медь (который бортники, промышлявшіе въ окрестныхъ лѣсахъ, обязаны были продавать въ городскіе амбары), воскъ, янтарь, зерновой хлѣбъ всякаго рода, дерево.

анист, лень, конопля, овесъ, рогатый скотъ (много козъ), птицы, рыба и желѣзная руда, на добычаніе и сбытъ которой городъ имѣлъ привилегіи. Жители въ Л. считались нѣсколько десятковъ тысячъ. Ей принадлежали огромныя лѣсныя дачи; жители, кромѣ того, пользовались правомъ рубить лѣсъ въ королевскихъ дачахъ. Находясь въ сосѣдствѣ нѣмецкихъ орденъ, Л. служила оплотомъ для Мазови; она была окружена высокимъ валомъ. Жители неоднократно отражали натискъ литовцевъ, жмуди, пруссаковъ и татаръ. Въ 1410 г. ломжинскій кастелянъ Тульни одержалъ блистательную побѣду надъ осаждавшими городъ рыцарями. Когда въ 1526 г. прекратился родъ князей Мазовецкихъ и Мазовія перешла во владѣніе Польши, Л. много потеряла въ своихъ правахъ. Старосты отнимали имѣнія у мѣщанъ и широко развили икономство и поборы; шляхта всячески нарушала права горожанъ; жалобы до королей не доходили. Въ 1580 г. въ Ломжу впервые проникли протестантскія идеи. Распространявшій ихъ мѣстный капеланъ, по преданію, былъ заживо замурованъ въ каменномъ столбѣ. Нѣсколько разъ Л. сильно страдала отъ наводненій, пожаровъ и моровой язвы. Въ 1595 г. гетманъ Наливайко, съ казаками и окрестными крестьянами, опустошилъ городъ. Въ 1650 г. Л. была опустошена казаками Богдана Хмельницкаго, въ 1658 г. потеряла отъ шведовъ Курники (см. Ломжинская губ.) въ 1711 и 1733—36 гг. нападали на городъ и опустошали его угодья. Когда при последнемъ раздѣлѣ Польши, въ 1795 г., Л. перешла къ Пруссіи, въ ней было лишь нѣсколько десятковъ совершенно разоренныхъ домовъ; население настолько обдѣлало, что, не смотря на обещаніе прусскаго правительства принять на себя половину расходовъ по сооруженію новыхъ домовъ, охотниковъ на то не нашлось вовсе. Подъ управленіемъ пруссаковъ Л. потеряла последнее свое богатство: роскошный Червоный боръ былъ весь вырубленъ, проданъ и нѣсколько миллионовъ, вырученныхъ за лѣсъ, поступили въ прусскую казну. Съ учрежденіемъ въ 1815 г. Царства Польскаго, Л. была назначена главнымъ городомъ вновь образованнаго Августовскаго воеводства, но три года спустя превращена въ уѣздн. городъ. Съ 1840 г. Л. начала развиваться, а въ 1867 г., много выиграла отъ обращенія въ губ. городъ. Въ настоящее время Л. имѣетъ православный соборъ, 3 костела, евангелическую кирку и синагогу. Городъ хорошо обстроенъ, имѣетъ 2 рынка, общественный садъ и театръ, публичную бібліотеку. Жит. 20578 (10170 жнщ.), въ томъ числѣ постоянн. населенія 15980 (8186 жнщ.) и непостояннаго 4598 (2031 жнщ.). Православныхъ 1886, католиковъ 8932, протестантовъ 407, евреевъ 9822, проч. исповѣданій 29. Губернская дирекція земскаго кред. общ., отдѣленіе государственнаго банка, касса промышленниковъ, обороты которой въ 1894 г. достигли 1¹/₂ милл. руб. (выдано 498 ссудъ на 310 тыс. руб., резервы капит. 31 тыс. руб.), мѣстн. управ. росс. общ. Краснаго Креста, православное приходское попечительство, обществ. собраніе, мужская и женская гимназій,

три 2-кл. город. училища: мужское, женское и еврейское. 5 вольнопрактикующихъ врачей, 2 аптеки, 8 повивальныхъ бабокъ. Городскіе доходы (1895 г.) 38518 руб., расходы 37036 руб.; запасн. капиталъ 78117 руб., неприкосновеннаго 3400 руб.; долговъ нѣтъ. Заводы мыловаренный, пивоваренный, кирпичный, гончарный и мѣдный, фабрики жестяныхъ издѣлій и щеточная, крупорушка, 7 вѣтряныхъ мельницъ. Всѣ эти заведенія незначительны: весь оборотъ ихъ 43580 руб., постоянныхъ рабочихъ 28 чел. Вблизи прусской границы (около 30 вер.) и отдаленность жел. дор. служатъ главными причинами незавиднаго положенія мѣстной фабрично-заводской промышленности.

Ломжинская губ.—одна изъ 10, входящихъ въ составъ бывшаго Царства Польскаго, занимаетъ южную часть обширной низменности, простирающейся между рр. Одеромъ и Западною Двиною; граничитъ: съ С Пруссіею, съ З (границей служитъ р. Омулявъ) губ. Плоцкою, съ Ю (граница р. Бугъ) Варшавскою и Сѣдлецкою, съ В (рр. Нугецъ, Лица, Наревъ и Вобрь), Гродненскою, съ СВ Сувалскою губ. По пространству Л. губ. до послѣдняго времени занимала 7-е мѣсто (10621 кв. в.) въ ряду польскихъ губ., но, съ перерасчетомъ Пултускаго у. въ составъ Варшавской губ. (въ янв. 1894 г.), она уменьшилась до 9280 кв. в. и заняла 9-е мѣсто. При учрежденіи Л. губ., въ 1867 г. въ ея составъ вошли уу. Щучинскій, Кольненскій, Ломжинскій, Мазовецкій, отобранные отъ бывшей Августовской губ., и уу. Остроленскій, Островскій, Маковский и Пултускій, отошедшіе отъ Плоцкой губ. Занимаетъ сѣв.-вост. часть древней Мазови (за исключеніемъ Ливской земли, слитой съ Сѣдлецкою губ.) и часть Подлѣсья—Тякоцинскій окр., принадлежавшій къ землѣ Бѣльской. Ломжинская губ. представляетъ всхолмленную площадь, съ многочисленными и обширными оврагами и низинами; послѣднія представляютъ собою болотистое дно до-историческихъ озеръ. Два значительныя озера Серафимъ (въ Кольненскомъ у.) и Малешевское (въ Ломжинскомъ у.) и теперь еще могутъ служить нагляднымъ примѣромъ быстрого пониженія горизонта озерныхъ водъ, вызваннаго быстрымъ истребленіемъ лѣсовъ. Средняя и восточная части губерніи болѣе возвышены; возвышенность тянется къ С до Райграда, Щучинскаго у., отсюда, быстро расширяясь, она направляется на Граево и Щучинъ и тянется дальше отъ границы Пруссіи до рр. Бобра и Нарева; оба рѣки обязаны ей своими живописными, крутыми и высокими берегами. На З отъ Ломжи площадь постепенно понижается, далѣе песчаныя возвышенности встрѣчаются уже только отдѣльно, чередуясь съ обширными болотистыми долинами. По направленію къ Ю эта возвышенность тянется до Остроленки, отсюда на Рожаны, Маковъ и Селюнь и, подъ конецъ, надъ р. Оржицею (прит. р. Нарева съ правой стороны), въ окрестностяхъ деревни Кршижава (Маковского у.), образуетъ довольно значительный холмъ. По ту сторону Оржица горная плѣш., состоящая изъ отдѣльных холмовъ этой воз-

вышеяности, продолжается вдоль праваго берега Нарева на Пултускъ, Сероць (Зегрже) и окончательно обрывается близъ Ново-Георгиевской крѣпости (бывшій Модлинь). Такова конфигурація площади губерніи по правой сторонѣ р. Нарева; другая половина губерніи, по глѣв. стор. Нарева, между послѣдней и р. Вугомъ, имѣетъ одну только возвышенность, достигающая 800 фт. надъ ур. м. Вся эта площадь представляетъ плоскогорье, кое-гдѣ усѣянное холмами; оно образуетъ продолговатый 4-угольникъ, конечными точками котораго являются Новгородъ, Ломжа, Замбровъ и Шумово, а наибольшая точка на этомъ плоскогорьи, находящаяся между дер. Гельчиномъ, Вачами и Глембоземъ, покрытомъ сплошнымъ лѣсомъ, носитъ названіе «Червоный Боръ». Это плоскогорье является естественнымъ водораздѣломъ рѣкъ, текущихъ въ Наревъ и Вугъ. Остальная часть площади, между рр. Наревомъ и Вугомъ, представляетъ совершенною плоскость. Вугъ, въ предѣлахъ Л. губерніи, имѣетъ низкіе берега и широко разливается весной; глѣвйй берегъ Нарева также довольно плоскій и только недалеко отъ точки слиянія берега обихъ рѣкъ становятся болѣе возвышенными. Низины и болота, занимающія огромныя пространства, и являясь остаткомъ давно, высохшихъ рѣкъ и озеръ, покрыты лѣсами и только въ знойныя глѣта немного уменьшаются; большинство этихъ болотъ, посредствомъ подпочвенныхъ водныхъ артерій, соединяется съ другими болотами или озерами въ одно цѣлое; они непроходимы даже въ жаркое глѣто. Нѣсколько попытокъ, сдѣланныхъ въ серединѣ текущаго столѣтія къ осушенію огромныхъ болотистыхъ пространствъ, не привели ни къ чему. Болѣе значительныя изъ этихъ болотъ раскинуты по рѣчнымъ долинамъ Егжня, Лыкъ и Вобра, къ В. отъ Райграда и Граева, и по рр. Вислѣ и Нареву, болота гацкія и тыкоцянскія. Важнѣйшая рѣка Л. губ.—Наревъ—въ верхнемъ теченіи проходитъ по границѣ съ Гродненскою губ., а въ среднемъ и нижнемъ теченіи прорѣзываетъ губернію, подѣляя ее на восточную и западную. Наревъ соединяется съ Вугомъ и скорѣе соединенная рѣка впадаетъ въ Вислу, въ предѣлахъ Варшавской губ. Почти $\frac{1}{4}$ всего протяженія (420 в.) этой рѣки принадлежатъ Л. губ. и на ея берегахъ расположены важнѣйшіе города: Ломжа, Остроленскъ, Тыкоцянъ и причисленный къ Варшавской губ. Пултускъ. Въ верхнемъ пограничномъ своемъ теченіи Наревъ, въ особенности глѣтомъ, мелководенъ и несудоходенъ, но выше Тыкоцяна по немъ ходятъ барки-берлины и большіе пароходы. Важныя пристани на этой рѣкѣ: Визна, Ломжа, Новгородъ, Остроленка, Пултускъ, Строчицъ и Новый-Дворъ (пристани, отмѣченныя курсивомъ, съ 1894 г. находятся въ предѣлахъ Варшавской губ.). Главнйй предметъ слагава по этой рѣкѣ — лѣсъ. Важнѣйшіе изъ притоковъ Нарева: *Бобръ* (Biebrza) течетъ по границѣ съ Гродненскою губ. около 140 вер. и затѣмъ входитъ въ предѣлы Л. губерніи, гдѣ, послѣ 40 в. теченія, впадаетъ въ Наревъ; главныя пристани: Дембово и Осовець. Бобръ принадлежитъ къ системѣ Августовскаго канала, со-

единяющаго Нѣманъ съ Вислою. Оба притока Вобра—Лыкъ (съ прит. Егжня) и Висса—беруть начало въ пинскихъ болотахъ; *Лиса* беретъ начало въ Пруссіи, течетъ по Коленскому у. и впадаетъ въ Наревъ; *Слеза*, *Розона*, *Омулець*—всѣ эти притоки орошаютъ мѣстность, на которой надреале обитаютъ «пущаники» или курпки (стр. 937); *Оржичъ* беретъ начало въ Пруссіи, и вступивъ въ предѣлы Плоцкой губ., у пос. Хоржежа, течетъ до дер. Длугоковны, гдѣ скрывается подѣ поверхностью земли и снова появляется на свѣтъ только близъ дер. Гржебскимъ. Оржичъ (Оржичъ тожъ) принадлежитъ Л. губ. только нижнимъ, весьма быстрымъ теченіемъ. Съ глѣвой стороны въ нее впадаютъ: *Лиза*, текущая въ границѣ губ.; *Слима* орошаетъ Мазовецкій у.; *Яблона*, вытекающая изъ Червоного бора, отдѣляется множествомъ образуемыхъ ею болотъ; *Ружъ* беретъ начало въ Червономъ бору, орошаетъ уу. Ломжинскій и Остроленскій; *Сржа* вытекаетъ изъ Червоного бора, прорѣзываетъ Ломжинскій и Остроленскій уу.; прибрежя этой рѣки славятся постоянными и высокими урожаями, чѣмъ значительно отличаются отъ всѣхъ перечисленныхъ рѣкъ.

Другую водную систему, нѣсколько менѣе важную для Л. губ., представляетъ Зап. Вугъ, съ того мѣста, когда, изменивъ свое теченіе съ С на Ю, направляется прямо на З; онъ, вступивъ въ предѣлы Царства Польскаго, образуетъ границу между Л. губ. съ одной стороны и Сѣдлецкой и Варшавской съ другой и близъ посада Строчка, Пултускаго у., сливается съ Наревомъ. Значеніе этой рѣки, какъ пути сообщенія, второстепенное. Изъ притоковъ Вуга въ предѣлахъ губерніи два, съ правой стороны, заслуживаютъ упоминанія: *Дутречъ*, по границѣ Ломжинской съ Гродненскою губ., и *Брожъ* съ *Брочиномъ*, текущіе по Мазовецкому и Островскому уу. и орошающіе самую густо-населенную часть губерніи. Озеръ особенно много въ сѣв. части Щучинскаго уѣзда, заключающей обширную свѣтъ небольшихъ озеръ, чередующихся глинистыми возвышенностями: 1) Райгородское озеро занимаетъ пространство въ 5 тыс. дес., изъ коихъ 1496 дес. находятся въ предѣлахъ Царства Польскаго; Дренство — вдвое меньше предшущаго озера, и др. Эти озера богаты рыбою, въ особенности уклейкою. Въ остальной части губ. самое значительное озеро — Серафинъ, до 100 морг., находится въ періодъ заростанія. Ископаемыя богатства губ. ограничиваются почти одними только торфяниками. Съ перечисленіемъ Пултускаго у. въ составъ Варшавской губ., Л. губ. раздѣляется на 7 у., заключающихъ 7 городовъ, 24 посада и 73 гмины (2 посадскихъ, 21 смѣшанныхъ и 49 сельскихъ). Къ 1 января 1895 г. въ Л. губ. насчитывалось 626582 жит. (820165 жнщ.), въ томъ числѣ непостояннаго населенія 30978 чел. Духовенства 215 (28 мон.), дворянъ 5293, купцовъ 2386, мѣщанъ 123266, крестьянъ 333419, шляхты 140775, военныхъ сословій 15940, проч. сосл. 848. Православныхъ 3796, католиковъ 505016, протестантовъ 6270, евреевъ 111026, прочихъ испов. 475. Въ этнографическомъ отношеніи постоянное населеніе губер-

ніи состоятъ изъ: 1) мазуровъ (расъятныхъ по всей губерніи, но преимущественно въ Мазовскомъ и Островскомъ уу.), 2) подлісянъ или подляховъ (въ Мазовецкомъ у.), 3) куршковъ (Куріе), въ Кольненскомъ, Остроленскомъ и отчасти Островскомъ уу., 4) евреевъ (въ городахъ и посадахъ губерніи) и 5) гѣмцовъ, болѣею частью колонистовъ (въ Ясеницкой гминѣ, Островскаго у.). Изъ всѣхъ этихъ народностей наименѣе извѣстны куршики (до 90 тыс. чел.), происшедшіе отъ смѣшенія мазуровъ съ остатками ятвяговъ и названные по обуви, которую они носятъ (kurpis—лапти); поселенія ихъ раскинуты надъ Бугомъ, въ 4-угольникъ между посад. Брокомъ, Нагошевымъ, Другосѣдомъ и Брашикомъ. Они говорятъ на искаженномъ польскомъ языкѣ, имѣющемъ характеръ особаго нарѣчія; кистари занимались боргничествомъ и промысломъ охоты въ мѣстныхъ, раньше непроходимыхъ гѣсныхъ дебряхъ; какъ искусные стрѣлки, приобрѣли извѣстность во время польскихъ войнъ. Въ 1708 г., когда Карлъ XII шель на Россію, на его пути, около сел. Мишенницы, куршики устроили засѣки, окопались валомъ и, пользуясь болотистою мѣстностью, преградили шведамъ дорогу, предложивъ имъ, для свободнаго пропуску, условія. Карлъ XII помогъ на проломъ, заставивъ плѣнныхъ другъ друга вѣшать; но отважные куршики собрались съ силами и нанесли такой уронъ шведамъ, что Карлъ принужденъ былъ бѣжать, съ однимъ только драбантомъ. По внѣшнему виду куршики напоминаютъ литовцевъ. Они живутъ въ опрятныхъ деревянныхъ домахъ, носятъ небольшія круглыя шляпы, бѣлые рубашки и жилеты, полукафтаны до коленъ, штаны въ обтяжку, изъ бѣлаго сукна; на ногахъ традиціонныя лапти. Племя это отличается храбростью, добродушіемъ и честностью, вошедшими въ поговорку. —Климатическія условія губ. и почва, хотя не особенно плодородная, но весьма удобная для обработки, а также и самый составъ населенія (преимущественно крестьяне и мелкая шляхта), способствовали тому, что Л. губ. имѣетъ характеръ исключительно земледѣльчій. Въ ней нѣтъ блестящихъ урожаевъ, но зато въ общемъ урожай почти никогда не понижается до посредственнаго и обыкновенно бываетъ среднимъ—самъ 5, картофеля самъ 7. По наблюдениямъ за десять лѣтъ (1888—92), въ Л. губ. собирается: ржи 5082000 пд., пшеницы 1585000 пд., овса 2058000 пд., ячменя 995000 пд., гречихи 489000 пд., проса 81000 пд., гороха 636000 пд., картофеля 17788000 пудовъ, сѣна около 5 милл. пудовъ. Въ тѣсной связи съ земледѣліемъ находится скотоводство, но какъ то, такъ и другое стоятъ на довольно низкой ступени развитія. Къ началу 1895 г. насчитывалось: лошадей 75 т., быковъ и воловъ 80500, коровъ 180 тыс., телятъ и яловаго скота 50 тыс., овецъ 190 тыс. свиней 80 тыс. Въ мѣстностяхъ, богатыхъ озерами, и по рр. Бугу и Нареву, население занимается также рыболовствомъ, съ промышленною цѣлью. Фабрикъ и заводовъ (къ 1 января 1895) 691, съ 1928 рабочими и общою суммою оборотовъ въ 2888174 руб.; главную роль играютъ заводы пивоваренные и гончарные и вѣт-

ряныя мукомольныя мельницы. Въ Л. губ. развиты преимущественно мелочная торговля; ярмарокъ 177, но почти всѣ онѣ имѣютъ характеръ большихъ базаровъ, на которыхъ къ ежедневнымъ предметамъ торговли присоединяется продажа скота, холста, деревенской утвари и т. п. общій оборотъ всѣхъ ярмарокъ не превышаетъ 1½ милл. руб. Городскіе доходы во всей губ. составили 88050 р., расходы—88839 р. Къ 1 января 1895 г. врачей было 44, фармацевтовъ 33, аптекъ 29. 3 больницы (въ г. Ломжѣ, Изучинѣ и Остроленкѣ); кромѣ того имѣются въ г. Ломжѣ еврейская и турецкая больницы. Домовъ приврѣнія 3: въ Тыкоцинѣ, Остроленкѣ и Ломжѣ. Богадѣльни эти, равно какъ и дѣтскій пріютъ въ г. Ломжѣ, содержатся на % съ принадлежащихъ имъ капиталовъ. 2 частныхъ благотворительныхъ общества, въ Ломжѣ и Островѣ. Учебныхъ заведеній 614, въ которыхъ обучается (январ. 1895) 14564 дѣтей (3265 дѣвоч.): 1 мужская 8-классная, 1 жен. 7-классн. гимназія, 5 двухклассн. нач. училищъ, 133 однокл. народныхъ училища, 8 частн. учебн. заведеній III разряда, 1 евангелической канторатъ, 5 воскресно-ремесленныхъ школъ, 9 еврейскихъ казенныхъ нач. училищъ, 528 еврейскихъ вѣроисповѣдныхъ школъ, 1 учебн. заведеніе приходится на 870 жит., 1 учащійся—на 40 жит. Ссудо-сберегательныхъ кассъ 69; изъ нихъ 4 открыты на правительственный капиталъ, 51 на pribлнн отъ правительств. основнаго капитала и только 14 кассъ возникли на общественныхъ средства. Кредитомъ изъ этихъ кассъ пользуются теперь всѣ жители, кромѣ двухъ гминъ, которыя не пожелали имѣть у себя кассъ. Основной капиталъ, отпущенный правительствомъ—19054 руб. Чистая прибыль всѣхъ кассъ къ 1 января 1895 г. составила 112411 руб. Л. губ. имѣетъ нѣсколько шоссеиныхъ дорогъ; ея касаются желѣзныя дороги Врестъ-Граевская, СПб.-Варшавская и Принаревская вѣтви Варшаво-Тереспольской жел. дорогъ. Черезъ рѣки 20 паромовъ и перевозовъ. Таможня въ Граевѣ и Винцентѣ, таможенныя заставы въ Богутѣ и Творкахъ 1 переходный пунктъ въ д. Домбровы. Въ Л. губерніи квартируютъ: донской казачій № 4 полкъ (въ г. Щучинѣ), 10-й драг. Новотроицко-Екатеринославскій (Граево), 16-й драг. Глуховской полкъ (Остроленка), 17-й драг. Волынской, 4-я пѣхотн. дивизія, 18-й пѣх. Вѣлозерскій, 14-й пѣх. Олонекскій (въ Ломжѣ), 15-й пѣх. Шлиссельбургскій, 16-й пѣх. Ладожскій (въ Замбровѣ), 6-я пѣх. дивизія, 21-й пѣх. Муромскій, 22-й пѣх. Нижегородскій (въ Остроленкѣ), 23-й пѣх. Низовскій, 24-й пѣх. Симбирскій (въ г. Островѣ), 29-й пѣх. Черниговскій (въ Рожанѣ), 4-я артилл. бригада (въ Замбровѣ), 6-я артилл. бригада (въ Островѣ) и 11-я кон.-артилл. батарея (въ Остроленкѣ). Въ вѣроисповѣдномъ отношеніи Л. губ. не представляетъ самостоятельной, цѣлой епархіи даже для католиковъ. Правосл. церковей 5. Католическіе приходы распредѣлены между епархіями сейнскою и полицкою. Евангелическо-аугсбургское исповѣданіе имѣетъ 3 прихода. Ср. «Труды Варш. Стат. Ком.» (вып. XI, 1894), «Памятная книжка Л. губ. на 1895 г.», «Географ. и Статист. Очерки Царства Поль-

скаго» (СПб., 1863); «Słownik Geograficzny Królestwa Polskiego i innych krajów Słowiańskich» (т. V, вып. LVII); «Rys Geografii królestwa Polskiego» К. Купицки (Варш., 1887).
Л. Вейнбергъ.

Ломиковский (Василій Яковлевичъ, 1778—около 1848)—изслѣдователь малороссійской старины; происходилъ отъ генеральнаго обознаго Ивана Л., ревностнаго сторонника Мазепы, съ нимъ ушедшаго къ шведамъ; воспитывался въ шляхетскомъ кадетскомъ корпусѣ; недолго служилъ въ военной службѣ, вышелъ въ отставку съ чиномъ штабсъ-капитана; поселившись въ деревнѣ (Миргородскаго у. Полтавской губ.), сталъ заниматься изученіемъ малороссійской старины. Первымъ его трудомъ была «Запись въ 1803—1805 гг. малорусскихъ думъ», рукопись которыхъ сохранила такую помятку Л.: «списаны изъ устъ слѣдца Ивана, лучшаго рапсода, котораго я засталъ въ Малороссіи въ началѣ XIX вѣка» (см. соч. А. А. Котляревскаго, IV, 631, и «Мысли о народныхъ малорусскихъ думкахъ», П. И. Житецкаго, К., 1893, стр. 177). Запись Л. составляетъ самый старыи по времени сборникъ; слѣдующій, кн. Цергелева, изданъ въ 1819 г. Въ 1808 г. Л. составилъ небольшой словарь малорусской старины, въ которомъ сохранено много интересныи свѣдѣній изъ прежняго быта Малороссіи (напеч. въ «Кіевской Старинѣ» 1894 г.). Въ 1809 г. Л. перевелъ на русскій языкъ книгу Шерера «Annales de la Petite Russie» (Парижъ, 1788) и затѣмъ сталъ собирать «Записки для малороссійской исторіи»—обширныи выписки изъ книгъ и рукописей, сохранившіяся въ двухъ рукописяхъ. Повидимому, Л. собирався писать исторію Малороссіи, но помѣхой въ этомъ стало знакомство съ мистикомъ И. Р. Мартосомъ, который увлекъ въ мистику и Л. Сохранившаяся обширная переписка Л. съ Мартосомъ (1818—1830) вся наполнена разсужденіями о произведеніяхъ мистической литературы, какъ печатной, такъ и рукописной, выходившей изъ-подъ пера Мартоса («Кіевская Старина», 1895, октябрь). Книга Л.: «Разведеніе гѣса въ сельцѣ Трудолюбѣ» напечатана обществомъ для поощренія гѣснаго хозяйства, наградившимъ Л. за нее золотою медалью. Л. обладалъ литературнымъ талантомъ, какъ это видно изъ напечатаннаго отрывка его дневника («Кіевская Старина», 1895, ноябрь). Умеръ Л. бездѣтнымъ, въ концѣ 40-хъ годовъ. Рукописи Л. сохраняются въ Кіевѣ, у одного любителя мѣстной старины.

Ломиковский (Михаилъ Михайловичъ)—современный терапевтъ. Род. въ 1849 г. Въ 1867 г. поступилъ на медицинскій факультетъ въ Харьковѣ, гдѣ и получилъ въ 1873 г. званіе гѣбара съ отличиемъ и оставленъ при клиникѣ проф. Лашкевича. Въ 1877 г. докторъ медицины (диссертация: «Причины измѣненія внутреннихъ органовъ у животныхъ при задержкѣ кожной перспираціи»). Съ 1868 г. штатный доцентъ, съ 1886 г. экстра-ординарный, съ 1892 г. ординарный профессоръ врачебной діагностики и пропедевтической терапевтической клиники. Имъ опубликованы 14 работъ на нѣм. и русск. яз., изъ которыхъ особеннаго вниманія заслуживаютъ, кроме дис-

сертаций: «Заболѣванія спинного мозга при сифилисѣ». Большинство другихъ его работъ относятся къ различнымъ болѣзнямъ горлаи.

Ломина или **ломаніе мотоса**—игра для уничтоженія сорныхъ травъ на поляхъ. До посѣва обыкновенно боронятъ почву, т. е. выравниваютъ поверхность поля съ цѣлю достигнуть возможно равномернаго прикрытія сѣмянъ и тѣмъ обусловить возможно дружел всходъ растеній, способный заглушить нѣкоторыи сорныи травы, напр. ржаной костеръ, пшавку, пастушью сумку, полевою ярутку и т. д. Но въ нѣкоторыхъ черноземныхъ губерніяхъ для истребленія сорныхъ травъ въ овсѣ, просѣ, ячменѣ, горохѣ (но не гречихѣ), преимущественно же въ первомъ, прибѣгаютъ къ глубокой сошной перепахкѣ узкими плугами (вмѣсто сохи употребляютъ и эстриаторъ) уже задѣланнаго посѣва, пока ростокъ сѣмени еще не длиненъ, напр. у овса не превосходить длину сѣмени, что бываетъ дней 8 спустя послѣ посѣва. **Ломаніе мотоса**, такъ называютъ такую перепахку, но только уничтожаетъ опередившіе овсѣ всходы сорныхъ травъ, но и разрыхляетъ почву, чѣмъ облегчаетъ проростаніе еще невозшедшихъ сѣмянъ воздѣлываемаго растенія. Л. посѣва есть собственно лишняя обработка, которой требуетъ слиывающаяся, засоренная, плохо обрабатывающаяся почва, но ее не успѣваютъ исполнить до посѣва, потому что спѣшатъ послѣднимъ, чтобы захватить необходимую влагу въ почвѣ.

Г. К.

Ломшель (Евгеній Ломшелъ, род. въ 1837)—нѣмецкій физикъ. Былъ преподавателемъ въ Швицѣ (Швейцарія), затѣмъ профессоромъ въ Дюрлахѣ (1865—68) и Эрлангенѣ (1868—86). Въ настоящее время, кромѣ профессуры въ Мюнхенѣ, занимаетъ должность хранителя научнаго музея Ваваріи и состоитъ членомъ мюнхенской акад. наукъ. Его труды касаются флуоресценціи, флуоресценціи и теоріи свѣта. Кромѣ множества статей, появившихся, большей частью, въ «Annalen» Поггендорфа, 1 напеч.: «Studien über die Besselschen Functionen» (Лпц., 1868), «Wind u. Wetter» (Мюнхенъ, 1873; 2 изд. 1880), «Das Wesen des Lichts» (Лпц., 1874), «Ueber die Interferenz des gebeugten Lichts» (Эрлангенъ, 1875), «Lexicon der Physik und Meteorologie» (Лпц., 1882), «Die Beugungserscheinungen etc.» (Мюнхенъ, 1884 и 1886) и др.

Ломница (польск. Łomnica, нѣм. Lomnitz)—правый притокъ р. Днѣстра въ Галичинѣ.

Ломницкий (Симонъ, 1552—1622)—плодовитый чешскій писатель и стихотворецъ (застоящая фамилія его—Жебракъ). Лишенный творческаго таланта, онъ не имѣлъ и устойчивыхъ убѣжденій. Оставаясь католикомъ, онъ слагалъ похвалы стоявшимъ у власти представителямъ протестантства, писалъ съ одиозною легкостью и патріотическіи оды, и сатиры. Извѣстно болѣе 40 его произведеній; изъ нихъ важнѣйшія: «Knižka o žiwoti a dobru chování filosofuw bohanskich» (Прага, 1591) и «Kratke naučení mlademu hospodari» (Прага, 1586; 5 изд. 1862).

Ломницкий верхъ (польск. Łomnicki zszczyt, нѣм. Lomnitzer Spitze, чешск. Lom-

niský štít)—самая высокая горная вершина въ Татрахъ (часть Карпатскихъ горъ), высот. 8364 фт.

Ломоватое—ист. Киевской губ., Черкаскаго у. Жит. 2844, дворовъ 417, 2 правосл. церкви, школа. Жители занимаются огородничествомъ.

Ломовое—с. Рязанской губ., Раненбургскаго у. Жителей 3510, 622 дв.; школа, лавки, постоянные дворы.

Ломовский быль—скалистый утесъ, въ правомъ берегу рѣки Шинки, Забайкальской обл. Опасенъ въ бурное время для судовъ и плотовъ.

Ломовъ Верхній—заштатный городъ Пензенской губ., Нижнеомовскаго у., основанъ въ 1686 г. Приписанъ къ Азовской губ. въ 1708 г. Съ 1780 по 1797 г. быль уѣзднымъ гор. Пензенскаго намѣстничества, затѣмъ заштатнымъ г. Кирсановскаго у., а съ 1801 г.—Нижнеомовскаго у. Церквей 2; мужское и женское приходское училища, церковно-приходская школа. Упрощенное городское управленіе. Доходовъ въ 1892 г. получено 3965 р., израсходовано 3628 р., въ томъ числѣ на городское управленіе 1281 р., на учебныя заведенія 352 р., на врачебную часть 286 р. Спичечная фабрика. Фельдшеръ. Къ 1 января 1895 г. было 8182 жит. (8988 жн. и 4144 женщ.): дворянъ 12, духовнаго сословія 48, почетныхъ гражданъ и купцовъ 42, мѣщанъ 1383, военнаго сословія 113, крестьянъ 6492, прочіихъ сословія 42. Православныхъ 8124, иновѣрцевъ 8.

Ломовъ Нижній, уѣздн. г. Пензенской губ.—см. Нижний Ломовъ.

Ломовыя озера, Большое и Малое—принадлежать къ группѣ Боровыхъ соленыхъ озеръ и находятся въ Томской губ., на ЮВ Барнаульскаго округа. Большое Л. озеро имѣетъ въ окружности 2 вер. 68 саж. Средняя глубина $\frac{1}{4}$ арш. Цвѣтъ соли бѣловатый, вкусъ горьковатый. Малое Л. или Печаточное имѣетъ въ окружности 2 в. 93 саж. Съ 1798 по 1891 г. съ Большого Л. оз. выломано было соли 3649000 пд., а на Маломъ Л. 3301468 пд. Въ 1891 г. на Большомъ озерѣ соли не добывалось, а на Маломъ ея добыто 15665 пуд. Ломка соли, смотря по погодѣ и крѣпости осѣвшего слоя, иногда въ июнѣ, а иногда въ августѣ и сентябрѣ. Солеродность Малаго оз. замѣтно ослабѣваетъ, Большое озеро иногда заливается прѣсною водою изъ рч. Бокланихи. Н. Л.

Ломондъ (Lomond)—озеро въ Шотландіи (въ графствахъ Дембартонъ и Стирлингъ).

Ломондъ (Charles-François, l'abbé Lhomond)—аббатъ-педагогъ (1727—94), проф. въ одномъ изъ париж. коллежей. Написалъ нѣсколько педагогическихъ сочиненій, не потерявшихъ и теперь [своего] значенія; таковы особенно: «De viris illustribus urbis Romae» и «Eritome historiae saeculae». Во время террора онъ былъ арестованъ. Его сочиненія выдержали массу изданій.

Ломоносова мысъ—Приморской обл., Южно-Уссурийскаго края, на западномъ берегу Амурскаго залива, къ С отъ залива Славянскаго. Значительно выдается въ море. Глубина вблизи него 10—11 саж.

Ломоносовъ (Михаилъ Васильевичъ, 1711—1765)—знаменитый поэтъ и ученый. Онъ былъ первымъ русскимъ, который съ полнымъ правомъ могъ стоять наряду съ современными ему европейскими учеными, по многочисленности, разнообразію и самобытности научныхъ трудовъ по физикѣ, химіи, металлургіи, механикѣ и др. Первоклассные ученые XVIII в., какъ Эйлеръ, Вольфъ и др., отдавали справедливость таланту и трудамъ Л. Современные намъ русскіе ученые находятъ у Л. блестящія мысли по естествознанію, опередившія свой вѣкъ. Но Л., по условіямъ времени, не могъ вполне отдаться наукѣ и былъ преимущественно замѣчательнымъ популяризаторомъ естествознанія. Главная заслуга Л. состоитъ въ обработкѣ русскаго литературнаго языка; въ этомъ смыслѣ онъ былъ «отцомъ новой русской литературы». Кромѣ прозаическаго языка для научныхъ сочиненій, для торжественныхъ рѣчей, Л. создалъ и повѣстическій языкъ, преимущественно въ своихъ одахъ. Онъ далъ также теорію языка и словесности, въ первой русской грамматикѣ и риторикѣ. Почти цѣлое столѣтіе господствовала эта теорія въ русской литературѣ, и во имя ея въ началѣ настоящаго столѣтія открылась борьба послѣдователей Шиншкова противъ Карамзина и его школы; болѣе значительное измѣненіе въ русской литературной рѣчи произошло только съ Пушкина, отрицавшаго «однообразныя и стѣснительныя формы полуславянской, полулатинской» конструкции прозы Л. («Мысли на дорогѣ», 1834). Опыты Л. въ эпосѣ, трагедіи и исторіи были менѣе удачны, и онъ уже въ свое время долженъ былъ уступить въ нихъ первенство другимъ писателямъ. Литературная слава Л. создавалась его «одами», въ которыхъ онъ является послѣдователемъ европейскаго ложноклассицизма. Какъ національный поэтъ, Л. въ одахъ проявилъ сильный и выразительный языкъ, часто истинное поэтическое одушевленіе, возбуждавшее въ немъ картинами великихъ явленій природы, наукой, славными событіями современной исторіи, особенно дѣятельностью Петра Великаго, наконецъ—мечтаніями о славной будущности отечества. Какъ безусловный патриотъ, «для пользы отечества» Л. не щадилъ ни времени, ни силъ. Въ массѣ проектовъ и писемъ онъ, какъ публицистъ и общественный дѣятель, излагалъ свои мысли о развитіи русскаго просвѣщенія и, какъ истый сынъ народа—о поднятій народнаго благосостоянія. Современники называли его «звѣздой первой величины», «великимъ человекомъ», «славнымъ гражданиномъ» (Дмитревскій, Штелинъ). Пушкинъ, осуждавшій прозу Л., сказалъ о его значеніи: «Л. былъ великій человекъ. Между Петромъ I и Екатериной II онъ одинъ является самобытнымъ сподвижникомъ просвѣщенія. Онъ создалъ первый русскій университетъ; онъ, лучше сказать, самъ былъ первымъ нашимъ университетомъ». Л. родился въ Архангельской губ., въ Куростровской волости, въ деревнѣ Денисовкѣ, Волого тожъ, близъ Холмогоръ, въ 1711 г. (какъ значится на могильномъ памятникѣ Л. въ Александро-Нев-

свой завръ; иныя свидѣтельства указываютъ на 1709, 1710 и даже 1715 гг.; см. Пекарскій, «Исторія Академіи Наукъ» II, 267), отъ зажиточнаго крестьянина, Василя Дорофѣева Ломоносова, и дочери дьякона изъ Матигоръ, Елены Ивановой. У отца Л. была земельная собственность и морскія суда, на которыхъ онъ занимался рыбной ловлей и совершалъ далекіе морскіе разбѣды, съ казенной и частной кладью. Въ этихъ разбѣдахъ участвовалъ и юный Михайло, съ такимъ одушевленіемъ вспоминавшій впоследствии въ своихъ ученыхъ и поэтическихъ сочиненіяхъ Сѣверный океанъ, Вѣлое море, природу ихъ береговъ, жизнь моря и сѣверное сіяніе. Въ литературной дѣятельности Л. отчасти отражено также вліяніе народной поэзіи, столь живучей на сѣверѣ Россіи. И въ грамматикѣ, и въ риторикѣ, и въ поэтическ. произведеніяхъ Л. мы находимъ отраженіе этого вліянія. Еще Сумароковъ упрекалъ Л. «холомогорскимъ» нарѣчіемъ. На родитѣ же Л. наслышались о Петрѣ Великомъ и напитался церковно-славянскою книжкой стариной, которую жили поморскіе старообрядцы. Отчасти подъ этимъ послѣднимъ вліяніемъ, отчасти подъ вліяніемъ матери Л. выучился грамотѣ и получилъ любовь къ чтенію. Но мать Л. рано умерла, а матица не любила его книжныхъ занятій: по собственнымъ его словамъ (въ письмѣ къ И. И. Шувалову, 1758), онъ «принужденъ былъ читать и учиться, чему возможно было, въ уединенныхъ и пустыхъ мѣстахъ, и терпѣть стужу и голодъ». Грамотные куроостровскіе крестьяне, Шубные, Дудины и Пятухинъ, служившій прикащикомъ въ Москвѣ, снабжали Л. книгами, изъ которыхъ онъ особенно полюбилъ славянскую грамматику Мелетія Смотрицкаго, Псалтырь въ силлабическихъ стихахъ Симеона Полоцкаго и Арифметику Магницкаго. Эти же крестьяне помогли Л. отправиться въ Москву для обученія наукамъ, въ 1730 г. Сохранились записи въ волостной книгѣ куроостровской волости взносовъ подушной подати за М. Л., съ 1730 по 1747 г., при чемъ съ 1732 г. онъ показывался въ бѣгахъ. Послѣ различныхъ мытарствъ, Л. попалъ въ московскую «славяно-латинскую» академію или «школу», въ которой преподавали питомцы киевской академіи. Здѣсь Л. изучилъ латинскій языкъ, пѣтику, риторикѣ и, отчасти, философію. О своей жизни этого перваго школьнаго періода Л. такъ писалъ И. И. Шувалову въ 1758 г.: «нигдѣ одинъ алтынъ въ день жалованья, нельзя было имѣть на пропитаніе въ день больше какъ за денежку хлѣба и на денежку квасу, прочее на бумагу, на обувь и другія нужды. Такимъ образомъ жилъ я пять лѣтъ (1731—1736), и наукъ не оставилъ». Не безъ основанія предполагаютъ, что въ этотъ періодъ Л. побывалъ въ Кіевѣ, въ академіи. Описаніе дѣлъ провскихъ береговъ въ «Идилліи Полидоръ» (1750) свидѣтельствуетъ о живыхъ впечатлѣніяхъ Л. отъ стихаго Днѣпра, который «въ себѣ изображаетъ ивы, что густо по крутымъ краямъ его растутъ»; поэтъ упоминаетъ волось, соловья, свирѣлки пастуховъ, днѣпровскіе пороги и проч. Въ архивѣ киевской духовной акад. нѣтъ никакихъ слѣдовъ о пре-

бываніи въ академіи Л., но разсказъ перваго жизнеописателя Л., Штелина (Пекарскій, «Исторія Акад. Наукъ», II, стр. 284), иподѣи вѣрнѣе. Уже въ московской акад. Л. написалъ стихи, которые впервые напечаталъ акад. Лепехинъ въ описаніи своего «Путешествія» «Услышавъ мухи медовые духи, прилетѣли събли, въ радости запѣли. Егда стали асти, упали въ напасти, увязли по ноги. Ахъ, и чуть убоги: меду полизали, а сами пропали». Несомнѣнно, что изученіе пѣтики и риторикѣ въ московской акад. имѣло значеніе въ развитіи Л., какъ поэта и оратора, хотя главнымъ образомъ ему способствовало дальнѣйшее образованіе за границей. Счастливая случайность — вызовъ въ 1736 г. изъ московской академіи въ академію наукъ 12 способныхъ учениковъ — рѣшила судьбу Л. Трое изъ этихъ учениковъ, въ томъ числѣ Л., были отправлены, въ сентябрѣ 1736 г., въ Германію, въ марбургскій унив., къ «славному» въ то время проф. Вольфу (см.), извѣстному нѣмецкому философу. Л. занимался подъ руководствомъ Вольфа математикой, физикой и философій, и затѣмъ еще въ Фрейбергѣ, у проф. Генцельхеміей и металлургій, всего пять лѣтъ. Въ стѣ съ похвальными отзывами о занятіяхъ Л. за границей, руководители его не разъ писали о безпорядочной жизни, которая кончилась для Л. въ 1740 г. бракомъ, въ Марбургѣ, съ Елизаветой-Христіной Цильхъ, дочерью умершаго члена городской думы. Безпорядочная жизнь, кутежи, долги, перѣбыванія изъ города въ городъ были не только послѣдствіемъ уединенной натуры Л., но и отвѣчали общему характеру тогдашней студенческой жизни. Въ нѣмецкомъ студенчествѣ Л. нашелъ и то значеніе поэзіи, которое выразилось въ двухъ одахъ, присланныхъ имъ изъ-за границы въ акад. наукъ: въ 1738 г.—«Ода Фенелона» и въ 1739 г.—«Ода на взятіе Хотина» (къ послѣдней Л. приложилъ «Письмо о правилахъ русскаго стихотворства»). Эти двѣ оды, несмотря на ихъ громадное значеніе въ исторіи русской поэзіи, не были въ свое время напечатаны и послужили только для акад. наукъ доказательствомъ литературныхъ способностей Л. Между тѣмъ, съ «Оды на взятіе Хотина» и «Письма о правилахъ русскаго стихосложенія» начинается исторія нашей новой поэзіи. Съ большимъ поэтическимъ талантомъ, чѣмъ Тредьяковскій, раньше вступавшій съ теоріей тоническаго стихосложенія, Л. указывая на «неосновательность» принесеннаго къ намъ изъ Польши силлабическаго стихосложенія, предлагаетъ свою версификацію, основанную на свойствахъ русскаго яз., на силѣ удареній, а не на долготѣ слоговъ. Замѣчательно, что уже въ этомъ первомъ опытѣ Л. является не поклонникомъ римскаго стиха, а указываетъ на значеніе и выборъ поэтическихъ словъ, на сокровищницу русскаго яз.—Послѣ разныхъ αποκлюченій (вербовки въ нѣмецкіе солдаты, побѣга изъ крѣпости Везель), Л. возвратился въ Петербургъ въ июлѣ 1741 г. Въ августѣ того же года въ «Примѣчаніяхъ къ Петербургскимъ Вѣдомостямъ» (ч. 66—69) помѣщены были его «Ода на торжественный праздникъ рожденія Императора

Иоанна III» и «Первые трофеи Его Величества Иоанна III чрезъ преславную надъ шведами побѣду» (обѣ оды составляютъ библиографическую рѣдкость, такъ какъ подверглись общей участи—истребленію всего, что относилось ко времени имп. Иоанна Антоновича). Не смотря на оды, переводы сочиненій иностранцевъ—академикомъ и занятія по кабинетамъ, студентъ Л. не получалъ ни мѣста, ни жалованья. Только съ восшествіемъ на престолъ Елизаветы Петровны, въ январѣ 1742 г., Л. былъ опредѣленъ въ акад. адъюнктомъ физики. Въ 1743 г. Л. обращается къ переложенію въ стихи псалмовъ и сочиняетъ двѣ лучшія свои оды: «Вечернее размышленіе о Божіемъ величествѣ при случаѣ великаго сѣвернаго сіянія» и «Утреннее размышленіе о Божіемъ величествѣ». Въ этомъ же году Л., вслѣдствіе «продерзости», непослушанія конференціи акад. и частыхъ ссоръ съ нѣмцами въ пьяномъ видѣ, богѣ семи мѣсяцевъ «содержался подъ карауломъ» и цѣлый годъ оставался безъ жалованья; на просьбы о вознагражденіи для пропитанія и на гдѣкарства онъ получилъ только разрѣшеніе взять академическихъ изданій на 80 р. Въ прошеніи объ опредѣленіи его проф. химіи (1745) Л. ничего не говоритъ о своихъ одахъ, упоминая только о своихъ «переводахъ физическихъ, механическихъ и пѣтическихъ съ латинскаго, нѣмецкаго и французскаго языковъ на русскій, о сочиненіи горной книги и риторикѣ, объ обученіи студентовъ, объ изобрѣтеніи новыхъ химическихъ опытовъ и о значительномъ присвокупленіи своихъ знаній». Назначеніе въ академию—профессоромъ химіи—сопало съ прѣѣздомъ жены Л. изъ-за границы. Съ этого времени начинается богѣ обеспеченная и спокойная жизнь Л., среди научныхъ трудовъ, литературныхъ занятій и лучшихъ общественныхъ отношеній. Въ 1745 г. онъ хлопочетъ о разрѣшеніи читать публичные лекціи на русскомъ языкѣ, въ 1746 г.—о наборѣ студентовъ изъ семинарій, объ умноженіи переводныхъ книгъ, о практическомъ приложеніи естественныхъ наукъ и проч. Въ предисловіи къ сдѣланному имъ тогда же переводу Вольфовой физики Л. опредѣлительно и понятно разсказалъ объ успѣхахъ наукъ въ XVII—XVIII вв. Это была совершенная новинка на русскомъ языкѣ, для которой Л. долженъ былъ изобрѣтать научную терминологию. Такое же популяризированіе науки проявилось въ академическихъ рѣчахъ Л. о пользѣ химіи и пр. Съ 1747 г., кромѣ торжественныхъ одъ, Л. долженъ былъ составлять стихотворныя надписи на иллюминаціи и фейерверки, на спускъ кораблей, маскарады, даже писать по заказу трагедій («Тамира и Селимъ», 1750; «Демифонтъ», 1752). Въ 1747 г., по поводу утвержденія имп. Елизаветой новаго устава для академіи и новыхъ штатовъ, Л. написалъ знаменитую оду, начинающуюся извѣстными стихами: «Царей и царствъ земныхъ отрада, возлюбленная тишина, блаженство сель, градовъ ограда, коль ты полезна и красна!». Здѣсь поэтъ воспѣлъ и свой идеалъ, свой кумирь—Петра Великаго («Пославъ въ Россію человека, какой не слышалъ былъ отъ вѣка»), а вмѣстѣ съ нимъ и науки—«божественныя,

чистѣйшаго ума плоды» («науки юношей питаютъ, отраду старымъ подають»). Въ одной изъ заключительныхъ строкъ этой оды Л. восклицаетъ: «О вы, которыхъ ожидаетъ отечество отъ нѣдры своихъ, и видѣтъ таковыхъ жаждетъ, какихъ зоветъ отъ странъ чужихъ, о ваши дни благословенны! держайте нынѣ ободренны раченьемъ вашимъ показать, что можетъ собственныхъ Платоновъ и быстрыхъ разумомъ Невтоновъ Россійская земля рождать». Есть въ этой одѣ кое-что заимствованное изъ древнихъ классическихъ писателей, изъ которыхъ Л. въ томъ же году сдѣлалъ стихотворные переводы. Между тѣмъ Л. продолжалъ свои научныя занятія физикой, химіей и издавалъ латинскія диссертациі, находившія полное одобреніе со стороны такихъ заграничныхъ ученыхъ, какъ берлинскій академикъ Эйлеръ. Благодаря вниманію Эйлера, Л. добился, наконецъ, устройства химической лабораторіи (1748). Въ 1748 г. при академіи возникли историческій департаментъ и историческое собраніе, въ засѣданіяхъ которыхъ Л. повелъ борьбу противъ Миллера, обвиняя его въ умышенномъ поношеніи славянъ, Нестора лѣтописца и другихъ русскійхъ авторитетовъ и въ предпочтеніи, отдаваемомъ иностранцамъ. Въ томъ же году онъ издалъ первую на русскомъ языкѣ риторикѣ, воспользовавшись не только старыми латинскими риториками Кауссина и Помея, но и современными ему работами Готшеда и Вольфа. Между литературными и научными трудами Л. существовала самая тѣсная связь; лучшая его ода, «Вечернее размышленіе», полная поэтического одушевленія и неподдѣльнаго чувства, по словамъ самого Л. содержитъ его «давнѣйшее мнѣніе, что сѣверное сіяніе движеніемъ Есира произведено быть можетъ». И стихомъ, и русскимъ языкомъ Л. владѣлъ лучше чѣмъ два другихъ выдающихся литератора его времени—Тредьяковскій и Сумароковъ. Послѣдніе вели съ Л. постоянную борьбу, вызывая на споры о языкѣ, о стилѣ и литературѣ. Иногда эти споры, по условіямъ времени, принимали и грубую форму; но Л. всегда выходилъ изъ нихъ побѣдителемъ. Въ торжественномъ собраніи академіи наукъ, въ 1749 г., Л. произнесъ «Слово похвальное имп. Елизаветѣ Петровнѣ», въ которомъ, какъ и въ одахъ, прославляя Петра Великаго и науки въ ихъ практическомъ приложеніи къ пользѣ и славѣ Россіи. Похвалы императорицѣ обратили вниманіе на Л. при дворѣ, а въ академіи создали ему не мало завистниковъ, во главѣ которыхъ стоялъ сильный Шумахеръ. Около 1750 г. Л. нашелъ «патрона» въ лицѣ любимаго имп. Елизаветы, И. И. Шувалова, къ которому поэтъ написалъ нѣсколько задушевныхъ писемъ въ стихахъ и въ прозѣ, имѣющихъ цѣнное автобиографическое значеніе. Въ одномъ изъ нихъ Л. говорить о себѣ: «воспомани, что мой покой духъ не знаетъ, воспомани мое раченіе и труды. Межъ стѣнъ и при огнѣ лишь только обращаюсь; отрада вся, когда о лѣтѣ я пишу: о лѣтѣ я пишу, а имъ не наслаждаюсь и радости въ одномъ мечтаніи пишу». Въ это время Л. былъ особенно занятъ мозаикой, стеклян-

ыми и бисерными заводами. Въ 1751 г. Л. напечатал первое издание своихъ сочинений: «Собрание разныхъ сочинений въ стихахъ и прозѣ» (1400 экз.). По приказанію президента акад., гр. Разумовскаго, Л. сочинилъ «россійскую рѣчь ученой матеріи», выбравъ предметомъ «Слово о пользѣ химіи» (1754 г., 6 сентября). Слово начинается доказательствами превосходства «ученія» европейскихъ жителей передъ дикостью «скитающихся американцевъ»; далѣе говорится о важномъ значеніи математики для химіи, объ ожидаемыхъ результатахъ дальнѣйшаго движенія науки. Это «Слово», какъ и послѣдовавшія затѣмъ слова—«О явленіяхъ воздушныхъ отъ электрической силы происходящихъ» (1758), «О происхожденіи свѣта, новую теорію о цвѣтахъ представляющее» (1756), «О рожденіи металловъ отъ трясенія земли» (1757), «О большей точности морского пути» (1759), «Явленіе венеры на солнцѣ наблюденное» (1761)—ясно указываютъ на самостоятельные опытные труды Л. въ широкой области «испытанія природы». Замѣчательна манера научнаго изложенія у Л.: обращеніе отъ отвлеченныхъ научныхъ понятій къ обиходной жизни, въ частности—въ жизни русскаго. Ежегодно Л. печаталъ латинскія диссертации въ академич. изданіяхъ. Въ 1758 г. Л. получилъ привилегію на основаніе фабрики мозаики и бисера и 211 душъ, съ землей, въ Копорскомъ у. Въ это именно время онъ написалъ свое известное дидактическое стихотвореніе: «Письмо о пользѣ стекла» («Неправо о вѣщахъ гдѣ думатьъ, Шуваловъ, которые стекло чтуть ниже минераловъ»). Черезъ Шувалова Л. имѣлъ возможность провести важные планы, напримѣръ основаніе въ 1755 г. московскаго университета, для котораго Л. написалъ первоначальный проектъ, основываясь на «учрежденіяхъ, узаконеніяхъ, обрядахъ и обыкновеніяхъ» иностранныхъ университетовъ». Въ 1758 г. Л. долго занималъ вопросъ объ электричествѣ, связанный съ несчастной смертью проф. Рихмана, котораго «убило громомъ» во время опытовъ съ машиной. Л. писалъ Шувалову о пенсіи семьѣ Рихмана и о томъ, «чтобы сей случай не былъ протолкованъ противу приращенія наукъ». «Россійская Грамматика Михайла Ломоносова» вышла въ 1755 г. и выдержала 14 изданій (перепечат. въ «Ученыхъ Запискахъ 2 отд. акад. наукъ», кн. III, 1856, съ предисл. академика Давыдова). Не смотря на то, что «Грамматика» Л. основана на «Грамматикѣ» Смолетцаго, въ ней много оригинальнаго для того времени: Л. различалъ уже буквы отъ звуковъ и, какъ естественный испытатель, определялъ происхожденіе звуковъ анатомо-физиологическое и акустическое, говоритъ о трехъ нарѣчіяхъ русскаго яз. (московскомъ, сѣверномъ и украинскомъ), изображалъ фонетически выговоръ звуковъ въ словахъ. Въ примѣрахъ Л. нерѣдко приводитъ личную свою жизнь: «стихотворство моя утѣха, физика моя упражненіе». Въ 1756 г. Л. отстаивалъ противъ Миллера права высшаго русскаго сословія на образованіе въ гимназіи и университетѣ. Прямота и смѣлость Л. тѣмъ болѣе поразительны, что онъ не разъ подвергался тяжелымъ обвиненіямъ и поа-

далъ въ щекотливое положеніе (см. Пекарскій, стр. 488: «Дѣло тобольскаго купца Зубарева о рудѣ» и стр. 803: «О богопротивномъ наиквѣтѣ Л.—Гимнъ бородѣ») «Гимнъ бородѣ» (1757) вызвалъ грубыя нападки на Л. со стороны Тредьяковскаго и др. Въ 1757 г. И. И. Шуваловъ содѣйствовалъ изданію сочиненій Л., съ портретомъ автора, въ Москвѣ, во вновь учрежденной университетской типографіи. Въ этомъ собраніи появилось впервые разсужденіе Л. «О пользѣ книгъ церковныхъ въ руссійскомъ языкѣ», Это «Разсужденіе» объясняло теоретически то, что было совершено всей литературной дѣятельностью Л., начиная съ его первыхъ опытовъ 1739 г., т. е. созданіе русскаго литературнаго языка. Въ церковной литературѣ Л. видѣлъ множество мѣстъ «невразумительныхъ», вслѣдствіе включенія въ переводъ «свойствъ греческихъ, славянскому языку странныхъ». Въ современной ему русскаго литературѣ Л. находилъ «дикія и странныя слова», входящіе къ намъ изъ чужихъ языковъ. Свою теорію «чистаго русскаго слова» Л. построилъ на соединеніи яз. церковно-славянскаго съ простонароднымъ руссійскимъ, разумѣя подъ послѣднимъ преимущественно московское нарѣчіе. Вообще въ «разсужденіи» Л. признавалъ близость русскаго яз. къ церковно-славянскому и близость русскаго нарѣчій и говорамъ другъ къ другу—большую, чѣмъ напр. между нѣмецкими нарѣчіями и др. Ученіе о штиляхъ Л. основывалъ на различіи слѣдующихъ реченій—словъ русскаго яз.: 1) общеупотребительныхъ въ церковнославянскомъ и русскомъ, 2) книжныхъ по преимуществу, исключая весьма обветшалыхъ и неупотребительныхъ и 3) простонародныхъ, исключая «прѣрѣнныхъ, поддыхъ словъ». Отсюда Л. выводилъ три «штиля»: *высокій*, изъ словъ славенороссійскихъ, для составленія героическаго поэмъ, одъ, прозаичныхъ рѣчей о важныхъ матеріяхъ; *средній*—«не надутый и не подлый», изъ словъ славенороссійскихъ и русскихъ, для составленія стихотворныхъ дружескихъ писемъ, сатиры, эпитафій и прозы описательной; *низкій*—изъ соединенія средняго стила съ простонародными «низкими словами», для составленія комедій, эпиграммъ, пьесъ, прозаическихъ дружескихъ писемъ и «писемъ обыкновенныхъ дѣлъ». Эта стилистическая теорія Л., вмѣстѣ съ синтаксическимъ построеніемъ Ломоносовской литературной рѣчи въ періодахъ, и создала русскій литературный яз. XVIII в.—языкъ поэзіи, ораторскаго искусства и прозы.

Насколько современники и такіе покровители Л., какъ Шуваловъ, почитали поэта и ученаго, видно изъ слѣдующихъ стиховъ Шувалова, помѣщенныхъ подъ портретомъ Л. въ изданіи 1757 г.: «Московской здѣсь Парнасъ изобразилъ витію, что чистой слога стиховъ и прозы ввелъ въ Россію, что въ Римѣ Педеронъ и что Виргилій былъ, то онъ одинъ въ своемъ понятіи вѣстилъ, открылъ натуры храмъ богатымъ словомъ Россовъ, пригнѣръ изъ остроты въ наукахъ—Ломоносовъ». Даже врагъ Л., Сумароковъ, позднѣе говоритъ про него: «онъ нашихъ странъ Малгербъ, онъ Пличаръ

подобенъ». Около этого времени Л. перешла съ казенной академической квартиры въ собственный домъ, существовавшій на Мойкѣ до 1830 г. Въ 1759 г. Л. занимался устройствомъ гимназій и составленіемъ устава для нея и университета при академіи, при чемъ всѣми силами отстаивала права низшихъ сословій на образованіе и возражала на раздававшіеся голоса: «куда съ учеными людьми?» Ученые люди, по словамъ Л., нужны «для Сибири, горныхъ дѣлъ, фабрикъ, сохраненія народа, архитектуры, правосудія, исправленія нравовъ, купечества, единства чистыхъ вѣръ, земледѣльства и преданія погодъ, военнаго дѣла, хода сѣверомъ и сообщенія съ ориентомъ». Въ то же время Л. занимался по географическому департаменту собираніемъ свѣдѣній о Россіи. Въ 1760 г. вышелъ изъ печати его «Краткій російскій гѣтописецъ съ родословіемъ». Въ 1763 г. онъ началъ печатать «Древнюю Россійскую исторію отъ начала російскаго народа до кончины вел. кн. Ярослава I, или до 1054 г.» (она вышла уже по смерти Л., въ 1766 г.). Не смотря на тенденціозность русской исторіи Л., на риторическое направленіе ея, въ ней замѣчательно, по словамъ С. М. Соловьева («Писатели русской исторіи XVIII вѣка»), пользованіе иностранными источниками о славянахъ и древней Руси, а также сближеніе древнихъ языческихъ вѣрованій съ простонародными обрядами, играми и пѣснями. Въ 1760—1761 гг. Л. напечатала неоконченную героическую поэму: «Петръ Великій». Не смотря на слабость этой поэмы, она замѣчательна по изображенію сѣвера Россіи — родины Л. Ступароковъ не преминулъ посмѣяться въ стихахъ надъ поэмой Л. Напрасно Шуваловъ, отчасти въ видѣ шутки, старался свести и помирить двухъ знаменитыхъ писателей. Л. отзывалъ Шувалова длиннымъ письмомъ, въ которомъ, съ обычнымъ сознаниемъ своего высокаго значенія и достоинства, писала: «не токмо у стола знатныхъ господъ, или у какихъ земныхъ владѣтелей дуракомъ быть не хочу, но ниже у самого Господа Бога, который мнѣ далъ смыслъ, пока развѣ отниметь». Въ дѣломъ рядѣ бумагъ, которыя писала Л., напр. по поводу «приведенія академіи наукъ въ доброе состояніе», она проводила мысль о «недоброхотѣхъ ученыхъ иноземцевъ къ русскому юности», къ его обученію. Обращаясь постоянно съ просьбами по общимъ и своихъ личнымъ дѣламъ, Л. иногда тяготилась такимъ положеніемъ, завидуя, въ стихахъ (1761 г., «Стихи, сочиненные по дорогѣ въ Петергофъ»), кузнецку, который «не просить ни о чемъ, не долженъ никому», и жалуюсь въ письмахъ на необходимость «кланяться подъячмъ». Въ знаменитомъ письмѣ «О сохраненіи и размноженіи русскаго народа» (1761). Л. является замѣчательнымъ публицистомъ; не даромъ она нѣсколько разъ хлопотала, но безуспѣшно, объ изданіи газеты или журнала. Она говоритъ въ этомъ письмѣ о необходимости хорошей врачебной помощи, объ уничтоженіи суевѣрій народныхъ, объ излещеніи усердія къ постами, о праздничныхъ из-

лишествахъ, неравнымъ бракамъ. Кроме того, Л. имѣла въ виду коснуться вопросовъ «объ истребленіи праздности, о исправленіи нравовъ и о большемъ народѣ просвѣщенія, о исправленіи земледѣлія, о исправленіи и размноженіи ремесленныхъ дѣлъ и художествъ, о лучшихъ пользахъ купечества, о лучшей государственной экономіи и о сохраненіи военнаго искусства во время догворременнаго мира». Замѣчательно, что письмо это могло появиться въ печати въ своемъ полномъ видѣ только въ 1871 г., а до того времени допускалось къ печатанію только съ значительными урѣзками. Послѣ востества на престолѣ Екатерины II, въ 1762 г., Л. написала «Оду», въ которой сравнивала новую императрицу съ Елизаветой и ожидала, что Екатерина II «златой наукамъ вѣкъ возставитъ и отъ презрѣнія избавитъ возлюбленный Россійскій родъ». Въ одахъ 1763—65 гг. Л. привѣтствовала великія начинанія Екатерины на пользу русскаго просвѣщенія и воспитанія. Эти оды сливаются съ одами Державина; у Л. мы уже находимъ такіа слова, обращенныя къ императрицѣ: «Народу грубость умягчаетъ, И всѣхъ къ блаженству приближаетъ Теченьемъ обновленныхъ правъ». Въ 1764 г. была снаряжена экспедиція въ Сибирь, подъ вліяніемъ сочин. Л.: «О сѣверномъ ходу въ Остѣ-Индію Сибирскимъ океаномъ». Въ это же время Л. издала «Первыя основанія металлургіи» и начала готовить трудъ по минералогіи. Въ концѣ жизни Л. была избрана въ почетные члены стокогольмской и болонской академій. Въ іюнѣ 1764 г. Екатерина II посѣтила домъ Л. и въ теченіе 2-хъ часовъ смотрѣла «работы мозаичнаго художества, новозобрѣтенныя Л. физическіе инструменты и нѣкоторые физическіе и химическіе опыты». При отъѣздѣ императрицы Л. подарила ей стихи. До конца жизни Л. не переставала помогать роднымъ своимъ, вызывая ихъ въ Петербургъ и переписываясь съ ними. Сохранилось письмо Л. къ сестрѣ, написанное за мѣсяць до его смерти, послѣдовавшей 4 апрѣля 1765 г., на второй день Пасхи. Похороны Л. въ Александро-Невской лаврѣ отличались пышностью и многолюдствомъ. Бумаги Л., по приведеніи въ порядокъ, были сложены въ одной изъ дворцовыхъ комнатъ. Памятникъ изъ каррарскаго мрамора, до сихъ поръ стоящій на могилѣ Л., воздвигнутъ канцлеромъ гр. Воронцовымъ. Послѣ Л. осталась дочь Елена, род. въ 1749 г., вышедшая замужъ въ 1766 г. за Константинова, сына брянскаго протопопа. Ея потомство, равно какъ и потомство сестры Л. въ Архангельской губ., существуютъ донинѣ. Въ 1825 г. поставленъ памятникъ Л. въ Архангельскѣ, по проекту художника И. П. Мартоса. Вѣсты Л. поставлены въ Москвѣ, передъ зданіемъ университета, и въ Спб., передъ зданіемъ м-ва народн. просвѣщенія.

Значеніе Л. въ русской литературѣ XVIII вѣка выразилось не въ отдѣльныхъ выдающихся сочиненіяхъ, не въ ихъ внутреннемъ содержаніи, а въ общемъ характерѣ и направленіи дѣятельности. Л. была реформаторомъ русской литературной рѣчи. Сравненіе

Л. съ Петромъ Вел., проведенное впервые въ 1816 г. Батюшковымъ и развитое Вѣлинскимъ, имѣетъ полное основаніе, такъ какъ уже одно созданіе Петромъ Вел. гражданской азбуки, отдѣлившей свѣтскую литературу отъ церковной, напоминаетъ созданіе Л. русской литературной рѣчи, отдѣлившейся отъ церковно-славянской. Собственно литературные труды Л. имѣютъ исключительно историческое значеніе; въ нихъ нѣтъ чего-либо выдающагося, цѣльнаго, исключая развѣ одъ, отражающихъ время имп. Елизаветы. Новатору въ области русской литературной рѣчи не пришлось быть новаторомъ въ литературѣ: онъ стается вездѣ только послѣдователемъ ложнаго классицизма.

Изданія. Подробные списки всѣхъ отдѣльно изданныхъ сочиненій и переводовъ Л., собраніи его сочиненій, статей Л., разбросанныхъ въ разныхъ періодическихъ изданіяхъ (преимущественно такихъ, которыя не вошли въ «Сочиненія» его, изданныя А. Смирдинымъ въ 1847 и 1850 гг.), наконецъ, списки сочиненій Л., переведенныхъ на иностранные языки, и сочиненій его, остающихся въ рукописяхъ, можно найти въ «Материалахъ для библиографіи литературы о Л.», С. И. Пономарева («Сборникъ отдѣленія русскаго языка и словесности Императорской Акад. Наукъ», т. VIII, № 2, СПб., 1872). По смерти Л. изданіе его сочиненій принимали на себя акад. наукъ (1768, 1775 и 1840) и частныя лица, между прочимъ архм. Дамаскинъ, ректоръ московской акад., издавшій въ Москвѣ, въ 1778 г., «Собраніе разныхъ сочиненій въ стихахъ и прозѣ», съ портретомъ автора и съ посвященіемъ членамъ Вольнаго Россійскаго Собранія. Замѣчательное изданіе Дамаскина было повторено, съ нѣкоторыми дополненіями (нѣсколько писемъ и новыхъ стихотвореній Л.), въ 1784—1787 гт. акад. наукъ. Съ 1891 г. акад. наукъ предприняла полное научное и критическое изданіе сочиненій Л., съ объяснительными примѣчаніями академика М. И. Сухомянова; вышедшіе до сихъ поръ два тома (каждый—съ портретомъ) заключаютъ въ себѣ стихотворенія Л., оригинальныя и переводныя. Изданіе это является цѣннымъ вкладомъ въ изученіе Л., какъ поэта. При изданіи поэтическихъ произведеній Л. приняты хронологическая система расположенія сочиненій, сліяніе первыхъ изданій съ собственноручными рукописями Л. и другими изданіями, представляющими варианты, сліяніе переводовъ и подражаній Л. съ подлинниками и объясненіе каждаго отдѣльнаго произведенія Л. въ подробныхъ примѣчаніяхъ и приложенияхъ.

Биографическіе и критическіе матеріалы. Въ вышеупомянутыхъ «Материалахъ для библиографіи литературы о Л.», С. И. Пономарева, можно найти полный указатель статей о жизни Л., матеріаловъ для его биографіи, статей о его сочиненіяхъ и ученыхъ трудахъ, посвященныхъ его памяти. Цѣнное изданіе «Материаловъ для биографіи Л.» сдѣлано академикомъ Виларскимъ (СПб., 1865); оно состоитъ изъ официальныхъ документовъ, хранящихся въ двухъ архивахъ акад. наукъ, изъ такъ наз. «Портфеля служебной дѣятельности Л.» (отд. изд.

А. Вельтмана, М., 1840), изъ писемъ Л., посвященныхъ Тихоураховымъ, и, наконецъ, изъ матеріаловъ, напечатанныхъ въ разныхъ періодическихъ изданіяхъ. См. еще «Дополнительныя извѣстія для биографіи Л.», акад. П. Покр-скаго (приложеніе къ VIII т. «Записокъ Им. Акад. Наукъ», 1865, № 7); «Сборникъ матеріаловъ для исторіи Имп. Акад. Наукъ въ XVIII в.», изд. академика Куника (СПб., 1865). Въ этомъ сборникѣ помѣщены, между прочимъ, статьи «Объ отношеніи Л. къ Тредьяковскому по поводу Оды на взятіе Хотина»; «Материалы для биографіи Л. съ 1736 по 1741 г.»; «Ода графа Шувалова на смерть Л. въ 1765 г.»; «Ода Феллона». Три послѣднихъ изданія, представляющихъ собраніе почти всего цѣльнаго для изученія жизни Л., вышли въ 1865 г., когда исполнилось столѣтіе со дня смерти Л. Въ апрѣлѣ этого года по всей Россіи праздновался въ торжественныхъ собраніяхъ, съ признесеніемъ рѣчей, столѣтній юбилей Л. (см. Межова, «Исторія русской и всеобщей словесности», 1872, стр. 392—396). Особого вниманія заслуживаютъ рѣчи академикомъ Я. К. Грота («Очеркъ академической дѣятельности Л.») и Никитенка («Значеніе Л. въ отношеніи къ изыщной русской словесности»); В. И. Ламанскаго, «Столѣтняя память Л. 4 апр. 1865 г.» (два изд., 2-е испр. и доп.); его же, «М. В. Л.» (СПб., 1864); его же, «Л. и петербургская Акад. Наукъ» (М., 1865); «Описаніе праздника, бывшаго въ СПб. 6—9 апр. 1865 г., по случаю столѣтняго юбилея Л.», составленное Мельниковымъ (СПб., 1865; здѣсь стип. и рѣчи Ходнева, Половскаго, Срезневскаго, Ламанскаго, Розенгейма, Перовошикова). Въ «Празднованіи столѣтней годовщины Л. Им. московскимъ университетомъ, въ торжественномъ собраніи апрѣля 11 дня» (М., 1865) помѣщены: «Очеркъ состоянія Россіи въ эпоху дѣятельности Л.», С. М. Соловьева; «Л., какъ минералогъ и геологъ», Г. Е. Щуровскаго; «Л., какъ химикъ», К. Э. Лясковскаго; «Л., какъ грамматикъ», Ф. И. Вуслаева; «О литературной дѣятельности Л.», Н. С. Тихоуравова; «Л., какъ профессоръ-академикъ», О. М. Бодянскаго). Проф. К. А. Любимовъ издалъ еще ранѣе сочиненіе: «Л., какъ физикъ» (М., 1865) и напечаталъ статью въ «Русск. Вѣстникѣ»: «Л. и Петербургская Акад. Наукъ»; его же, «Жизнь и труды Л.» (съ прилож. его портрета, ч. I, М., 1872). Въ сборникѣ: «Памяти Л., 6 апр. 1865 г.» (Харьк., 1865) вошли рѣчи: «Нѣсколько словъ о Л.», Н. А. Лавровскаго; «О трудахъ Л. по грамматикѣ русскаго языка и по русской исторіи», Н. Лавровскаго; «О трудахъ Л. по физикѣ», Н. Н. Бекетова; «Нѣсколько словъ о возвращеніяхъ Л. относительно минераловъ», Н. Борисака; «О сочиненіяхъ Л. по предмету геологіи», И. Леваковскаго. Проф. Н. А. Лавровскій издалъ тогда же сочиненіе: «Л. по новымъ матеріаламъ» (Харьковъ, 1865), проф. Н. Н. Будичъ—«Къ столѣтней памяти Л.» («Извѣстія и Ученыя Записки Казанскаго Унив.», 1865, вып. II, III, IV и отдѣльно; съ сокращеніями перепеч. въ «Рус. поэзіи» С. А. Венгерова). Въ «Трудахъ Архангельскаго Статистическаго Комитета» за 1865 г., кн. I, помѣщены статьи «О деревнѣ

Денисовскѣ» и о «Памятникѣ Л. въ Архангельскѣ», съ изображениями ихъ видовъ. Въ 1869 г. вышло сочиненіе Вудиловича: «М. В. Л., какъ натуралистъ и филологъ» (СПб., 1869). Въ 1871 г. А. С. Вудиловичъ написалъ, какъ дополнение къ предыдущему труду, соч.: «Л., какъ писатель. Сборникъ матеріаловъ для разсмотрѣнія авторской дѣятельности Л.» (СПб., 1871, отдѣльно, и въ «Сборникѣ Отд. Рус. яз. и Слов. Имп. Акад. Наукъ», т. VIII; здѣсь помѣщены: «Указатель хронологической послѣдовательности (учено-литературныхъ работъ Л.); «Особенности его языка и стили»; «Размѣръ и характеръ его научныхъ средствъ»; «Отрывки неизданныхъ сочиненій Л.»). Въ 1873 г., въ обширномъ трудѣ акад. Пекарскаго, «Исторія Имп. Акад. Наукъ въ Петербургѣ» (СПб., 1873, т. II, стр. 259—1042) появилась самая подробная до сихъ поръ и точная біографія Л. Въ этой обширной, прекрасно написанной біографіи Л., согласно главной задачѣ автора, мало отведено мѣста разсмотрѣнію литературныхъ трудовъ Л. Ср. также «Годичный актъ въ московской духовной академіи 1890 г.» (М., 1890); «Л. и московская славяно-греко-латинская акад.», проф. Г. Воскресенскаго; въ «Вѣстникѣ Европы» (1895 г., апрѣль), статья А. Н. Нынина: «Л. и его современники»; Л. Н. Майковъ, «Очерки изъ исторіи русской литературы» (СПб. 1889).

И. Владимировъ.

Ломоносовы—дворянскій родъ, восходящій къ первой половинѣ XVII в. Сергій Григорьевичъ Л. († 1857) былъ посланникомъ въ Гагъ. Родъ внесенъ въ VI ч. родосл. кн. Тамбовской губ.

Ломоносъ (*Clematis L.*)—родъ растений изъ сем. лютиковыхъ (*Ranunculaceae*). Большинство видовъ относится къ группѣ ліанъ, только у немногихъ стебли прямостоячіе. Л.—растенія травянистыя и кустарныя. Соки ядкіе: свѣжая трава многихъ Л., приложенная къ кожѣ, производитъ нарывы. Простые или перистые листья у нихъ супротивные; цвѣтки одиночныя или собранныя въ метельчатыя соцветія. Околцевѣтніки простой, изъ 4—6 бѣлыхъ или ярко окрашенныхъ листковъ. Плодики—сѣмянки, съ длинно пушистымъ столбикомъ. Всѣхъ видовъ около 100. Въ Европ. Россіи *C. integrifolia L.* (травянистое растеніе, стебель прямостоячій одиночный фиолетовый довольно крупный цвѣтокъ), *C. recta L.* (полукустарниковая ліана, съ перистыми листьями и бѣлыми метельчатыми цвѣтками), *C. Vitalba L.* и *C. Flammula L.* (цѣпка, снабженная усами ліаны). Многие виды Л. разводятся какъ декоративныя вьющіяся растенія: *C. Viticella L.* (изъ южн. Европы и Закавказья, съ темными красными цвѣтками), *C. Vioinea L.* (изъ Сѣв. Америки, съ малиновыми или пурпуровыми цвѣтками), *C. lanuginosa Lindl.* (изъ Японіи), *C. patens*, *C. Helena* и др. Трѣбуя хорошей почвы и ежедневной поливки; размножаются отводками, черенками и сѣменами. Виды *C. recta*, *Flammula*, *Vitalba* употребляются въ народной медицинѣ противъ сифлиса и ревматизма.

О. Р.

Ломонтитъ—минералъ, изъ сем. цеолитовъ: 50% кремневой кислоты, 21,8 глинозема, 11,9 извести, по 8,1 конституціонной и кристал-

лизационной воды; послѣдняя выдѣляется легко. Предъ паяльной трубкой легко плавится въ бѣлую эмаль, при сильномъ жарѣ—въ прозрачное стекло. Въ кислотахъ легко разлагается съ выдѣленіемъ студенистаго кремнезема. Л. встрѣчается главнымъ образомъ въ трещинахъ древнихъ силикатовыхъ породъ совместно съ кальцитомъ, кварцемъ, ортоклазомъ и др. Кристаллы его принадлежатъ однокиннобърной системѣ и имѣютъ призматическій видъ. Мѣсторожденія: Оберштейнъ, Думбартонъ, въ рудныхъ мѣсторожденіяхъ Гуельгота (Вретань), Паргасъ (Финляндія) и мн. др.

Л. З.

Ломонъ (*Lomoni*)—одна изъ хребтовъ, которые тянутся параллельно Юрѣ; начинается въ Швейцаріи, въ окр. Порранриу (*Porrentruy*) и переходитъ во Францію.

Ломшаланка, иначе *Ломъ* (тур. *Лунъ*)—городъ въ Болгаріи, при впаденіи зап. Лома въ Дунай; 8199 жит.; реальное училище; вывозная торговля махсомъ. Л.—главный пунктъ ввозной торговли для всей зап. Болгаріи. Въ русско-турецкую кампанію 1811 г. около Л. происходили неоднократныя столкновения между турками и русскими войсками отряда ген. Засса. Въ 1877 г., 18 ноября, Л. занята была румынскими войсками, при чемъ турки безъ боя очистили замокъ, а гарнизонъ его отступилъ въ Виддинъ.

Ломуръ (тоже Нумюръ)—рѣка Приморской обл., Софійскаго окр., беретъ начало изъ отроговъ Амунскихъ горъ. Длина болѣе 100 в., ширина до 30 саж., глубина 3—12 фт. Течетъ извиристо. Въ верхнемъ теченіи берега гористы и покрыты хвойнымъ лѣсомъ.

Ломъ—два прав. притока Дуная, въ Болгаріи. Одинъ, образуемый слияніемъ Бѣлаго и Чернаго Л., беретъ начало въ области вост. Балканъ и впадаетъ въ Дунай подъ г. Рушукомъ, другой—въ зап. Балканахъ и въ Дунай впадаетъ подъ г. Ломъ-Паланкой.

Ломачевскій (Александръ Ивановичъ)—собиравшій малорусскихъ народныхъ пѣсенъ и этнографъ; р. въ 1841 г., учился въ кievскомъ унив., былъ учителемъ въ зап. краѣ. Собранный имъ цѣнный этнографическій матеріалъ помѣщенъ въ сборникѣ «Пісні про кохання» (Кіевъ, 1864), изданномъ Лавренко. Въ 70 гг. Л. редактировалъ произведенія народнаго творчества, помѣщавшіяся въ «Запискахъ» кievскаго отдѣла географич. общества.

Longa или *Luaga*—нота стариннаго нотнаго письма, заключающая въ себѣ четыре цѣлыя ноты (a a a a) или шесть цѣлыхъ нотъ (см. Мензуральная теорія). *L. pausa*—длинная пауза въ серединѣ пьесы.

Лонгви (*Loungwy*)—старый франц. городъ и крѣпость въ деп. Мертъ-и-Мозель, на правомъ берегу Шьера (*Chiers*), въ Арденнахъ; сначала основанъ около XII столѣтія; былъ въ зависимости отъ герцогства Баръ, позже сталъ главнымъ городомъ самостоятельнаго герцогства Л., которое затѣмъ присоединено было къ Лотарингіи и въ 1678 г. уступлено Франціи. При Людовикѣ XIV построены существующія до настоящаго времени укрѣпленія. Въ 1792 г. Л., послѣ нѣсколькихъ дней бомбардировки, былъ взятъ пруссаками, но послѣ битвы при Вальми очищенъ ими. Въ 1815 г.

крѣпость была осаждена 15 тыс. пруссаковъ и принуждена сдаться. Въ франко-прусскую войну 1870—71 г. неоднократно была осаждаема пруссаками и сдаѣлась имъ 25 января 1871 г. См. Wolf «Die Belagerung von L.» (В. 1876).

Лонгвилль (Longueville)—франц. герцогскій титулъ, дарованный потомкамъ Дюнуа въ 1605 г. *Генрихъ II* (1595—1663) принималъ участіе въ междоусобицахъ во время несовершеннолѣтія Людовика XIII; около 1620 г. онъ примирился съ дворомъ. Во время тридцатилѣтней войны онъ, вмѣстѣ съ Гебріаномъ, начальствовалъ надъ франц. войсками послѣ смерти Веригарда Веймарскаго и успѣшно сражался въ Лотарингіи, Эльзасѣ, на Рейнѣ и въ Италіи. Во время фронды дѣйствовалъ подъ влияніемъ своей жены, известной умомъ и красотой *Анны-Женевьевы Бурбонъ-Конде* (1619—1679), сестры великаго Конде. Когда началась фронда, герцогиня Л. стала во главѣ недовольныхъ (1649) и привлекла на свою сторону принца Марсильяна (Ларошфуко), Конде, Конти. Во время трехлѣтней осады столицы (см. Фронда) она имѣла громадное влияние на противниковъ двора. Когда вожди возстанія были арестованы въ Парижѣ, въ январѣ 1650 г., она спаслась бѣгствомъ въ Стену, главную квартиру Туренна, котораго склонила на сторону, Фронды. Она издала манифестъ противъ двора, вступила въ переговоры съ Испаніей и другими иностранными дворами о присылкѣ вспомогательныхъ войскъ; когда арестованные вожди были освобождены, она вернулась въ Парижъ. При возобновленіи борьбы между Конде и дворомъ, она бѣжала въ Бордо. Утомленная и разочарованная, она покорилась, въ 1653 г., и съ тѣхъ поръ жила въ уединеніи, занимаясь благотворительностью и поддерживая янсенистовъ. Ср. Cousin, «La jeunesse de madame de Longueville» и его же, «M-me Longueville pendant la Fronde». Младшій сынъ Генриха и Анны Л., *Шарль-Парисъ*, съ 1671 г. герцогъ Л., отличился въ 1667 г. въ походѣ въ Нидерланды, въ 1668 г.—въ Франшъ-Конте; послѣ хахенскаго мира поѣхалъ на помощь угнетаемому турками Криту. Убитъ во время войны съ Голландіей въ 1672 г. Съ его смертью прекратился родъ Дюнуа.

Лонгвудъ (Longwood)—равнина въ восточной части о-ва св. Елены, прославленная пребываніемъ Наполеона Бонапарта. Въ восточной части ея находится, пустая теперь, могила императора.

Лонгема (Бальдассаре Longhena, 1604—82)—итальянскій архитекторъ и скульпторъ, ученикъ Скамоцци, соорудилъ въ Венеціи величественную церковь С.-Марія-делла-Салуте (1640)—центрально-купольный храмъ съ восьмиугольнымъ планомъ, очень живописный, не смотря на свою отдаленку въ стилѣ бароко. Изъ прочихъ венеціанскихъ произведеній Л. важнѣйшія: капелла фамиліи Вендраминъ, въ ц. С.-Петро-ди-Кастелло, отличающаяся еще большею обремененностью и вычурностью того же стиля (1649), столь же безвкусно-жеманная цркъ дельи-Скальци, зданіе Новыхъ Прокурацій, дворцы Пезаро Джустианини и нѣк. др.

Лонгерихъ (Longerich)—сельская община въ Пруссіи, сѣверное предмѣстье Кельна;

25000 жит.; зоологическій и ботаническій садъ Кельна.

Лонгини (Джузеппе Longhi)—одинъ изъ значительнѣйшихъ итальянскихъ граверовъ (1766—1831) образовался во Флоренціи, подъ руководствомъ гравера В. Ванджелести и живописца Дж. Траваллони, а потомъ трудился въ Римѣ и Миланѣ. Его работы до сего времени высоко цѣнятся любителями искусства. Особенно хорошо владѣлъ онъ сухою иглою. Къ числу лучшихъ его гравюръ рѣзцомъ принадлежатъ: «Видѣніе Іезекіиля», съ Рафаеля (1803), «Madonna del divino-amore», съ картины неоплатанскаго музея, которая считалась прежде произведеніемъ Рафаеля, а потомъ признана картиною Дж. Романо (1828), «Обрученіе Ботоматери», съ миланской картины Рафаеля, «Madonna del lago», съ рисунка Л. да-Винчи, «Отдохновеніе на пути въ Египетъ», съ Прокатчини «Галатея, плывущая на раковинѣ», съ Альбаино, «Марія Магдалина», съ дреденской картины Корреджо, «Наполеонъ I во время Армальской битвы», съ Гро (1798), нѣкоторые изъ многочисленныхъ портретовъ и «Страніиіи Суды» съ Микель-Анджело—гравюра, оставшаяся неоконченной. Въ своихъ офортахъ Л. болѣе всего воодушевленъ Рембрандтомъ, произведенія котораго передавалъ весьма характеристично. Написалъ биографію Микель-Анджело, изданную въ 1816 г., «Теорію халькографіи», въ 1830 г. Подъ руководствомъ Л. образовалось нѣсколько талантливыхъ граверовъ—П. Андерюки, Гаравалья, Фельзингъ, Кюгеръ, Груперъ и Стеяна.

Лонгиниани (Макродеир, т. е. Длиннорукий)—прозвище второго сына Ксеркса, Артаксеркса I, правая рука котораго былъ диннѣе тѣлой.

Лонгинио (Михаилъ Николаевичъ, 1823—75)—известный библіографъ. Отецъ его былъ статсъ-секретаремъ, заведывавшимъ учрежденіями императрицы Маріи Федоровны. Окончивъ курсъ въ сиб. университетѣ, Л. служилъ при московскомъ военномъ генералъ-губернаторѣ, былъ членомъ отъ правительствъ въ тульскомъ губернскомъ по крестьянскимъ дѣламъ присутствіи, крапивненскимъ уѣзднымъ предводителемъ дворянства, затѣмъ орловскимъ губернаторомъ, а съ 1871 г. начальникомъ главнаго управленія по дѣламъ печати. Восмилѣтъ отъ роду онъ написалъ повѣсть «Назидники», которая вышла отдѣльнымъ изданіемъ въ 50 экземплярахъ (СПб., 1831); нѣсколько стихотвореній, писанныхъ въ болѣе зрѣломъ періодѣ его жизни, были напечатаны въ «Современникѣ» 1850-хъ гг., подъ псевдонимомъ *Скорбный поэтъ*; ему принадлежатъ еще повѣсть «Широкая натура». Въ свое время пользовались извѣстностью его порнографическіе стихи, распространенные въ спискахъ и изданные въ Карлсруэ; это изданіе Л. впоследствии скупалъ и уничтожалъ. Въ 1856 и 1857 гг. Л. напечаталъ въ «Современникѣ» рядъ историко-литературныхъ и библиографическихъ статей и замѣтокъ о русскихъ писателяхъ XVIII и XIX вв., подъ общимъ заглавіемъ: «Библіографическіе замѣтки». Въ это время и раньше Л. былъ очень друженъ съ кружкомъ Некрасова, Панаева и Дружинина. Въ «Рус-

скомъ Архивъ» 1863—65 г. онъ напечаталъ «Биографическія разсужденія» о разныхъ писателяхъ XVIII и XIX вѣковъ, въ «Русской Старинѣ» 1870 г.—рядъ статей, подъ заглавіемъ «Биографическія свидѣнія о нѣкоторыхъ русскихъ писателяхъ XVIII в.» и нѣсколько историческихъ статей. Онъ сообщилъ массу матеріаловъ для полнаго собранія сочиненій многихъ русскихъ писателей: гр. Раstopчина, Крылова, кн. Долгорукова, Милонова, Баратынскаго и др. Большая заслуга его состоитъ въ томъ, что онъ первый упомянулъ о произведеніяхъ такихъ писателей, о которыхъ до тѣхъ поръ не говорилось въ печати. Таковы статьи: «Радищевъ и его книга» («Рус. Арх.» 1868), «Новыя подробности для биографіи Новикова и Шварца», «Новиковъ и Шварцъ» («Русск. Вѣстн.» 1857—59; послѣдняя статья вышла отдѣльно и выдержала два изданія), «Я. П. Княжнинъ и его трагедія Вадимъ» («Русск. Вѣстн.» 1860). Гр. Сперанскому Л. посвятилъ двѣ детальныя статьи: «Сперанскій» («Русск. Вѣстн.», 1859) и «Нѣсколько словъ о гр. Сперанскомъ» (тамъ же, 1860), предупредивъ, такимъ образомъ, обширный трудъ бар. М. А. Корфа, вышедшій въ 1861 г. Л. принадлежитъ также почти въ изслѣдованіи нашего масонства. Кромѣ небольшихъ статей, онъ посвятилъ этому вопросу самый крупный трудъ свой: «Новиковъ и московскіе мартинисты» (М., 1867). Эта книга Л. донинъ является образцовымъ сборникомъ тщательно проверенныхъ свидѣній о русской литературѣ конца XVIII в. Дѣятельность Л. въ качествѣ начальника главнаго управления по дѣламъ печати была тяжелымъ временемъ для русской литературы; избытокъ усердія его вызвалъ игриво-козкое посланіе къ нему гр. А. К. Толстого. Л. былъ главнымъ авторомъ правилъ 31 мая 1872 г., измѣнившихъ, въ смыслѣ расширенія власти министерства внутреннихъ дѣлъ, законъ о печати 6 апрѣля 1865 г. Отдѣльно изд. еще: «И. Я. Бухаринъ», некрологъ (М., 1858); «Неизданные матеріалы для исторіи царствованія Екатерины Великой» (М., 1858); «Разборъ сочиненія подъ заглавіемъ: Исторія Петра Великаго, Н. Устрялова» (М., 1859); «Покойный графъ Д. Н. Блудовъ» (М., 1864); «О петербургскихъ дворцахъ XVIII в.» (М., 1873); «Русскій театръ въ Петербургѣ и Москвѣ» (СПб., 1878; приложение къ XXIII т. «Зап. Имп. Акд. Наукъ») и др.

Донгинъ — имя двухъ св. мучениковъ православной церкви. 1) Л. — пострадалъ въ III в.; память — 24 іюня. 2) Л. — пострадалъ въ 803 г.; память — 24 апрѣля.

Донгинъ (Донсіей Кассій) — неоплатоникъ III в., ученикъ Аммонія Сакка, учитель Порфирія, потомъ наставникъ и совѣтникъ палмирской царицы Зейнабъ (Зиновіи), послѣ пораженія которой былъ казненъ императоромъ Аврелианомъ (273 г.). Въ своемъ ученіи онъ отрицалъ платоновское различіе божественнаго ума отъ абсолютнаго первоначала и отвергалъ ekstazъ, въ смыслѣ высшей степени восхожденія къ Божеству. Изъ приписываемыхъ ему сочиненій сохранилась замѣчательная книга по эстетикѣ: «О возвышенномъ» («Пері ὕψους», 1-е изд. Гейнике, съ нѣм. перев.,

1737 г.) и нѣсколько отрывковъ, между прочимъ, изъ риторикъ.

Вл. С.

Риторика Л. излагаетъ средства рѣчи, трактуетъ о словесномъ выраженіи, о произнесеніи, о памяти и т. п., въ видѣ краткихъ наставленій ученику. Что Л. написалъ этотъ трактатъ, въ рукописяхъ вставленный въ средину риторикъ Апсина—это доказалъ Рункенъ, основываясь на цитатѣ у византійскаго комментатора къ Гермогену. Гораздо важнѣе книга «О возвышенномъ», въ которой авторъ, въ дополненіе и исправленіе подобнаго же изслѣдованія Цицерона, даетъ опредѣленіе сущности возвышеннаго и излагаетъ исторію или средства возвышеннаго стілія. Большой интересъ представляютъ многочисленныя цитаты изъ классическихъ авторовъ, особенно изъ стихотвореній Сафо. Остроумна параллель, проводимая авторомъ между Цицерономъ и Демосѣеномъ. О личности и времени жизни автора книги «О возвышенномъ», еще въ древности существовали сомнѣнія. *Противъ* принадлежности книги Л. говорятъ: тривиальный характеръ несомнѣнно подлинныхъ произведеній Л., полное отсутствіе въ трактатѣ упоминаній о главныхъ риторикахъ античнаго времени, Александрѣ Румении и Гермогенѣ, частыя ссылки на писателей временъ Гиверіа. Эти данныя заставляютъ большинство новыхъ изслѣдователей приписывать авторство анониму, жившему въ I в. по Р. Хр. Авторъ (гл. 9) знакомъ съ книгою Вытія и цитируетъ отсюда примѣры изображеній величія Божія. Комментированное изданіе далъ Reiske (1809), лучшее критическое—Jahn (переработ. Vahlen, Воннъ, 1837). Вопросы объ авторствѣ касаются: Buchenau, «De scriptore libri περὶ ὕψους» (Марбургъ, 1849) и Martens, «De libello περὶ ὕψους» (Воннъ, 1877). Переводъ на русский языкъ Ив. Мартынова: «О высокому или величественному» (СПб., 1803; тоже въ 23 ч. «Греческихъ классиковъ» СПб., 1826).

А. М. Л.

Донгинъ или *Донинъ* — по церковно-историческимъ свидѣніямъ таково было имя римскаго сотника, содержавшаго стражу при крестѣ І. Христа. Подъ впечатлѣніемъ бывшихъ въ моментъ смерти І. Христа знаменій — солнечнаго затменія, землетрясенія и пр., — онъ воскликнулъ: «Воистину Божій Сынъ былъ сей» (Мѣ. XXVII, 54). По воскресеніи І. Христа онъ увѣровалъ въ Него, принявъ крещеніе отъ апостоловъ и продолжалъ евангеліе въ Каппадокіи. Иудеи, чрезъ Пилата, испросили у императора Гиверія смертный приговоръ Л., и онъ скончался мученически. Память его празднуется церковью 16 октября.

Донгобарды — см. Лангобарды.

Донголий (Longolius, собственно Christophe de Longueil, 1490 — 1522) — гуманистъ-цицероніанецъ, родомъ изъ Бельгіи, былъ совѣтникомъ дарижскаго парламента, много путешествовалъ по Европѣ, наконецъ поселился въ Падую. Мелочнымъ подражателемъ Цицерона является онъ въ своихъ сочиненіяхъ: «Perduellionis rei defensionis duae» (Венеція, 1518) и др., а также въ письмахъ («Epistolarum libri IV», Флоренція, 1524 и чаще) и рѣчахъ (II., 1553).

Лонгомонтанъ (Christian-Severin Longomontanus, 1564—1647)—датскій астрономъ, любимѣйшій ученикъ и помощникъ Тихо Браге. Послѣ смерти своего учителя остался въ Прагѣ вмѣстѣ съ Кеплеромъ, но вскорѣ поссорился съ послѣднимъ и вернулся въ Данію, гдѣ былъ затѣмъ профессоромъ математики въ Копенгагенѣ. Изъ научныхъ трудовъ Л. пользуется особою извѣстностью «*Astronomia Danica*» (1622), въ которой съ подробностью изложена мировая система Тихо Браге. **В. В. В.**

Лонгстритъ (Джемсъ Longstreet, род. въ 1828 г.)—сѣв.-амер. конфедератскій генералъ; получилъ первые офицерскіе чины въ мексиканскую кампанію, при началѣ гражданской войны примкнулъ къ южанамъ; въ 1862 г., командуя дивизіей, разбилъ уніонистовъ въ Шенандоаской долинѣ; принималъ участіе во вторженіи въ Мэрилендъ и въ битвахъ при Гагертстаунѣ и Антиетамѣ, командовалъ гѣвымъ крыломъ Ли у Фредериксбурга (13 дек.). Въ слѣдующемъ году онъ привелъ 2 дивизіи въ подкрѣпленіе Брагуу и содѣйствовали побѣдѣ при Чиккамаугѣ (19—20 ноября 1863 г.). Вскорѣ послѣ того Грантъ разбилъ Брага и заставилъ Л. отступить, послѣ упорнаго сопротивленія. По окончаніи войны Л. примирился съ новымъ порядкомъ и въ 1880—81 г. былъ полномочнымъ министромъ Соедин. Шт. въ Константинополѣ.

Лонгтонъ (Longton) — фабричная мѣстность въ графствѣ Стэффордъ, въ Англіи, съ 84327 жит. и обширнымъ производствомъ глиняныхъ издѣлій.

Лонгелло (Henry-Wadsworth Longfellow)—знаменитый амер. поэтъ (1807—1882), происходилъ изъ старинной юкширской семьи, переселившейся въ Америку въ XVII в. и жившей въ строгихъ пуританскихъ традиціяхъ. Поэтъ воспитывался сначала въ маленькомъ родномъ городѣ своемъ, Портлендѣ, много читалъ, увлекался Вашингтономъ Ирвингомъ и подъ его вліяніемъ сталъ писать стихи. Университетское образование Л. получилъ въ Bowdoin College, въ Брунсвикѣ, и, послѣ годичнаго пребыванія въ Европѣ, сдѣлался профессоромъ новыхъ языковъ сначала въ Брунсвикѣ, потомъ въ гарвардскомъ университетѣ; составилъ цѣлый рядъ цѣнныхъ курсовъ по европейскимъ литературамъ, издалъ нѣсколько переводовъ съ испанскаго, рассказалъ свои путевыя впечатлѣнія въ интересной книгѣ «*Outre-Mer*». Съ конца 30-хъ годовъ онъ всецѣло отдается дѣлу своей жизни—поэзіи. Однимъ изъ первыхъ его стихотвореній былъ «*Psalm of Life*», сразу создавшій автору большую популярность; въ 1839 г. появился первый сборникъ его стихотвореній, «*Voices of the night*», а затѣмъ большой автобиографическій романъ, «*Hypocrite*», не имѣвшій успѣха. Затѣмъ послѣдовали другіе лирическіе сборники: «*Ballads and other poems*» (1841), въ который вошелъ знаменитый «*Excelsior*», «*Poems on slavery*» (1842) и др. Въ движеніи 40-хъ годовъ въ пользу освобожденія негровъ Л. принималъ гораздо меньшее участіе, чѣмъ другіе америк. поэты, напр. Витъеръ и Лоуэлъ; онъ былъ неспособенъ къ практической дѣятельности и, сочувствуя аболіціонистамъ,

выразилъ это лишь нѣсколькими пѣснями о невольникахъ, очень художественными, но менѣ сильными и негодующими, чѣмъ ожидали друзья поэта. Отъ лирической поэзіи Л. перешелъ къ созданію эпическихъ поэмъ національно-американскаго характера. Такова, прежде всего, «*Евангелина*» (1847), пасторальная поэма изъ исторіи первыхъ французскихъ выходцевъ въ Америкѣ; она сразу сдѣлала Л. національнымъ поэтомъ, и до сихъ поръ остается одною изъ настольныхъ книгъ всякой американской семьи. Тѣмъ же национальнымъ характеромъ отличаются «*Courtship of Miles Standish*» (1858), гдѣ поэтъ вдохновляется преданіями о британскихъ предкахъ современныхъ американцевъ, и «*Hiawatha*» (1855), поэма изъ быта краснокожихъ. Этими поэмами Л. достигъ вершины литературной славы; всѣ его дальнѣйшіе сборники: «*Tales of the wayside Inn*» (1863), «*Three books of song*» (1872), «*Golden legends*», «*Birds of Passage*», «*Ultima Thule*» и мн. др. находили восторженный приѣмъ у критики и у публики, такъ же какъ его переводы изъ итальянскихъ, французскихъ и нѣмецкихъ поэтовъ. Воспитанный въ духѣ европейскихъ литературъ, проникнутый поэзіей Вордсворта и другихъ англійскихъ лѣксистовъ, Л. въ первыхъ лирическихъ сборникахъ пересадила англійскій спокойный, идиллическій романтизмъ на американскую почву. «*Voices of the night*», «*Ballads*» и др. лишены грандіозныхъ порывовъ, такъ же какъ и цѣлоса глубокихъ философскихъ настроеній—но въ нихъ есть неподдѣльная свѣжая поэзія простыхъ, тихихъ и нѣжныхъ чувствъ, возникающихъ въ узкомъ кругу будничной жизни. Въ лирическихъ сборникахъ Л. чередуются бодрые и меланхолическіе мотивы: въ «*Psalm of Life*» онъ проповѣдуетъ активный, оптимистическій идеалъ жизни, въ «*Footsteps of Angels*» поэтъ гнѣвъ примиренія съ ударами судьбы. «*Excelsior*»—одно изъ самыхъ популярныхъ стихотвореній Л.—превозноситъ безграничность стремленій къ недостигаемому идеалу, а въ мелодичномъ «*Hump of the night*» поэтъ молитъ лишь о временномъ забытій отъ страданій, впадшая ночь, утѣшительницу страждущихъ. Кромѣ названныхъ лирическихъ поэмъ Л., къ лучшимъ его стихотвореніямъ принадлежатъ нѣкоторыя изъ пѣсенъ невольниковъ (въ особенности «*The Slave's Dream*»), «*The Arrow and the Song*», «*The Village Blacksmith*». Въ эпическихъ поэмахъ Л. сказывается стремленіе создать новую національную поэзію, возсоздать красоту дѣвственнымъ лѣсовъ, наивность младенческаго населенія, его простые чувства и цѣльные характеры. «*Евангелина*» навѣяна Гетевской поэмою «*Германъ и Доротея*». Дѣвушка, разлученная съ возлюбленнымъ, вслѣдствіе нежданнаго изгнанія ихъ семей изъ родного гнѣзда, одинокая и печальная жизнь любящихъ, ихъ подвиги въ служеніи страдающимъ соотечественникамъ, ихъ встрѣча въ госпиталѣ, когда въ умирающемъ Габриэлѣ Евангелина, теперь сестра милосердія, узнаетъ друга своей юности—такое сюжетъ поэмы прекрасной, главнымъ образомъ, отдѣльными

эпизодами, описаніями быта и дикой природы, а также удачнымъ употребленіемъ гекзаметра. Въ «Гайаватѣ» Л. очень живописно отразилъ жизнь подвижнаго народа, говорящаго необыкновенно быстро и много, при очень ограниченномъ словарѣ и еще болѣе ограниченномъ запасѣ идей. Самый размѣръ, избранный Л. въ подражаніе финской Калевалы, очень подходит къ содержанию поэмы, которая, болѣе чѣмъ все другое написанное Л., воплотила духъ американскаго народа. «The Courtship of Miles Staudish» достойно заканчиваетъ серію національныхъ поэмъ, воспроизводя нравы и чувства пуританъ въ первую эпоху ихъ америк. жизни. Л., благодаря своимъ обширнымъ литературнымъ знаниямъ, вдохновлялся не рѣдко и обще-европейскими сюжетами, въ особенности средневѣковыми легендами. Таковы: «Golden Legend», «The Spanish Student», въ которыхъ поэмы изъ «Tales of a Wayside Inn» и др. Изъ его многочисленныхъ переводовъ особенно замѣчательнъ переводъ Дантовской «Божественной Комедіи», очень точный и художественный, не смотря на отсутствіе рیمовъ. См. Eric S. Robertson, «Life of H. W. Longfellow» («Great writers»), съ полнымъ библиографическимъ указателемъ.

З. В.

На русск. яз. переводы: М. Л. Михайлова, «Пѣсни о неграхъ» («Соврем.», 1861, т. 86); Л. Л. Михаловскаго (въ «Вѣстн. Евр.» 1879, X, и въ его сборникѣ: «Иностранные поэты», СПб., 1876); Ю. Иванова («Вѣстникъ Европы», 1870, X), О. Михайловой (ib., 1889, XII); Вл. Орлова (ib., 1882, VIII); П. И. Вейнберга («Отеч. Записки», 1869, № 5, 1875, № 5—6) и др. Часть этихъ перев. вошла въ сборн. Н. В. Гербеля, «Англ. поэты» (СПб. 1877) и въ «Хрестоматію» Филонова.

Лонгфордъ (Longford) — графство на СЗ ирландской провинціи Лейнстеръ. 1090 кв. км., 52647 жит., между тѣмъ какъ въ 1881 г. ихъ было 61009, въ 1841 г.—115687. 80% населения—католики. Почва Л. почти повсюду плодородна, на С холмиста; скотоводство составляетъ главное средство пропитанія. Обрабатывающая промышленность ограничивается приготовленіемъ полотна и шерстяныхъ матерій. Гл. гор.—Л., на Камлинѣ; 3350 жит.; кожевенные и пивоваренные заводы, торговля хлѣбомъ и масломъ.

Лонгъ (Джорджъ-Вашингтонъ de Long, 1844—1881)—путешественникъ къ сѣверному полюсу; служилъ въ морской службѣ, въ 1873 г. принималъ участіе въ экспедиціи въ Ваффиновъ заливъ для отысканія экипажа «Поляриса». Въ 1879 г. онъ командовалъ снаряженной Дж. Г. Веннетомъ экспедиціею «Жаннетты», черезъ Беринговъ проливъ на встрѣчу Норденшѣльду и далѣе на С. 31 августа онъ нашелъ зимовку «Веги» и первый узналъ объ удачномъ исходѣ путешествія вокругъ сѣв. Азій. Отсюда «Жаннетта» направилась къ землѣ Врангеля, но 5 сентября, близъ Геральдова о-ва, очутилась среди льдовъ и 21 мѣсяцъ уносила на СЗ. При этомъ были открыты о-ва Жаннетты и Генриетты, къ СВ отъ архипелага Новой Сибіри. 30 июня 1881 г. затертыя льдами жоробль погибъ, но люди, сани, провизію и т. п. удалось спасти

на ледь. Экипажъ старался дойти до берега Сибіри, но на льдинахъ былъ отнесенъ къ СЗ до 77°42' с. ш. 29 іюля былъ открытъ большой островъ Веннета; отсюда экспедиція продолжалась на лодкахъ. Отправившіяся къ устью Лены лодки были разсѣяны бурей 12 сентября. Л. у Сагастыря достигъ устья Лены, Мельвилль дошелъ до другого ея устья, расположеннаго болѣе къ ЮВ. Л., вмѣстѣ съ 11 чел. изъ экипажа, умеръ отъ голода и истощенія, а отрядъ Мельвилля былъ спасенъ тунгузами. Лишь въ мартѣ 1882 г. были найдены трупы Л. и его товарищей. См. отчетъ объ экспедиціи въ «Petermanns Mitteilungen» (1882, стр. 241); «The voyage of Jeannette. The ship and ice Journals of G. W. de Long» (Востокъ, 1883); Melville, «In the Lena delta» (1884); Gilder, «In Eis und Schnee» (Лип., 1884).

Лонгъ (Chaillé Long) — сѣверо-американскій путешественникъ по Африкѣ, род. въ 1843 г.; участвовалъ въ рядахъ сѣверной арміи, въ сецессионной войнѣ; въ 1870 г., въ качествѣ подполковника генеральнаго штаба, поступилъ въ египетскую армію. Участникъ экспедиціи Гордона въ 1874 г., онъ былъ посланъ послѣднимъ къ царю Мтезѣ въ Уганду, дошелъ до Укереве и вернулся въ Гондокоро. Онъ открылъ по пути озеро Л. (или Ибрагима-паша), между выходомъ Нила изъ Укереве и Магунго. Пробывъ короткое время въ Хартумѣ, Л. въ 1875 г. постилъ область Бари и достигъ земель Макара-Нямъ-Нямъ. Написалъ: «Central Africa. Naked truths of naked people» (1876), «Egypt, Africa and Africans» (1878) и «Three prophets: Chinese Gordon, Mohammed - Ahmed, Arabi-Pasha» (1884).

Лонгъ (Λόνγος)—авторъ извѣстнаго, особенно во время Возрожденія много читавшагося романа изъ пастушеской жизни о «Дафнисѣ и Хлоѣ». О времени и обстоятельствахъ жизни автора можно судить только по содержанию его сочиненія. Онъ жилъ еще въ чисто-языческой обстановкѣ и былъ родомъ съ о-ва Лесбоса, гдѣ происходитъ дѣйствіе романа. Отъ древнихъ идиллій романъ Л. отличается лишь тѣмъ, что написанъ прозою и вставляетъ отдѣльные картины въ рамку связаннаго разсказа о судьбѣ двухъ подкинутыхъ дѣтей, которыхъ принимаютъ на воспитаніе добродушные пастухи; они оказываются дѣтьми богатыхъ родителей изъ Митилены; послѣдніе ихъ находятъ и желаютъ взять къ себѣ, но имъ до того мила простота деревенской жизни, что они снова возвращаются къ ней, чтобы вдали отъ города отпраздновать свою свадьбу и повести безмятежную счастливую жизнь. Какъ и въ идилліяхъ, въ романѣ являются обычные образы сельской музъ: нимфы, эроты, паны. Невинность пастушеской жизни нарушается ничѣмъ не прикрытымъ изображеніемъ голой чувственности, въ лицѣ нагой соблазнительницы Ликаніонъ и противоестественнаго развратника Гнаэона. Стиль романа, съ его короткими фразами и простой диалекціею, прекрасно согласованъ съ характеромъ предмета. Романъ Л. изданъ въ сборникахъ «Biblii scriptorum graeci» (Mitscherlich, Цвейбрюккенъ, 1794; Hercher въ «Bibl. Teubn.», 1858; Hirschig, le Pas Laramie и Boissonnade, П., 1856). От-

дѣльные изданія — Jungermann'a (Ганноверъ, 1606), P. Moll'a (Франкфуртъ, 1660), Бодена (Лпц., 1777), Villoison'a (П., 1778; съ подробн. коммент.), Cougier (Римъ, 1810; по лучшей [флорентійской] рукописи), Seiler'a (Лпц., 1843). Пересказъ романа о «Дафинѣ и Хлоѣ» въ «Историческихъ статьяхъ» П. В. Везобразова (М. 1893: «Черты визант. нравовъ и культуры»), переводъ Д. С. Мережковского (СПб. 1896).

Лонг-Айлендский проливъ (Long Island Sund) — между островомъ Лонг-Айлендъ (см.) и противоположнымъ берегомъ р. Коннектакутъ; въ него впадаетъ Ист-риверъ (XIII, 526).

Лонг-Айлендъ (Long-Island) — о-въ въ Атлантическомъ океанѣ, близъ южнаго берега штата Нью-Йоркъ, самый большой изъ о-вовъ Сѣв. Шт., 195 км. дл., 2643 кв. км.; богатъ бухтами и гаванями, изъ которыхъ главныя — Греть-Пеконикъ и Джамейка; образуетъ, вмѣстѣ съ противудежащимъ берегомъ материка, Коннектакутскій или Л.-Айлендскій заливъ, широкій проливъ, безопасный для кораблей. Поверхность — волнообразная равнина; почва очень плодородна. На зап. берегу о-ва многолюдный г. Бруклинъ; вост. часть острова называется Монтаукъ-Пойнтъ. Л. перерѣзанъ жел. дорогой. Много купальныхъ мѣстъ и дачныхъ селеній, съ виллами. Л.-Айлендомъ также называется одинъ изъ Гебридскихъ и одинъ изъ Багамскихъ острововъ.

Лонг-Айлендъ Сити (Long Island City) — городъ на о-вѣ того же имени, въ Сѣв.-Ам. Шт. Нью-Йоркъ, на берегу р. Истъ, напротивъ г. Нью-Йорка; отъ Бруклина отдѣленъ р. Ньютаунъ-Крикъ. 23 церкви, 2 банка, 1 ежедневная газета и 4 другихъ періодическихъ изданія, клеенчатая фабрика. Жит. 30506.

Лонг-Бранчъ (Long-Branch) — селеніе и морскія купанья при Атлантическомъ океанѣ, въ С.-А. Шт. Нью-Джерси, въ 50 км. отъ Нью-Йорка. 5 церквей, 1 газета, банкъ, школы, ипподромъ. Жит. 7231 (1890).

Лондондерри или *Дерри* (Londonderry, Derry) — графство въ Ирландской пров. Ульстеръ; 2113 кв. км., 152009 жит. (въ 1861 г. 164714 чел., въ 1841 г. — 222174 чел.). 44% жит. католики. Цѣль горъ графство дѣлится на 2 части: восточную — мѣловой, третичной и вулканической системъ, и западную — силурійской; поверхность гориста только на Ю и въ центрѣ, остальная — плодородная равнина. Орошается Л. рр. Банъ, Файль и Ро. Ленъ, картофель, овесъ, ячмень и пшеница; полотняныя и хлопчато-бумажныя ткани; значительные рыбные промыслы. Послѣ возстанія ирландскихъ вождей, при Яковѣ I, Л. отданъ былъ 12-ти лондонскимъ компаніямъ, отчего къ Дерри и присоединено названіе Л. Изъ городовъ значительнѣйшіе — Л. и Колернъ.

Лондондерри (Londonderry) — г. г. ирландскаго графства того же имени, на р. Файль; часть города окружена стѣной. Изъ зданій интересны соборъ, судъ, биржа, тюрьма, залъ корпорацій, фальская коллегія. Дорическая колонна съ статуей свящ. Джоржа Уосера, бывшаго губернаторомъ города во время 105-ти дневной осады его, въ 1689 г., войсками Якова II-го. Много школъ. Фабрики льно-пряделныя

и ткацкія, паровыя мельныя, зав. винокуренныя, пивоваренныя, бочарныя и канатныя. Значительная ловля лососей въ рѣкѣ и озерѣ; гавань устроена по новѣйшимъ образцамъ; правильное пароходное сообщеніе съ Ливерпулемъ Глазго и др. Портъ Л. для океанскихъ судовъ находится въ Мовиллѣ, на оз. Файль, около 80 км. ниже г. Л. Жит. 32393 (1891).

Лондондерри (Londonderry) — ирландскіе маркизы рода Стюартъ (Stewart), переселившася въ XVII в. изъ Шотландіи въ Ирландію; ведутъ начало съ Роберта Стюарта, виконта Кестльри (Castlereagh), съ 1816 г. маркиза Л. Его сынъ, *Герцогъ Робертъ Стюартъ Л.* (1769—1822), болѣе извѣстный подъ именемъ *виконта Кестльри*, какъ онъ назывался до 1821 г., былъ сначала членомъ ирландской нижней палаты, способствовалъ подавленію возстанія 1793 г. (XIII, 337) и уніи Ирландіи съ Англіей. Вступивъ, затѣмъ, въ палату общинъ, онъ поддерживалъ министерство Аддингтона, а въ кабинетѣ Питта, въ 1805 г., сдѣлался военнымъ министромъ. Послѣ смерти Питта онъ вмѣстѣ съ Каннингомъ сталъ во главѣ оппозиціи. Другъ къ другу, однако, они относились съ недовѣріемъ и враждою; Кестльри свысока смотрѣлъ на Каннинга, занимавшаго до тѣхъ поръ лишь второстепенныя административныя должности, а Каннингъ презиралъ своего соперника за поддержку кабинета Аддингтона и за замѣну краснорѣчія и политическаго такта системою избирательнаго подкупа и устрашенія. Тѣмъ не менѣе имъ обоимъ пришлось занять мѣста рядомъ въ кабинетѣ герца. Портландскаго, въ 1807 г. Кестльри замѣнялъ военнымъ министерствомъ и колоніями. Неудача вальдеренской экспедиціи имѣла послѣдствіемъ кабинетный кризисъ и дуэль между Кестльри и Каннингомъ (1809). Въ 1812 г. Кестльри вошелъ въ составъ кабинета лорда Ливерпуля. Въ эту эпоху наибольшаго вліянія торійской аристократіи Кестльри былъ руководителемъ иностранной политикѣ, сначала направленной всецѣло къ низверженію Наполеона I. Кестльри лично присутствовалъ на шатильонскомъ съѣздѣ, вступилъ въ Парижъ вмѣстѣ съ союзниками, принималъ участіе въ вѣнскомъ конгрессѣ, всецѣло служа видамъ Меттерниха, отчасти изъ снѣгоу къ нему довѣрія, отчасти изъ нерасположенія къ Россіи; позже онъ стоялъ за вмѣшательство въ дѣла Неаполя, Пьемонта и Испаніи, съ цѣлью подавленія революціонныхъ движеній. Внутри страны онъ усердно поддерживалъ всѣ репрессивныя мѣры кабинета. Все это давало поводъ думать, что онъ подписалъ договоръ свящ. союза. На самомъ дѣлѣ, однако, этого не было: онъ вѣрилъ только въ невозможность поддержанія мира въ Европѣ безъ добраго согласія всѣхъ монарховъ и ихъ министровъ иностранныхъ дѣлъ. Готовясь къ участію въ веронскомъ конгрессѣ, Л. заболѣлъ психическимъ разстройствомъ и, въ припадкѣ маніи преслѣдованія, перерѣзалъ себѣ горло перочиннымъ ножомъ. Въ частной жизни человѣкъ безупречный, въ политикѣ онъ никогда не былъ разборчивъ въ выборѣ средствъ. Биографію его написалъ Alison (1862). — Его титулъ перешелъ къ сводному брату его *Чарльзу*

Вильяму Вену, раньше *Стюарту* (1778—1854) сражавшемуся при Муръ и Веллингтонъ въ Испаніи, потомъ дипломату, члену торійской оппозиціи въ парламентѣ, въ 1837 г. совершившему путешествіе черезъ Сиб. и Константинополь на Востокъ и написавшему: «History of the war in Spain» (1829), «The late war in Germany and France» (1832), «Recollections of a tour in the North of Europe» (1838), «Steam voyage to Constantinople» (1842). Онъ издалъ часть переписки своего брата (Л., 1848—1853); другая, большая, погубла во время кораблекрушенія.

Лондонскія конференціи.—1) Л. конференція 1830 г. о признаніи независимости Бельгіи (III, 396).—2) Л. конференція 1840 г., установившая отношенія Египта къ Турціи (XI, 542).—3) Л. конференція 1867 г., устранившая конфликтъ между Франціей и Пруссіей по поводу Люксембурга (см.).—4) Л. конференція 1871 г., отмѣнившая постановленія парижскаго трактата 1856 г. относительно нейтралитета Чернаго моря (см. Горчаковъ, IX, 343). При этомъ подтверждена была *лондонская конвенція о проливѣ* 1841 г. (см. Дарданельскій проливъ, X, 138), а въ протоколъ засѣданія 5—17 января занесено слѣдующее: «уполномоченные съв. Германіи, Австро-Венгріи, Великобританіи, Россіи и Турціи признаютъ за существенное начало международнаго права, что ни одна держава не можетъ освободить себя отъ обязательствъ трактата или измѣнить его постановленія иначе, какъ съ согласія договаривавшихся сторонъ, достигнутаго путемъ дружественнаго соглашенія».—5) Л. конференція 1888 г. о судоходствѣ на Дунаѣ (XI, 236).

Лондонъ (London) — самый населенный городъ въ мірѣ, столица Великобританіи, центръ мировой торговли, подъ 51° 35' сѣв. шир. и 0° 1,16' з. д. (по Гриничу), на обѣихъ берегахъ извилистой Темзы, въ 76 км. отъ ея впаденія въ море, въ холмистой, глино-песчаной равнинѣ. Самый центръ Л. или Сити и большая часть города лежатъ на сѣв. (лѣвомъ) берегу Темзы. Климатъ, вслѣдствіе близости моря, мягкій (средн. годовая температура 10,8° Ц., лѣтняя 16,6°, зимняя 3,9° Ц.); продолжительные морозы рѣдки. Темза замерзаетъ 5—6 разъ въ столѣтіе; высота атмосферныхъ осадковъ 610 мм. Въ самомъ городѣ воздухъ испорченъ гарью отъ огромнаго количества трубъ, при отопленіи смолистымъ, каменнымъ углемъ. Отъ той же причины *лондонскіе туманы* приобретаютъ свой желтовато-коричневый цвѣтъ, такъ что при густомъ туманѣ становится совершенно темно; среди дня приходится зажигать фонари, которые тускло свѣтятъ. Туманы въ Л. всего чаще бывають тогда, когда въ окрестностяхъ ясная и тихая погода, особенно поздней осенью и зимой. Л., вначалѣ занимавшій площадь вышшняго Сити, разросся по всѣмъ направленіямъ и включаетъ въ свои границы болѣе 100 пригородовъ, сель и сосѣднихъ городковъ, а также постоянно вновь возникающія предмѣстья, особенно съ С, З и Ю. Въ 1801 г. жит. въ немъ было 948863, въ 1841 г. 1948417, въ 1881 г., 3815544, въ 1891 г. 4232118 (1999435 м., 2232683 ж.), въ 1894 г.

4349166. Сити занимаетъ площадь въ 270 гект.; всѣ остальные округа Л., за небольшимъ исключеніемъ, входяшіе въ составъ административной единицы лондонскаго графства (Administrative County of L.), занимають площадь въ 302,24 кв. км. Районъ полицейскаго округа Л. (Metropolitan and City of L. Police District) еще обширнѣе; кромѣ избирательныхъ округовъ Л. (Registration или Inner L.), сюда причисляются 53 прихода въ Миддлсексѣ (564619 ч.), 35 приходовъ въ Сэррей (316133 ч.), 18 въ Кентѣ (95742 ч.), 14 въ Эссексѣ (413675 ч.) и 10 въ Гертфордширѣ (31107 ч.). Л. въ этомъ смыслѣ, въ 1891 г., занималъ площадь въ 1786 кв. км., съ населеніемъ въ 5633332 ч., болѣе 1/4 всего городского населенія Англіи, безъ Валлиса, сосредоточено въ Л. Центральный пунктъ всего Л.—Черингъ Кросскій вокзалъ, съ радіусомъ въ 24 км.; если же принять во вниманіе экономическую зависимость отъ Л. всѣхъ ближайшихъ городовъ и мѣстечекъ, жители которыхъ дѣловой день проводятъ въ Л., то радіусъ этотъ будетъ значительно длиннѣе. Распространенность города объясняется тѣмъ, что внутренній Л. почти исключительно занятъ магазинами, конторами и другими зданіями дѣловаго характера, и тѣмъ, что англичане любятъ жить въ собственныхъ небольшихъ домахъ, окруженныхъ, по возможности, садиками; удовлетворить такому желанію въ самомъ Л. могутъ только миллионеры, и потому множество состоятельныхъ людей живутъ далеко отъ центра города, пользуясь, для сообщенія съ нимъ, частыми и скорыми желѣзнодорож. поѣздами. Жилыхъ домовъ въ граф. Л. (1891 г.) было 548315, нежилыхъ 39986, не оконченныхъ постройкой 4198; на 1 жилой домъ приходилось по 8 человекъ, тогда какъ въ Парижѣ—35 ч., въ Вѣнѣ—60 ч. Высокихъ, американскаго типа, домовъ здѣсь вовсе нѣтъ. Почти всѣ жилые дома Лондона, незанятые множествомъ магазиновъ и конторъ — трехэтажные, небольшие, на одну семью, чрезвычайно однообразной постройки. Еслибъ не нумера, невозможно было бы отличить одинъ домъ отъ другого. Такіе кирпичные, нештукатуренные дома тянутся однообразно на цѣлые десятки верстъ. Всего гуще заселены кварталы къ СЗ, С и ВСВ отъ Сити. Для санитарныхъ дѣлей Л., исключая Сити, дѣлится на 24 гражданскихъ прихода (Civil Parish), для цѣлей общественныхъ работъ—на 16 округовъ (Boards of Works), для цѣлей народнаго просвѣщенія—на 11 учебныхъ округовъ (School Boards), для парламентскихъ выборовъ—на 28 округовъ. Всего, съ представителемъ отъ лондонскаго унив., Л. посылаетъ въ парламентъ 60 депутатовъ. Населеніе Сити постоянно уменьшается: въ 1801 г. въ ней было 129000 жит., въ 1884 г.—51000, 1891 г.—37705; въ другихъ кварталахъ населеніе ежегодно возрастаетъ.

Приростъ населенія Л. въ %.

	1871—1881.	1881—91.
Сити	— 4,8	— 7,2
Въ остальномъ Стар. Л.	+29,3	+17,5
» вышнемъ Л.	+50,5	+49,5
Всего въ Великомъ Л.	+22,7	+18,2

Рождений 81 на 1000 чел., смертей 19,5. Изъ рожденных въ 1893 г. 3,6% незаконныхъ; браковъ заключено въ томъ же году 86976. Около 23% населения Л. занимается промышленностью, 23% — торговлей, 4% — госуд. службой или свободными профессиями. Англичанъ 8586101, шотландцевъ 53890, ирландцевъ 66465 (последніе составляютъ по преимуществу бѣднѣйшій классъ населенія), нѣмцевъ 28920 (по большей части ремесленники), французовъ 10866, русскихъ 12084 (главн. образомъ русскіе евреи), поляковъ 14700; есть представители и всѣхъ другихъ народностей. Англиканскаго исповѣданія 3,25 милл., конгрегациональнаго 35000 чел., баптистовъ 45000 чел., методистовъ 42000 чел., католиковъ 175000 чел., евреевъ 67500 чел. По общественному положенію жителей Л. можно раздѣлить на слѣдующія группы: а) живущихъ преимущественно преступленіями — 37000 чел., т. е. 0,9% всего населенія Л.; б) бѣдняковъ съ случайнымъ заработкомъ — 317000 ч., 7,5% населенія; в) рабочихъ съ непостояннымъ заработкомъ и г) рабочихъ съ очень низкимъ заработкомъ — 938000 чел., т. е. 22% населенія; д) рабочихъ съ правильнымъ заработкомъ и е) рабочихъ съ хорошимъ заработкомъ — 2166000 ч., т. е. 51,5% населенія; ж) людей средняго состоянія и з) людей съ состояніемъ выше средняго — 750000 чел., т. е. 17,8% населенія. Число улицъ Л. доходить до 8000; одни и тѣ же названія часто повторяются въ разныхъ кварталахъ, почему на письмахъ слѣдуетъ обозначать не только улицу, но и кварталъ. Многие кварталы отличаются спеціальнымъ характеромъ населенія. *Сити*, напримѣръ, имѣетъ характеръ преимущественно дѣловой квартала; тутъ находится англійскій банкъ (Bank of England), занимающій площадь въ 16000 кв. м.; противъ него Маншюнь-Гауэзъ, въ коринтскомъ стилѣ — резиденція лорда-мера; между ними королевская биржа (Royal Exchange), въ греческомъ стилѣ, съ конторами для судовладельцевъ и капитановъ Ллойда (см.). Здѣсь, на пересѣченіи 9 улицъ, самое большое оживленіе. Вечеромъ Сити почти безлюденъ, въ воскресенье — также. Недалеко отсюда — биржи и таможня; на З отъ собора св. Павла улица Патерностеръ, съ самыми большими книжными магазинами и типографіей «Таймса», и главный почтамтъ. Тутъ же, въ центрѣ дѣловой сумятицы, нѣсколько старинныхъ церквей, зданія торговыхъ гильдій (Fishmonger's Hall, Merchant Taylor's Hall), остатки прежнихъ монастырей (напр., Чартеръ-Гауэзъ), ратуша (Guild Hall). На вост. концѣ квартала на бер. Темзы, стоитъ мрачный Тоуэръ (лондонская башня). Въ Чансери-Ленъ, кварталѣ юристовъ, находится старинныя зданія адвокатскихъ корпорацій (Inns of Court, см. XII, 221): Линкольнъ-Иннъ, Грейсъ-Иннъ и два Инна Темплъ-Вара (Middle Temple, Inner Temple), нѣкогда бывшаго храмомъ тамплиеровъ и въ 1346 г. пожалованнаго королемъ юристамъ. Совершенно иной характеръ носитъ *Страндъ*, прежняя набережная, къ З отъ Сити, нынѣ отдѣленная отъ Темзы рядами домовъ; это кварталъ театровъ и красивыхъ магазиновъ. Съ С отъ прилегаетъ къ Ковентъ-Гардену, съ его

огромнымъ рынкомъ и множествомъ каретныхъ мастерскихъ, и тянется, мимо Чернигъ-Кресса, къ Трафалгарскому скверу, гдѣ часто собираются политическіе митинги. Къ Ю отъ сквера — зданія министерства, парламентъ и вестминстерское аббатство. Дѣше на З ул. Стъ-Дж мсь, Полл-Моллъ и Пикадилли (разныя клубы); подъ прямымъ угломъ къ Пикадилли идутъ Нью-Бондъ и Раджентъ Ст., съ богатыми магазинами и корол. дворцами, среди обширнаго парка Гольборнъ и широкая Оксфордъ-Стритъ ведутъ къ Гайдъ-Парку и къ вѣв. кварталамъ города. Къ Ю отъ парка и кенсингтонскихъ садовъ — Кенсингтонъ и Вромптонъ, даже Вестъ-Вромптонъ, Челси и Кингъ-Родъ; огромный госпиталь, сиротскій домъ для солдатскихъ дѣтей, ботаническій садъ и дреннля, съ истор. памятниками, церковь. На С и СЗ отъ Гайдъ-Парка — Вейзютеръ и Кильборнъ. Къ В отъ Раджентъ - Парка (196 гект.) — Кэмденъ-Таунъ, съ широкими и прямыми улицами; на С отъ него Кентинъ-Таунъ, Нижн. Голлоуэй, Гилбери (фабрики, заводы, жилища рабочихъ); восточнѣе — Айлингтонъ, (Islington), съ узкими переулками и самымъ скучнымъ населеніемъ; южнѣе — Пентонвилъ и Сити-Родъ. Характеръ рабочаго квартала, съ его бѣдностью и скученностью, имѣетъ Д-Вувуаръ Тоуэръ и Дальстонъ. Еще восточнѣе къ Гамерстонъ и Гакни; послѣдній тянется до Виктория-Парка и р. Ли. Между этими двумя кварталами и Сити лежатъ: Клеркенуэлль, съ фабричнымъ населеніемъ и обширными метал. фабриками и заводами, Филсбери, Гокстонъ и даже на В — Ватъль-Гринъ, съ безчисленными фабриками. Непосредственно къ В отъ Сити начинается Истъ-Эндъ, съ кварталами Уайтчепелль (единств. изъ внутреннихъ кварталовъ, гдѣ населеніе увеличивается) и Майль-Эндъ-Родъ — обитателями нищеты, Гаундстидтъ и Майноризъ — мѣста жительства евреевъ; даже — Степпи, Лайхауэзъ, Тоуэръ-Гамлетъ, Вромли и Попларъ — мѣста жительства рабоч. на докахъ; главныя артеріи движенія этихъ кварталовъ — Комершьяль-Родъ и Истъ-Индія - Докъ-Родъ. Около 100 новыхъ широкихъ улицъ и проспектовъ проведенъ здѣсь на мѣстѣ прежнихъ узкихъ, узкихъ и недорovýchъ переулковъ. Кроме 5 желѣзнодорожныхъ мостовъ, 13 мостовъ перекинуты черезъ Темзу; изъ нихъ самый восточный — Тоуэръ-Бриджъ, открытый въ 1894 г., частью цѣпной, съ двумя развѣздами и съ разводными частями для пропуска судовъ; для непрерывнаго пѣшеходнаго движенія, во время пропуска кораблей, желѣзные быки, облицованные камнемъ и кирпичемъ въ стилѣ Тоуэра, имѣютъ гидравлическіе подъемы и гѣстницы, соединенныя между собою висячими мостами, на высотѣ 47,75 м. надъ уровнемъ воды. Къ З отъ него: Лондонъ-Бриджъ (самый старыи и единственный до 1750 г.), въ нынѣшнемъ видѣ перестроенъ въ 1825—31 г.; длина его 283 м., шир. 16 м. Для непрерывности движенія судовъ, ниже Лондонскаго моста, построенъ былъ, въ 1825 г., подъ Темзой туннель, нынѣ употребляемый жел. дорогой. Въ 1870 г. открытъ новый подводный путь, Тоуэръ-Собуэй — желѣзная

труба для пѣшеходовъ, а въ 1890 г.—туннель для электр. жел. дороги, отъ монетнаго двора къ Тоуэру. Кварталы южн. бер. Темзы имѣютъ болѣе современный характеръ: они стали обстраиваться съ XVII стол., здѣсь почти нѣтъ достопримѣчательныхъ историческихъ зданий. Это кварталы по преимуществу торговые и промышленные; улицы здѣсь правильнѣе и шире. Значительнѣйшіе кварталы, начиная съ З къ В: Баттерси (почти исключительно рабочій), Саутъ-Ламбетъ, съ обширными желѣзнодорожными мастерскими, Кеннингтонъ, Воксхолль, Вермондси, Вотерсайтъ, Дентфордъ, Гриничъ. Еще южнѣ, во второмъ ряду — Уандсвортъ, Стокуэлль - Нортъ, Саутъ - Брикстонъ, Уолвортъ, Камберуэлль, Денмаркъ-Гилль. Церквей въ Л. 1600; самая большая и великолѣпная изъ нихъ—соборъ св. Павла въ Сити, въ центрѣ небольшого стариннаго кладбища. Нѣ этомъ мѣстѣ, по преданію, стоялъ храмъ еще за 400 лѣтъ до завоеванія Англіи норманами и въ прежнемъ видѣ существовалъ до пожара 1666 г. Нынѣшній соборъ, построенный архитекторомъ Христофоромъ Вренъ (Wren), оконченный въ 1710 г.—третій въ Европѣ по величинѣ и походитъ на соборъ св. Петра въ Римѣ (см. табл. Лондонскія здания, т. I, стр. 279). Соборъ имѣетъ форму латин. креста, наибольшая сторона котораго—152 м. длины; ширина средняго корабля 76 м.; увѣнчанъ высокимъ куполомъ съ крестомъ (110 м. выс. и 84 м. въ діам.). Въ храмѣ много памятниковъ и статуй великихъ людей Англіи, чолководцевъ, моряковъ и ученыхъ: Джона Говарда, д-ра Джонсона, сэра Джошуа Рейнольдса, Нельсона, Непира, сэра Джона Мура и др. Въ южномъ крылѣ, въ склепѣ, гробницы Веллингтона, Нельсона, Врена, Коллингууда, Рейнольда, Ландсира и др.; здѣсь же хранится похоронная колесница Веллингтона, отлитая изъ пушекъ, захваченныхъ имъ въ разныхъ сраженіяхъ. Въ галлерей шепота (The Whispering Gallery) на разстояніи 140' явственно слышится мажорій шепотъ. Замѣчательны также часы собора и колоколь, въ который звонятъ только въ случаяхъ смерти кого-либо изъ членовъ королевской семьи. Изъ другихъ церквей Сити достойны вниманія: св. Варооломея, въ норманскомъ готическомъ стилѣ, построена въ 1123 г., возобновлена въ 1865—1869 и 1886 г.; св. Іоанна (St. John's Gate, 1604), съ готическимъ шпицемъ; св. Стефана, художественной архитектуры Врена; св. Маріи, въ норманскомъ стилѣ, съ староготическимъ хоромъ (1185 г., реставрир. 1839 г.), мозаичными арабесками и 9 мраморными гробницами XII и XIII вв. Въ Вестъ-Эндѣ замѣчательны церкви св. Климента на Страндѣ (1638 г.), св. Іакова (St. James) въ Пикадилли (обѣ постройки—Врена) и Вестминстерское аббатство (официально носящее название коллегіальной церкви св. Петра), въ Парламентскомъ скверѣ (см. IV, 119). Аббатство еще болѣе служитъ предметомъ національной гордости, чѣмъ соборъ св. Павла; здѣсь покоятся или изображены въ статуяхъ мн. великіе люди Англіи—Питтъ, Фоксъ, Каннингъ, Пальмерстонъ, Кобденъ, Виконсфильдъ, Вильберфорсъ, Ньютонъ, Маколей, Гершель, Ляйаль, Гротъ, Дарвинъ, Стефенсонъ, Ливингстонъ, Гарриксъ; въ южной

части корабля — такъ назыв. уголкѣ чтецовъ (The Poets Corner)—Теккерей, Гендель, Гольдсмитъ, Шекспиръ, Роб. Бернсъ, Соути, Ч. Диккенсъ, Шериданъ, Чосеръ, Теннисонъ и др. На вост. сторонѣ полукругомъ расположены 9 капеллъ, въ которыхъ находятся по преимуществу памятники и гробницы великихъ мужей Англіи и королей и королевы до Генриха III. Самая красивая изъ нихъ построена Генрихомъ VII (1502—1520), съ причудливою вѣерообразной крышей и дубовыми креслами для хора рыцарей ордена Вани, съ ихъ знаменами и статуями, числомъ до 100. Къ юго-восточной сторонѣ аббатства примыкаетъ застройка, въ которой съ 1282 по 1547 г. происходили засѣданія парламента. На юго-западной сторонѣ красивая крестообразная галлерей, съ древними гробницами, и іерусалимская комната, украшенная фресками, въ которой умеръ Генрихъ IV. Передъ сѣв. кораблемъ прк. св. Маргариты, реставрированная Эдуардомъ IV, съ прекрасными картинами въ оконныхъ стеклахъ, въ память типографа Какстона, сэра Вальтера Ралея, Мильтона и адмирала Блэка.—Много церквей католическихъ и диссидентскихъ. Религіозные митинги собираются по воскресеньямъ въ паркахъ и на площадяхъ. Кромѣ памятниковъ и статуй въ соборѣ св. Павла и Вестминстерскомъ аббатствѣ, ихъ много въ паркахъ и на площадяхъ Л. Великолѣпный памятникъ принцу Альберту, работы Г. Скотта, въ южн. уголкѣ Кенсингтонскихъ садовъ. Конная бронзовая статуя Ричарда Львиное-Сердце (Марокетти), близъ парламента; статуя Карла I (1633 г.) на Черингъ-Кроссъ, принца Альберта на Гольборн-ской площади, королевы Анны (1886), передъ соборомъ св. Павла, Іакова II въ садахъ Уайтгалла (1686), работы Гринингъ-Гиббонса. На Трафалгарскомъ скверѣ статуи Нельсона (Ландсира), Гавелока, Непира и Генриха IV (Чантри). Въ парламентскомъ скверѣ бронзовыя статуи Каннинга, Пальмерстона, Дерби, Пелля и Виконсфильда; на площади Ватерлоо памятникъ крымской кампаніи, въ честь 2162 павшихъ гвардейцевъ; противъ него статуя лорда Клейдъ (Марокетти), лорда Лауренса, Вургойнъ (Вѣма) и Франклина (Нобль). Въ Кавендишскомъ скверѣ конная мраморная статуя герцога Кумберландскаго (Чью). Недалеко отъ британскаго музея статуи Фокса и герцога Bedfordскаго (Вестмакотта). Въ Чипсайдѣ статуя Пелля; статуи сэра Роуланда Гилла, Веллингтона и Шибоди передъ биржей; статуя Карлейля (Вѣма) передъ его домомъ въ Челси, Байрона въ Гамильтонскихъ садахъ, Шекспира въ Лейстѣр-скверѣ, Дженнера въ Кенсингтонскомъ саду, Стефенсона (Бэйли) въ галлерей Юстонскаго вокзала. Въ Гайдъ-паркѣ двѣ статуи въ честь герц. Веллингтона—конная (Вѣма) и статуя Ахиллеса изъ пушечнаго металла (Вестмакотта), воздвигнутая англ. женщинами. Въ юго-вост. углу парка мраморная триумфальная арка, съ бронзовыми воротами и барельефами; передъ вестминстерскимъ аббатствомъ—Вестминстерская колонна (19 м.); на Ватерлоо-ской террасѣ—колонна Горка (36 м.); на мѣстѣ Темплъ-Вара, древнихъ воротъ Сити, въ концѣ

улицы Флитъ—колонна, увѣнчанная грифономъ; памятникъ въ ознаменованіе лондонскаго пожара 1666 г.—у лондонскаго моста; на наб. Викторіи (Victoria Embankment) —obeliskъ изъ Александріи, Игла Клеопатры (21 м.). Л. богаты парками и скверами, даже среди самыхъ населенныхъ кварталовъ; главные изъ нихъ названы выше. Пригородные сады и парки также очень многочисленны. Изъ старинныхъ зданій достойны вниманія ратуша (Guildhall), XV ст., реставрированная въ XVIII в., съ заломъ въ 46 м. дл., гдѣ стоятъ колоссальныя деревянные фигуры Гога и Магога; здѣсь лордъ-мэръ даетъ свои ежегодные банкеты; тутъ же залы для судебныхъ засѣданій, публичная библиотека (60000 том.) и художественная галлерей (Coronation Art Gallery). Кросби-Галль (1466 г.), въ готическомъ стилѣ, нѣкогда резиденція Ричарда III. Темплъ—цѣлая серія старинныхъ построекъ. Сомерсетъ-Гаузъ, бывший дворецъ протектора Сомерсета. Единственный остатокъ отъ дворца Уайтгаль—знаменитый банкетный залъ его, нынѣ капелла, съ картинами Рубенса на плафонѣ (дворецъ этотъ нѣкогда былъ резиденціей кардинала Вольсея, потомъ—королевы Елизаветы, Карла I, Кромвеля и Карла II). Марльборо-Гаузъ, на Полтъ-Молтѣ (1710), построенъ по плану Врена; нынѣ резиденція принца Валлійскаго. Ламбетъ, на прав. берегу Темзы—резиденція архіепископа кентерберійскаго, съ портретами архіепископовъ съ 1553 г.; архитектура дворца, вслѣдствіе его древности и постепенныхъ пристроекъ, разнообразныхъ стилей; самая интересная часть его—капелла (Chapel), въ староанглійскомъ стилѣ, съ острокопечными окнами и сводами; въ ней посвящаются архіепископы; башня Долларда (Lollard's Tower), названная по имени нѣкогда заключенныхъ здѣсь доллардовъ (см.); гербовая зала и церковь, одна изъ самыхъ старинныхъ въ Л.; здѣсь, въ 1831 г., архіепископъ кентерберійскій Симеонъ Содбери былъ умышленно возмущившейся чернью Ватъ-Тайлера. Парламентъ, или такъ называемый Новый Вестминстерскій дворецъ, въ новомъ готическомъ стилѣ (сэръ Чарльзъ Барри) —одно изъ замѣчательнѣйшихъ зданій во всемъ свѣтѣ, хотя построенъ изъ легко портающегося камня и детали его слишкомъ мелки по сравнению съ его подавляющей громадой; 1100 комнатъ и 11 дворовъ, около 100 лѣтницъ, 4 км. коридоровъ; фасадъ на Темзу, длиною 275 м.; покоятся на прелестной террасѣ изъ абердинскаго гранита, украшенъ статуями великихъ мужей Англіи, геральдическими щитами и кружевной отдѣлкой изъ камня на стѣнахъ и окнахъ; изъ трехъ башенъ самая высокая—Викторія-Туреръ (108 м.); колоколь надъ средней башней (The Big Ben) вѣситъ 14 тоннъ; часы—величайшіе въ Англіи. Внутри зданіе украшено фресками, статуями (до 500), живописью на стеклахъ оконъ, деревянной рѣзбой, мозаикой, бронз. кандебрами. Особенно красивъ залъ засѣданій Палаты лордовъ, стѣны котораго богато украшены картинами и позолотой; единственный недостатокъ его—полумракъ, отъ цвѣтныхъ оконныхъ стеколъ, мѣшающій разсмотрѣть художественные детали; въ южномъ углу залы—золотой тронъ,

посрединѣ — традиціонный шерстяной мѣшокъ (woolsack), мѣсто лорда канцлера. Залъ палаты общинъ значительно меньше и менѣе украшенъ. Эти два зала занимаютъ только незначительную часть парламента. Въ части зданія, ближайшей къ Вестминстерскому аббатству, замѣчательны Санктъ-Стивенъ-Голль (1399), Корридоръ канцлера, Башня Викторіи, великогнѣнная капелла. Гардеробная королевы украшена фресками на сюжетъ легенды о королѣ Артурѣ, королевская галлерей—фресками на сюжеты изъ исторіи Англіи, гардеробная пэровъ — фресками изъ библейской исторіи. Вестминстерскій залъ составляетъ теперь часть зданія парламента, но въ сущности это отдѣльная постройка, на мѣстѣ стариннаго зала въ Вестминстерскомъ дворцѣ (1097 г.), частью перестроенная въ 1398 г., въ нынѣшней видѣ существующая съ 1820 г.; длина 73 м., высота 28 м. Здѣсь состоялись отреченія Эдуарда II (1327) и Ричарда II (1394), объявлены были смертные приговоры Томасу Муру, Сомерсету, Эссексу, Гай Фауску, Кромвель провозглашенъ прозекторомъ, разсматривался процессъ противъ Варрена Гастингса и др. Въ сѣв.-вост. крылѣ — квартира спикера палаты общинъ. Изъ дворцовъ замѣчательны: Сейнтъ-Джемскій, на Полтъ-Молтѣ, противъ Марльборо-Гаузъ, стариннѣйшій изъ дворцовъ Л.—некрасивое кирпичное зданіе, построенное въ 1530 г.; со времени Вильгельма III до Георга IV—резиденція королей; нынѣ служитъ только для особыхъ церемоній и приемовъ. Нынѣшняя резиденція королевы — Букингамскій дворецъ, въ С.-Джемсъ-Паркѣ, на зап. концѣ Полтъ-Молта (1831 г., арх. Наль). Внутренніе покои и великогнѣнные приемные залы украшены картинами; особенно интересны тронный залъ, парадная приемная, балный залъ, библиотека и картинная галлерей, съ произведеніями Рубенса, Рембрандта, Теньера, Поттера, Тициана, Рюссдаля и др. Кенсингтонскій дворецъ, въ зап. углу Кенсингтонскаго сада, построенъ въ концѣ XVII стол. Здѣсь родилась королева Викторія; нынѣ резиденція герцоговъ Текъ. Къ В и ЮВ отъ Гайдъ-Парка, въ кварталахъ Майферъ и Вельгревля, много дворцовъ англ. аристократіи, среди которыхъ достойнъ вниманія историческій Голландъ-Гаузъ, въ стилѣ Тюдоровъ, въ Голландъ-Паркѣ. Клубы очень многочисленны (около 100); главные изъ нихъ: политическіе—консервативные Карльтоны и Конституціонный, либеральные—Реформъ (на Полтъ-Молтѣ) и Національный; литераторовъ и художниковъ—Юньюнъ, Саваджъ, Атенеумъ; клубъ дипломатовъ—Сейнтъ-Джемсъ, клубы морской и военной, клубы спортсменовъ—Травеллеръ и Будль. Женскихъ клубовъ также нѣсколько; старѣйшій изъ нихъ—Сомerville; фешенебельный Александра-клубъ, либеральный клубъ пионеровъ; много клубовъ для ремесленницъ и служанокъ. Въ такъ наз. Public Offices (1868—78), въ стилѣ Возрожденія, помѣщаются мин-ва внутр. дѣлъ, иностранныхъ дѣлъ, колоній и Индій. Въ Fleet-street новое нестрогаемое зданіе архива, въ стилѣ Тюдоровъ, гдѣ сосредоточены теперь прежде всюду разбѣянные государственные документы. Великогнѣнное зданіе королевскаго су-





Улицы словарь Брокгауза и Ефрона



•
•
•

•

•

•

•

•

•

•

да (Royal Courts of Justice), на углу ул. Страндъ и Флитъ, въ которомъ помѣщаются 18 судовъ различныхъ инстанцій; подвальный этажъ зданія занятъ библиотекой.

Л. богатъ образовательными учреждениями. Городскія школы всевозможныхъ типовъ подлежатъ вѣдѣнью школьнаго совѣта (L. School Board), состоящаго изъ 5—6 членовъ отъ каждаго учебнаго округа. По бюджету совѣта на 1895—96 г., расходы на школы опредѣлены въ суммѣ 1631668 фн. ст. Элементарныхъ школъ 1040, съ 725108 учен.; въ низшихъ промышленныхъ школахъ 20808 учен.; взрослыхъ учителей 8679 чел., учителей-воспитанниковъ (pupil-teachers) 1565 чел. вновь строящіяся школы рассчитаны на 44906 учениковъ. 412 элементарныхъ школъ содержались на средства совѣта (Board Schools), 728 школъ конфессиональных (Voluntary Schools); преподаваніе бесплатно вездѣ, кромѣ 264 конфесс. школъ, гдѣ взимается самая ничтожная плата. Промышленные школы частью городскія, частью частныя; вечерніе классы посѣщали 18378 учен. Съ 1871 г. когда былъ учрежденъ совѣтъ, школьное дѣло сдѣлало больше успѣхи, но, все же, въ 1891 г., на брачныхъ свидѣтельствахъ не могли подписаться, за неграмотностью, 3,7% мжч. и 5% жнщ. Для средняго образованія не существуетъ никакой однообразной системы; учебныя заведенія среднеобразовательнаго характера содержатся на пожертвованные фонды, гильдейскія и частныя средства. Классическихъ школъ (Grammar Schools) 36; коллегій, съ вечерними классами, 11, въ томъ числѣ коллегія для рабочихъ (Working men's College). Высшія учебныя заведенія: коллегія Крайст-Чёрчъ въ Сити, съ школой синихъ мундировъ (800 воспитан.), гдѣ существуютъ старинныя воспитательныя традиціи и сохранилась старинная форма одежды; коллегія цеха портныхъ (Merchant Tailors School, 1561), съ 800 воспит.; вестминстерская коллегія (1500), на 230 воспит.; коллегія св. Павла въ Гаммерсмитъ, дуэвничья коллегія, коллегіальная школа университета, королевская коллегія (въ обѣихъ послѣднихъ имѣются отдѣленія для женщинъ); коллегія города Л.; 4 женскихъ коллегій и др. Двѣ главнѣйшія коллегіи—университетская, въ улицѣ Тоуэръ и королевская, на Страндѣ,—соединены съ лондонскимъ университетомъ, въ Берлингтонскихъ садахъ; университетъ этотъ—только экзаменаціонное учрежденіе, съ правомъ выдавать дипломы какъ мужчинамъ, такъ и женщинамъ, выдержавшимъ при немъ экзаменъ; въ 1894 г. въ немъ числилось 77 экзаменаторовъ. Университетская коллегія (University College, 1837) имѣетъ 105 профессоровъ и 1093 студента, владѣетъ богатыми коллекціями снимковъ съ скульптурныхъ произведеній Флаксмана. Королевская коллегія (King's College), основана въ 1837 г., какъ англиканское учрежденіе; 140 профессоровъ и 480 студентовъ; вечерніе курсы коллегія особенно посѣщаются. Специальныя высшія учебнаго заведенія—коллегія преподавателей (College of preserptor); высшая горная академія, съ музеемъ практической геологіи и геодозическимъ бюро; коллегія новыхъ восточныхъ языковъ; королевская ака-

демія музыки; королевская музыкальная коллегія и 5 др. большихъ музыкальныхъ школъ; учительская семинарія; четыре техническихъ училища, содержащихся на счетъ Сити и центральной гильдейской корпораціи; три электротехническихъ школы; королевскій ветеринарный институтъ; королевская медико-хирургич. коллегія; много высшихъ богословскихъ школъ разныхъ исповѣданій. Для высшаго народнаго образованія—народный дворецъ (The People's Palace), на окраинахъ Истъ-Энда; построенъ на средства, собранныя всеобщей подпиской, и открытъ въ 1887 г.; здѣсь читаются курсы коммерческихъ и техническихъ наукъ и имѣются библиотека, читальня, садъ, залъ для картинныхъ выставокъ и для концертовъ на органѣ. Крупную роль въ дѣлѣ образованія рабочихъ играютъ также: политехническій инст. въ Ваттерси, инст. Гольдсмита въ ул. Нью-Кроссъ, политехникумъ—союзъ молодыхъ христіанъ въ ул. Риджентъ, институтъ Вирбакъ для учащихся обоюго пола, Тонби-Галль въ Уайтчепелъ, основанный въ 1884 г. студентами Оксфорда и Кембриджа; популярныя лекціи, по разнымъ предметамъ, читаются также въ залахъ коллегіи Грешамъ (1579), основанной лордомъ-меромъ Грешамъ. Во главѣ музеевъ и библиотекъ Л. стоятъ знаменитѣйшія въ свѣтѣ британскій музей (см.) въ Влюмсбери. Южн. кенсингтонскій музей, съ коллекціей въ 20000 образцовъ художественныхъ и промышленныхъ произведеній: галлерей національнаго искусства, Джинсовская коллекція художественно-промышленныхъ произведеній, съ научно-ремесленной библиотекой (Dyce and Forster Library, 8000 томовъ). Съ кенсингтонскимъ музеемъ соединены школа художествъ, художественная библиотека (70000 томовъ и 240000 гравюръ), естественно-историческая библиотека (73000 томовъ), музей патентовъ, съ моделями величайшихъ изобрѣтений (Ватта, Стефенсона, Велля, Лайтфута) и телеграфныхъ аппаратовъ. Съ 1872 г. въ Ветналь-Гринъ, въ Истъ-Эндѣ, открыто филиальное отдѣленіе этого музея, гдѣ, въ нижнемъ этажѣ, бываютъ періодическія выставки картинъ, а въ верхнихъ—національная портретная галлерей великихъ людей Англіи, въ хронологическомъ порядкѣ. Влѣзъ кенсингтонскаго музея естественно-историческій музей, съ богатѣйшими геологическими, зоологическими, палеонтологическими коллекціями и гербаріями. Музей практической геологіи (1851), близъ Пикадилли. Музей Индіи (India Museum), съ образцами произведеній древней и современной индійской культуры, нынѣ составляетъ восточный отдѣлъ императорскаго института—обширнаго зданія въ стилѣ Возрожденія. Національная картинная галлерей, на Граффалрскомъ скверѣ (1300 нумеровъ; кромѣ шедевровъ англійскихъ художниковъ, особенно богатъ отдѣлъ итальянской живописи различныхъ школъ; въ подземныхъ галлерейхъ дорогія коллекція акварелей). Музей Соона (называется такъ по имени жертвователя), въ паркѣ Линкольнъ Иннъ Фильдъсъ (серія картинъ Гогарта и галлерей Дорэ; много частныхъ галлерей, наприм. герц. Вестминстерскаго, герц. Сотерландскаго, гр. Эльшмара. Ежегодныя выставки картинъ совре-

менныхъ художниковъ бываютъ въ королевскомъ обществѣ акварелистовъ, въ Графтонской галлерей, въ королевскомъ институтѣ художествъ, въ королевскомъ обществѣ британскихъ художниковъ, въ галлерей духовной живописи, во французской галлерей, въ залахъ королевскаго общества и др. Музей гигиены (Parke's M. of Hygiene); королевскій военный музей (Royal United Service M.), въ Уайтгаллѣ, съ коллекціями оружія, трофеевъ и моделей военного дѣла; зоологическій садъ въ Риджентъ-Паркѣ, богатѣйшій въ свѣтѣ; ботаническій садъ въ Кью. Кромѣ выше упомянутыхъ библиотекъ, имѣются еще Алланъ-Веслеянская, съ богатой коллекціей богословскихъ сочиненій, гальдгалльская, библиотека Тойнонъ-Галла (3000 т.), д-ра Вильямса (40000 т.), лондонскаго института (100000 т.), патентнаго бюро, ламбетскаго дворца (30000 т.). Число ежегодныхъ посѣтителей народныхъ библиотекъ, открытых въ Л. съ 1880 г.—около 2500000 чел., въ 1896 г. въ Л. издается 175 газетъ, изъ нихъ около 75 ежедневныхъ; всѣхъ повременныхъ изданій 1470; издательскихъ и книгопродавческихъ фирмъ 2200; большая часть типографій—въ Патерностеръ-Роу и Ковентъ-Гарденѣ. Театровъ въ Л. 65, изъ нихъ лучшій—Ковентъ-Гарденскій (3500 ч.). Концертные залы—Альбертъ-Галлѣ въ Гайдъ-Паркѣ, С.-Джемсъ Галлѣ (филарм. концерты), Дворецъ Александры (Alexandra-Palace), въ сайденгемскомъ хрустальномъ дворцѣ и др. Кабинетъ восковыхъ фигуръ М-ше Тюссо. Благотворительныхъ и богоугодныхъ заведеній, правительственныхъ и частныхъ, въ Л. очень много, но для массы нуждающихся ихъ всетаки недостаточно; бѣдность ютится здѣсь не только въ Истъ-Эндѣ, но и въ уличахъ, ближайшихъ къ фешенебельнымъ кварталамъ Вестъ-Энда. Въ Л. 30 попечительныхъ совѣтовъ (Boards of Guardians), 14 крупныхъ церковныхъ приходовъ, 16 союзовъ, образованныхъ изъ нѣсколькихъ мелкихъ приходовъ; всѣ они подчинены городскому совѣту призрѣнія (Metropolitan Asylums Board), годовой бюджетъ котораго (1894) = 303640 фн. стерлинговъ. Въ 1894 г. въ домахъ трудолюбія и богадѣльняхъ призрѣвались 63027 чел., ежегодное пособие на дому получали 35298 ч. (Indoor-Relief); на оказаніе помощи на дому съ 31 марта 1895 г. по то же число 1896 г. ассигновано 327704 фн. ст. Около 45000 дѣтей, ходящихъ въ школу, не имѣютъ достаточно пищи. На постройку домовъ трудолюбія и приютовъ совѣтъ Л. графства (County Council) тратитъ крупныя суммы. Всѣхъ благотворительныхъ заведеній до 2000, съ ежегоднымъ бюджетомъ въ 5000000 фн. ст. Кромѣ общихъ госпиталей (самый старинный—св. Варроломея), съ клиниками и безъ клиникъ, 6 больницъ для грудныхъ болѣзней, 18 дѣтскихъ, 7 женскихъ, 3 больницы для нервныхъ болѣзней, 6 для накожныхъ болѣзней, 10 для душевно-больныхъ (съ 31 марта 1895 г. по 31 марта 1896 г. на неизлечимыхъ душевно-больныхъ израсходовано 61420 фн. ст.), 11 больницъ-барачковъ для тифозныхъ, оспенныхъ и др. Домъ для инвалидовъ, королевскій приютъ для солдатскихъ дѣтей въ Чельси, королевскій патрiотическій при-

ютъ Викторіи. Лучшая богадѣльня—въ Чартергаузѣ.

Торговля Л. колоссальна и всеобъемлюща; она даетъ тонъ всей жизни города; но и фабричная промышленность, во всѣхъ ея развѣтвленіяхъ, играетъ немаловажную роль. Фабрикалей машинъ въ 1891 г. занималось 20116 ч., изготовленіемъ мебели—50000 ч., нарядовъ и платьевъ—71800 ч., въ томъ числѣ и штучники, имѣющіе ничтожный заработокъ, вследствие эксплуатаціи давальцевъ и страшной конкуренціи. Другія главныя отрасли промышленности: сахаровареніе, мыловареніе, металлическое и химическое производства, фабрики синтетичныя, патронныя, стеклянныя, писчебумажныя, ковровыя, хирургическихъ инструментовъ, экипажей, часовъ, шляпъ, зонтиковъ, золотыхъ вещей, перчатокъ, заводы пивоваренныя и кожевенныя. Шляпниковъ 4900, сапожниковъ 40000, скорняковъ 2000, судостроителей 4000, рабочихъ на табачныхъ фабрикахъ 9000, на каменноугольныхъ и газовыхъ заводахъ 12500, рабочихъ по шоесировкѣ уличъ 70000, изготовителей и продавцевъ състныхъ припасовъ 75000, владѣльцевъ магазиновъ 15000, уличныхъ торговцевъ 11500, железнодорожныхъ служащихъ 22500, кучеровъ 90500, мужской прислуги 17074, женской прислуги 238866. Отдачей вещей напрокатъ заняты 15800, ссудой подъ залогъ 2800; типографскихъ рабочихъ 28000, чертежниковъ и писарей 48500. Торговль Л. способствуетъ его удобное положеніе на берегу судоходной Темзы, въ которую могутъ входить, благодаря приливамъ, и океанскіе корабли; въ дѣлѣ торговли съ Европой Л. не имѣетъ себѣ соперниковъ во всемъ королевствѣ, тогда какъ въ торговыхъ сношеніяхъ съ Америкой пальму первенства охраняють у него Ливерпуль и Глазго. Гавань Л. (The Pool) тянется отъ лондонскаго моста на 10,5 км., вплоть до новыхъ доковъ, и затѣмъ внизъ по теченію, на 37 км., до Тильбери и Гревсанда. Старѣйшій докъ—св. Екатерины, къ В отъ Тоузра; рядомъ съ нимъ лондонскіе доки, съ 3 бассейнами и обширными погребями на 380000 гект. вина и растительнаго масла, съ шерстяными бузнами на 229000 тоннъ и складами для колониальныхъ товаровъ. На южн. берегу Темзы—доки Коммерческій и Серрей, съ 15 бассейнами (8 изъ нихъ—для океанскихъ судовъ); они занимаютъ площадь въ 32,5 гект. воды и 136 гект. суши и служатъ для торговли хлѣбомъ и гѣсными матеріалами. На полуостровѣ Айль-офъ-Догсъ докъ для хлѣбной торговли и 3 вестиндскихъ дока; южный бассейнъ ихъ (прежній каналъ) служитъ для вывоза индійскихъ товаровъ, другой—для вывоза товаровъ въ Индію. Остиндскіе доки (12 гект.) устарѣли. Дагге, внизъ по теченію, доки Викторія и Альбертъ—оба съ магазинами, ледниками, погребами, гидравлическими кранами, желѣзными подъѣздными путями и электрическимъ освѣщеніемъ—служатъ для торговли хлѣбомъ, табакомъ, гуано, джутѣмъ, мороженымъ мясомъ изъ Австраліи (въ 1898 г. 137640 тушъ говядины и 8900000 тушъ баранины). Число рабочихъ на докахъ, организованныхъ со времени стачки 1889 г. въ союзъ, доходило до 18000 чел. Во-

лѣ $\frac{1}{2}$, всей ввозной торговли Англіи падаетъ на Л.; въ 1885 г. ввезено на 132,6 милл. фн. ст., 1889 г. на 144,7 милл. фн. ст., 1892 г. на 144,2 м. фн. ст., 1895 г. на 160 милл. фн. ст. Главнѣйшія статьи ввоза въ 1892 г.: шерсть изъ Капленда и Австраліи, зерновой хлѣбъ изъ Соед. Штатовъ, Россіи, Индіи и Австраліи, всякаго рода съѣстные припасы заграничныя и домашніе, скотъ живой и въ тушахъ, яйца, плоды, бананы, коринка, чай (121 милл. кгр.), главнымъ образомъ изъ Индіи, кофе (40 милл. кгр.), какао, сахаръ ($\frac{2}{3}$ количества—нерафинированный), вино (483888 гкл.), ромъ и другіе обложенныя высокою пошлиною спиртные напитки, табакъ (почти весь въ сыромъ видѣ), аптекарскіе товары, красильныя вещества, растительныя масла и рыбій жиръ, гуано, фосфаты (около 300000 тоннъ), тряпье, волокнистыя вещества. Изъ предметовъ обрабатывающей промышленности, по цѣнности производства, первое мѣсто занимаютъ (1892): хлопчатобумажныя ткани (642863 фн. ст.); затѣмъ идутъ химич. продукты (622040 фн. ст.), шерстяныя ткани (94954 фн. ст.), шерстяная пряжа (55288 фн. ст.), краски (47507 фн. ст.), писчая бумага, кожи, лѣсные товары (доски, бруссы, половицы) изъ Скандинавіи, Россіи, Канады, колоній и Германіи; каменный уголь изъ сѣв. графствъ по жел. дор. 13610000 тоннъ, моремъ 4840000 милл. тоннъ; керосинъ (2583000 гкл.), одна половина всего количества изъ Россіи, другая — изъ Сѣв. Америки; металлы въ сыромъ видѣ или полуобработанные — изъ колоній. Изъ ввозимыхъ иностранныхъ товаровъ огромное количество опять вывозится въ другія страны; изъ всей транзитной торговли Англіи, на сумму 66600000 фн. ст., 60% падаетъ на Л.; важнѣйшіе предметы этой торговли — шерсть, хлопокъ, пенька, джутъ, чай, табакъ, пряности, рисъ, кофе, сахаръ, южные плоды, кожи, мѣха. Въ дѣлѣ вывоза англійскихъ товаровъ впередъ Лондона стоитъ Ливерпуль, тѣмъ не менѣе около $\frac{1}{2}$, всей вывозной торговли соединеннаго королевства падаетъ на Л. (въ 1895 г. 60305800 фн. ст.). Главнѣйшія статьи вывоза, въ 1892 г., въ милл. и тыс. фн. ст.: хлопчатобумажныя ткани (4,498), пряжа (0,895), другія хлопчатобумажныя произведенія (0,902), готовое платье (3,096), шерстяныя издѣлія (3,760), ткани, пряжа и мѣшки изъ джута (0,65), полотняныя ткани и пряжа (52,128), металлы и металлическія издѣлія (11,356), кожевенный товаръ (0,725), телеграфная проволока и аппараты (0,834), свѣчи, цементъ (0,8), сапоги и башмаки (1,2), шляпы (0,5), оружіе (0,94), химическіе продукты (0,76), стекло (0,29), масляныя краски, мелочной товаръ и книги (0,687). По торговлѣ драгоценными камнями Л. занимаетъ первое мѣсто въ мірѣ. Коммерческій флотъ Л. (1890 г.) состоялъ изъ 1360 пароходовъ, 97000 тоннъ вмѣстимостью, и 1217 парусныхъ судовъ, 86000 тоннъ вмѣст. Въ 1893 г. вмѣстимости всѣхъ судовъ, входившихъ и выходившихъ изъ порта Л. (исключая каботажныхъ)—13418056 тоннъ. Правильные пароходные рейсы между Л. и многими городами; изъ нихъ Суутгамптонъ, Квинсборо, Дувръ и Гарвичъ служатъ передовыми портами Л. Торговля на докахъ ведется, по пре-

имуществу, при посредствѣ варрантовъ (см.); для облегченія торговли каменнымъ углемъ, хлѣбомъ и металлами имѣются, кромѣ королевской биржи и фондовой (Royal and Stock Exchange), еще спеціальныя. Во главѣ всѣхъ кредитныхъ учреждений, способствующихъ развитію Л. торговли, стоитъ англ. банкъ (см. Банки); другіе спеціальныя и частныя банковъ 225. Огромное значеніе для торговли имѣетъ Расчетная Палата (Clearing House); провинціальныя банки и банкир. конторы имѣютъ здѣсь своихъ агентовъ и отдѣленія. Страховыхъ обществъ очень много, англійскихъ и иностранныхъ. Генеральныхъ консульствъ также очень много. Уличное движеніе въ Л., особенно въ Сити и въ другіхъ центральныхъ кварталахъ, въ дѣловые часы, колоссально. Для мѣстнаго сообщенія въ чертѣ города и его окрестностяхъ въ 1892 г. было до 14000 кэбовъ, 20000 колясочекъ (hansom), 200 ливій омнибусовъ, съ 956 каретами и 10933 лошадыми. Въ кварталахъ, гдѣ находятся англійскій и другіе банки, на Черингъ-Кроссѣ, улицахъ Риджентъ, Оксфордъ и др. одновременно собираются иногда до 20 омнибусовъ различныхъ линій; въ сутки 170000 пѣшеходовъ и 20000 экипажей пользуются однимъ лондонскимъ мостомъ; въ 1893 г. 60711272 обычныхъ пассажира и 34630 пассаж. съ сезонными билетами перевезены были подземными жел. дорогами, поѣзда которыхъ ходятъ отъ Кингсъ-Кросса (въ Сити) въ Паддингтонъ, оттуда въ Кенсингтонъ, Вестминстеръ и вдоль набережной Темзы опять въ Сити. Эта жел. дор. соединена съ большими, идущими во всѣ концы острова, линіями Грэтъ-Вестеръ, Нортеръ, Истеръ и Мидландъ; ок. 650 поѣздовъ выходятъ ежедневно со станціи Кингсъ-Кросс. Желѣзно конныя и другія уличныя жел. дороги (11 км.) могли бытъ проложены только на немногихъ широкихъ улицахъ Л. или на самыхъ крайнихъ его периферіяхъ, трамвай эти занимаютъ длину въ 206 км. (8223 лошади). Лѣтомъ почтовые кареты поддерживаютъ сообщеніе Л. съ его предѣльями и болѣе отдаленными селеніями. 48 пароходиковъ (старога типа) ходятъ по Темзѣ (43 пристаней) отъ Гамптонъ-Корта до устья. Надземныя городскія желѣзныя дороги имѣютъ 15 вокзаловъ во внутреннихъ кварталахъ. Отъ этихъ вокзаловъ по округности, при радиусѣ въ 9,65 км., имѣется 255 мѣстныхъ станцій; если прибавить сюда и станціи предѣстей, т. е. взять окружность съ радиусомъ въ 19 км., то всѣхъ станцій получится въ Л. 659; ежедневныхъ мѣстныхъ поѣздовъ до 6000, пробѣгающихъ ежедневно пространство около 700 тыс. км.; въ праздничные дни или въ случаяхъ особыхъ торжествъ каждая линія посылаетъ иногда не менѣе 200 поѣздовъ въ день. Число пассажировъ, ежегодно перевозимыхъ въ предѣлахъ Л. омнибусами—120 милл. чел., кэбами и др. извозч. экипажами—30 милл., трамваями—150 милл., желѣзными дорогами—200 милл. Со времени введенія въ 1888 г. новаго закона о мѣстномъ самоуправленіи, Л. образуетъ административное графство (Administrative County). Главнымъ органомъ самоуправленія его служитъ совѣтъ графства (The County Council), состоящій изъ 19 альдерме-

новъ (старшина) и 118 совѣтниковъ; председатель совѣта можетъ и не быть изъ состава членовъ совѣта. Совѣтники избираются на 5 лѣтъ плательщиками податей и, въ свою очередь, избираютъ альдерменовъ на 6 лѣтъ, изъ этого числа 9—10 выбываютъ каждые 3 года. Первымъ председателемъ совѣта лондонскаго графства былъ лордъ Розберри, потомъ сэръ Джонъ Леббокъ. Компетенція совѣта лондонскаго графства обширнѣе, чѣмъ у такихъ же совѣтовъ другихъ графствъ. Главными источниками городскихъ доходовъ служатъ: квартирный налогъ (13 пенсовъ съ 1 фн. стерл.), патентный сборъ, налогъ на пиво и спиртные напитки, налогъ на страховые общества; вся сумма годового дохода, включая сюда и субсидію въ 500 тыс. фн. стерл. отъ казны, 3251246 фт. стерл.; расходъ—3192346 фн. ст. (1895—96 г.). Главныя статьи городскихъ расходовъ—пособія бѣднымъ, канализація, школы, призрѣніе бѣдныхъ и умалишенныхъ, пожарная команда, водопроводы, содержаніе парковъ и садовъ (площадь 12 кв. км.), погашеніе городскихъ долговъ и уплата процентовъ. Полиція находится въ непосредственномъ вѣдѣніи министерства внутреннихъ дѣлъ: 31 глава полиціи, комиссаръ, 647 инспекторовъ, 1773 шерифа и 12648 нижнихъ чиновъ или констаблей; охрана Л. въ годъ стоитъ 1800000 фн. ст. Организація пожарнаго дѣла въ Л. превосходна. Освѣщается Л. по преимуществу газомъ (16 акціон. газовыхъ обществъ), но набережная Темзы и кварталъ С.-Панкрасъ и почти всѣ общественныя зданія и музеи освѣщены электричествомъ (10000 свѣт. лампочекъ и 8,5 км. проводниковъ). Канализація съ 1859 г. доведена до совершенства; всѣ нечистоты, стоки и отбросы отводятся огромными подводными каналами (всего 186 км.) до Варкингъ-Кричъ и Кроснессъ; твердые отбросы увозятся на 5 пароходахъ, жидкіе, при отливѣ, выводятся въ море; строится новая, еще большая сѣтъ канавовъ. Чистота улицъ Л. далеко не удовлетворительна. Водопроводъ въ рукахъ 8 акціон. обществъ. Ежедневно въ Л. потребляется въ 1893 г. 183,86 милл. галлоновъ воды; изъ нихъ 102 милл. галлоновъ даетъ Темза, 81 милл. Лн, остальные—Нью-Риверъ; на каждого человека приходится ежедневно 20,9 галлона. Сити и понынѣ имѣетъ свое совершенно самостоятельное городское управленіе, собственную полицію (965 чел.) и ревниво оберегаетъ свои старинныя привилегіи. Оно дѣлится на 26 участковъ (Wards) и 108 приходовъ (Parish); каждый участокъ избираетъ своего альдермена; изъ числа этихъ альдерменовъ ежегодно избирается лордъ-мэръ (год. окладъ жалованья его—10000 фн. ст.); выборы лорда-мера сопровождаются большими торжествами средневѣковаго характера. Старинные пехи играютъ въ Сити немаловажную роль. Обѣ административныя фракціи, Сити и Совѣтъ графства, находятся въ переходномъ состояніи; либеральная партія стремится къ объединенію Л. и Сити въ одну огромную общину, тогда какъ консервативная стоитъ, въ послѣднее время, за раздробленіе Л. на 6 самостоятельныхъ городскихъ округовъ. Низшая судебная инстанція въ Сити—лордъ-мэръ или одинъ изъ альдерменовъ; судеб-

ныя засѣданія бывають въ Маншюунъ-Гаузъ или Гильдгалтъ. Въ остальномъ Л. 14 полицейскихъ судовъ; высшая судебная инстанція по гражданскимъ дѣламъ—12 судовъ графства, имѣющихъ 3 сессіи ежегодно. Тюрьмы: Голловэй, Уандсвортъ, Ворнвудъ-Серебсъ, Ньюгетъ, Ольдъ-Бейли (1782); въ послѣдней помѣщается уголовный судъ. Оптовая продажа състныхъ припасовъ производится въ большихъ залахъ (Halls) и рынкахъ, изъ которыхъ важнѣйшіе: Смитфильдскій, съ центральнымъ, обширнымъ зданіемъ въ стилѣ Возрожденія (мясные припасы), и боковыми залами для продажи овощей, птицъ и рыбы (въ годъ—на 270000 фт. ст.); Виллингсетъ, между лондонскимъ и тоуэрскимъ мостами (рыба, оптомъ 140000 тон. ежегодно); овощной и цвѣточный рынокъ въ Ковентъ-Гарденъ; рынки лошадей—Таттерсалъ и Альридждъ; всего 21 больш. рынковъ, имѣющихъ королевскую хартію; 9 принадлежатъ городу. Малочной торговъ ведется въ развозъ, на тележкахъ, особенно устрицами, которыя потребляются здѣсь въ большомъ количествѣ всѣми классами населенія.

Исторія. Л. былъ значительнымъ городомъ еще во времена римскаго владычества и извѣстенъ былъ тогда подъ именами Augusta Trinovantum, Legio Secunda Augusti, Londinium; этимологія нынѣшняго названія указываетъ его кельтійское происхожденіе, отъ слова Llyn-Din. Отъ римлянъ Л. получилъ свои первыя городскія учрежденія. Въ 306 г. Константинъ Великій окружилъ его стѣнами, на 15 км. въ окружности. По введеніи христіанства Л. сдѣлался главнымъ городомъ восточныхъ саксовъ и епископскою резиденціею (608). Въ 804 г. Альфредъ Великій избралъ его своей столицей. Во времена владычества саксовъ Л. былъ въ сущности маленькимъ независимымъ государствомъ; граждане его отстаивали свою независимость даже послѣ битвы при Гастингсѣ. Вильгельмъ Завоеватель овладѣлъ имъ только въ силу трактата и, спустя 8 лѣтъ, даровалъ ему хартію, подтверждавшую всѣ тѣ привилегіи, которыми онъ пользовался при Эдуардѣ Исповѣдникѣ. Глава города получалъ норманскій титулъ управителя (Baillif), который, въ 1189 г., былъ переименованъ на титулъ мэра; первымъ мэромъ г. былъ Генри Фитцальвинъ, исполнявшій эту обязанность 24 года; общинный совѣтъ (Common Council) замѣнилъ, также около этого времени, древнее народное собраніе—фольксмотъ (folksmote). Король Іоаннъ новой хартіею (1214) узаконилъ всѣ вольности города. Съ 1214 г. лордъ-мэръ избирается ежегодно; альдермены впервые введены хартіею Генриха III, въ 1242 г., и до 1394 г. избирались на одинъ годъ; Ричардъ II сдѣлалъ эти должности пожизненными. Голодъ, пожары, чума и возстанія болѣе двадцати разъ опустошали Л., но каждый разъ онъ возрождался въ большемъ великолѣпіи. Въ 1831 г. Л. сильно пострадалъ отъ возстанія Ватъ-Тайлера (У, 646). Смуты XV в. заставили укрѣпить стѣны и ворота города, особенно послѣ нападенія Томаса Невилля въ 1471 г. При Тюдорамъ сильно измѣнило внѣшнюю фязіономію города отобраніе въ казну монастырскихъ зданій; многія изъ нихъ были обращены въ

госпитали. Прокламаціею отъ 1580 г. королева Елизавета запретила постройку новыхъ зданій; Карль I также боялся роста города, запрещающаго строить новые дома, брать штрафы съ нарушителей, но безуспѣшно. Въ 1588 г. Л. могъ выставить противъ испанской армады 20000 войска и 38 кораблей. Расширеніе торговли съ Россіей и новыми колоніями, эмиграція изъ Фландріи и Франціи способствовала росту Л. Въ началѣ гражданской войны Л. примкнулъ къ парламенту и окружилъ себя стѣною и бастионами (ср. Долгий парламентъ, X, 905). Въ 1650 г., съ разрѣшенія Кромвеля, изъ Л. снова появились евреи, изгнанные въ 1290 г. Со времени реставраціи начинается заселеніе Вестенда, дѣлающагося соперникомъ стараго Л. Карль II сдѣлалъ попытку лишить городъ самоуправленія; при Іаковѣ II положеніе Л. было еще тяжелѣе, и потому нигдѣ съ такимъ восторгомъ не былъ встрѣченъ Вильгельмъ III, какъ здѣсь. Со времени стрѣшной чумы 1665 г., захитившей 68000 чел., и пожара 1666 ч., уничтожившаго 13200 домовъ, Л. быстро и постоянно возрасталъ; въ началѣ XVIII в. онъ имѣлъ уже 700000 жит. Вторая половина XVIII в. ознаменована для Л. смутами, вызванными дѣломъ Вилькса и гордоновскимъ мятежемъ 1780 г., когда ворота Ньюгета были взломаны и много зданій уничтожено чернью. Въ 1848 г. грозило возстаніе чартистовъ, но его удалось предупредить. Въ XIX стол. прежній матеріалъ лондонск. построекъ, кирпичъ, постепенно замѣняется камнемъ. Въ 1851 г. была 1-я всемірная выставка; въ 1882 г. — вторая Л. См. Лондонскія конференціи.

Литература: «Whitaker's Almanack» (1896); «Statesman's Year Book» (1895); «Lippincott's Gazetteer of the World»; Neale, «History and antiquities of the Abbey of Westminster» (Л. 1818); Stanley, «Historical Mémoires of the Westminster Abbey» (Л., 1882); Jesse, «London, its celebrated characters and remarkable places» (Лонд. 1871); Faucher, «Vergleichende Kulturbilder aus vier europ. Millionenstädten: Berlin, Wien, Paris, London» (Ганноверъ, 1877); Fry, «L. illustrated» (Л., 1889); Hare, «Walks in L.» (1883); Walford, «Greater L., a narrative of its history, its people and its places» (1883—84); Loftie, «A History of L.» (1884); Charles Booth, «Life and Labour of the people» (1889); Wheatley, «L. past and present» (1891); Kemmann, «Der Verkehr L's» (1892); Besant, «London» (1893); «Reisehandbuch von Baedeker» (1890 и 1892); Kelly's, «Post Office Directory» (адресная книга, ежегодникъ). **Е. Г.**

Лондонъ (London)—городъ въ провинціи Онтарио, въ британской Канадѣ, на р. Темзѣ. 6 барковъ, зданіе для выставокъ, 4 коллегія, 19 церквей, 3 ежедневныя газеты и нѣсколько друг. повременныхъ изданій. Сѣрные источники. Жителей 26266 (1891).

Лонджъ (Ф. Д. Longe)—англійскій экономистъ, авторъ сочиненій: «An inquiry into the law of strikes» (Кембриджъ, 1860) и «Refutation of the wage-found theory of modern political economy» (Л., 1866). Л. явился однимъ изъ первыхъ противниковъ теоріи фонда заработной платы (см.).

Лонже (Франсуа-Ахилль Longet, 1811—1871)—франц. физиологъ. Медицину изучалъ въ Парижѣ, д-ръ медик. съ 1835 г.; съ 1853 г. профессоръ и членъ института. Съ 1836 г. занялся физиологіей и обогатилъ ее рядомъ замѣчательныхъ изслѣдованій и открытій, какъ, напр., строеніе спинного мозга, роль его въ отношеніи къ чувствительности и движению, дѣйствіе электричества на нервную систему, о существованіи смѣшанныхъ нервовъ, о классификаціи черепныхъ нервовъ, о мышечной раздражительности и т. д. Онъ первый, въ 1841 г., указалъ, что сѣрые пучки bulbe rachidien являются главнымъ двигателемъ при дыханіи. Точно также онъ напечаталъ интересные изслѣдованія о легочной эмфиземѣ, о голосѣ, о составѣ слюны, о вліяніи выдыханія азота на нервную систему и пр. Работы Л. опубликованы въ «Comptes rendus de l'Académie des sciences», въ «Annales des sciences nat.», въ «Archive medico-psychol.». Въ 1842 г. онъ выпустилъ свой знаменитый «Traité d'anatomie et de physiologie du système nerveux de l'homme et des animaux vertébrés». Въ 1850—1852 г. появилось его «Traité de physiologie»; выдержавшее нѣсколько изданій.

Г. М. Г.

Лонжинъ-кортъ—довольно высокая гора во Владикавказскомъ округѣ Терской обл.

Лонина—деятельская секта у индусовъ, поклоняющаяся только «Единому», и притомъ внѣ храмовъ, въ которые Л. никогда не ходятъ. Вершины горъ, лѣсное уединеніе кажутся имъ наиболее подходящимъ мѣстомъ для поклоненія Божеству.

Лонная или лобковая кость (os pubis)—см. Тазъ.

Лоне Авраамово—библейское выраженіе, означающее мѣсто блаженства праведниковъ. Такъ, въ евангельской притчѣ о Богатомъ и Лазарѣ говорится, что послѣдній по смерти блаженствовалъ на лонѣ Авраамовомъ (Лук. XVI, 23).

Лоншамъ (Longchamps)—женскій м-рь около Парижа, между Булонскимъ лѣсомъ и правымъ берегомъ Сены, нынѣ заброшенный. Основанъ въ XIII в.; въ XVI—XVIII вв. извѣстенъ былъ распущенностью монахинь. На ипподромѣ Л., устроенномъ парижскимъ городскимъ управленіемъ въ 1861 г., происходятъ большія скачки. Ср. «Lettre de saint Vincent de Paul à Larochehoucauld» (П., 1827).

Лонуа (Жанъ Lanoüa)—извѣстный франц. богословъ (1603—1678), защитникъ галликанизма, противникъ духовныхъ орденовъ, въ особенности иезуитовъ и кармелитовъ, за что прозванъ былъ dénicheur de saints—разоритель гнѣздъ святыхъ. Изъ историческихъ сочиненій его замѣчательны изслѣдованія о первыхъ временахъ христіанской церкви во Франціи, а также смѣлая критика дѣятельности триентскаго собора. Въ трактатахъ: «О предопредѣленіи и благодати Божіей» и «О покаяніи» онъ устанавливаетъ право свѣтской власти опредѣлять причины, препятствующія вступленію въ бракъ, и не признаетъ права церкви останавливать заключеніе браковъ по причинамъ религіознаго характера. Отказавшись согласиться на осужденіе Арно, пропав-

несенное Сорбонной, онъ былъ исключенъ изъ состава этого учрежденія.

Н. В.—ст.

Лонъ-ле-Сомье (Lons-le-Saunier, Ledo-sallparils)—главный городъ франц. деп. Юра; окруженъ виноградниками; въ 90 км. отъ Безансона. 12290 жителей. Статуи уроженцевъ Л.—генерала Лекурба и Руже де-Лия. Основанъ въ IV в. для разработки соляныхъ источниковъ. Градирни и залежи соли при Монморо, въ 1,5 км. отъ Л.

Лонньошъ (Огюсть-Оноре Longnon, род. въ 1844 г.)—французскій ученый, былъ башмачникомъ. Подготовился самообразованиемъ къ поступленію въ Ecole pratique des hautes études, сдѣлался тамъ репетиторомъ, а потомъ профессоромъ по кафедрѣ исторической географіи. Главные труды его: «Géographie de la Gaule au VI siècle» (1878; съ атласомъ), «Atlas historique de la France» (1884—89), «Paris pendant la domination anglaise» (1878), «Etude biographique sur François Villon».

Лоньяй (Мейнгардъ Lónyaу, графъ Нодь-Лонья—Nagy-Lónya, 1822—1884)—венгерскій государственный дѣятель, съ 1849 г. членъ палаты, въ которой принадлежалъ къ оппозиціи, но боролся противъ покровительственнаго тарифа Кошута; въ 1848 г. занималъ должность товарища министра финансовъ. Когда, въ 1849 г., возстаніе было подавлено, онъ ѣзжалъ, но въ 1860 г. былъ помилованъ и вернулся въ Венгрію. Здѣсь онъ содѣйствовалъ урегулированію р. Тиссы, организовалъ сельско-хозяйственные провинціальныя союзы, принималъ горячее участіе въ устройствѣ кредитныхъ учреждений, энергично выступалъ въ защиту автономіи протестантской церкви, которой угрожалъ патентъ 1869 г. Въ конституціонномъ транслейтанскомъ министерствѣ Андраши отъ 17 февраля 1867 г. ему поручено было министерство финансовъ; въ 1870 г. онъ сдѣлался имперскимъ министромъ финансовъ, въ ноябрѣ 1871 г.—президентомъ венгерскаго

м-ва. Когда было обнаружено, что онъ, при государственныхъ займахъ и закупкахъ, а также при управленіи жел. дор., злоупотреблялъ своими вліяніемъ для собственнаго обогащенія, онъ вынужденъ былъ выйти въ отставку (дек. 1872). Съ 1875 г. былъ членомъ верхней палаты. Написалъ нѣсколько трудовъ на венгерскомъ языкѣ: о государственныхъ имуществвахъ (Буда, 1869), объ общественныхъ дѣлахъ Венгріи (Пештъ, 1846 и 1873—75) и др. На нѣмецкій яз. переведены его «Bankfrage» (Пештъ, 1876) и «Graf Stefan Scéchenyi» (тамъ же, 1875).

Мееосъ (Фридрихъ Loofs, род. 1868 г.)—протестантскій богословъ, проф. въ Галле. Главные соч. его: «Leontius von Byzanz» (Лпц., 1887), «Leitfaden zum Studium der Dogmengeschichte» (Галле, 1889, 3 изд. 1893), «Predigten» (Галле, 1892), «Studien über die dem Johannes von Damascus zugeschriebenen Parallelen» (Галле, 1892).

Лонаревъ (Хрисанъ Мееодіевичъ)—изслѣдователь русской литературы, род. въ 1862 г. въ Тобольской губ., учился въ тобольской гимн. и слоб. унив. Былъ секретаремъ общества любит. древней письменности и напечаталъ въ изданіяхъ общества нѣсколько найденныхъ имъ памятниковъ древней русской литературы, изъ которыхъ особенно важны: «Слово о погибеліи русской земли» и «Отъязительное писаніе противъ самоубійственныхъ смертей». Издалъ «Хожденія» Полякова» Коробейникова и іерод. Зосими («Пр. Пал. Сборн.», XVIII, XXIII, XXIV, 1887—89) и др.; написалъ: «Замѣтки по болгарской исторіи: къ пересмотру Трновской надписи» («Зап. И. Р. Арх. Общ.», 1888, III), «Византийскій поэтъ Мануилъ Филг. Къ ист. Болгаріи въ XIII—XIV в.» (СПб., 1891); «Самарова, с. Тобольской губ.» (СПб., 1893); «Визант. печать съ именемъ русской княгини» («Визант. Временникъ», 1894).

А. Л.—илл.

КОНЕЦЪ СЕМНАДЦАТАГО ТОМА

Оглавление приложений и рисунковъ XVII тома.

А. Приложенія:	<i>Стр.</i>
Красильныя растенія	1
Кружева русскія I }	1
» » II }	
Куничныя I }	
» II }	28
» III }	
Купоросное масло	48
Куриныя	76
Карта Курской губ.	96
Карта Кутаисской губ.	128
Лабораторія химическая I }	
» » II }	
» » III }	184
» » IV }	
Карта Ладожскаго озера	240
Ламы	308
Лаокоонъ (хромофотографія)	340
Ластоногія	368
Ледяной домъ	483
Лѣтучія мыши I и II	611
Лилейныя	683
Листъ	757
Литая сталь I, II и III	770
Литографія (хромофотографія)	831
Лишай I и II	870
Локомобили	922
Локомотивы I, II и III	923
Лондонъ	954
Б. Рисунки въ текстѣ:	<i>Стр.</i>
Лампы (3 рис.)	306—307
Ландскнехты (1 рис.)	326
Лебедка (1 рис.)	491
Ледникъ (1 рис.)	466
Ледокольные работы (1 рис.)	468
Ледопильныя работы (1 рис.)	469
Ледъ искусственный (6 рис.)	479—482
Лень (10 рис.)	543, 544, 549, 551—552

	<i>Стр</i>
Летаніє (3 рис.)	601—602
Лжескорпіони (1 рис.)	626
Ликвація (6 рис.)	671—672
Линія оборонительная (1 рис.)	707
Листовертки (1 рис.)	746
Листоногія (2 рис.)	771
Листорасположеніє (2 рис.)	752—753
Литая сталь (3 рис.)	770
Лихорадки (4 діаграми)	852—853
Локомотив (5 рис.)	921—922

ЗАМѢЧЕННЫЯ ОПЕЧАТКИ и ДОПОЛНЕНІЯ.

Стран.	Столб.	Строка.	Напечатано:	Слѣдуетъ читать:
48	1	28 св.	Т О М Ъ XI. Жуанъ	Хуанъ
945	2	25 и 26 сн.	Т О М Ъ XIV. Коперникомъ	Галилеемъ
172	2	22 св.	Т О М Ъ XVI. эпиму-	эпиму-
»	»	18 сн.	религіозно	религіозной
173	»	6 сн.	ѣвка	ѣвкомъ
174	1	33 св.	отличающаяся	отличающіяся
»	2	12 св.	ореографія	ореографія
175	1	31 сн.	«Знаменитая жизнь»	знаменитая «Жизнь
176	»	14 сн.	(служба въ честь Пресвятой Богородицы) *]	стела
»	2	7 сн.	стела	Psalterii
178	1	26 св.	Valterii	Аччаюоли
376	»	4 и 8 сн.	Аччаюоли	Nibelunge
406	»	13 и 14 сн.	Nibelunge	П. Афанасьевъ
583	2	32 сн.	П. Астафьевъ	99,8%
887	»	2 св.	99,8%	притягиваются
960	»	15 сн.	отталкиваются	
			Т О М Ъ XVII.	
73	2	9, 10, 17 св.	Лебу	Лебонъ
74	»	30 св.	Итгліи	Италія
77	1	26 св.	Курины I и II	Куриныя
256	2	29 сн.	Дмитріевъ	Дмитріева
»	»	22 сн.	(т. жс, 1883)	(1883)
472	1	46 и 47 св.	Состояніе тѣлъ	Плавленіе
»	2	9 св.	м.м.	метръ

*] эти слова нужно перенести въ строку 12-ю послѣ слова *теотакіи*.

Непопавшія, по причинѣ несвоевременнаго поступленія въ редакцію, въ вышедшія снѣхъ поръ книги Словаря біографіи (напр. профессора В. Вернадскаго, Горожанкина, Гскаго, Густавсона, Зайцевыхъ, Зилова, Лавдовскаго, Виноградскаго и мн. др.) будутъ напечатаны всѣ въ концѣ изданія, въ дополнительномъ томѣ.





1







NIVERSITY LIBRARIES · STANFORD UNIVERSITY LIBRARIES

BRARIES STANFORD UNIVERSITY LIBRARIES STANF

SITY LIBRARIES STANFORD UNIVERSITY LIBRARIES · STAN

RIES STANFORD UNIVERSITY LIBRARIES · STANFORD UNIV

FORD UNIVERSITY LIBRARIES · STANFORD UNIVERSITY LIBRA

TANFORD UNIVERSITY LIBRARIES STANFORD UNIVERSITY

NIVERSITY LIBRARIES STANFORD UNIVERSITY LIBRARIES

BRARIES STANFORD UNIVERSITY LIBRARIES STANFORD

SITY LIBRARIES STANFORD UNIVERSITY LIBRARIES STAN

RIES STANFORD UNIVERSITY LIBRARIES STANFORD UNIV

FORD UNIVERSITY LIBRARIES · STANFORD UNIVERSITY LIBRA

TANFORD UNIVERSITY LIBRARIES · STANFORD UNIVERSITY

NIVERSITY LIBRARIES STANFORD UNIVERSITY LIBRARIES

BRARIES STANFORD UNIVERSITY LIBRARIES